

**INTERNATIONAL SECURITY STUDIOS:
MANAGERIAL, ECONOMIC,
TECHNICAL, LEGAL, ENVIRONMENTAL,
INFORMATIVE AND PSYCHOLOGICAL ASPECTS**



**Georgian Aviation University
NGO «International Educators
and Scientists Foundation»**

**INTERNATIONAL SECURITY STUDIOS:
managerial, economic, technical, legal,
environmental, informative
and psychological aspects**

*international
collective
monograph*

Tbilisi, Georgia – 2023

УДК 327(100)-049.5

M 58

DOI 10.5281/zenodo.7825520

*Recommended for publication by the academic council of Georgian Aviation University
(protocol №. 16/23 dated 24.03.2023)*

Editorial committee:

Nika Tikanashvili, Dean of Engineering Faculty, Associate Professor, Aviation University of Georgia, (Tbilisi, Georgia); Georgian Aviation University (Tbilisi, Georgia);

Giorgi Evgenidze, Dean of Faculty of Business Administration, Georgian Aviation University (Tbilisi, Georgia);

Andro Maisuradze, Head of the scientific-Research Center, Professor, Georgian Aviation University (Tbilisi, Georgia);

Oleg Batiuk, Doctor of Law, Chairman of the Board of the NGO "IESF" (Kyiv, Ukraine);

Zinaida Smutchak, Doctor of Economic sciences, Professor, Professor of Department of Economics, Entrepreneurship and Management, Educational and Scientific Institute of Management and Psychology of State Higher Educational Institution «University of Educational Management», member of the supervisory board of the NGO "IESF" (Kyiv, Ukraine);

Olha Balynska, Doctor of Law, Professor, Vice-rector of Lviv State University of Internal Affairs (Lviv, Ukraine).

Reviewers:

Iryna Hora, Doctor of Legal Sciences, Professor, Professor National Academy of Security Service of Ukraine (Kyiv, Ukraine);

Robert Khachidze, Senior Scientist of Scientific-Research Center, Professor, Georgian Aviation University (Tbilisi, Georgia);

Oleksandr Komisarov, Doctor of Legal Sciences, Professor, Deputy Head of the Faculty of Combat-service activity of National guard of Ukraine of Kyiv Institute of the National Guard of Ukraine, colonel (Kyiv, Ukraine).

M 58 International security studios: managerial, economic, technical, legal, environmental, informative and psychological aspects. International collective monograph. Georgian Aviation University. Tbilisi, Georgia 2023. – 1438 p.

The collective monograph is the result of the generalization of the conceptual work of scientists who consider current topics from such fields of knowledge as: management, management, technical sciences, law, ecology, information sciences and psychological sciences through the prism of international security studies. Content-functional lines and the key direction of the study of psycho- and sociogenesis of personality in age and pedagogical dimensions through the prism of revitalization are highlighted by each researcher in the context of the implementation of an individual sub-theme.

For scientists, educational staff, PhD candidates, masters of educational institutions, university faculties, stakeholders, managers and employees of management bodies at various hierarchical levels, and for everyone, who is interested in current problems of management, technical sciences, law, ecology, information sciences and psychological sciences through the prism of international security studies.

ISSN 1512-4916

© Georgian Aviation University 2023;

© NGO " IESF " 2023;

© The collective of authors 2023.

THE SILK ROAD AND CHINA'S REVIVAL IN THE SHADOW OF NEW STRATEGIC CHALLENGES

Rainer Feldbacher

Doctor in Philosophy

Distinguished Associate Professor

for Oriental Archaeology and Semitic

Philology of the School of History

Capital Normal University, 10008, Beijing, PRC

rainer.feldbacher@univie.ac.at

<https://orcid.org/0000-0001-5021-4654>

Abstract. When the New Silk Road was launched, Xi Jinping, President of the People's Republic, deliberately used abstract terms such as connectivity, creating win-win situations or building in the world community of destiny to proclaim goals that can only be finally concretized after a comprehensive discussion process and a period of experimentation. In recent years, this global project has been repeatedly confronted with equally global challenges such as Covid or conflicts like the one in Ukraine, but also tensions within most of the former Soviet republics. The question now is how far implementation will really succeed. The present text presents the current economic and social situation of China's policy regarding the BRI (Belt and Road Initiative) and the global challenges in the shadow of the conflicts we are confronted with.

Keywords: Central Asia, China, Eurasian Economic Union, Russia, Ukraine, Silk Road, Sitan countries

Introduction: A New Era of Globalization

The world had been constantly changing, and this is now more noticeable than ever. Another characteristic of history is the repetition of events and processes. However, the People's Republic of China is now deliberately trying to revive something that has been a success story for millennia. The purpose of this paper is to shed light on the broad framework of the prerequisites and challenges of implementing the largest economic belt ever to exist. The German researcher Ferdinand von Richthofen, to whom we owe the term Silk Road, had already received support for travel from the Chamber of Commerce in Shanghai. In return, he was obliged to report his findings there. These were written in his 7 "Letters on China" 1870-1872 and printed in Shanghai, which represent a fundamental work for the geographical knowledge of China for the West. Representatives of institutions and companies (such as Citroën and the Société de Géographie) also traversed parts of the route in the 1930s to test the performance of the vehicles. They were accompanied by researchers from various disciplines. Only more recently did ideas for revitalization emerge, for example with the "Transport Corridor Europe Caucasus Asia" (TRACECA) proclaimed by the EU, which used trucks to transport aid supplies from Stuttgart to Afghanistan and aimed to raise awareness of the Central Asian economic area (including the Silk Road).

Now, connectivity between the continents along the Silk Road continues and in expanded form - such as telecommunications and pipelines. In addition, the construction of roads has facilitated access to inhospitable areas, helped industrialize the region, and is now crucial for tourism. It is precisely for economic reasons that the Asian Highway Project is investing in renovation and expansion. Oil, not silk, became the mainstay of the economy, but also fiber optic cables and with them, above all, the information that each country wants to receive about others, moreover, its own citizens. The Silk Road continues to be a road of raw materials, but instead of camels today one increasingly encounters the mechanical horses, whose steel heads keep lowering themselves to the ground to pump up the fossil energy, and all around there are factories that snatch everything available in the earth.

For example, infrastructure is being developed throughout the "old world". Nevertheless, pandemics, conflicts, supply shortages are difficult for maintaining economic and political cohesion. And the world is also becoming smaller for the individual traveler - not in the earlier conventional sense through faster and easier travel, but because the destinations are becoming fewer and fewer, since it is hardly possible to get anywhere without danger. Recent history teaches us all over the world that even today's societies, which are economically and militarily superior, transfer their "values". Nevertheless, many values and traditions in certain regions of the Silk Road persist to the present day.¹ In a global world and increasing modernization, it appears that traditional communities are being overrun, unless cohesion - more likely to be found in village-rural communities - and the customs that go with it remain. But can such structures continue in the face of managed politics? Not only is it globalization, but also China's claim to expand its influence as a leading economic, but also cultural, power as it once did. Since the official revival of the Silk Road on the part of the People's Republic, the Han and Tang Dynasties are often mentioned in the context of the continental routes. Chinese historiography sees Han-Emperor Wudi (156-87 BC) as the founder of the Silk Road, who sent his palace official west to find military allies, but ultimately also made economic links (fig. 1).

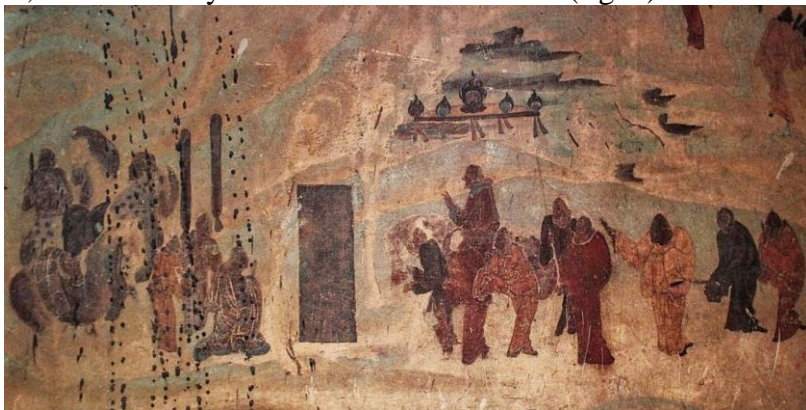

Fig. 1 Emissary Zhang Qian bids farewell to Emperor Wudi (Tang Dynasty fresco)

¹ Feldbacher R. (2022a). Netzwerk Seidenstraße. Brücke zwischen Ost und West, Vergangenheit und Gegenwart, p. 103-110.

In the case of the maritime, the brief phase during the beginning of the Ming Dynasty (1368-1644) and its fleets under Admiral Zheng He, which reached as far as the East African coast. Since it is common in Chinese political life to link historical events with current ones, this phase becomes even more important. This was evident, among other things, in the first visit to China by Japan's Tenno Akihito and Kogo Michiko as an emphasis on two thousand years of divided history. Reference was made to the lasting influence of Chang'an / Xi'an on Nara in Japan. The question arises, to what extent does cooperation along Silk Road open a multilateral world or to what extent does it become unilateral?

Actually, the 21st century is an Asian century, with or without Europe, that is currently divided (again). The question arises, where is the border to be drawn between these two "continents", after all connected by a land mass? The billion-dollar project of the "New Silk Road", in Chinese "yi dai, yi lu" ("One Belt, One Road", OBOR for short), stands for an intercontinental infrastructure network of rural and maritime Silk Roads. It is intended to intensify economic links between China and the Asian, African and European regions. The idea of the New Silk Road revives the original Silk Road, which once connected China and Europe between the 3rd century BC and the 15th century. The important intercontinental infrastructure network consists of two paths: An economic belt ("Silk Road Economic Belt") connects northwestern China with Europe, building on the historical prototypes.² As a second network, the maritime Silk Road ("21st Century Maritime Silk Road") links China and Europe via Southeast Asia, India and Africa. The maritime route draws its inspiration from the East African expeditions of Chinese admiral Zheng He. The New Silk Road includes transregional transportation networks (railroads, high-speed lines, road networks), expansion and modernization of ports and airports, and construction of oil and gas pipelines and telecommunications networks. The initiative currently includes a total of six economic corridors: China-Mongolia-Russia Corridor; New Eurasian Land Bridge; Central China-West Asia Corridor; China-Pakistan Corridor; Bangladesh-China-Myanmar Corridor; Indochina Corridor. In total, the project covers about 65 countries, or more than half of the global population. In 2015, the total revenue volume was calculated to be about \$1,100 billion, which is 21 times the size of the Marshall Plan (comparison was made in March 2015 on the part of China's Foreign Minister).³ The project will be financed by funds and multilateral banks, such as the New Silk Road Funds, the 20 billion "China-ASEAN Investment Cooperation Fund", the three billion "Investment Cooperation Fund" between Central and Eastern European countries and China, the BRICS New Development Bank, and the Asian Infrastructure Investment Bank (AIIB) established specifically to finance the OBOR initiative. Through AIIB, BRI sets social and environmental standards, which in turn aim to enforce international law. This is how BRI shapes legal globalization.

² Feldbacher R. (2020). China's Silk Road – Historical Influence and Development in Xinjiang. *Asian Journal of Language, Literature and Culture Studies* 3(2), p. 31-37

³ Shaohui, T. (2015). Chronology of China's belt and road initiative.

Despite certain requirements of the World Trade Organization, China was in favor of free world trade without protectionism, but conversely did not allow European companies to invest independently in the country until today. This is only possible in the form of joint venture shares (maximum 49%) with Chinese companies under the stipulation of the Chinese Communist Party. A free-market economy and a transparent legal system are not provided for in China; however, conversely, one expects exactly these rights within the European Union. Though, recently the situation is changing: Chinese companies are now facing considerable political resistance in some sectors – such as infrastructure – in many European countries. but there are also interests on their part, so fewer industrial companies are bought, but more high-tech companies, if possible.⁴

And the general situation is becoming more and more complicated within Eurasia, because on the one hand states are facing each other not only economically, but also militarily, as the sparked conflict between Ukraine and Russia shows. But even in more peaceful co-existence, large international corporations, so-called global players - also known as transnational corporations (TNCs), which form global networks - often work against the interests of individual states and their citizens. They actively shape globalization on a large scale, but not necessarily in a unifying way or to the benefit of all, contrary to the official narrative. Due to the fact that the transactions of these players are of global scale and their activities have a non-territorially restricted character, they can increasingly escape state control.⁵ On the other side are the states, which increasingly form regional associations and strive to solve economic and financial policy problems on a global scale. For example, the politically initiated General Agreement on Tariffs and Trade (GATT) led to the global dismantling of trade barriers in the first place and to the founding of the World Trade Organization (WTO) in 1995. In this context, it is also worth mentioning "forum switching", the strategic shifting of state negotiating levels, which the European Union, for example, resorted to in order to enforce certain demands in bilateral communication after these could not be enforced in WTO negotiations vis-à-vis major powers such as China.⁶ Also through economic transactions that take place across borders among countries, it can be seen that individual states are now only spatial condensations or transfer belts within a regional or global economic network (Koch 2017, V). China, on the other hand, is striving to continue to keep everything under state control and to shape the world along the "Silk Road" according to its rules.

Thus, the differences exist between ink on paper and an actual implementation: for example, another international trade agreement of the WTO - the General Agreement on Trade in Services (GATS), which regulates trade in cross-border services - this includes travel, business exchanges and the general context of trade relations and or investment projects (Koch 2017, 35). Here, the contrast between practice and theory and the problem of logistics in world trade becomes apparent, as

⁴ EY (no specific author) (2023). Building a better World. Düsseldorf.

⁵ Essis B. M. (2008): Verbindlichkeit der Menschenrechte für transnationale Unternehmen (TNC's): Global Players oder Global Accountable Players, GRIN, Norderstedt, 6.

⁶ Niederberger, A. – Schink, P. (2011). Globalisierung, ein interdisziplinäres Handbuch. J.B. Metzler, Stuttgart, p. 97.

well as very moral implications, since the idea of services, initiated not least by the United States, in turn offers a limited market, while Central Europe is flooded with Eastern European services and Far Eastern goods. International migration multiplied, and unlike goods, services and capital, which can circulate almost without borders in the 21st century, to some extent the international migration of labor and its mobility is rather limited worldwide. If the home country offers no or only limited employment opportunities, especially low-skilled workers from developing and emerging countries face national immigration restrictions to stop migration from poorer countries to richer regions and consequently the search for new jobs.⁷ In addition to restrictive domestic legislation, which entails strict regulation of labor markets and thus prevents the legal influx of foreign workers, cultural as well as linguistic barriers must also be considered, which act as a natural barrier to the migration of labor. There is another problem to be considered here: On the one hand, there are the aforementioned workers from developing countries who do not necessarily have to be low-skilled, but who cannot find employment in their home country and consequently look for labor abroad. On the other hand, there are highly qualified executives from industrialized and emerging countries who are mostly employed on behalf of TNCs, for example as expatriates, and who perform core functions in the foreign subsidiaries and are less likely to be confronted with restrictive employment regulations.

This increasingly limits the exercise of national hegemony; sovereignty at the international level, on the other hand, can be exercised, for example, through informal networks for coordination between national authorities. Another indicator of legal globalization can be seen in the so-called global public goods and their availability. These goods are not limited to nation-state borders and can thus be used worldwide. No state can be excluded from their consumption (but this leads as an example to the issue of Iran, which has been hit by sanctions for decades). Another issue that is becoming more prevalent today due to various groupings - whose traits often drift into anarchy - is ecological and social sustainability: examples include the environment and climate in conjunction with environmental protection. Furthermore, stable financial markets, cultural heritage of peoples or peace efforts are to be noted. In this respect, international organizations are also responsible for the legal design of global public goods.

As always, very much remains with theory...

China and the West - A look back into history

Interestingly, as early as 307 B.C., there seemed to have been a discussion between the ruler of the Zhao state, Wuling and his conservative advisors, who advised him that change was dangerous to adopt customs of the barbarians. Apparently, Wuling had the answer ready: "A talent for following yesterday's ways is not enough to improve today's world." 150 years later, under the Han dynasty, China opened itself to the world (for a time being), as mentioned above.

Human history consistently shows an up and down of individual states and empires. And declines can be noticed all around, especially of the West - the USA,

⁷ Niederberger, A. – Schink, P. (2011). Globalisierung, ein interdisziplinäres Handbuch. J.B. Metzler, Stuttgart, p. 99.

apart from military operations abroad, starts a far more isolationist policy, Europe, despite or perhaps because of the construct of the European Union, which on a smaller scale would almost correspond to the idea of the Silk Road, struggles with internal economic and social crises, as they could already be observed at the beginning and in the middle of the 20th century, streams of refugees, social unrest and unemployment, whereby everyone almost overlooks the ambition of the Asian states. A few decades ago, people raved about the rise of the so-called tiger economies. But it is important to remember that Asia, like many parts of the world, had once been kept small by the European colonial powers. But before that, this very region was integrated into a complex and rich network before the Western appendix of Eurasia - Europe, took over, not least based on black powder originating in China. Yet China always had influence on the West, even when Christopher Columbus (1451-1506) wanted to find the sea route to India, or India Superior (China), to avoid the high tariffs dictated by the Ottomans since the conquest of Constantinople in 1453. Marco Polo's reports seemed to have been influential in this, the destination being the city of Hangzhou, capital of the former Southern Song Dynasty. As every schoolchild knows, all of Columbus' voyages led to the Caribbean and, in the end, to Central America, beginning white colonization and expansion. It is interesting to note that Columbus, as a homo economicus who wanted to obtain more and more goods at low prices, had written to the treasurer of King Ferdinand II of Aragon, Luis de Santángel, to procure gold but also slaves as much as necessary. If we consider that until the end of his life Columbus believed that he had discovered the Far East, whose culture had been admired in the past as a high civilization, it shows quite openly the sense of superiority and racism to exploit people for the benefit of the European colonial powers.

The point of view can be observed already in old, but basically also in new world maps: From the Western point of view, Europe and the Atlantic are the center of attention, while in Japanese or Chinese maps the Pacific moves to the center of the representation - the silent ocean, from where an intensive route connection between individual empires prevailed very early. Just as the Communist Party does today, the emperors of China focused on constant control and exchange with all regions of the empire that had grown large. Despite a temporary focus on sea routes and forgetting about continental routes, Central Asia always played a key role, because whoever controlled and dominated the trade routes on the continent had an advantage. Pre-modern China was economically and technologically superior to Europe in almost all respects until the 17th and 18th centuries. The Chinese emperors rightly saw themselves as far superior at the height of their power and sealed themselves off, since they needed nothing from the outside. But they had reckoned without Europe. Western powers arrived with military means to dictate their own rules to the empire. In this way, foreign associations forced the country, which had been pursuing a policy of isolation for the last few centuries, to open economically. Something similar happened in Japan in the mid-19th century at the hands of the United States.

These experiences led to the fact that in the course of the transformation of the role of China in the world and above all also the communist leadership in the globalization on the one hand sees the chances and seizes them also, on the other hand however the

ideology and history of ideas to their own favor uses and the remaining world often still cliché pictures at the different peoples and regions of the world assigns, as they exist already for a long time: Russia and also the other states of the former Soviet Union are seen as old friends; the Arab-Turkish region is seen as an eternal war zone; Africa as the continent of deserts, black people but also partly socialist brother states; America is the country that likes to wage wars, while little Europe is broken down in more detail: Scandinavia is described as a snow region, Spain as a bullfighting region, and France and Germany as the realms of romance, literature and art. In 1935, Lin Yutang, an author of Chinese descent, published a book in the United States entitled *My Country and My People*, pessimistically describing the situation in crisis-ridden China during the clashes between the Kuomintang and the Communists.⁸ In 1931, James T. Adams published the successful work "The Epic of America", in which the concept of the American Dream was formulated.⁹ After all, at that time China was a young republic, still at the mercy of the strategic plans of Western powers and Japan, but internally torn. Today, much has changed - the dream of China's great renaissance and ultimately expansion of power has become the creed of the CCP, which feels called to have found the right appropriate strategy to realize the Chinese (!) dream - a few years ago a report came out in Chinese newspapers accusing the adaptation of Chinese dream as a copy of the American dream - in the next decades. It must be emphasized here that in the process China recognizes that for an adequate understanding it is necessary to deal with all perspectives of society and history.¹⁰

And so the saying of Fuxing / Wen gu zhi xin, "to familiarize oneself with the old and thus to recognize the new", reminds of the above mentioned words 2300 years ago. Thus, it has nothing to do with the European concept of the Renaissance, because it is neither about cultural characteristics of an antiquity to be defined however, nor about its rediscovery or about the individual in his artistic and scientific possibilities. Rather, it is about the core virtue of diligence, which is more in line with Confucian values. Nevertheless, it is interesting that the approach to history has changed completely: While people in Central Europe often get caught up in the shock of the Third Reich when reflecting on history - and Putin likes to refer to it in this current situation, comparing the West in terms of Europe and the U.S. to the invasion of the Germans - in the days of the Cultural Revolution, historical thinking was not necessary and tended to lead to problems. But now China is making the case that historical thinking would be necessary to "open up prospects for our descendants with the heritage of our ancestors".¹¹ Trump, on the other hand, focused on the MAGA movement, "make America Great again", and wanted to lead the U.S. into greater isolation. Ultimately, however, also to an economic Cold War with the great power China. This slogan was already in vogue under

⁸ Lin, Y. (2020). *My Country and My People*. Dead Authors Society.

⁹ Adams, J. T. (1931). *The Epic of America*. New York: Routledge.

¹⁰ The author teaches at a Chinese university among other things Egyptian culture and language, since one would like to understand this country also better for the implementation - the silk road integrates also Egypt - apart from spirit-scientific consideration. Annotation.

¹¹ Xi Jinping (2012). *Realizing the Great National Renaissance as the Dream of the Chinese People*, China Daily Nov. 29.

presidential candidate Ronald Reagan in 1980, who wanted to lead the US out of the economic crisis of the 1970s. And Woodrow Wilson (1856-1924) also shouted out "America First" in 1916, when the goal was to keep the U.S. out of first World War I and then conflicts with Mexico. China continued to diplomatically state at Trump's time that the U.S. was a partner, not an adversary; and yet certain animosities between the states are evident. Chinese foreign policy is focused on the United States and Russia. As China's foreign minister put it on March 7, 2018, relations between Russia and China have not yet reached a breaking point¹², and the conflict with Ukraine does not seem to change this, as both see each other as a continuum of their own larger histories. Russia wants to become great again, but this makes a relationship toward Europe more difficult, however, not least because of direct neighborliness. The European Union, which is trying to expand in its own way, intervened in the December 2004 presidential election of Ukraine because it was considered a potential member. Historically, Ukraine is part of Russia, and Russia is part of Asia. The origins of modern Russia are an eastward projection of the first Slavic Union, established in the 9th century in Kiev, Ukraine. The cultural and thus also the political boundaries between the two societies have always been blurred. The history of the western part of modern Ukraine is moreover closely related to the history of Poland and Lithuania. That is why the presidential election in Ukraine was seen as a test for the East-West relationship. The situation remains unsolved to this day. Different cultures overlap in the region and Ukrainian nationalism has never been strong, at least until today.¹³ The basic problem remains unsolved: Where does Ukraine belong within the new geopolitical structure of Europe? Modern Ukraine was seldom independent. The country gained independence towards the end of World War I, but the Red Army put an end to it in 1922. Ukraine became one of the founding republics of the new Soviet Union. Ukraine only became independent again when the USSR broke up in 1990/91. The influence continued in the form of the crisis in connection with the Nabucco pipeline project and culminated now in an open conflict that even threatens China's Silkroad initiative and the global market in general.

The same questions can also be raised regarding Turkey in a different form. Although the Turks once ruled large parts of Southeast Europe, Turkey is not a European society, its national territory is mainly in Asia. The Turkish language has no connection to the European states, religion is non-Christian, and the country's neighbors are the Caucasus and the Middle East. And here, too, the political divide is widening, not least by the question of refugees sent from there despite specific treaties. In this respect, one would have to find other forms of cooperation based on purely economic cooperation, as emphasized in the case of the Silk Road - non-interference in national affairs. The EU continues to fail in politics. The intention and urge of involving more countries in the Union and, despite all the diversity, also ultimately to

¹² Hernig, M. (2018). *Die Renaissance der Seidenstraße. Der Weg des chinesischen Drachens ins Herz Europas*, 33.

¹³ Diaz-Andreu M. (2007). *A World history of 19th century archaeology. Nationalism, colonialism and the past*.

unify all of them. This is alienating members as well as applicants - and though, it is a toothless approach that only leads to unbelief and further crises.

On an economic basis, however, it must be recognized that certain areas must be adapted. A good example are the wheel sets of the wagons, the different gauges of which the Chinese and Russian rail must be adapted (initially during changes for example at the city of Drushba)¹⁴ so that the scrap of the former Soviet planned economy can get to the Yellow River and the Chinese economic miracle can continue.

Presentation of the Belt and Road Initiative

Nevertheless, China sticks to its plan, which had officially taken shape as of 2013: On September 7, 2013, the President of the Communist People's Republic of China spoke publicly for the first time at Nazarbayev University in Astana (nowadays named Nursultan) in Kazakhstan about the establishment and expansion of a Silk Road Economic Belt for Eurasia.¹⁵ Subsequently (03 October 2013), he spoke in Indonesia of the opportunities of a maritime connection, for which cooperation with ASEAN countries must be strengthened.¹⁶ As already formulated above, the BRI is divided into a land route (SREB, Silk Road Economic Belt) as well as a sea route (21st Century Maritime Silk Road, MSR). Through a multitude of infrastructure projects and high investments, Asia, Africa and Europe are to be connected via numerous trade routes and consequently generate new economic growth for all countries involved. The Chinese President's visit was part of a ten-day tour of Central Asia. The purpose of the trip was to attend the 13th Summit of the Shanghai Cooperation Organization (SCO). Xi Jinping repeatedly referred to the historical parallels with the ancient Silk Road, and while the MSR is almost congruent with the historical model (as far as can be said in view of the sources and archaeological reconstructions), today's extension of the SREB into the heart of Europe and towards Russia is evident. The initiative targets about 65 countries from all over Asia and Europe, but also wants to involve the American continents of Africa and Australia. And so, the New Silk Road brings together some 4.4 billion people who have a disposable income of US\$21 trillion.¹⁷ In recent years, China has signed well over a hundred bilateral and regional transport agreements, launched hundreds of international transport routes for passenger and cargo traffic, and opened thousands of direct flight connections with tens of countries. According to a Renmin study and forecast, the BRI thus connects countries that generate 55% of the world's gross national product, represent 70% of the world's population, and cover 75% of known energy reserves.¹⁸ To date, more than 900 projects are planned in these countries under the SREB as well as the MSR, with an investment of \$850 billion. To meet these investment needs, money is allocated to institutions and funds.

¹⁴ Contessi, N.P. (2018). Foreign Policy Diversification and Intercontinental Transport Corridors: The Case of Kazakhstan's Railways Diplomacy. *Europe-Asia Studies* 70 (5), 759–790.

¹⁵ Wang, H. (2013). President Xi Jinping delivers important speech and proposes to build the Silk Road economic belt with Central Asian countries.

¹⁶ Global Times (2022). Past and present of Maritime Silk Road key to China-Indonesia ties and international trade. *Bridge over the sea*. November.

¹⁷ Bessler, P. (2015). Chinas "neue Seidenstraße": Zentralasien im Visier, p. 3.

¹⁸ Pop, I. (2016). Strengths and challenges of China's "one belt, one Road" initiative, p. 7.

Of this, 50 billion U.S. dollars is allocated to the New Development Bank (NDB), one hundred billion U.S. dollars to the Asian Infrastructure Investment Bank (AIIB), 3.1 billion U.S. dollars to the Silk Road Fund, 16.3 billion U.S. dollars to the China Development Bank and 20 billion U.S. dollars to the Association of Southeast Asian Nations (ASEAN) Infrastructure Connectivity Fund. China itself has already invested US\$60 billion for this purpose. The question is whether, despite the scale of the investment, the poorer countries will really develop in a sustainable manner. The concrete implementation period is planned from 2021 to 2049. The year 2049 coincides with the hundred years of the People's Republic of China.

Silk Road Economic Belt as an overland route and security strategies

After all the state visits, bilateral agreements and memoranda of understanding have been signed so far with the European Union, with the Central and Eastern European countries (CEEC), with the Mekong neighboring countries, with the African Union, with the SCO, with the Eurasian Economic Union (EAEU), with the Association of Southeast Asian Nations and the Asia Europe Meeting (ASEM). One focus here that should not be underestimated is China's view of resources, and pipelines from Turkmenistan, Tajikistan, and Russia are forming a Central Asian gas network leading to China. These projects should start as pilot projects under the BRI to form an Asian energy ring in the future. The ring should unite the energy systems of Russia, South Korea, Japan, China, and possibly other countries' systems to strengthen partnerships. Oil-rich countries such as Kazakhstan also play a role: shortly after President Xi announced the BRI for the first time, the People's Republic already acquired the gigantic Kashagan oil field at the end of 2013, which is currently the most important and at the same time the most expensive oil field in the world due to its huge billion-barrel reserves (fig. 2).¹⁹ China's loans are not only used to make infrastructure investments, but most importantly to build these oil and gas pipelines all the way to Shanghai. In return for the connection to the SREB, Chinese companies have controlled around 40% of the Kazakh oil and gas sector since 2014.



Fig. 2 Oilfields in Kazakhstan

¹⁹ Budde, V. - Schlager, E. (2014). Im Zwiespalt, Kasachstans geostrategische Rolle zwischen Russland und China.

This means that even if trade routes are blocked, China is spared any bottlenecks in the supply of goods or raw materials, as Europe is currently suffering. China takes a highly strategic approach in selecting the partner countries that come into question for the formation of economic corridors. It expects economic or political advantages from each country. A good example is the China Pakistan Corridor: Since India and Pakistan are averse to each other, but the participation of both countries is a high priority from China's point of view, the People's Republic has simply formed two corridors to avoid potential tensions. India is China's largest trading partner. Now China is investing primarily in infrastructure projects in Pakistani Kashmir, a region claimed by India. India does not welcome China's action, but because of the pull of the Silk Road Initiative, it is nevertheless forced to participate in order not to lose its connection in Asia. Pakistan is particularly important from the standpoint of international terror. As a neighboring country to Afghanistan, political stability in Pakistan is a top priority for the Chinese government in order to secure China's western borders and to ensure security stability in Central Asia. Political-military uncertainties between Pakistan and India (keyword Kashmir) should also not be underestimated, and the People's Republic itself has some unresolved problems, especially in the border areas.

To China's west, in Central Asia, the autonomy system after the collapse of the Soviet Union proved that it often provokes more conflicts than it solves. All the former republics in the region suddenly gained independence in December 1991. Pan-Turkish movements were expected, but instead nationalism gained strength, even though this kind of identity stems from a product of the Soviet system from which they actually wanted to free themselves. Accordingly, they reinvented history to anchor the new nation-states in Central Asia. All participants agree on one point: they emphasize their respective large and significant roles within the history of the Silk Road. One thing is certain, for countless peoples, the stations along the Silk Road, and Central Asia in particular, were a crossroads.²⁰ It is undisputed that even the often-underestimated populations had a far greater share in its development than they might generally be given credit for. Forgotten are all those people who, in their hard daily lives, influenced the world and the paths in their own way - for example, researchers concluded that their paths trodden over mountains influenced the interconnectedness of the Silk Road. More recent research, with the help of satellite imagery and algorithms, yields the "flow of sheep". Shepherds followed the same paths over mountains and steppes for many generations, leading them to water and grazing sites (fig. 3).

According to the simulation created, their course coincides to a large extent with that of the Silk Road, because the routes initially developed as connections over the shortest possible distances and safe routes. These routes were deeply rooted in local knowledge of the landscape and were later incorporated into the Silk Road's network of connections.

²⁰ Bemmann J. –Schmauder M. (eds.) 2015. Complexity of interaction along the Eurasian Steppe Zone in the first Millennium CE.



Fig. 3 Shepherd in Kyrgyzstan, the black-white image is a reference to the proud past

Maritime Silk Road 21st Century Sea Route

The sea route appears even more important, and so the People's Republic is investing more in ports and shipyard facilities, from Bangladesh and Sri Lanka to Pakistan and the Maldives.²¹ The network of ports along the course of the maritime Silk Road is intended to create a link between the hinterlands of Southeast Asia, South Asia, West Asia, East Africa, and Southern Europe, thus closing the circle to the SREB. What is striking here is the connection of Africa to the Silk Road Initiative network, as the continent has not received any direct consideration in the course of the SREB. Therefore, the Horn of Africa can be seen as a bridgehead to enter the African continent and as an interface to reach Southern Europe.

According to foreign trade statistics, over 90% of trade with China is handled by ship.²² In order to further secure this processing, the People's Republic is taking advantage of the opportunity to invest in numerous Asian, European and African ports and thus further expand its supremacy in the Eurasian region. China not only builds ports in foreign countries on its own, but also buys the rights to ports that have already been built or leases them for decades. It is often overlooked that the busiest route by ship is the Mediterranean Sea, which occupies only one percent of the world's oceans in surface area but covers one third of global shipping traffic. China's differences with India are most evident in the lack of consideration of India within the MSR, as the subcontinent does not connect directly to the sea route. Instead, China is building port facilities at Gwadar in Pakistan, as well as additional facilities at Colombo and Hambantota in Sri Lanka. In the case of the latter, China has been granted nearly 80% of the rights to use the port on a 99-year lease. Only when it became known that China also envisages land conversions for the area, the project was stopped due to strong protests by the local population and the use of the port as a military base was objected

²¹ Bessler, P. (2015). Chinas "neue Seidenstraße": Zentralasien im Visier, p. 2.

²² Puls, T. (2016). One Belt, One Road - Chinas neue Seidenstraße. Institut der deutschen Wirtschaft Köln.

to.²³ Here, the People's Republic is additionally looking for opportunities to expand its military presence in the South China Sea and Indian Ocean through the appropriation of ports and airports in combination with land replenishment as part of the MSR. This is certainly not just due to the assertion of political or economic interests. In general, the Chinese approach of securing strategically important ports - first named so by the Pentagon in 2004 - is called the pearl necklace strategy. It refers to China's ventures along the coasts of Asia, the Middle East and Africa in exchange for generous loans to develop infrastructures in its own favor so that it can also use them militarily. This runs from China's Hainan to the Woody Islands, Sittwe in Myanmar, Chittagong in Bangladesh, Sri Lanka and the Maldives, and apparently ends in Pakistan's Gwadar. With the latest projects, it now extends from the Seychelles to Djibouti in Africa and Port Said in Egypt and reaches as far as Piraeus in Greece and thus into the heart of Europe. India in particular fears this approach, as they are surrounded by these strategic pearls. At the same time, the MSR crosses Japan, which is heavily dependent on energy imports, and passes Diego Garcia at the U.S. Central Naval Base in The Indian Ocean.²⁴ Four of the 10 largest port operators and four of the 20 largest container shipping lines are Chinese owned. Along the way, state-owned enterprises are buying into medium-sized companies in Germany and other European countries in the 10 most relevant technology sectors. This is an emerging problem to which Western companies and policy makers do not yet have an answer.

On more peaceful terms, dovetailing for better framework conditions for the Silk Road Initiative is considered a prerequisite. These offer not only investments and infrastructure projects of the classical form, which is subsumed beside traffic routes also for energy and telecommunications. Efforts are also being made to reduce barriers to trade and investment, as well as financial market integration²⁵, but another point is the exchange of opinions at the societal level, which is intended to promote cultural interaction in order to consequently strengthen acceptance among the population. This includes cross-national studies with the awarding of scholarships. In addition, there should be increased communication and cooperation in the areas of media, tourism, health, research and technology. It must be admitted that in many areas the documents and statements are congruent with previous implementations. With the help of the BRI, China wants to connect with Europe, but ultimately with the whole world. To achieve this, the People's Republic is aiming for an improved tangible (traffic - transport - energy - telecommunications) and intangible (communication and decision-making platforms) infrastructure.

Challenges

The new Silk Road is supposed to connect worlds, not only economically, but also culturally and socially. But in fact, it is located between two worlds in many

²³ Patranobis, S. (2017). China will not be allowed to set up military facilities at Hambantota port: Sri Lanka, Hindustan Times.

²⁴ Scholvin, S. (2015). Chinas Perlenkette. Geographie aktuell 26 IV, p. 1.

²⁵ Shaoshi, X. (2016). Visions and actions on jointly building Silk Road economic belt and 21st century maritime Silk Road. Strategic Studies 2015. Institute of Strategic Studies Islamabad, p. 211.

respects: Europe - Asia, Islam - socialism, tradition - modernity, but also the division of everyday life yesterday and today. The role of the SCO (Shanghai Cooperation Organization), for example, which was founded in 2001, must be seen against this background. Respect for human rights, however, is not on the agenda of this group, and pretexts are easy to find. Officially, however, it tries to reduce tensions between different population groups and to develop perspectives for the political and social fabric; a gender-equal balance is also formulated as a goal in countries where life is dominated by men, in certain regions even by those who live by war and terror, such as Taliban and other warlords (Afghanistan, Golden Triangle in Southeast Asia). In certain areas, the Silk Road increasingly serves the transfer of drugs (Heroin Highway), mainly from Afghanistan to Europe.²⁶ Thus, alternatives to other Silk Road products need to be created, such as opium cultivation. However, this has so far remained only rhetoric on the part of international communities; occasional burning of crops is not enough. Today, the routes of the Silk Road are also used for the transport of weapons and as trafficking routes. In some sections, it is therefore more like a smuggling trail - definitely not for the first time in history. However, the removal of official resources also harbors political-economic-social risks in certain respects.²⁷ As an example, consider Kazakhstan: A landlocked country that has had difficulty competing in the international market since its independence in 1991, despite its immense resources in the form of oil, gas, moreover ores. The revival of the Silk Road by the Chinese state is allowing more money to flow here, but there is the usual problem of equitable distribution. Under certain circumstances it has to do with the fact, just like a self-discovery during independence, that the Kazakhs like to refer to their proud past - as, by the way, do all in Central Asia. And the huge state offers enough of these. Thus, the question of security policy and economic consequences mentioned above arises with the often-unbalanced import-export trade. In many countries, above all Kazakhstan, the purchase of land by China is a hot topic. China itself propagates the benefits for all.

And some of these are undisputed. In many of the Central Asian states, the infrastructure is being expanded by the Chinese leadership. Turkmenistan, 80% of whose land area is covered by desert, was once significant and is once again playing an important role for the new Silk Road. Not only do construction engineers here spare themselves the trouble of cutting links and aisles through mountains. As one travels through the country, more and more asphalt roads now crisscross it, and attempts are being made to hold back the sand of the deserts with more or less efficient construction measures. The asphalt strip is freed from the sand of the increasingly frequent shifting dunes by road workers, or they try to stop the desert with the help of mats (fig. 4).

The expense can be easily explained: The country also offers a direct link to the Caspian Sea with its large oil and gas reserves. Turkmenistan can look back on a long and glorious history. Its regions were located on the caravan route that connected what

²⁶ R. Feldbacher (2022b). Challenges of the Silk Road – Yesterday and Today, in: *International Journal of Research in Education Humanities and Commerce* 03/02.

²⁷ Rudolf, M. (2017). Chancen und Risiken der Seidenstraßeninitiative, in: Peter-Christian Müller-Graff (ed.): *Die Beziehungen zwischen der Europäischen Union und China*. Schriftenreihe des Arbeitskreises Europäische Integration e.V. 98, p. 3.

later became Khorezm(ia) with the Arab lands. Many of the cities had several phases of settlement, but due to the consumption of wood and slash-and-burn agriculture for pasture, the soil eroded until even the canals built here could not stop the water. This may be a warning to people of the 21st century who continue to believe that overexploitation and intensive (exploitation) of resources do not entail ecological consequences. Environmental destruction for economic purposes is obvious and manifests itself in irreversible negative developments. Some waters are the hoard of huge resources still to be mined, such as the Caspian Sea, whose riparian states are all striving to get as much of this cake as possible. The dimensions of mining are no longer sustainable, such as "mountaintop removal mining", where mountain tops are blasted off and removed. Here, too, ecosystems are destroyed. In part, man has always had to fight against the adversities of nature but has very often had a hand in the consequences himself. This problem is evident with the loss of the former poplar forests that protect against silting. The consumption was too high; even when only branches were cut off, the poplars could not survive because they dried out. The desert squeezed into these gaps. Intensive agricultural use and inadequate soil management lead to soil degradation. Excessive farming that damages soil structure, inadequate replenishment of nutrients, increasing population density, slash-and-burn agriculture, and expanding livestock operations lead to overexploitation, and soil fertility is reduced. Careless extraction of resources has always taken place; be it mining of rocks, metals, animal or plant raw materials. Later it became coal, then oil - this led to more and more mobility combined with better and more effective mining methods, but to less and less independence from fossil fuels or resources that do not grow back. But especially under Soviet rule, the approach was even more ruthless. Social structures also suffered, especially in this more recent period, for example in the Sitan states of Central Asia.²⁸ But after the Soviet approaches of collective farms and forced collectivization, the way back to tradition has been found today. The infrastructure is modest, and it is noticeable that instead of the Soviets, it is now the eastern neighbor that takes care of infrastructure and development of raw materials. Thus, instead of horses, it is now the earth's resources that have become China's main impetus along the New Silk Road.

Further west, too, there are countless unresolved conflicts. Armenia, for example, was crossed by many powers - from the Romans and Parthians to the Sassanids, the Arabs and Byzantines, the Egyptian Mamluks, the Mongol khans, the Turkic peoples of the Seljuks and the Ottomans. In the middle of the 17th century Great Armenia was divided into west and east. The west fell to Turkey, the east to the Persians. As early as the time of Tsar Peter I, plans were repeatedly made for liberation from Ottoman rule and integration into the Russian Empire. In 1826, Eastern Armenia finally joined the Russian Empire and remained part of the later Soviet Union until it became independent in 1991. The deepest shock is the genocide committed by the Young Turks in the Ottoman Empire in 1915 against the Armenians in the western region, which today belongs to Turkey. The conflicts over the Nagorno-Karabakh

²⁸ Feldbacher R. (2021). The Sitan-countries: History as challenge along the Silk Road, Technium Social Sciences 18: A new decade for social changes, p. 648-659.

region (with Azerbaijan), which were ultimately also fomented by Armenia, have led to Armenia maintaining contact with Georgia and Iran, but being isolated from its western neighbor Turkey and eastern Azerbaijan. Russia shows no interest in de-escalating between its former republics because closed borders allow Russia to literally carry out projects such as oil and gas pipelines through its own territory in its favor as part of its Silk Road implementation.



Fig. 4 Roads through the deserts of Turkmenistan

And with the Russian campaign into Ukraine that began in February 2022, the approach was not just passive-aggressive. Asia moved even closer to Europe and shows not only the military-political tensions in a newly emerged "Cold War". This is accompanied by economic disruptions, energy and refugee crises, and shows the weaknesses of a globally interconnected system. Exciting to note, given American involvement, is the following: At the time of the disintegration of the Soviet Union, Bush Senior even traveled to Kiev to further convince politicians there not to agree to independence from the Soviet Union; this is, of course, also an interesting point that, as usual where history is concerned, is often forgotten. In the People's Republic, on the other hand, even today people like to refer to the instability caused by aggressive actions of the USA, for example on the 20th anniversary of the invasion of Iraq.²⁹ This aggression and those responsible for it should also be remembered by the West. Besides this attack, it was also the Arab Spring that shook the old world and brought consequences that also challenge the Silk Road project (keyword civil wars, IS). Though, just this one day, some more topics in the same newspaper had been published, reflecting the global animosities east and west: China is now campaigning for the northern corridor, under the heading of peace efforts, when Chinese President Xi Jinping visited Moscow, for example, "to maintain global stability".³⁰ In contrast, U.S.-China

²⁹ Sheng, Y. – Changyue, Z. (2023). Iraq War 20 yrs on: Countries more wary of US hegemony. *Global Times*, March 20, 1-2.

³⁰ Bordachev, T. (2023). China-Russia relations an anchor of global stability. *Global Times*, March 20, p. 6.

relations are (again) at a low point.³¹ Accordingly, there are many problems to be solved in order to manage an appropriate implementation of the Silk Road in its old spirit.

Results - BRI as a political strategy

Both routes are already strongly developed, in different forms, under different conditions and with different intentions. Political action becomes a political strategy only when a political actor creates a suitable means by which the environment is changed based on calculations in such a way that the strategic goal achieved as a result can be achieved - this has been achieved with BRI. This environment can be found primarily in the Eurasia region. The underlying goal of the initiative, which is also an implicit strategy, can be seen in the shaping of the multipolar world order. The BRI enables China to reach new markets, to stabilize western China, to expand its infrastructure at home, to gain international influence through the establishment of multilateral institutions and the granting of loans, to occupy or own geostrategic ports in the world, to strengthen the renminbi internationally, and to expand its international trade. own, internationalize the renminbi, reduce overcapacity of state-owned enterprises, secure access to resources while securing its own energy supply, benefit from an influx of knowledge in high technology through joint ventures, reduce Chinese dependence on individual countries, and ensure the utilization of Chinese enterprises and employment of Chinese workers. The BRI is shaping economic globalization. Through the initiative, goods and services are traded on a particularly large scale. This repeatedly results in the cross-border travel of Chinese workers who perform consulting, construction and assembly services in the target countries. To enforce Chinese interests, China resorts to forum switching in Europe, for example, at the Greek port of Piraeus. The initiative also influences international capital flows, as reflected by high levels of investment. China uses these investments in the context of direct investment to exert political influence in partner countries. Thus, the investments are not only used for infrastructure measures, but also serve to establish special economic zones. Joint ventures are then formed in these zones. On the basis of joint cooperation, Chinese entrepreneurs make use of the technical knowledge of their partner countries. The international work mainly consists in the fact that China sends not only highly qualified workers but also cheap guest workers, who substitute the jobs of the local population by taking up work. Thus, various goals in the field of BRI are evident. The development of the land route lies in the establishment of a common economic zone, the development of transport infrastructure and the resulting economic cooperation, which should be promoted.

The goal of the sea lane also has to do with the establishment of an economic zone, but it has a much stronger geostrategic character. In addition to the official liberalization of trade and the corresponding free trade zones, there are more and more

³¹ Gayl, F. (2023). A militarized foreign policy is forcing the US to careen toward a war with China. Global Times, March 20, p. 6.

military operations. Ports are being transformed into military bases, which of course in turn exert (for the time being) political pressure on states in the Asian region.³²

Conclusions

In the end the question arises: Does history repeat itself? Does it confirm the ups and downs of every civilization in a sine curve? As the Greek philosopher Heraclitus emphasized: *Pánta rhei*, everything flows; comparable to the dunes of the deserts along the Silk Road. For certain the global problems continue, and challenges can only be mastered together. So far, local, national and international actors from politics, business and society have different interests and values that are sometimes difficult to reconcile. The negotiation processes and their results testify to the distribution of power in the respective societies.

Certain regions - once in the center of the Silk Road - were supposedly out of sight for a while before new resources such as oil, gas and rare earths as well as global power structures made the now partly independent states of Central Asia into supposed "global players" again; and yet they are under the aegis of major powers such as China, Russia and the United States. It is precisely the present-day republics of the former Soviet Union, whose societies have undergone more changes within a few decades than in centuries and millennia before, for better or worse, we will see. The current situation with Ukraine undoubtedly shows the dark side of the interconnectedness. And here also the question rises again: Where does Europe end, where does Asia begin? In any case, it is a continent that is only continually set by politics. The question also arises to what extent are other states allowed to interfere in the affairs of others?

Many great empires of Eurasia slowly came to an end with the colonial powers from Europe. More than ever, exploitation took place instead of trade and exchange, and borders were drawn where nature provided none. Thus, this coexistence of nomadic tribal cultures with the great peripheral civilizations, although not necessarily peaceful at times, had formed the prerequisite for the emergence of one of the greatest cultural exchange systems in the ancient world before the early modern development of the transatlantic and oceanic sea routes - the legendary Great Silk Road between the Mediterranean coast and the East Asian shores of the silent ocean. Our image of a diverse and multifaceted world must not fall victim to standardization through globalization and profit. Now, many countries are falling backward. Development is necessary, but it is often based on the past and is necessary to preserve the past. The Silk Road is a symbol of a well-functioning political, social, and economic ecosystem that, against all today's challenges, intends to illuminate the new world again.

References:

- Adams, J. T. (1931). *The Epic of America*. New York: Routledge.
Bemmann J. –Schmauder M. (eds.) 2015. *Complexity of interaction along the Eurasian Steppe Zone in the first Millennium CE*. Bonn.

³² Schmeisser W. - Ortmeier H. (2018). *Chinas Globalisierungsstrategien zu Wasser und zu Land*. In: W. Schmeisser – Y. Kaziula – H. Ortmeier – M. Spiger (eds.), *Die neue Seidenstraße. Digitalisierung und strategische Herausforderungen*, p. 34-38.

- Bessler, P. (2015). Chinas "neue Seidenstraße": Zentralasien im Visier. Available at: http://www.kas.de/wf/doc/kas_43841-544-1-30.pdf?160104054812
- Bordachev, T. (2023). China-Russia relations an anchor of global stability. *Global Times*, March 20, 6.
- Budde, V. - Schlager, E. (2014). Im Zwiespalt, Kasachstans geostrategische Rolle zwischen Russland und China. Available at: http://www.deutschlandfunkkultur.de/erdoel-und-erdgas-im-zwiespalt.979.de.html?dram:article_id=295776
- Contessi, N.P. (2018). Foreign Policy Diversification and Intercontinental Transport Corridors: The Case of Kazakhstan's Railways Diplomacy, in: *Europe-Asia Studies* 70 (5), 759–790.
- Diaz-Andreu M. (2007). *A World history of 19th century archaeology. Nationalism, colonialism and the past.* Oxford.
- Essis B. M. (2008): *Verbindlichkeit der Menschenrechte für transnationale Unternehmen. TNC's: Global Players oder Globale Accountable Players*, GRIN, Norderstedt.
- EY (no specific author) (2023). *Building a better World.* Düsseldorf. Available at: www.ey.com/de_de/news/2023/02/weniger-chinesische-firmenuebernahmen-in-deutschland
- Feldbacher R. (2020). China's Silk Road – Historical Influence and Development in Xinjiang. *Asian Journal of Language, Literature and Culture Studies* 3(2): 31-37. Available at: <http://journalajl2c.com/index.php/AJL2C/article/view/30120>
- Feldbacher R. (2021). The Sitan-countries: History as challenge along the Silk Road, *Technium Social Sciences* 18: A new decade for social changes, 648-659. Available at: <https://techniumscience.com/index.php/socialsciences/article/view/2988>
- Feldbacher R. (2022a). *Netzwerk Seidenstraße. Brücke zwischen Ost und West, Vergangenheit und Gegenwart.* Darmstadt: WBG Zabern.
- Feldbacher R. (2022b). Challenges of the Silk Road – Yesterday and Today, in: *International Journal of Research in Education Humanities and Commerce* 03/02, 284-301.
- Gayl, F. (2023). A militarized foreign policy is forcing the US to careen toward a war with China. *Global Times*, March 20, 6.
- Global Times (no authors mentioned) (2022). Past and present of Maritime Silk Road key to China-Indonesia ties and international trade. *Bridge over the sea.* November, available at: www.globaltimes.cn/page/202211/1279713.shtml
- Hernig, M. (2018). *Die Renaissance der Seidenstraße. Der Weg des chinesischen Drachens ins Herz Europas.* München: FinanzBuch Verlag.
- Koch, E. (2017). *Globalisierung: Wirtschaft und Politik, Chancen- Risiken- Antworten.* Wiesbaden: Springer Gabler.
- Lin, Y. (2020). *My Country and My People.* Dead Authors Society.
- Niederberger, A. – Schink, P. (2011). *Globalisierung, ein interdisziplinäres Handbuch.* J.B. Metzler, Stuttgart.
- Patranobis, S. (2017). China will not be allowed to set up military facilities at Hambantota port: Sri Lanka, *Hindustan Times*, Wednesday, Jan 25. Available at: <https://www.hindustantimes.com/world-news/china-will-not-be-allowed-to-set-up-military-facility-at-hambantota-port-sri-lanka/story-jgC8hakkj2ihPhNK48B8TN.html>
- Pop, I. (2016). Strengths and challenges of China's "one belt, one Road" initiative. Available at: <http://www.cgsrs.org>
- Puls, T. (2016). *One Belt, One Road - Chinas neue Seidenstraße.* Institut der deutschen Wirtschaft Köln. Available at: www.iwkoeln.de/fileadmin/publikationen/2016/302612/IW-_Kurzbericht_2016-67_China.pdf
- Rudolf, M. (2017). Chancen und Risiken der Seidenstraßeninitiative, in: Peter-Christian Müller-Graff (ed.): *Die Beziehungen zwischen der Europäischen Union und China.* Schriftenreihe des Arbeitskreises Europäische Integration e.V. 98. Nomos, Baden-Baden, 69–80.
- Schiefelbein M. (2017). "Seidenstraßen"-Gipfel, China winkt mit Milliarden, online unter URL: www.zeit.de/news/2017-05/14/international-china-stellt-zusaetzliche-milliarden-in-aussicht-14093006
- Scholvin, S. (2015). *Chinas Perlenkette.* Geographie aktuell 26 IV, 1.

- Sheng, Y. – Changyue, Z. (2023). Iraq War 20 yrs on: Countries more wary of US hegemony. *Global Times*, March 20, 1-2.
- Schmeisser W. - Ortmeier H. (2018). Chinas Globalisierungsstrategien zu Wasser und zu Land. In: W. Schmeisser – Y. Kaziula – H. Ortmeier – M. Spiger (eds.), *Die neue Seidenstraße. Digitalisierung und strategische Herausforderungen*. Konstanz und München: UVK Verlagsgesellschaft mbH, 17-102.
- Shaohui, T. (2015). Chronology of China's belt and road initiative. Available at: english.www.gov.cn/news/top_news/2015/04/20/content_281475092566326.htm
- Shaoshi, X. (2016). Visions and actions on jointly building Silk Road economic belt and 21st century maritime Silk Road. *Strategic Studies 2015*. Institute of Strategic Studies Islamabad, 205-223.
- Wang, H. (2013). President Xi Jinping delivers important speech and proposes to build the Silk Road economic belt with Central Asian countries. Available at: www.fmprc.gov.cn/mfa_eng/topics_665678/3755_666062/2013zt/xjpfwzysiesgjtfhshzzfh_665686/201309/t20130913_707056.html

Photographs by Rainer Feldbacher

PARTICIPATION IN POLITICS AMONG MILLENIALS AND GENERATION ZS

Romark D. Jardiel

Master in Business Administration, Teacher II,
Caanawan National High School,
Division of San Jose City,
Department of Education
jardielrhomark@gmail.com
<https://orcid.org/0009-0001-0538-3552>

Abstract. This study focuses on political participation among millennials and generation Zs in the Philippines. Conducted during the 2022 national election cycle, a total of 315 millennials and generation zs from San Jose City, Nueva Ecija, Philippines served as the respondents. This study determined the relationship between the respondents' socio-demographic characteristics and their level of political participation. Further, the relationship between social media engagement and level of political participation was also examined. The findings revealed that the aggregate mean of political participation is 2.70, indicating that the respondents demonstrated an above-average level of political participation. Meanwhile, civil status was found to have a negative relationship with the degree of political participation. This implies that single people participate in politics more. Finally, social media engagement was found to have a significant positive relationship with level of political participation. This suggests that as their social media use increases, so does their propensity to get involved in political activities.

Introduction. People from different age and generation are now entering politics with their own will and platform on how they can be of help for our country. Young people including the millennials are also taking part in issues related to politics by voicing out their beliefs and stand. The rise of social networking platforms is actively taking part in influencing the views and perspective of the young generations since it is now being used by the public as a source of information. The level of involvement among generations is important to analyze. This could help the young generations to be more responsible on their practices and strategies they engage or disengage regarding political issues. According to Arguelles (2020), "Young Filipinos are on the frontlines to reimagine our politics that continue to influence the choices and chances of their generation". This emphasizes all the more the need of research study to understand more about the involvement of different generation to contemporary politics.

Millennials are the generation born between 1981 and 1996 (Foot and Stoffman,1998). Millennials are also known to be highly influenced and affected by trends (Lancaster and Stillman, 2009; Statistics Canada, 2011a). Their values, behavior and attitudes are also impacted by the environment they grew up with (Ng & Johnson 2015). Indeed, millennials are unique on their own and have different stand based on what they have experience and what is happening to the society. Meanwhile, the new generation or the Gen Zs are those who born from 1997 and beyond (Michael

Dimmock, 2019). They are considered as the youngest voters, consumers etc., (Seemiller, C., & Grace, M. 2018). New generation are now taking part in the market, issues on election since most of them are considered as voters.

To further understand the research variable and determine the relationships and differences exist, the study will be anchored on the concept of Inglehart, (1997); Dinas and Stoker (2014); Pew Research Center, (2015); Padayachee, (2017) about generational cohort theory. This theory proposes that individual that has similar experiences on political, economic and social event during their childhood days will tend to have the same beliefs, values and behavior.

As mentioned by Arguelles (2020), Politics and political participation are with high regards for the modern youth which differs from different generations. The differences and similarities among individuals in different aspects either in terms of their beliefs, attitude or even politics has something to do with their generation or early experiences in different fields.

Generational Cohort theory emphasizes that individuals' similar experiences may bring similarities in opinion and behavior. The study used this theory to understand and determine not only the level of involvement of Millennials and Gen Z's to contemporary politics but also to analyze the existing differences and relationship among their profile and their level of involvement.

In this study, the level of political participation among the respondents, social media engagement and their socio-demographic profile such as their age, sex, and civil status were determined. As shown in the conceptual model, the relationships between the respondents' socio-demographic characteristics and social media engagement to that of their level of political participation were also determined.

The purpose of this research. The intent of this study is to contribute information that give a broad picture of the level of political participation among Millennials and Gen Z. The results of this study may be useful for understanding the political involvement of Millennials and Gen Z, which is important for educating them on how to engage or disengage in politics responsibly.

Furthermore, this study determines the level of political participation of Millennials and Gen Z and analyzes the relationships that exist between the profile of the respondents and their level of political participation. The following questions were specifically addressed by this study:

1. How may the socio-demographic profile of the respondents be described in terms of;
 - a. Age
 - b. Sex
 - c. Civil Status
2. How may the Millennials and Gen Z's social media engagement be described?
3. What is the Millennials' and Gen Z's level of political participation?
4. Is there a significant relationship between the respondents' socio-demographic profile and their level of political participation?
5. Is there a significant relationship between the respondents' social media engagement and their level of political participation?

Literature review and methodology

Age and Political Participation

Despite the fact that they believe there are few options for them to actively participate in formal political life, young people publicly profess their commitment to the political process (Henn and Foard, 2014). These statistics enable us to assess the influences on these young people's political participation and disengagement inclinations. While there are clear generational differences in engagement, there are also age-related similarities in involvement beliefs. Different political goals show a conflict of interests, in which generations construct political agendas in ways that indicate a desire to ensure personal advantage for their own segment of the population at the expense of others (Furlong and Cartmel, 2012). These examples demonstrate how the younger generation bases their political participation and disengagement on individuals who can provide them with security in the long run.

Education and Political Participation

Those with less education and those with greater education make up the majority of the split. The less educated see politics and politicians with distrust and cynicism, whereas the more educated have an optimistic view of politics and its institutions (Bovens and Wille, 2010). Education may provide people with knowledge, concepts, and a positive worldview, particularly in terms of politics and government. The more educated people there are, the better it can be for politics and government. In contrast, higher education is a proxy for pre-adolescent experiences and influences, not a cause of political engagement, according to Kam and Palmer's study in 2008. While examining the connection between education and political engagement, it is important to remember that receiving an education serves as a means of improving one's experience and impact, not just as a prerequisite for political engagement. This will enable students and other people to communicate the true meaning of education in a better and more understandable way.

According to studies connecting sociology school programs with future political commitment, the substance of higher education, particularly a curriculum that develops language and civic abilities, is important in cultivating an interest in politics (Sunshine, 2005). Education not only molds a person and enhances quality of life, but it may also affect a person's dedication to and interest in political issues. This is supported by the fact that education has the biggest impact on political outcomes and attitudes toward settlers (Emler and Frazer, 1999). This illustrates that an individual's level of education is a key factor in determining their political engagement. In addition, political activity appears to be influenced by socioeconomic class, educational attainment, race, and - to a lesser extent - gender (Henn and Foard, 2014). Political participation varies across a number of demographic factors, including educational attainment. Political interest and domestic political effectiveness are closely related. This suggests that these mindsets may have an especially favorable effect on youth political involvement at high levels (Levy and Akiva, 2019).

Gender and Political Participation

According to the research by Ewemooje, Amoateng, and Biney (2020), males indicated interest in and participation in political activities, but females talked more

about politics. This means that each person, whether male or female, has a unique manner of participating directly or indirectly in political matters. According to Swamy, Lee, and Azfar (2001), corruption problems are more prevalent when men occupy a greater percentage of positions in the government than do women. According to this study, men and female public employees behave differently in situations involving corruption. Meanwhile, according to Akinleke, & Afolayan, (2015), “the age, level of education, gender differences and social prejudice all affect the women involvement in politics”. This shows that differences among individual including their age and other socio-demographic characteristics affects or influence their level of involvement in politics. The results question the relationship between national equality policy and mathematical performance, with women's underestimation of political, economic and academic leadership, and long-term economic outlook, despite higher academic achievement (Stoet, and Geary, 2015). The said study explains the differences between gender on their active participation on politics despite of their academic qualifications. This also shows that female is more active in political conversation than male.

Civil Status and Political Participation

Marital status has an impact on one's political viewpoint. The minor political repercussions of marital status are similar to those of age, sex, and position in terms of importance (Kingston and Finkel, 1987). This study demonstrates how a person's marital status influences and affects their political participation, particularly when it comes to their perspectives regarding a prospective president. It also implies that the influence of their civil status is almost the same in terms of their age and sex in their engagement to political issues and concerns.

Additionally, according to the research of Stoker and Jennings (1995), marriage has four effects on participation: (1) partners adjust their activity levels to become more similar after marriage; (2) marital transitions of any kind, especially marriage among younger people, tend to depress participation; (3) the overall effect of marriage, however, is powerfully mediated by the partner's level of participation; and (4) these mediation effects are greatest for political participation. This study places great emphasis on the connection between a person's civil status and their involvement in politics. In their 2017 article, Kretschmer, Stout, and Ruppanner explore the potential ramifications of the gender-related fate theory in elucidating the political differences between married and single women.

Additionally, according to the research of Stoker and Jennings (1995), marriage has four effects on participation: (1) partners adjust their activity levels to become more similar after marriage; (2) marital transitions of any kind, especially marriage among younger people, tend to depress participation; (3) the overall effect of marriage, however, is powerfully mediated by the partner's level of participation; and (4) these mediation effects are greatest for political participation. This study places great emphasis on the connection between a person's civil status and their involvement in politics. In their 2017 article, Kretschmer, Stout, and Ruppanner explore the potential ramifications of the gender-related fate theory in elucidating the political differences between married and single women.

Social Media/Network and Political Participation

On the other hand, the volume of political discourse that takes place in social networks affects how social contact affects involvement (McClurg, 2003). The relevance and function of social connection, whether it be in person or online, in a person's political participation cannot be overstated. The use of social media can be considered as a regular activity in today's generation. Online media users who frequently discuss political or civic issues are more likely to utilize online media for local or political goals, according to a recent trend in political and civic involvement (Rainie, Smith, Schlozman, Brady, & Verba, 2012).

Individuals' political activity on social media, both active and passive, can have an impact. Their interest in political issues grows as they use social media more frequently. In accordance with Gil de Zuiga, Jung, and S. In 2012, it was determined that using social media, whether online or offline, and searching for information through various social networks were positive and substantial predictors of people's participation in civic and political activities, as well as social capital, both online and off. Given that the majority of people currently use and have access to social media networks, it is indisputable that their power and influence are growing.

Moreover, political effectiveness among those aged 20 to 30 predicted favorably the use of online media, which was linked to political participation via online citizens acting as intermediaries (Park and You, 2015). As a result, it is clear that young people are using online media, particularly for political problems. In other words, people join and take part in political matters through the online platform. That social media use is prevalent in today's generation is undeniable.

According to McClurg's 2003 study, the volume of political discourse in social networks affects how social contact affects involvement. Further research demonstrates the substantive and theoretical relevance of such contact by elaborating on how it differs from the influence of social group memberships and how it magnifies the impact of individual education on the likelihood of involvement. This demonstrates how social networks and internet platforms have an impact on how people express their political connections. The results demonstrate that the usage of traditional and new media has distinct effects on political engagement in various countries. Higher levels of political participation in various nations are associated with access to news via social media and online news platforms, in particular (Adegbola and Gearhart, 2019).

The study shows how youth political participation is influenced by social media and other online channels. Social media is an effective tool for encouraging young people to participate in politics. Participation of healthy young in such activities has a significant impact on state political institutions. Also, it was found that youth participation is crucial for the prosperity and development of the country (Ida, Saud and Mashud, 2020). It is evident that social media plays a role and has an impact on young people's political engagement. According to studies, young people are now using the internet to get news and information on politics. Younger generations are viewed as being on the front lines of changing and improving politics, which has a significant impact on today's generation (Arguelles, 2020).

Youth, or the younger generation, does play a significant part in rekindling and reviving the hope for politics in today's world. Enel (2010) asserts that for young people to participate in or become involved in political issues, they place a high importance on political leaders and politicians having their trust and confidence. Young people have their own standards that determine whether they will support, engage in, or get involved in political issues.

Methodology. This study employed a descriptive-correlational research design. Correlational research was carried out in giving value to naturally occurring relationships and determine the extent to which the different variables are related to each other in the subject of interest. This design was utilized since this study concerns itself primarily to the determination of relationships existing between variables. Descriptive analysis dealt with the fact-finding inferences and also provided an accurate presentation of respondents' profile.

The simple random sampling technique was used to select respondents for this study, and each respondent had an equal chance of being chosen. The target demographic for the study was Gen Z and Millennial college students in a particular city in the Philippines. The sample size for the study was determined using Slovin's formula with a 95% confidence level and a 5% confidence interval. A total of 315 respondents took part in the study.

A structured research questionnaire made by the researcher was used in gathering the needed data. It was used to determine the level of political participation of the respondents and the relationship exist between variables. Pre-testing and Cronbach Alpha was employed to arrive into a more valid and reliable set of questions for final Administration. The result showed an overall reliability coefficient of .828 which was considered as reliable. Experts on research instrumentation evaluated the questionnaire and gave comments and revisions or adjustments that made the questionnaire more effective for the research.

The structured questionnaire consists of 3 parts including:

Part I of the instrument was designed to draw information regarding the socio-demographic profile of the respondents. Part II consist of questions to determine the level of political participation of the respondents. Participants will respond using the following rating scale: 4 - Strongly Agree, 3 - Agree, 2 - Disagree, 1 - Strongly Disagree.

The researcher sent a request letter to the President and Dean of the Institution and asked permission in the facilitation of the data collection and getting the needed data. With their approval, the data collection was conducted. The researcher likewise sought permission to the department head of each program verbally. After obtaining the signed written consent, the instruments were administered to the participants. The administration of the instruments was done online via google form wherein the researcher carefully explained the directions on the questionnaires and assured the confidentiality of their responses. The said online survey was administered randomly in each department. Following such procedures, students completed the set of questionnaires.

The questions under study were treated using descriptive and inferential statistics. Data were computed, analyzed and described using the software Statistical Package for the Social Sciences (SPSS version 22). The statistical tools that were employed are frequency distribution, percentage distribution, arithmetic mean. Lastly, correlation analysis using Pearson Product Moment Correlation was used to interpret and analyze the relationship between the socio-demographic profile of the respondents and their level of political participation.

Results. A larger number of population or 55.6 % of the respondents falls on the age bracket of 16-20 years old followed by 21-25 years old age bracket with 31.7 % while there are 4 or 1.3% of them were 31 years old and above. This implies that majority of the respondents were born from the year 1997 and beyond and part of Generation Z while few of the respondents were Millennials. A large proportion of the sample population were females (68.3%) while 31.7% were males. Most of the respondents or 93.7% were married and the remaining 20 or 6.3 % were single.

The data shows that the most frequent social media platform used by the respondents were Facebook which has 64.8 % followed by YouTube having 111 or 35.2% of the respondents were using it. Meanwhile, Twitter got the last rank which means that only few of the respondents were using this as a social media platform. The data gathered for the level of political participation of the respondent obtained an overall mean of 2.70 described as “agree”. The results prove that majority of the respondents indicated an above average political participation.

This is consistent with the research by Rainie, Smith, Schlozman, Brady, and Verba (2012) that social media platforms are now used to promote political and civil engagement. Online media users who frequently discuss governmental issues are more likely to use online media for local or political purposes. Moreover, according to Gil de Zueiga, Jung, and S. According to a 2012 study, people's participation in social capital, civic engagement, and political activism both online and offline were positively and significantly predicted by their usage of social media, whether it be online or offline.

The findings on the relationship of the respondents' civil status and political participation showed that there is a significant negative relationship ($r = -.116$). This implies that those who are single participate more in political issues and concerns. Marital status affects political orientation including presidential vote. This could mean that single people have more time to show their political participation compared to married individuals. Result of the Pearson correlation revealed that there is a significant relationship between the respondents' social media engagement and political participation ($r = .138$, $p < .05$). The results imply that greater use of social media platform denotes a higher the level of political participation among the respondents.

Conclusions. An analysis of the data collected revealed significant findings in accordance with the research problems. A bigger proportion of the population, or 55.6%, falls into the age bracket of 16-20 years old, followed by the age bracket of 21-25 years old with 31.7%, and there are 4 or 1.3% who are 31 years old and above. Females made up a considerable majority of the sample population (68.3%), while

males made up 31.7%. The majority of responders (93.7%) were married, with the remainder 20 (or 6.3%) being single.

Furthermore, the data revealed that Facebook was the most often visited social media network by the respondents (64.8%), followed by YouTube (111 or 35.2%). Meanwhile, Twitter was ranked last, indicating that just a small percentage of respondents used it as a social networking tool.

The data acquired on the respondent's level of political participation revealed a mean score of 2.70, which is considered to be "agree" generally. The findings demonstrate that the majority of respondents participate in politics to a greater extent than the average.

The statistics indicating the correlation between the respondents' age profile and their level of political participation revealed a negative correlation ($r = -.059$). The data regarding the relationship between the profile of the respondents in terms of sex and political participation as presented revealed a negative correlation ($r = -.045$).

A significant negative relationship ($r = -.116$), at the .05 level ($p.05$), was found between the respondents' profile in terms of their civil status and political participation. Moreover, according to the findings, there is a positive relationship between the profile of the respondents' use of social media and political participation ($r = .138$, $p.05$).

Suggestions. Recommendations are made based on the results and conclusions reached. The young generation, especially the so-called Gen Zs, must be guided by parents, instructors, and educational institutions as they actively engage in political issues and concerns. Moreover, youth must be taught by parents, teachers, and educational institutions to be more sensible when using social media, especially when discussing political issues. Finally, to provide a better generalization, further study encompassing a wider sample from other generations, schools, or provinces should also be carried out.

References:

- Ewemooje, O. S., Amoateng, A. Y., & Biney, E. (2020). Survey data on gender in relation to youth political discussion and involvement at a Public University in Ghana. Data in brief, 31, 105796.
- Swamy, A., Knack, S., Lee, Y., & Azfar, O. (2001). Gender and corruption. *Journal of development economics*, 64(1), 25-55.
- Akinleke, W. O., & Afolayan, O. T. (2015). An Assessment of the Socio-Cultural Perspectives of Male and Female Political Involvement in Nigeria
- Furlong, A., & Cartmel, F. (2012). Social change and political engagement among young people: Generation and the 2009/2010 British election survey. *Parliamentary affairs*, 65(1), 13-28.
- Park, K., & You, S. (2015). Media use preference: The mediating role of communication on political engagement. *Journal of Pacific Rim Psychology*, 9(2), 97-107.
- Arguelles, C (2020)University of Santo Tomas Publishing House.
- Garcia, J. A. N., Lucas, C. A. P., & Engay, B. Q. 2019
- Lim, M. J. A., Macias, K. A. D., Riparip, D. R. R., & Duritan, M. J. M. (2016).
- Kiesa, A., Orlowski, A. P., Levine, P., Both, D., Kirby, E. H., Lopez, M. H., & Marcelo, K. B. (2007). Gil de Zúñiga, H., Jung, N., & Valenzuela, S. (2012). Social media use for news and individuals' social capital, civic engagement and political participation. *Journal of computer-mediated communication*, 17(3), 319-336.
- Snell, P. (2010). Emerging adult civic and political disengagement: A longitudinal analysis of lack of involvement with politics. *Journal of Adolescent Research*, 25(2), 258- 287.

- Etnel, P. A. T. R. I. C. I. A. (2010). Young people and political participation: Defining the role of young people in politics.
- Rainie, L., Smith, A., Schlozman, K. L., Brady, H., & Verba, S. (2012). Social media and political engagement. *Pew Internet & American Life Project*, 19(1), 2-13.
- Park, C. S., & Kaye, B. K. (2018). News engagement on social media and democratic citizenship: Direct and moderating roles of curatorial news use in political involvement. *Journalism & mass communication quarterly*, 95(4), 1103-1127
- Xenos, M., Vromen, A., & Loader, B. D. (2014). The great equalizer? Patterns of social media use and youth political engagement in three advanced democracies. *Information, Communication & Society*, 17(2), 151-167.
- Ida, R., Saud, M., & Mashud, M. I. (2020). Persistence of social media on political activism and engagement among Indonesian and Pakistani youths. *International Journal of Web Based Communities*, 16(4), 378-395.
- Adegbola, O., & Gearhart, S. (2019). Examining the relationship between media use and political engagement: A comparative study among the United States, Kenya, and Nigeria. *International Journal of Communication*, 13, 21.
- Kingston, P. W., & Finkel, S. E. (1987). Is there a marriage gap in politics?. *Journal of Marriage and the Family*, 57-64.
- Stoker, L., & Jennings, M. K. (1995). Life-cycle transitions and political participation: The case of marriage. *American political science review*, 89(2), 421-433.
- Stout, C. T., Kretschmer, K., & Ruppanner, L. (2017). Gender linked fate, race/ethnicity, and the marriage gap in American politics. *Political Research Quarterly*, 70(3), 509-522
- Swank, E. W. (2012). Predictors of political activism among social work students. *Journal of Social Work Education*, 48(2), 245-266.
- ¹ Gonchar, M. (2017). The impact of Russian aggression against Ukraine on CEI. NATO Science for Peace and Security Series – E:Human and Societal Dynamics, 137: Addressing Emerging Security Risks for Energy Networks in South Caucasus, p.50.

INVESTIGATING THE ROLE OF SOCIAL SECURITY ON THE STANDARD OF LIVING IN SAUDI ARABIA

Ahmed Mohamed Arabi Khalafalla

Professor of Econometrics

and Social Statistics

King Khalid University

<https://orcid.org/0000-0002-9369-7112>

Abstract. The goal of this study is to look into the role of social insurance and the amount of money spent by charities on the standard of living in the Kingdom of Saudi Arabia. The analysis employed ANOVA, the chi-square test, and panel regression. The results show that there is a significant difference between the 13 districts in terms of both social insurance and charitable contributions. The logarithm of the amount spent by social insurance on beneficiaries and the logarithm of the amount spent by charities have a positive and significant impact on the standard of living. Social insurance has a slightly greater impact than charitable contributions.

Key Words: charities, impact, social insurance, the standard of living.

Introduction. The desire to obtain the necessities of life has been an ancient demand that humanity has faced throughout history (Yassin 2003). With the complexity of civil life, the emergence of the need to protect the poor classes in society, and the need to achieve a kind of social balance within the framework of social justice, the State intervened under a new political philosophy to embark on a positive activity that penetrates the depths of the individual's life from cradle to grave. Even before a human being goes out to life, while he is still in the bowels to receive his mother's due care, and after he dies, his family receives the necessary social support to meet the requirements of life.

Social insurance programs' main goal is to safeguard covered individuals and their dependents from a variety of unforeseen events through contributory mechanisms (OECD 2019). Any event, such as sickness, disability, old age, death, unemployment, or work injuries, that forces a person to stop working entirely, partially, permanently, or temporarily, or that causes such an event to increase his burden and lower his standard of living, is considered a social risk.

With a set of technical methods for this system, which work to more fairly redistribute national income, social insurance is a social and legal system that seeks to achieve economic security for people who are exposed to occupational or social risks. As for social insurance compensation and pensions, they are financed mainly from contributions or shares paid by both the worker and the employer to the competent institution or body, with some subsidies provided by the State if the resources of the institution or the competent body are short of covering the entitlements of those entitled to compensation and insurance pensions.

The General Organization for Social Insurance is considered one of the institutions with legal personality and financial and administrative independence that provides social protection and insurance umbrella in the Kingdom of Saudi Arabia. It covers civil and military state employees, workers in the private sector, and workers on

the wage schedule in the government sector implementing the social insurance system through its branches and executive regulations. It is mandatory for all Saudi military and civil servants appointed to ranks in state budgets and the budgets of public bodies and for all Saudi workers working in establishments in the private sector in the Kingdom and is optionally applied to self-employed workers. The Organization also serves the beneficiaries of the benefits exchange systems and the insurance protection extension system for GCC citizens. A Board of Directors chaired by the Minister of Finance and headquartered in Riyadh supervises the organization.

No less significant than the public and private sectors are charitable organizations and volunteer work. Constructing hospitals, schools, orphanages, and religious institutions are just a few of the crucial services that charities offer that have a positive impact on people's lives. Second, charitable organizations are an important ally of the government in a variety of endeavors, such as promoting individual empowerment and training, eradicating poverty, addressing social ills like drug abuse, and working to bridge the widening gap between the rich and the poor. Due to the preventive roles, it plays, particularly in battling extremism, radicalization, and crimes against humanity, charitable and volunteer work is the safety valve and pillar supporting a nation's security. The government's sole responsibility should be to assist those people (Al-Nwaisir Jan 2023).

The purpose of this research is to look into the role of social security and charities in the standard of living in Saudi Arabia as well as to evaluate the effect of the number of each type on the amount per beneficiary.

Literature review and methodology. Based on empirical studies, Krueger and Meyer (2022) concluded that workers' compensation insurance and unemployment policies affected the labor market, where these programs tend to prolong employees' time away from the workforce. Most estimates of the elasticities of lost work time for unemployment insurance that account for both the incidence and duration of claims are close to 1.0, whereas they range between 0.5 and 1.0 for workers' compensation and human health over a person's lifetime.

According to Yamada and Mehr (2021), a portion of non-regular workers received benefits because of a recent reform to employee social insurance that took effect in October 2016 utilizing a longitudinal panel that covers the years 2013 to 2017, both before and after the reform, using basic and special tabulations from the monthly Labor Force Survey. They discovered that the reform had favorable effects across the age and gender spectrum and those young, prime, and elderly men as well as prime and elderly women, dependent housewives, and single sole-heads of the household all saw an increase in working hours as a result of the reform.

Ståhl et.al. (2021) introduced a new concept for studying interactions between individuals and systems: social insurance literacy, which refers to how well people understand the various procedures and regulations in social insurance systems, as well as how well systems communicate with clients help them understand the system. For definitions and operationalization, five related concepts were reviewed: health literacy, financial/economic literacy, legal capability/ability, social security literacy, and insurance literacy.

Xinxin Ma and Takashi Oshio (2020) using three-wave longitudinal data from the China Health and Retirement Longitudinal Study conducted in 2011, 2013, and 2015, estimated the dynamic fixed-effects regression models to examine the association between participation in the NRCMS/NRSPI and six types of health outcomes. Participation in the NRSPI was positively associated with some health outcomes, but the associations were relatively modest and were observed only for some specific age and household income groups. Participation in NRCMS was not associated with any health outcomes.

Loan and Quyen (2020) investigated the factors influencing people's decisions to purchase voluntary social insurance in Vinh Long City, Vinh Long Province, Vietnam. 370 survey responses were collected, with the results stratified by age. In the regression analysis results, five factors are identified at a significance level of 0.05. These include financial gains, social security knowledge, family influence, insurance agent and staff influence, and income knowledge.

Al-Hanawi et al. (2018) discovered that 69% of household heads in Jeddah are willing to pay for health insurance due to factors such as household size, satisfaction with the quality of public healthcare services, perceptions about financing healthcare, education, and income, as determined by Tobit regression analysis on questionnaire data collected from 1187 heads of household in Jeddah.

To assess the quality of life for adults residing in charitable homes in Jeddah, Saudi Arabia, Abdulmageed & Saeed (2017) analyzed the relationships between health satisfaction, environment, age, and physical functions. The study's sample size was 136 people, including participants from various Jeddah charity homes. However, because the p-value was higher than the level of significance ($0.850 > 0.05$), the ANOVA test evaluated results that were not significant based on educational level. Positive results for the SF-36 instrument's four domains were obtained, and it was advised that charity homes need to make additional improvements to raise awareness of the security and medical facilities. According to Zhou (2017), moral risk is primarily manifested by frequent social security violations, fund misappropriation, and illegal use of social security funds. He presents the corresponding policy recommendations and countermeasures after analyzing the cause of integrity deficiencies in China's social insurance.

Ziebarth (2017) examines the limitations of empirical methods for identifying causal effects in a brief review. The findings reveal robust and rich evidence on first-stage behavioral responses to changes in insurance coverage ("moral hazard"). Surprisingly, there is little evidence on how changes in coverage affect beneficiaries' health. This lack of identified causal health effects is directly related to limitations in how human health is typically measured, limitations in empirical approaches, and a scarcity of long-term administrative panel data. Future research is required to fill these gaps. Evidence on how these social insurance systems interact and affect human health over the lifecycle and in the long run is especially important.

Altuwaijri (2017) used a qualitative approach to investigate nonprofit organizations in Saudi Arabia and elsewhere. The findings demonstrated that Saudi nonprofit organizations are working hard to establish accountability. However, the

findings of other researchers demonstrate how Saudi Arabia's nonprofits can improve their impact assessment tools. According to the findings, the most important concepts that nonprofit Saudi organizations can adopt are goal balancing, specificity, and having multiple assessment tools.

Faldon and Heien (2016) extended this recent work by proposing a new labor-supply-based approach that takes advantage of household-level economic interactions and optimality conditions, demonstrating that, in frameworks of efficient household allocations, spousal labor supply responses to shocks have direct implications for the gains from more generous government benefits.

Covariance Model: Fixed Effects

When performing a regression of all sectional units over a single period, the regression model may suffer from endogeneity bias because of the bias of deleting variables. Due to the difficulties of the panel data model represented in the irrationality assumption of the constancy of both slope and intersect, the clearest generalization of the least squares method is the introduction of dummy variables to allow the intersect to change across sectional units and over time. In addition, if the slope changes over time, it is possible to obtain separate regression equations for each cross-section and the data merging becomes inappropriate. Add the formal variables to the covariance model to write as follows:

$$Y_{IT} = \beta_0 + \beta_0 X_{1t} + \gamma_2 X_{2t} + \gamma_3 W_{3i} + \dots + \gamma_N W_{Ni} + \delta_2 Z_{i2} + \dots + \delta_T Z_{TT} + \zeta_{IT} \mu_{IT} \quad (1)$$

Where $W_{it} = 1$ for i th unit, $I = 1, 2, \dots, N$

The covariance model cannot evaluate the effect of variables with small variances within the unit. The basic model of fixed effects assumes that the effect of each interpreted variable (slope) is identical in all units, and regression merely reports the average effect within the group. What if these trends differ? In anomalies, a different gradient can be estimated for each group. The most common solution is to estimate a single regression of static effects with the inclusion of dummy variables of slope that express the interaction between the image variables of the units and the key explanatory variables using the Show test to find out the fact that the tendencies differ.

Error Components Model: Random Effects

Since the addition of dummy variables represents our lack of knowledge of the original model, it is natural to describe this lack of knowledge through the error element in the equation. If we wish to test panel data in which the error element is correlated across sectional units and over time and due to limited degrees of freedom, any additional restriction on this correlation must be made before the estimation method is designed. The error component model is the natural solution to this problem. The form is written as follows:

$$Y_{it} = \beta_0 + \beta_1 X_{it} + \varepsilon_{it}; \quad \varepsilon_{it} = \mu_{it} + v_{it} + w_{it} \quad (2)$$

We assume that individual error components are not related to each other and are not self-related.

The Results of the investigation

Data were collected from the Ministry of Human Resources and Social Development regarding social insurance benefits and charitable contributions, as well as the consumer price index from the World Bank for the years 2005 through 2021.

The investigation revealed that the first retirement system was issued in 1944 (1364 AH) and then the "Retirement Pension Authority" was established under Article 8 of the Retirement Law issued by Royal Decree No. (21/1/271) dated 14/8/1958 (28/1/1378 AH) and entrusted with the Department of Retirement Affairs for Civil and Military State Employees, while Royal Decree No. established the General Organization for Social Insurance. M / 22 dated 16/11/1969 (6/9/1389 AH) corresponding to 15/11/1969 AD and its system was applied in the month of Muharram 1393 AH (4/2/1973), and the development of the issuance of regulations was as follows:

- Military retirement system issued in 1960 (1380 AH).
- Civil Retirement Law issued in 1961 (1381 AH).
- Social Insurance Law issued in 1969 (1389 AH).
- Civil Retirement Law issued in 1971 (1391 AH).
- Military retirement system issued in 1975 (1395 AH).
- Occupational Hazards Branch issued in 1981 (1402 AH).
- Social Insurance Law issued in 2001 (1422 AH).
- Unemployment Insurance System (SANED) issued in 1435 AH.

In 2002 (1423H), the Council of Ministers Resolution No. (277) dated 4/3/2003 (30/12/1423 AH) was issued, approving the transfer of the Pension Authority to the Public Pension Agency, until the year 2020 (1442 AH), when the Council of Ministers Resolution No. (657) dated 05/11/1442H was issued to merge the "Public Pension Agency" into the "General Organization for Social Insurance" by the arrangements contained thereunder, including the General Organization for Social Insurance replacing the Public Pension Agency, in all its responsibilities, powers, rights, obligations, and the like, and transferring to it all types of assets of the Public Pension Agency. This is to unify work to achieve the appropriate environment and the necessary way to reach the optimal application of retirement insurance systems, good management of the institution, and the development of its resources in line with its nature and the scope of its current and future obligations, which will reflect positively on its customers.

The retirement and social insurance systems are based on the management of retirement affairs for civil and military State employees and the care of workers in the private sector and workers on wages in the government sector to provide them and their families with a decent life after leaving work due to retirement, disability or death. Through the Occupational Hazards Branch, which is mandatory for all workers in the Saudi labor market, both Saudis and non-Saudis, the system also provides care for the Saudi worker who left work due to circumstances beyond his control through the payment of compensation (SANED), training, job search. The general features of the Saudi social insurance system carry a mandatory character, and the full supervision of the state on the application of the system, through the General Organization for Social Insurance, which enjoys a legal personality that is financially and administratively independent, in addition to the state's contribution. Specifically, social security resources are the following:

1. All that comes from zakat.
2. Funds allocated from the public treasury.
3. Donations and donations.
4. Income resulting from all other funds under the management of the Corporation.

The General Organization for Social Insurance (GOSI) announced the signing of an agreement to refinance the portfolio of the Masakin (housing) program, one of the initiatives of the institution, worth two billion Saudi Riyals with the Saudi Real Estate Refinance Company, which is wholly owned by the Public Investment Fund. The partnership provides the necessary liquidity for the "Masakin" (housing) program to provide an opportunity for a greater number of beneficiaries and thereby contribute to achieving the objectives of the housing program to increase the rates of homeownership for Saudi families in the Kingdom, which are currently at more than 60%.

According to the terms of Social Insurance Law No. 26 of 1991, an individual who receives an old age pension or a permanent total disability benefit may apply to the institution's competent branch for a loan grant based on the terms and conditions outlined in the loan regulations. This is done following the decision made by the Minister of Civil Service and Insurance No. (14) of 2003 regarding the system of replacement loans for pensioners.

The General Organization for Social Insurance (GOSI) of Saudi Arabia reported that 9.08 million private-sector employees were registered in the social insurance scheme by the end of Q1 2022, a 7% increase from 8.52 million in Q4 2021. Insured citizens increased by 106,100 to 2.35 million in Q1 2022, accounting for 25.9% of total private sector subscribers.

1- Social Insurance

The one-way analysis of variance (ANOVA) rejected the null hypothesis that the means of the amount in million Riyals received ($F=56.98$, Prob = 0.00) and the total number of beneficiaries differ significantly among the 13 districts ($F=72.42$, Prob = 0.00), while the amount per beneficiary ($F=1.25$, Prob = 0.251) does not (Annex 1).

Figure 1 Annual Amount per Beneficiary

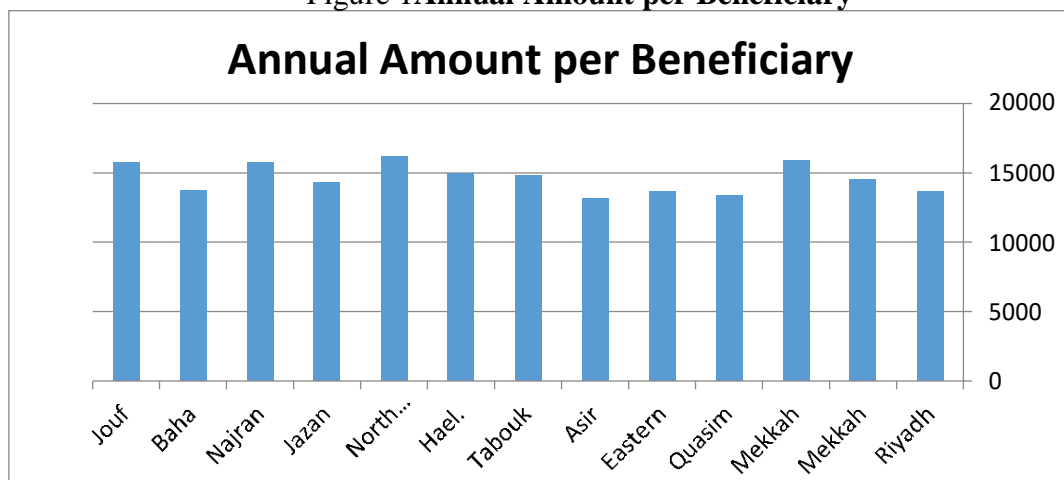

Northern Borders received the highest amount in million Riyals, 16157.83, while Asir received the lowest, 13132.99, for a total range of 3024.841.

Since the amount given to each beneficiary was statistically distributed equally among the 13 districts, table (1) below shows the distribution of the various types.

Table (1) the Share of Various Types

Dependent Variable: Amount per Beneficiary				
Method: Panel EGLS (Cross-section SUR)				
Date: 01/29/23 Time: 06:49				
Sample: 2005 2021				
Periods included: 17				
Cross-sections included: 13				
Total panel (balanced) observations: 221				
Linear estimation after one-step weighting matrix				
White cross-section standard errors & covariance (no d.f. correction)				
Variable	Coefficient	Std. Error	t-Statistic	Prob.
C	0.00836	0.001273	6.568212	0.000
Survivors' Number	-2.33E-08	8.97E-09	-2.59728	0.010
DEAD (No. of Pensioners)	6.81E-08	2.03E-08	3.360612	0.001
PAYMENT	-1.40E-08	2.39E-09	-5.87591	0.000
INHERITORS	2.07E-08	3.09E-09	6.689681	0.000
RATIO1(civil/deductions)	-0.00175	0.000983	-1.77418	0.078
RATIO2 (military/deductions)	0.000404	0.000226	1.783819	0.076
Effects Specification				
Cross-section fixed (dummy variables)				
Weighted Statistics				
R-squared	0.947351	Mean dependent variable	2.5651	
Adjusted R-squared	0.942659	S.D. dependent variable	4.778	
S.E. of regression	1.038858	Sum squared residual	218.0	
F-statistic	201.9281	Durbin-Watson stat	1.969	
Prob(F-statistic)	0.0000			
Unweighted Statistics				
R-squared	0.198508	Mean dependent var.	0.014	
Sum squared residuals	0.002323	Durbin-Watson stat	2.082	

Source: researcher's calculation

However, the ratios of the amount received to the deduction of both civil and military contributors are shown in the table along with the shares of pensioners (2).

Table (2) The Shares of Pensioners, Civil, and Military

Dependent Variable: AMOUNT				
Method: Panel EGLS (Cross-section SUR)				
Date: 01/29/23 Time: 07:58				
Sample: 2005 2021				
Periods included: 17				

Cross-sections included: 13				
Total panel (balanced) observations: 221				
Linear estimation after one-step weighting matrix				
Variable	Coefficient	Std. Error	t-Statistic	Prob.
C	485.2002	32.65181	14.85982	0.00
PENSIONS	-0.00086	4.42E-05	-19.4422	0.00
RATIO1	628.5869	31.94614	19.67646	0.00
RATIO2	-69.7824	16.34181	-4.27018	0.00
Effects Specification				
Cross-section fixed (dummy variables)				
Weighted Statistics				
R-squared	0.90359	Mean dependent var.	1.892	
Adjusted R-squared	0.89654	S.D. dependent variable	4.399	
S.E. of regression	1.0377	Sum squared residuals	220.8	
F-statistic	128.092	Durbin-Watson stat	1.892	
Prob(F-statistic)	0.0000			
Unweighted Statistics				
R-squared	0.838906	Mean dependent var.	1047.	
Sum squared resid.	26350530	Durbin-Watson stat	1.155	

Source: researcher's calculation

2- Charitable Organizations

State-controlled online platforms have transformed the way public donations are collected and used. Raising awareness campaigns has aided efforts to ensure that donations do not fall into the hands of criminals. As an organization that receives financial donations as a main source of income for its operations, the NGO must have a sound financial and accounting management system and comply with the laws and regulations in force to ensure the legitimate and responsible use of its resources without suspicion of money laundering or support for terrorism. Charities are implementing the following activities: education, training, and rehabilitation programs to transform individuals from recipients of subsidies to active members of society by enrolling them in training courses needed by the labor market. In addition to health care programs; support for productive families programs; family counseling programs and reconciliation of relations; supporting young people who want to marry and qualifying them for married life. As well as supporting prisoners' families and their families; Health and Social Awareness Programs; Programs for the disabled and the elderly; Health, social, and cultural awareness programs; and most important providing cash and in-kind assistance to needy families. Non-profit organizations registered at the Ministry of Human Resources and Social Development are 1335.

According to a one-way analysis of variance, there are significant differences between the 13 districts' charitable organizations ($F= 18.604$, Prob. = 0.00). The assumption of equal means of the amount spent by charities in the 13 districts is rejected according to the ANOVA test.

ANOVA					
charities					
	Sum of Squares	Df	Mean Square	F	Sig.
Between Groups	2460748.453	12	205062.371	18.604	.000
Within Groups	2292681.534	208	11022.507		
Total	4753429.988	220			

Table (3) One-way Analysis of Variance

Source: researcher's calculation

The amount spent on social insurance and charitable donations are significantly correlated ($R = 0.42$, $Prob = 0.00$). The impact of social insurance and charities is investigated using regression analysis in table (3) below. Where the logarithm of the amount spent by social insurance on beneficiaries and the logarithm of the amount spent by charities impact the standard of living positively and significantly. Social insurance has a slightly greater impact than charities.

Table (4) Impact on Standard of Living

Dependent Variable: STD LIVING				
Method: Panel Least Squares				
Date: 01/31/23 Time: 19:41				
Sample (adjusted): 2006 2021				
Periods included: 16				
Cross-sections included: 13				
Total panel (balanced) observations: 208				
Convergence achieved after 6 iterations				
Variable	Coefficient	Std. Error	t-Statistic	Prob.
LOG(AMOUNT)	0.011278	0.005181	2.176829	0.0306
LOG(CHARITIES)	0.006672	0.003285	2.030902	0.0436
AR(1)	0.961217	0.003813	252.0995	0.0000
R-squared	0.914811	Mean dependent var.		0.92215
Adjusted R-squared	0.91398	S.D. dependent variable.		0.12844
S.E. of regression	0.037671	Akaike info criterion		-3.70553
Sum squared residual	0.290918	Schwarz criterion		-3.65739
Log-likelihood	388.3749	Hannan-Quinn criterion		-3.68606
Durbin-Watson stat	2.383831			
Inverted AR Roots	.96			

Source: researcher's calculation

Conclusions and suggestions

The study investigated the historical development of social insurance, its affiliation, and the amount received by the beneficiaries of various types in the 13 districts of the Kingdom of Saudi Arabia. The 13 districts do not significantly differ in the amount given to each beneficiary. The research spans the years 2005 through 2021. The standard of living is positively influenced by both social insurance and charitable donations. The study suggests increasing support for nonprofit organizations and

expanding the social insurance program to include all employees working in the private sector.

References:

1. AbdulSabour, Fathi (1993~1405 AH) Short Notes in the Saudi Social Insurance System, 3rd Edition, Institute of Public Administration, Riyadh.
2. Al-Basha, Muhammad Farouk (1996~1408 AH) Social Insurance and its System in the Kingdom of Saudi Arabia - Institute of Public Administration.
3. Al-Hanawi, Mohammed Khaled Kirit Vaidya Omar Alsharqi Obinna Onwujek (2018) Investigating the Willingness to Pay for a Contributory National Health Insurance Scheme in Saudi Arabia: A Cross-sectional Stated Preference Approach Appl Health Econ Health Policy <https://doi.org/10.1007/s40258-017-0366-2>
4. Al-Nwaisir, Sami (28/1/2023) The Important Role of Charitable Organizations, Arab News <https://www.arabnews.com/%5Btermalias-raw%5D/important-role-charitable-organizations>
5. Altuwaijri, Dalal (2017) Nonprofit Organizations In Saudi Arabia: An Analysis Of Impact Assessment unpublished MSc. The University of San Francisco. blogs.usfca.edu/dist/9/244/files/2016/05/SUMMER-2017-altuwaijridalal_6172697_63902378_Dalal_Altuwaijri_-_Capstone_Report_-_copy-26ynf0v.pdf
6. Fadlon, Nielsen, Itzik, and Torben Heien (2016) Household Labor Supply and the Gains from Social Insurance. <https://pages.ucsd.edu/~yfadlon/pdfs/HouseholdLaborSupply.pdf>
7. Krueger, Alan B. and Bruce D. Meyer (2022) Labor Supply Effects of Social Insurance NBER Working Paper No. 9014 NATIONAL BUREAU OF ECONOMIC RESEARCH <http://www.nber.org/papers/w9014>
8. Loan, Mai Thanh, Nguyen Hoang Truc Quyen (2020) Factors affecting buying Decisions on Voluntary Social Insurance in VINH LONG City in VINH LONG PROVINCE, VIET NAM British Journal of Marketing Studies Vol. 8, Issue 5, Pp.1-12, September 2020
9. Nicolas R. Ziebarth (2017) Social Insurance and Health Discussion Paper Series IZA DP No. 10918 IZA Institute for Labor Economics
10. OECD (2019), "Micro-level impact of social insurance on inclusive growth", in Can Social Protection Be an Engine for Inclusive Growth?, OECD Publishing, Paris. DOI: <https://doi.org/10.1787/18d0d98d-en>
11. Samia S. Abdulmageed1 & Ikhlas O. Saeed (2017) Assessment of Quality of Life in Adults Living at Charity Homes in Saudi Arabia Global Journal of Health Science; Vol. 9, No. 9;
12. Ståhl, Christian, Elin A Karlsson, Jan Sandqvist, Gunnel Hensing, Sandra Brouwer, Emilie Friberg, Ellen MacEachen (2021) Social insurance literacy: a scoping review on how to define and measure it. National Centre for Biotechnology Information
13. Xinxin Ma, and Takashi Oshio (2020)The Impact of Social Insurance on Health among Middle-aged and Older Adults in Rural China: a longitudinal study using a three-wave nationwide survey Ma and Oshio BMC Public Health 20:1842 <https://doi.org/10.1186/s12889-020-09945-2>
14. Zhou, X. (2017) The Reasons for Integrity Deficiency of Social Insurance in China. *Journal of Service Science and Management*, **10**, 97-104. doi: [10.4236/jssm.2017.102008](https://doi.org/10.4236/jssm.2017.102008).
15. Yamada, Atsuhiko and Nicholas Mehr (2021) Labor Market Influences of Expanded Employee Social Insurance Coverage in Japan New Economic and Social Research Institute (ESRI) Working Paper No.54
16. Yassin Khalid Mohammed.(2000) Social Insurance Theoretical Studies. Al-Neelain

Annex
Annex (1)

ANOVA						
		Sum of Squares	df	Mean Square	F	Sig.
Amount	Between Groups	125415580.284	12	10451298.357	56.973	.000
	Within Groups	38156407.683	208	183444.268		
	Total	163571987.966	220			
Beneficiaries	Between Groups	677630577225.69	12	56469214768.808	72.420	.000
	Within Groups	162187563838.118	208	779747903.068		
	Total	839818141063.81	220			
Per-capita	Between Groups	195.030	12	16.252	1.251	.251
	Within Groups	2703.168	208	12.996		
	Total	2898.198	220			
Cases	Between Groups	97148213429.004	11	8831655766.273	.557	.862
	Within Groups	2901442627891.529	183	15854877748.041		
	Total	2998590841320.533	194			
Retired	Between Groups	10603764280.604	11	963978570.964	.600	.827
	Within Groups	293806923507.529	183	1605502314.249		
	Total	304410687788.133	194			
Family	Between Groups	6325162066.188	11	575014733.290	.588	.837
	Within Groups	178988845614.346	183	978081123.576		
	Total	185314007680.533	194			
Non-occupation	Between Groups	43752119.035	11	3977465.367	.552	.866
	Within Groups	1319460193.765	183	7210164.993		
	Total	1363212312.800	194			
Hazards	Between Groups	3845840.513	11	349621.865	.724	.714
	Within Groups	88311882.287	183	482578.592		

	Total	92157722.800	194			
Partial	Between Groups	43672.301	11	3970.209	.829	.611
	Within Groups	876181.699	183	4787.878		
	Total	919854.000	194			
Permanent	Between Groups	1102.486	11	100.226	.802	.638
	Within Groups	22881.647	183	125.036		
	Total	23984.133	194			
Inheritance	Between Groups	2972616.516	11	270237.865	.699	.739
	Within Groups	70771247.618	183	386728.129		
	Total	73743864.133	194			
Job	Between Groups	280144690488.560	11	25467699135.324	4.644	.000
	Within Groups	998020346759.899	182	5483628278.901		
	Total	1278165037248.459	193			
Q	Between Groups	195029631.202	12	16252469.267	1.251	.251
	Within Groups	2703168439.132	208	12996002.111		
	Total	2898198070.334	220			

OECD (2019), “Micro-level impact of social insurance on inclusive growth”, in *Can Social Protection Be an Engine for Inclusive Growth?*, OECD Publishing, Paris.

DOI: <https://doi.org/10.1787/18d0d98d-en>

AN INVESTIGATION INTO THE SOCIO-DEMOGRAPHIC AND PSYCHOLOGICAL CORRELATES OF COMPULSIVE INTERNET USE OF AMONG FIRST YEAR UNIVERSITY STUDENTS IN TRINIDAD AND TOBAGO

Dr. Linda Mohammed

Assistant Professor and Programme Leader
Institute of Criminology and Public Safety
University of Trinidad and Tobago
linda.mohammed@utt.edu.tt
<https://orcid.org/0000-0001-7876-2839>

Dr. W. Marc Jackman

Associate Professor and Programme Leader
Centre for Education Programmes
University of Trinidad and Tobago
marc.jackman@utt.edu.tt
<https://orcid.org/0000-0002-0479-1079>

Abstract. The current exploratory study examined the extent to which age, gender, self-esteem, locus of control, depression and internet usage type were significant predictors of compulsive internet use among first year university students. Four hundred and seventy-six (476) undergraduate psychology students from Trinidad participated in the study. Participants completed a socio-demographic data sheet, the Rosenberg Self Esteem Scale, Beck's Depression Inventory II, the Internality, Powerful Others and Chance Scale as well as the Compulsive Internet Use Scale. Regression analyses revealed that gender, locus of control, depression and internet usage type were significant predictors of compulsive internet use. Self-esteem was not a significant predictor of compulsive internet use. Overall, these findings suggest the need for careful guidance, support and intervention in the lives of first year university students as they transition to university life in a demanding digital age.

Introduction. Compulsive internet usage among student populations around the world has become a major concern for mental health professionals, educators and counselors (Young, 2009), and given that the internet has become an integral component of our everyday lives, this concern is anticipated to continue. The online population worldwide has grown tremendously over the last decade. Of the earth's 8 billion people, approximately 5.3 billion are internet users (ICT Facts and Figures, 2023). Internet users in Trinidad and Tobago are estimated to be 1.09 million of a population of 1.40 million, while its internet penetration rate was 77.3% as of January 2022 (Kemp, 2022). Many researchers are of the view that online communication plays a fundamental role in compulsive internet use. In fact, numerous professionals are largely concerned that given the extent of compulsive internet use, also referred to in the literature as internet addiction (Young, 1998), problematic internet use (Caplan, 2002), internet dependence (Wang, 2001) or pathological internet use (Davis, 2001) that one can soon be diagnosed as having an internet addiction disorder. Compulsive

internet use generally refers to the individual's inability to control his/her internet usage for certain online activities. More specifically, Meerkerk, van de Eijnden, Vermulst & Garretsen (2008) argue that compulsive internet use comprises several key criteria, inclusive of (1) feelings of discomfort when one does not have internet access (2) difficulty in minimizing internet use (3) use of the internet as an escape from negative affect (4) always thinking about and being on the internet and (5) fostering interpersonal and intrapersonal conflict. While compulsive internet use/internet addiction is not included in the Diagnostic and Statistical Manual of Mental Disorders-Fifth Edition (DSM-V) as a diagnosis, concerns have been raised as to its resemblance to the criteria for pathological gambling, already included in the DSM. Moreover, high comorbidity rates have been reported between problematic internet use and depression and anxiety disorders as well as Attention Deficit Hyperactive Disorder (ADHD) (Seyrek, 2017).

The probable addictive properties of the internet have been researched by numerous scholars (Beard, 2005, Beard & Wolf, 2001; Griffiths, 2002) and divergent views regarding its addictive power have been advanced. Numerous researchers assert that students' preference for online rather than face-to-face social interaction is related to compulsive internet use (Caplan, 2003; Chao & Hsiao, 2000). In fact, online communication has been found to be particularly beneficial to persons who are too shy to engage in face-to-face social contact. Others purport that it is the real-time social nature of the internet that gives it its addictive power (Byun et al., 2009). Yet others posit that a lack of life satisfaction, low confidence in social situations, hopelessness, despair, low self-esteem, and lack of interesting activities are causal factors of internet addiction (Young, 1999). Young further argues that when an individual faces a lack of social or emotional fulfillment, they often turn to the internet to fill the emptiness through online relationships and chatrooms.

Despite its addictive power, however, there is no doubt that the exponential growth of the internet over the last two decades has brought with it many potential benefits to society in general and university students in particular. The internet is now perceived as an invaluable tool for university students since it enables a wide range of activities such as academic research, assignment completion, communicating with friends and loved ones and even online shopping and gaming. However, despite its many potential benefits, the consensus in the literature seems to indicate that the costs of excessive internet use far outweigh its benefits. Some researchers have proffered that the misuse of the internet has resulted in unhealthy psychological consequences for the individual. In fact, in their study of two hundred undergraduate students in Pakistan, Suhail and Bargees (2006) reported a positive relationship between the amount of time spent on the internet and psychological problems among the students. Compulsive internet use involving online behaviours such as pornography and gambling can have adverse effects for the individual's offline experiences and interactions (Mitchell and Wells, 2007; Mitchell, Finkelhor and Becker Blease, 2007). Compulsive internet use has also been positively correlated with poor academic performance and well as ill health. Specifically, researchers have found that excessive internet use led to the attainment of poorer grades and schoolwork on a whole, due to

weakened study habits, missing classes and being placed on academic probation (Young, 1999; Mythily, Qui and Winslow, 2008). Additionally, excessive internet usage arising from disruptive sleep patterns due to late night logins ending as late as 4:00 am despite having to go to work or school two hours later, can often lead to irritability, fatigue with impaired work or school related functioning and lowered immunity which links to disease susceptibility (Young, 1999). Moreover, physical effects associated with prolonged use in sedentary postures include back strain, eyestrain, carpal tunnel syndrome and possible weight gain from a lack of exercise (Young, 1999).

University students are particularly vulnerable and are considered at-risk as it relates to compulsive internet use (Rotsztein, 2003; Kandell, 1998), for numerous reasons. Firstly, the internet is accessible freely 24/7 on university campuses which means that students have ready access to it and may therefore spend a disproportionate amount of time online. Secondly, first year university life can be very challenging for students since they are at a stage where they are trying to establish a sense of identity and gain some degree of independence. If they encounter difficulties in achieving this, they may turn to the internet as a source of comfort, which may pave the way for compulsive internet use. Thirdly, it is not uncommon for first year university students to develop romantic relationships while pursuing their academic careers. However, not everyone may be successful at forming such relationships, and those who fail at this may spend more time on the internet as a way of escaping themselves and their reality. Additionally, since the 18 to 34 age group is representative of the most active online users (Pastore, 2000), it further endorses the need to examine compulsive internet usage among this population. Moreover, given that the abundance of studies conducted on compulsive internet use has been undertaken in developed nations like the US and Asia, internet usage in countries such as Trinidad and Tobago remain underexplored. This study, therefore, adds a unique perspective to the existing body of research on compulsive internet use in that it was conducted among internet users in the Republic of Trinidad and Tobago, a developing Caribbean nation. Furthermore, most of the previous research has examined general internet addiction alone, with very few studies investigating whether or not specific internet addictions (addiction to specific applications) contribute to compulsive internet use. In this regard, the current study makes a further contribution to the academic literature by examining the extent to which usage of specific online applications predict compulsive internet usage. In light of the foregoing discussion, the aims of this study are (1) to examine whether the demographic variables of age and gender are significant predictors of compulsive internet use and (2) to determine whether the psychological variables of self-esteem, locus of control and depression are significant predictors of compulsive internet use and (3) to investigate whether internet usage type is a significant predictor of compulsive internet use among first year university students.

Literature Review

Demographic variables

Age and Compulsive Internet Use

Research findings on age differences in compulsive internet use among university students have been largely contradictory. Numerous studies have reported that older students are less likely to display compulsive internet use. In fact, researchers Kitty and Sreeramareddy (2017) in their study of 330 young adults at a Malaysian university found age to be negatively associated with compulsive internet use. This suggests that as one's age increases, compulsive use of the internet decreases. Similar findings were reported by Fernandez-Villa et al (2015) who found that university students under the age of 21 were more prone to compulsive internet use as compared to their older counterparts. This finding, again suggests a negative relationship between age and compulsive internet use. While this finding may not be surprising, given the assumption that age brings reason and maturity which may increase one's ability to control one's actions, including internet usage, conflicting findings have also been reported. In their study of 3557, 17 to 21 year olds first-year Chinese university students, Ni et al (2009) found a significant positive correlation between students' age and internet addiction. The older age group was found to be more addicted to the internet than their younger counterparts. In contrast, Romero-Lopez (2021) found that compared to older students, younger students were more likely to engage in compulsive internet use. These inconsistent findings regarding age as a predictor of compulsive internet use make this study necessary.

Gender and Compulsive Internet Use

The body of research on gender as a predictor of compulsive internet use has revealed ambiguous findings. While some research suggests that males are more compulsive internet users than their female counterparts (Morahan-Martin & Schumacher, 2009; Frangos, Frangos & Sotiropoulous, 2011; Tekinarslan &Gurer, 2011; Islam & Hossin, 2016), others have found the opposite (Young, 1998), and some have reported no gender differences in compulsive internet use (Davis, Flett & Besser, 2002; Li, Wang & Wang, 2009; Sabena, Orosova & Benka, 2013; Brenner, 1997). In their study among Greek university students, 42.1% of the male students were found to be compulsive internet users compared to 27.7% of their female counterparts (Frangos et al., 2011). Niemz et al (2005) found that in their study of 337 British university students, females (9.5%) were three times less likely to be compulsive internet users than their male (28.7%) counterparts. These findings are consistent with those of Anderson et al (1998), Scherer (1997) and Morahan-Martin and Schumacher (2000) who found compulsive internet use among male students to be 7, 3, and 4 times higher respectively than females. It should be noted that in Young's (1998) study where a larger number of females were found to be compulsive internet users, there were much more females than males in the sample. Various explanations have been advanced by researchers regarding gender differentials in internet use which strongly suggest that is it related to the type of internet activity. Specifically, some researchers contend that males use the internet primarily for entertainment such as viewing pornographic material, cybersex and online gaming, (Ak, Koruklu &Yilmaz, 2012; Hassan et al, 2020), all of which place them at increased risk of internet addiction disorder.) Similarly, according to Griffiths (2000) a possible reason why higher compulsive use has been reported among males in many studies might be because males are more

likely to use the internet to fuel other addictions, such as gambling and computer games. Further, according to Tsai et al (2009), it is due to men's preference for the visual that make them more likely to use the internet to view more pornographic sites. Their female counterparts on the other hand, use it for social interaction and educational tasks (Weiser, 2000; Durkee, 2012, Peris et al., 2020). For these reasons, further research on gender differentials in compulsive internet use among first year university students is warranted.

Internet Usage Type

Various internet applications exist, such as Facebook, My Space, Twitter, just to identify a few. While it is clear that persons may develop generalized internet addiction, Wegman et al., (2015) posit that individuals may also develop specific internet addictions (i.e. addiction to certain functions of the internet, such as internet pornography and online gambling). Wegman et al suggests that some internet users have specific goals and needs which are satisfied via differing internet applications. They contend that depressed and highly anxious internet users may become addicted to social networking sites such as Facebook, Twitter and other forms of social media. According to Guedes et al (2016), Facebook is the most popular and widely utilized social media from which students derive fulfillment. In fact, Facebook has become so popular since its birth in 2004, that researchers are largely concerned about its excessive usage among university students (Ryan et al., 2014). Additionally, some researchers have actually investigated whether Facebook can become an addiction, but this issue remains a contentious one. According to Saied et al (2016) in their study of 861 Egyptian and Malaysian university students, Facebook was the most frequently used form of social media. A positive correlation between Facebook use and Facebook addiction was found among Taiwanese university students. Hong et al., (2014). Some have even coined the term 'Facebook addiction' (Henrichs, 2009), since its use resembles the routine patterns of behaviour associated with gambling, online shopping and internet addiction (Zaremohzabbieh et al., 2014).

Psychological variables

Locus of Control and Compulsive Internet Use

The existing literature on the relationship between locus of control and compulsive internet usage among university samples has been largely inconsistent. Locus of control, a construct developed by Rotter (1966) is defined as the extent to which a person perceives that his reinforcement is based on either internal or external factors. People differ in how they perceive their behaviours and how those particular behaviors lead to either reward or punishment. Specifically, according to Rotter, if one perceives that his rewards are as a result of his own hard work and dedication, he is said to have an internal locus of control. Conversely, one is believed to have an external locus of control when he perceives that his successes are due to luck, chance or some powerful others. Locus of control has been found to be a significant predictor of internet addiction (Mercy & Oluwatosin, 2015). Support for Rotter's locus of control construct is evident in Chak's (2003) study of internet addiction and locus of control among Korean university students, in which it was reported that internal locus of control (internality) was negatively associated with internet addiction. This finding

suggests that the more one perceived himself as having an internal locus of control, the less likely one was addicted to the internet, given that one felt in control of one's life. Similarly, Rotsztein (2003), in his study of the relationship between locus of control and compulsive internet use among 706 undergraduate students revealed a significant positive correlation between externality and problematic internet usage. Researchers Iskender and Akin (2010) also found that externality was positively related to compulsive internet use. This finding suggests that the more externally oriented the individual perceived himself to be, the more likely he is to engage in compulsive internet usage. Similar findings were reported by Welsh (1999) who found that among 1006 undergraduate university students, there was propensity for compulsive internet users to have a more external locus of control. In contrast however, Prameela et al (2019) reported no significant difference in internet addiction and locus of control among university students. Such diversity of findings warrants further research on the locus of control-internet addiction relationship.

Self-esteem and Compulsive Internet Use

The relationship between compulsive internet use and one's self esteem has also revealed mixed findings. Some researchers assert that low self-esteem individuals are more likely to become compulsive internet users (Craig,1995; Ko et al., 2007; Wilson, Fornasier & White, 2010; Tokunaga & Rains, 2010; Blachnio et al., 2016,), while others suggest that low self-esteem may be a consequence (Niemz, Griffith & Banyard, 2016) of compulsive internet use. Conversely, some researchers have claimed that self-esteem may play a mediating role in internet addiction (Yao et al., 2014). In his investigation of the relationship between self-esteem and compulsive internet use, Armstrong et al (2010) found that low self-esteem was a good predictor of compulsive internet use and the individual's weekly online duration. Low self-esteem individuals do not feel that they present themselves well in person due to their poor feelings of self-worth. Being online allows them a higher degree of control in terms of how they present themselves and it also satisfies their desire to belong without any pressure (Niemz et al., 2005; Kendall, 1998). Murali & George (2007) on the other hand, reported that compulsive internet use is triggered by lower self-esteem levels. Researchers Zhang et al (2015) contend that self-esteem plays a mediatory role in internet addiction. Research also suggests that self-esteem mitigates against problematic internet use (Bozoglan et al, 2013), with high self-esteem buffering the adverse effects of problematic internet use (Dembinska et al, 2020.). Others have suggested that low self-esteem individuals have a preference for e-mail communication when compared to face-to-face interaction (Joinson, 2004). Numerous researchers have also suggested that many persons become addicted to the internet in an effort to boost their low self-esteem (Peele, 1985).

Depression and Compulsive Internet Usage

The literature on depression and compulsive internet use points to diverse findings. While some researchers have reported that depression is a significant predictor of compulsive internet use (Ceyhan & Ceyhan, 2008; Fortson, Scotti & Yi-Chuen 207), others have shown that no relationship exists (Campbell & Cummings, 2006; Alavi, Maracy, Jannatifard & Eslami, 2011) between these two variables.

According to Davis (2001) depressed individuals are more predisposed to developing compulsive internet use, given that they may utilize the internet excessively to assuage emotional suffering and escape their private troubles. He further claimed that such individuals may also experience difficulty in regulating their internet use, thereby placing them at greater risk of becoming compulsive internet users. Such disparity in the findings may of course be due to methodological issues or the definition of compulsive internet use. Indeed, some researchers claim that excessive internet use negatively impacts one's psychological health, while others contend that it is individuals with poor psychological health who engage in excessive internet usage. In fact, in support of the former, some studies among general internet users have revealed that some individuals may develop psychological problems including social isolation, depression and loneliness as a result of their excessive use of the internet (Brenner,1997; Young, 1998; Chang, Lee &Wang, 2003). In contrast, others have reported that excessive internet use is associated with psychiatric conditions such as anxiety, depression and social isolation (Baer, Bogusz & Green, 2011; Batthyany, Muller, Benker &Wolfling, 2009; Chuang, 2006).

From the literature reviewed, it is clear that both demographic and psychological variables play a crucial role in the propensity towards compulsive internet use among university students. Variables such as age, gender and ethnicity along with internet usage type are important to consider in the sphere of internet addiction. Psychological factors such as locus of control, depression and self-esteem also impact compulsive internet use among this population. As such it is important to investigate these relationships with a view to identifying possible interventions and coping strategies which university student may employ to mitigate against the risk of compulsive internet use.

Method. Participants. Four hundred and eighty university students participated in the study. Approximately 83 % were females ($n=396$) and the rest were males ($n=84$). The average age of 476 participants (4 participants did not include their ages in the data) was 24.89 ($SD=6.42$), the age range was 16 -56. In order to determine Compulsive Internet Use participants were asked to state the number of hours they spent online each week as well as the main type of internet use (i.e. Social Networking, Surfing & Gaming, or Communication & Business use). Approximately 50% of participants spent less than 5 hours per week online ($n=240$), 28% ($n=133$) spent between 5 and 10 hours weekly, 12% ($n= 58$) spent 11 to 15 hours and another 10% ($n= 49$) spent more than 15 hours online weekly).

Measures

A demographic questionnaire was administered which required participants to submit personal information such as age, gender, student status (full time/part time). The researchers also solicited information regarding frequency of internet usage such as the length of time spent on the internet on a daily basis, the number of hours spent on the internet per week as well as the internet application most frequently utilized. Additionally, participants completed the Compulsive Internet Use Scale (CIUS) the Internality, the Beck Depression Inventory (BDI-II), Chance and Powerful Others Scale and the Rosenberg Self Esteem Scale

The Compulsive Internet Use Scale

The Compulsive Internet Use Scale (CIUS) developed by Meerkerk, Van Den Eijnden, Vermulst, and Garretsen (2008) measures compulsive internet use. The scale comprises 14 items rated on a 5-point Likert-type Scale (0, never; 1, seldom; 2, sometimes; 3, often; 4, very often). Items on this scale include the following: “How often do you find it difficult to stop using the internet when you are online?” and “How often do you go to the internet when you are feeling down?” The psychometric properties are very good. Two studies carried out by the scale’s developers revealed that the scale yielded cronbach’s alphas of ($\alpha = .89$) and ($\alpha = .90$). In the current study, the CIUS yielded a cronbach’s alpha of .91 which demonstrates that it has excellent internal consistency reliability with the sample used.

Beck’s Depression Inventory - II

Beck’s Depression Inventory –II (Beck, 1996) is a 21-item questionnaire scored on a scale of 0 to 3. The scale assesses several symptoms of depression such as pessimism, guilt, failure etc. A score of 1 to 10 indicates that the individual is normal. A score in the range of 11-16 suggests mild depression, while a score of 21-30 indicates moderate depression. An individual who is severely depressed may fall within a score range of 31 to 40, while a score of over 40 connotes extreme depression. In their meta-analytic study, Beck, Steer and Carber (2002) reported that for the period of 25 years, between 1961 and 1986, the BDI yielded an internal consistency reliability of .86, and also demonstrated excellent concurrent validity. A Cronbach alpha of .93 was obtained on the BDI-2 in the current study.

Internality, Chance and Powerful Others Scale

Locus of control was measured using the Internality, Chance and Powerful Other Scale (Levenson, 1981). The scale comprises 24 items, with three subscales measures on a 6-point Likert scale, ranging from strongly disagree (-3) to strongly agree (+3). Each subscale comprises 8 items, with items 1,4,5,9,18,19, 21 and 23 measuring internality and powerful others being measured by items 3,8,11,13,15,17,20 and 22. Chance was measured by items 2,6,7,10,12,14,16, and 24. Items on the internality scale include ‘*how many friends I have depends on how nice a person I am*’; while chance is measures by items such as ‘*I have often found out that what is going to happen will happen*’. Items such as ‘*getting what I want requires pleasing those people above me*’, measures the influence of powerful others. The 8 responses for each subscale is added and a constant of 24 is added to each subscale to eliminate negative sums. The reliability analysis for this scale revealed a Cronbach alpha of .85.

Rosenberg Self Esteem Scale

Participant’s positive and negative feelings of global self-esteem were measured using the Rosenberg Self Esteem Scale (Rosenberg, 1965). This 10-item likert instrument comprises a four-point rating scale, ranging from strongly disagree to strongly agree. Of the 10 items, five are reverse coded. Positive worded items include, “*I feel that I have a number of good qualities*” and “*On the whole, I am satisfied with myself*”. “*I feel I do not have much to be proud of*” and “*I certainly feel useless at times*” represent the negatively worded items. A total score is derived by summing the

10 items, with higher scores indicating higher self-esteem levels. The Cronbach alpha for the Rosenberg Self-esteem scale was .87.

Procedure

The researchers administered a cross-sectional survey to 476 first year university students in Trinidad over a two-week period. Institutional approval for this research was obtained from the administrative heads of the various faculties from which the students were sought. With the assistance of faculty at the various universities, the questionnaire was administered to students either at the end or beginning of their class. The nature and purpose of the research was explained at this point and they were free to ask questions if they so desired. Participants were able to complete the self-administered questionnaire in approximately 20 minutes.

Results. Correlations among variables in the study showed favourable influences one upon the other that warranted further investigation in terms of predictive analyses which were subsequently employed.

Table 1.

Bivariate correlations among dependent and independent variable in the study

	1	2	3	4	5	6	7
1. M_CIOUS							
2. AGE	-.160**						
3. GENDER	.202**	.063					
4. M_RSE	.023	.080	-.053				
5. INT_CNTRL	.169**	-.055	.017	.468**			
6.EXT_CNTRL	.354**	-.245**	.124**	-.054	.328**		
7. TL_BDI	.293**	-.069	-.037	-.144**	.133**	.423**	
8. INTERNET APPLICATION USE GROUPS	-.238**	.220**	-.013	.027	.022	-.085	-.071

** . Correlation is significant at the 0.01 level (2-tailed).

Hierarchical Multiple Regression

Preliminary analyses were carried out to ensure that the data met the assumptions necessary for regression analysis. The issue of multicollinearity among the predictor variables in the model was not a concern, since the VIF and Tolerance levels fell within acceptable limits (Field, 2013). A three step Hierarchical Multiple Regression was used to assess the ability three psychological measures (self-esteem, internal and external locus of control and depression) and one trifurcated categorical measure, Internet Usage Type (i.e. Social Networking, Surfing & Gaming, and Communication & Business use) to predict Compulsive Internet Use (CIUS) after controlling for age and gender. Preliminary analyses did not reveal any violations of normality, linearity, multicollinearity or

homoscedasticity. The order in which each potential predictor variable was entered into the model was based on theoretical grounds and the results of prior research.

Age and gender were entered in Step1, explaining 6.7% of variance. Self-esteem, Internal and External Locus of control and BDI means were entered in Step 2 while controlling for age and gender, the variance almost tripled to approximately 19%, $F(4, 469) = 19.38, p < .0001$. In step three, Internet Usage Type groups were entered, the total variance explained by the model as a whole was 22.2 % with R squared change = .035. In the final model, there was one significant control variable, gender ($\beta = 18.8, p < .0001$) and three significant predictor variables: external locus of control ($\beta = 20.2, p < .0001$), depression ($\beta = 19.9, p < .0001$), and internet usage type ($\beta = 19.2, p < .0001$), and together these accounted for 78.1 % of the total variance. A subsequent one-way ANOVA post hoc test for Internet Usage groups revealed that Social Networking a had significantly higher mean ($M = 2.10$) than both Surfing and Gaming ($M=1.70$) and Business and Communication ($M=1.75$) with $F(2, 477) = 17.47, p < .0001$.

Table 2.

Summary of Hierarchical Regression Analysis for Variables predicting Compulsive Internet Use

Predictor Variables	Compulsive Internet Use		
	ΔR^2	β	T
Step 1	.07		
Age		-.174	-3.92***
Gender		.213	4.79***
Step 2	.13		
Age		-.111	-2.58
Gender		.194	4.59***
R Self-esteem		.069	1.40
Internal Control		.031	.611
External Control		.207	4.11***
BDI		.210	4.52***
Step 3	.04		
Age		-.069	-1.61
Gender		.188	4.56***
R Self-esteem		-.063	1.30
Internal Control		.044	.876
External Control		.202	4.09***
BDI		.199	4.36***
Internet Usage Type Groups		-.192	-4.60***
Total ΔR^2	.24		
Total N	476		

Discussion and Implications

The current study examined the role of several demographic (age and gender) and psychological variables (self-esteem, internal and external locus of control and depression) as well as internet usage type as potential predictors of compulsive internet use among 476 first-year undergraduate students. Overall, the findings suggest that external locus of control, depression, gender as well as internet usage type were significant predictors of compulsive internet use. Specifically, being male, having an external locus of control and being depressed were important predictors of compulsive internet use. Interestingly, age and self-esteem were not significant predictors of compulsive internet use in this study. Compared to other internet uses, social networking was found to be a significant predictor of compulsive internet use.

Specific gender-related internet addiction is not always easy to predict because the *type of usage* appears to be a moderating factor. In general, games, pornography and hedonistic pursuits appear to be linked to male addiction (Brooks & Longstreet, 2015; Frangos et al., 2011; Tsai et. al, 2009) while female pathological internet use seems tied to social networking activities (Brooks & Longstreet, 2015). In the context of moderating factors, this study revealed a peculiar finding in that while male was a significant predictor on compulsive internet usage, neither pornography nor gaming was linked to it as in previous studies (Frangos et al., 2011; Tsai et. al, 2009). Curiously, the compulsive internet usage predictor was social networking which researchers have found to be a female oriented activity (Lin & Yu, 2008). In fact, finding in this study contrasts with those Haq and Chand (2014) who found that females used Facebook significantly more than males while the proclivity for adding friends was a more male oriented activity. Additionally, Brooks and Longstreet (2015) cited Hargittai (2007) who found that females dominated the use of social networking sites and were consequently seen to be more prone developing an addiction. Taken together, these previous studies lead one to surmise that this link between male internet addiction and social networking probably means that depressed males tend to use social networking as an outlet for social expression more than do depressed females. Since this study did not explore the purpose for the particular internet usage type, this could be an area for further study.

Adding to the profile of the compulsive internet user in this study was external locus of control. This finding is consistent with the study undertaken by Rotsztein (2003) in which a significant positive association was found between external locus of control and compulsive internet use among 706 undergraduate students. Similar findings were reported by Welsh (1999) who found that among 1006 undergraduate university students, there was propensity for compulsive internet users to have a more external locus of control.

The more externally oriented the individual perceived himself to be, the more likely he is to engage in compulsive internet usage. Externally oriented individuals believe that their successes and failures are largely due to factors external to themselves such as luck, chance and powerful others and as such they have little faith in their own abilities and possibly perceive themselves as having low self-worth. In order to compensate for their perceived deficiencies, therefore, they may become

compulsive internet users. As university students, this may have implications for diminished academic engagement and achievement, poor time-management, and higher levels of attrition. Of even greater concern, is the fact that male appear more inclined to have this weakness and therefore would need special assistance and attention given their already lower matriculation numbers compared with their female counterparts.

Depression was also found to be a significant predictor of compulsive internet use with more depressed individuals engaging in compulsive internet use than their less depressed counterparts. This finding is consistent with prior research (Ceyhan & Ceyhan, 2008; Fortson, Scotti & Yi-Chuen 2007). Some researchers contend that psychologically depressed individuals are more prone to developing addictive, habitual or compulsive behaviours related to the internet (Caplan, 2007; La Rose et al., 2002). According to (Gamez-Guadix, 2014), unlike their non-depressed counterparts, depressed individuals have a higher inclination for online interaction and may experience problems in regulating their internet use, thus increasing the likelihood of becoming compulsive internet users. Given that numerous researchers have explored as well as established a positive correlation between depression and compulsive internet usage in beginning university students, university campuses should ensure that early intervention/screening is available to those students who may be at high-risk for depression.

Interestingly, the type of internet use is also related to compulsive internet use, which is not surprising given that individuals could develop addictions to particular internet applications. Specifically, this study examined internet usage in four categories; surfing, gaming, social networking and business and communication. Social networking (use of various social media such as Facebook and Twitter) was found to be a significant predictor of compulsive internet usage. This study's finding is supported by Li (2014) who investigated compulsive internet use in Chinese university students and found that social networking sites contribute significantly to the risk of compulsive internet use. This is not unexpected, given the vast popularity of social networking sites like Facebook (Guedes et al., 2016).

In the current study, self-esteem was not a significant predictor of compulsive internet use in first year university students. This is not unexpected, given that most of the sample had high self-esteem levels and is consistent with the literature which suggests a negative correlation between high self-esteem and compulsive internet use (Bahrainian et al., 2014). Unlike their low self-esteem counterparts, high self-esteem individuals do not hide behind the internet to mask their inadequacies and insecurities, and consequently the probability of them becoming compulsive internet users is greatly diminished.

Unlike other studies, age was not a predictor variable in compulsive internet use among first year university students. Prior research that has examined age differences in compulsive internet use have primarily incorporated typical first year university students between the ages of 17 years to 21 years (Fernandez -Villa et al, 2015; Ni et al., 2009) and have found conflicting results in relation to their internet use. The wide age range in the current sample (16 - 56 years) probably depressed possible

significance that may have been different with participants in closer age proximity to each other and thus could account for the non-significant finding of age as a predictor of compulsive internet use.

Implications

The fact that gender, locus of control, depression and internet usage type played a significant role in predicting compulsive internet use in first-year university students underscores the need for institutions of higher learning to ensure that the necessary screening of the psychological health and well-being of its students. In addition to the predictor variables explored, future researchers may also want to consider additional variables that may predict compulsive internet use such as personality type, loneliness, parenting, alcohol use, social anxiety and shyness.

Limitations

The exploratory nature of this study enables its findings to serve as a guide to future researchers interested in investigating compulsive internet use in university populations. In the present study, the use of self-report measures may be subject to bias due to issues of social desirability when responding. Moreover, the correlational nature of this research limits statements of causality. The entirely quantitative focus of this study limits the depths of extrapolation and as such future researchers may want to employ a mixed methods approach in their investigation.

References:

1. Alavi, SS., Marasi, M.R., Jannatifard, F & Mehdi, E. (2011). The effect of psychiatric symptoms on internet addiction disorder in Isfahan university students. *Journal of Research in Medical Sciences*, 16 (6). 793-800.
2. Armstrong, L., Philips, J.G., & Saling, L.L. (2000). Potential determinants of heavier internet usage. *International Journal of Human Computer Studies*, 53, 537-550. <https://doi.org/10.1006/ijhc.2000.0400>
3. Baer, S., Bogusz, E., & Green, D.A. (2011). Stuck on screen: patterns of computer and gaming use in youth seen psychiatric clinic. *Journal of Canadian Academy of Child Adolescent Psychiatry*, 20 (2), 86-94.
4. Bahrainian, S. A., Alizadeh, K. H., Raeisoon, M. R., Gorji, O. H., & Khazae, A. (2014). Relationship of Internet addiction with self-esteem and depression in university students. *Journal of preventive medicine and hygiene*, 55(3), 86–89.
5. Batthyány, D., Müller, K. W., Benker, F., & Wölfling, K. (2009). Computerspielverhalten: Klinische Merkmale von Abhängigkeit und Missbrauch bei Jugendlichen [Computer game playing: clinical characteristics of dependence and abuse among adolescents]. *Wiener klinische Wochenschrift*, 121(15-16), 502–509. <https://doi.org/10.1007/s00508-009-1198-3>
6. Bozoglan, B., Demirer, V., & Sahin, I. (2013). Loneliness, self-esteem, and life satisfaction as predictors of Internet addiction: A cross-sectional study among Turkish university students. *Scandinavian Journal of Psychology*, 54(4), 313-319. DOI:10.1111/sjop.12049
7. Brenner, V. (1997). Psychology of computer use: XLVII. Parameters of internet use, abuse and addiction: The first 90 days of internet usage survey, *Psychological Reports*, 80 (3). <https://doi.org/10.2466/pr0.1997.80.3.879>
8. Brooks, S. Longstreet, P. (2015). Social networking's peril: Cognitive absorption, social networking usage and depression. *Cyberpsychology*, 9(4), 21-39. Doi:10.5817/CP2015-4-5
9. Byun, S., Celestino, R., Runnfini, C., Mills, J., Douglas, A., Niang, M. (2009). Internet addiction: Meta-synthesis of 1996-2006 quantitative research. *Cyberpsychology and Behaviour*, 12 (2), 203-207. <https://doi.org/10.1089/cpb.2008.0102>

10. Campbell, A.J., Cummings, S.R., & Hughes, I. (2006). Internet use by the socially fearful: addiction or therapy? *Cyberpsychology and Behaviour*, 9, 69-81. <https://doi.org/10.1089/cpb.2006.9.69>
11. Caplan, S. E. (2005). A social skills account of problematic internet use. *Journal of Communication* (55), 721-736. DOI:10.1111/j.1460-2466.2005.tb03019.x
12. Ceyhan, A.A. & Ceyhan, E. (2008). Loneliness, depression and computer self-efficacy as predictors of problematic internet use. *Cyberpsychology and Behaviour*, 11 (6), 699-701. <https://doi.org/10.1089/cpb.2007.0255>
13. Chak, K., & Leung, L. (2004). Shyness and locus of control as predictors of internet addiction and internet use. *Cyberpsychology & Behavior : the impact of the Internet, multimedia and virtual reality on behavior and society*, 7(5), 559–570. <https://doi.org/10.1089/cpb.2004.7.559>
14. Chang, G., Lee, S., & Wang, L. (2003). Internet over-users psychological profiles: a behavior sampling analysis on internet addiction, *Cyberpsychology and Behaviour*, 6 (2) 143-150. DOI:10.1089/109493103321640338
15. Davis, R.A., Flett, G.L., & Besser, A. (2002). Validation of a new scale for measuring problematic internet use. Implications for pre-employment screening. *Cyberpsychology and Behaviour*, 5, 331-345. <https://doi.org/10.1089/109493102760275581>
16. Dembińska, A., Kłosowska, J., & Ochnik, D. (2022). Ability to initiate relationships and sense of loneliness mediate the relationship between low self-esteem and excessive internet use. *Current Psychology*, 41(9), 6577-6583. DOI:10.1007/s12144-020-01138-9
17. Fortson, B.L., Scotti, J.R., & Chen, Y. (2007). Internet use, abuse and dependence among students at a southeastern regional university, *Journal of American College Health*, 56 (2), 137-144. DOI:10.3200/JACH.56.2.137-146
18. Frangos, C.C., Frangos, C.C., & Sotiropoulos, L. (2011). Problematic internet use among Greek university students; An ordinal logistic regression with risk factors of negative psychological beliefs, pornographic sites and online games. *Cyberpsychology, Behaviour and Social Networking*, 14 (1-2), 51058. DOI:10.1089/cyber.2009.0306
19. Gámez-Guadix M. (2014). Depressive symptoms and problematic internet use among adolescents: analysis of the longitudinal relationships from the cognitive-behavioral model. *Cyberpsychology, behavior and social networking*, 17(11), 714–719. <https://doi.org/10.1089/cyber.2014.0226>
20. Guertler, D., Rumpf, H. J., Bischof, A., Kastirke, N., Petersen, K., John, U., & Meyer, C. (2014). Assessment of problematic internet use by Compulsive Internet use Scale and the Internet Addiction Test: A sample of problematic and pathological gamblers. *European Addiction Research*, 20, 75-81. DOI:10.1159/000355076
21. Haq, A. u., & Chand, S. (2014). Exploratory Study of Pattern and Motives of Facebook Usage among University Students. *Journal of Statistics*, 21(1), 118-127.
22. Hassan, T., Alam, M. M., Wahab, A., & Hawlader, M. D. (2020). Prevalence and associated factors of internet addiction among young adults in Bangladesh. *Journal of the Egyptian Public Health Association*, 95, 1-8. DOI:10.1186/s42506-019-0032-7
23. Ho, C., Yen, J., Chen, C., Chen, S., Wu, K., & Yen, C. (2006). Tridimensional personality of adolescents with internet addiction and substance use experience. *Canadian Journal of Psychiatry*, 51 (14), 887-894. DOI: 10.1177/070674370605101404
24. Ho, R. C., Zhang, M. W., Tsang, T. Y., Toh, A. H., Pan, F., Lu, Y., ... & Mak, K. K. (2014). The association between internet addiction and psychiatric co-morbidity: a meta-analysis. *B MC Psychiatry*, 14(1), 1-10. <https://doi.org/10.1186/1471-244X-14-183>
25. Islam, M.A. & Hossin, M.Z. (2016). Prevalence and risk factors of problematic internet use and the associated psychological distress among graduate students in Bangladesh. *Asian Journal of Gambling Issues and Public Health*, 6 (11), doi:10.1186/540405-016-0020-1
26. ICT Facts and Figures (2023). Retrieved January 31st from <https://www.itu.int/en/ITU-D/Statistics/Pages/facts/default.aspx>
27. Joinson A. N. (2004). Self-esteem, interpersonal risk, and preference for e-mail to face-to-face communication. *Cyberpsychology & behavior: the impact of the Internet, multimedia and virtual reality on behavior and society*, 7(4), 472–478. <https://doi.org/10.1089/cpb.2004.7.472>

28. Kandell, J.J. (1998). Internet addiction on campus: the vulnerability of college students, *Cyberpsychology and Behaviour*, 1(1), 11-17. <https://doi.org/10.1089/cpb.1998.1.11>
29. Kemp, S. (2022, February 16). Digital 2022: Trinidad and Tobago. DATAREPORTAL. Digital 2022: Trinidad and Tobago — DataReportal – Global Digital Insights
30. Kim, J., LaRose, R., & Peng, W. (2009). Loneliness as the cause and the effect of problematic Internet use: the relationship between Internet use and psychological well-being. *Cyberpsychology & Behavior : the impact of the Internet, multimedia and virtual reality on behavior and society*, 12(4), 451–455. <https://doi.org/10.1089/cpb.2008.0327>
31. Ko, C.H., Yen, J.Y., Chen, C.C., Chen, S.H., Wu, K.Y. & Yen, C.F. (2006). Tri-dimensional personality of adolescents with internet addiction and substance use experience, *Canadian Journal of Psychiatry*, 51, 887-894. <https://doi.org/10.1177/070674370605101404>
32. Li, H., Wang, J., & Wang, Y. (2010). Stressful life events and problematic internet use in Chinese college students and its relations to stressful life events and coping styles. *International Journal of Mental Health and Addiction*, 7 (2), 333-346. <https://doi.org/10.3389%2Ffpsyg.2016.01794>
33. Lin, C. & Yu, S. (2008). Adolescent Internet Usage in Taiwan: Exploring Gender Difference. *Adolescence*, 43(170), 317-331.
34. Meerkerk, G.J., Van den Eijnden, R. J. J. M., Vermulst, A. A., & Garretsen, H. F. L. (2009). The Compulsive Internet Use Scale (CIUS): Some Psychometric Properties. *Cyberpsychology & Behavior*, 12(1), 1-6. DOI: 10.1089/cpb.2008.0181
35. Mercy, O. N., & Oluwatosin, B.U. (2015). Internet addiction among undergraduates in university of Ibadan: imperative for counseling intervention. *African Journal for Psychological Study of Social Issues*, 8 (3), 1-14.
36. Mitchell, K.J., & Wells, M. (2007). Problematic internet experiences: primary or secondary presenting problems in persons seeking mental health care? *School, Science and Medicine*, 65 (6), 1136-1147. <https://doi.org/10.1016/j.socscimed.2007.05.015>
37. Mitchell, K.J., Finkelhor, D., & Becker-Blease, K.A. (2007). Linking youth internet and conventional problems: Findings from a clinical perspective. *Journal of Aggression, Maltreatment and Trauma*, 285 (23), 3011-3014. https://doi.org/10.1300/J146v15n02_03
38. Morahan-Martin, J., & Schumacher, P. (2009). Incidence and correlates of pathological internet use among college students. *Computers in Human Behaviour*, 16, 13-29. [http://dx.doi.org/10.1016/S0747-5632\(99\)00049-7](http://dx.doi.org/10.1016/S0747-5632(99)00049-7)
39. Murali, V. & George, S. (2007). Lost online: an overview of internet addiction. *Advanced Psychiatry Treatment*, 13, 24-40. doi: 10.1192/apt.bp.106.002907
40. Mythily, S., Qiu, S., & Winslow, M. (2008). Prevalence and correlates of excessive internet use among youth in Singapore. *Annals Academy of Medicine*, 37 (1), 9-14.
41. Niemz, K., Griffiths, M., & Banyard, P. (2005). Prevalence of pathological internet use among university student and correlations with self-esteem, the general health questionnaire and disinhibition. *Cyberpsychology and Behaviour*, 8 (6), 562-570. <https://doi.org/10.1089/cpb.2005.8.562>
42. Pastore, M. (2000). Demographics of the net getting older. Retrieved May 12 2017 from http://cyberatlasinternet.com?big-picture/demographics/article/0.5901_448131/00html
43. Peris, M., de la Barrera, U., Schoeps, K., & Montoya-Castilla, I. (2020). Psychological risk factors that predict social networking and internet addiction in adolescents. *International Journal of Environmental Research and Public Health*, 17(12), 4598. <https://doi.org/10.3390%2Fijerph17124598>
44. Prameela, P. & Sreenivas, M. (2019). Locus of control and internet addition among university students. *Journal of Advances and Scholarly Researches in Allied Education*, Vol 16 (6), 2372-2378.
45. Reda, M., Meman, R., Mohsen, N., & Hassan, A. (2012). Problematic internet users and psychiatric morbidity in a sample of Egyptian Adolescents. *Psychology*, 3, 626-631. DOI: 10.4236/psych.2012.38096
46. Romero-López, M., Pichardo, C., De Hoces, I., & García-Berbén, T. (2021). Problematic Internet Use among University Students and Its Relationship with Social Skills. *Brain sciences*, 11(10), 1301. <https://doi.org/10.3390/brainsci11101301>

47. Rosenberg (1965). The Rosenberg Self-esteem Scale. Available www.bsos.umd.edu/sog/rosenberg.html
48. Rotsztein, B. (2003). Problem internet use and locus of control among college students: Preliminary findings. The 35th Annual Conference of the New England Educational Research Organization. Portsmouth, New Hampshire, April 10.
49. Rotter, J. (1966). Generalized expectancies for internal versus external control of reinforcement, 80 (1), Whole No. 609.
50. Seyrek, S., Cop, E., Sinir, H., Ugurlu, M., & Şenel, S. (2017). Factors associated with Internet addiction: Cross-sectional study of Turkish adolescents. *Pediatrics international*, 59(2), 218-222. <https://doi.org/10.1111/ped.13117>
51. Suhail, K., & Bargees, Z. (2006). Effects of internet use on undergraduate students in Pakistan. *Cyberpsychology and Behaviour*, 9, 297-307. <https://doi.org/10.1089/cpb.2006.9.297>
52. Tekinarslan, E. & Gurer, M.D. (2011). Problematic internet use among Turkish university students: a multidimensional investigation based on demographics and internet activities. *International Journal of Human Sciences*, 8 (1) 1028-1051.
53. Tsai, H.F., Cheng, S.H. & Yeh, T.L. et al. (2009). The risk factors of internet addiction: a survey of university freshmen. *Psychiatry Research*, 167 (3) 294-299. <https://doi.org/10.1016/j.psychres.2008.01.015>
54. Weiser, E.B. (2000). Gender differences in internet use patterns and internet application preferences: a two-sample comparison. *Cyberpsychology & Behaviour*, 2, 167-177. <https://psycnet.apa.org/doi/10.1089/109493100316012>
55. Welsh, L.M. (1999). Internet use: an exploratory study of coping style, locus of control and expectancies, Unpublished doctoral dissertation, Northeastern university, Boston: MA.
56. Ni, X., Yang, H., Chen, S., & Liu, Zhengwen. (2009). Factors influencing internet addiction in a sample of freshman university students in China. *Cyberpsychology and Behaviour*, 12 (3), 327-330. DOI: 10.1089/cpb.2008.0321
57. Yen, J. Y., Ko, C. H., Yen, C. F., Wu, H. Y., & Yang, M. J. (2007). The comorbid psychiatric symptoms of Internet addiction: attention deficit and hyperactivity disorder (ADHD), depression, social phobia, and hostility. *Journal of Adolescent Health*, 41(1), 93-98. <https://doi.org/10.1016/j.jadohealth.2007.02.002>
58. Young, K.S. (1998). Internet addiction: the emergence of a new clinical disorder, *Cyberpsychology & Behaviour*, 1 (3) 237-244. <https://doi.org/10.1089/cpb.1998.1.237>
59. Zhang, Y., Mei, S., Li, L., Chan, J., Li, J., & Du, H. (2015). The relationship between impulsivity and internet addiction in Chinese college students: a moderated mediation analysis of meaning in life and self-esteem. <https://doi.org/10.1371/journal.pone.0131597>

LEGAL AND PSYCHOLOGICAL ASPECTS OF RUSSO- UKRAINIAN WAR

Manotar Tampubolon

Doctor in Law, Assistant Professor,
Universitas Kristen Indonesia,
manotar.tampubolon@uki.ac.id
<https://orcid.org/0000-0003-0618-7980>

Bernadetha Nadeak

Doctor in Education, Professor in Education,
Universitas Kristen Indonesia,
bernadetha.nadeak@uki.ac.id
<https://orcid.org/0000-0001-7638-6534>

Abstract. The Russo-Ukrainian war is a conflict that has been unfolding since 2014, creating a sense of tragedy around the world. This ongoing battle highlights both legal and psychological aspects of warfare and hopefully can serve as a valuable lesson for states in the future. On the legal front, NATO members and other countries have become involved in hopes to prevent further aggression from taking place, either by resolution or retribution against those who perpetuate military action. On the psychological level, there is an ever-present fear that comes with wartime conditions such as economic insecurity, displacement due to extreme violence, and disruption of foundations such as education systems. This fear can be long-lasting and difficult to simply `forget`; it is a traumatic experience that needs thoughtful aid to restore hope following these turbulent times.

Introduction. The eight-year Russian-Ukrainian War has given rise to both legal and psychological complexities between the two states. On one hand, since the 2014 annexation of Crimea, Russia has been repeatedly accused by the international community of violating international law, as exemplified by multiple UN General Assembly resolutions condemning Moscow's actions. In addition to this, Ukraine has suffered greatly from the war in terms of casualties and economic disruption, intensifying feelings of resentment among the populace toward Russia. The psychological aspects of the war have been dramatic as well; Ukraine shifted its overall orientation toward Western Europe instead of Russia shortly after U.S.-backed protests toppled its pro-Russian president in 2013 (Z. Umar, Bossman, et al., 2022). This does not only indicate a change in political interests but also alludes to a distinct alteration in cultural values and norms within Ukraine that is thanks in part to pervasive anxiety surrounding Russian hegemony. Ultimately, as long as hostilities continue to exist between these two states, there will be a never-ending barrage of legal and psychological complexity acting as obstacles to peace.

Russo-Ukrainian War has been ongoing since February 2014 when Russia and Ukrainian separatists opened hostilities. During the Donbas War, Russian forces supported pro-Russian separatists fighting Ukrainian forces, and they annexed Crimea from Ukraine after the Revolution of Dignity. Many characteristics characterized the first eight years of the conflict including naval incidents, cyber warfare, and political tensions (Pereira et al., 2022). The conflict reached a new level of escalation after Russia invaded Ukraine in February 2022.

Globally, the ongoing conflict between Russia and Ukraine remains of great concern. For a nuanced understanding, it is essential to consider both the legal and psychological aspects of the conflict. From a legal standpoint, the war in Ukraine originates from Russia's violation of the UN Charter, which reaffirms the territorial integrity of all states. What began as a covert military operation has since evolved into full-blown warfare, with severe humanitarian consequences and immense collateral damage. From a psychological perspective, both nations remain deeply divided along ethnic lines, with each side portraying itself as a staunch defender of its identity (Z. Umar, Polat, et al., 2022). This has only exacerbated hostility and mistrust on both sides, making resolution efforts an uphill task.

Euromaidan protests grew into a Revolution of Dignity in early 2014, culminating in the ousting of Ukraine's pro-Russian president Viktor Yanukovich. As a result, pro-Russian violence spread across eastern and southern Ukraine, resulting in Russia sending unmarked troops into Ukraine's Crimea to seize control of strategic infrastructure and sites. An annexation referendum was held after the Russian occupation of Crimea. The Donetsk People's Republic (DPR) and the Luhansk People's Republic (LPR) were declared independent states in April 2014 by pro-Russian separatists who captured Ukraine's Donbas region. During his visit to Donetsk and Luhansk in February 2022, he officially recognized them as independent states. It is important to note that while Russia provided support to these separatists, Ukraine actively sought to retake the areas that they were holding.

The situation concerning the Ukrainian-Russian border has been of particular concern in 2021. Reports of a Russian military buildup near Ukraine have circulated, although Russian officials deny such intentions. To the dismay of the international community, Vladimir Putin has advanced his sentiments regarding the matter; Putin not only questioned the right of Ukraine to exist but also called for its exclusion from NATO (M. Umar, Riaz, et al., 2022). Recent actions taken by President Putin have deepened the state of confusion and apprehension across Europe; During his visit to Donetsk and Luhansk in February 2022, he officially recognized them as independent states before proceeding with a "special military operation" against Ukraine three days later. This bold stance drew widespread condemnation from other nations, leading to sanctions being imposed on Russia. The future outlook for this conflict remains bleak and requires urgent attention from various parties involved to come to a successful outcome.

A strong diplomatic relationship has existed between Ukraine and Russia since the dissolution of the Soviet Union in 1991. In the year of 1994, Ukraine ratified the Nuclear Non-Proliferation Treaty, as a non-nuclear state. This decision to disarm

meant any nuclear weapons assets that were formerly part of the Soviet Union had to be removed from Ukrainian soil and fully dismantled. As a security assurance, Ukraine was offered the Budapest Memorandum on Security Assurances in 1994 by Russia, the United Kingdom, and the United States which guaranteed its territorial integrity and political independence (Fiialka, 2022). Russia was also an original signatory of the Charter for European Security signed in 1999 as an authoritative reaffirmation of each member state's "inherent right" to choose or change its security arrangements.

In 2004, the Ukrainian presidential election was marred by controversy surrounding electoral fraud and a poisoning involving TCDD dioxin that had been committed against opposition candidate Viktor Yushchenko. Allegations were made that votes had been rigged which resulted in Viktor Yanukovich as the prime minister. This sparked the remarkable Orange Revolution where mass protests were peacefully mobilized against the misdeeds of the incumbent government. Ultimately, due to an annulment order by the Supreme Court of Ukraine citing "widespread electoral fraud", Yulia Tymoshenko was appointed as prime minister while Yanukovich remained in opposition following a second round re-run. Yushchenko won out this time to become president and Yulia Tymoshenko was appointed president as well.

Anthony Cordesman's opinion regards the Russian military officers' views concerning color revolutions and their possible implications for the security and stability of neighboring countries. As an example, Based on Putin's statement, the main organizers of the 2011-2013 Russian protests worked as advisors to Viktor Yushchenko, thus making them attempts to bring an Orange Revolution to the country. Supportive assemblies in favor of Putin were coined as 'anti-Orange protests', thus referring precisely to the previous events of former Ukrainian President Viktor Yushchenko and demonstrating Russia's opposition towards any type of similar occurrences(Gunawan et al., 2020). Additionally, Ukraine and Georgia sought membership in NATO at the NATO summit in Bucharest in 2008, a move that was met with divergent reactions among NATO members. President Bush opposes this notion by advocating more reciprocal relationships with the member states even though some Western European countries resisted offering Membership Action Plans (MAPs) to avoid offending Russia.

Upon announcing his intention to run for president in 2009, Viktor Yanukovich was elected president, initiating an era of closer ties with Russia and the Eurasian Economic Union. There was a great deal of controversy within Ukraine over this increased partnership, especially since the Ukrainian parliament had overwhelmingly approved the Association Agreement between the EU and Ukraine. Consequently, November 2013 saw large protests in favor of the agreement, which ultimately led to a settlement signed by Yanukovich and the opposition leader on 21 February 2014(Mironova & Whitt, 2021). The agreement proposed early elections amid demonstrations from the Euromaidan movement, demonstrating Ukraine's commitment to closer ties with Europe despite its relationship with Russia.

The Russian Black Sea Fleet was an important presence in Crimea at the beginning of the conflict. It had 12,000 personnel stationed in various locations, including Sevastopol, Kacha, Hvardiiske, and Simferopol Raion. The Search cape

lighthouse and other beacons near Yalta were disputed in 2005 and Russia was granted permission by Ukraine to station its military personnel there. To ensure mutual respect, Russia and Ukraine agreed that the maximum number of troops at any one time would be 25,000(Karpenko-Secombe, 2021). In addition, they also promised that they would honor Ukrainian laws and respect their sovereignty when crossing the international border; this includes displaying “military identification cards.” This trust between both countries has been beneficial in maintaining a peaceful environment in Crimea.

The Russo-Ukrainian War has continued for years without a formal declaration of war. In 2022, Russia’s invasion of Ukraine was circumspectly labelled as a “special military operation”, providing a possible rationale to avoid the process needed for a formalized declaration. However, Ukraine interpreted the statement as an official declaration of war and multiple international news outlets echoed their stance. The Parliament of Ukraine has decided to refer to Russia as a ‘terrorist state’ but there has been no formality made in terms of officially declaring war on Russia even though the violence in eastern Ukraine does suggest that the clear divide between both states is far beyond remedy.

Russian-Ukrainian War History

In February 2014, the Russian government attempted to implement de-facto control of Crimea by way of military force. Taking advantage of a lull in Ukrainian presence, Russian militants and Special Armies entered Crimea from Novorossiysk on both the 22nd and 23rd. By the 27th, their numbers had grown such that they were successful in taking over the Crimean Parliament, raising their flag, and creating an isolated presence within the peninsula(Gunawan et al., 2020). To further entrench their occupation, Russian forces seized not only a communications centre but a similarly crucial airport near the capital city of Simferopol. With these strategic maneuvers enacted on a vulnerable Ukraine government at the time, Russia was able to successfully annex Crimea in short order.

Ukraine has been experiencing pro-Russian and anti-government protests since late February 2014. The protests initially started in southern and eastern Ukraine among native Ukrainians disaffected with the new government. Despite only providing verbal support for these demonstrators, Russia soon made its presence known in a much more influential way. It launched a thoughtfully planned political and military campaign against Ukraine. Russian President Vladimir Putin even suggested Ukraine had wrongfully regained control of the Donbas region when he uttered the phrase "New Russia" (Novorossiia). By March's end, it was estimated that roughly 30-40 thousand Russian military personnel had positioned themselves along Ukraine's border.

In April 2014, tensions between Russian-backed separatist forces and Ukraine erupted in eastern Ukraine. Various cities saw the occupation of government buildings by militants and control of strategic infrastructure was taken by separatists, who then stated Luhansk and Donetsk as people's republics. In response to the separatist expansion, the Ukrainian administration announced an "Anti-Terrorist Operation" (ATO) on 15 April. Unfortunately, the ATO was not well-prepared or positioned and consequently, it led to quick failure. Ukraine had lost control of Luhansk and Donetsk

provinces by the end of April, which triggered a “full combat alert” from the government (Mironova & Whitt, 2021).

In May 2014 the intensification of tensions between Russian and Ukrainian forces saw the Russian government employ a hybrid strategy, replete with false information campaigns and military involvement. This escalated into an armed conflict that would come to be known as the First Battle of Donetsk Airport, which took place shortly after Ukraine's presidential elections. Considerable reports indicate that at its peak this battle was largely comprised of paramilitaries from Russia, with estimations ranging from 15-80%. Furthermore, it has been reported that since June Russia has been covertly supplying arms, vehicles, and munitions to separatist rebels to maintain their footholds (Khalifaoui et al., 2022).

The misfortune of Malaysian Airlines Flight 17, shot down in the region of eastern Ukraine by Russian-controlled forces on 17 July 2014, was met with an aggressive Ukrainian counterattack. As fighting continued in the conflict zone, recovery and investigation efforts began while Ukrainian forces pushed into cities at the end of that same month to cut off supply lines between Pro-Russian separatist groups and thereby isolate Donetsk. By 28 July, control had been regained of Savur-Mohyla and Debaltseve, a significant railroad junction. This operational success posed a major threat to the survival of both the LPR and DPR statelets, sparking Russian cross-border bombing against Ukrainian militants from mid-July onward (Karpenko-Seccombe, 2021).

In mid-August 2014, following military defeats and setbacks experienced by Novorossiia in Ukraine, the Russian government dispatched a “charitable convoy” of containers into the area. Though labeled as humanitarian aid, it is reported that these convoys arriving in November were composed mainly of ammunition and arms. This has been viewed as an act of invasion by Ukraine according to the National Security and Defense Council. Meanwhile, according to Igor Strelkov, who was leading the separatist forces in Donetsk until August 2014, there have been reports of servicemen from Russia on vacation coming to Donbas as early as August (Osiichuk & Shepotylo, 2020). This signifies an escalation of the conflict between Russia and Ukraine, further implying a need for international mediation or intervention before matters rise further out of hand.

The so-called Ukrainian “Anti-Terrorist Operation” saw some considerable successes by August 2014, with a shrinking of the pro-Russian controlled territory and the border area being reached. The extended setbacks for Igor Girkin’s irregular forces were attributed to their lack of experience and low recruitment from local populations. It was clear that Girkin feared that if President Vladimir Putin's designated New Russia lost this war it could be hugely damaging to both the Kremlin's power as well as denting the president's legitimacy in the eyes of his people (Heinrich & Pleines, 2021). Much hung in balance.

In late August 2014, Russia shifted gears and conclusively invaded Ukraine. On the 26th of that month, the Russian Defense Ministry stated that their operatives had crossed into Ukraine “by accident”. According to Nikolai Mitrokhin's survey data, more than twenty thousand separatists were at that time actively participating in the

ensuing conflict around Donbas; however, only a small fraction of these could be classified as local fighters. As a result, it became clear that the invasion had a degree of foreign involvement (Kolosov et al., 2022).

On 24 August 2014, Russia invaded Ukraine, sending in paratroopers and 250 armored vehicles, and artillery pieces to occupy Amvosriivka, followed by the occupation of Novoazovsk on the coast of the Azov Sea on 25 August. Ukrainian President Petro Poroshenko has called this aggression the "Patriotic War of 2014". After entering Novoazovsk, Russian forces started transporting Ukrainians who were not registered residents in the town. In response to these actions, Mariupol witnessed anti-war protests from Ukrainians as many feared that Russian forces were advancing toward their city. The continuous illegal activities carried out by Russia serve as an alarming reminder of the suffering faced by people living in conflict zones around the world (Gibellato et al., 2023).

The Pskov-based 76th Guards Air Assault Division has found itself at the center of a heated international incident after allegedly entering Ukrainian territory in August and engaging in a skirmish near Luhansk. In the skirmish, at least 80 soldiers were killed, and the Ukrainian Defense Ministry claims to have seized two of the unit's armored vehicles and destroyed three tanks and two armored vehicles elsewhere. To this day, Russian President Vladimir Putin has denied that the events unfolded as reported, yet his Government awarded the 76th division with one of Russia's highest accolades - the Order of Suvorov - on 18 August, citing their bravery and success during military missions. The disputed nature of the aftermath makes it clear that matters between Europe's largest nations are far from peaceful (Aghae & Etesami, 2023).

It is serious doubt that the Russian narrative can be supported by the fact that the speaker of Moscow's upper house of parliament and Russian state television channels have acknowledged that 'volunteers' have been entering Ukraine. This was echoed by accusations from the Russian opposition newspaper Novaya Gazeta reported that, in early 2014, Russian military leaders paid soldiers to resign their commissions and fight in Ukraine, and then ordered them to enter the country. Russian opposition MP Lev Shlosberg adds more weight to this claim, noting that these fighters are not just volunteers but "regular Russian troops", disguised as units of the Donetsk People's Republic (DPR) and Luhansk People's Republic (LPR) (Kichuk & Shevchuk, 2020).

In early September 2014, the troubling reality of Russian involvement in Ukraine was made clear by Russian state-owned television and top United Russia politician Valentina Matviyenko. Russian television transmission stated on the memorials of soldiers killed, yet incorrectly identified them as "volunteers" simply struggling for the "Russian world". Furthering this manipulation, Matviyenko praised these "volunteers" and described their mission as being to fight in the "fraternal nation". Shockingly, it had become the first time that such media coverage acknowledged this type of loss even if deceitfully dressed up with the rhetoric of brotherhood and celebration.

First ceasefire after Mariupol offensive

On the 3rd of September, President Poroshenko announced a "permanent ceasefire" agreement between himself and Putin, though Russia denied any involvement; however, just two days later Andrey Kelin, a representative of the OSCE,

made a statement regarding pro-Russian separatists near Mariupol. This was further exacerbated by reports from Ukrainian forces that Russian intelligence groups had been spotted nearby, adding that volunteers may have been stationed there. The situation was made worse by the announcement on 4 September 2014 by a NATO officer that several thousand regular Russian forces were in Ukraine. With all this said, it appears the situation in Ukraine is rapidly deteriorating and tensions remain high (Roozenbeek, 2019).

There is a clear dividing line between the areas of Donetsk and Luhansk oblasts where separatists have occupied territory since the Minsk Protocol ceasefire agreement was signed in 2014. This agreement was just one vital step on the path towards peace, but few could have foreseen the act it would take to fully restore calm. Since its inception, the Minsk Protocol has proved an effective reminder that steps must be taken toward peace if we are to see a world free from conflict and loss of life.

The end of 2014 and the Minsk II agreement

Several tanks, cannons, and trucks carrying troops were seen by NATO on the 7th and 12th of November. Adding to this, US General Philip M. Breedlove declared that there had been sightings of tanks and artillery as well as air defense systems along with combat troops. Additionally, NATO reported that the influx of military equipment from Russia had increased greatly. The Chicago Council on Global Affairs investigated further and revealed that the Russian separatists were significantly better off when compared to the Ukrainian military since the influx of innovative military equipment in 2014; anti-aircraft weapons like 'Buk' and MANPADS repressed any kind of Ukrainian airborne attacks while drones surveil intelligently. Simultaneously, it was observed that Russian secure communication intercepted by satellite also played a crucial role (Ma'arif & Maksum, 2022).

During the Donbas Conflict, the Russian side made use of sophisticated electronic warfare systems to gain an advantage. This assessment was confirmed by the Conflict Studies Research Centre, which reported on their findings of a technical advantage held by the Russian separatists. In fact, during a United Nations Security Council meeting on 12 November, the representative from the United Kingdom even went as far as accusing Russia of intentionally restricting OSCE observation missions' abilities, citing examples such as limited observation range to two kilometers at most and jamming or shooting down drones that should have expanded observation potential. It is clear that electronic warfare played a significant role in this conflict, and this factor can no longer be neglected when assessing international military conflicts.

In January 2014, the conflict between Ukraine and Russia intensified significantly. Luhansk, Donetsk, and Mariupol signified the trio of key battlefronts in the conflict. Ukrainian leader Petro Poroshenko expressed great concern over the situation after reports reached him of additional 200 tanks, 2,000 Russian troops, and armed militant carriers entering his country. This was seen as a dangerous escalation and forced Poroshenko to abbreviate his appearance to the World Economic Forum due to his worries about what was occurring back home. It was here that he pledged to tackle a potential full-scale invasion against his state (Laurukhin, 2022).

The conflict concerning the Donbas war began in April 2014 and continued till the agreement of Minsk II on 15 February 2015. This package of measures proposed an end to the conflict; however high-intensity battle action persisted for another week when Ukrainian forces withdrew from Debaltseve. According to a report by the United Nations Human Rights Office in September 2015, 8,000 casualties occurred due to this war. These events demonstrate that despite attempts for a ceasefire, hostilities, and violence persisted until 2022 (Shkaruba & Skryhan, 2019).

Stable conflict lines (2015-2021)

After the passing of the Minsk agreements and the construction of a border of contact, hostilities between the two borders in the conflict never truly ceased. Instead, they were channeled into Special Forces operations, artillery duels, and trench warfare, intensifying as both sides began to build fortifications to strengthen their resolve. Despite several attempts at enacting ceasefires, fighting always resumed at some point or another and hostilities continued to rage along the line of contact (Nikolopoulou et al., 2022). In particular, after Debaltseve fell several skirmishes occurred but these did not result in any meaningful changes to either side's territorial control. The conflict had become a type of "frozen" war; however, even this title is an oversimplification as fighting was still present albeit at a low level.

The Russian-Ukrainian war has raised several legal issues concerning international law and conventions due to the comprehensive nature of the armed conflict. The right to self-determination is one of the most contentious legal aspects of this war, as both Russia and Ukraine have the right to the autonomy promised by that fundamental principle. In addition, the application of human rights law in the background of this conflict has proven problematic, as all parties have been accused of failing to meet their obligations according to international conventions. The developing status quo requiring an acceptable balance between security and political autonomy needs careful consideration if a resolution is to be achieved through legal means (Sauvageot, 2020).

From 2014-2022, there were a reported 29 ceasefires in Eastern Ukraine, straddled by Russia and the United States. All were declared to last indefinitely, yet none of them persisted for more than two weeks. This high turnover was indicative of the tumultuous nature of the region and the power struggle between both global superpowers. U.S. and international sources have claimed that Russian military forces have been actively present in Ukraine, based on numbers as well as presumed influence over separatist militias in debatable areas like Debaltseve. Estimates ranged from 8,500-10,000 soldiers anywhere up to 20,000 distributed on both sides with Ukrainian forces claiming the most substantial grounding at 40,000 fighters. This vast disparity presents clear implications for political instability and a lack of lasting peace agreements in this ongoing conflict (Aloui et al., 2023).

Fighting in the Donbas province of Ukraine has taken a heavy toll on Ukrainian soldiers, with reports indicating that an average of one soldier dies every three days due to combat-related causes. With thousands of Russian troops and more than forty thousand separatist fighters in the area, the conflict has persisted for years. Local media in Russia has highlighted news of both slaughtered and injured Russian

militaries, many of whom were recruited for service in the Donbas amenable through veteran and paramilitary organizations. Vladimir Yefimov, captain of the paramilitary organization, outlined the recruitment procedure based in the Ural region whereby people with military backgrounds including former army personnel, police officers, and firefighters were called upon to serve.

The estimated charge of training one volunteer in Russia remained at 350,000 rubles (\$6500) plus salary. This practice would continue onto the conflict zone, with recruits receiving weapons once they were already there rather than before their arrival. Adding further complications, some Russian troops traveled under the disguise of Red Cross personnel with such activities being strongly condemned by Igor Trunov, the Head of the Russian Red Cross in Moscow. This continued refusal to permit the monitoring body OSCE to expand its task outside two limit passages ultimately garnered a negative reputation and outlook among many world leaders and organizations alike (Furuoka et al., 2023).

The events of August 2016, when the Ukrainian intelligence agency issued revealing phone intercepts of Russian officials, marked a definitive moment in the Russian Civil War. The documents revealed that several top-ranking Russian officials had been covertly funding pro-Russian activists and occupation efforts in Eastern Ukraine. This, accompanied by their limited volunteers stating that their participation solely consisted of providing humanitarian aid to avoid being deemed a mercenary under the country's anti-mercenary legislation, shows how those in power were attempting to circumvent the law and incite unrest for purposes counter to those of the Russian Federation. In this way, these documents drastically altered the landscape of the civil war and brought an air of suspicion toward Russia's involvement in deeper matters of influence and governance across Europe (Aloui et al., 2023).

Sergei Glazyev has been linked to the Ukrainian conflict since its beginning in 2014. As early as February of that year, he was seen giving direct instructions to numerous pro-Russian organizations on ways to successfully take over the local administrative office and how they should go about making and formulating their demands afterward. Moreover, he promised assistance from Russia in this process, including extending them an offer of 'sending our guys'. His influence was instrumental in galvanizing pro-Russian forces at the start of this eventful period in Ukrainian history.

The Kerch Strait incident of 2018

In 2014, Russia gained de facto control of the Kerch Strait, a strategic waterway connecting the Black Sea and the Sea of Azov and lying between Crimea and mainland Ukraine. This gave Russia influence within the region, however, in 2017, Ukraine appealed to a court of arbitration regarding disputed access rights within the strait. In response, Russia continued to hinder Ukrainian access by building a bridge over the strait in 2018 which limited the size of vessels that could pass through it and imposed regulations barring vessels from traveling between ports within Ukraine. This was further undermined when Russian warships seized three Ukrainian boats on 25 November 2018 and detained 24 sailors, leading to an escalation of tension and an

overwhelming majority vote in parliament summoning martial law to be declared along coastal regions bordering Russia (Varghese, 2020).

The 2019–2020 conflict

In 2019, the conflict in Ukraine caused more than 110 casualties of Ukrainian soldiers. In response, newly elected President Volodymyr Zelenskyy promised to end the war upon assuming office in May of that year. He made some progress towards fulfilling that promise at the end of December 2019 with a prisoner exchange between Ukraine and pro-Russian separatists, which saw around 200 people released from captivity on both sides. Despite this small step forward, however, 2020 has already seen 50 Ukrainian military deaths in combat-related matters. Additionally, reports indicate that Russia has issued more than 650,000 internal passports to Ukrainians since the beginning of 2019; a trajectory that appears to be accelerating as further negotiations and peace meetings continue.

Russian military buildup around Ukraine (2021–2022)

Russia's preparations near the borderline at the beginning of 2021 and again between October 2021 and February 2022 caused serious concern. The Russian administration opposed it had strategies to attack Ukraine, however, the US released intelligence in December 2021 suggesting otherwise. This included snapshots from satellites, the Russian militants, and armor near the boundary as well as a detail of important sites and personalities to be murdered or nullified. Astonishingly, the US was able to accurately anticipate the invasion plans – reports that have been hard to impossible to ignore (Burkhardt et al., 2022).

Indictments and demands from Russia

In November 2021, in the lead-up to the Russian invasion of Ukraine, Russian officials became increasingly adamant in their accusations of Ukraine. They blamed it for fomenting tensions between Russia and other nations, inciting Russophobia, and oppressing its Russian-speaking citizens. They also laid out safety indictments requiring NATO, Ukraine, and other EU countries to conform to their terms. On 9 December 2021, Vladimir Putin publicly issued a statement affirming that "Russophobia is a first step towards genocide", suggesting an ominous agenda directed at Ukraine and those who supported it. This bold proclamation was almost immediately discharged by the worldwide public: arbitrary allegations of killing were repudiated as unfounded and without substantiation (Steiner et al., 2022). It marked yet another pivotal moment when heightened international tensions could have boiled over -- however, the unified response from diplomatic representatives eventually forced Russia to back down and forgo its menacing intentions.

In a speech delivered on the 21st of February, President Putin made several inaccurate claims about Ukraine's statehood and its relationship with Russia. He erroneously claimed that Vladimir Lenin had formed Ukraine when, in fact, it was a successor Soviet Republic to the Ukrainian People's Republic declared in 1917. Furthermore, he asserted that Nikita Khrushchev had "taken Crimea away from Russia for some reason and given it to Ukraine" in 1954. This is misleading; yet this would not be complete without noting that the territory mentioned was not ceded but

exchanged solely between the Ukrainian SSR and the Russian SFSR. Though this detail did not feature in President Putin's speech, it is an important one nonetheless.

Russian President Vladimir Putin's claims of Ukrainian neo-Nazism invoke dark memories of the country's collaboration with Nazi Germany during World War II. This revisionist approach of casting Russian Christians as the actual sufferers of Nazi Germany also represents a persistent anti-Semitic conspiracy theory. Despite this, it must be noted that although Ukraine has a far-right fringe that includes violent extremist groups such as the Azov Battalion and Right Sector, these elements cannot be said to dominate either Ukrainian society or the government. Moreover, their influence has been limited by the Ukrainian government and by civil society organizations.

Invasion preparatory to a full invasion

The conflict in Donbas, once seemingly dormant and cold, erupted anew on 17 February 2022 when fighting between the Ukrainian side and pro-Russian separatists escalated to alarming levels. Both sides accused the other of initiating attacks, but it quickly became apparent that the Russian-led militants had stepped up their artillery shelling and seemed intent on provoking the Ukrainian military or providing a cause for a full attack. Fearing the situation was getting out of hand and that civilian casualties could be high, both pro-Russian Luhansk and Donetsk people's states announced compulsory emergency departures from their main cities. Unfortunately, anyone familiar with such a process will know that full evacuations can take months so any reprieve is likely to be temporary at best (Qureshi et al., 2022).

The Russian government has recently come under fire for its intensifying disinformation campaign, using its state media outlets to spread disconcertingly large numbers of false flag videos. Such videos depict unsubstantiated Ukrainian attacks on Russia and are designed to foster mutual distrust between the two nations. This tactic is particularly concerning due to the professionalism of such propaganda films -- although evidence suggests that many of the videos are crudely staged by Russia, their presence does not make it clear that this is the case. Russia's blatant disregard for the truth has placed tensions between itself and Ukraine at an all-time high and it remains to be seen if the situation can ever be rectified.

On February 21st at 22:35 (UTC+3), Russian Leader Vladimir Putin made the explosive announcement that the administration would diplomatically recognize the Luhansk and Donetsk people's republics, in defiance of Ukraine's leadership. This was followed quickly by an exercise of military force, when Russian troops were authorized to deploy into Donbas, under the guise of a "peacekeeping mission". President Zelenskyy of Ukraine responded immediately, ordering conscription for army reservists, with parliament subsequently declaring a 30-day statewide emergency and further mobilizing the already conscripted reservists. Simultaneously, Russia began a process of evacuation from Kyiv. Both nations have braced themselves against escalating international tensions due to their respective positions on this matter (Dalsjö et al., 2022).

On February 23rd, Ukrainian President Volodymyr Zelenskyy sent a strong message to the residents of Russia to thwart any potential conflict between the two

nations. In his speech, he flatly rejected the Kremlin's claims that neo-Nazis were involved in Ukraine's revolution and made clear his stance against attacking Donbas. However, Kremlin spokesman Dmitry Peskov issued a statement on the same day reporting that Luhansk and Donetsk separatist commanders had sent Vladimir Putin a letter in which they pleaded for military assistance due to Ukraine shelling that resulted in civilian deaths. It is undetermined what will follow from these events, but hopefully, both sides can agree long before armed conflict arises.

Invasion of Ukraine by the Russian Federation (2022-2023)

On February 24th, 2022, the Russian Federation tossed a complete attack on Ukraine. Russian Leader Vladimir Putin started a "special military procedure" to "de-militarize and denazify" Ukraine. Within minutes of this announcement, missiles and airstrikes began to bombard Ukrainian cities and towns, including their capital Kyiv. Then, Russian forces began to rapidly advance along multiple fronts with overwhelming force. In reply, Ukrainian Leader Volodymyr Zelenskyy announced paramilitary law within his country and conscribed all male citizens aged 18-60 into a compelled defense of the nation; they were also forbidden from traveling abroad to ensure the nation's readiness against its invaders. It remains to be seen how this conflict will end, or what the conclusion of the consequences it has wrought will bring in its wake (Manullang et al., 2022).

A full-scale invasion of Ukraine was launched by the Russian Federation on February 24th, 2022. Russian Leader Vladimir Putin stated a "special military procedure" to "de-militarize and denazify" Ukraine. Within minutes of this announcement, missiles and airstrikes began to bombard Ukrainian cities and towns, including their capital Kyiv. Then, Russian forces began to rapidly advance along multiple fronts with overwhelming force. In response, Ukrainian President Volodymyr Zelenskyy announced martial law within his country and conscribed all male citizens aged 18-60 into a compelled defense of the nation; they were also forbidden from traveling abroad to ensure the nation's readiness against its invaders. It remains to be seen how this conflict will end, or what the conclusion of the consequences it has wrought will bring in its wake.

Violation of human rights

Since 2014, there has been a growing sign of widespread destruction of human rights in the conflict zone. There have been nearly 3,000 civilian casualties throughout the war, with an especially high number happening between 2014 and 2015. The right of movement for residents in the area was heavily restricted by both sides while arbitrary detention practices were tolerated in the early years but eventually tapered off on government-held grounds. Investigations into atrocities such as torture carried out by either side saw little progress, and according to OHCHR, even freedom of expression suffered a blow when three TV channels were shut down due to oppressive conditions. As we move forward with this conflict, justice must be served and human rights are respected for all citizens.

The Office for the High Commissioner of Human Rights (OHCHR) was created to protect human rights and dignity from violations. With this purpose in mind, OHCHR has been monitoring the situation in Ukraine since 2014. They have recorded

conflicts related to sexual violence; however, they believe these cases were not used as means of tactical or strategic ends by either military forces or equipped groups in Ukraine's eastern areas. OHCHR evaluates that about 4,000 potential prisoners were imperiled to suffering and ill-treatment during this time frame, with around 1,500 by governmental artists and 2,500 by separatist networks. Unfortunately, among these 4,000 individuals, approximately 340 victims were additionally exposed to sexual violence. More must be done to prevent such atrocities and protect human rights.

Views of the Ukraine public

Approximately one week after the Russian Armed Forces' invasion of Ukraine began, Lord Ashcroft's polls revealed surprising results. Even though 82% of ethnic Russians living in Ukraine do not believe any part of Ukraine belongs to Russia, 97% of ethnic Russians also believe that Russian President Vladimir Putin has an unfavorable view of them. The President's decision to send troops into Ukraine was therefore not supported by many ethnic Russians living in Ukraine. The polls also found that 94% of Ukrainians had an unfavorable opinion of the Russian Military Forces; this widespread aversion to Russia and its forces made it difficult for tensions to de-escalate without negotiation and compromise on both sides.

Views of the Russian public

The Levada Centre's April 2022 survey found that an impressive 74 percent of Russians backed the "special military procedure" in Ukraine, presenting a stark contrast to the public opinion in 2014. It has been suggested that this huge leap in Russia's political outlook is comprised of both intentional and unintentional causes. On one hand, some point to Russian propaganda and disinformation as having likely altered some responders' perspectives on the issue. Additionally, observers point out that many respondents may not have provided truthful replies due to fears of retribution or other negative consequences. Regardless, the survey results undoubtedly paint a very different picture of Russian public opinion now than it did eight years ago. The recent poll conducted in Russia paints an interesting picture of the opinions of citizens in the country and their views on the military intervention currently taking place in Ukraine. While the most popular answer suggested that forces were deployed to protect and defend civilians, ethnic Russians, or Russian speakers (43%), a quarter of respondents attributed the reason for the operation to prevention purposes, wanting to preempt any potential attack on their nation. In addition, 21% thought it rational for intervention to combat Ukrainian nationalists and denazify their country; while a mere 3% looked towards the incorporation of certain regions as justification for intervention. A variety of motivations exist concerning these operations which are being discussed by citizens within Russia.

The United States' role in international affairs

On April 28th, 2022, United States Leader Joe Biden placed a request to the United States Parliament for an extra \$33 billion in economic aid toward Ukraine. A substantial portion of this – \$20 billion – was designated to providing weapons to Ukraine to combat Russia's invasion on 24 February of the same year. The legislation received overwhelming support from Congress and on 21 May, was passed in the provision of \$40 billion worth of financial aid — both military and humanitarian — for

Ukraine, marking it as one of the largest commitments in United States foreign aid history. Shortly following the official passing of Congress' decision, Ukraine's Prime Minister Denys Shmyhal announced that Western nations had already contributed more than \$12 billion in weapons and funds since the beginning of Russian aggression. This incredible support from around the world holds great promise for Ukraine's prospects.

The Russian military supply chain

The Russian Federation has increased its military presence through a broad range of armaments over the past few months. These included combat drones, loitering munitions, tanks, and armored vehicles from Iran and Belarus respectively. In addition to these powerful items, further reports suggest that Russia was actively seeking trades for artillery ammunition with North Korea and ballistic missiles from Iran. With such a dramatic arsenal of heavy arms at their disposal, it is clear that the Russian Federation is forging ahead to build up its formidable military capabilities.

Conclusion. The Russian-Ukrainian war is a matter of great concern for those who care about international law and conventions. This conflict, plus its comprehensive nature and scope, has caused numerous issues with abiding by accepted protocols. Not only are there questions over which belligerents are permitted to use military force, but there are further questions on whether the rules of warfare and humanitarian law have been sufficiently followed throughout the conflict. For example, incriminating evidence of potential war crimes rises continually, prompting strong calls for impartial investigations and an honest look at the many facets of what is truly going on in this volatile situation. Ultimately, it appears that finding a viable resolution to this war will heavily hinge upon both sides embracing international norms set out to protect civilians in armed conflicts. By receiving light tanks from France, US, and Germany, the author asks how Ukraine's defense against Russia will be strengthened. As part of its analysis, the report summarizes some pathways and instruments that the West can use to help Ukraine with its defense and revival based on three strategies: modification, adaptation, and innovation. In addition to military and contingency support, macro-financial assistance, humanitarian assistance, and technical assistance, modernization, and reconstruction should be included in these programs.

References:

1. Aghaee, S. D., & Etesami, S. (2023). The Crisis of 2014 in Ukraine and Its Effects and Consequences for both sides. *Central Eurasia Studies*, 1–27. DOI: 10.22059/JCEP.2023.343620.450073
2. Aloui, D., Benkraiem, R., Guesmi, K., & Vigne, S. (2023). The European Central Bank and green finance: How would the green quantitative easing affect the investors' behavior during times of crisis? *International Review of Financial Analysis*, 85, DOI: 10.1016/j.irfa.2022.102464
3. Burkhardt, F., Wittke, C., Rabinovych, M., & Bescotti, E. (2022). What Makes a Citizen? Russia's Passportization of the Donbas. *Russian Analytical Digest*, 277, 2–4. <https://doi.org/10.3929/ethz-b-000533782>
4. Dalsjö, R., Jonsson, M., & Norberg, J. (2022). A brutal examination: Russian military capability in light of the Ukraine War. *Survival*, 64(3), 7–28. <https://doi.org/10.1080/00396338.2022.2078044>

5. Fiialka, S. (2022). Assessment of war effects on the publishing activity and scientific interests of Ukrainian scholars. *Knowledge and Performance Management*, 6(1), 27–37. [http://dx.doi.org/10.21511/kpm.06\(1\).2022.03](http://dx.doi.org/10.21511/kpm.06(1).2022.03)
6. Furuoka, F., Yaya, O. S., Ling, P. K., Al-Faryan, M. A. S., & Islam, M. N. (2023). Transmission of risks between energy and agricultural commodities: Frequency time-varying VAR, asymmetry and portfolio management. *Resources Policy*, 81, <http://dx.doi.org/10.1016/j.resourpol.2023.103339>
7. Gibellato, S., Ballestra, L. V., Fiano, F., Graziano, D., & Gregori, G. L. (2023). The impact of education on the Energy Trilemma Index: A sustainable innovativeness perspective for resilient energy systems. *Applied Energy*, 330, DOI: 10.1016/j.apenergy.2022.120352
8. Gunawan, Y., Arifin, J., Seviyana, D., Utami, A. P., & Kinasih, E. A. (2020). The Conundrum Of Crimea: To Whom It Belongs To? *Jurnal IUS Kajian Hukum Dan Keadilan*, 8(2), 211–224. <https://doi.org/10.29303/ius.v8i2.729>
9. Heinrich, A., & Pleines, H. (2021). Debates about export pipelines from the post-Soviet region: Opinion leaders and advocacy coalitions. *The Extractive Industries and Society*, 8(4), <https://doi.org/10.1016/j.exis.2021.100994>
10. Karpenko-Seccombe, T. (2021). Separatism: A cross-linguistic corpus-assisted study of word-meaning development in a time of conflict. *Corpora*, 16(3), 379–416. <https://doi.org/10.3366/cor.2021.0228>
11. Khalfauoui, R., Gozgor, G., & Goodell, J. W. (2022). Impact of Russia-Ukraine war attention on cryptocurrency: Evidence from quantile dependence analysis. *Finance Research Letters*, DOI: 10.1016/j.frl.2022.103365
12. Kichuk, Y., & Shevchuk, T. (2020). Public movement of the national minorities in budzhak poliethnic society as a factor of intercultural interaction (Period of independent Ukraine). *Danubius*, 38 (Suppl.), 221–237.
13. Kolosov, V. A., Zotova, M. V., & Turov, N. L. (2022). Geopolitics and Political Geography in Russia: Global Context and National Characteristics. *Regional Research of Russia*, 12(1), 80–95. <https://doi.org/10.1134%2FS2079970522020046>
14. Laurukhin, A. (2022). University Research Capacity in the Republic of Belarus (1990–2020): Effects of the Education Policy of “Re-Sovietization.” In *Building Research Capacity at Universities: Insights from Post-Soviet Countries* (pp. 35–51). Springer. DOI: 10.1007/978-3-031-12141-8_3
15. Ma’arif, H. M. A., & Maksum, A. (2022). A Critical Discourse Analysis Russophobia Rhetoric in UN Security Council’s Speech by Antony J. Blinken. *Intermestic: Journal of International Studies*, 7(1), 253–276. <http://dx.doi.org/10.24198/intermestic.v7n1.12>
16. Manullang, S. O., Maruf, I. R., Priyono, H., Sembiring, T. B., & Hendriarto, P. (2022). International Law to Understand Russia’s Invasion of Ukraine 2022: Between Self-Defense and Defiance. *Legal Brief*, 11(2), 760–769. <https://legal.isha.or.id/index.php/legal/article/view/188>
17. Mironova, V., & Whitt, S. (2021). Conflict and parochialism among combatants and civilians: Evidence from Ukraine. *Journal of Economic Psychology*, 86, DOI: 10.1016/j.joep.2021.102425
18. Nasir, M. A., Nugroho, A. D., & Lakner, Z. (2022). Impact of the Russian–Ukrainian Conflict on Global Food Crops. *Foods*, 11(19), <https://doi.org/10.3390/foods11192979>
19. Nikolopoulou, V., Alygizakis, N. A., Nika, M.-C., Oswaldova, M., Oswald, P., Kostakis, M., Koupa, A., Thomaidis, N. S., & Slobodnik, J. (2022). Screening of legacy and emerging substances in surface water, sediment, biota, and groundwater samples collected in the Siverskyi Donets River Basin employing wide-scope target and suspect screening. *Science of the Total Environment*, 805, <https://doi.org/10.1016/j.scitotenv.2021.150253>
20. Osiichuk, M., & Shepotylo, O. (2020). Conflict and well-being of civilians: The case of the Russian-Ukrainian hybrid war. *Economic Systems*, 44(1), DOI: 10.1016/j.ecosys.2019.100736
21. Pereira, P., Zhao, W., Symochko, L., Inacio, M., Bogunovic, I., & Barcelo, D. (2022). The Russian-Ukrainian armed conflict impact will push back the sustainable development goals. In *Geography and Sustainability*. Elsevier. <https://doi.org/10.1016/j.geosus.2022.09.003>
22. Qureshi, A., Rizwan, M. S., Ahmad, G., & Ashraf, D. (2022). Russia–Ukraine war and systemic risk: Who is taking the heat? *Finance Research Letters*, 48, DOI: 10.1016/j.frl.2022.103036

23. Roozenbeek, J. (2019). *Media and Identity in Wartime Donbas, 2014-2017*. The University of Cambridge.
24. Sauvageot, E. P. (2020). Between Russia as producer and Ukraine as a transit country: EU dilemma of interdependence and energy security. *Energy Policy*, 145, <http://dx.doi.org/10.1016/j.enpol.2020.111699>
25. Shkaruba, A., & Skryhan, H. (2019). Chornobyl science and politics in Belarus: The challenges of post-normal science and political transition as a context for science–policy interfacing. *Environmental Science & Policy*, 92, 152–160. <http://dx.doi.org/10.1016/j.envsci.2018.11.024>
26. Steiner, N. D., Berlinschi, R., Farvaque, E., Fidrmuc, J., Harms, P., Mihailov, A., Neugart, M., & Stanek, P. (2022). Rallying around the EU flag: Russia’s invasion of Ukraine and attitudes toward European integration. *JCMS: Journal of Common Market Studies*. <https://doi.org/10.1111/jcms.13449>
27. Umar, M., Riaz, Y., & Yousaf, I. (2022). Impact of Russian-Ukraine war on clean energy, conventional energy, and metal markets: Evidence from event study approach. *Resources Policy*, 79, <https://doi.org/10.1016/j.resourpol.2022.102966>
28. Umar, Z., Bossman, A., Choi, S.-Y., & Vo, X. V. (2022). Are short stocks susceptible to geopolitical shocks? Time-Frequency evidence from the Russian-Ukrainian conflict. *Finance Research Letters*, DOI:10.1016/j.frl.2022.103388
29. Umar, Z., Polat, O., Choi, S.-Y., & Teplova, T. (2022). The impact of the Russia-Ukraine conflict on the connectedness of financial markets. *Finance Research Letters*, 48. DOI: 10.1016/j.frl.2022.102976
30. Varghese, V. V. (2020). Whose territory is it? (The Kerch Strait Incident 2018). *Int. J. Rev. and Res. Social Sci*, 8(1), 13–16. <http://dx.doi.org/10.5958/2454-2687.2020.00005.2>

LA CRISIS POLÍTICA PERUANA: ¿HACIA UN CAMBIO EN EL SISTEMA POLÍTICO?

Rafael Baldomero López Lozano. B.A

National University of San Marcos, Lima, Peru

lopezlozanorafael@gmail.com

<https://orcid.org/0000-0002-0316-3695>

Resumen. El presente ensayo trabaja en torno a explicar algunas tendencias observadas en la crisis política peruana (2016-2023). En este, sostengo que deberíamos entender el actual periodo como un periodo de transito sobre el cual todavía no conocemos como va a terminar. Así pues, solamente señalo una tendencia a fortalecer el Parlamento y los gobiernos regionales sin la necesidad de cambios legales.

En ese sentido, mi ensayo considera que veamos la crisis política peruana desde un ámbito diferente al periodístico o legal. Es decir, partiendo de las ciencias sociales, pero dentro de un marco histórico. De esta forma, va a ser posible sacar algunas lecciones sobre este periodo tan convulso.

Abstract. This essay works around explaining some trends observed in the Peruvian political crisis (2016-2023). In this, I argue that we should understand the current period as a transitory period about which we still do not know how it will end. Thus, I only point out a tendency to strengthen Parliament and regional governments without the need for legal changes.

In this sense, my essay considers that we see the Peruvian political crisis from a different field than journalistic or legal. That is, starting from the social sciences, but within a historical framework. In this way, it will be possible to draw some lessons about this very troubled period.

El día 07 de diciembre de 2022, en un mensaje a la nación, el presidente Pedro Castillo anuncia una serie de medidas. En este, y haciendo referencia a una actitud obstruccionista del Congreso de la República y los otros poderes del Estado, manifiesta la intención de cerrar todas las instituciones para convocar a una Asamblea Constituyente en nueve meses. Ello implicaba que en un periodo indeterminado gobernaría a través de decretos-ley¹.

En ese sentido, la medida fue catalogada con justa razón como un autogolpe de Estado. Inmediatamente, hubo una serie de reacciones en contra de esa decisión, particularmente desde las otras instituciones públicas que tenían sus sedes principales en Lima. Con el paso del tiempo, instituciones claves (como la Policía Nacional, las Fuerzas Armadas, el Tribunal Constitucional o el Poder Judicial) se desvincularon de las órdenes emitidas por el Poder Ejecutivo. Es decir, cada vez se hacía evidente el

¹ Guzmán Valverde, José Manuel. [José Manuel Guzmán Valverde] (07 de diciembre de 2022). Mensaje a la Nación – Pedro Castillo cierra el Congreso (07-12-2022) [Video] <https://www.youtube.com/watch?v=T7dwByKtrRk>.

fracaso del autogolpe, todo en vivo y en directo. Así pues, no pasaron ni dos horas para que el presidente terminara vacado y preso en la prefectura de Lima.

Sin embargo, el proceso de transición no ha dejado de ser tumultuoso, porque la caída de Pedro Castillo trajo consigo una serie de protestas muy violentas. Estas comenzaron en las zonas rurales de los Andes y estuvieron dirigidas en contra la presidenta Dina Boluarte, quien tuvo que asumir en tanto vicepresidenta, y el Congreso de la República. Al ser vista como una traidora por parte de maestros y campesinos porque no cumplió con renunciar, las manifestaciones fueron haciéndose más violentas y las demandas cada vez más radicales: restitución de Pedro Castillo, cierre del Congreso y convocatoria a una Asamblea Constituyente. Es decir, podemos apreciar claramente que, para unos sectores del campesinado andino, la decisión del presidente fue la correcta². Así pues, el intento de golpe de Estado no debe entenderse no solamente como una medida irracional sino como un error de cálculo político.

Es dentro de ese contexto, el gobierno de Boluarte decide pedir apoyo de la antigua oposición de derecha. Si bien termina presentando un proyecto de ley de adelanto de elecciones, su gobierno termina declarando Estado de emergencia en las regiones del sur andino. Además, con el paso del tiempo, va a ir alejándose de esa idea bajo la excusa de que “necesita el apoyo del Congreso”.

Así pues, termina rompiendo con las izquierdas que apoyaron al presidente Pedro Castillo, recomponiéndose la correlación de fuerzas dentro de la relación Ejecutivo-Legislativo. Es decir, para quienes sostenían a Pedro Castillo, nos encontramos frente a una nueva dictadura de derecha que aprovechó las circunstancias para consumir un golpe de Estado. Con base en ese panorama tan caótico, las Fuerzas Armadas y la Policía emprendan una dura campaña de represión de las manifestaciones amparados en la idea de “poner orden”.

Frente a las medidas de varios colectivos de la sierra, que buscaron tomar aeropuertos, las fuerzas del orden terminan utilizando armas letales y no letales para reprimir las manifestaciones. Ello ocurre porque desde los altos mandos de la Policía Nacional del Perú, la orden hacia el resto del personal fue no repetir lo mismo que en las manifestaciones contra el gobierno de Manuel Merino (2020) porque trajo como consecuencia el despido de 20 generales. Así pues, llegaron a la conclusión de que tener muertos en Lima sería una derrota y debían actuar “firmes” para que después no haya consecuencias graves para la institución.

El resultado de estos enfrentamientos dejó el saldo de 60 muertes en todas las provincias del país. En ese sentido, la crisis política peruana sólo ha empeorado desde el año 2016. Concretamente, la inestabilidad política ha sido algo normal en los últimos 7 años con cerca de seis presidentes y dos intentos de disolución del Congreso. Si bien esto no sería el fin del mundo en otros gobiernos (como Italia o España), Perú formalmente es un sistema presidencialista y ello genera graves consecuencias en lo que refiere a la gobernabilidad. Vemos también que hay distintas explicaciones: para los políticos de derecha esto se debe a la ausencia de reformas electorales mientras que

² Instituto de Estudios Peruanos. (03 de marzo de 2022). Informe IEP Opinión Pública Dicimembre de 2022. <https://iep.org.pe/wp-content/uploads/2022/12/Informe-IEP-OP-Diciembre-2022-completo-1.pdf>.

para la izquierda ya hay una crisis de sistema, donde la agenda central debería ser un cambio de Constitución (Durand, 2014).

Es decir, el intento de golpe de Estado de Pedro Castillo y las protestas más recientes han sido un episodio más dentro de lo que sería una serie de eventos que comprenden la crisis política peruana. Como mencioné anteriormente, esta empieza en 2016 con la llegada al poder del Pedro Pablo Kuczynski a la presidencia. Así pues, en este ensayo lo que pretendo es brindar unas reflexiones sobre qué cambios estamos observando, pero desde una perspectiva de más estructural y enfocada en las ciencias sociales. En ese sentido, no pretendo realizar un análisis legal o periodístico sino aportar con algunas hipótesis de trabajo sobre el devenir de una crisis a largo plazo para futuros debates.

Es así como sostengo en este documento que probablemente el sistema político peruano está emprendiendo un lento y caótico tránsito desde un sistema centralizado y semi presidencial hacia un parlamentarismo de facto junto a una mayor autonomía por parte de las regiones. Es decir, un cambio en régimen político real, sin cambios en nuestro sistema legal y generando nuevas reglas no escritas. De esta forma, sostengo en primer lugar que nunca en nuestra historia republicana hemos tenido un periodo tan largo de democracia formal, de manera que ahora estamos frente a un fenómeno inédito que se manifiesta en una mayor acumulación de poder político desde el Parlamento acompañado de un fortalecimiento de las identidades locales.

Estas nuevas identidades locales estarían caracterizadas por invención de tradiciones (Hobsbawn y Ranger, 2002) de parte de las entidades sub nacionales, aunque sin generar fisuras en la identidad nacional. O sea, se reivindica la idea de pueblos milenarios que poco a poco han formado parte de la identidad regional con el propósito de generar cohesión dentro de la ciudadanía de la zona frente a la capital. Por ejemplo, todos seríamos peruanos, pero también somos aymaras debido a que vivimos en Puno. Así, los cambios políticos experimentados en Perú irían más allá de temas legales y formarían parte de un proceso de transición más profundo donde lo legal obedece a cambios en la distribución del poder real entre los diversos grupos que componen el país.

Siguiendo con esta idea, en primer lugar, debemos tener en cuenta que nunca en nuestra historia republicana hemos llegado a tener gobiernos un periodo de “democracia formal”³. Por lo tanto, no es descabellado decir que nos encontramos pisando un terreno nuevo. Ello constituye un fenómeno reciente porque durante varios años estuvimos acostumbrados a oscilar entre gobiernos “democráticos” y autoritarismos de todo tipo.

Tomando en cuenta este contexto, y teniendo como base de una definición de democracia en tanto poliarquía (Dahl, 1989) podríamos decir que superamos la barrera de los 20 años (2000-2023) sin un gobierno realmente autoritario. Esto resulta ser un fenómeno muy raro en nuestra historia reciente debido a que el último periodo de estabilidad política fue entre 1895 y 1914 durante la llamada República Aristocrática.

³ Political Database of the Americas. Peru: Chronology Presidents (03 de marzo de 2023). Georgetown University. <https://pdba.georgetown.edu/Executive/Peru/pres.html>

Si a esto se le suma el crecimiento económico constante de los últimos 25 años, ha sido un periodo muy excepcional.

Así pues, durante todo el siglo XX, lo normal en la historia política peruana fue pasar gobiernos civiles y elegidos por la ciudadanía a gobiernos autoritarios en un máximo de 12 años cada uno. Esto funcionaba como una serie de péndulo en donde lo común era que después de dos elecciones democráticas ocurra un golpe de Estado que volvía a reiniciar el ciclo. Un gobierno podría durar un poco más, pero lo común no era pasar de 3 elecciones seguidas sin generar una crisis política que desembocara en una nueva dictadura⁴.

En ese sentido, y de acuerdo con Cotler (1978), los problemas políticos se debían a que teníamos una clase dominante que no era dirigente porque le fue imposible generar e implementar un proyecto de nación. Por lo tanto, los grupos de poder en el Perú terminaron basando su poder en una alianza tácita entre la burguesía costeña y los antiguos terratenientes de los Andes para excluir los sectores obreros y campesinos en la toma de decisiones. Es decir, no existía una auténtica democracia debido a que los grupos de interés no querían incorporar como ciudadanos a un amplio sector de la gente.

Sin embargo, este escenario se hizo más inestable con la llegada de los partidos de masas y un nuevo fortalecimiento de las organizaciones sociales (sindicatos y comunidades campesinas) a partir de los años 30'. Así pues, una explicación que había sobre la estabilidad política era justamente por la disputa entre elites y sectores populares (Burga y Flores, 1981). Es decir, se abrían nuevas grietas que terminaban en periodos de crisis política que terminaba con una época con liderazgos autoritario, a modo de péndulo.

Por ejemplo, durante el periodo posterior a la Segunda Guerra Mundial (1939-1945), hubo transición democrática entre dos gobiernos democráticamente electos. Sin embargo, después tuvimos 8 años de dictadura militar en donde lo normal fue una represión bastante violenta contra sindicatos, universitarios y partidos políticos. Ello ocurrió después de un tremendo periodo de turbulencia política en donde el presidente Luis Miguel Sánchez Cerro fue asesinado (1931-1933).

Es por ese motivo que, con el propósito de evitar una guerra civil, el Congreso le encarga el Poder Ejecutivo al General Oscar R. Benavides durante 6 años. Es así como, en 1939 se celebran elecciones en las que resulta ganador el magnate Manuel Prado Ugarteche (1939-1945). Todo ello con la finalidad de impedir un mayor avance del APRA y movilizara más a los sectores populares, quitándole privilegios a una clase oligárquica que encontraba su dominio en crisis (Cotler, 1978).

Después de un gobierno caracterizado por la bonanza en la exportación de materias primas a causa de la guerra, le sucede el jurista José Luis Bustamante y Rivero como presidente. Sin embargo, los enfrentamientos con el Congreso terminaron desencadenando una nueva crisis política que termino beneficiando al general Manuel Odría para dar un golpe de Estado. Es así como este periodo democrático terminó con

⁴ Batalla, Carlos (03 de mayor de 2023). Golpes de Estado: la historia de los quiebres de la democracia en el Perú. Archivo El Comercio. <https://elcomercio.pe/archivo-elcomercio/golpes-de-estado-la-historia-de-los-queiebres-de-la-democracia-en-el-peru-fotos-vvacancia-presidencial-democracia-peruana-pedro-castillo-dina-boluarte-congreso-de-la-republica-nnsp-noticia/>

una dictadura militar que duró cerca de 8 años (1948-1956), caracterizada por una fuerte represión política hacia el APRA y el creciente movimiento obrero que había surgido en la costa peruana.

El ejemplo que muestro en el párrafo anterior es un botón de muestra de que después de máximo dos gobiernos civiles se producía un retorno al autoritarismo que pasaba de los 10 años. Es decir, durante todo el ciclo XX un conjunto de factores (como la crisis del poder oligárquico, el surgimiento del movimiento obrero, la intervención militar y los constantes de poderes) motivaban a que ningún ciclo democrático pudiera pasar las 3 elecciones seguidas. Así pues, frente a las crisis en el sistema de representación, las fuerzas armadas directa o indirectamente tomaban el poder. Ello generaba después otras crisis políticas (a causa de la represión y la creciente concentración de poder en un grupo), los gobiernos autoritarios no tuvieran otra salida que volver a convocar elecciones.

Sin embargo, este ciclo se rompió a partir de la caída del régimen autoritario de Alberto Fujimori (1990-2000). Es decir, durante los últimos 23 años hemos atravesado el ciclo más largo de gobiernos civiles democráticos y como sociedad nos encontramos dentro de un terreno completamente nuevo. Esta, para mí, sería el principal motivo por el cual nos encontramos dentro de una crisis política, siendo más profundo que un problema legal (reformas electorales o la necesidad de una nueva Constitución).

Es por ello que, tomando en cuenta la historia política del Perú en todo el siglo XX, ¿no resulta extraño que hayamos pasado más de 20 años de gobiernos democrático? ¿qué implicancias tiene exceder este periodo de tiempo entre todos los grupos políticos? Es decir, resulta importante que comprendamos que estamos frente a un contexto nuevo de manera que no sabemos las tendencias que puedan tomar los actores frente a la imposibilidad de pasar a una dinámica autoritaria.

Después, y en consonancia con lo mencionado anteriormente, estamos observando que parte de este fenómeno es el inicio de una mayor concentración de poder político por parte del Parlamento. Así pues, ¿qué representaría este fenómeno, tomando en cuenta que -en épocas anteriores- ese choque de poderes era resuelto con una deriva autoritaria que se concretaba en un golpe de Estado? Con ello, quiero reafirmar que estamos frente a un nuevo contexto político e independiente de la ideología de quien ocupe la presidencia de la república.

Tal es el caso de la última crisis política, que se origina a partir del año 2016 con la elección de Pedro Pablo Kuczynski como presidente frente a Keiko Fujimori⁵. Debido a que la oposición consiguió una mayoría aplastante, más pronto que tarde hubo un choque entre los poderes del Estado (Ejecutivo y Legislativo). Lo más interesante era que no se debía a diferencias ideológicas debido a que ambos mantenían las mismas posturas en torno al rol de Estado en la economía. Es decir, el enfrentamiento político se produjo al interior de la misma derecha.

⁵ Oficina Nacional de Proceso Electorales del Perú (03 de marzo de 2023). Segunda elección presidencial 2016: resultados presidenciales. ONPE. <https://www.web.onpe.gob.pe/modElecciones/elecciones/elecciones2016/PRP2V2016/Resultados-Ubigeo-Presidencial.html#posicion>

Así pues, no podría decirse que la crisis política sea producto de una disputa entre la izquierda y la derecha, o solo responsabilidad de determinada tendencia. Esto se comprueba cuando analizamos el caso del reciente gobierno de Pedro Castillo, en donde el choque de poderes también fue una constante a pesar de ser claramente un gobierno de izquierda. Si bien la oposición fue incluso más intransigente y agresiva, ¿cómo se explica que dos presidentes con ideologías y orígenes sociales tan radicalmente distintos (PPK fue un economista ligado a la banca internacional y Castillo un maestro de escuela rural) tuvieran exactamente los mismos problemas?

Como explicación, desde la izquierda (Durand, 2014) se habla de un problema que tiene su origen en la Constitución de 1993 pero, ¿cómo Alejandro Toledo (2001-2005), Alan García (2006-2011) y Ollanta Humala (2011-2016) completaron sus respectivos periodos? Si bien podría atribuirse este choque de poderes a las disposiciones legales de la actual carta magna, eso no explica que hayamos oscilado durante todo el siglo XX dentro de un constante péndulo de gobiernos democráticos débiles con regímenes autoritarios cada 10 años. En ese sentido, no parece suficiente atribuir este ciclo de inestabilidad política (2016-2021) a la economía, las disposiciones legales o el neoliberalismo debido a que evidencia una lectura incompleta que valora más lo normativo que el comportamiento de los actores en una realidad concreta.

Esto nos hace apreciar un fenómeno bastante reciente en lo que refiere al uso de las prerrogativas del Congreso. Concretamente, y si bien el Legislativo tuvo las mismas prerrogativas bajo diferentes constituciones, pocas veces hubo un uso tan constante de estas (la censura a ministros y la posibilidad de llevar adelante la vacancia presidencial). Ello genera que, ante una situación amenazante para la estabilidad del gobierno, también el Ejecutivo use las herramientas que posee (las cuestiones de confianza y el cierre del Congreso). Así pues, termina produciéndose un choque de poderes en donde se implanta la mentalidad de supervivencia basada en imponerse sobre el otro.

La última vez que se produjo este choque fue durante primer gobierno de Fernando Belaunde Terry (1963-1968). En ese momento se forma una coalición entre APRA (de tendencia populista) y la Unión Nacional Odriista (de derecha conservadora) para obstruir las políticas emprendidas desde el Ejecutivo (Cotler, 1978). Así, la censura de ministros fue frecuente y el presidente que no podía hacer nada. Esto terminó cuando la crisis política llevó a un golpe militar a cargo del general Juan Velasco Alvarado y el inicio de una nueva dictadura (1968-1980)⁶.

Es decir, frente a la llegada de un ciclo autoritario que terminó afectando a los sectores más conservadores motivó a que el Parlamento se limitara en el uso de sus prerrogativas. Sin embargo, hoy en día, con la dificultad de la llegada de uno nuevo, se generó la tentación de aprovechar estas herramientas que le permitían incidir en el gobierno. De esta forma, la crisis política en la que estamos ahora surge de la certeza de que sea más difícil caer en una dictadura militar o un gobierno democrático que devenga en autoritario porque las fuerzas armadas mantienen una posición no deliberante y la presión internacional hace difícil que pueda mantenerse en el poder.

⁶ En ese momento, no existían mecanismos por parte del Ejecutivo para poner controles a la labor fiscalizadora del Congreso. Ese desequilibrio de poderes influía también en una deriva autoritaria.

Como muestra de ello, Alberto Fujimori fue condenado en 2007 a una pena de 25 años de cárcel por crímenes de lesa humanidad y acaparar las instituciones públicas⁷. Es decir, hoy día existe el precedente de terminar preso a pesar de haber sido presidente. Así pues, apreciamos que, como los actores políticos veían poco probable que en 2016 Pedro Pablo Kuczynski fuera capaz de cerrar el Congreso, podían utilizar las herramientas que disponían sin mayor consecuencia.

¿Qué balance podríamos hacer entonces? Podríamos decir que durante este periodo el Legislativo ha ido aumentando sus competencias en lo que refiere al uso de las herramientas de censura a ministros y vacancia presidencial. Si bien cada vez ha experimentado reveses en las consecuencias de estas medidas, poco a poco ha ido teniendo más éxito. Esto se puede apreciar con mayor notoriedad al comparar la caída del gobierno de Pedro Pablo Kuczynski en 2018 con Pedro Castillo en 2022 en lo que refiere a su relación con el Parlamento.

Pongamos el caso de la figura de la censura, la cual fue pensada hasta hace unos 20 años como una de esas herramientas que no era necesario usar. Sin embargo, durante el gobierno de Castillo se usó de manera indiscriminada. Es decir, la prerrogativa que se ejercía en muy pocas ocasiones (durante los gobiernos de Toledo, García y Humala), se volvió frecuente a lo largo del año y medio de gobierno de Pedro Castillo (2021-2022). Concretamente, la censura de ministros y las caídas de gabinetes solamente fueron comparables con lo experimentado en el primero gobierno de Fernando Belaunde (1963-1968).

Asimismo, en el tema de la vacancia presidencial, resulta peor durante los últimos años en comparación a su uso histórico. Concretamente, si tomamos como referencia periodos anteriores, durante todo el siglo XXI, la vacancia fue usada tres veces (2000, 2020 y 2022) y el grueso de intentos fallidos fue entre 2016-2022. Al mismo tiempo, los intentos de vacancia no se dieron tan seguidos y desde el principio de un gobierno democráticamente elegido. Esto quiere decir que hay una tendencia clara a utilizar con mayor frecuencia una herramienta que antes se consideraba como “tabú”, con cada vez mejores resultados.

Por ejemplo, cuando el Parlamento vacó a Martín Vizcarra en 2020, se desataron una ola de protestas en la ciudad de Lima que obligaron a renunciar al presidente Manuel Merino (2020) luego de 05 días de gobierno efectivo. Si bien estas protestas tuvieron como principales protagonistas a las clases medias de la ciudad, constituyeron una demostración de poder por parte de ese sector debido a la contundencia de sus resultados. Es decir, frente a las decisiones arbitrarias tomadas por el Parlamento, encontramos una ciudadanía que hizo de limitante apoyándose en el hecho de que las fuerzas de seguridad (Policía Nacional y Fuerzas Armadas) se vieron desbordadas⁸.

⁷ Redacción (07 de abril de 2009). Alberto Fujimori, condenado a 25 años de cárcel por delitos contra los derechos humanos. El País. https://elpais.com/internacional/2009/04/07/actualidad/1239055212_850215.html?event_log=go.

⁸ Redacción (15 de noviembre de 2020). Renuncia Manuel Merino: la ola de protestas en Perú que dejó dos muertos y 100 heridos y culminó con la dimisión del presidente. BBC News Mundo. <https://www.bbc.com/mundo/noticias-america-latina-54948270>.

Sin embargo, el panorama terminó siendo totalmente diferente frente a la última vacancia efectuada como respuesta al golpe de Estado de Pedro Castillo el 07 de diciembre de 2022. Ahora pues, si bien es posible justificar desde el punto de vista legal y político la naturaleza de la decisión, también es real que el nuevo gobierno nacido de ella se ha tenido que imponer solamente gracias al apoyo de los poderes facticos y ha procurado seguir la agenda del sector más derechista del Congreso, el cual tiene la mayoría parlamentaria. Así pues, esto ha terminado produciendo una serie de protestas, las cuales terminaron en una fuerte represión política (60 personas fueron asesinadas por la Policía Nacional).

¿Qué es posible observar de la comparación de estos eventos? Primeramente, notamos que, poco a poco, el Congreso ha aprendido a salirse con la suya, dependiendo de las circunstancias. En ese sentido, también se ha normalizado el uso más libre de sus prerrogativas, dependiendo de las condiciones. Si bien las protestas de este año están siendo más violentas que en 2020, hoy en día se hace más evidente que estamos entrando a un parlamentarismo de facto. En cierto sentido, hay cierta semejanza con el periodo conocido como “la república parlamentaria” en Chile a principios del siglo XX⁹.

Asimismo, la crisis política actual ha evidenciado también la existencia de dos proyectos nacionales bien definidos: uno que defiende la continuación de un modelo neoliberal y otro que aboga por un Estado que subsidie la actividad económica. Esto se puede ver con más fuerza si nos damos cuenta que el apoyo a Pedro Castillo se concentraba en las zonas rurales andinas y la oposición era más limeña. Es decir, existe un choque marcado entre diversos sectores de la ciudadanía sobre cómo debería ir el país.

Así pues, no es tanto la búsqueda de una separación debido a que ambos se sienten peruanos sino un conflicto en torno al futuro plasmado en proyectos nacionales. Por lo tanto, el golpe de Estado de 2022 y el ascenso de Dina Boluarte representaría la imposición de uno sobre el otro. Ello sería parte de un escenario de fractura en el país, mostrando culturas políticas muy distintas.

Todo lo dicho hasta aquí me hace llegar hasta el último punto sobre el cual quiero hablar en este ensayo, referido justamente a un creciente proceso de descentralización. Si bien el Perú nunca ha sido una república federal, en los hechos vamos presenciando un mayor poder de las entidades sub nacionales. En ese sentido, podemos hablar de que está en camino un proceso de descentralización ha terminado fortaleciendo la identidad regional que ha sido calificado por las elites políticas, intelectuales y económicas como caótico.

Es decir, hay una fuerte contradicción dentro de la política peruana contemporánea: si bien el Parlamento (ubicado en Lima) ha conseguido más poder, ello produce que los gobiernos regionales emprendan una búsqueda de mayor autonomía para evitar ahogarse con el centralismo. Ello como parte de un proceso de descentralización que ha ido cediendo competencias en temas clave como salud,

⁹ Memoria Chilena (03 de marzo de 2023). La república parlamentaria (1891-1925). Biblioteca Nacional de Chile. <http://www.memoriachilena.gob.cl/602/w3-article-3537.html>.

educación y agricultura. De esta forma, a medida que el centro agarra competencias, la periferia opone cada vez mayor resistencia y emprende un proceso de acumulación de poder.

En lo que refiere a este punto, ha existido una fuerte crítica desde la capital al hecho de que los gobiernos regionales hayan adquirido nuevas competencias. Bajo el argumento de la incompetencia en realizar obras, han insistido en nuevamente recuperar las competencias que antes tenía el gobierno central. En el fondo, este sería un problema de poder porque “no se ajustan a las políticas nacionales”. Si bien resulta ser cierto que el proceso de centralización emprendido a partir del gobierno de Alejandro Toledo (2001-2006) fue improvisado y con serios errores, no resulta ser menos verdad que tarde o temprano había que empezar el proceso.

Esto se debe a que la demanda por ceder competencias y tomar sus propias decisiones había sido una constante por parte de los gobiernos regionales. Concretamente, a lo largo de nuestra historia republicana existió un fuerte centralismo de manera que las autoridades locales solamente eran representantes del gobierno central. Por ejemplo, recién a partir de la segunda mitad del siglo XX fue posible elegirlos. Hasta ese momento, lo común era que fueran nombrados por las autoridades de Lima.

Es así como, las demandas por mayores competencias, forman parte de un proceso mayor donde el objetivo central era lograr disminuir las distancias¹⁰. Al mismo tiempo, las diferencias históricas en relación a los grupos étnicos de las diferentes complejizan aún más este escenario. De esta forma, es distinto hablar de los wankas en el valle del Mantaro, los aymaras de la región aldeaña al lago Titicaca frente a las comunidades amazónicas de Loreto.

En particular, durante los últimos años, hemos visto una tendencia por parte de los gobiernos regionales a rescatar identidades de pueblos indígenas locales en aras de generar una tradición. Siguiendo a Hobsbawn y Ranger (2002), esto forma parte de un proceso emprendido por entidades políticas con el objetivo de ganar legitimidad entre las personas que viven dentro de un determinado territorio. En concreto, regiones andinas como Junín, Puno y Apurímac han revivido la tradición de culturas prehispánicas como los wankas, los aymaras y los chankas. Sin embargo, si bien no se puede negar la existencia de estas tradiciones, es verdad que la revalorización de las mismas constituye un fenómeno reciente.

Este es el caso de la región Junín, donde se ha rescatado la pertenencia a una identidad wanka¹¹. Sin embargo, durante gran parte del siglo XX, esta no había constituido un factor de unidad y más bien representaba un recuerdo lejano. En el

¹⁰ Dammert Ego-Aguirre, Manuel (Abril de 2003). La descentralización en el Perú a inicios del Siglo XXI: de la reforma institucional al desarrollo territorial. CEPAL. https://www.cepal.org/sites/default/files/publication/files/7282/S03281_es.pdf.

¹¹ Archivo de Noticias (03 de marzo de 2023). El gobernador regional de Junín pone en funcionamiento el circuito turístico artesanal Catalina Huanca. Gobierno Regional de Junín. http://www.regionjunin.gob.pe/noticia/id/2017102505_unchupaico_pone_en_funcionamiento_circuito_turistico_artesanal_catalina_huanca/.

mejor de los casos, los que más recordaban esta historia eran los intelectuales y los maestros de educación básica.

Por ejemplo, durante el Gobierno Revolucionario de las Fuerzas Armadas (1968-1980), era más común rescatar la identidad del campesino en tanto sujeto social propio de la sierra (Béjar, 2021). Ello dentro de un propósito de fortalecer la identidad nacional de manera que “todos éramos peruanos”. Es decir, durante ese periodo más fuerte fue la idea de un proceso de transformación de las identidades de indio a campesino. Por lo tanto, ha sido un fenómeno reciente el rescatar la pertenencia a un pueblo originario.

Ello podría deberse a dos factores: una intervención más fuerte de los gobiernos regionales por fortalecer la identidad local y un mayor reconocimiento de los derechos culturales. Es decir, los factores más importantes serían: mayores competencias regionales, la posibilidad de desarrollar proyectos propios de desarrollo y una política nacional orientada a la revalorización de las culturas locales. Es así como podemos enmarcar dentro de esta dinámica la inauguración del Museo de Arqueología Catalina Huanca, una medida destinada a destacar los aportes de la cultura huanca en la identidad regional. Asimismo, dentro de Puno, lo aymara ha sido fuertemente impulsado por las autoridades locales.

En ese sentido, es probable que una serie de políticas públicas emprendidas desde el gobierno central junto a un mayor grado de competencias de los gobiernos regionales hayan sido los responsables de fomentar estas nuevas identidades. Así pues, y tomando en cuenta la ley de descentralización emprendida durante el periodo de Alejandro Toledo (2001-2006), podemos darnos cuenta que las diversas tareas que antes se llevaban a cabo desde Lima (junto a sus presupuestos) ahora se implementan por las autoridades locales. Por lo tanto, el proyecto de descentralización tuvo un efecto diferente al que se pensó inicialmente.

Es decir, lo que empezó como una medida administrativa para facilitar la gestión de los recursos públicos, terminó con un fortalecimiento de las identidades regionales por medio de la creación de oposiciones en torno a la capital y las provincias. En cierto sentido, una mezcla de factores y la labor del mismo gobierno central (a través del Ministerio de Cultura) terminó generando la búsqueda de una identidad propia. Sin embargo, la principal oposición que se ha venido moviendo sigue siendo en torno a Lima.

De esta forma, podemos notar que regiones como Junín y Puno han decidido retomar la tradición de culturas ancestrales en tanto un mecanismo para reforzar estas políticas. Ello genera que se vuelva a hablar sobre una diferencia cultural que se circunscribe a las regiones. Así pues, es posible hablar de una correlación entre las identidades regionales y el fortalecimiento de estas, consecuencia de la implementación de una política de descentralización emprendida por el gobierno de Alejandro Toledo y reforzada durante el mandato de Ala García (2006-2011).

¿Cuál sería entonces la tendencia más importante? Que en paralelo al fortalecimiento continuo del Poder Legislativo (mayor uso de sus herramientas de control político) y una mayor capacidad de los gobiernos regionales para hacer efectiva sus propias políticas sub nacionales. Esto implica que poco a poco vayan

fortaleciéndose las identidades locales que no chocan con el nacionalismo. Es decir, pueden sentirse peruanos, pero también huanca, aymara o chanka.

Por ende, esto no debería pensarse como la búsqueda de construir un Estado independiente sino como un reflejo de un creciente poder y capacidad de influencia que están teniendo dentro del espacio político peruano. Así pues, si antes el tema prioritario fue el reforzamiento de la identidad nacional, hoy nos encontramos en un periodo de fortalecimiento local en concordancia con el discurso de un país multicultural. Ello como una consecuencia de una serie de factores políticos y económicos que impulsan lo cultural.

Tomando en cuenta todo lo mencionado anteriormente, puedo concluir que estamos ante un proceso nuevo dentro de la democracia peruana. Es decir, la dinámica de crisis política en la que nos encontramos podría ser leída como la consecuencia natural de la imposibilidad de continuar con el péndulo que hemos estado a lo largo de nuestra historia reciente. Ello si vemos el tránsito que se tuvo a lo largo del siglo XX entre gobiernos democráticos y autoritarios, constituyendo una época de tránsito hacia un nuevo tipo de régimen político.

Entonces, la actual crisis no sería tanto una consecuencia del sistema normativo o resultado de la incapacidad de las elites para articular un proyecto de país, sino que deberíamos entenderla como un periodo de transición nuevo al que los actores políticos y la sociedad peruana todavía no se adaptan. Así pues, los distintos colectivos todavía no han identificado los límites de sus acciones, por lo que apuestan por obtener la mayor cuota de poder posible. Siendo este nuevo panorama tan imprevisible, lo que podemos hacer es observar algunas tendencias que, con el paso de la crisis, se han ido acentuando.

Es decir, la crisis política peruana formaría parte de un proceso de transición hacia un nuevo sistema político que se da en los hechos. A lo contrario que se sostendría parte de algunos sectores (Durand, 2014), más que un cambio de régimen o un tema de reformas puntuales en el sistema electoral, lo que encontramos no reflejaría un debilitamiento de la democracia peruana sino una oportunidad para fortalecerla. Es así como estaríamos en un terreno nuevo que nunca antes habíamos experimentado en nuestra historia.

Esto se debe porque lo *normal* dentro de nuestra historia política era atravesar por ciclos democráticos y autoritarios que demoraban de 10 a 15 años. Justamente, sería la imposibilidad de llevar a cabo esta nueva transición después de las elecciones de 2016 lo que provocó la crisis. Por lo tanto, la crisis política peruana respondería a un proceso inédito.

Si bien esta sería una lectura quizás demasiado optimista, convendría realizarnos las siguientes preguntas: ¿no es una democracia saludable una que ha sido capaz de investigar, juzgar y condenar a sus expresidentes? ¿acaso el sistema político peruano no ha sido capaz de detectar, tratar y vacunar a todos sus ciudadanos independientemente de quién ocupe el sillón presidencia? ¿qué democracia débil puede impedir un golpe de Estado en menos de dos horas?

Sin embargo, todavía queda pendiente resolver los niveles de violencia y represión estatal. Esto lo hemos podido observar con más fuerza en lo que refiere a la

actuación de la Policía Nacional en 2020 y 2022, quienes han sido responsables de la muerte de 60 personas al momento de contener las protestas. Es decir, el problema del respeto a los derechos humanos de determinados grupos vuelve a ser un tema de preocupación¹².

Estos niveles de violencia solamente han sido vistos durante la época del terrorismo (1980-2000), donde las víctimas en su mayoría campesinos provenientes de los Andes. Así pues, notamos que todavía existe una fuerte separación entre ciudadanos: quienes viven en Lima y quienes viven en las provincias. Ello sería lamentable porque demuestra que poco hemos aprendido de estos acontecimientos tan dolorosos (CVR, 2022).

Podría notarse entonces que hay una diferencia en torno a los ciudadanos y el tipo de derechos depende del lugar en donde viven. Así pues, considero que la pregunta que deberíamos hacernos respecto a este proceso de cambios dentro de nuestro sistema político es el siguiente: ¿por qué si las protestas son lideradas por limeños el gobierno puede caer en dos días mientras que si los campesinos andinos protestan hay 60 fallecidos y no pasa nada? ¿es sano tener una democracia en donde pueden morir peruanos solamente por el lugar donde viven?

Bajo esa línea, considero importante hablar del aumento de las competencias del Parlamento como parte de esta transición. Esto puede apreciarse dentro de las competencias que ha estado usando con más frecuencia con cada vez menos consecuencias negativas para ellos. Por ejemplo, en el caso de la vacancia presidencial y la censura de ministros, sin que pueda existir una posibilidad real del Ejecutivo de imponer un contrapeso sin la posibilidad de tejer alianzas dentro del Legislativo.

Sin tener que censurar a un gabinete completo, en el último año las bancadas mayoritarias han podido quitar ministros de Estado durante el gobierno de Pedro Castillo con relativa facilidad. Esto le permitió tener mayor capacidad de controlar las acciones de gobierno, hasta el punto de no poder realizar visitas de Estado a otros países por “el temor a que pueda fugarse”. Así pues, solamente era necesario un consenso entre los congresistas de diversas bancadas para quitar determinados ministros que “consideraban que no debían estar en el cargo”.

La magnitud del choque de poderes ocurrió desde el inicio y motivó a que exista siempre la posibilidad de reunir los suficientes votos para llevar adelante una vacancia presidencial. Así pues, estas condiciones llevaron a que el contexto fuera distinto a la vacancia de Martín Vizcarra en 2020, la cual terminó con una serie de protestas muy intensas en la capital. En ese sentido, y como Lima se constituye el centro del poder político, la ausencia de un fuerte apoyo de la población en las protestas les ha hecho pensar que pueden salirse con la suya.

Esto se puede ver con más evidencia cuando comparamos las protestas de los últimos meses con las marchas contra el gobierno de Manuel Merino de 2020. En aquella ocasión, los congresistas cuando hicieron la vacancia no encontraron una

¹² Redacción (09 de febrero de 2023). El deterioro de la situación de derechos humanos en Perú es señal de una crisis política más profunda. Oficina en Washington para Asuntos Latinoamericanos (WOLA). <https://www.wola.org/es/2023/02/deterioro-situacion-derechos-humanos-peru-senal-crisis-politica-mas-profunda/>.

justificación mientras que lo que intentó realizar Pedro Castillo fue un intento de golpe de Estado que solamente fue detenido porque el resto de instituciones no se plegaron. Sin embargo, hay que destacar que la represión policial ha sido considerablemente superior ahora y sigue cobrando vidas. De esta forma, si bien el detonante de la crisis política ha sido el golpe, ello no quita la responsabilidad a las fuerzas del orden de los asesinatos cometidos por miembros de la institución.

En ese sentido, podemos apreciar que el gobierno de Dina Boluarte (que fue facilitado por el mismo Parlamento de acuerdo a la Constitución) ha podido mantenerse en el gobierno y no renunciar luego de 60 fallecidos¹³. Ello constituye un hecho inaceptable porque implica que la vida de un grupo de personas vale menos. Por lo tanto, este indicador nos hace reflexionar en torno a un proceso de acumulación de poder por parte de los congresistas en detrimento del Ejecutivo en general y la presidencia en particular. Es decir, ahora tienen más poder político real que en 2020 porque el gobierno que han facilitado a constituir se mantiene,

Sin embargo, dentro de esta nueva dinámica también existe una contradicción: si bien es verdad que el poder desde la capital se hace más notorio, se puede apreciar una tendencia de los gobiernos locales a redefinir sus marcos de posibilidad. Esto significa que (en los más de 20 años de democracia formal) estamos viendo un aumento de las competencias gracias a la profundización de una política descentralización. Es decir, lo que comenzó como un intento de dotar de más recursos a los gobiernos regionales y mejorar su gasto, al final los ha terminado fortaleciendo políticamente.

Ello se puede evidenciar con mayor profundidad en que hoy en día tenemos direcciones regionales en prácticamente todos los ámbitos de la gestión pública: educación, salud, agricultura e infraestructura. Es decir, los gobernadores regionales ahora son capaces de tener proyectos propios de inversión y adaptar las políticas nacionales a su propio contexto. Esto les permite conseguir cierto grado de autonomía en relación a lo que determine el gobierno central en Lima.

A veces, estas terminan teniendo mayor capacidad de decisión debido a los avances en gestión de los gobiernos regionales. Por ejemplo, en lo que refiere a servicios de salud o proyectos de fomento de la agricultura. Esto determina que podamos decir que algunas, en la medida de sus capacidades, van tomando cierta independencia del gobierno central debido justamente al margen de maniobra que tienen en caso de saber ejercer con habilidad el poder que se les confirió en las elecciones. Tal es así que hasta el momento no ha existido ninguna intervención del gobierno central y ha tenido que esperarse a que termine su periodo para ser juzgado.

Pero, lo más importante no es lo administrativo y burocrático, sino más bien en lo que refiere a rescatar una identidad regional. Siguiendo lo dicho por Hobsbawm y Ranger (2002), las entidades políticas van a ir creando una serie de tradiciones con el propósito de ir consiguiendo legitimidad y aglutinar a las personas que viven dentro de su jurisdicción. Si bien esto no se da en la magnitud de una fragmentación del país, si

¹³ Briceño, Franklin (10 de febrero de 2023). Perú: muere manifestante y sube a 60 los fallecidos en protestas. Los Angeles Times. <https://www.latimes.com/espanol/internacional/articulo/2023-02-10/peru-protestas-en-el-sur-dejan-23-heridos-incluido-un-nino>.

podemos notar que poco a poco estamos orientándonos hacia rescatar la historia local y sobre todo apoyarse en los pueblos originarios de cada departamento.

Esto puede verse en los casos de los gobiernos regionales de Junín y Puno, los cuales han empezado a reivindicar a los pueblos huanca y aymara como un mecanismo para reforzar la identidad local. Si a ello se le suma las competencias nuevas en materia salud y educación, tenemos un mayor poder por parte de estas entidades si lo comparamos a periodos anteriores. Por ejemplo, recién se pudo elegir a las autoridades locales a partir de los años 60' de manera que la mayoría eran nombrados por representantes del gobierno central.

Así pues, lo normal dentro del sistema peruano consistía en tener una relación de subordinación con la capital. Es decir, los gobiernos regionales funcionarían como una entidad administrativa al servicio del gobierno central. En ese sentido, durante los últimos años ha habido un fuerte aumento en el margen de maniobra por parte de las autoridades locales, lo cual constituye un cambio importante.

Por lo tanto, y sin llegar todavía a establecer un sistema de gobierno federativo, podemos apreciar un mayor reforzamiento de la identidad local. Ello se le suma una cultura política distinta en los Andes, la cual está orientada hacia un modelo de Estado que busque subsidiar las actividades económicas. Concretamente, hay la demanda por un mayor control del Estado sobre las actividades de las empresas grandes y un fuerte subsidio al agro.

Esto difiere bastante de las preferencias en torno al tipo de liderazgo que encontramos en la ciudad de Lima, el cual está más orientado hacia una menor intervención estatal y más a un refuerzo de la seguridad¹⁴. Es decir, poco a poco vemos que la necesidad de aplicar políticas públicas a realidades distintas de manera que eso significa particularizar las medidas. Así pues, la tendencia que estamos observando implica que los gobiernos locales han dejado de ser un mero ejecutor de las políticas del centro hacia la periferia y disputan espacios de poder.

Sin embargo, todavía estamos observando que un problema serio en las protestas son los abusos por parte de la Policía Nacional. También resulta ser complicado la legitimación por parte de muchos sectores de la sociedad peruana de un uso totalmente desproporcionado de la fuerza. Es decir, muchos piensan en “matar a los revoltosos” que en detener a las personas si se comete un delito.

Esto puede verse de forma particular en Lima, motivados por un fuerte rechazo hacia todo lo que representaba Pedro Castillo y eso incluye a sus votantes. Esto significa que el odio que se tenía acumulado termine por hacerlos tolerar el uso de la fuerza por parte de la Policía de tal manera que no constituye un escándalo el elevado número de fallecidos. Así pues, se ha desatado una ola de violencia estatal que solo podríamos recordar en la época del terrorismo (1980-2000).

Justamente este ha sido uno de los periodos más oscuros de nuestra historia reciente y en ese caso la mayoría de víctimas (tanto de Sendero Luminoso como de las Fuerzas Armadas) fueron campesinos pobres de los Andes. O sea, se vuelve a repetir el

¹⁴ Oficina Nacional de Procesos Electorales (06 de enero de 2023). Histórico de resultados electorales. Gobierno del Perú. <https://www.gob.pe/8359-historico-de-resultados-electorales>

mismo patrón basado en que un grupo de personas sean particularmente las más afectadas. Ello sólo nos evidencia que poco hemos aprendido de las lecciones brindadas por el informe final de la Comisión de la Verdad y Reconciliación (2002), el cual fue muy puntual en hablar de un problema serio de que existían categorías de ciudadanos basado en el lugar donde viven o el color de su piel.

Como reflexión final, quiero enfatizar que no podemos hablar de un proceso de transición política sin mencionar que este es caótico y violento. Así pues, la violencia desatada por el Estado resulta ser el problema más serio porque se basa en el no reconocimiento de un grupo de ciudadanos como sujetos de derechos. En ese sentido, la vida de las personas es el bien más valioso de la nación.

Siempre hay que recordar que el gobierno debe respetar la vida de sus ciudadanos y debe ser central en el proceso de construcción de un Estado más democrático. Así pues, ni están manipulados, ni son terroristas, solamente tienen una ideología distinta. Este tipo de discurso termina generando una invalidación de la persona como alguien capaz de ser escuchado.

Ello nos pone otra vez dentro de un problema que arrastramos desde siglos (Rénique, 2015), el cual consiste en un racismo/clasismo brutal frente a las comunidades campesinas y nativas. Habiéndose producido masacres y periodos de extrema violencia justamente en esas regiones, tiene que ser una agenda pendiente a trabajar. Sin embargo, parece que hay poca voluntad para avanzar en torno a ello.

References:

1. BÉJAR, Héctor (2021). Velasco. Lima: Ediciones Achawata.
2. BURGA, Manuel y Alberto FLORES (1981). Apogeo y crisis de la República Aristocrática. Lima: Ediciones Rikchay Perú.
3. COMISIÓN DE LA VERDAD Y RECONCILIACIÓN (2002). Informe Final. Lima: Comité Editorial CVR.
4. COTLER, Julio (1978). Clases, Estado y Nación en el Perú. Lima: Instituto de Estudios Peruanos.
5. DAHL, Robert (1989). La poliarquía: participación y oposición. Madrid: Tecnos.
6. DURAND, Anahí (2014). Movimiento sociales y política en el Perú de hoy. Latinoamérica: Revista de Estudios Latinoamericanos. N°58. Ciudad de México. Enero-Junio. PP. 59-84.
7. HOBBSWAND, Eric y Terence RANGER (2002). La invención de la tradición. Barcelona: Editorial Crítica.
8. RÉNIQUE, José Luis (2015). Incendiar la pradera: un ensayo sobre la revolución en el Perú. Lima: La siniestra ensayos.

ДИСКРИМІНАЦІЯ ПІДЛІТКІВ В МЕДІА ЯК СОЦІАЛЬНА Й ЕТИКО-ПРАВОВА ПРОБЛЕМА

Nadiya Balandina

Doctor of Philology, full professor.

Department of Information Activity
and Media Communications.

Odessa Polytechnic National University.
Ukraine.

balandina.n.f@op.edu.ua

<https://orcid.org/0000-0002-6933-838X>

Анотація. У роботі показано ейджизм щодо підлітків як соціальну проблему, яка вирішується на етичному і правовому полі. Емпіричною базою слугували новини українських електронних видань за 2021 рік. З-поміж 353 повідомлень, що включали слово «підліток» або його синоніми, було відібрано 259 одиниць з вербальними маркерами дискримінації підлітків, зокрема стигматизації, дегуманізації, стереотипізації. Такими маркерами слугували окремі слова, словосполучення або фрагменти тексту. У результаті виявлено 272 факти стигматизації, 23 – дегуманізації і 21 – стереотипізації. У 44 прикладах зафіксовано поєднання різних практик, до чого медіатори вдаються з метою посилення сенсаційності та емоційності. Методом опитування з'ясовано поінформованість громадськості про ейджизм, ставлення до неповнолітніх, зокрема в медіа, виявлено критичну для суспільства проблему: негативне бачення підлітків зафіксовано в 48,3% відповідей респондентів. Розроблено шляхи подолання та профілактики ейджизму, зокрема ідеться про викорінення негативних стереотипів шляхом просвітництва, упровадження систематичного контролю за їх поширенням, проведення моніторингів громадської думки, заохочення наукових досліджень з питань дискримінації.

Ключові слова: дискримінація, ейджизм, підлітки, новини, інтернет-видання.

Вступ. Важливим завданням України як соціальної держави є здатність визнавати людину, її життя, честь, гідність і безпеку, найвищою цінністю. Щоб забезпечити рівні можливості в реалізації прав і свобод, було прийнято Закон України «Про засади запобігання та протидії дискримінації в Україні»¹. З його прийняттям активізувалися організаційно-правові антидискримінаційні заходи.

Поряд із позитивними зрушеннями у протидії дискримінації за расовим, етнічним і соціальним походженням, за статтю і віком, релігійними, мовними та ін. ознаками все ще мало не щодня трапляються утиски не тільки в родині, на вулиці, у транспорті, на робочих місцях, а й у сферах управління, освіти. Особливе місце в антигуманних практиках посідає дискримінація за віком, чи ейджизм. І хоча в суспільній свідомості ейджизм здебільшого пов'язують з дискримінацією людей похилого віку, не менш критичною є ситуація з утисками підлітків через їх перехідний вік, часто непростий і сповнений конфліктами. При цьому підлітки не завжди свідомі утисків, а якщо й свідомі, то вкрай рідко

¹ Про засади запобігання та протидії дискримінації в Україні: Закон України від 06 вересня 2012 року.

говорять про це. Відтак є необхідність зробити проблему публічною, дослідити її науково й тим самим сприяти підвищенню толерантності суспільства.

Ейджизм – актуальний об’єкт наукового вивчення, який вже на перший погляд постає як багатогранний феномен і передбачає розгляд етико-правових, соціальних, психологічних, мовленнєвих, поведінкових та ін. аспектів. Історія вивчення ейджизму налічує усього декілька десятиліть, власне, із часів появи праць Р. Батлера², Е. Палмора³, К. де Мартелера та ін.⁴, М. Маршал і М. Діксон⁵, Т. Нельсона⁶, А. Тракслера⁷ та ін. За останнє десятиліття і в Україні з’явилося чимало репрезентативних досліджень. Так, на необхідність імплементації європейських андискримінаційних приписів в українське законодавство вказала А. Лазаренко⁸; ейджизм як соціальну проблему проаналізували О. Березіна⁹ та В. Біскуп¹⁰; форми вияву ейджизму вивчали М. Єкімова¹¹ та О. Онишко¹²; у правовому аспекті – І. Лакомська¹³. Ряд робіт присвячено ейджизму в різних соціальних сферах, зокрема, Н. Гапон¹⁴, Р. Кошель¹⁵, І. Сахарук¹⁶ розглянули його у трудових відносинах; Н. Печериця вивела обговорення на рівень закладів вищої освіти¹⁷.

² Butler R. N. Ageism: Another form of bigotry. *The Gerontologist*. 1969. No 9. P. 243–246.

³ Palmore E. The ageism survey: First findings. *Gerontologist*. 2001. Vol. 41. No 5. P. 572–575.

⁴ De Martelaer K., De Knop P., Theeboom M. and Van Heddegem L. The UN Convention as a Basis for Elaborating Rights of Children In Sport. *Journal of Leisurability*. 2000. Vol.27. No 2. P. 3–10.

⁵ Marshal M., Dixon M. *Social Work with older People*. 3rd edn, London: Macmillan. 1996. 158 p

⁶ Nelson T. D. *Ageism: Stereotyping and Prejudice Against Older Persons*. Cambridge : Massachusetts Institute of Technology Press. 2002. 388 p.

⁷ Traxler A. J. *Let’s get gerontologised: Developing a sensitivity to ageing*. Springfield, Illinois : Illinois Department of Aging. 1980. 24 p.

⁸ Лазаренко А. М. Проблеми правового регулювання заборони дискримінації в трудовому законодавстві України. *Науковий вісник Міжнародного гуманітарного університету*. Сер. : Юриспруденція. 2014. Вип. 12(2). С. 73–75.

⁹ Березіна О. О. Ейджизм у суспільстві: проблеми пізнього віку. *Актуальні проблеми психології*. Т. 8. Психологічна теорія і технологія навчання / за ред. С. Д. Максименка, М. Л. Смульсон. Київ : Міленіум, 2008. Вип. 5. С. 3–10.

¹⁰ Біскуп В.С. Ейджизм як соціальна проблема та шляхи її подолання. *Вісник Черкаського університету*. Педагогічні науки. Вип. 121. Черкаси, 2008. С. 37–42.

¹¹ Єкімова М. О. Проблема визначення поняття ейджизм у сучасній соціології. *Вісник Харківського національного університету внутрішніх справ*. 2014. №4. С. 217–224.

¹² Онишко О. Б. Ейджизм (ageism) як латентна форма дискримінації за віком. *Соціально-правові студії*. 2021. Вип. 2 (12). С. 181–187.

¹³ Лакомська І. Проблеми ейджизму в аспекті цінностей прав людини. *Людина в українському суспільстві в системі цінностей прав людини: сучасний вимір медіадіяльності* : матер. Всеукр. Наук.-практ. конф. (Київ, 14 травня 2021 р.). Київ : Інститут журналістики, 2021. 342 с.

¹⁴ Гапон Н. П. Суб’єктивація української жінки: філософсько-антропологічний дискурс другої половини ХХ сторіччя. *Вісник Львівського університету*. Серія: філософські науки. 2006. Вип. 9. С.64–71. ¹⁵ Кошель Р. П. Трудова дискримінація за віком. *Молодий вчений*. 2018. Вип. 4 (2). С. 696–699.

¹⁶ Сахарук І. С. Теоретико-правові підходи до визначення поняття дискримінація у сфері праці. *Соціальне право*. 2017. №. 1. С. 45–54.

¹⁷ Печериця Н. М. Ейджизм студентської молоді та соціально-педагогічні напрями його подолання. *Збірник наукових праць Херсонського державного університету*. Педагогічні науки. 2018. Вип. 82(2). С. 216–220.

Останнім часом увага науковців зосередилася на медіаконтенті. Так, М. Смирнова зробила моніторинг рейтингових видань щодо виявів стигматизації¹⁸; об'єктом аналізу Л. Чернявської стали меми з елементами дискримінації¹⁹. Питання журналістської моралі в «дитячому питанні» порушили Н. Дзьомба²⁰; Л. Найдонова²¹, І. Шибба, Аббасова²², Л. Копилова, Л. Теодорська, Я. Ягнюк²³. Н. Баландіна і О. Панькевич проаналізували ейджиські риси в медіаобразі людей похилого віку²⁴. Як гіпотезу можна висунути припущення, що не менш дискримінаційними є образи підлітків. Незважаючи на апіорну актуальність теми, дискримінація підлітків в медіа ще не була об'єктом наукового висвітлення.

Об'єктом цього дослідження є новинний контент українських Інтернет-видань за 2021 р., що містить ознаки дискримінації підлітків. Предметом – застосовані в медіа ейджиські практики та їх мовно-дискурсивна репрезентація.

Мета роботи полягає в дослідженні виявів ейджизму щодо підлітків у новинах українських Інтернет-видань, з'ясуванні його причин та окресленні шляхів подолання.

Для реалізації поставленої мети визначено такі завдання:

- 1) простежити еволюцію поглядів на обсяги понять *ейджизм* і *підліток*;
- 2) показати ейджизм щодо підлітків як соціальну й етико-правову проблему;
- 3) проаналізувати виявлені в медіа дискримінаційні практики;
- 4) з'ясувати методом опитування поінформованість громадськості про ейджизм, ставлення до неповнолітніх, зокрема в медіа;
- 5) визначити шляхи подолання проявів ейджизму.

Зібраний фактичний матеріал аналізувався із застосуванням таких методів дослідження, які б забезпечували досягнення поставленої мети. Зокрема ідеться про контент-аналіз об'єкта, який проводився поетапно:

- 1) шляхом розширеного комп'ютерного пошуку за ключовим словом «підліток», а також його синонімами «неповнолітній, неповнолітня», «малоліток, малолітка, малолітній, малолітня», «тинейджер», «дитина» було зібрано 353

¹⁸ Смирнова М. В. Стигматизація як один із засобів маніпулятивного впливу масмедіа на аудиторію. Вісник ХДАК. Вип. 49. 2016. С. 110–119.

¹⁹ Чернявська Л. В. Мемтворчість як комунікаційна адаптація у освітніх правозахисних проєктах для дітей та молоді. Медіасфера и медіаобразование. 2021. С. 225–232.

²⁰ Дзьомба Н. Проблеми журналістської моралі щодо прав дитини. Вісник Національного університету «Львівська політехніка»: Серія «Журналістські науки». 2018. Вип. 896. № 2. С. 36–44.

²¹ Найдонова Л. Як захистити дитину в медіапросторі: психологічний аспект. Діти в медіа: як висвітлювати й дотримуватися правил: спеціальний звіт / ГО «Телекритика»; за заг. ред. Н. Лигачової, Д. Дуцик. Київ, 2016. С. 14–22.

²² Шибба І., Аббасова С. Діти й медіа: як не завдати шкоди, коли герої журналістських історій неповнолітні. Детектор медіа. 2021.

²³ Копилова Л. А., Теодорська Л. І., Ягнюк Я. К. Особливості роботи журналістів із дітьми. Вісник Харківського національного університету імені В. Н. Каразіна. Серія «Соціальні комунікації». 2018. Вип. 12. С. 86–90.

²⁴ Баландіна Н., Панькевич О. Ейджиські риси в медіаобразі осіб старшого віку. Наукові записки Інституту журналістики. Вип. Т. 2 (79). 2021. С. 9–21.

повідомлення. Варіанти однієї і тієї ж новини в різних виданнях не враховувалися;

2) із цієї кількості повідомлень відбиралися ті, що включали як явні ейджискі маркери, так і приховані, дискримінаційні значення яких виявлялися важче. У цілому вибірка фактичного матеріалу з елементами ейджизму становила 259 одиниць. Порівняльний аналіз новин з проявами ейджизму на тлі інших новин про підлітків не проводився;

3) повідомлення класифікувалися на основі маркерів тієї чи іншої дискримінаційної практики (див. параграф 3). Зазвичай ними були окремі слова чи словосполучення, ширший контекст залучався в разі прихованого ейджизму;

4) результати аналізу узагальнювалися, у тому числі кількісно.

Дискурсивний метод було використано для пошуку прихованих смислів, мотиваційних стратегій медіатора (параграф 3); метод опитування – для виявлення громадської думки про ейджизм (параграф 4); метод синтезу – для окреслення шляхів протидії ейджизму (параграф 5).

Інформаційно-методологічну базу дослідження становили засадничі документи глобального масштабу, зокрема «Загальна декларація прав людини»²⁵ та «Конвенція про захист прав людини і основоположних свобод»²⁶. Особливо значущими виявилися «Конвенція ООН про права дитини»²⁷, «Декларація прав дитини»²⁸. Етико-правовим орієнтиром стали Закони України, зокрема «Про засади запобігання та протидії дискримінації в Україні»²⁹, «Про захист суспільної моралі»³⁰, «Про основні засади молодіжної політики»³¹, «Про охорону дитинства»³², а також Кодекс етики українського журналіста³³. Об'єктивності висновків посприяв аналіз моніторингових громадської думки³⁴, відповіді на наші запити в Міністерство культури та інформаційної політики України та Міністерство юстиції щодо проведеної в 2021 р. інформаційно-просвітницької роботи про права і свободи дітей.

Таким чином, у роботі вперше досліджено ейджизм в медіа щодо підлітків; виокремлено й проаналізовано дискримінаційні практики стигматизації, дегуманізації та стереотипізації; методом анкетування з'ясовано поінформованість респондентів про ейджизм, їхнє ставлення до підлітків і роль

²⁵ Загальна декларація прав людини, прийнята Генеральною Асамблеєю ООН 10 грудня 1948 року.

²⁶ Конвенція про захист прав людини і основоположних свобод від 3 вересня 1953 року.

²⁷ Конвенція ООН про права дитини від 20 листопада 1989 року.

²⁸ Декларація прав дитини, прийнята резолюцією 1386 (XIV) Генеральної Асамблеї ООН від 20 листопада 1959 року.

²⁹ Про засади запобігання та протидії дискримінації в Україні: Закон України від 06 вересня 2012 року.

³⁰ Про захист суспільної моралі: Закон України від 06 вересня 2012 р.

³¹ Про основні засади молодіжної політики: Закон України від 06 вересня 2012 р.

³² Про охорону дитинства: Закон України від 06 вересня 2012 р.

³³ Кодекс етики українського журналіста. Комісія з журналістської етики: сайт.

³⁴ Що українці знають та думають про права людини. Соціологічне дослідження. Фонд Демократичні ініціативи ім. І. Кучеріва. Київ, 2020.

ЗМІ в актуалізації проблеми; окреслено шляхи подолання медіаейджизму щодо неповнолітніх.

Практична значущість результатів дослідження полягає в можливому використанні в навчальному процесі, зокрема в закладах вищої освіти на заняттях з «Етики медіадіяльності», «Професійних стандартів роботи журналіста», «Медіапсихології», «Медіаграмотності» та ін.; у практичній діяльності ЗМІ з метою попередження та протидії ейджизму; робота може викликати інтерес у потенційних замовників контент-аналітичних досліджень, що опікуються правами дітей.

1. Еволюція поглядів на ейджизм та категоризацію людей за віком

Дослідження ейджизму супроводжувалися труднощами методологічного характеру, серед яких – неоднозначність визначення цього феномену, а також пов'язаної з ним категоризації людей за віком.

Про ейджизм (від англ. *age* – вік) як про соціальну проблему вперше заговорив Р. Батлер у 1969 р. Ейджизм, за Р. Батлером, – це комбінація негативних стереотипів щодо віку, упередженого ставлення і дискримінаційних практик, характерних як для соціальних інститутів, так і для повсякденного життя³⁵. Це утиски людей похилого віку, витоки яких криються в глибоко прихованій тривозі молодих, відразу та неприязні до старості, хвороб, інвалідності й страху немічності, непотрібності, смерті³⁶. Схоже розуміння ейджизму було і в Т. Нельсона: саме літні люди сприймаються в суспільстві як синонім зниження або втрати фізичного і психічного потенціалу³⁷.

Згодом прийшло розуміння того, що жертвою ейджизму може стати будь-яка вікова група: не тільки молоде покоління упереджено ставиться до старшого, а й старше не довіряє молоді. Тому А. Тракслер у 1980 р. розширює обсяг поняття й уточнює: ейджизм – це будь-яка установка або поведінка, що субординує людей за віком, а також практика приписування людині тих чи інших якостей і соціальних ролей лише на підставі її віку³⁸. Ідея А. Тракслера була підхоплена іншими, зокрема А. Кадді та С. Фіском, які, аналізуючи механізми створення стереотипів про літніх людей, доходять висновку, що схожі практики спостерігаються щодо різних вікових груп³⁹.

Суголосні із широким поглядом на ейджизм й українські вчені. Так, М. Єкімова зазначає, що намір досягти бажаного статусу і виконати свою соціальну роль може бути буде нереалізованим тільки через те, що біологічний

³⁵ Butler R. N. Ageism: Another form of bigotry. *The Gerontologist*. 1969. No 9. P. 243–246.

³⁶ Butler R. N. Ageism: Another form of bigotry. *The Gerontologist*. 1969. No 9. P. 243–246.

³⁷ Nelson T. D. *Ageism: Stereotyping and Prejudice Against Older Persons*. Cambridge : Massachusetts Institute of Technology Press. 2002. 388 p.

³⁸ Traxler A. J. *Let's get gerontologised: Developing a sensitivity to ageing*. Springfield, Illinois : Illinois Department of Aging. 1980. 24 p.

³⁹ Cuddy A. I., Fiske S. T. *Doddering but dear: process, content and function in stereotyping of older persons*. *Ageism: stereotyping and prejudice against older persons* / ed. T. D. Nelson. Cambridge: Massachusetts Institute of Technology Press. 2004. P. 3–26.

вік претендента «невідповідний»⁴⁰. Схоже розуміння ейджизму подано в монографії «Енциклопедія прав людини: соціально-педагогічний аспект»: це «дискримінація особи на підставі її належності до певної вікової групи, поширена як у формальних, так і в неформальних сферах життя суспільства. Проявляється в готовності адекватно сприймати і співпрацювати лише з людьми, які відповідають заздалегідь установленим віковим критеріям»⁴¹.

Визнавши широке розуміння ейджизму, більшість зарубіжних і вітчизняних учених – Дж. Діксон⁴², Р.Лаутер, Ф. Хоу та ін.⁴³, Б. Сюе⁴⁴, А. Коллі-Шамне, А. Патапас⁴⁵; О. Березіна⁴⁶, В. Біскуп⁴⁷, М. Скімова⁴⁸, Р. Кошель⁴⁹, О. Онишко⁵⁰ – зосередилася на утисках людей похилого віку (чи геронтофобії) та на аналізі їх глибинних механізмів. Молодь і діти поки що знаходяться поза полем наукових пріоритетів, хоча ще в 1971 р., практично одночасно з ейджизмом, була порушена проблема едалтизму (від англ. *adult* – дорослий) – утисків дітей і підлітків з боку старших⁵¹ і едалтоцентризму – перебільшеного егоцентризму дорослих⁵². Едалтизм і едалтоцентризм вважаються формами ейджизму⁵³.

Прослідкувавши еволюцію обсягу поняття *ейджизм* і взявши за основу його широке розуміння, зупинимося на сферах вияву ейджизських практик, які, хоч і пунктирно, виділив у своїй новаторській доповіді Р. Батлер: це соціальні інститути

⁴⁰ Скімова М. О. Проблема визначення поняття ейджизм у сучасній соціології. Вісник Харківського національного університету внутрішніх справ. 2014. №4. С. 217–224.

⁴¹ Сейко Н. А. Ейджизм. Енциклопедія прав людини: соціально-педагогічний аспект: колективна монографія / кол. авт., за заг. ред. проф. Н. А. Сейко; відп. ред. Н. П. Павлик. Житомир, 2014. С. 161–165.

⁴² Dixon J. Communicating (st)ageism: exploring stereotypes of age and sexuality in the workplace. Research on Aging. 2012. Vol.34. No 6. P.654–669.

⁴³ Lauter P., Howe F., Miles A., Miles G., Smith M. Conspiracy of the Young. Meridian Press World Publishing Company. 1970. 399 p.

⁴⁴ Xue B. Images of ageing in society: A literature review. Journal of Population Ageing. 2014. Vol. 7. No 3. P. 231–253.

⁴⁵ Kolly-Shamne A.V., Patapas A. Age Discrimination, Gerontostereotypes, and Gerontological Ageism: Cross-Cultural Aspect. Scientific Bulletin of Mukachevo State University. Series “Pedagogy and Psychology”, Vol. 7, No. 4. P. 76–85.

⁴⁶ Березіна О. О. Ейджизм у суспільстві: проблеми пізнього віку. Актуальні проблеми психології. Т. 8. Психологічна теорія і технологія навчання / за ред. С. Д. Максименка, М. Л. Смольсон. Київ : Міленіум, 2008. Вип. 5. С. 3–10

⁴⁷ Біскуп В.С. Ейджизм як соціальна проблема та шляхи її подолання. Вісник Черкаського університету. Педагогічні науки. Вип. 121. Черкаси, 2008. С. 37–42.

⁴⁸ Скімова М. О. Проблема визначення поняття ейджизм у сучасній соціології. Вісник Харківського національного університету внутрішніх справ. 2014. №4. С. 217–224.

⁴⁹ Кошель Р. П. Трудова дискримінація за віком. Молодий вчений. 2018. Вип. 4 (2). С. 696–699.

⁵⁰ Онишко О. Б. Ейджизм (ageism) як латентна форма дискримінації за віком. Соціально-правові студії. 2021. Вип. 2 (12). С. 181–187.

⁵¹ Flasher J. Adultism. Adolescence. 13(51). 1978. P. 517–523

⁵² Willow C., Franklin A. and Shaw C. Meeting the obligations of the Convention on the Rights of the Child in England: children and young people's messages to government. 2007

⁵³ Скімова М. О. Проблема визначення поняття ейджизм у сучасній соціології. Вісник Харківського національного університету внутрішніх справ. 2014. №4. С. 217–224.

і повсякденне життя⁵⁴. Відтак, науковці стали поділяти ейджизм на інституційний і побутовий (внутрішній, особистісний). За Н. Сейко, інституційний ейджизм – юридично закріплена, формалізована дискримінація людей певної вікової групи; суть внутрішнього ейджизму – емоційна дія стосовно людей певного віку, що виражається в нехтуванні, насильстві, образах, приниженні, негативних висловлюваннях, поведінці тощо⁵⁵. Сферою інституційного ейджизму є установи, організації, а також сфера соціальних послуг. Побутовий (внутрішній, особистісний) ейджизм притаманний сімейним стосункам, іншим віковим мікрогрупам і проявляється в образливих висловлюваннях, зверхності, ігноруванні, а також у психічному і фізичному насильстві⁵⁶.

Щодо ейджизму в медіа, то, услід за Н. Баландіною і О. Панькевич, ми схильні вважати його інституційним⁵⁷: масові комунікації – це «інституціалізовані форми виробництва й поширення загальнодоступних (публічних) повідомлень»⁵⁸. Водночас, слід визнати, що медіейджизм має також ознаки особистісного. Пояснимо це з покликанням на думку В. Різуна, який виділяє «дві стихії спілкування професійних комунікантів: (а) звичайна, людська, особистісна і (б) виробнича, фахова, надособистісна, але яка за певних умов може збігатися з першою і бути професійним виявом її»⁵⁹. Автори повідомлень на зразок «*Мат-перемат*»: *Діти в Рівному підпалюють паркани на «Беверлі Хілз» і матюкаються як «сапожники»* (radiotrek.rv.ua, 17.06.2021) пишуть в силу своєї компетенції і вихованості, мають різний рівень відповідальності за сказане слово, а відтак залишають на ньому свій відбиток.

Дискримінацію за віком не завжди розпізнають, плутаючи з іншими її видами. Як зауважують учені: докладається багато зусиль щодо зменшення расизму та сексизму, для зменшення ж ейджизму робиться дуже мало, оскільки його неявний характер важко помітити⁶⁰.

Цей факт став чинником для виокремлення ще однієї класифікаційної ознаки – ступеня вияву ейджизму: його відкритості чи прихованості (латентності)⁶¹. Так, повідомлення *Діяли сплановано: на Березівщині затримали*

⁵⁴ Butler R. N. Ageism: Another form of bigotry. The Gerontologist. 1969. No 9. P. 243–246.

⁵⁵ Сейко Н. А. Ейджизм. Енциклопедія прав людини: соціально-педагогічний аспект: колективна монографія / кол. авт., за заг. ред. проф. Н. А. Сейко; відп. ред. Н. П. Павлик. Житомир, 2014. С. 161–165.

⁵⁶ Старикова М. М. Стереотипы старости и старения. Социология и социальная работа. Вестник Нижегородского университета им. Н. И. Лобачевского. Социальные науки. 2011. № 2 (22). С. 43–50. ⁵⁷ Баландіна Н., Панькевич О. Ейджистські дискурсивні практики в новинах електронних медіа. Образ. Вип. 2 (36). 2021. С. 40–53.

⁵⁸ Зернецька О. В. Глобальний розвиток систем масової комунікації і міжнародні відносини. К. : Освіта, 1999. 351 с.

⁵⁹ Різун В. В. Теорія масової комунікації: підруч. для студ. галузі 0303 – журналістика та інформація. Київ : Видавничий центр «Просвіта», 2008. 260 с.

⁶⁰ Christian J., Rhiannon T., Holt N., Larkin M., Howard Cotler J. Does intergenerational contact reduce ageism? When and how contact interventions actually work? Journal of Art and Humanities. 2014. No 1. P. 1–5.

⁶¹ Колпина Л. В. Эйджизм в обслуживании пожилых граждан учреждениями здравоохранения и социальной защиты : монограф. Ульяновск : Зебра, 2015. 128 с.

банду малолітніх злодіїв (goloskarpat.info, 10.11.2021) включає оцінний вираз й розпізнається як ейджиське, особливо за відсутності досудового розслідування, що є порушенням ЗУ «Про засади запобігання та протидії дискримінації в Україні» (див. розділ I, ст.1, п.7:⁶²). Тоді як повідомлення *На станції метро «Університет» підлітки-борці перестрибнули через турнікет і отримали зауваження від двох чоловіків, яких зачепили* (kyiv.dero.ua, 18.02.2021) не має явних маркерів ейджизму, але, слово *підлітки-борці* приховує іронічний підтекст, який в цій новині не зовсім доречний: постраждали люди, а один із постраждалих «з тяжкими тілесними ушкодженнями потрапив до реанімації» (Там само).

Насамкінець зупинимося ще на одній методологічній проблемі – градації людей за віком. Каменем спотикання в ейджизмі є вік, точніше – міжпоколінна взаємодія. Сьогодні немає загальноприйнятої класифікації вікових періодів розвитку людини і тим більше дитини⁶³. Сучасна наука визначає підлітковий період залежно від країни, культурно-національних особливостей, статі. У монографії Д. Обухової, зокрема в підрозділі «Підлітковий вік у світлі різних концепцій», говориться і про пубертатний вік, який охоплює період від 13 до 17 років (за Л. Виготським), і про період отрочтва, який, за Д. Ельконіним, становить 11/12–15 років⁶⁴. На думку І. Зязюна, підлітковий вік охоплює період з 10 до 15 років⁶⁵. У розвинених країнах цей період має тенденцію до зростання: за визначенням ООН, він становить від 10 до 19 років⁶⁶. У час стрімких фізіологічних і психологічних змін, формування своєї «самості» є потреба виваженого ставлення, у тому числі з боку ЗМІ. Керуючись розумінням підліткового віку з 10 до 18 років (в Україні повноліття розпочинається з 18 років), ми добирали фактичний матеріал саме про цю вікову групу.

Отже, ейджизм у широкому розумінні – це дискримінація людини тільки через її належність до певної вікової групи. В еволюції поглядів на ейджизм прослідковуються два періоди: спочатку ейджизм розглядався як дискримінація осіб похилого віку, згодом це поняття розширило свій обсяг на інші вікові групи. Ейджизм визнано проблемою глобального масштабу, яка виявляється в інституційній та особистісній сферах і має відкриту та приховану форми. Особливу увагу заслуговує ейджизм стосовно підлітків, які переживають непростий період біологічного, статевого і соціального дозрівання, тому вимагають особливої терпимості з боку дорослих.

⁶² Про засади запобігання та протидії дискримінації в Україні: Закон України від 06 вересня 2012 року.

⁶³ Зязюн І. А. Аксиологічні критерії вікової психології. Освіта дорослих: теорія, досвід, перспективи. 2013. Вип. 7. С. 6–24.

⁶⁴ Обухова Л. Ф. Детская психология: теории, факты, проблемы. М.: Тривола, 1995. 335 с.

⁶⁵ Зязюн І. А. Аксиологічні критерії вікової психології. Освіта дорослих: теорія, досвід, перспективи. 2013. Вип. 7. С. 6–24

⁶⁶ Підлітковий вік. URL: http://knowledge.org.ua/wp-content/uploads/2020/01/Підлітковий_вік_teenagers_UA.pdf

2. Ейджизм як соціальна й етико-правова проблема

Проблема ейджизму полягає не тільки в дискримінаційній поведінці стовно «іншого», а й у її оприлюдненні або, навпаки, приховуванні. Кожна несприятлива ситуація набуває статусу соціальної проблеми лише тоді, якщо вона офіційно підтверджується і стає предметом широкого розголосу. За результатами опитування «Оцінка ситуації з дотриманням прав людини», проведеного Фондом «Демократичні ініціативи» ім. Ілька Кучеріва у 2020 р., більшість інформації про права людини отримують із ЗМІ; відтак саме медіа найбільше впливають на правову грамотність. Завдячуючи активності Фонду, стала відомою невтішна тенденція із зростання дискримінації за віком: у 2016 (37,4%), 2018 (39,7%), 2020 рр. (40,2%)⁶⁷. Прикметно, що опитування, проведене в країнах ЄС 2009 року, показало ще вищий рівень дискримінації: 58% респондентів відзначили, що у їхній країні панує вікова дискримінація. При цьому, в Угорщині ця цифра найвища – 79%, у Чехії – 74%, у Франції – 68 %⁶⁸. Закономірним є запитання: чи в Україні, дійсно, вищий ступінь толерантності, чи, можливо, наші громадяни не сприймають ейджизм як утиск.

Важливо й те, що моніторинг в Україні проводився тільки серед повнолітніх. Вартим наслідування є опитування, зроблене в Англії, респондентами якого були діти та підлітки. 43% з них повідомили, що мали досвід дискримінації за віком, і вона кількісно перевершила інші види дискримінації: за статтю (27%), расовою приналежністю (11%), сексуальною орієнтацією (6%)⁶⁹.

Проблема ейджизму віднедавна стала інформаційним приводом і висвітлювалася в таких матеріалах: «Пандемія поглибила проблему дискримінації за віком – ООН» (Радіо Свобода, 18.03.2021), «Ейджизм порушує права мільйонів людей у світі – ООН» (Укрінформ, 19.03.2021), «Кожна друга людина у світі має упередження щодо віку» (Zmina, 23.03.2021), «Українська журналістика і ейджизм» (MediaLab Online, 29.04.2021), «Йди, бабко, сядь на пенсію. І це в 48!» – як виглядає ейджизм в Україні (BBC News Україна, 23.07.2021), але здебільшого ідеться про дискримінацію старшого покоління.

Недопредставленість у ЗМІ проблеми ейджизму щодо підлітків, можливо, пояснюється тим, що він здебільшого притаманний закритим мікрогрупам – родині (у відносинах *батьки – діти, старші брати / сестри – молодші брати / сестри* та ін.); школі (у відносинах *педагоги – учні; старшокласники – учні молодших класів*) та ін., де авторитетною є думка дорослих. Саме через недостатній досвід публічного обговорення проблеми виникають труднощі в оцінці її масштабів.

Було б хибним стверджувати, що соціальне, духовне і моральне благополуччя дітей знаходиться винятково в руках батьків або опікунів. На

⁶⁷ Що українці знають та думають про права людини. Соціологічне дослідження. Фонд Демократичні ініціативи ім. І. Кучеріва. Київ, 2020.

⁶⁸ Опитування: в ЄС розвивається дискримінація за віком.

⁶⁹ Защита детей от дискриминации : Междисциплинарное учебное пособие / Под ред. Дагмар Кутсар, Ханны Уорминг. 273 с. URL: University Press of Estonia, 2015.

захист дітей стають громадські організації, місцева влада, уряд, які керуються правовими документами, насамперед «Декларацією прав дитини»⁷⁰, «Конвенцією ООН про права дитини»⁷¹, що суголосні із «Загальною декларацією прав людини»⁷², «Конвенцією про захист прав людини і основоположних свобод»⁷³. Відповідно до норм міжнародного права в Україні прийнято Закон «Про охорону дитинства» (2001 р.). У Статті 10 зазначено: «Кожній дитині гарантується право на свободу, особисту недоторканність та захист гідності. Дисципліна і порядок у сім'ї, навчальних та інших дитячих закладах мають забезпечуватися на принципах, що ґрунтуються на взаємоповазі, справедливості і виключають приниження честі та гідності дитини»⁷⁴. На державному рівні це право гарантоване ст. 25, 28 Конституції України⁷⁵.

На законодавчому рівні звертається увага на роль засобів масової інформації, чим і керується «Кодекс етики українського журналіста», зокрема у п. 18 зазначено: «Журналіст має бути особливо обережним при висвітленні питань, пов'язаних із дітьми»⁷⁶. Услід за міжнародними практиками розробляються спеціальні рекомендації, у яких журналістам рекомендується «уникати використання стереотипів та сенсаційного подання матеріалів з метою просування журналістських повідомлень, що стосуються дітей», «ретельно зважувати усі можливі наслідки публікації будь-якого матеріалу про дітей, зводячи можливість ризику для них до мінімуму»⁷⁷. Підготовлено методичні поради для журналістів: ГО «Телекритика» видало спеціальний звіт «Діти в медіа: як висвітлювати й дотримуватися правил»⁷⁸; МГО «Інтерньюз Україна» випустило посібник «Медіа та права дитини»⁷⁹.

Не можна не згадати і навчально-педагогічний аспект проблеми. Так, у навчальному посібнику із журналістської етики за редакцією В. Мостового та В. Різуна зазначено: «Журналіст має усвідомлювати небезпеку дискримінації, приниження та обмеження прав і свобод людини та має робити все можливе, щоб уникнути її поширення»⁸⁰.

Має рацію Н. Дзьомба, яка стверджує, що «Адвокаційними можливостями щодо дітей як суспільної групи журналістика не поступається жодному іншому

⁷⁰ Декларація прав дитини, прийнята резолюцією 1386 (XIV) Генеральної Асамблеї ООН від 20 листопада 1959 року

⁷¹ Конвенція ООН про права дитини від 20 листопада 1989 року.

⁷² Загальна декларація прав людини, прийнята Генеральною Асамблеєю ООН 10 грудня 1948 року

⁷³ Конвенція про захист прав людини і основоположних свобод від 3 вересня 1953 року.

⁷⁴ Про охорону дитинства: Закон України від 06 вересня 2012 р.

⁷⁵ Конституція України : Закон України від 28 червня 1996 року

⁷⁶ Кодекс етики українського журналіста. Комісія з журналістської етики: сайт.

⁷⁷ Рекомендації щодо норм і принципів висвітлення засобами масової інформації питань, які стосуються дітей // Законодавство України

⁷⁸ Діти в медіа: як висвітлювати й дотримуватися правил : Спеціальний звіт / ГО «Телекритика»; за заг. ред. Н. Лигачової, Д. Дуцик. К., 2016. 48 с.

⁷⁹ Медіа та права дитини. Посібник для журналістів, створений самими журналістами / MediaWise ; МГО «Інтерньюз Україна». Київ, 2009. 64 с.

⁸⁰ Журналістська етика [за ред. В. Мостового, В. Різуна]. Київ : ТзОВ «ЗН УА», 2014. 224 с.

соціальному інституту, рівно ж як ніяка інша соціальна група не потребує правозахисту з боку ЗМІ такою мірою, як діти»⁸¹.

Приписи, висвітлені в законах, ще не означають, що їх знають і беззастережно виконують. Доказом слугують повідомлення на зразок: *У Харкові юні неадекватно знайшли розвагу на локдауні, життя на волосині: «Підкорюють висоти...»* (znaj.ua, 26.04.2021). Медіатор, вживаючи емоційну лексику, намагається привернути увагу до події, але тим самим засвідчує низький рівень професійної етики. Можливо, це недогляд, на що вказує З. Гаджук: «відображення власного ставлення журналіста до теми у інформаційному повідомленні часто зумовлене внутрішніми переконаннями чи поглядами, які не завжди є усвідомленими»⁸².

Таким чином, ейджизм є соціальною й етико-правовою проблемою, що підтверджують моніторинги громадської думки. Ступінь вияву ейджизму стосовно дітей та підлітків в межах країни поки що невідомий, оскільки опитування з-поміж цієї вікової категорії не проводилося. Брак матеріалів про «дитячий» ейджизм можна пояснити ще недостатньою готовністю громадськості обговорювати проблему відкрито. Безперечним фактом є те, що в країні є значна кількість етико-правових документів, які на законодавчому, але більш на рекомендаційному рівні регламентують діяльність ЗМІ щодо висвітлення дитячої тематики. Наявність в медіаконтенті ейджизму засвідчує недостатню обізнаність медійників із Законами та Стандартами журналістики, або неусвідомлене слідування негативним стереотипам, або безвідповідальність.

3. Дискримінація підлітків в контенті Інтернет-видань та її мовно-дискурсивна репрезентація

Гуманітарна місія журналістів полягає в забезпеченні соціальної злагоди, у тому числі між різними поколіннями. Інформація про неповнолітніх має бути особливо виваженою, навіть якщо вона претендує на сенсаційність. Висвітлюючи гучні теми, слід ураховувати, що неповноліття сповнене протиріч, і не забувати про морально-етичні засади, імперативами яких є дитиноцентризм і толерантність. Відомо, що ЗМІ не стільки відображають реальність, скільки створюють її інтерпретаційні моделі⁸³. І це сприймається з розумінням до тих пір, поки ЗМІ не роздмухують емоційність, навішують ярлики, підштовхують до хибних узагальнень, трансферів вчинків однієї особи на усю групу та ін. У цьому випадку вже йдеться про негативні впливи, менша шкода від яких – маніпуляція свідомістю, більша – дискримінація. І саме про неприйнятні дії – дискримінаційні практики за ознакою неповноліття – йтиметься в цьому підрозділі.

⁸¹ Дзьомба Н. Проблеми журналістської моралі щодо прав дитини. Вісник Національного університету «Львівська політехніка»: Серія «Журналістські науки». 2018. Вип. 896. № 2. С. 36–44.

⁸² Гаджук З. В. Образ людини з інвалідністю у сучасному медіа полі // Вісник студентського наукового товариства Донецького національного університету імені Василя Стуса. Том 1 / Ред. кол. Хаджинов І. В. (голова) та ін. Вінниця : ДонНУ імені Василя Стуса, 2019. Вип. 11. Т. 1. С. 54–59.

⁸³ Ростомова Л. М., Яковенко С.І. Феномен ненависті й питання формування толерантності у стосунках між дітьми. Актуальні проблеми психології. Том XI. Вип. 13. С. 217–227.

У пошуках доказів ейджизму було дібрано 259 повідомлень з українських електронних видань за 2021 р., контент-аналіз яких дозволив побачити основні тенденції подання інформації про підлітків, з'ясувати наміри комунікатора, спрогнозувати можливі реакції аудиторії і найголовніше – виявити й проаналізувати застосовані дискримінаційні практики: стигматизацію, дегуманізацію, стереотипізацію. Методологічною основою аналізу слугували праці О. Белих⁸⁴, О. Макарової та О. Гоцуляк⁸⁵; М. Смирнової⁸⁶, Т. Тукової⁸⁷, М. Єлігулашвілі та ін.⁸⁸ та ін. Суть практик визначалася з урахуванням особливостей вікової групи – підлітків, і класифікація відбувалася на основі пошуку маркерів ейджизму – слів і словосполучень. У випадку прихованого ейджизму долучався до розгляду ширший контекст. Оскільки вказані практики мають під собою спільну ознаку – дискримінацію за віком, чіткої межі між ними немає. Крім того, 44 повідомлення включали відразу кілька практик, наприклад, стереотипізацію і стигматизацію: *Малолітки влаштували дику вечірку серед могил: пили як коні і робили селфі з хрестами* (znaj.ua. 20.10.2021). Причому практика стигматизації в цьому прикладі представлена одразу трьома стигмами – «хулігани», «зловживають алкоголем» і «медіазалежність».

З метою унаочнення підраховано кількість виявів дискримінаційних практик, у деяких з них є підвиди. Кількість подана у спадному порядку.

СТИГМАТИЗАЦІЯ (272 приклади, 44 з яких включають маркери інших практик – дегуманізації і стереотипізації) (від гр. *стіґма* – ярлик, клеймо) – «стигма – це характеристика осіб, яка суперечить нормі соціуму»⁸⁹. Стигматизація – найбільш поширена практика на новинних сайтах. Підлітки виступають здебільшого в ролі злодіїв, правопорушників, дебоширів, хуліганів, зловмисників і т. ін. Медіа в гонитві за «кліками» намагаються подати матеріал якомога сенсаційніше й емоційніше, і на роль негативних героїв чи не найбільше підходять найбільш уразливі вікові категорії – підлітки й особи похилого віку. Аналіз фактичного матеріалу дозволив виявити, проаналізувати і кількісно представити такі стигми підлітків.

«Саморуйнатори» (93 приклади) – демонструють поведінку, яка несе загрозу цілісності і розвитку самих підлітків. У цьому випадку йдеться про 1) **схильність до суїцидів**: *Бігав містом і різав себе ножем з великим лезом: у Львові затримали агресивного підлітка* (tsn.ua, 07.01.2021) (26 прикладів);

⁸⁴ Белих О. Є. Профілактика стигматизації як фактор попередження девіантної поведінки підлітків. Вісник Харківського національного університету внутрішніх справ. 2009. № 3 (46). С. 266–271.

⁸⁵ Макарова О. В., Гоцуляк О. О. Питання ейджизму в Україні. Молодий вчений. №8 (84). 2020. С. 74–77.

⁸⁶ Смирнова М. В. Стигматизація як один із засобів маніпулятивного впливу масмедіа на аудиторію. Вісник ХДАК. Вип. 49. 2016. С. 110–119.

⁸⁷ Тукова Т.В. Психологическое насилие в социуме, сознании и языке. Молодий вчений. 2020. № 9.1. С. 120–126.

⁸⁸ Єлігулашвілі М., Федорович І., Пономарьов С. Організація навчання з питань дискримінації : практ. посіб. Київ, 2015. 136 с.

⁸⁹ Smith D. Paradoxes of Dehumanization. *Social Theory and Practice*. 2016. Vol.42. No 2. P. 416–443.

2) **«екстремалів»** (*шибайголів, зачеперів, каскадерів, руферів та ін.*): У Харкові малолітні руфери влаштували небезпечні «скачки» по гаражах: «Ший зламати закортіло?» (znaй.ua, 01.03.2021) (17 прикладів); 3) **вживання алкоголю**: У Києві випускниці школи влаштували пиятику на кладовищі (obozrevatel.com, 06.07.2021) (12 прикладів); 4) **вживання психоактивних речовин**: «Балувався» наркотиками: дідусь розповів про 16-річного онука, підозрюваного у вбивстві батьків і братика (tsn.ua, 28.04.2021) (8 прикладів); 5) **віктимність поведінки** (від англ. *victim* – жертва) – схильність ставати жертвою злочину, утисків, обману частіше, ніж інші люди: *Нахабний маршрутник вигнав школярку і обізвав наостанок: «Схожа на повію»* (znaй.ua, 08.04.2021) (5 прикладів). Деінде прочитується підтекст: неприємності з неповнолітніми відбуваються через їхню бездумну і провокативну поведінку.

Якщо ярлики відчайдухів, наркоманів, самогубців та ін. є вже практично стереотипними в медіапортреті підлітків, то **психологічна залежність від соціальних мереж, ігроманія** – явище відносно нове, і новинні сайти користуються цією «свіжістю»: *Українських підлітків накрила смертельна «розвага»: діти нюхають газ та аерозолі заради лайків у соцмережах заради відео в Tik-Tok* (unian.ua, 17.09.2021); *В Іспанії вперше у світі госпіталізували підлітка через залежність від відеоігор* (tsn.ua, 15.09.2021). Підлітків в таких матеріалах іноді називають *малолітніми «блогерами» / «тіктокерами»*. Кількісно ця тематика складає 25 прикладів.

«Порушники громадського порядку» (80 прикладів). Ідеться здебільшого про підлітків, які виявляють неповагу до навколишніх, зухвалість, цинізм і дії яких не завжди логічно обґрунтовані. Цей образ марковано словами і словосполученнями на позначення правопорушень: *розтроцити, пошкодити, пресувати, знуцатися, відібрати, вимагати, обдурити, побити та ін.*: У Франківську банда неповнолітніх «розстріляла» камери спостереження: «Просто розважались»... (znaй.ua, 08.02.2021). У межах цієї стигми виділено підвид **«вандали»** (53 приклади): *У двох областях України вандали пошкодили пам'ятники загиблим у Другій світовій війні* (ua.interfax.com.ua, 13.01.2021); **«хулігани»** (14 прикладів): Під Дніпром дівчина спалила український прапор під регіт друзів (unian.ua, 21.09.2021); **«лихослови»** (13 прикладів). Маркерами «лихословів» є слова: *матюкатися (як сапожники), мат-перемат, «запікані» матизми та ін.*: *«Ах ти йо#ана!»: У Кривому Розі підлітки побили ровесницю і зняли це на відео* (dero.ua, 28.02.2021). Лихослів'я – не може бути інформаційним приводом, тому ця стигма здебільшого супроводить іншу, більш емоційно вражаючу.

«Жорстокі» (61 приклад). Маркерами жорстокого поводження з людьми чи тваринами є лексеми, які мають значення «заподіяння болю, душевних та тілесних ушкоджень, позбавлення життя»: *замордували, побили, принижували, убили, підпалив (дівчину, безхатченка), звалтував та ін.*: *Під Києвом підлітки жорстоко побили двірника* (dero.ua, 19.04.2021). Суб'єктів цих вчинків називають *злочинцями, вбивцями, шкуродерами*. У цій категорії виразно виділяються **«агресивні»** (25 прикладів): *У Берегові в супермаркеті підлітки*

побили учасника АТО (dero.ua, 01.04.2021); «**вбивці**» (18 прикладів): Відмовила у близькості: у Київській області 15-річного хлопця судитимуть за вбивство 12-річної подруги (tsn.ua, 29.01.2021); «**гвалтівники**» (10 прикладів): На Черкащині засудили неповнолітнього, який згвалтував та ледь не вбив 50-річну жінку (suspilne.media, 24.11.2021); «**шкуродери**» (5 прикладів): Роздроблена щелепа і немає хвоста: в Одесі шкуродери підірвали кішку петардою (unian.ua, 12.01.2021). Умовно сюди можна віднести і стигму «**наркодилери**»: У Вінниці поліцейським попалися двоє неповнолітніх продавців наркотиків (dero.ua, 20.04.2021) (3 приклади).

«**Злодії**» (38 прикладів). Маркерами цієї стигми є слова і словосполучення (малолітній, юний, малий) злодій / крадій, (юний) зловмисник, шахрай, злодій-підліток, банда малоліток, «мисливці» на пенсіонерів та ін.: Діяли сплановано: на Березівщині затримали банду малолітніх злодіїв (goloskarpat.info, 10.11.2021). Такі номінації вжито навіть у випадках, коли злочин ще не доведений. Так, у заголовку вже «винесено вирок»: У Дрогобичі малолітні **злодії** крали пожертви з церкви (dyvys.info, 06.04.2021), а в «тілі» новини пишеться: Досудове розслідування триває. У цьому випадку можна говорити про елементарний брак фахових знань та навичок журналіста.

У дванадцяти прикладах стигматизації виявлено поєднання стигм.

ДЕГУМАНІЗАЦІЯ (23 приклади) – це заперечення приналежності підлітка до людського роду. Д. Сміт висловив припущення, що в процесі дегуманізації її об'єкти одночасно розглядаються і як люди, і як нелюдські істоти [63]. Ця практика завжди поєднується з іншими практиками, оскільки стосується виключно назви суб'єкта дії.

У новинах ця практика має три вияви:

1) позбавляє підлітків права належати до людського роду за рахунок вживання зооморфізмів *згряя, табун, шакали, коні* та ін.: В Одесі малолітні «шакали» побили чоловіка через зауваження (unian.ua, 29.09.2021) (4 приклади). Глибинним підтекстом анімалістичної дегуманізації є те, що підлітки втрачають розрізнявальні ознаки по лінії *людина – тварина*, тому не можуть викликати симпатії чи прихильності. Крім того, зооморфізми демонструють відоме прагнення підлітків об'єднуватися в групи за ознакою «свої – чужі», визнавати цінності своєї групи як свої власні, але узагальнення, які робляться медіатором, грубі й неприйнятні. Практика дегуманізації ще більше загострює міжпоколінні відносини, сприяє обопільній антипатії;

2) у цьому випадку йдеться про вилучення підлітків з категорії людини розумної, їх знецінювання за розумовими ознаками. Маркерами є лексика, що виражає низький рівень інтелекту, нездатність раціонально мислити: *безголови, неадекватні, дебіли, безбашенні*: У Хмельницькому неадекватні влаштували погром заради розваги: «Локдаун руйнує нейрони» (znaj.ua, 26.01.2021) (17 прикладів). Глибинний підтекст таких повідомлень – позбавлення підлітків людських прав, оскільки їхні дії непередбачувані, перебувати в їхньому середовищі небезпечно;

3) сприйняття неповнолітніх не як живих істот, а як предметів. У цьому випадку вживається лексика, що має переносне значення і слугує для характеристики різних речей. Так, у новині У Харкові «сини» малолітки побили чоловіка за зауваження: «Майбутнє країни підостає» (znaj.ua, 09.03.2021) (2 приклади).

СТЕРЕОТИПІЗАЦІЯ (21 приклад) – негативна оцінка підлітків за ознакою неповноліття. Ця практика, як і попередня, поєднується з іншими практиками, оскільки стосується виключно назви суб'єкта дії. Ідеться про номінації на зразок: *малоліток / малолітка, «дітки», матусині каскадери: «Малолітки бушують»: у центрі Києва підлітки повалили на землю та побили чоловіка* (unian.ua, 26.10.2021). Упереджена назва задає читачеві відповідний ракурс сприйняття підлітка, причому з мінімальними пізнавальними зусиллями. Щоб посилити емоційний градус, вживаються інтенсифікатори типу: *знахабнілі малолітки, виб**дочні малолітки*.

Слід визнати, що кількість коректних номінацій типу *підліток, неповнолітній / неповнолітня / дитина / хлопець / дівчина / школяр: Двоє неповнолітніх хлопців обікрали сільську крамницю на Тернопільщині* (khm.dero.ua, 30.11.2021), навіть у новинах про провокативні, протиправні чи злочинні дії, переважає ейджиські й, відповідно, співвідноситься як 195 до 21 прикладів.

Ефектом дискримінаційних практик може бути заохочення старших до насилля, як фізичного, так і словесного. Не дивно, що в коментарях читаємо: *Так, ще не всіх дебілів метро вбило..., Цих покидьків відразу треба без черги записати в донори, є люди, яким їх органи знадобляться більше, ніж їм* (znaj.ua, 24.01.2021). Ще більшої шкоди вони завдають підліткам: через тиражування негативного образу зменшують їхню самооцінку, а іноді стають своєрідним пророцтвом, оскільки задають готові моделі поведінки, і дехто з дітей «успішно» їх копіює.

Таким чином, новини, які подаються як сенсаційні і «героями» яких є підлітки, формують у масовій свідомості штучний конструкт, далекий від реального і скерований на негативну перспективу. Попри те, що в середовищі підлітків трапляються протиправні дії, агресія, хуліганство та ін., одним із завдань медіа має бути соціально орієнтований підхід, в основі якого – не тільки дотримання професійних стандартів, а й профілактика факторів, що впливають на порушення норм неповнолітніми.

4. Ейджизм щодо підлітків у дзеркалі опитування

Ейджизм стосовно підлітків, хоч і представляється в узагальненому вигляді по шкалі *дити – дорослі*, реально виявляється в індивідуальному досвіді. Для об'єктивної індивідуальної бачення ейджизму, підлітків та ролі ЗМІ в актуалізації проблеми було проведено анонімне онлайн-опитування, у якому взяли участь 75 респондентів: 52 особи жіночої статі, 21 – чоловічої, 2 – іншої статі. Вік респондентів – від 18 до 65+ років; найбільший відсоток (30,7%) – категорія 35–44 років. За родом занять інформанти розподілилися так: учень – 10 (13,3%), студент – 23 (30,7%), навчаюсь і працюю – 14 (18,7%), працюю – 26

(34,7%), не працюю – 1 (1,3%), на пенсії – 2 (2,7%), декрет – 1 (1,3%). Опитуванням було охоплено широкий географічний ареал, зокрема міста і села Центру, Заходу і Півдня України.

Опитування проводилося у співпраці зі студентками Національного університету «Одеська політехніка» А.В.Можиною і А.В.Недоступ упродовж листопада – грудня 2021 р. методом анкетування через посилання на Google-форму, розміщену на офіційному вебсайті кафедри інформаційної діяльності та медіа комунікацій НУОП і на сторінці кафедри у Фейсбуці.

Вибір методу опитування був зумовлений значним рівнем його доказовості і тактичним завданням – з'ясування критичних моментів ейджизму, прогнозування можливих негативних наслідків та окреслення шляхів їх подолання.

На закриті питання «Чи відомо Вам, що означає поняття *ейджизм*?», 17,3% респондентів відповіли ствердно, 26,6% подали своє тлумачення, для 48% це поняття було невідомим, 8% підтвердили, що дізналися про ейджизм з проведеного анкетування.

На питання «Чи доводилося Вам стикатися з обмеженням прав за віком?», 54,7% відповіли ствердно. Деякі указали сфери, у яких зазнавали чи спостерігали утиски – це медичні заклади (4%), громадський транспорт (2,7%), навчальні заклади (2,7%), виборне право (1,3%). Чверть респондентів (25%) зазначила, що не стикалася з дискримінацією за віком. Незначна частина (6,7%) обрала варіант «інше».

Для підтвердження значущості предмета дослідження респондентам ставилося закриті запитання «Чи вважаєте Ви проблему дискримінації за віком актуальною? Чи потребує вона вирішення?». Приблизно три чверті (76,7%) відповіли ствердно; незначна частина (15,1%) вважає, що проблема неактуальна; решта надали неоднозначні відповіді.

Для з'ясування громадської думки щодо неповнолітніх в анкеті ставилося відкрите запитання: «Назвіть ознаки / риси поведінки неповнолітніх, тобто осіб, які не досягли 18-річного віку». Відповіді виражали цілий спектр оцінок: позитивні, негативні та нейтральні, що дозволило кількісно об'єктивувати суб'єктивне ставлення респондентів до підлітків (Рис. 1).



Рис. 1. Ставлення респондентів до неповнолітніх осіб

Найбільший відсоток склали відповіді, які виражають негативні ознаки неповнолітніх (48,3%): «безвідповідальні, обезбашені та безпосередні», «деструктивна поведінка...», «недосвідчені, неорганізовані...», «бунтівники, які хочуть здаватися дорослими...» і т. ін. 29% подали діаметрально протилежні відповіді, наприклад: «спонтанність, відкритість, емоційність...», «прагнення бути самостійним», «енергійні, ідейні та дивакуваті», «яскравий одяг та поведінка...», «медіальне покоління, homo medialis». Частина респондентів дотрималася нейтралітету (22,5%): «я не можу змалювати якийсь єдиний портрет усіх неповнолітніх. Риси зовнішності та характеру залежать від людини, а не від віку», «не факт, що й у 40 частина суспільства не є максималістами».

На запитання про спосіб отримання інформації, лівова частка респондентів указала онлайн-ЗМІ (86,7%), імовірно, через їх доступність і популярність. Натомість до друкованої преси звертаються тільки 2 респонденти (2,7%), до телебачення – 19 (25,3%), радіо – 5 (6,7%).

Для з'ясування думки громадськості щодо можливих шляхів подолання ейджизму було поставлено відкрите запитання про роль ЗМІ в актуалізації проблеми. Відповіді виражали погляди, які за змістом умовно можна поділити на три види. Одні відзначили корисну і важливу роль ЗМІ: «поширення інформації щодо цієї теми», «просвітницька, підтримки, толерування», «роз'яснювальна робота, привернення уваги до проявів дискримінації за віком, промоція прогресивних поглядів», «розповсюдження інформації». Інші висловилися критично: «варто висвітлювати такі теми, однак це вкрай рідко відбувається», «ЗМІ могли би впливати на це». Треті вважають, що вплив ЗМІ незначний: «А причому тут ЗМІ?..», «Нейтральна: вони зможуть допомогти, а можуть погіршити» та ін.

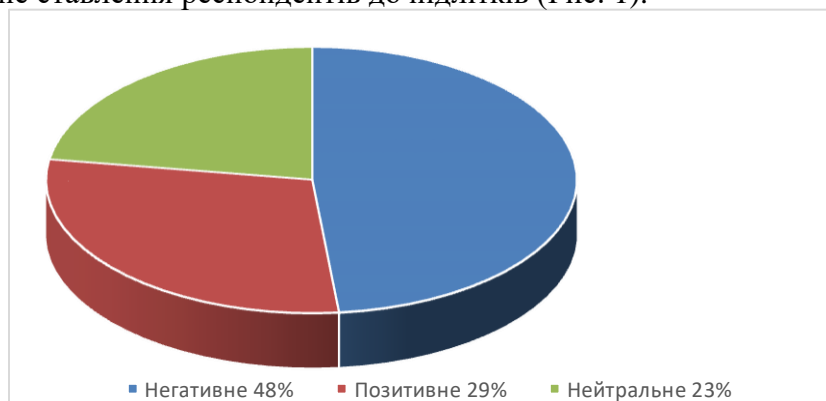
Останнім запитанням було, які саме заходи потрібно вжити, щоб подолати ейджизм. Відповіді стосувалися різних сфер – особистісної і формальної, етичної і правничої, громадської і сфери управління державою. Зокрема, наголосили на вирішенні проблеми виховання: «Вивчати, виявляти дискримінаційні практики, показувати позитивні практики», «поважати права людей, незалежно від віку». Відзначено зусилля ЗМІ: «В рамках власної редакції роздавати стусанів підлеглим й колегам за прояви ейджизму. На телеканалі є проєкти, які розповідають про життя молодших поколінь – зокрема «Молодість», «Великі», «Статті у медіа», «Розповсюдження інформації проти дискримінації та поради щодо її уникнення». Указано на необхідність різних заходів: «це мають бути заходи, які б об'єднували людей різного віку в одну команду для виконання певних завдань», «Залучення студентів та старшокласників на різного роду роботи на добровільних началах», «Створення різних організацій, співпраця з місцевими громадами». Актуальною виявилась проблема працевлаштування та пошук шляхів її вирішення: «Можливість надавати роботу для неповнолітніх, ставитися як до повноцінної особистості», «Тут питання в тому, що одна з проблем віку пов'язана з роботою – часто в оголошеннях є жорсткі вікові рамки для тих чи інших посад. І це комплексна проблема, яка впирається не лише у медіа». Також пропонувалося вирішення проблеми на законодавчому рівні:

«Зміни в законодавстві», «Закон, що буде карати роботодавців», «Кроки держави у цьому напрямку». Попри анонімність цього метода деякі інформанти (зокрема, представники медіа) вказали контактні дані, демонструючи свою відкритість і тим самим заохочуючи до майбутніх комунікацій.

Отримана інформація дає підстави зробити такі узагальнення:

–метод опитування дозволив виявити інформацію, яку ми не могли добути із вторинних джерел і в результаті прямого спостереження;

–результати показали, що половина респондентів не знається на такому явищі, як ейджизм. Припускаємо, що невідомим для них є термін, а суть проблеми зрозуміла, оскільки більше половини опитаних визнали, що стикалися з дискримінацією за віком;

–опитування засвідчило негативне бачення неповнолітніх практично половиною респондентів, з чого можна зробити висновок, що масова свідомість все ще знаходиться в полоні укорінених стереотипів. До їх підживлення або викорінення мають пряме відношення ЗМІ як вагомий чинник впливу на масову аудиторію: за даними анкетування, 86,7% опитаних споживають інформацію з онлайн-медіа;

–отримані дані не лише підтверджують негативне ставлення до неповнолітніх осіб, яке може слугувати рецидивом для нових виявів ейджизму, а й потребу в розробці і впровадженні системи заходів з його подолання, у тому числі корегування діяльності медіа в бік більшого толерування підлітків.

5. Шляхи подолання проявів ейджизму щодо підлітків

Державна політика України спрямована на запобігання і протидію дискримінації, зокрема на «виховання і пропаганду серед населення України поваги до осіб незалежно від їх певних ознак, поширення просвітницької діяльності у цій сфері»⁹⁰, на усунення практик, метою або наслідком яких є приниження «людської гідності за певними ознаками або створення стосовно такої особи чи групи осіб напруженої, ворожої, образливої або зневажливої атмосфери». Помітну роль у цьому відіграють ЗМІ, які, з одного боку, викривають негатив у нашому житті, формують гуманістичні стандарти поведінки, але, з іншого, непередуманими повідомленнями вдаються до дискримінаційних практик.

Як підтверджують результати нашого дослідження, трансльований через медіа ейджиський образ підлітків є сконструйованим феноменом, який потрібно корегувати за допомогою цілеспрямованої й науково обґрунтованої системи заходів, які сприятимуть покращенню психологічної атмосфери навколо підлітків. Можна навіть спрогнозувати, що за цих умов діти будуть скеровані на добро і толерування «іншості».

Пріоритет на цьому шляху варто надавати: 1) викоріненню негативних стереотипів шляхом просвітництва, 2) упровадженню систематичного контролю

⁹⁰ Про засади запобігання та протидії дискримінації в Україні: Закон України від 06 вересня 2012 року.

за їх поширенням, 3) проведенню моніторинрів громадської думки, 4) заохоченню наукових досліджень з питань дискримінації.

1. У пошуках шляхів викорінення негативних стереотипів щодо підлітків, долучаємося до думки, що «головним інструментом зниження рівня ейджизму є просвітництво»⁹¹. Слід визнати, що останнім часом просвітницька діяльність активізувалася, що засвідчено у відповідях на наші запити в Міністерство культури та інформаційної політики і Міністерство юстиції. Так, відповідно до «Плану дій з реалізації Національної стратегії у сфері прав людини на 2021–2023 роки» Міністерством юстиції було проведено інформаційні кампанії «Стоп булінг» і «Відновне правосуддя»; Міністерством культури та інформаційної політики України започатковано інформаційну кампанію «Україна без бар'єрів».

ЗМІ могли б активніше пропагувати заходи Дитячого фонду ООН (ЮНІСЕФ) в Україні, Всеукраїнської Фундації «Захист Прав Дітей» (ВФЗПД), Всеукраїнської громадської організації «Магнолія» (ВГО «Магнолія»), Коаліції НУО «Права дитини в Україні», тісніше співпрацювати з громадськими організаціями, які є агентами впливу на прийняття рішень щодо прав дітей. ЗМІ могли б стати ефективним механізмом реагування на резонансні порушення прав дитини. Особливу увагу, на наш погляд, слід приділяти саме «дитячому» ейджизму, оскільки ця практика знаходиться на маргінесі уваги порівняно, скажімо, з булінгом.

Для журналістів були б корисними навчально-тренувальні заходи, зокрема, як змінювати мову дискримінації на мову толерування. Іноді навіть кращі журналісти вдаються до мови ворожнечі. На сайті Незалежного культурного проекту для дітей, їхніх батьків та усіх небайдужих Vokmal пишуть: «якщо некоректність певних висловлювань щодо літніх людей вони (журналісти) ще можуть зрозуміти, то в ейджизмі щодо молоді та дітей не бачать нічого поганого» (Vokmal, 11.08. 2018). Важливо уникати лексики, що маргіналізує, стигматизує підлітків і змушує страждати. Певний інтерес для медійників може становити вибірка дискримінаційної лексики з нашого дослідження.

Було б корисно організовувати для батьків і для дітей психологічні тренінги, правові заходи, які допомогли б розібратися зі складними міжвіковими колізіями і вчитися успішній комунікації, зокрема, як діти можуть впливати на прийняття рішень, які визначатимуть їхнє майбутнє життя. Слушною також є пропозиція О. Макарової та О. Гоцуляк щодо організації фотовиставок, зустрічей, зйомок соціальних відеороликів за участі представників різних вікових категорій⁹².

Цілком виправданим при підготовці майбутніх журналістів в ЗВО було б упровадження спецкурсу, який би дозволив сформувати компетентності у сфері прав і свобод людини, без розрізнення за расою, статтю, віком, соціальним

⁹¹ Сейко Н. А. Ейджизм. Енциклопедія прав людини: соціально-педагогічний аспект: колективна монографія / кол. авт., за заг. ред. проф. Н. А. Сейко; відп. ред. Н. П. Павлик. Житомир, 2014. С. 161–165.

⁹² Макарова О. В., Гоцуляк О. О. Питання ейджизму в Україні. Молодий вчений. №8 (84). 2020. С. 74–77.

походженням, мовою, релігійними, політичними чи іншими переконання і відповідні їм результати навчання. Проблеми дискримінації можна також розглядати як окремі теми при вивченні «Етики медіадіяльності», «Медіаправа», «Теорії масових комунікацій», «Теорії та методики журналістської творчості», «Медіапсихології» та ін.

2. Упровадження систематичного контролю було б ефективним як з погляду запобігання та протидії ейджизму, так і підвищення професіоналізму медійників. Редакціям ЗМІ бажано періодично проводити внутрішню антидискримінаційну експертизу власного контенту, упроваджувати інші активності з питань недискримінації і долучатися до заходів, які проводять різні громадські організації.

3. Слід визнати, що, незважаючи на приписи ряду нормативних документів, права дітей украї обмежені і здебільшого залежать від батьків та опікунів, деякі з яких ще не готові прийняти емансипацію підлітків і ставитися як до рівних собі. Натомість саме у підлітковому віці закладаються основи культурної ідентичності людини, соціальні установки та норми поведінки⁹³. Не можна не відзначити і проблему впливу дорослих на дітей в умовах війни на Сході України. Марія Ясеновська, член Коаліції «Права дитини в Україні» рекомендує «гармонізувати законодавство і вжити заходів, щоб діти не були мілітаризовані» (Коаліція НУО «Права дитини в Україні», 26.04.2017). Таким чином, щоб почути голос дітей, соціологічним інституціям варто проводити всеукраїнське опитування. Поки що таке опитування на відміну від інших країн у нас не проводилося. Отримані результати могли б стати цінним матеріалом для вироблення ефективної державницької стратегії.

4. Важливо на рівні державної політики, наукових інституцій, закладів вищої освіти сприяти науковим розробкам у сфері запобігання та протидії дискримінації дітей і підлітків. У ЗУ «Про охорону дитинства» (Розд. I, Ст. 4) говориться про «заохочення наукових досліджень з актуальних проблем дитинства»⁹⁴, але з різних причин це положення здебільшого залишається на рівні намірів. Одним із способів подолання проблеми може бути співпраця ЗВО, які готують фахівців із спеціальності 061 – Журналістика, і редакцій ЗМІ як роботодавців. Останні можуть бути потенційними замовниками контент-аналітичних досліджень з метою вияву дискримінаційних повідомлень. Результати цих досліджень можуть виконуватися у формі наукових звітів, статей, курсових чи кваліфікаційних робіт.

Отже, практично в кожного із нас живуть нічим не підтвержені упереджені стереотипи, які складно зламати, але систематична робота над їх викоріненням може виправити ситуацію, у тому числі з ейджизмом неповнолітніх, які, перебуваючи в перехідному віці, чи не найбільше з усіх дітей потребують взаєморозуміння.

⁹³ Ростомова Л. М., Яковенко С.І. Феномен ненависті й питання формування толерантності у стосунках між дітьми. Актуальні проблеми психології. Том XI. Вип. 13. С. 217–227.

⁹⁴ Про охорону дитинства: Закон України від 06 вересня 2012 р.

Висновки. Відповідно до першого завдання зроблено огляд еволюції поглядів учених на обсяги понять *ейджизм* і *підліток*. Історичний підхід дозволив пізнати методологічний інструментарій вивчення ейджизму, трансформації в його інтерпретації та принципи класифікації. Відзначено, що феномен ейджизму привернув увагу дослідників у другій половині ХХ століття, отримавши однойменне термінологічне позначення. Суть ейджизму полягає в упередженому ставленні до певної вікової категорії людей, підживленому укоріненими стереотипами, дискримінаційних практиках, результатом впливу яких є виникнення міжпоколінних бар'єрів. Розроблені ученими класифікаційні ознаки ейджизму – інституційний та особистісний, відкритий і прихований – було екстрапольовано на добутий фактичний матеріал. Доведено, що елементи упередженого ставлення до підлітків у контенті ЗМІ можна трактувати як інституційний ейджизм з виявами особистісного. Зафіксовано також його відкриту і приховану форми. Відкрита форма характеризується наявністю промовистих маркерів (слів, словосполук), прихована полягає в декодуванні намірів медіатора, наприклад, іронії, маргіналізації та ін., із залученням ширшого контексту. Указано на неоднозначність категоризації людей за віком, виявлено тенденцію до збільшення підліткового періоду.

Згідно із другим завданням доведено, що ейджизм підлітків є соціальною проблемою, яка вирішується на етичному і правовому полі. Одним із доказів стали результати опитування, проведеного Фондом «Демократичні ініціативи» ім. Ілька Кучеріва у 2020 р., яке зафіксувало тенденцію зростання дискримінації за віком. Проте рівень дискримінації в Україні виявився нижчим, ніж в деяких країнах ЄС. Чи це насправді так, чи наші громадяни не сприймають утиски як дискримінацію – питання поки що відкрите. Не з'ясованою є думка дітей і підлітків, оскільки в Україні на відміну від інших європейських країн опитування цієї вікової категорії не проводилося. Було також зафіксовано брак у ЗМІ просвітницьких практик і зроблено припущення: що причина полягає в тому, що ейджизм підлітків є одним із найбільш прихованих феноменів. Саме через недостатній досвід публічного обговорення виникають труднощі в оцінці масштабів цього явища, тому нагальною є потреба проведення соціологічного опитування серед дітей і підлітків й активнішого розголосу проблеми в медіа.

З'ясовано, що на захист прав і свобод дітей стають громадські організації, активізуються дії місцевої влади, уряду. Упроваджено в дію низку правових документів, спеціальних рекомендацій журналістам. Попри це прояви ейджизму все ще фіксуються, що свідчить про недостатню компетенцію або безвідповідальність деяких медійників і про потребу належної антидискримінаційної перевірки контенту.

Предметом розгляду третього завдання були дискримінаційні практики, з-поміж 259 ейджиських повідомлень виявлено 272 факти стигматизації, 23 – дегуманізації і 21 – стереотипізації. У 44 повідомленнях з метою посилення сенсаційності зафіксовано поєднання різних практик.

При стигматизації підліткам «наклеюються» такі «ярлики-стигми»:

1) «саморуйнатори» (93 приклади) з підвидами: «схильні до суїцидів» (26), «екстремали» (17), «вживають алкоголь» (12), «вживають психоактивні речовини» (8), «схильні ставати жертвою інших» (5);

2) «порушники громадського порядку» (80 прикладів) з підвидами: «вандали» (53), «хулігани» (24), «лихослови» (13);

3) «жорстокі» (61 прикладів) з підвидами: «агресивні» (25), «вбивці» (18), «гвалтівники» (10), «шкуродери» (5), «наркодилери» (3 приклади);

4) «зłodії» (38 прикладів).

У дванадцяти прикладах стигматизації засвідчено поєднання стигм.

Практика дегуманізації (23 приклади), має підвиди: 1) сприйняття підлітків як ірраціональних істот (17), 2) як тварин (4), 3) як речей (2).

Практика стереотипізації базується на негативних номінаціях суб'єкта дії і становить 21 приклад.

Виконання четвертого завдання дозволило методом анонімного опитування з'ясувати поінформованість громадськості про ейджизм, ставлення до неповнолітніх і роль медіа в актуалізації проблеми. Результати показали, що з-поміж 75 респондентів 56% не знали, що таке ейджизм, хоча суть проблеми зрозуміла, оскільки 54,7% опитаних відзначили, що стикалися з обмеженням прав за віком. Було виявлено критичну для суспільства проблему: негативне бачення підлітків представлено в 48,3% відповідей респондентів. На основі проведеного аналізу зроблено припущення, що пряме відношення до цього має едалтизм дорослих, у полоні якого перебувають і журналісти. За даними анкетування, 86,7% опитаних споживають інформацію з онлайн-медіа, відповідно, сконструйований медіа негативний образ підлітків може слугувати рецидивом для нових виявів ейджизму. Відтак, виникає нагальна потреба в розробці і впровадженні системи заходів з його подолання, і такої думки дотримуються 76,7% опитаних.

Згідно із п'ятим завданням розроблено шляхи подолання та профілактики ейджизму. Пріоритетним, на наш погляд, є: 1) викорінення негативних стереотипів шляхом просвітництва, 2) упровадження систематичного контролю за їх поширенням, 3) проведення моніторингів громадської думки, 4) заохочення наукових досліджень з питань дискримінації. ЗМІ на цьому шляху можуть стати містком ефективної взаємодії між підлітками і дорослими, оскільки на сьогоднішній день складно собі уявити міжпоколінну комунікацію без журналістики.

Ураховуючи недостатній дослідницький інтерес до дискримінації підлітків і високий рівень шкоди, який вона завдає, окреслимо перспективи для майбутніх досліджень. Науковий і практичний інтерес становитиме проведення анонімного опитування підлітків щодо їхніх прав і свобод з наступним кількісним і якісним аналізом; порівняння новинного контенту про підлітків у ЗМІ без проявів і з проявами ейджизму; ранжування медіа за інтересом до проблем дітей; аналіз тематики повідомлень, висвітлення позитивних практик міжпоколінних відносин та ін.

References:

1. Декларація прав дитини, прийнята резолюцією 1386 (XIV) Генеральної Асамблеї ООН від 20 листопада 1959 року. URL: https://zakon.rada.gov.ua/laws/show/995_384#Text (дата звернення: 10.10.2021).
2. Загальна декларація прав людини, прийнята Генеральною Асамблеєю ООН 10 грудня 1948 року. URL: https://zakon.rada.gov.ua/laws/show/995_015#Text (дата звернення: 15.10.2021).
3. Конвенція ООН про права дитини від 20 листопада 1989 року. URL: https://zakon.rada.gov.ua/laws/show/995_021#Text (дата звернення: 10.10.2021).
4. Конвенція про захист прав людини і основоположних свобод від 3 вересня 1953 року. URL: https://zakon.rada.gov.ua/laws/show/995_004#Text (дата звернення: 10.10.2021).
5. Конституція України : Закон України від 28 червня 1996 року URL: <https://zakon.rada.gov.ua/> (дата звернення: 10.10.2021).
6. Міжнародний пакт про громадянські і політичні права від 19.10.1973 року. URL: https://zakon.rada.gov.ua/laws/show/995_043#Text (дата звернення: 15.10.2021).
7. Про засади запобігання та протидії дискримінації в Україні: Закон України від 06 вересня 2012 року. URL: <https://zakon.rada.gov.ua/laws/show/5207-17> (дата звернення: 10.10.2021).
8. Про охорону дитинства: Закон України від 06 вересня 2012 р. URL: <https://zakon.rada.gov.ua/laws/show/2402-14#Text> (дата звернення: 10.10.2021).
9. Про захист суспільної моралі: Закон України від 06 вересня 2012 р. URL: <https://zakon.rada.gov.ua/laws/show/1296-15#Text> (дата звернення: 20.10.2021).
10. Про основні засади молодіжної політики: Закон України від 06 вересня 2012 р. URL: <https://zakon.rada.gov.ua/laws/show/1414-20#Text> (дата звернення: 10.10.2021).
11. Про затвердження плану дій з реалізації Національної стратегії у сфері прав людини на період до 2023 року (2021). Розпорядження КМУ № 756-р. 23.06.2021. URL: <https://www.kmu.gov.ua/npras/pro-zatverdzhennya-planu-dij-z-realizaciyi-nacionalnoyi-strategiyi-u-sferi-prav-lyudini-na-20212023-roki-i230621-756> (дата звернення: 20.10.2021).
12. Рекомендації щодо норм і принципів висвітлення засобами масової інформації питань, які стосуються дітей // Законодавство України: URL: http://zakon.rada.gov.ua/rada/show/ru/vr_06623-11. (дата звернення: 10.10.2021).
13. Баландіна Н., Панькевич О. Ейджистські дискурсивні практики в новинах електронних медіа. Образ. Вип. 2 (36). 2021. С. 40–53. URL: https://obraz.sumdu.edu.ua/wp-content/uploads/2021/11/5_Balandina_Pankevych_2_36.pdf (дата звернення: 27.11.2021).
14. Баландіна Н., Панькевич О. Ейджистські риси в медіаобразі осіб старшого віку. Наукові записки Інституту журналістики. Вип. Т. 2 (79). 2021. С. 9–21. URL: <https://doi.org/10.17721/2522-1272.2021.79.1> (дата звернення: 20.12.2021).
15. Березіна О. О. Ейджизм у суспільстві: проблеми пізнього віку. Актуальні проблеми психології. Т. 8. Психологічна теорія і технологія навчання / за ред. С. Д. Максименка, М. Л. Смульсон. Київ : Міленіум, 2008. Вип. 5. С. 3–10. URL: <http://www.newlearning.org.ua/sites/default/files/praci/zbirnyk-2008/1.htm> (дата звернення: 10.10.2021).
16. Белих О. Є. Профілактика стигматизації як фактор попередження девіантної поведінки підлітків. Вісник Харківського національного університету внутрішніх справ. 2009. № 3 (46). С. 266–271.
17. Біскуп В.С. Ейджизм як соціальна проблема та шляхи її подолання. Вісник Черкаського університету. Педагогічні науки. Вип. 121. Черкаси, 2008. С. 37–42.
18. Гаджук З. В. Образ людини з інвалідністю у сучасному медіа полі // Вісник студентського наукового товариства Донецького національного університету імені Василя Стуса. Том 1 / Ред. кол. Хаджинов І. В. (голова) та ін. Вінниця : ДонНУ імені Василя Стуса, 2019. Вип. 11. Т. 1. С. 54–59.
19. Гапон Н. П. Суб'єктивація української жінки: філософсько-антропологічний дискурс другої половини ХХ сторіччя. Вісник Львівського університету. Серія: філософські науки. 2006. Вип. 9. С.64–71.

20. Дзьомба Н. Проблеми журналістської моралі щодо прав дитини. Вісник Національного університету «Львівська політехніка» : Серія «Журналістські науки». 2018. Вип. 896. № 2. С. 36–44.
21. Діти в медіа: як висвітлювати й дотримуватися правил : Спеціальний звіт / ГО «Телекритика»; за заг. ред. Н. Лигачової, Д. Дуцик. К., 2016. 48 с. URL: http://ms.detector.media/content/files/deti_v_media_web_new.pdf (дата звернення: 20.10.2021).
22. Скімова М. О. Проблема визначення поняття ейджизм у сучасній соціології. Вісник Харківського національного університету внутрішніх справ. 2014. №4. С. 217–224.
23. Єлігулашвілі М., Федорович І., Пономарьов С. Організація навчання з питань дискримінації : практ. посіб. Київ, 2015. 136 с.
24. Журналістська етика [за ред. В. Мостового, В. Різуна]. Київ : ТзОВ «ЗН УА», 2014. 224 с.
25. Защита детей от дискриминации : Междисциплинарное учебное пособие / Под ред. Дагмар Кутсар, Ханны Уорминг. 273 с. URL: University Press of Estonia, 2015. <https://resourcecentre.savethechildren.net/pdf/crean-russian.pdf/>
26. Зернецька О. В. Глобальний розвиток систем масової комунікації і міжнародні відносини. К. : Освіта, 1999. 351 с.
27. Зязюн І. А. Аксиологічні критерії вікової психології. Освіта дорослих: теорія, досвід, перспективи. 2013. Вип. 7. С. 6–24. URL: http://nbuv.gov.ua/UJRN/OD_2013_7_3.
28. Кодекс етики українського журналіста. Комісія з журналістської етики: сайт. URL: <http://www.cje.org.ua/ua/code> (дата звернення: 10.10.2021).
29. Колпина Л. В. Эйджизм в обслуживании пожилых граждан учреждениями здравоохранения и социальной защиты : монограф. Ульяновск : Зебра, 2015. 128 с. URL: <http://www.gerontolog.info/docpdf/sent16/ger.pdf>. (дата звернення: 13.10.2021).
30. Копилова Л. А., Теодорська Л. І., Ягнюк Я. К. Особливості роботи журналістів із дітьми. Вісник Харківського національного університету імені В. Н. Каразіна. Серія «Соціальні комунікації». 2018. Вип.12. С. 86–90. URL: <https://periodicals.karazin.ua/sc/article/view/11817> (дата звернення: 13.10.2021).
31. Кошель Р. П. Трудова дискримінація за віком. Молодий вчений. 2018. Вип. 4 (2). С. 696–699.
32. Лакомська І. Проблеми ейджизму в аспекті цінностей прав людини. Людина в українському суспільстві в системі цінностей прав людини: сучасний вимір медіадіяльності : матер. Всеукр. Наук.-практ. конф. (Київ, 14 травня 2021 р.). Київ : Інститут журналістики, 2021. 342 с. URL: http://journ.univ.kiev.ua/nauka1/wpcontent/uploads/2021/05/Zbirnyk_human21.pdf#page=102 (дата звернення: 14.12.2021).
33. Лазаренко А. М. Проблеми правового регулювання заборони дискримінації в трудовому законодавстві України. Науковий вісник Міжнародного гуманітарного університету. Сер. : Юриспруденція. 2014. Вип. 12(2). С. 73–75.
34. Макарова О. В., Гоцуляк О. О. Питання ейджизму в Україні. Молодий вчений. №8 (84). 2020. С.74–77. URL: <https://doi.org/10.32839/2304-5809/2020-8-84-15>.
35. Медіа та права дитини. Посібник для журналістів, створений самими журналістами / MediaWise ; МГО «Інтерньюз Україна». Київ, 2009. 64 с. URL: https://www.unicef.org/ukraine/1329-mediachildright_ukr.pdf
36. Найдьонова Л. Як захистити дитину в медіапросторі : психологічний аспект. Діти в медіа: як висвітлювати й дотримуватися правил : спеціальний звіт / ГО «Телекритика» ; за заг. ред. Н. Лигачової, Д. Дуцик. Київ, 2016. С. 14–22. URL: http://ms.detector.media/content/files/deti_v_media_web_new.pdf. (дата зверн.: 20. 11. 2019.).
37. Обухова Л. Ф. Детская психология: теории, факты, проблемы. М.: Тривола, 1995. 335 с. URL: <http://psylib.ukrweb.net/books/obuhl01/index.htm>.
38. Онишко О. Б. Ейджизм (ageism) як латентна форма дискримінації за віком. Соціально-правові студії. 2021. Вип. 2 (12). С. 181–187. URL: <http://dspace.lvduvs.edu.ua/handle/1234567890/3942> (дата звернення: 12.10.2021).
39. Опитування: в ЄС розвивається дискримінація за віком. URL: www.dw-world.de (дата звернення: 18.02.2021).

40. Печериця Н. М. Ейджизм студентської молоді та соціально-педагогічні напрями його подолання. Збірник наукових праць Херсонського державного університету. Педагогічні науки. 2018. Вип. 82(2). С. 216–220. URL: [http://nbuv.gov.ua/UJRN/znpn_2018_82\(2\)_46](http://nbuv.gov.ua/UJRN/znpn_2018_82(2)_46) (дата звернення: 10.11.2021).
41. Підлітковий вік. URL: http://knowledge.org.ua/wp-content/uploads/2020/01/Підлітковий_вік_teenagers_UA.pdf (дата звернення: 05.10.2021).
42. Різун В. В. Теорія масової комунікації: підруч. для студ. галузі 0303 – журналістика та інформація. Київ: Видавничий центр «Просвіта», 2008. 260 с.
43. Ростомова Л. М., Яковенко С.І. Феномен ненависті й питання формування толерантності у стосунках між дітьми. Актуальні проблеми психології. Том XI. Вип. 13. С. 217–227. URL: <http://dspace.oduvs.edu.ua/handle/123456789/2155> (дата звернення: 12.10.2021)
44. Сахарук І. С. Теоретико-правові підходи до визначення поняття дискримінація у сфері праці. Соціальне право. 2017. № 1. С. 45–54.
45. Сейко Н. А. Ейджизм. Енциклопедія прав людини: соціально-педагогічний аспект: колективна монографія / кол. авт., за заг. ред. проф. Н. А. Сейко; відп. ред. Н. П. Павлик. Житомир, 2014. С. 161–165.
46. Смирнова М. В. Стигматизація як один із засобів маніпулятивного впливу масмедіа на аудиторію. Вісник ХДАК. Вип. 49. 2016. С. 110–119. URL: <http://journals.urau.ua/index.php/2410-5333/article/view/104631> (дата звернення: 20.10.2021).
47. Старикова М. М. Стереотипи старости и старения. Социология и социальная работа. Вестник Нижегородского университета им. Н. И. Лобачевского. Социальные науки. 2011. № 2 (22). С. 43–50.
48. Тукова Т.В. Психологическое насилие в социуме, сознании и языке. Молодий вчений. 2020. № 9.1. С. 120–126.
49. Чернявська Л. В. Мемотворчість як комунікаційна адаптація у освітніх правозахисних проєктах для дітей та молоді. Медіасфера и медіаобразование. 2021. С. 225–232. URL: https://elib.institutemvd.by/jspui/bitstream/MVD_NAM/5930/1/chernjavaska.pdf
50. Шибба І., Аббасова С. Діти й медіа: як не завдати шкоди, коли герої журналістських історій неповнолітні. Детектор медіа. 2021. URL: <https://zz.detector.media/community/texts/184559/2021-09-14-dity-y-media-yak-ne-zavdaty-shkody-koly-geroi-zhurnalistskykh-istoriy-nepovnolitni/> (дата звернення: 15.11.2021).
51. Що українці знають та думають про права людини. Соціологічне дослідження. Фонд Демократичні ініціативи ім. І. Кучеріва. Київ, 2020. URL: <https://dif.org.ua/uploads/pdf/1752750785fd209f785d5b3.14537781.pdf> (дата звернення: 12.10.2021).
52. Butler R. N. Ageism: Another form of bigotry. The Gerontologist. 1969. No 9. P. 243–246. URL: https://doi.org/10.1093/geront/9.4_Part_1.243
53. Cuddy A. I., Fiske S. T. Doddering but dear: process, content and function in stereotyping of older persons. Ageism: stereotyping and prejudice against older persons / ed. T. D. Nelson. Cambridge: Massachusetts Institute of Technology Press. 2004. P. 3–26.
54. Christian J., Rhiannon T., Holt N., Larkin M., Howard Cotler J. Does intergenerational contact reduce ageism? When and how contact interventions actually work? Journal of Art and Humanities. 2014. No 1. P. 1–5. URL: <https://doi.org/10.18533/journal.v3i1.278>
55. De Martelaer K., De Knop P., Theeboom M. and Van Heddegem L. The UN Convention as a Basis for Elaborating Rights of Children In Sport. Journal of Leisurability. 2000. Vol.27. No 2. P. 3–10.
56. Dixon J. Communicating (st)ageism: exploring stereotypes of age and sexuality in the workplace. Research on Aging. 2012. Vol.34. No 6. P.654–669. DOI: 10.1177/0164027512450036
57. Flasher J. Adulthood. Adolescence. 13(51). 1978. P. 517–523.
58. Kolly-Shamne A.V., Patapas A. Age Discrimination, Gerontostereotypes, and Gerontological Ageism: Cross-Cultural Aspect. Scientific Bulletin of Mukachevo State University. Series “Pedagogy and Psychology”, Vol. 7, No. 4. P. 76–85. DOI: 10.52534/msu-pp.7(4).2021.76-85
59. Lauter P., Howe F., Miles A., Miles G., Smith M. Conspiracy of the Young. Meridian Press World Publishing Company. 1970. 399 p.

60. Marshal M., Dixon M. *Social Work with older People*. 3rd edn, London: Macmillan. 1996. 158 p. 61.
- Nelson T. D. *Ageism: Stereotyping and Prejudice Against Older Persons*. Cambridge : Massachusetts Institute of Technology Press. 2002. 388 p.
62. Palmore E. The ageism survey: First findings. *Gerontologist*. 2001. Vol. 41. No 5. P. 572–575. URL: <https://doi.org/10.1093/geront/41.5.572>
63. Smith D. Paradoxes of Dehumanization. *Social Theory and Practice*. 2016. Vol.42. No 2. P. 416–443. DOI: 10.5840/soctheorpract201642222.
64. Stafford M. C., Scott R. R. Stigma, Deviance and Social Control. Ainlay, S.C., Becker, G., Coleman, L.M. (eds). *The Dilemma of Difference. Perspectives in Social Psychology*. Springer, Boston, MA. 1986. P. 77–91. URL: https://doi.org/10.1007/978-1-4684-7568-5_5
65. Traxler A. J. *Let's get gerontologised: Developing a sensitivity to ageing*. Springfield, Illinois : Illinois Department of Aging. 1980. 24 p.
66. Willow C., Franklin A. and Shaw C. Meeting the obligations of the Convention on the Rights of the Child in England: children and young people's messages to government. 2007. URL: http://www.nspcc.org.uk/Inform/policy-andpublicaffairs/CYP_Msg_to_Govt_wdf48658.pdf
67. Xue B. Images of ageing in society: A literature review. *Journal of Population Ageing*. 2014. Vol. 7. No 3. P. 231–253. DOI: 10.1007/s12062-014-9103-x.

ПРАВИЛА РЕАЛІЗАЦІЇ ОБОВ'ЯЗКУ ДОТРИМАННЯ НОТАРІАЛЬНОЇ ТАЄМНИЦІ

Viktoriya Barankova

Ph.D. in Law, Associate Professor,
Associate Professor of the Department of
Civil Procedure and Advocacy
Yaroslav Mudryi National Law University
ovenvanil@gmail.com
<https://orcid.org/0009-0004-0182-077X>

Yana Kolomiets

Ph.D. in Law,
Assistant of the Department of Civil
Procedure and Advocacy
Yaroslav Mudryi National Law University
iva138210@gmail.com
<https://orcid.org/0009-0006-7653-0165>

Анотація. Роботу присвячено формулюванню основних правил реалізації обов'язку дотримання нотаріальної таємниці, що розглядається як процесуальна гарантія дотримання прав заінтересованих осіб та законності нотаріальної діяльності. На підставі наукового аналізу законодавчо закріпленого поняття нотаріальної таємниці визначаються її обсяг та межі; досліджується обов'язок дотримання нотаріальної таємниці як підстава дій нотаріуса щодо видачі довідок та документів; простежуються особливості дії принципу нотаріальної таємниці в умовах участі нотаріуса у цивільних справах.

Висновується, що поінформування спадкоємця про факт складення та навіть зміст складеного заповіту не можна розглядати як порушення правил нотаріальної таємниці за умови, що такого поінформування бажав сам заповідач, оскільки обов'язок дотримання нотаріальної таємниці на заінтересованих осіб не розповсюджується.

Обґрунтовується, що видача дубліката нотаріально посвідченого документа має вчинюватись за правилами нотаріального законодавства з урахуванням його приписів щодо суб'єктного складу та необхідності дотримання обов'язку збереження нотаріальної таємниці. Зазначене обґрунтовує правильність судової практики, в межах якої визнається законною відмова нотаріуса про розголошення нотаріальної таємниці особам, що не були учасникам и вчинюваних нотаріальних дій.

У роботі наголошується, що можливість розкриття нотаріусом нотаріальної таємниці у цивільному процесі залежить від того, яке процесуальне становище він посідає. У випадку участі нотаріуса у справі як свідка він може розкривати нотаріальну таємницю лише за умови згоди тієї заінтересованої особи, яка заявила клопотання про його допит. У разі ж, коли нотаріус у справі є відповідачем або третьою особою, що не заявляє самостійних вимог щодо предмета спору, наявність у нього власної процесуальної заінтересованості зумовлює можливість заявити клопотання про допит його в якості свідка та повідомити суду інформацію про ті факти, на які вже посилалися сторони процесу у позовній заяві та запереченнях проти позову, позаяк у цій частині нотаріальну таємницю вже розкрито самими заінтересованими особами.

Вступ. Нотаріальний процес характеризується низкою принципів, які забезпечують виконання завдань нотаріату, являють собою найбільш загальні правові вимоги до вчинення нотаріальної діяльності, відбивають правовий характер нотаріального провадження та обов'язково знаходять своє закріплення у відповідних нормах права.

Одним із принципів, що найбільшою мірою відображають специфічну сутність нотаріальної діяльності, є принцип дотримання нотаріальної таємниці (ч. 3 ст. 5, ст. 8 Закону «Про нотаріат», далі — Закон), адже на відміну від судів, які розглядають і вирішують цивільні справи відкрито і гласно, нотаріуси й посадові особи, що вчиняють нотаріальні дії, зобов'язані зберігати таємницю їх вчинення або навіть факту звернення до нотаріальних органів.

У літературі обґрунтовується погляд на дотримання нотаріальної таємниці як один із найважливіших та специфічних обов'язків нотаріуса, що є особою, уповноваженою на вчинення нотаріальної діяльності державою¹. Дотримання цього обов'язку є специфічною правовою гарантією забезпечення функцій та завдань нотаріату, підвищення престижу професії нотаріуса, захисту прав заінтересованих осіб, що до нього звертаються.

Поняття, обсяг та межі нотаріальної таємниці

Відповідно до ч. 1 ст. 8 Закону України «Про нотаріат»² нотаріальна таємниця — це сукупність відомостей, отриманих під час вчинення нотаріальної дії або звернення до нотаріуса заінтересованої особи, в тому числі про особу, її майно, особисті майнові та немайнові права і обов'язки тощо.

Наведене законодавче визначення поняття нотаріальної таємниці наразі не просто не дає належного правового обґрунтування визначення обсягу та меж тієї інформації, що не має розголошуватися нотаріальними органами, а, навпаки, потребує ретельного наукового дослідження, тлумачення та уточнення, особливо з огляду на те, що зазначена інформація може стати предметом судового вивчення під час розгляду тієї чи іншої цивільної справи, і в кожному конкретному випадку потрібно буде визначитися із можливістю або, навпаки, неможливістю нотаріуса свідчити про такі обставини.

Багатьма авторами вже зазначалося, що наразі спостерігається недосконале, фрагментарне законодавче регулювання цього права, а принципу дотримання таємниці вчинення нотаріальних дій приділяється недостатньо уваги, тому зазначене питання не втрачає актуальності³.

¹ Баранкова В. Розкриття нотаріальної таємниці в межах судового розгляду цивільних справ. *Право та державне управління*. 2017. № 3, с. 57-63.

² URL: <https://zakon.rada.gov.ua/laws/show/3425-12#Text> (дата звернення: 15.03.2023).

³ Коробцова Н. Право на охорону нотаріальної таємниці як одне з конституційних прав громадян. *Публічне право*. 2012. № 1(5). С. 40; Поповченко О. Нотаріальна таємниця помирає. *Мала енциклопедія нотаріуса*. 2007. № 2 (32). С. 38; Желіховська Ю.В. Поняття та гарантії таємниці вчинення нотаріальних дій. *Університетські наукові записки: часопис Хмельницького університету управління та права*. Хмельницький, 2013. № 1 (45). С. 108.

Питання щодо визначення змісту та обсягу нотаріальної таємниці у сучасній науковій літературі є спірним. Так, навряд чи можна погодитися з висловленими багатьма авторами пропозиціями включати до змісту нотаріальної таємниці, окрім таємниці особи, яка звернулася за вчиненням нотаріальної дії, іще й таємницю нотаріуса як фахівця, та ще й законодавчо це закріпити⁴.

Подібне розуміння змісту нотаріальної таємниці суперечить законодавчому визначенню її змісту, наведеному в ч. 1 ст. 8 Закону, відповідно до якого це винятково інформація, пов'язана із заінтересованою особою та її зверненням до нотаріуса. Крім того, існування таємниці нотаріуса як фахівця унеможлиблюється завданнями та функціями нотаріату як публічно-правового інституту, як органу цивільної юрисдикції.

Публічно-правовий характер нотаріальної діяльності зумовлений її офіційним змістом і наділенням нотаріусів повноваженнями державою (ч. 1 ст. 3 Закону), а зазначене, як і процесуальний характер нотаріальної діяльності, унеможлиблює існування нотаріальної таємниці як таємниці фахівця. Передусім нотаріус — особа, уповноважена державою на вчинення нотаріальної діяльності, і незалежно від форми її здійснення (державна чи приватна), вона є однаковою за своєю сутністю, адже документи, оформлені державними і приватними нотаріусами, мають однакову юридичну силу (ч. 4 ст. 1 Закону). З огляду на наведене, безумовно, слід погодитися із поглядом на нотаріальну таємницю як різновид професійної таємниці⁵. Однак, характеризуючи специфічні риси нотаріальної таємниці, деякі автори доходять спірного висновку про те, що, на відміну від таких професійних таємниць, як медична чи адвокатська, вона не сприяє встановленню довірчих відносин між заінтересованою особою та нотаріусом, а є лише певною гарантією недоторканості особистого життя людини⁶.

Вважаємо, що наведені твердження занадто звужують призначення принципу нотаріальної таємниці, адже він, безсумнівно, передусім покликаний забезпечити довіру, і не тільки до конкретного нотаріуса, а й до інституту нотаріату в цілому. Про це неодноразово наголошувалося різними авторами у спеціальній літературі.

Так, наприклад, В. Черниш справедливо стверджує: «Збереження професійної таємниці є фундаментальним обов'язком нотаріуса. Її дотримання забезпечує довіру до нотаріуса зацікавлених в юридичному оформленні волевиявлення і, одночасно, є умовою такої довіри... Порушення нотаріальної таємниці є не лише порушенням законності, а й аморальним вчинком нотаріуса,

⁴ Черниш В. Теоретичні аспекти мови нотаріального діловодства та нотаріальної таємниці як основоположних принципів діяльності нотаріату в Україні. *Юридична Україна*. 2014. № 7. С. 12; Коробцова Н. Сучасний погляд на проблему охорони нотаріальної таємниці. *Нотаріат для вас*. 2011. № 12. С. 39; Панталієнко Я.П. Нотаріальна таємниця – одне із загальних правил вчинення нотаріальних дій. *Держава і право. Юридичні і політичні науки*. 2009. Вип. 44. С. 364.

⁵ URL: <http://www.justinian.com.ua/article.php?id=2219> (дата звернення 15.03.2023).

⁶ Коробцова Н. Право на охорону нотаріальної таємниці як одне з конституційних прав громадян. *Публічне право*. 2012. № 1(5). С. 41; Желіховська Ю.В. Поняття та гарантії таємниці вчинення нотаріальних дій. *Університетські наукові записки: часопис Хмельницьк. ун-т упр. та права. Хмельницький*, 2013. № 1 (45). С. 110.

бо особи, які звернулися до нотаріуса, часто відкривають йому найпотаємніше, заповітне, впевнені в тому, що таємницю їхньої бесіди буде дотримано»⁷.

Та й самі авторки, що висловили цю суперечливу думку, спростували її на інших сторінках своїх же робіт. Так, у тій самій своїй роботі на завершення Н. Коробцова стверджує, що дотримання принципу конфіденційності є необхідною та найважливішою передумовою відносин між нотаріусом і фізичними та юридичними особами⁸. Але саме слово «конфіденційність» перекладається з латинської мови, як довіра до чого-небудь. Як відомо, конфіденційний означає довірчий, таємний, секретний. У п. 4 Правил професійної етики нотаріусів України⁹, затверджених наказом Міністерства юстиції України від 04.10.2013, було прямо зазначено, що дотримання принципу конфіденційності є необхідною і найважливішою передумовою **довірчих** відносин між нотаріусом та фізичними і юридичними особами. На жаль, в Правилах професійної етики нотаріусів України¹⁰, затверджених наказом Міністерства юстиції у 2021 році, прямий зв'язок між дотриманням нотаріусом принципу конфіденційності та виникненням саме довірчих відносин між нотаріусом та особою, що звернулася за вчиненням нотаріальної дії свого відображення не знайшов. В Правилах професійної етики нотаріусів України 2021 р. закріплений обов'язок нотаріуса встановлювати довірливі взаємовідносини з особою, що звернулася за вчиненням нотаріальної дії (частина 2 розділу XVI).

Так само і Ю. Желіховська на початку тієї ж своєї роботи відзначає, що нотаріальна таємниця має надзвичайно вагоме значення при здійсненні нотаріального провадження, адже вона підкріплює довіру громадян до органів нотаріату і є одним із важливих правил діяльності самого нотаріуса, що забезпечує його авторитет¹¹.

Як бачимо, наведені твердження суперечать висновкам про відсутність необхідності забезпечення довіри між нотаріусами та заінтересованими особами. Безсумнівно, відносини між нотаріусом та заінтересованими особами мають базуватися на довірі, адже, по-перше, заінтересовані особи можуть самі обрати нотаріуса, до якого вони звернуться у тій чи іншій нотаріальній справі або за отриманням консультації, а, по-друге, заінтересовані особи можуть мати бажання надати нотаріального оформлення навіть тим правовідносинам, для яких обов'язковість нотаріального посвідчення не передбачена. Приймаючи зазначені рішення, заінтересовані особи передусім керуються саме ступенем довіри, що викликають у них особа того чи іншого нотаріуса зокрема та нотаріат

⁷ Черниш В. Нотаріальна таємниця: поняття і кордони. *Юридичний журнал*. 2011. № 3 (105). С. 84,85.

⁸ Коробцова Н. Право на охорону нотаріальної таємниці як одне з конституційних прав громадян. *Публічне право*. 2012. № 1(5). С. 46.

⁹ URL: <https://zakon.rada.gov.ua/laws/show/z1730-13#Text> (дата звернення 15.03.2023)

¹⁰ URL: <https://zakon.rada.gov.ua/laws/show/z0759-21#Text> (дата звернення 15.03.2023)

¹¹ Желіховська Ю.В. Поняття та гарантії таємниці вчинення нотаріальних дій. *Університетські наукові записки: часопис Хмельницьк. ун-т упр. та права*. Хмельницький, 2013. № 1 (45). С. 108.

в цілому як інститут, що має за завдання забезпечення охорони та захисту їх суб'єктивних цивільних прав.

Вимога щодо дотримання нотаріальної таємниці передусім означає виключення умов, за яких зі змістом нотаріальної дії можуть ознайомлюватися інші особи, крім її учасників.

Власне, це означає, що нотаріальні дії мають вчинюватись у присутності тільки заінтересованих осіб і лише у випадку необхідності — за присутності тих, хто надає їм допомогу або забезпечує вчинення нотаріальної дії (представники, перекладачі, особи, що проставляють підпис замість заінтересованих осіб тощо). При цьому повідомлення будь-якої інформації представнику особисто заінтересованої особи не може розглядатися як порушення нотаріальної таємниці, але відсутність належного унормування питань суб'єктного складу нотаріального процесу взагалі та інституту представництва у нотаріальному провадженні, а також складу документів, що підтверджують повноваження представника у нотаріальній справі зокрема, породжує, на жаль, відповідні правові конфлікти та судові справи щодо їх вирішення.

Так, у цивільній справі № 725/2079/15-ц¹² за позовом Особа 1 до Першої Чернівецької державної нотаріальної контори, державного нотаріуса Першої Чернівецької державної нотаріальної контори Особа 5, за участю третьої особи — Головного управління Державної казначейської служби України у Чернівецькій області про визнання дій неправомірними та відшкодування моральної шкоди, що розглядалася 30 вересня 2015 р. Першотравневим районним судом м. Чернівців, судом було визнано, що надання представнику заінтересованої особи (спадкоємця), який діє на підставі договору про надання правової допомоги, інформації щодо можливості вчинення нотаріальної дії та безпосередня видача йому нотаріального акту – документу (свідоцтва про право на спадщину) не є порушенням нотаріальної таємниці в розумінні ст. 8 Закону «Про нотаріат».

Ніхто із сторонніх не має спостерігати за ходом нотаріальної процедури, відповідно, заінтересовані особи можуть клопотати про це. Але зазначене правило не можна розуміти буквально й категорично: якщо заінтересована особа висловлює бажання щодо присутності будь-якої особи, то вона, безумовно, може бути присутня під час вчинення нотаріальної дії.

У судовій практиці налічується чимало цивільних справ щодо визнання недійсними правочинів, зокрема заповітів, з підстав нібито порушення нотаріальної таємниці, яке полягає у тому, що під час нотаріального посвідчення заповіту була присутня стороння особа, яка не є суб'єктом вчинюваної нотаріальної дії, переважно — майбутній спадкоємець. Суди майже одноставно вирішують такі справи не на користь позивачів, обґрунтовуючи свої рішення такими обставинами: по-перше, що така присутність не може розглядатися як порушення нотаріальної таємниці, а, по-друге, що порушення нотаріальної таємниці не може розглядатися як підстава для визнання правочину недійсним.

¹² URL: <https://reyestr.court.gov.ua/Review/52239832> (дата звернення 15.03.2023).

Так, Дніпровський районний суд м. Києва розглянув у цивільну справу №755/17957/13-ц¹³ за позовною заявою Особа 1 до Особа 2, за участю як третіх осіб Десятої Київської державної нотаріальної контори та Головного управління юстиції у м. Києві про визнання заповіту нікчемним.

Позовні вимоги було обґрунтовано тим, що після смерті Особа 3, з якою Особа 1 проживала однією сім'єю, що встановлено рішенням Дніпровського районного суду м. Києва, залишилася спадщина — однокімнатна квартира. Позивач звернулася до 10-ї Київської нотаріальної контори з заявою про прийняття спадщини, де дізналася, що Особа 3 заповіла квартиру Особі 2. Заповіт Особи 3 позивач вважає недійсним, оскільки було порушено вимоги щодо форми та посвідчення заповіту. Зокрема, у відповідача Особи 2 була на руках копія заповіту, яку вона надала нотаріусу разом із заявою про прийняття спадщини, про заповіт вона знала, оскільки була присутньою в нотаріальній конторі під час посвідчення заповіту. Тобто державним нотаріусом в порушення вимог ст. 1255 ЦК України було розголошено всі відомості складеного Особа 3 заповіту, і Особа 2 дійсно перебувала разом з Особа 3 під час складання цього заповіту, а отже, приймала активну участь в його складанні та впливала на спадкодавця шляхом допомоги складання заповіту на свою користь. Особа 2 також могла допомогти Особа 3 прочитати заповіт та сказати, що потрібно в ньому написати і де підписати, що також вплинуло на вільне волевиявлення померлої Особи 3 скласти заповіт у такій формі та за таким змістом.

Відмовляючи у задоволенні зазначеного позову, суд, зокрема, вказав, що доказів порушення нотаріусом під час посвідчення спірного заповіту нотаріальної таємниці не надано. Посилання на те, що відповідач Особа 2 була присутня в день складання і посвідчення спірного заповіту в Десятій державній нотаріальній конторі, що вона була присутня під час підписання заповіту, що вона впливала на вільне волевиявлення померлої Особи 3 щодо складання заповіту — є безпідставні, бездоказові. Крім того, навіть за умов, що відповідач була ознайоmlена зі складеним Особа 3 заповітом, мала його на руках, дані обставини не можуть розглядатися як незаконні дії і не можуть визнаватися підставами для визнання заповіту недійсним.

Подібне рішення було постановлене і у справі № 0917/2-351/2011¹⁴ за позовом Особа 1 до Особа 3, Полянницької сільської ради про визнання заповіту недійсним, що розглядалася 19 червня 2012 р. Яремчанським міським судом Івано-Франківської області. Позивач обґрунтовував свій позов тим, що волевиявлення заповідача не було вільним, та, серед іншого, наголошував, що складання та посвідчення заповіту було проведено у присутності спадкоємців за заповітом. Але, розглянувши справу, суд визнав, що та обставина, що під час складання заповіту заповідач порадилася із синами Особа 3 та Особа 9 з приводу того, хто здійснюватиме догляд за нею і у зв'язку з цим кому заповісти будинок та земельну ділянку, не може бути розцінена як вплив і тиск на волевиявлення заповідача.

¹³ URL: <https://reyestr.court.gov.ua/Review/36915771> (дата звернення: 15.03.2023).

¹⁴ URL: <https://reyestr.court.gov.ua/Review/25058303> (дата звернення: 15.03.2023).

Крім того, у мотивувальній частині рішення суд зазначив: позивач вважає заповіт нікчемним, посилаючись на порушення таємниці його складення, оскільки він складався та зачитувався вголос в присутності спадкоємців та інших осіб. Зазначені обґрунтування нікчемності оспорюваного правочину не можуть бути взяті судом до уваги, виходячи з наступного. Відповідно до вимог п. 8 Постанови Пленуму Верховного Суду України від 31 січня 1992 р. № 2 «Про судову практику в справах за скаргами на нотаріальні дії або відмову в їх вчиненні», при вирішенні питання про обґрунтованість скарг суди мають виходити з того, що нотаріальні дії мають вчинюватися у суворій відповідності з встановленими для даного органу або службової особи компетенцією і порядком їх вчинення, не допускаючи при цьому як потурання відхилення від зазначеного порядку, так і формального скасування нотаріальної дії, коли ці відхилення не вплинули на її вчинення. Зокрема, нотаріальна дія не може бути скасована лише з мотивів недодержання таємниці її вчинення, оскільки за правилами ст. 8 Закону правовим наслідком такого порушення є притягнення до встановленої законодавством відповідальності винних службових осіб. Суд наголосив, що обов'язок дотримання нотаріальної таємниці поширюється на осіб, яким про посвідчення заповіту стало відомо у зв'язку з виконанням ними службових обов'язків, свідків, та особу, яка підписує заповіт замість заповідача, а не на заповідача. Тому складання заповідачем Особа 6 заповіту в присутності інших осіб не може розцінюватися як порушення таємниці заповіту. З наведених та інших підстав суд відмовив у задоволенні позову.

Щоправда, слід наголосити на існуванні судових рішень, які свідчать, що іноді суди все ж таки помилково визнають присутність спадкоємця під час посвідчення заповіту порушенням вимог нотаріальної таємниці. Прикладом такої ситуації є судова справа № 2-51/2012¹⁵ за позовом Особа 1 до Особа 2, третя особа: приватний нотаріус Охтирського міського нотаріального округу Особа 3, про встановлення нікчемності правочину, що розглядалася 7 лютого 2012 р. Охтирським міськрайонним судом Сумської області.

Позивач просив суд визнати нікчемним заповіт і, серед іншого, зазначав, що при посвідченні заповіту нотаріусом було порушено нотаріальну таємницю (таємницю заповіту), оскільки особа, на користь якої було складено заповіт, володіла відомостями щодо факту складення заповіту та його змісту ще до відкриття спадщини.

У судовому засіданні було встановлено, що відповідач Особа 2 запрошував приватного нотаріуса Охтирського міського нотаріального округу Особа 3 до заповідача для посвідчення заповіту; особисто відвозив до нотаріуса паспорти заповідача та особи, що підписала заповіт за заповідача через його неспроможність зробити це особисто; був присутній під час підписання та посвідчення заповіту Особи 4, що підтвердили у судовому засіданні свідки Особа 6, Особа 7, та не заперечував сам відповідач. Крім того, в судовому засіданні зазначені свідки та сам відповідач пояснили, що після посвідчення

¹⁵ URL: <https://reyestr.court.gov.ua/Review/21380966> (дата звернення: 15.03.2023).

заповіту, нотаріус передав примірник заповіту Особі 2, а Особа 2 сплатив за посвідчення заповіту нотаріусу 300 грн.

Суд дійшов висновку, що встановлені судом обставини свідчать про порушення при посвідченні заповіту Особи 4 таємниці заповіту, оскільки особа, на користь якої було складено цей заповіт, була обізнана з відомостями щодо факту складення заповіту, його змістом до відкриття спадщини. Враховуючи викладене, суд прийшов до висновку, що при посвідченні заповіту були порушені вимоги про таємницю заповіту, і на підставі цих та інших обставин встановив нікчемність заповіту.

Безумовно, поінформування спадкоємця про факт складення та навіть зміст складеного заповіту не можна розглядати як порушення правил нотаріальної таємниці за умови, що такого поінформування бажав сам заповідач, оскільки обов'язок дотримання нотаріальної таємниці на заінтересованих осіб не розповсюджується: вони вільні у виборі суб'єктів, яким хочуть повідомити ту чи іншу інформацію, та у визначенні змісту та обсягу такої інформації і ніким не можуть бути обмежені у реалізації цього вибору.

Досить часто виникають складнощі щодо визначення обсягу та меж нотаріальної таємниці у випадках, коли нотаріальна дія є багатосуб'єктною, і у ній беруть участь декілька особисто заінтересованих осіб (найчастіше це стосується спадкових справ, де на спадкову масу претендують декілька спадкоємців). З одного боку, необхідність дотримання нотаріальної таємниці має забезпечуватися щодо кожної із заінтересованих осіб, але поряд з цим з іншого — кожному заінтересованому учаснику нотаріальної дії так само має бути забезпечено можливість ознайомлюватися з матеріалами нотаріальної справи. Це означає, що не можуть становити нотаріальну таємницю для всіх учасників нотаріальної дії такі обставини, що визначені законом як підстави для реалізації спадкових прав: наприклад, склад спадкового майна або підстави спадкування.

Поряд з цим, судова практика з означеного питання не є одностайною і охоплює суперечливі рішення. Наприклад, розглядаючи цивільну справу № 757/44930/16-ц¹⁶ за позовом Особа 1 до приватного нотаріуса Київського міського нотаріального округу про зобов'язання вчинити дії, Печерський районний суд м. Києва підтвердив правильність поведінки нотаріуса, який, посилаючись на необхідність дотримання нотаріальної таємниці, відмовив одному зі спадкоємців у ознайомленні з матеріалами спадкової справи, що містили інформацію про інших спадкоємців.

Справа розглядалася 25 січня 2017 р. Позивач просив зобов'язати відповідача надати йому для ознайомлення матеріали спадкової справи. В обґрунтування вимог посилався на те, що в серпні 2014 р. звернувся до відповідача із заявою про прийняття спадщини за заповітами у зв'язку зі смертю його брата Особа 3. У листопаді 2015 р. позивач отримав свідоцтво про право на спадщину на $\frac{1}{4}$ частини квартири. Не погоджуючись з даним свідоцтвом, 28

¹⁶ URL: <https://reyestr.court.gov.ua/Review/64360590> (дата звернення: 15.03.2023).

липня 2016 р. позивач звернувся до відповідача із заявою про надання інформації, а листом від 10 серпня 2016 р. отримав відповідь — відмову.

Відповідач та його представник в судовому засіданні заперечували проти задоволення позову, посилаючись на наступне. При заведенні спадкових справ нотаріус витребує від фізичних та юридичних осіб відомості та документи, необхідні для вчинення нотаріальних дій. Тобто особа, яка подає такі документи до нотаріуса, з ними ознайомлена. Між нотаріусом і спадкоємцями постійно відбувається взаємодія, результатом якої і є видача Свідоцтва про право на спадщину на спадкове майно і закриття спадкової справи. В законодавстві немає передбаченої процедури фіксації та ознайомлення з відомостями в порядку оформлення і видачі спадкових справ, тому ці відомості нотаріуси доводять до спадкоємців усно, під час прийому у нотаріуса. Позивачу неодноразово, як до, так і після видачі свідоцтва про спадщину, були надані усні пояснення, а потім і письмові (відповіді виключно на ті питання, які були поставлені): чому і з яких причин спадкова маса розподіляється між спадкоємцями певним чином. Позивач вислуховував усі пояснення, а через пару місяців приходив з тими ж питаннями до нотаріуса, неодноразово озвучуючи звинувачення в можливій некомпетентності або змові з іншим спадкоємцем.

Відповідно до правил ст. 8 Закону законодавство передбачає процедуру видачі довідок про вчинені нотаріальні дії, а не ознайомлення з архівними документами.

Крім зазначеного, суд надав оцінку тій обставині, що в спадковій справі знаходяться особисті відомості, надані іншими спадкоємцями, на які теж поширюється нотаріальна таємниця, що захищається нотаріусом на підставі закону. Суд визнав, що ознайомлення з такими документами порушує права інших спадкоємців, що звернулися до нотаріуса.

Зважаючи на зазначені обставини, суд відмовив у задоволенні позову.

Натомість в іншій судовій справі, навпаки, суд не вгледів порушення нотаріальної таємниці у поінформуванні про склад спадкової маси всіх спадкоємців.

Справа № 380/235/15-ц¹⁷ розглядалася 12 березня 2015 р. Тетіївським районним судом Київської області за позовом Особи 2 до завідувача Тетіївської державної нотаріальної контори Київської області про визнання неправомірними дій державного нотаріуса. У позові Особа 2 просила визнати неправомірними дії завідувача Тетіївської державної нотаріальної контори Київської області щодо збору та розголошення персональних даних (нотаріальної таємниці) Особи 2 про наявність у останньої приватної власності. Позовні вимоги обґрунтовує тим, що державний нотаріус перевищила свої повноваження, направивши запит до бюро технічної інвентаризації про отримання інформації щодо її власності, та в подальшому отриману інформацію, яка містить нотаріальну таємницю, повідомила третім особам без її згоди, чим порушено вимоги Законів України «Про інформацію» та «Про захист персональних даних».

¹⁷ URL: <https://reyestr.court.gov.ua/Review/43101481> (дата звернення: 15.03.2023).

У судовому засіданні з пояснень позивача встановлено, що в провадженні Києво-Святошинського районного суду Київської області знаходиться цивільна справа за позовом Особа 2 до Особа 4, Особа 5 про визнання недійсним договору купівлі-продажу земельної ділянки. Відповідачем Особа 4 до суду була подана зустрічна позовна заява з доданими до неї документами, зокрема, була долучена копія листа комунального підприємства «Тетіївське бюро технічної інвентаризації» від 20 серпня 2014 р., адресованого завідувачу Тетіївської державної нотаріальної контори. У вказаному листі надано інформацію щодо власності позивача Особа 2.

Із пояснень позивача вбачається, що державний нотаріус перевищила свої повноваження, направивши запит до бюро технічної інвентаризації про отримання конфіденційної інформації щодо її власності та в подальшому отриману інформацію, яка містить нотаріальну тасмницю, надала третім особам без її згоди.

Із пояснень державного нотаріуса вбачається, що 10 вересня 2013 р. за заявою Особи 6 про прийняття спадщини було заведено спадкову справу після померлого Особи 7. Окрім заявниці, спадкоємцями за законом є дружина померлого Особа 2 та діти Особа 8, Особа 9. 20 серпня 2014 р. на письмову заяву Особа 4, яка є представником спадкоємця Особа 6 і діє на підставі довіреності, здійснено запит в КП «Тетіївське бюро технічної інвентаризації» на предмет з'ясування належності житлового будинку на праві приватної власності. Із відповіді КП «Тетіївське бюро технічної інвентаризації» від 20 серпня 2014 р. з'ясовано, що вказаний будинок був придбаний шляхом купівлі Особа 2 03 вересня 2007 р., під час шлюбу з померлим Особа 7, отже, даний будинок є спільною сумісною власністю подружжя, а його відповідна частка є спадковим майном після смерті Особа 7.

Розглянувши матеріали справи, заслухавши пояснення сторін, дослідивши письмові докази, суд дійшов висновку про те, що у задоволенні позову необхідно відмовити з наступних підстав.

З огляду на вимоги ст. 245 та ч. 2 ст. 1269 ЦК України оформлення спадкових прав може бути здійснено представником спадкоємця за довіреністю. Відповідно до ч. 1 ст. 46 Закону України «Про нотаріат» нотаріус має право витребувати від фізичних та юридичних осіб відомості та документи, необхідні для вчинення нотаріальної дії. Довідки про вчинені нотаріальні дії та копії документів, що зберігаються у нотаріуса, видаються нотаріусом виключно фізичним та юридичним особам, за дорученням яких або щодо яких вчинялися нотаріальні дії. У разі смерті особи чи визнання її померлою такі довідки видаються спадкоємцям померлого.

Отже, державний нотаріус у межах своїх повноважень здійснила запит до КП «Тетіївське бюро технічної інвентаризації» щодо наявності спадкового майна та встановлення складу спадщини. Зазначену інформацію було правомірно надано Особі 4 як представнику спадкоємця Особи 6 за довіреністю, оскільки це є інформація про склад спадкового майна.

Таким чином, суд визнав, що, враховуючи норми статей 8, 46 Закону «Про нотаріат», державний нотаріус діяв в межах своїх повноважень, неправомірно

дій державного нотаріуса щодо збору персональних даних (нотаріальної таємниці) та розголошення персональних даних Особи 2 не встановлено, тому у задоволенні позову слід відмовити.

Нотаріус та особи, що вчинюють нотаріальні дії або посвідчують документи, що дорівнюють до нотаріально посвідчених, а також помічник нотаріуса зобов'язані зберігати нотаріальну таємницю, навіть якщо їх діяльність обмежується наданням правової допомоги чи ознайомленням з документами, і нотаріальна дія або дія, яка прирівнюється до нотаріальної, не вчинялась.

Отже, вимога дотримання таємниці розповсюджується не тільки на зміст нотаріальної дії, але й на факт звернення до нотаріуса і на усні або письмові пояснення осіб — учасників нотаріальної дії або надання нотаріальної консультації. Виходячи з цього, вважаємо некоректним вживати таке формулювання принципу, що розглядається, як «принцип таємниці вчинюваних нотаріальних дій». Уявляється, що більш доцільно формулювати його назву як «принцип дотримання нотаріальної таємниці», адже така назва більшою мірою відповідатиме його змісту з огляду на той факт, що обов'язок збереження таємниці виникає у нотаріальних органів та інших відповідних осіб навіть у тому разі, коли нотаріальна дія не вчинювалася.

Відповідно до ч. 3 ст. 8 Закону обов'язок дотримання нотаріальної таємниці поширюється також на осіб, яким про вчинені нотаріальні дії стало відомо у зв'язку з виконанням ними службових обов'язків чи іншої роботи, на осіб, залучених для вчинення нотаріальних дій у якості свідків, та інших осіб, яким стали відомі відомості, що становлять предмет нотаріальної таємниці. Тож вимога дотримуватися таємниці ставиться не тільки до нотаріусів, але й до осіб, що обізнані з інформацією внаслідок виконання службових обов'язків чи іншої роботи або з будь-яких інших причин (виняток становлять тільки самі заінтересовані особи). Від цього обов'язку особи не звільняються навіть з переходом на іншу роботу, і він є безстроковим.

Особи, винні в порушенні нотаріальної таємниці, несуть відповідальність у порядку, встановленому законом (цивільно-правову, дисциплінарну, професійну, кримінально-правову). Найчастіше сьогодні розгляд питань про порушення нотаріусом нотаріальної таємниці є підставами відповідних позовів до суду, а також скарг на такі дії нотаріусів до органів юстиції, що відповідно до статей 2-1, 18 та 33 Закону здійснюють адміністративний контроль за нотаріальною діяльністю. Поряд з цим варто мати на увазі, що у нотаріусів є й можливість захищатися від необґрунтованих позовів, стаючи у цивільному процесі відповідачем або третьою особою, що не заявляє самостійних вимог щодо предмета спору, і реалізуючи надані їм процесуальні засоби захисту, а від необґрунтованих скарг — шляхом подання до суду цивільних позовів про захист честі, гідності та ділової репутації. Як приклад, можна навести цивільну справу № 487/6244/14-ц¹⁸, що розглядалася Заводським районним судом м. Миколаєва

¹⁸ URL: <https://reyestr.court.gov.ua/Review/42624398> (дата звернення: 15.03.2023).

12 грудня 2014 р. за позовом приватного нотаріуса Особа 1 до Особа 2 про захист честі, гідності та ділової репутації.

У позовній заяві позивач вказувала, що 5 травня 2014 р. Особа 2 направила на адресу начальника Головного управління юстиції у Миколаївській області скаргу, в якій зазначила наступне: «У березні 2014 р. я звернулась до приватного нотаріуса Особа 1 для оформлення доручення. Але в той же час вона повідомила моєму колишньому чоловікові — Особі 3 про існування рішення про поділ майна. Вважаю, що тим самим нотаріус Особа 1 порушила основне правило ст. 8 Закону «Про нотаріат», яка закріплює нотаріальну таємницю. Вважаю, що вона не може бути в лавах нотаріату. Раніше особа 1 знаходилась у близьких стосунках з моїм колишнім чоловіком Особа 3. Така людина не може працювати в подальшому на посаді приватного нотаріуса. Прошу скасувати нотаріальну ліцензію, видану на ім'я Особи 1 та звільнити її з посади приватного нотаріуса».

Позивач стверджувала, що викладена у скарзі інформація є недостовірною, оскільки відповідач з березня 2014 р. перебуває за кордоном, а ніяких зв'язків із Особою 3 позивач не має. Крім того, відповідач взагалі не зверталась до позивача як до нотаріуса, що підтверджується проведеною Головним управлінням юстиції у Миколаївській області перевіркою у травні 2014 р.

Заслухавши доводи учасників процесу, показання свідка Особа 3, дослідивши матеріали справи, суд прийшов до наступного.

По вказаній скарзі відповідача начальником Головного управління юстиції у Миколаївській області була проведена перевірка, та було встановлено, що у справах, заведених приватним нотаріусом Миколаївського міського нотаріального округу Особа 1, які передбачені Правилами ведення нотаріального діловодства, вчинення будь-яких нотаріальних дій на ім'я Особа 2 або Особа 3 не виявлено. Окрім того, в журналі обліку особистого прийому фізичних осіб відсутні записи щодо звернення Особа 2 до вказаного нотаріуса, тому відсутні факти, які свідчать про можливе порушення вимог ст. 8 Закону «Про нотаріат» приватним нотаріусом Особа 1.

Крім того, Головним управлінням юстиції у Миколаївській області за участю представника заступника голови відділення Нотаріальної палати України в Миколаївській області, приватного нотаріуса Миколаївського міського нотаріального округу Особа 5 та приватного нотаріуса Миколаївського міського нотаріального округу Особа 1 проведено оперативну нараду з питань, викладених у скарзі. Відповідно до ст. 12 Закону «Про нотаріат» підстави для анулювання свідоцтва про право на заняття нотаріальною діяльністю стосовно приватного нотаріуса Миколаївського міського нотаріального округу Особа 1 відсутні.

Допитаний у судовому засіданні свідок Особа 3 зазначив, що жодних відносин з нотаріусом Особа 1 не має, жодної інформації від Особи 1 не отримував.

Суд визнав доведеним, що відповідач умисно принизила честь та гідність позивача, її ділову репутацію, висловивши свою суб'єктивну думку відносно позивача у скарзі від 5 травня 2014 р., чим порушила особисті немайнові права позивача. Зважаючи на наведені підстави, суд задовольнив позов Особи 1 і визнав

недостовірною інформацію відносно Особи 1, поширену Особою 2 у скарзі до Головного управління юстиції у Миколаївській області від 5 травня 2014 р.

Питання відповідальності нотаріуса за розголошення нотаріальної таємниці, безумовно, заслуговують на окрему увагу і не охоплюються предметом дослідження цієї роботи. Тим не менше, зауважимо, що викликають серйозні заперечення спроби визначення підстав та випадків такої відповідальності, які наразі формулюються деякими авторами і не ґрунтуються ані на чинному законодавстві, ані на основних правових характеристиках інституту нотаріату. Наприклад, не можна погодитися із такою пропозицією: «Приватний нотаріус повинен нести відповідальність за умисне розголошення не будь-яких відомостей, які йому стали відомі в ході виконання професійних обов'язків, а лише тих таємниць, які охороняє держава, зокрема, державної, комерційної, банківської, лікарської та таємниці усиновлення, і то за умови, якщо будуть дотримані правила отримання приватним нотаріусом такої таємниці (спеціальний допуск, підписка про нерозголошення тощо). Щодо розголошення іншої інформації, то приватний нотаріус повинен нести відповідальність за неї лише за умови, що учасники нотаріального процесу просять про збереження їхньої таємниці і це прохання зафіксоване у відповідному документі. Саме такий підхід має знайти відображення в законі «Про нотаріат»»¹⁹.

Вважаємо, що подібний підхід за жодних умов не може віднайти свого адекватного унормування, оскільки він ігнорує особливий правовий статус нотаріуса (адже всіх інших видів таємниць не має розголошувати не тільки нотаріус, а й будь-який інший суб'єкт), не виправдано та необґрунтовано звужує межі нотаріальної таємниці, ба більше, фактично взагалі скасовує принцип нотаріальної таємниці як такий, а тим самим і позбавляє нотаріальні правовідносини їх головної невід'ємної специфічної ознаки — довірчого характеру, знищує правові гарантії виконання завдань нотаріату та унеможливорює реалізацію нотаріальних функцій.

Натомість існування принципу нотаріальної таємниці відбиває специфічні ознаки нотаріальної діяльності як правової форми, в межах якої відбувається реалізація безспірних суб'єктивних цивільних прав відповідно до намірів та волевиявлення заінтересованих осіб.

Дотримання обов'язку збереження нотаріальної таємниці як підстава законності відмови нотаріусау видачі довідок та документів.

У літературі справедливо відзначалося, що збереження таємниці вчиненої нотаріальної дії як принцип нотаріального процесуального права формалізується також як важливіший обов'язок нотаріуса, і такий підхід є традиційним і для законодавств більшості країн²⁰.

¹⁹ Маляренко С.М. Анулювання свідоцтва про право на зайняття нотаріальною діяльністю приватним нотаріусом при сумісництві або незбереженні нотаріальної таємниці. *Адвокат*. 2013. № 4 (151). С. 36.

²⁰ Бондарева М.В. Принцип таємниці вчинюваних нотаріальних дій. *Часопис Київського університету права*. 2009. № 4. С. 198.

Найбільш спірними у судовій практиці сьогодні є питання, пов'язані із винятками, що зумовлюють можливість нотаріуса розголошувати таємницю через виконання покладених на нього законом обов'язків щодо надання довідок про вчинену нотаріальну дію суб'єктам, визначеним у ст. 8 Закону.

Довідки про вчинені нотаріальні дії та копії документів, що зберігаються у нотаріуса, видаються лише фізичним та юридичним особам, за дорученням яких або щодо яких вчинялися нотаріальні дії. У разі смерті особи чи визнання її померлою такі довідки видаються спадкоємцям померлого. У разі визнання особи безвісно відсутньою опікун, призначений для охорони майна безвісно відсутнього, має право отримувати довідки про вчиненні нотаріальні дії, якщо це необхідно для збереження майна, над яким встановлена опіка.

Як виняток, такі довідки та інформація можуть бути видані на обґрунтовану письмову вимогу суду, прокуратури, органів, що здійснюють оперативно-розшукову діяльність, органів досудового розслідування з дотриманням таких умов:

- існування відкритої цивільної, кримінальної, господарської, адміністративної справи або справи про адміністративне правопорушення;
- вимога про витребування інформації має бути належним чином процесуально оформлена відповідно до правил галузевого процесуального законодавства;

- вимога про витребування інформації, що становить нотаріальну таємницю, має бути обґрунтована посиланням на обставини справи, що слід встановити;

- інформація, що становить нотаріальну таємницю, має передаватися шляхами і способами, що унеможливають ознайомлення з нею сторонніх осіб.

Виняток також становлять випадки, в яких довідки про суму нотаріально посвідчених договорів, які необхідні виключно для встановлення додержання законодавства з питань оподаткування, надаються нотаріусом протягом 10 робочих днів на обґрунтовану письмову вимогу органів доходів і зборів.

Нотаріус на письмовий запит органів доходів і зборів надає інформацію про вступ фізичної особи у права спадкоємця з обов'язковим зазначенням повних даних про таку особу та даних про майно, отримане за правом успадкування.

На вимогу Міністерства юстиції України, Головного управління юстиції Міністерства юстиції України в Автономній Республіці Крим, головних управлінь юстиції в областях, містах Києві та Севастополі з метою регулювання організації нотаріальної діяльності нотаріуси видають підписані ними копії документів та витяги з них, а також пояснення нотаріусів у строк, встановлений цими органами (ч. 10 ст. 8 Закону).

Відмова нотаріуса у видачі нотаріально посвідченого документа (або його дубліката) іншій особі, ніж це передбачено у частинах 5–8 ст. 8 Закону, а також відмова нотаріуса у розголошенні інформації, що становить нотаріальну таємницю, іншим особам, ніж передбачені у ст. 8 Закону, попри її очевидну відповідність закону, досить часто стає в умовах сучасної юридичної практики об'єктом судового оскарження.

З обов'язком дотримання нотаріальної таємниці неодмінно мають узгоджуватися й інші обов'язки нотаріуса, передбачені нотаріальною процедурою, але досить часто у судовій практиці виникають цивільні справи, пов'язані із необґрунтованими правовими претензіями до нотаріусів, що, дотримуючись вимог закону, не розголошували нотаріальну таємницю іншим особам, ніж передбачені у ст. 8 Закону (наприклад, не повідомляли кредиторам інформацію про спадкоємців померлого боржника). При цьому, в порушення правил ст. 50 Закону, позивачами здебільшого навіть не оскаржується незаконність конкретної нотаріальної дії або відмови у її вчиненні, а предметом судового розгляду у таких справах стає законність чи незаконність дій нотаріуса, зумовлених його обов'язком дотримуватися нотаріальної таємниці.

Наприклад, у наступній судовій справі № 230/15138/13-ц²¹ суд підтвердив у своєму рішенні, що у нотаріуса немає обов'язку повідомляти кредитору відомості про спадкоємців боржника.

Справа розглядалася 27 січня 2014 р. Єнакіївським міським судом Донецької області за позовом Особа 1 до Другої Єнакіївської Державної нотаріальної контори про визнання протиправною бездіяльності нотаріальної контори та зобов'язання вчинити певні дії.

В обґрунтування позову зазначено, що на підставі заочного рішення Єнакіївського міського суду від 29 листопада 2011 р. на користь позивача було стягнуто з Особа 2 122000,00 грн. боргу і судові витрати в розмірі 1230,00 грн. Після смерті Особи 2 позивач направив до Другої Єнакіївської державної нотаріальної контори претензію щодо виплати спадкоємцями Особа 2 боргу, яка була долучена до матеріалів спадкової справи. В подальшому він звернувся до зазначеної нотаріальної контори з вимогою надати йому інформацію про всіх спадкоємців Особа 2, перелік належного йому майна та вчинити заборону у видачі свідоцтва про право на спадщину до часу погашення йому боргу. Отримавши відмову від нотаріальної контори, звернувся до суду і просив суд визнати протиправною бездіяльність державної нотаріальної контори та зобов'язати її надати йому відповідну інформацію.

Представник відповідача — Другої Єнакіївської державної нотаріальної контори у судовому засіданні заявлені вимоги не визнав. Пояснив, що на підставі Закону «Про нотаріат» нотаріус зобов'язаний зберігати у таємниці відомості, одержані ним у зв'язку із вчиненням нотаріальних дій.

Під час розгляду справи судом було встановлено, що 21 червня 2013 р. до державної нотаріальної контори звернувся спадкоємець з заявою про прийняття спадщини після померлого Особа 2, і на цій підставі було заведено спадкову справу. Але 13 серпня 2013 р. спадкоємець звернувся із заявою про відкликання заяви про прийняття спадщини та з заявою про відмову від прийняття спадщини.

Стаття 1281 Цивільного кодексу України (далі — ЦК) передбачає обов'язок спадкоємців повідомити кредитора спадкодавця про відкриття спадщини, якщо

²¹ URL: <https://reyestr.court.gov.ua/Review/36970528> (дата звернення: 15.03.2023).

їм відомо про його борги, та задовольнити вимоги кредитора. Отже, обов'язок повідомлення кредитора покладається на спадкоємця, а не на нотаріуса.

За таких обставин суд прийшов до висновку, що в діях державної нотаріальної контори відсутні порушення прав позивача, у зв'язку з чим позовні вимоги Особа 1 не підлягають задоволенню.

В іншій судовій справі № 476/401/15-ц²² судом визнано незаконними і такими, що порушують нотаріальну таємницю, дії нотаріуса щодо повідомлення кредитору відомостей про спадкоємця. Ця справа розглядалася 17 червня 2015 р. Єланецьким районним судом Миколаївської області за позовом Особа 1 до приватного нотаріуса Єланецького районного нотаріального округу Миколаївської області Особа 2 про визнання дій протиправними.

Позивач посилалася на те, що листом від 25 червня 2014 р. приватний нотаріус повідомив ПАТ Державний ощадний банк України про звернення у спадковій справі з заявою про прийняття спадщини спадкоємця Особи 4 померлого Особа 3, чим, на думку позивача, було розголошено нотаріальну таємницю всупереч вимогам ст. 8 Закону «Про нотаріат». Крім того, тим самим листом нотаріусом повідомлено ПАТ Державний ощадний банк України про те, що вимоги банку щодо повернення боргу доведено до кола спадкоємців, хоча з 7 березня 2012 р. у зв'язку зі змінами змісту п. 189 Інструкції про порядок вчинення нотаріальних дій нотаріусами України, обов'язку нотаріуса повідомляти спадкоємців про вимоги кредитора не передбачено.

Відповідач у судовому засіданні позов не визнав, проти його задоволення заперечував та суду повідомив, що дійсно листом від 25 червня 2014 р. ним було повідомлено ПАТ Державний ощадний банк України про коло осіб, які звернулися із заявами про прийняття спадщини, однак він це зробив на підставі ст. 5 Закону «Про нотаріат» з метою захисту інтересів кредитора спадкодавця. У зв'язку із тим, що банк був учасником нотаріального процесу, вважає, що нотаріальна таємниця розкрита не була. Крім того, повідомив, що після отримання вимог кредитора він усно повідомив спадкоємців про такі вимоги, про що була зроблена службова відмітка. Таке повідомлення вважає правомірним, оскільки певного порядку здійснення такого повідомлення чинним на той час законодавством та інструкціями не передбачалось, а тому просив суд відмовити у задоволенні позову.

Заслухавши сторони та їх представників, дослідивши докази у їх сукупності, встановивши факти та відповідні правовідносини, суд дійшов висновку, що за відсутності у кредиторів відомостей про спадкоємців, до яких можна пред'явити претензію, нотаріуси не мають права надавати кредиторам ці відомості.

Посилання відповідача та його представника на те, що кредитор є учасником спадкового процесу, заінтересованою особою, що спірна інформація була надана виходячи з положень ст. 5 Закону України «Про нотаріат», суд вважає безпідставними, оскільки передбачене вказаною статтею сприяння у

²² URL: <https://reyestr.court.gov.ua/Review/45633511> (дата звернення: 15.03.2023).

здійсненні своїх прав не повинно порушувати обмеження, встановлені, зокрема, ст. 8 цього Закону.

Таким чином, своїми діями приватний нотаріус допустив порушення нотаріальної таємниці, а тому позов у частині цієї вимоги підлягає задоволенню.

Водночас у задоволенні інших позовних вимог слід відмовити, оскільки повідомлення позивачці під час звернення із заявою про прийняття спадщини про існування вимог кредитора не суперечить вимогам чинного законодавства.

Показовим з даного питання є й рішення Приморського районного суду м. Одеси від 15 листопада 2016 р. у цивільній справі № 522/16203/16-ц²³ за позовом АТ «Райффайзен Банк Аваль» до приватного нотаріуса (треті особи: фізична особа — підприємець Особа 4, ВАТ «Київська універсальна біржа») про зобов'язання нотаріуса вчинити нотаріальні дії.

Позивач звернувся до суду з позовом, за яким просить суд зобов'язати приватного нотаріуса надати інформацію стосовно суми коштів, які надійшли на депозитний рахунок нотаріуса від реалізації заставного майна у ході процедури банкрутства ФОП Особа 4.

Суд, вивчивши матеріали справи, заслухавши пояснення сторін, дійшов висновку, що позовні вимоги не підлягають задоволенню. По справі встановлено наступні фактичні обставини.

АТ «Райффайзен Банк Аваль» (надалі за текстом — Позивач, Банк) є кредитором у зобов'язальних правовідносинах на підставі кредитних договорів. З метою забезпечення виконання умов зазначених договорів між банком та Особа 4 7 грудня 2006 р. було укладено Договір іпотеки нежитлового приміщення (офісу) та вісім договорів застави цінних паперів, предметом застави яких були облігації ТОВ «Чисте місто».

29 лютого 2012 р. в газеті «Голос України» було розміщено оголошення, в якому зазначено, що постановою Господарського суду Одеської області від 14 лютого 2012 р. фізичну особу — підприємця Особа 4 визнано банкрутом та відкрито ліквідаційну процедуру. За результатами проведених прилюдних торгів між ФОП Особа 4 в особі ліквідатора та переможців торгів ТОВ «Ріал Істейт Бізнес Групп», ТОВ «Еквенто» були укладені договори купівлі-продажу нежитлового приміщення (офісу). Грошові кошти, що надійшли від продажу зазначеної вище нерухомості, були зараховані на депозитний рахунок приватного нотаріуса. Підставою звернення до суду стали посилання позивача на те, що подальша доля грошових коштів невідома.

Відповідно до п.п. 2.3 п. 2 глави 21 розділу II Порядку вчинення нотаріальних дій нотаріусами України, у разі якщо грошові суми або цінні папери внесені в депозит нотаріуса ліквідатором громадянина-підприємця, про їх надходження нотаріус повідомляє господарський суд, що визнав громадянина-підприємця банкрутом, і за рішенням господарського суду видає їх з депозиту. За таких обставин суд визнав за необхідне у задоволенні позову відмовити.

²³ URL: <https://reyestr.court.gov.ua/Review/63194888> (дата звернення: 15.03.2023).

У всіх зазначених випадках суди підтвердили обов'язок нотаріуса дотримуватися нотаріальної таємниці та визначили коло осіб, яким відповідно до вимог чинного законодавства така таємниця може бути повідомлена без порушень закону.

Також наразі досить суперечливою є судова практика у цивільних справах, пов'язаних із оскарженням дій чи бездіяльності нотаріуса щодо надання банкам-кредиторам дублікатів правовстановлюючих документів на заставлене майно. У таких випадках суди, за встановленням однакових обставин, постановляють рішення і про задоволення позовів, і про відмову у їх задоволенні.

Наприклад, 10 грудня 2015 р. Слов'янський міськрайонний суд Донецької області розглянув цивільну справу № 243/10851/15-ц²⁴ за позовом Публічного акціонерного товариства Комерційного банку «Приват Банк» до приватного нотаріуса Особа 1 про визнання безпідставною відмови нотаріуса у видачі дубліката правовстановлюючого документа та зобов'язання вчинити дії.

В обґрунтування позову представник позивача зазначив, що рішенням Слов'янського міськрайонного суду Донецької області від 28 грудня 2009 р. задоволено позов ПАТ КБ «Приват Банк» до Особи 2 про звернення стягнення на предмет іпотеки. За цим судовим рішенням ПАТ КБ «Приват Банк» надано право продажу квартири для задоволення вимог за кредитним договором, позаяк ПАТ КБ «Приват Банк» є іпотекодержателем зазначеного предмету іпотеки (далі — квартири), власником якого є Особа 2. Для продажу квартири позивачу необхідний правовстановлюючий документ, яким є договір купівлі-продажу квартири, посвідчений 28 грудня 2012 р. приватним нотаріусом Слов'янського міського нотаріального округу Донецької області Особа 1. Враховуючи, що позивач не був стороною зазначеного договору купівлі-продажу, даний документ відсутній у ПАТ КБ «ПриватБанк». За відсутності цього документу позивач не може укласти договору купівлі-продажу і тому звернувся до відповідача із заявою про видачу його дублікату. Відповідач відмовив у вчиненні цієї нотаріальної дії.

Представник відповідача Особа 4 у судовому засіданні позовні вимоги не визнала, та пояснила, що відповідно до ст. 53 Закону України «Про нотаріат» та глави 22 розділу II Порядку вчинення нотаріальних дій нотаріусами України дублікати документів, посвідчених або виданих нотаріусом, можуть бути видані за письмовою заявою осіб, за дорученням яких або щодо яких вчинялася нотаріальна дія. Враховуючи, що ПАТ КБ «Приватбанк» не є такою особою, відмова приватного нотаріуса Слов'янського міського нотаріального округу Особа 1 є правомірною. При зверненні із заявою про видачу дублікату договору купівлі-продажу, ПАТ КБ «Приватбанк» просив надати йому дублікат нотаріального документа, відомості в якому належать до нотаріальної таємниці. Вважає, що Особа 2 надавала банку оригінал цього документа, який ПАТ КБ «Приватбанк» втратив, а на даний час намагається незаконними засобами

²⁴ URL: <https://reyestr.court.gov.ua/Review/54904333> (дата звернення: 15.03.2023).

отримати його дублікат. Зважаючи на зазначене, просив у задоволенні позову відмовити.

Розглянувши справу, суд постановив рішення про задоволення позову і в обґрунтування такого висновку зазначив: враховуючи, що судовим рішенням, яким звернуто стягнення на предмет іпотеки, позивачу ПАТ КБ «ПриватБанк» надані всі необхідні повноваження для здійснення продажу майна, з укладанням від імені відповідача договору купівлі-продажу будь-яким способом з іншою особою покупцем, то відмова нотаріуса у видачі правовстановлюючого документа (дубліката договору купівлі-продажу), який у позивача відсутній, позбавляє ПАТ КБ «Приватбанк» можливості укласти правочин щодо відчуження предмета іпотеки, оскільки надання такого документа нотаріусу при укладанні договору з покупцем передбачено чинним законодавством.

Проаналізувавши встановлені фактичні обставини по справі, оцінивши представлені сторонами докази в їх сукупності, суд дійшов висновку про те, що приватний нотаріус Особа 1 мав законні підстави для видачі представнику ПАТ КБ «Приватбанк» дублікату договору купівлі-продажу квартири, а тому відмова у вчиненні такої нотаріальної дії є незаконною, і на відповідача необхідно покласти обов'язок видати дублікат зазначеного правовстановлюючого документа.

Подібні рішення також було прийнято Слов'янським міськрайонним судом Донецької області і в іншій справі № 243/10850/15-ц²⁵ за позовом ПАТ КБ «Приватбанк» до приватного нотаріуса Слов'янського міського нотаріального округу Особа 4 за участі третьої особи Особа 5 про визнання безпідставною відмови нотаріуса у видачі правовстановлюючого документа та зобов'язання вчинити дії 1 грудня 2015 р.; Артемівським міськрайонним судом Донецької області у справі № 219/7224/16-ц²⁶ за позовом ПАТ КБ «Приватбанк» до Другої державної нотаріальної контори Особа 1 про визнання безпідставною відмови нотаріуса у видачі дублікату правовстановлюючого документу та зобов'язання до вчинення дії 13 вересня 2016 р.; Апеляційним судом Черкаської області у справі № 22-ц/793/1916/16²⁷ на апеляційною скаргу ПАТ КБ «Приватбанк» на рішення ватутінського міського суду Черкаської області від 30 червня 2016 р. по справі за позовом ПАТ КБ «Приватбанк» до нотаріуса Ватутінської міської державної нотаріальної контори Особа 6 про визнання безпідставною відмови державної нотаріальної контори у видачі дублікату правовстановлюючого документу 21 вересня 2016 р. та деяких інших.

А от у інших випадках маємо можливість ознайомитись з протилежними висновками судів та іншими аргументами для постановлення рішень.

Так, 25 жовтня 2016 р. Корабельний районний суд м. Миколаєва розглянув цивільну справу № 488/958/16-ц²⁸ за позовом ПАТ КБ «Приватбанк» до приватного нотаріуса Миколаївського міського нотаріального округу Особа 2

²⁵ URL: <https://reyestr.court.gov.ua/Review/54058983> (дата звернення: 15.03.2023).

²⁶ URL: <https://reyestr.court.gov.ua/Review/61363918> (дата звернення: 15.03.2023).

²⁷ URL: <https://reyestr.court.gov.ua/Review/61727092> (дата звернення: 15.03.2023).

²⁸ URL: <https://reyestr.court.gov.ua/Review/66573007> (дата звернення: 15.03.2023).

про визнання безпідставною відмови нотаріуса у видачі дубліката правовстановлюючого документа та зобов'язання вчинити певні дії.

В обґрунтування своїх вимог позивач зазначив, що заочним рішенням Корабельного районного суду м. Миколаєва було звернуто стягнення на предмет іпотеки — житловий будинок, що належить на праві власності Особа 3, та надано право на продаж вказаного будинку та отримання дублікатів документів. Для продажу будинку позивачу необхідний правовстановлюючий документ — договір купівлі-продажу, посвідчений приватним нотаріусом Особа 2. ПАТ КБ «Приватбанк» звернувся до відповідача із заявою про видачу дублікату договору купівлі-продажу, але нотаріусом було відмовлено у вчиненні цієї нотаріальної дії, посилаючись на те, що ПАТ КБ «Приватбанк» не є стороною вищезазначеного договору купівлі-продажу будинку, також ПАТ КБ «Приватбанк» не є особою, за дорученням якої або щодо якої вчинялася нотаріальна дія, а також не відноситься до інших осіб, за заявою яких відповідно до вимог чинного законодавства нотаріус видає дублікат документа.

Суд, дослідивши надані сторонами письмові докази по справі, прийшов до висновку, що позовні вимоги не підлягають задоволенню, виходячи із наступного.

Відповідно до п. 1 гл. 22 Порядку вчинення нотаріальних дій дублікат втраченого або зіпсованого документа видається нотаріусом за письмовою заявою осіб, за дорученням яких або щодо яких вчинялася нотаріальна дія.

Позивач у позовній заяві посилається на те, що якщо у банку немає правовстановлюючого документа на майно, то у нього виникає право на отримання дублікату такого документа. Між тим, позивачем не було надано суду жодних доказів того, чи зверталось ПАТ КБ «ПриватБанк» до іпотекодавця за наданням правовстановлюючого документа на житловий будинок, і які є перешкоди у витребуванні банком у іпотекодавця зазначеного правовстановлюючого документа. Відсутність доказів щодо звернення банку до іпотекодавця для отримання відповідного документа свідчить про передчасність звернення до нотаріуса для отримання його дублікату, тому відмова у вчиненні цієї нотаріальної дії у такому випадку не може вважатися обмеженням права банку на виконання рішення суду про звернення стягнення на предмет іпотеки шляхом його продажу. Враховуючи викладене, суд дійшов висновку, що підстави для задоволення позовних вимог відсутні, оскільки нотаріусом правомірно відмовлено у вчиненні нотаріальної дії.

Подібне рішення 6 квітня 2015 р. було прийнято й Заводським районним судом м. Дніпродзержинська Дніпропетровської області у справі № 208/8578/14-ц²⁹ за позовом ПАТ КБ «Приватбанк» до приватного нотаріуса Дніпродзержинського міського нотаріального округу про зобов'язання вчинити певні дії.

В обґрунтування заявлених позовних вимог позивач посилається на те, що за рішенням суду йому надано право продажу квартири. Звернувшись до відповідача із заявою про видачу дублікату договору купівлі-продажу зазначеної

²⁹ URL: <https://reyestr.court.gov.ua/Review/43448546> (дата звернення: 15.03.2023).

квартири, позивач отримав відмову нотаріуса у видачі дубліката правовстановлюючого документа з посиланням на те, що позивач не є особою, яка має право отримати дублікат зазначеного документа.

Вивчивши матеріали справи, дослідивши наявні у справі докази, суд відмовив у задоволенні позову, посилаючись на наступне.

Суд вбачає, що нормами чинного законодавства встановлено вичерпний перелік осіб, за зверненням яких нотаріус має право видати дублікат посвідченого ним документа. З матеріалів справи вбачається, що позивач не надав суду жодного належного та допустимого доказу, за допомогою якого можна встановити, що він є особою, визначеною ч. 5 ст. 8 Закону України «Про нотаріат», яка має право на отримання дубліката правовстановлюючого документа.

При цьому доводи позивача про те, що він є іпотекодержателем вказаної квартири і за рішенням суду має право вчиняти дії щодо її продажу, не підтверджують право останнього на отримання дубліката договору купівлі-продажу зазначеної квартири.

Враховуючи вищевикладене та беручи до уваги, що доказування не може ґрунтуватися на припущеннях, суд, встановивши відсутність порушення прав позивача відповідачем, приходять до висновку, що позовні вимоги позивача є необґрунтованими та такими, що задоволенню не підлягають.

Подібне ж за змістом рішення було постановлене 13 серпня 2015 р. Артемівським міськрайонним судом Донецької області й у справі № 219/5983/15-ц³⁰ за позовом ПАТ КБ «Приватбанк» до приватного нотаріуса Артемівського міського нотаріального округу Донецької області Особа 2 про визнання безпідставною відмови нотаріуса у видачі дубліката правовстановлюючого документа та зобов'язання до вчинення дії та деяких інших судових справах.

Вважаємо, що видача дубліката нотаріально посвідченого документа має вчинюватись за правилами нотаріального законодавства з урахуванням його приписів щодо суб'єктного складу та обов'язковим дотриманням обов'язку дотримання нотаріальної таємниці. Безумовно, банки у таких справах не є особами, за дорученням яких або щодо яких вчинялися нотаріальні дії, і жодні посилання на те, що в інший спосіб отримати правовстановлювальні документи не є можливим, не можуть слугувати підставою для порушення вимог закону (ч. 1 ст. 53, ст. 8 Закону).

Ще більшою проблемою реалізації правил принципу дотримання нотаріальної таємниці сьогодні можна вважати абсолютну нерегульованість питання про можливість надання тієї чи іншої інформації про вчинені нотаріальні дії одним нотаріусом іншому, що так само, на жаль, утворює конфліктні ситуації та зумовлює необхідність їхнього вирішення у судовому порядку.

³⁰ URL: <https://reyestr.court.gov.ua/Review/48725204> (дата звернення: 15.03.2023).

Так, 28 вересня 2010 р. Ніжинський міськрайонний суд Чернігівської області розглянув справу № 2-1484/10³¹ за позовом Ніжинської районної державної нотаріальної контори до приватного нотаріуса Ніжинського міського нотаріального округу про зобов'язання вчинити дії. Позивач просив зобов'язати приватного нотаріуса надати районній державній нотаріальній конторі детальну інформацію про зміст заповіту померлого Особа 4, посвідченого приватним нотаріусом Ніжинського міського нотаріального округу 26 серпня 2003 р., а саме щодо: місця проживання заповідача на момент посвідчення заповіту; розподілу прав та обов'язків (майна) між спадкоємцями, в тому числі всіх відомостей про спадкоємців, які зазначені в заповіті; змісту заповідального відказу, якщо його містить заповіт: умов, за яких у спадкоємців виникатиме право на спадкування, якщо такі передбачені заповітом; позбавлення права на спадкування осіб з числа спадкоємців за законом; встановлення заповітом сервітутів; будь-якої іншої інформації, зазначеної в заповіті, що може бути суттєвою для визначення кола спадкоємців та обсягу спадщини.

В обґрунтування своїх вимог позивач посилався на те, що 2 липня 2010 р. Ніжинською районною державною нотаріальною конторою після померлого Особа 4 за заявою його дружини Особа 3 було заведено спадкову справу. Відповідно до отриманих зі Спадкового реєстру відомостей, заповіт від імені Особа 4 було посвідчено приватним нотаріусом Ніжинського міського нотаріального округу. З метою прийняття рішення про можливість видачі свідоцтва про право на спадщину Особа 3 позивачем було направлено запит до відповідача про надання копії посвідченого ним заповіту. Проте приватний нотаріус відмовив у наданні такої інформації, посилаючись на ст. 8 Закону «Про нотаріат».

У судовому засіданні представник позивача підтримав заявлені позовні вимоги і пояснив, що Ніжинська районна державна нотаріальна контора в межах повноважень взаємодіє з іншими державними нотаріальними конторами, приватними нотаріусами тощо. Не надавши копії запитуваного заповіту відповідач порушив право позивача на інформацію. Надання інформації з приводу посвідченого заповіту приватним нотаріусом державній нотаріальній конторі не є розголошенням нотаріальної таємниці, оскільки зазначена інформація залишається всередині «системи», і відповідно до ч. 3 ст. 8 Закону обов'язок дотримання нотаріальної таємниці поширюється також на осіб, яким про вчинення нотаріальної дії стало відомо у зв'язку з виконанням ними службових обов'язків чи іншої роботи.

Відповідач — приватний нотаріус у судовому засіданні позовні вимоги не визнав і пояснив, що на його ім'я 2 червня 2010 р. надійшов запит від юридичної особи Ніжинської районної державної нотаріальної контори, поданий особою, яка не має повноважень виступати її представником — державним нотаріусом, а сама Ніжинська районна державна нотаріальна контора не має права витребувати відомості для вчинення нею нотаріальної дії і не може виступати

³¹ URL: <https://reyestr.court.gov.ua/Review/11495952> (дата звернення: 15.03.2023).

суб'єктом правовідносин у сфері розкриття нотаріальної таємниці. Крім того, у запиті позивача витребовувалась копія заповіту Особи 4, а у позовній заяві, поданій позивачем до суду, визначаються такі дії, стосовно яких нотаріальна контора до нього не зверталась.

Вислухавши пояснення представника позивача та відповідача у справі, пояснення третьої особи, дослідивши матеріали справи, суд прийшов до наступних висновків.

Відповідно до ст. 46 Закону «Про нотаріат» нотаріус або посадова особа, яка вчиняє нотаріальні дії, має право витребовувати від фізичних та юридичних осіб відомості та документи, необхідні для вчинення нотаріальної дії. Відмова відповідача в наданні такої інформації позивачу з посиланням на ст. 8 Закону є безпідставною, оскільки надання такої інформації одним нотаріусом іншому не буде розголошенням нотаріальної таємниці.

Відповідно до ст. 1255 ЦК нотаріус, інша посадова особа, службова особа, яка посвідчує заповіт, свідки, а також фізична особа, яка підписує заповіт замість заповідача, не мають права до відкриття спадщини розголошувати відомості щодо факту складення заповіту, його змісту, скасування або зміни заповіту. Тому після відкриття спадщини відповідач мав право надавати інформацію щодо змісту посвідченого ним заповіту іншому нотаріусу, і це не є розголошенням таємниці заповіту.

Враховуючи наведене, суд прийняв рішення про задоволення позову.

Абсолютно погоджуючись з висновками суду, маємо наголосити, що, дійсно, наразі маємо керуватися правилами ст. 46 Закону, за змістом яких нотаріуси мають право витребовувати від фізичних та юридичних осіб відомості та документи, необхідні для вчинення нотаріальної дії. Цілком очевидно, що так само нотаріуси можуть витребовувати інформацію один від одного, адже обов'язок дотримуватися нотаріальної таємниці розповсюджується на кожного з них, і така передача інформації аж ніяк не може бути використана на шкоду будь-кому із заінтересованих осіб або інших суб'єктів права, а тільки сприятиме як найефективнішому виконанню нотаріальних повноважень та досягненню завдань нотаріату щодо охорони та захисту цивільних прав фізичних та юридичних осіб. Усі нотаріуси (неважливо — державні чи приватні) володіють особливим статусом внаслідок покладеного на них обов'язку здійснювати юрисдикційні функції, внаслідок чого передача будь-якої інформації одним нотаріусом іншому взагалі не може підпадати під правила ст. 8 Закону та вважатися розголошенням нотаріальної таємниці.

Попри усю очевидність таких міркувань, доцільно було б передбачити у тексті ст. 46 Закону окрему норму, що врегульовувала б відносини між самими нотаріусами або іншими особами, які мають право вчинювати нотаріальні дії, щодо надання інформації про вчинені нотаріальні дії та визначення строку, протягом якого така інформація має надаватися, з метою уникнення штучних перешкод та зайвих затягувань у реалізації суб'єктивних прав заінтересованих осіб.

Особливий правовий режим встановлений для дотримання таємниці заповітів. Заповіт породжує правові наслідки тільки після смерті заповідача,

тому до цього моменту жодних довідок про посвідчені заповіти нотаріуси не видають. Витяг зі Спадкового реєстру про наявність складеного заповіту видається тільки заповідачу, а після смерті заповідача — будь-якій особі, яка пред'явила свідоцтво про смерть або інший документ, що підтверджує факт смерті заповідача (одного із заповідачів).

Практично це правило означає, що зміст заповіту навіть після смерті заповідача має бути розкрито лише спадкоємцям. У цьому зв'язку виникає питання щодо можливості ознайомлення з копією заповіту спадкоємців за законом. Наприклад, Очаківський міськрайонний суд Миколаївської області розглянув цивільну справу № 483/898/16-ц³² за позовом Особа 1 до приватного нотаріуса Очаківського міського нотаріального округу Миколаївської області Особа 2 про визнання незаконними дій відповідача та зобов'язання вчинити певні дії. Свої вимоги позивач обґрунтовував тим, що після смерті свого батька він у встановлений законом строк звернувся до нотаріальної контори із заявою про прийняття спадщини, де дізнався про існування заповіту, складеного батьком. Звернувшись до відповідача з проханням ознайомитися із вказаним заповітом, отримав відмову. Посилаючись на те, що в нього виникла недовіра до нотаріуса, просив визнати такими, що не відповідають закону, дії відповідача щодо ненадання копії заповіту, складеного його батьком, зобов'язати відповідача надати можливість ознайомитися із вказаним заповітом та визначити, що належить йому як спадкоємцю за законом першої черги.

Відповідач, заперечуючи проти позову, посилався на ч. 8 Закону щодо обов'язку дотримання нотаріальної таємниці та пояснив, що має право видати лише довідку про вчинену нотаріальну дію або витяг зі спадкового реєстру про наявність складеного заповіту, на що позивач висловив сумнів стосовно достовірності таких документів.

Суд відмовив у задоволенні позову, обґрунтовуючи своє рішення тим, що позивачем у судовому засіданні не доведено за допомогою належних та допустимих доказів незаконність дій відповідача.

Правила дотримання нотаріальної таємниці у межах участі нотаріуса у цивільному судочинстві.

Обов'язки дотримання нотаріальної таємниці розповсюджується не тільки на довідки та документи, але й на усні та письмові пояснення нотаріуса. Нотаріус не має права давати свідчення як свідок щодо відомостей, які становлять нотаріальну таємницю, крім випадків, коли цього вимагають особи, за дорученням яких або щодо яких вчинялися нотаріальні дії. Волевиявлення заінтересованих осіб щодо розкриття нотаріусом нотаріальної таємниці у судовій практиці нерідко формулюють у письмовій формі, у формі окремої заяви.

Так, наприклад, 30 серпня 2016 р. Краснолиманський міський суд Донецької області розглянув цивільну справу № 236/933/16-ц³³ за позовом Особа

³² URL: <https://reyestr.court.gov.ua/Review/58991888> (дата звернення: 15.03.2023).

³³ URL: <https://reyestr.court.gov.ua/Review/60008353> (дата звернення: 15.03.2023).

1, в інтересах якої діє Особа 2, до Особа 3, третя особа Особа 5, про визнання правочину недійсним, повернення сторін у первісний стан та визнання права власності на нерухоме майно.

У судовому засіданні представником відповідача Особа 4 повторно заявлено клопотання про допит в якості свідка приватного нотаріуса Краматорського міського нотаріального округу Особа 6, яка посвідчила договір купівлі-продажу будинку та земельної ділянки від 13 жовтня 2015 р., укладений між сторонами, та про допит в якості свідка приватного нотаріуса Краснолиманського міського нотаріального округу Особа 7, який посвідчив довіреність від імені Особа 1 09 жовтня 2015 року. При цьому представник послався на те, що нотаріуси можуть бути допитані в якості свідків, оскільки нотаріус не має права давати свідчення в якості свідка щодо відомостей, які становлять нотаріальну таємницю, крім випадків, коли цього вимагають особи, за дорученням яких або щодо яких вчинялися нотаріальні дії. В судовому засіданні він надав письмову заяву Особа 3 з вимогою допиту нотаріуса та зі згодою на розкриття приватним нотаріусом Особа 6 нотаріальної таємниці.

Відповідач Особа 3 підтримала заявлені клопотання.

Позивач Особа 1 та його представник Особа 2 не заперечували проти виклику та допиту в якості свідків нотаріусів. Крім того, представник позивача Особа 2 надав письмові заяви Особа 1 з вимогою допиту нотаріусів Особа 6 та Особа 7 та зі згодою його на розкриття вказаними приватними нотаріусами нотаріальної таємниці.

Заслухавши пояснення сторін, їх представників суд вважає, що заявлені клопотання підлягають задоволенню з огляду на наступне. Як з'ясовано у судовому засіданні, приватний нотаріус Краматорського міського нотаріального округу Особа 6 13 жовтня 2015 р. посвідчила договір купівлі-продажу будинку та земельної ділянки, укладений між сторонами, а приватний нотаріус Краснолиманського міського нотаріального округу Особа 7 9 жовтня 2015 р. посвідчив довіреність від імені Особа 1.

Сторонами суду надано письмові заяви від 30 липня 2016 р., в яких вони просять допитати нотаріусів в якості свідків та надають згоду на розкриття нотаріальної таємниці, оскільки вважають показання вказаних осіб важливими доказами по справі.

Враховуючи наявність згоди усіх сторін правочинів, нотаріус звільняється від обов'язку зберігати нотаріальну таємницю та має право дати показання як свідок.

У літературі так само неодноразово стверджувалося, що згода заінтересованої особи на розголошення нотаріальної таємниці повинна бути формально вираженою³⁴,

³⁴ Бондарева М.В. Принцип таємниці вчинюваних нотаріальних дій. Часопис Київського університету права. 2009. № 4. С. 199; Марченко В. Таємниця здійснення нотаріальних дій. Відповідальність за її порушення. *Юридичний журнал*. 2002. № 1. С. 35.

Вважаємо, що подання окремої заяви про згоду на розкриття нотаріусом нотаріальної таємниці в межах цивільного судочинства навряд чи можна визнати виправданим та доцільним з таких міркувань.

Показання свідка у цивільному процесі — це один із засобів доказування, що утворюється повідомленням свідка про відомі йому обставини, які мають значення для справи. Відповідно до правил принципу змагальності суд у цивільних справах не збирає доказів зі своєї ініціативи, свідки притягуються до участі у цивільній справі виключно з ініціативи осіб, що беруть участь у справі.

Отже, формулюючи клопотання про допит свідка, заінтересована особа одночасно погоджується на звільнення нотаріуса від обов'язку зберігати нотаріальну таємницю, адже у заяві про виклик свідка зазначаються його ім'я, місце проживання (перебування) або місце роботи, обставини, які він може підтвердити. Визначаючи такі обставини, заінтересована особа вже сама піддає їх розголосу, а визначення нотаріуса як особи, що здатна ці обставини підтвердити, неминуче звільняє нотаріуса від обов'язку утримувати такі обставини у таємниці.

Саме виходячи з таких обставин, можна стверджувати, що заява (клопотання) заінтересованої особи про залучення (виклик) нотаріуса як свідка у справі і є тим самим формальним закріпленням або формальним виразом дозволу нотаріусу розголошувати відомості, що є нотаріальною таємницею.

У спеціальній літературі неодноразово обговорювалися процесуальні аспекти участі нотаріуса у цивільних справах в якості свідка³⁵, і у зв'язку з цим наголошувалася обов'язковість дотримання нотаріальної таємниці.

Справді, дискусійність питання щодо можливості нотаріуса давати свідчення у цивільній справі зумовлена двома обставинами: по-перше, необхідністю дотримання положень ст. 8 Закону «Про нотаріат» й п. 5 ч. 1 ст. 70 Цивільного процесуального кодексу³⁶ (далі — ЦПК), та, по-друге, тим, що нотаріус може бути допитаний як свідок і у тому випадку, коли бере участь у справі як відповідач або третя особа, яка не заявляє самостійних вимог щодо предмета спору, тобто має власну процесуальну заінтересованість у справі (ст. 234 ЦПК).

Так, як уже зазначалось, відповідно до ст. 70 ЦПК нотаріус має розглядатися як особа, що не може бути допитана як свідок згідно із законом.

Стаття 8 Закону «Про нотаріат» закріплює, що нотаріус не має права давати свідчення в якості свідка щодо відомостей, які становлять нотаріальну таємницю, крім випадків, коли цього вимагають особи, за дорученням яких або щодо яких вчинялись нотаріальні дії.

Аналіз наведених положень законодавства приводить деяких авторів до спірних висновків про те, що свідком нотаріус може бути лише у випадках, не

³⁵ Гелезда А.Г. Державний контроль у сфері нотаріальної діяльності. *Наше право*. 2012. № 1, ч. 1. С. 87; Романюк Я.М. Практика розгляду судами цивільних справ про визнання правочинів недійсними. Романюк Я.М., Косенко В.Й., Мельник З.П. Вісник Верховного Суду України. 2009. № 1 (101). С. 30; Бичкова С.С. Участь нотаріуса у цивільному процесі України. *Криміналістичний вісник*. 2014. № 1 (21). С. 29.

³⁶ URL: <https://zakon.rada.gov.ua/laws/show/1618-15#Text> (дата звернення 15.03.2023).

пов'язаних з виконанням професійних функцій³⁷ або про те, що він має право дати показання як свідок лише за наявності згоди всіх відповідних осіб (наприклад, у разі посвідчення правочину — усіма суб'єктами такого правочину)³⁸. Погодитися з наведеними твердженнями не можна з таких міркувань.

Положення, закріплені у ч. 5 та 6 ст. 8 Закону, означають, що обставини нотаріального посвідчення чи засвідчення, пов'язані з виконанням нотаріусом загальних та спеціальних правил вчинення нотаріальних дій, не можуть становити нотаріальну таємницю у випадку існування судового спору, адже заінтересовані особи, складаючи позовну заяву або заперечуючи проти позову, вже самі розголошують таку інформацію, що звільняє нотаріуса від необхідності дотримуватися нотаріальної таємниці.

Нотаріальну таємницю складають такі отримані нотаріусом від заінтересованих осіб відомості, що не пов'язані з реалізацією їхнього обов'язку довести обставини нотаріальної справи. Наприклад, у випадку оспорування нотаріально посвідченого правочину факт права власності на майно, що відчужувалося, факт укладення правочину, відомості про осіб — учасників такого правочину тощо вже не є нотаріальною таємницею, оскільки самими заінтересованими особами вони наведені у позовній заяві або запереченнях проти позову. При цьому нею залишається інформація про стосунки зазначених осіб, мотиви їх вчинків, склад їх іншого майна тощо.

Залучення нотаріуса як свідка, як уже зазначалося, можливе лише з ініціативи будь-кого з осіб, що беруть участь у справі, і якщо суд таке клопотання задовольнив, немає необхідності запитувати згоди усіх інших учасників спірної нотаріальної дії, адже очевидно, що їх матеріальні та процесуальні інтереси у справі протилежні. Обумовлення можливості нотаріуса свідчити згодою усіх осіб зводить нанівець значення нотаріату як інституту, що забезпечує систему правових гарантій належної реалізації цивільних прав, адже завдання нотаріату — надання офіційної сили та доказовості правам, фактам і документам.

Не можна позбавляти нотаріуса можливості свідчити про обставини укладення та дотримання порядку посвідчення того чи іншого договору, якщо цього потребують інтереси хоча б одного з учасників нотаріальної дії, адже у такому випадку взагалі втрачається юридичний сенс обов'язковості нотаріального посвідчення, унеможлиблюється реалізація функцій та завдань нотаріальної діяльності щодо забезпечення законності дій учасників цивільного обороту. Ніхто, крім нотаріуса (за винятком випадків участі свідків у нотаріальній справі), не зможе довести правомірність його власних дій або дій інших суб'єктів під час вчинення нотаріальної дії.

³⁷ Сфімов О. Нотаріальна таємниця: між кримінальною та цивільно-правовою відповідальністю. *Мала енциклопедія нотаріуса*. 2014. № 1 (73). С. 84–87.

³⁸ URL: <http://yuradnik.com.ua/stati/d0-bd-d0-be-d1-82-d0-b0-d1-80-d1-96-d1-83-d1-81-d1-83-d1-86-d0-b8-d0-b2-d1-96-d0-bb-d1-8c-d0-bd-d0-be-d0-bc-d1-83-d0-bf-d1-80-d0-be-d1-86-d0-b5-d1-81-d1-96/> (дата звернення 15.03.2023).

Виходячи із наведених міркувань, можна відповісти і на інше питання, сформульоване авторами у спеціальній літературі: яким чином має бути зафіксована згода на допит нотаріуса як свідка³⁹? Відповідь є очевидною і ґрунтується на загальних правилах фіксування цивільного процесу, передбачених ЦПК. Згода нотаріуса не має фіксуватися жодним чином, адже фіксується не згода, а відмова нотаріуса давати свідчення у журналі судового засідання та за допомогою звукозаписувального технічного засобу. Окремий процесуальний документ судом з цього приводу ухвалюватися не повинен.

Зовсім по-іншому слід розглядати питання розголошення нотаріальної таємниці нотаріусом у тому разі, коли у справі він є не свідком, а заінтересованою особою, а такі випадки також можливі залежно від предмета та підстав пред'явленого до суду позову. У тому разі, коли нотаріус бере участь у справі як відповідач або третя особа, яка не заявляє самостійних вимог щодо предмета спору, він є особою, що бере участь у справі (ст. 42 ЦПК), а значить, має власний процесуальний інтерес, що зумовлює наділення його відповідними процесуальними правами. Виходячи з цього, не можна позбавляти нотаріуса, як і будь-кого іншого із заінтересованих осіб, можливості реалізовувати належне йому право на судовий захист, й, зокрема, право бути допитаним в якості свідка з тим, щоб утворити у справі необхідний засіб доказування.

З огляду на наведене слід погодитися з висловленими у літературі пропозиціями передбачити у законодавстві ще один випадок звільнення нотаріуса від обов'язку зберігати нотаріальну таємницю: на думку О. Поповченка та В. Черниша, Закон і КПК потрібно доповнити нормами про звільнення судом нотаріуса від обов'язку зберігати нотаріальну таємницю, якщо він підлягає допиту як підозрюваний, обвинувачений чи підсудний у зв'язку із вчиненням злочину при виконанні професійних обов'язків⁴⁰.

Як відповідач нотаріус притягується у цивільному судочинстві у справах про незаконність вчинених нотаріальних дій або відмови у їх вчиненні (ст. 50 Закону) та у справах про відшкодування шкоди, заподіяної особі внаслідок незаконних дій або недбалості приватного нотаріуса (ст. 27 Закону). А от у випадках, коли позивач як підстави скасування правової сили нотаріального акта зазначає обставини, що свідчать про порушення процесуального порядку вчинення нотаріальних дій, завжди є потенційна можливість пред'явлення в подальшому до нотаріуса позову про відшкодування шкоди, заподіяної його незаконними або недбалими діями. Це свідчить про процесуальну заінтересованість нотаріуса у

³⁹ URL: <http://yurradnik.com.ua/stati/d0-bd-d0-be-d1-82-d0-b0-d1-80-d1-96-d1-83-d1-81-d1-83-d1-86-d0-b8-d0-b2-d1-96-d0-bb-d1-8c-d0-bd-d0-be-d0-bc-d1-83-d0-bf-d1-80-d0-be-d1-86-d0-b5-d1-81-d1-96/> (дата звернення 15.03.2023).

⁴⁰ Поповченко О.І. Участь нотаріуса в кримінально-процесуальних діях: історія і сучасність. *За-сади кримінального судочинства та їх реалізація в законотворчій і правозастосовній діяльності*: тези доп. та повідом. наук.-практ. конф. (Київ, 3 квітня 2009 року). Київ : Атіка, 2009. С. 703; Черниш В. Забезпечення охорони нотаріальної таємниці і нотаріуса в українському законодавстві. *Юридична Україна*. 2014. № 8. С. 11.

розгляді первісного позову і наявність підстав для його участі в якості третьої особи, що не заявляє самостійних вимог щодо предмету спору.

Наприклад, 30 листопада 2012 р. Бердичівський міськрайонний суд Житомирської області розглянув справу № 0603/2796/12⁴¹ за позовом Особа 1 до Особа 2 про визнання заповіту подружжя недійсним за участю в якості третьої особи, що не заявляє самостійних вимог щодо предмета спору, приватного нотаріуса Особа 3.

В обґрунтування позову позивачка посилалася на наступне. 15 грудня 2004 р. приватним нотаріусом Бердичівського міського нотаріального округу Особа 3 було посвідчено заповіт подружжя від імені Особа 1 та Особа 4, за змістом якого вони заповіли належну їм квартиру своїй правнучці Особа 2. Позивачка стверджувала, що 15 грудня 2004 р. її невістка без її відома та без відома її чоловіка викликала додому приватного нотаріуса Особа 3 з метою складення заповіту, оскільки її чоловік був тяжко хворий. Заповіт нотаріус писав сам, жодних розпоряджень щодо складання даного заповіту ні вона, ні її чоловік не надавали. При цьому нотаріусом не було роз'яснено жодних наслідків складання цього заповіту, заповідачі заповіт не читали, і не читав його нотаріус вголос перед підписанням. Не знаючи про можливі правові наслідки, подружжя не могло повною мірою усвідомлювати правову природу вчинюваного правочину та належним чином висловити своє волевиявлення. Крім того, у заповіті відсутні відомості про посвідчення заповіту поза межами робочого місця нотаріуса, хоча посвідчувався він за місцем проживання подружжя. У зв'язку з цим позивачка вважала, що заповіт має бути визнаний недійсним внаслідок допущених нотаріусом порушень закону при його складанні.

Третя особа приватний нотаріус у судові засідання не з'явився, подав заяву про розгляд справи за його відсутності.

Суд, вислухавши доводи сторін та проаналізувавши докази у справі, вирішив, що позов підлягає задоволенню, і визнав заповіт недійсним з наступних підстав. Судом встановлено, що на оскаржуваному заповіті відсутні будь-які відмітки про посвідчення заповіту поза межами робочого місця нотаріуса. Нотаріус прибув до місця вчинення нотаріальної дії із текстом заповіту, викладеним на бланку за допомогою технічного засобу. Однак жодних заяв до нотаріуса щодо складання та посвідчення вказаного заповіту подружжя не подавало, з проханням викликати нотаріуса до інших осіб не зверталось. У тексті оспорюваного заповіту є відмітка про те, що заповіт прочитано заповідачами вголос, однак це відображено не перед підписами заповідачів, а після них. Як стверджує сама позивачка, вона та її чоловік заповіт вголос не читали. Крім цього, у заповіті є запис, що нотаріусом роз'яснено заповідачам зміст ст. 1243 ЦК, однак в заповіті не зазначено, в чому саме полягає зміст цієї норми. Суд взяв до уваги доводи позивачки, що нотаріус не роз'яснював їй наслідки складання такого заповіту, а саме, що заповіт може бути скасований лише за спільною заявою заповідачів за життя їх обох. Крім зазначеного, при посвідченні заповіту

⁴¹ URL: <https://reyestr.court.gov.ua/Review/28395036> (дата звернення: 15.03.2023).

були присутні інші особи. Таким чином, подружжя не могло повною мірою усвідомлювати значення вчинюваного правочину та належним чином висловити свою волю, що суперечить положенню ч. 2 ст. 203 ЦК.

За таких обставин суд визнав, що подружжю не було належним чином роз'яснено права та обов'язки, які виникають та мають істотне значення у разі укладення заповіту подружжям, і заповіт складено з порушенням п.п. 11, 36, 157 Інструкції про порядок вчинення нотаріальних дій нотаріусами України (що була чинною на час розгляду справи).

Як бачимо, підставами позову у цьому випадку є факти порушення нотаріусом процесуального порядку вчинення такої нотаріальної дії, як посвідчення заповіту подружжя. Встановлення таких фактів і фіксування їх наявності у судовому рішенні дає заінтересованим особам можливість у подальшому, в іншому судовому процесі звернутися до нотаріуса з позовом про відшкодування шкоди, заподіяної його незаконними діями на підставі ст. 27 Закону «Про нотаріат». А відповідно до ст. 53 ЦПК треті особи, які не заявляють самостійних вимог щодо предмета спору, можуть вступити у справу на стороні позивача або відповідача до закінчення підготовчого провадження у справі або до початку першого судового засідання, якщо справа розглядається в порядку спрощеного позовного провадження, у разі якщо рішення в справі може вплинути на їх права або обов'язки щодо однієї із сторін, тобто у розглянутому випадку підстави для залучення нотаріуса до участі у справі наявні.

Але саме у зв'язку із цією справою (як, на жаль, і багатьма іншими) хотілося б особливо наголосити на недоцільність ігнорування нотаріусами судових процесів, до участі в яких вони притягуються як третя особа, адже за старовинним французьким прислів'ям «відсутній завжди не правий». У цьому випадку, не з'явившись у судове засідання, нотаріус знехтував можливостями реалізації права на судовий захист, недооцінивши їх. Поряд з цим можна сміливо завбачити, що особиста участь нотаріуса або його договірного представника у цій справі цілком могла б вплинути на кінцевий результат розгляду справи і забезпечити постановлення рішення протилежного змісту, адже нотаріус так само мав можливість користуватися всіма засобами процесуального захисту та всіма процесуальними правами, що належать третій особі, яка не заявляє самостійних вимог щодо предмета спору, як особі, що бере участь у справі (ст. 43 ЦПК), зокрема, знайомитися з матеріалами справи, подавати докази, брати участь у дослідженні доказів, ставити питання іншим учасникам справи, заявляти клопотання та відводи, давати усні та письмові пояснення судові, подавати свої доводи, міркування щодо питань, які виникають під час судового розгляду, і заперечення проти клопотань, доводів і міркувань інших осіб, оскаржувати рішення і ухвали суду тощо. Будучи притягненим до участі у справі як свідок, нотаріус таких повноважень не матиме попри те, що рішення у справі може вплинути на його права або обов'язки.

Так, у цивільній справі № 2-1272⁴², розглянутій 17 лютого 2012 р.

⁴² URL: <https://reyestr.court.gov.ua/Review/26981391> (дата звернення: 15.03.2023).

Новоселицьким районним судом Чернівецької області за позовом Особа 2 до Особа 3, про визнання недійсним договору дарування нотаріус був залучений як свідок, попри те, що позивачка обґрунтовувала свій позов тим, що під час посвідчення спірного договору припустилася помилки внаслідок свого похилого віку та малописьменності, бо насправді вважала, що відбувається оформлення її права власності на спадкове майно.

Постановляючи рішення про відмову у задоволенні позову, суд на підставі дослідження показань свідка — приватного нотаріуса Особа 5 та змісту посвідченого ним договору дарування як письмового доказу встановив наступні факти: при посвідченні договору дарування позивача було проінформовано про його зміст та правові наслідки підписання, а саме перехід права власності на спірне господарство до відповідача. У мотивувальній частині рішення містяться висновки про те, що нотаріусом при посвідченні договору було додержано всіх норм та умов, встановлених Законом України «Про нотаріат» та Інструкції «Про порядок вчинення нотаріальних дій нотаріусами України» (чинної на час вчинення нотаріальної дії), а саме: встановлено особу громадян, що звернулися за вчиненням даної нотаріальної дії; витребувано правостановлюючий документ на майно; перевірено відсутність заборони відчуження майна. Для з'ясування волі сторін нотаріус провадила з позивачем бесіду, роз'яснюючи сторонам договору вимоги законодавства щодо змісту та правових наслідків правочину, що ними укладався. З проектом договору сторони ознайомилися в присутності нотаріуса, прочитавши його особисто. Договір дарування укладений в письмовій формі та підписаний сторонами у присутності нотаріуса, і на момент його посвідчення наміри дарувальника повністю відповідали її волі.

Як бачимо, підстави позову та предмет доказування у цій справі становили факти законності дій нотаріуса під час нотаріального посвідчення договору, що свідчить про наявність у нотаріуса процесуальної заінтересованості у результаті розгляду справи. А якщо припустити, що рішення суду могло бути і протилежним за змістом, то у такому випадку, будучи свідком у справі, нотаріус не мав би можливості навіть оскаржувати його в апеляційному чи касаційному порядку. Отже, у цій справі процесуальний статус нотаріуса був визначений вочевидь неправильно: нотаріус мав би посідати процесуальне становище третьої особи, що не заявляє самостійних вимог щодо предмета спору, а не свідка.

Залучення нотаріуса до участі у справі як третьої особи, що не заявляє самостійних вимог щодо предмета спору, зумовлює наділення його певним правовим статусом і надає можливість власними діями внаслідок реалізації належних йому процесуальних прав відстоювати свою правову позицію та впливати як на зміст рішення суду, так і на рух справи, зокрема, оскаржувати незаконні судові рішення в апеляційному та касаційному порядку. І, навпаки, непритягнення нотаріуса до участі у справі позбавляє його можливості вчасно реагувати на зміст судового рішення, де можуть бути викладені факти, які в подальшому стануть підставою притягнення нотаріуса до професійної відповідальності або подання до нотаріуса позову про відшкодування шкоди, заподіяної його незаконними діями. Розглянемо приклади наведених ситуацій.

Так, 4 червня 2014 р. колегія суддів судової палати в цивільних справах апеляційного суду Миколаївської області розглянула цивільну справу № 489/1157/14-ц⁴³ за апеляційною скаргою Особа 4 та Особа 6, до якої доєдналася нотаріус Особа 5, на рішення Ленінського районного суду м. Миколаєва від 15 квітня 2014 р. у справі за позовом Особа 4 та Особа 6 до Особа 7 про визнання права власності на частку в порядку спадкування за заповітом та за зустрічним позовом Особа 7 до Особа 4 та Особа 6 про визнання заповіту недійсним.

Перевіряючи законність та обґрунтованість рішення в межах оскарження, колегія суддів прийшла до висновку, що апеляційна скарга підлягає задоволенню з таких підстав.

Вирішуючи спір, суд виходив з того, що нотаріус вчинила нотаріальну дію за межами свого нотаріального округу та за відсутності заповідача. Але з такими висновками суду погодитися неможливо, оскільки вони не відповідають вимогам закону та суперечать дійсним обставинам справи. З матеріалів справи вбачається, що робоче місце приватного нотаріуса Особа 5 розташоване на території Миколаєва, який є адміністративно-територіальним центром Жовтневого району. Посвідчення заповіту здійснювалося нотаріусом у м. Миколаєві на робочому місці у присутності заповідачки та свідків Особа 9 та Особа 10. Твердження заповідача про вчинення правочину за відсутності заповідача належними доказами не підтвержені, в той час як присутність заповідачки та свідків, що підписали заповіт на робочому місці нотаріуса, підтверджується змістом заповіту та підписами свідків. Аналіз наведених обставин, встановлених з урахуванням достовірних доказів, дає підстави для висновку про те, що нотаріальна дія, а саме посвідчення заповіту у присутності особи, яка особисто прибула до робочого місця нотаріуса для здійснення спадкового розпорядження, вчинена приватним нотаріусом у межах свого нотаріального округу у відповідності до вимог закону без порушення положень ч. 1 ст. 1257 ЦК України щодо форми та посвідчення.

У даному випадку нотаріус як третя особа, яка не заявляє самостійних вимог щодо предмета спору, скористався належним йому процесуальним правом на приєднання до апеляційної скарги, передбаченим ст. 363 ЦПК. Результатом реалізації цього повноваження стало скасування рішення суду першої інстанції як незаконного та необґрунтованого та постановлення нового рішення апеляційним судом, яким у позові про визнання заповіту недійсним було відмовлено. Крім того, мотивувальна частина рішення апеляційного суду містить такі висновки, що унеможливають в подальшому пред'явлення до нотаріуса будь-яких правових претензій щодо порушення ним процесуального порядку вчинення спірної нотаріальної дії та відшкодування шкоди, заподіяної його діями.

А ось в іншому випадку непритягнення нотаріуса до участі у справі позбавило його можливості реалізувати своє право на судовий захист та вплинути на зміст судового рішення. 10 вересня 2013 р. Заліщицький районний

⁴³ URL: <https://reyestr.court.gov.ua/Review/39142339> (дата звернення: 15.03.2023).

суд Тернопільської області розглянув цивільну справу № 597/898/13-ц⁴⁴ за позовом Особа 2 до Особа 3 про визнання договору дарування недійсним і поновлення права власності на будинок. В обґрунтування своїх вимог позивачка зазначала, що у червні 2013 р. вона дізналася, що власником належного їй будинку згідно договору дарування від 24 листопада 2008 р., посвідченого приватним нотаріусом Заліщицького районного нотаріального округу, стала її дочка Особа 3. Позивач ніколи не мала на меті здійснювати відчуження свого нерухомого майна, оскільки є особою похилого віку, проживає самотньо і не має іншого житла. У 2008 р. вона разом з відповідачем відвідала приватного нотаріуса, де на ім'я відповідача склала заповіт на все належне їй майно. У нотаріуса вона підписувала декілька документів, однак не висловлювала бажання оформлювати будь-який договір дарування належного їй будинку, у тому числі і договору дарування на ім'я відповідача, тому їй невідомо, яким чином вона підписала договір дарування.

Заслухавши пояснення представника позивача, дослідивши матеріали справи, суд вирішив позов задовольнити і визнав договір дарування недійсним. Навіть не маючи на меті перевірити дотримання нотаріусом вимог закону при посвідченні цього договору, суд в обґрунтування свого рішення зазначив, що укладаючи договір дарування квартири, позивачка позбавила себе права на житло, так як іншого житла у неї немає, а приватний нотаріус Особа 4 дану обставину не перевірів. У зв'язку з цим суд виснував, що позивач діяла під впливом помилки, і взяв до уваги її пояснення, що, підписуючи договір дарування, вона мала на увазі заповіт.

Як бачимо, у цій справі через неправильне визначення предмета доказування не було встановлено жодного факту, що має юридичне значення. Чинним законодавством не передбачено обов'язку нотаріуса при посвідченні договору дарування перевіряти факт наявності у дарувальника іншого майна, але цю обставину суд проігнорував, зокрема, і з тієї причини, що нотаріус не брав участі у розгляді справи як третя особа і не скористався належним йому правом бути допитаним в якості свідка і довести до відома суду певну інформацію. Крім того, у мотивувальній частині цього рішення міститься констатація факту незаконності дій нотаріуса, що в подальшому може слугувати підґрунтям для пред'явлення до нього позову про відшкодування шкоди, заподіяної його незаконними діями, а оскаржити це рішення нотаріус права не має, так само як не мав можливості вплинути на його зміст.

Висновок. Недостатня законодавча урегульованість деяких процесуальних аспектів нотаріальної діяльності утворює низку теоретичних та практичних проблем реалізації обов'язку дотримання нотаріальної таємниці як правової гарантії дотримання прав учасників нотаріального процесу та законності нотаріальної діяльності. Науковий аналіз теоретичних засад визначення змісту та обсягу нотаріальної таємниці, а також правозастосовної практики з означеної проблематики дозволяє сформулювати наступні висновки.

⁴⁴ URL: <https://reyestr.court.gov.ua/Review/36051629> (дата звернення: 15.03.2023).

Не можна розглядати як порушення правил нотаріальної таємниці присутність під час вчинення нотаріальної дії будь-якої особи, передбачену і зумовлену бажанням учасників цих дій.

Не можуть становити нотаріальну таємницю для всіх учасників нотаріальної дії такі обставини, що визначені законом як підстави для реалізації спадкових прав: наприклад, склад спадкового майна або підстави спадкування.

Видача дубліката нотаріально посвідченого документа має вчинюватись за правилами нотаріального законодавства з урахуванням його приписів щодо суб'єктного складу та обов'язковим дотриманням обов'язку дотримання нотаріальної таємниці. Безумовно, банки у таких справах не є особами, за дорученням яких або щодо яких вчинялися нотаріальні дії, і жодні посилання на те, що в інший спосіб отримати правовстановлювальні документи не є можливим, не можуть слугувати підставою для порушення вимог закону (ч. 1 ст. 53, ст. 8 Закону).

У цивільному процесі формальним закріпленням або формальним виразом дозволу нотаріусу розголошувати відомості, що є нотаріальною таємницею, слід вважати заяву (клопотання) заінтересованої особи про залучення (виклик) нотаріуса як свідка у справі, а подання окремої заяви про згоду на розкриття нотаріусом нотаріальної таємниці в межах цивільного судочинства навряд чи можна визнати виправданим та доцільним;

Обставини нотаріального посвідчення чи засвідчення, пов'язані з виконанням нотаріусом загальних та спеціальних правил вчинення нотаріальних дій, не можуть становити нотаріальну таємницю у випадку існування судового спору, адже заінтересовані особи, складаючи позовну заяву або заперечуючи проти позову, вже самі розголошують таку інформацію, що звільняє нотаріуса від необхідності дотримуватися нотаріальної таємниці. Нотаріальну таємницю складають такі отримані нотаріусом від заінтересованих осіб відомості, що не пов'язані із реалізацією їхнього обов'язку довести обставини нотаріальної справи;

Не можна позбавляти нотаріуса можливості свідчити про обставини укладення та дотримання порядку посвідчення того чи іншого договору, якщо цього потребують інтереси хоча б одного з учасників нотаріальної дії, адже у такому випадку взагалі втрачається юридичний сенс обов'язковості нотаріального посвідчення, унеможливується реалізація функцій та завдань нотаріальної діяльності щодо забезпечення законності дій учасників цивільного обороту;

У тому разі, коли нотаріус бере участь у справі як відповідач або третя особа, яка не заявляє самостійних вимог щодо предмета спору, він є особою, що бере участь у справі (ст. 42 ЦПК), а значить, має власний процесуальний інтерес, що зумовлює наділення його відповідними процесуальними правами. Виходячи з цього, не можна позбавляти нотаріуса, як і будь-кого іншого із заінтересованих осіб, можливості реалізовувати належне йому право на судовий захист, й, зокрема, право бути допитаним в якості свідка з тим, щоб утворити у справі необхідний засіб доказування.

References:

1. Баранкова В. Розкриття нотаріальної таємниці в межах судового розгляду цивільних справ. *Право та державне управління*. 2017. № 3, с. 57-63. URL: http://pdu-journal.kpu.zp.ua/archive/3_2017/10.pdf (дата звернення: 15.03.2023)
2. Про нотаріат : Закон України від 02.09.1993 р. № 3426-XII. Дата оновлення: 29.12.2022. URL: <https://zakon.rada.gov.ua/laws/show/3425-12#Text> (дата звернення: 15.03.2023).
3. Коробцова Н. Право на охорону нотаріальної таємниці як одне з конституційних прав громадян. *Публічне право*. 2012. № 1(5). С. 40–47.
4. Поповченко О. Нотаріальна таємниця помирає. *Мала енциклопедія нотаріуса*. 2007. № 2 (32). С. 36–38.
5. Желіховська Ю.В. Поняття та гарантії таємниці вчинення нотаріальних дій. *Університетські наукові записки: часопис Хмельницьк. ун-т упр. та права*. Хмельницький, 2013. № 1 (45). С. 108–112.
6. Черниш В. Теоретичні аспекти мови нотаріального діловодства та нотаріальної таємниці як основоположних принципів діяльності нотаріату в Україні. *Юридична Україна*. 2014. № 7. С. 8–12.
7. Коробцова Н. Сучасний погляд на проблему охорони нотаріальної таємниці. *Нотаріат для вас*. 2011. № 12. С. 38–42
8. Панталієнко Я.П. Нотаріальна таємниця – одне із загальних правил вчинення нотаріальних дій. *Держава і право. Юридичні і політичні науки*. 2009. Вип. 44. С. 363–368.
9. Виноградова Г. Професійна таємниця в міжнародно-правових джерелах: окремі питання регулювання та використання досвіду в законодавстві України. *Юридичний журнал*. 2006. № 4. URL: <http://www.justinian.com.ua/article.php?id=2219> (дата звернення 15.03.2023).
10. Черниш В. Нотаріальна таємниця: поняття і кордони. *Юридичний журнал*. 2011. № 3 (105). С. 84–85.
11. Правила професійної етики нотаріусів України: затв. Наказом Міністерства Юстиції України від 04.10.2013 р. № 2104/5 URL: <https://zakon.rada.gov.ua/laws/show/z1730-13#Text> (дата звернення 15.03.2023)
12. Правила професійної етики нотаріусів України: затв. Наказом Міністерства Юстиції України від 07.06.2021 № 2039/5 URL: <https://zakon.rada.gov.ua/laws/show/z0759-21#Text> (дата звернення 15.03.2023)
13. Рішення Першотравневого районного суду м. Чернівців від 30.09.2015 р., судова справа № 725/2079/15-ц. URL: <https://reyestr.court.gov.ua/Review/52239832> (дата звернення 15.03.2023).
14. Рішення Дніпровського районного суду міста Києва від 27 січня 2014 р., судова справа № 755/17957/13-ц. URL: <https://reyestr.court.gov.ua/Review/36915771> (дата звернення: 15.03.2023).
15. Рішення Яремчанського міського суду Івано-Франківської області від 19 червня 2012 року, судова справа № 0917/2-351/2011. URL: <https://reyestr.court.gov.ua/Review/25058303> (дата звернення: 15.03.2023).
16. Рішення Охтирського міськрайонного суду Сумської області від 07 лютого 2012 року, судова справа № 2-51/2012. URL: <https://reyestr.court.gov.ua/Review/21380966> (дата звернення: 15.03.2023).
17. Рішення Печерського районного суду м. Києва від 25 січня 2017 року, судова справа № 757/44930/16-ц. URL: <https://reyestr.court.gov.ua/Review/64360590> (дата звернення: 15.03.2023).
18. Рішення Тетіївського районного суду Київської області від 12 березня 2015 року, судова справа №380/235/15-ц. URL: <https://reyestr.court.gov.ua/Review/43101481> (дата звернення: 15.03.2023).
19. Рішення Заводського районного суду м. Миколаєва від 12 грудня 2014 року, судова справа № 487/6244/14-ц. URL: <https://reyestr.court.gov.ua/Review/42624398> (дата звернення: 15.03.2023).
20. Маляренко С.М. Анулювання свідцтва про право на зайняття нотаріальною діяльністю приватним нотаріусом при сумісництві або незбереженні нотаріальної таємниці. *Адвокат*. 2013. № 4 (151). С. 32– 36. URL: http://nbuv.gov.ua/UJRN/adv_2013_4_8 (дата звернення 15.03.2023).

21. Бондарєва М.В. Принцип таємниці вчинюваних нотаріальних дій. Часопис Київського університету права. 2009. № 4. С. 198–202.
22. Рішення Єнакіївського міського суду Донецької області від 27 січня 2014 року, судова справа № 230/15138/13-ц. URL: <https://reyestr.court.gov.ua/Review/36970528> (дата звернення: 15.03.2023).
23. Рішення Єланецького районного суду Миколаївської області від 17 червня 2015 року, судова справа № 476/401/15-ц. URL: <https://reyestr.court.gov.ua/Review/45633511> (дата звернення: 15.03.2023).
24. Рішення Приморського районного суду м. Одеси від 15 листопада 2016 р., судова справа № 522/16203/16-ц. URL: <https://reyestr.court.gov.ua/Review/63194888> (дата звернення: 15.03.2023).
25. Рішення Слов'янського міськрайонного суду Донецької області від 10 грудня 2015 року, судова справа № 243/10851/15-ц. URL: <https://reyestr.court.gov.ua/Review/54904333> (дата звернення: 15.03.2023).
26. Рішення Слов'янського міськрайонного суду Донецької області від 1 грудня 2015 р., судова справа № 243/10850/15-ц. ¹ URL: <https://reyestr.court.gov.ua/Review/54058983> (дата звернення: 15.03.2023).
27. Рішення Артемівського міськрайонного суду Донецької області від 13 вересня 2016 року, судова справа № 219/7224/16-ц URL: <https://reyestr.court.gov.ua/Review/61363918> (дата звернення: 15.03.2023).
28. Рішення Апеляційного суду Черкаської області від 21 вересня 2016 року, судова справа № 22-ц/793/1916/16. URL: <https://reyestr.court.gov.ua/Review/61727092> (дата звернення: 15.03.2023).
29. Рішення Корабельного районного суду м. Миколаєва від 25 жовтня 2016 року, судова справа № 488/958/16-ц. URL: <https://reyestr.court.gov.ua/Review/66573007> (дата звернення: 15.03.2023).
30. Рішення Заводського районного суду м. Дніпродзержинська Дніпропетровської області від 6 квітня 2015 року, судова справа № 208/8578/14-ц. URL: <https://reyestr.court.gov.ua/Review/43448546> (дата звернення: 15.03.2023).
31. Рішення Артемівського міськрайонного суду Донецької області від 13 серпня 2015 року, судова справа 219/5983/15-ц. URL: <https://reyestr.court.gov.ua/Review/48725204> (дата звернення: 15.03.2023).
32. Рішення Ніжинського міськрайонного суду Чернігівської області від 28 вересня 2010 року, судова справа № 2-1484/10. URL: <https://reyestr.court.gov.ua/Review/11495952> (дата звернення: 15.03.2023).
33. Рішення Очаківського міськрайонного суду Миколаївської області від 12 липня 2016 року, судова справа № 483/898/16-ц. URL: <https://reyestr.court.gov.ua/Review/58991888> (дата звернення: 15.03.2023).
34. Рішення Краснолиманського міського суду Донецької області від 30 серпня 2016 року, судова справа № 236/933/16-ц. URL: <https://reyestr.court.gov.ua/Review/60008353> (дата звернення: 15.03.2023).
35. Марченко В. Таємниця здійснення нотаріальних дій. Відповідальність за її порушення. *Юридичний журнал*. 2002. № 1. С. 35.
36. Гелєдза А.Г. Державний контроль у сфері нотаріальної діяльності. *Наше право*. 2012. № 1, ч. 1. С. 85–88.
37. Романюк Я.М. Практика розгляду судами цивільних справ про визнання правочинів недійсними. Романюк Я.М., Косенко В.Й., Мельник З.П. Вісник Верховного Суду України. 2009. № 1 (101). С. 22–34.
38. Бичкова С.С. Участь нотаріуса у цивільному процесі України. *Криміналістичний вісник*. 2014. № 1 (21). С. 26–31.
39. Цивільний процесуальний кодекс: Закон України від 18.03.2004 № 1618-IV / Верховна Рада України. URL: <https://zakon.rada.gov.ua/laws/show/1618-15#Text> дата звернення 15.03.2023).
40. Сфімов О. Нотаріальна таємниця: між кримінальною та цивільно-правовою відповідальністю. *Мала енциклопедія нотаріуса*. 2014. № 1 (73). С. 84–87.

41. Голобородько В.О. Нотаріус в цивільному процесі. *Мала енциклопедія нотаріуса*. 2011. № 6 (60). URL: <http://yurradnik.com.ua/stati/d0-bd-d0-be-d1-82-d0-b0-d1-80-d1-96-d1-83-d1-81-d1-83-d1-86-d0-b8-d0-b2-d1-96-d0-bb-d1-8c-d0-bd-d0-be-d0-bc-d1-83-d0-bf-d1-80-d0-be-d1-86-d0-b5-d1-81-d1-96/> (дата звернення 15.03.2023).
42. Поповченко О.І. Участь нотаріуса в кримінально-процесуальних діях: історія і сучасність. *Засади кримінального судочинства та їх реалізація в законотворчій і правозастосовній діяльності*: тези доп. та повідом. наук.-практ. конф. (Київ, 3 квітня 2009 року). Київ : Атіка, 2009. С. 703 – 705.
43. Черниш В. Забезпечення охорони нотаріальної таємниці і нотаріуса в українському законодавстві. *Юридична Україна*. 2014. № 8. С. 9–13.
44. Рішення Бердичівського міськрайонного суду Житомирської області від 30 листопада 2012 року, судова справа № 0603/2796/12, URL: <https://reyestr.court.gov.ua/Review/28395036> (дата звернення: 15.03.2023).
45. Рішення Новоселицького районного суду Чернівецької області від 17 лютого 2012 року, судова справа № 2-1272. URL: <https://reyestr.court.gov.ua/Review/26981391> (дата звернення: 15.03.2023).
46. Рішення колегії суддів судової палати в цивільних справах апеляційного суду Миколаївської області від 04 червня 2014 року, судова справа № 489/1157/14-ц URL: <https://reyestr.court.gov.ua/Review/39142339> (дата звернення: 15.03.2023).
47. Рішення Заліщицького районного суду Тернопільської області від 10 вересня 2013 року, судова справа № 597/898/13-ц. URL: <https://reyestr.court.gov.ua/Review/36051629> (дата звернення: 15.03.2023).

СУЧАСНІ ПРОБЛЕМИ, СТРАТЕГІЇ ТА ПЕРСПЕКТИВИ АВАНГАРДНОГО РОЗВИТКУ НОВОЇ ЕКОНОМІКИ: МІКРОЕКОНОМІЧНИЙ РІВЕНЬ

Volodymyr V. Bilotserkivets,

Doctor of Economic Sciences, Professor,
Professor of the Department of International
Economy, Political Economy
and Management, Ukrainian State University
of Science and Technologies,
crummess@gmail.com

<https://orcid.org/0000-0002-6740-4611>

Анотація. Дослідження присвячено вивченню теоретико-методологічних проблем авангардного розвитку нової економіки, перспектив її еволюційного руху в сучасних умовах. Розкрито особливості нової економіки як рухливої субцілісності економічної цілісності, її сутнісні ознаки та основні форми прояву. Доведено наявність істотних відмінностей між старим і новим в економіці, запропоновано критеріальний апарат розрізнення традиційної економіки і сучасного авангардного варіанту нової економіки. Теоретично обґрунтовано важливість споживчої гетерогенізації, показано, що остання виходить за рамки локальних проявів та стає невід'ємною ознакою сучасного економічного розвитку, а інноваційно-консумаційна стратегія розвитку в цьому контексті стає способом життя будь-якого ефективного економічного суб'єкта. Розроблено та запропоновано застосування формальних алгоритмів визначення обсягу консумаційної надренти на мікроекономічному рівні, яку актор-споживач отримуватиме в умовах реалізації сценарію нової економічного розвитку. Визначено, що незважаючи на ту обставину, що стрімке зростання надренти споживача є ознакою нинішнього афлюентистського етапу розвитку неоекономічного життя, вона не є специфічно унікальною характеристикою лише сучасної нової економіки, але й була притаманна й новій економіці епохи становлення й початку розвитку товарного виробництва. Запропоновано можливі сценарії неоекономічної динаміки в споживчому ракурсі з гетерогенізацією базового блага, через еволюцію блукаючої ахіральної субмножини, емерджентну еволюцію та химерну еволюцію. Показано, що сучасна інформаційно-технологічна база стає важливим фактором полегшення процесу гетерогенізації благ, комунікативна складова дозволяє оперативну та ефективно визначити пріоритети потенційного покупця щодо консумаційних атрибутів нових інваріантів блага, технотронні елементи сприяють утіленню цих уподобань споживача в реальних товарах без зростання витрат виробника, а відносини постмодерну і «третьої хвилі» стають закономірним наслідком домінанти неоекономічного в соціально-економічному розвитку.

Вступ. Нова економіка останніми десятиліттями все більш і більш набувала зримих обрисів, поступово стала невід'ємною складовою нашого повсякденного життя. Промисловість, сільське господарство, сфера послуг – все просякнуло духом нової економіки. Якщо оновлення охопило окремі процеси та явища

економічного буття не комплексно, чи за окремими секторами, то елементи новоекономічного змісту обов'язково інкорпоровані у їх матерію – чи вирошені у власному середовищі традиційного економічного загалу, чи укорінилися у ній через інвазію з навколишнього більш новоекономічного простору.

Але наукова спільнота не може обмежитись виключно констатацією фактів, опинившись у ролі байдужих спостерігачів емпірики, виконуючи функції описувачів, а не дослідників реалій. Пошук ймовірних причин змін у навколишньому, аналітична реконструкція ймовірних механізмів відбуття перемін, спроби визначити перспективні напрямки розвитку подій в майбутньому стають безперечним завданням наукових розвідок, визначає їх актуальність для сучасної науки. Тож дослідження нової економіки як нової реальності, що знаходить неспростовну верифікацію на перцептивному рівні, має спиратись на відповідний теоретико-методологічний фундамент, і саме спробам окреслити його попередні контури на мікроекономічному рівні присвячена дана робота.

Слід зазначити, що розуміння нової економіки, її змістовного наповнення було і залишається досить дискусійними у науковій спільноті питанням, акценти в якому демонстрували значний дрейф із плином часу. Якщо Р. Флемінг у своїй праці «Нова економіка» (1904 р.) ототожнював її з економікою, в якій капіталісти встановлюють невинувато високі ціни та привласнюють надзвичайно великі прибутки¹, то в праці провідного німецького мислителя В. Ратенау «Нова економіка» (1921 р.) при дослідженні цього нового явища наголос робиться на ролі держави в національній економіці, розгляду економіки, що не є «приватною справою, але є справою суспільства»². В свою чергу К. Вар та Г.Мінз у фундаментальній роботі «Сучасна економіка в дії» ототожнювали нову економіку з економікою, де панують ринки недосконалої конкуренції, ціни, обсяг випуску та рівень зайнятості диктуються великими корпораціями³.

Значно відмінне розуміння нової економіки як економіки інновацій, економіки невинувато вдосконалення кваліфікації робітників, впровадження технологічних оновлень, здійснення виробничо-організаційних модернізацій належить У. Демінгу⁴ (1993). Наприкінці ХХ століття та впродовж першої чверті ХХІ в умовах становлення постіндустріального суспільства в найбільш економічно-розвинутих країнах та подальших хвиль інформатизації та цифровізації проблеми нової економіки набувають особливої актуальності, що призводить появи численних розгалужених наукових досліджень у цій царині, каскадного зростання публікацій, присвячених, насамперед, прикладним аспектам становлення та розвитку нової економіки. Нова економіка трактується,

¹ Fleming R. The new economy. How trustmakers have capitalized the American people and made dollar worth fifty cents. New York. R. Fleming Pub. Co., 1904. 20 p.

² Rathenau W. Die neue Wirtschaft. Berlin. S. Fischer Verlag, 1921. 88 s.

³ Ware C.F., Means G.S. The Modern Economy in Action. New York, Harcourt Brace, 1936. 231 p.

⁴ Deming W. E. The New Economics: For Industry, Government, Education. New York. MIT Press, 2000. 266 p.

зокрема, альтернативно як інформаційна та цифрова економіка (Д. Піазоло)⁵, як мережева економіка (К. Келлі)⁶, як інтернет-економіка (Х. Зібберт)⁷ тощо⁸. Низка провідних дослідників постіндустріальної економіки (О. Завгородня, П. Мейсон, К. Шваб, М.Форд)⁹ пропонують й інші, дотичні підходи до вивчення нової реальності. Безперечно за такого багатства альтернативних, комплементарних та адитивних дефініційних ланцюжків нова економіка заслуговує додаткових наукових розвідок, що дозволять зрозуміти її змістовне наповнення, особливості становлення та авангардного розвитку, перспективи її майбутнього еволюційного руху.

Засади, імперативи та детермінанти саморозвитку нової економіки як автопоетичної цілісності.

Рух є невід’ємною рисою будь-якої економічної субцілісності, що існує в глобальній цілісності. Навіть субцілісність, що визначається як статична, виявляється такою лише в першому, поверховому наближенні. Більш-менш тривалі спостереження обов’язково виявлять появу низки девіацій, поступове її відхилення від першопочатково заданих параметрів існування, що дозволяє поставити під сумнів її попередньо окреслений статус. Фіксація певних коливань її стану, що характеризуватимуть рух даної субцілісності, вимагають діагностувати її як квазістатичну. Р. Харрод зазначав, що не існує жодної економічної системи, яку можна було визначити як цілком статичну, тобто таку систему, що може сприйматись за аналогією зі станом спокою у фізичному світі¹⁰. Теоретичний здобуток вченого дозволяє запропонувати критерії розрізнення статичного та динамічного¹¹

Але навіть за більш спрощеного розуміння під статичною економічною системою такої, де процес виробництва здійснюється безперервно, з дня на день та із року в рік, але не зростаючи та не зменшуючись¹², пошук аутентичної її системи на практиці виявиться не тільки вкрай ускладненим, але й апіорі

⁵ Piazolo D. The new economy and the international regulatory framework. *Kiel Working Papers*. 2001. No 1030. 40 p.

⁶ Kelly K. *New Rules for the New Economy. Ten Radical Strategies for a Connected World*. New York. Viking, 1998. 180 p.

⁷ Siebert H. The new economy – what is really new? *Kiel Working Papers*. 2000. No 1000. 39 p.

⁸ Білоцерківець В.В. Нова економіка: зміст та еволюція. Дніпропетровськ. Січ, 2013. 366 с.; Білоцерківець В.В. Лященко А.В. Нова економіка: сутність та генеза. Дніпропетровськ. Січ, 2007. 221 с.; Pareja-Eastaway M., Pradel i Miquel M. New economy, new governance approaches? Fostering creativity and knowledge in the Barcelona Metropolitan Region. *Creative Industries Journal*. 2010. Vol. 1. pp. 29-46. DOI: https://doi.org/10.1386/cij.3.1.29_1

⁹ Завгородня О.О. Інноваційна динаміка національної економіки. Дніпропетровськ. Пороги, 2014. 408 с.; Мейсон П. Посткапіталізм. Путівник у майбутнє. Київ. Наш формат, 2019. 360 с.; Форд М. Пришестя роботів. Техніка загроза майбутнього безробіття. Київ. Наш формат, 2016. 400 с.; Шваб К. Четверта промислова революція. Формуючи четверту промислову революцію. Харків. Клуб сімейного дозвілля, 2019. 416 с.

¹⁰ Harrod R. *Economic Dynamics*. London. Palgrave Macmillan UK, 1973. 195 p.

¹¹ Harrod R. F. An Essay in Dynamic Theory. *The Economic Journal*. 1939. Vol. 49. No. 193. pp. 14-33. DOI: <https://doi.org/10.2307/2225181>

¹² Harrod R. *Economic Dynamics*. London. Palgrave Macmillan UK, 1973. 195 p.

приреченим на невдачу. Таких ідеальних систем в реальному економічному житті, позначеному численними флуктуаціями, що диктуються внутрішньою логікою їх руху, посиленних періодичними та аперіодичними впливами зовнішнього щодо окремої субцілісності середовища, не існує. Зрозуміло, що зовнішні впливи грають надзвичайно важливу роль в еволюції субцілісності, кардинальні її трансформації залишились би на рівні потенцій за відсутності імпульсів, згенерованих поза її межами. Проте вони виконують саме функцію катализатора змін, що відбуваються в субцілісності, а не окреслюють їх межі, детермінуючи хід її еволюції.

Тож особливий інтерес викликають саме внутрішні чинники цього руху, набір іманентних конкретній субцілісності реакцій на зовнішні подразники на її внутрішньому рівні. Економічна субцілісність виступає не в ролі пасивного реципієнту останніх, вона має власні інтерпретатори їх впливу, що корелюють траєкторію її руху в процесі синтезу внутрішніх імперативів холистичного саморозвитку автопоетичної множини та детермінант, заданих мінливим зовнішнім середовищем. Проте саме включення таких детермінант наперед визначає їх сутнісну інверсію. Вони набуватимуть індетермінантного характеру в просторі незводимого, невизначеного та нелінійного, диктуючи зміну вектора еволюції субцілісності, відповідно до логіки її саморозвитку в контексті нового за змістом навколишнього середовища.

На субцілісному рівні нової економіки кожна її елементарна складова представляє собою одночасно операціонально детерміновану множину з ознаками холистичності. Причому її фіксація, як автопоетичної та холистичної множини, заперечує саму можливість застосування прийомів примітивного лінійного елементаризму, з перспективою визначення на найнижчому рівні сукупності її неподільних фундаментальних сутностей¹³. Кожна її складова є множиною, а кожен елемент такої множини теж є множиною.

Одночасно її відособленість зовсім не передбачає введення у ступінь, набуття окремими множинами автаркічних рис і, тим більше, ізоляціонізму в межах замкнутості. Навпаки, кожна така множина є субцілісністю в неоекономічній цілісності вищого порядку та має функціонувати й розвиватися у взаємозв'язку з іншими субцілісностями. Проте це не означає, що всі вони і кожна з них вступають у взаємодію з кожною та всіма, хоч наявність такої взаємодії жорстко не виключається.

Втім, з теоретичної точки зору¹⁴, поява подібної взаємодії, причому взаємодії взаємно корисної та взаємно збагачуючої, є скоріше винятком, аніж правилом. Якщо ж взяти до уваги, що такі взаємодії не можуть обмежуватись лише просторовим виміром, а повинні мати продовження за вектором руху неоекономічної цілісності в темпоральному полі, то подібні неймовірності ще й

¹³ Казанский А. Б. Модели организационно замкнутых систем и контуры развития новых подходов в области искусственного интеллекта и когнитивной науки. URL: <http://spkurdyumov.narod.ru/kazanskiy.htm>.

¹⁴ Luhmann N. Die Realität der Massenmedien. 2. erweiterte Auflage. Opladen. Westdeutscher Verlag, 1996. 219 s.

додатково перемножуються в часовому вимірі¹⁵. Тож потенція взаємодії у межах неоекономічної цілісності не детермінує появу самої взаємодії. Нова економіка, як сукупність таких субцілісностей, не утворює суперсистему, оскільки будь-які структурні взаємодії між її складовими залишаються не визначеними, існуючи лише на рівні ймовірності. Більш того, їх фіксація й не передбачається, а сукупність отримує характер множини, що є об'єднанням елементів, як носіїв певних властивостей¹⁶, та мінливих в тому чи іншому ступені зв'язків.

При цьому, перелік властивостей притаманних елементам неоекономічної множини, не обмежується лише атрибутами, що детермінують їх статус складових даної цілісності; він є більш ємним, визначаючи набір комплементарних та альтернативних функцій, які вони виконують. Зрозуміло, що в топологічно мінливій множині сучасної нової економіки мінливими будуть і функції, що покладаються на її елементарні компоненти. За одних умов, екзоскелетизуючи множину неоекономічного, вони дозволяють їй зберегтись під тиском викликів навколишнього та внутрішніх відцентрових тенденцій, за інших, виконуючи флексуєчу функцію, вони забезпечують нелінійну швидкість її переходу до кардинально іншої топологічної конфігурації.

Це обумовлює специфіку протікання процесів злому старого та формування нового в неоекономічній цілісності, що виступає драйвером економічного зростання та розвитку¹⁷. Стрімкі перетворення на рівні окремих елементів, ризосом та їх коаліцій можуть відбуватись, не отримуючи еспліцитних проявів на рівні альянсів та нової економіки в цілому. Аналогічно процеси явних пертурбацій у новій економіці на рівні цілісності чи альянсів не обов'язково супроводжуються відповідними трансформаціями на нижчих рівнях. Лавиноподібне наростання технологічних новацій, поява все нових і нових моделей сучасних гаджетів, позначених швидко зростаючим набором функцій, апріорі свідчить про зміни в житті звичайного споживача в консумаційному аспекті та переміни в діяльності типового виробника в технологічному ракурсі. Проте такі зміни охоплюють лише рівень окремого неоекономічного елемента, їх ризосом чи коаліції ризосом. На макроекономічному ж рівні, рівні нової економіки як цілісності, спостерігач не помітить суттєвих змін.

Сучасна людина, звикаючи до перманентних перетворень в економічному, соціальному, духовному тощо житті, вважає існування постійних трансформацій у навколишньому господарському світі, появу не відомих ще декілька місяців тому благ у своєму споживчому наборі, розробку та застосування виробниками надзвичайно складних, «тонких» технологій нормою буття. Тільки загальмування процесів постійного оновлення стане для неї несподіванкою. Втім таке сповільнення на мікрорівні, на рівні окремого продукту, споживчої чи

¹⁵ Luhmann N. Die Realität der Massenmedien. 2. erweiterte Auflage. Opladen. Westdeutscher Verlag. 1996. 219 s.

¹⁶ Інноваційно-інформаційна економіка: зміст, динаміка, регулювання / Тарасевич В.М., Білоцерківець В.В., Завгородня О.О., Лебедева В.К. та ін. Дніпро. ПМП «Економіка», 2018. 352 с.

¹⁷ Alcala R. The New Economy: What It Is, How It Happened, and Why It Is Likely to Last. New York. Farrar, Straus, and Giroux, 2003. 324 p.

технологічної коаліції не призведе до скорочення ареалу нової економіки. Навіть за умови повного зупинення розвитку нової економіки елементне наповнення множини неоекономічного, не отримуючи зовнішнього підживлення та консервуючи відтік назовні, протягом досить тривалого періоду залишиться незмінним.

Тож рух неоекономічних множин в мікро- та макророзрізах з позицій їх перцепції не є ідентичним. Незважаючи на ризомний характер нової економіки, її зовнішню розкраяність, розрізненість та існування потужних відцентрових векторів руху, вона за своїм феноменологічним змістом являє собою автопоетичну цілісність, що не тотожна сумі частин, що входять до неї. Таке складне й нелінійне явище, як нова економіка, не просто є більшою чи меншою за суму своїх компонентів, вона представляє собою якісно інший феномен. Проте, проголошуючи примат аредукціонізму, модельний холістичний підхід постулює розуміння окремого в якості невід'ємної складової цілісності як основу для сприйняття більш загального. Лише розкриття особливостей еволюції неоекономічного на мікрорівні створює підґрунтя епістемологічного пошуку на макрорівні.

Дослідження на мікрорівні дозволяють визначити головну відмінність між старим і новим, традиційною економікою і сучасним постіндустріальним варіантом нової економіки як таку, що проходить у площині специфіки економічної динаміки. Звичайно, саме поняття економічної динаміки, критерії її розрізнення від економічної статичності й досі залишаються предметом наукового дискурсу. Численні спроби розв'язати цю проблему, здійснені цілою низкою видатних науковців, зокрема Д. Гіксом, Д. Кларком, А. Маршаллом, Р. Харродом, Й. Шумпетером тощо так і не дозволили отримати загальноприйнятого трактування економічної динаміки, забезпечивши плюралістичне сприйняття її сучасним науковим середовищем. Проте, на нашу думку, в суперечці поміж прибічниками проведення рубежу між економічною статикою і динамікою за якісними чи кількісними (хронологічними) ознаками більш ґрунтовними виглядають аргументи прихильників першого підходу.

У цьому ракурсі нові економічні явища зовсім не є кардинально відмінними від практики минулого¹⁸. Різниця полягає лише у зростанні кількості проявів неоекономічного (у вигляді залучення до споживчих наборів все більшої і більшої кількості нових товарів, стрімкого технологічного оновлення виробництва, суттєвих перетворень у соціальному житті людини тощо), поступової трансформації неоекономічного життя в явну складову сучасного життя.

Тож припустимо, що існує певний набір благ X, який включає декілька одиниць благ A, B, C і є оптимальним з точки зору споживчих властивостей для певного споживача. Зрозуміло, що вибір такого набору є значущим з точки зору оптимальності лише в досить короткостроковому періоді і, навіть за умови

¹⁸ Цифровий вимір інноваційно-інформаційної економіки / Тарасевич В.М., Білоцерківець В.В., Завгородня О.О., Лебедева В.К. та ін. Дніпро. ПМП «Економіка», 2021. 448 с.

незмінності номінального доходу споживача, існує велика ймовірність сенсифікації стаціонарності. Важливі з консумаційного погляду аспекти динамізації можуть реалізовуватися за двома напрямками:

- 1) змінюється ціна окремих благ набору;
- 2) змінюється кількість благ у цьому наборі за незмінних цін.

Цінові коливання за умови фіксованості якісних показників благ можна без особливих перешкод (вони існують, але уявляються в цьому контексті другорядними) врахувати за допомогою цінових індексів. Тож динамізація за таким сценарієм не приводить до змін на рівні реальних показників, а в разі синхронізованого й односпрямованого зрушення в смаках споживачів забезпечить, за сейянським підходом, фіксованість і обсягу випуску, і його структури. Оскільки стаціонарну ситуацію характеризувало рівняння:

$$\frac{MU_A}{P_A} = \frac{MU_B}{P_B} = \frac{MU_C}{P_C}$$

, то зміни в ціні та смаках споживача на товар А, за яких

$$\frac{\Delta P_A}{P_A} = \frac{\Delta MU_A}{MU_A}$$

, забезпечать незмінність структури його споживання. Адже

$$\frac{MU_A}{P_A} = \frac{MU_A + \Delta MU_A}{P_A + \Delta P_A}$$

припущення щодо вірності: легко довести тривіальними алгебраїчними перетвореннями, оскільки:

$$\frac{MU_A * \Delta P_A + MU_A * P_A}{P_A * (P_A + \Delta P_A)} = \frac{MU_A * P_A + \Delta MU_A * P_A}{P_A * (P_A + \Delta P_A)} ; \quad (1)$$

$$\frac{MU_A * \Delta P_A}{P_A * (P_A + \Delta P_A)} = \frac{\Delta MU_A * P_A}{P_A * (P_A + \Delta P_A)} . \quad (2)$$

$$\frac{MU_A + \Delta MU_A}{P_A + \Delta P_A} = \frac{MU_B}{P_B} = \frac{MU_C}{P_C}$$

Отже:

У другому випадку проблема є дещо складнішою. Якщо якісні трансформації у структурі випуску не позначені впровадженням виробництва благ, кардинально відмінних від наявних, то маємо, наприклад, замість трьох одиниць блага [А] по одній одиниці благ [А1], [А2], [А3]. Виробник вважає за доцільне розширити асортимент продукції, що пропонується споживачу, продукуючи інваріанти базового продукту.

Причина таких дій полягає у відмінності корисностей цих благ з точки зору пересічного споживача. Дійсно, відповідно до першого закону Госена, гранична корисність третьої одиниці блага [А] буде значно меншою, ніж першої одиниці цього блага: $MU^1_A > MU^2_A > MU^3_A$. У разі диверсифікації структури випуску скорочення граничної корисності не відбувається, оскільки споживач, застосовуючи кожне з благ [А1], [А2], [А3], отримує різні за властивостями

споживчі товари і задовольняє дещо відмінні потреби. Тож і ступінь задоволення є дещо більшим:

$$MU^1_A + MU^2_A + MU^3_A < MU^1_{A1} + MU^1_{A2} + MU^1_{A3}. \quad (3)$$

А значить у більш загальному випадку (4.3) отримує вигляд:

$$TU\left(\sum_{j=1}^l \sum_{i=1}^n A_j^i\right) < TU\left(\sum_{j=1}^m \sum_{i=1}^n A_j^i\right). \quad (4)$$

Таким чином, можна дійти висновку, що навіть у разі незмінних обсягів випуску та споживання, наявною є ситуація, коли константні показники випуску за реальними і номінальними показниками вступають у суперечність із фактично зростаючою корисністю, ступенем задоволення, яке отримали споживачі, витративши той самий обсяг коштів. Безумовно, слід зазначити зростання надлишку споживача, оскільки, одержуючи більше задоволення, він фіксує свої витрати.

2. Поведінка споживача на ринках новоекономічних благ: умови, альтернативи, вираші

Рівновага на ринках гомогенних та гетерогенних благ досягається дещо відмінно. Так, рис. 1. ілюструє випадок рівноваги на ринку блага-гомогена, а рис. 2 відображає ринкову рівновагу для кожного з інваріантів блага-гетерогена. При цьому робиться припущення, що граничні витрати виробника залишаються незмінними, наявним є лише розподіл ресурсів за виготовленням кількох варіацій диверсифікованого продукту. Тож крива пропозиції диверсифікованого товару залишається фіксованою, представленою у своєму класичному вигляді. Подібна товарна диверсифікація останніми десятиліттями набуває особливого розмаху, з поступовим наростанням своєї потужності, стаючи зримою ознакою процесів авангардизації сучасної нової економіки: від випуску сотень різновидів продукту до своєї крайньої форми у вигляді «масової кастомізації» - адаптації виробництва до вимог конкретного споживача.



Рисунок 1. Рівновага на ринку блага-гомогену А

Так, американський журнал «Фарм джорнел» виходить у 1134 варіантах, в кожному з яких враховує специфічні інтереси окремих груп споживачів¹⁹, при цьому ціна усіх примірників однакова. Інші компанії надають можливість клієнтам обрати будь-яку конфігурацію нового автомобіля, варіюючи кольором, параметрами двигуна тощо. Кількість таких потенційно можливих конфігурацій перевищує 1 млн. варіантів.

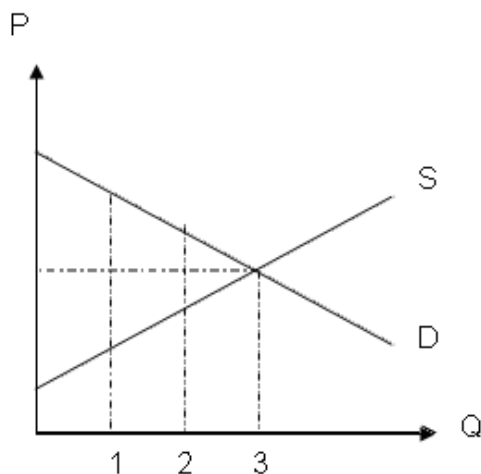

Рисунок 2. Рівновага на ринках інваріантів блага-гетерогену A_j

Як наслідок, такі дії призводять до значних метаморфоз у виборі акторів-консуматорів. Кожний інваріант гетерогенного блага споживачі сприйматимуть, як, в певному розумінні, самостійний товар, що має окремий ринок і для якого можна визначити власну криву попиту. Якщо ж об'єднати ці самостійні криві попиту на інваріанти товару, що виступають результатом подібної диверсифікації виробництва, застосовуючи метод накладання кривих, то агрегована крива попиту отримує вигляд, наведений на рис. 3.

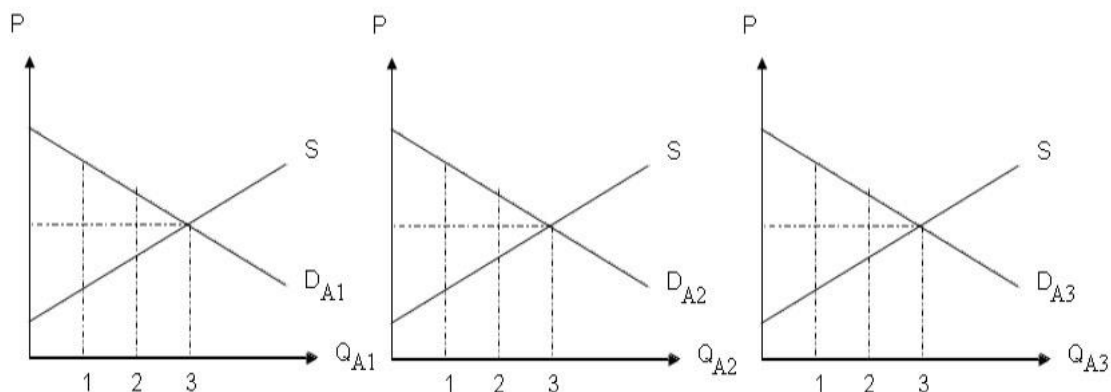

Рисунок 3. Рівновага на ринку блага-гетерогену A_j

¹⁹ Армстронг Г., Котлер Ф. Основи маркетингу. Київ. Діалектика, 2020. 880 с.

Покупці оцінюватимуть останню одиницю кожного інваріанта гетерогенного за споживчими властивостями продукту дещо вище, ніж останню одиницю гомогенного продукту. За логікою точка перетину кривих попиту і пропозиції має зміститися дещо праворуч, забезпечуючи більший рівноважний випуск і вищу рівноважну ціну. Але факти свідчать на користь незмінності цін подібним чином диверсифікованої продукції (частіше навіть фіксується їх зниження).

Так, надзвичайна диверсифікація комп'ютерної техніки останніми десятиліттями позначена паралельним відбуттям процесів падіння цін на неї та зростання її продуктивності²⁰. Лише протягом 1970-1990 років стрімка гетерогенізація та вдосконалення подібної продукції сучасної нової економіки супроводжувались зниженням ціни в 10 тис. разів, а відповідно до реальної її продуктивності – щороку на 35%.

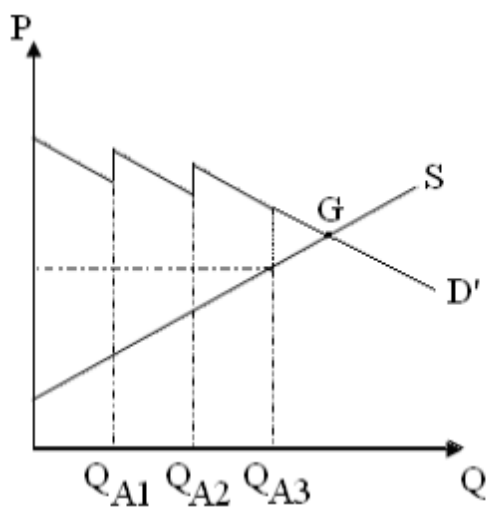
Аналогічні зниження цін на телефонні послуги становили щороку близько 10%. У даному викладі ми припускаємо граничний випадок – тобто ціни товарів залишаються фіксованими відповідно до незмінних витрат на їх виробництво – додаткові витрати на розробку та впровадження технології, що дозволяє диверсифікацію виробництва компенсується скороченням витрат на виготовлення інваріантів блага-гетерогену. Тоді, враховуючи надзвичайну мобільність акторів-продуцентів щодо ринків такої продукції, стає цілком зрозумілим факт відсутності стрімкого зростання обсягу споживання. Насправді за незмінного обсягу споживання відбувається лише його реструктуризація, заміна одних благ на інші.

У загальному вигляді можливими є зміни за двома напрямками. За першим - зростання граничної корисності останньої одиниці блага $[A_j]$ приведе до збільшення обсягу попиту на кожний із інваріантів. Таким чином, зросте й загальний обсяг попиту на гетерогенний товар. Це є цілком можливим у двох випадках:

а) за умови зростання доходів споживачів;

б) за умови відсутності розвитку аналогічної гетерогенності щодо інших благ у споживчому кошику покупця.

Такі обставини призведуть до певного збільшення ціни й обсягу попиту на продукцію гетерогенів за незмінності цін і обсягів споживання гомогенів у ситуації (а) та реструктуризації споживання на користь гетерогенів у ситуації (б). Утім, сьогоднішня специфіка руху нової економіки, що отримує авангардний характер, залишає мінімальні шанси розвитку подій за таким сценарієм. Ймовірнішою уявляється еволюція за іншим напрямом.

Гетерогенізація отримує не локальний прояв, вона стає невід'ємною ознакою сучасного розвитку. Важко уявити можливість у часи постмодерну існування підприємства, яке могло б розвиватися без постійного впровадження нового й новітнього, без перманентно зростаючої потужної інноваційної

²⁰ Тапскотт Д. Електронно-цифрове общество: плюсы и минусы эпохи сетевого интеллекта: пер. с англ. Киев. INT-Press, 1999. 408 с.

складової. Виробники, які спираються лише на випуск гомогенних товарів, приречені на животіння на периферії сучасного ринку, а технологічна залякність продуцентів-консерваторів є апіорною ознакою неефективності, низької продуктивності та безперспективності. Інноваційна стратегія розвитку стає *modus vivendi* будь-якого успішного економічного суб'єкта. Тож є всі підстави розглядати саме специфіку розгортання процесу за другим сценарієм, як більш адекватним сьогоденню.

В цьому разі виникає досить цікавий за своїм антифундаменталізмом ефект. Зростання корисності за інваріантами вимагає розглядати криві попиту на гетероген нарізно. Накладання їх на один графік дозволяє отримати специфічну, зубчасту конфігурацію кривої загального попиту (рис. 3). При цьому нова точка перетину (відносно первинного гомогену) буде розташована дещо праворуч (точка G на рис. 4). Але за умовами (2) обсяг споживання залишається незмінним. Тож рівноважній ціні попиту буде відповідати дещо нижча ціна пропозиції. Тобто з ортодоксальних позицій точки перетину кривих попиту і пропозиції за цього "рівноважного" обсягу випуску не існує, вона розташована дещо праворуч. Як наслідок, теоретично така рівновага набуває фіктивного характеру. У короткостроковому періоді має фіксуватись певне перевищення ціни попиту над ціною пропозиції, і така нерівноважна ситуація має знайти своє розв'язання через розширення пропозиції та зближення цін попиту і пропозиції.



Рисунок 4. Новоекономічна надрента споживача

Насправді цього не відбувається, оскільки схожі зміни в корисностях відбуваються за всією номенклатурою гомогенних товарів, і перерозподілити додаткові кошти на придбання додаткових одиниць гетерогенів пересічний споживач не в змозі за умови обмеженості доходу. У цьому разі покупець має привласнювати додаткові вигоди в межах так званої надренти споживача (рис. 4). Остання являє собою додатковий вигащ, отриманий споживачем від споживання гетерогенного блага [A_j], внаслідок появи його інваріантів з притаманними їм специфічними властивостями щодо використання, які

дозволяють покупцю повніше задовольняти його нестандартизовані потреби, що отримують більш конкретизований вираз у таких інваріантах.

Якщо у випадку споживання блага-гомогена [A] консумаційна рента становила площу трикутника RP^*E , то перехід в умовах нової економіки до споживання блага-гетерогена [A_j] забезпечить отримання споживачем ренти у обсязі RP^*EKFL . Оскільки чинною є нерівність: $SRP^*E < SRP^*EKFL$, тобто рента від споживання певної кількості гетерогенного блага перевищує споживчу ренту від аналогічного обсягу гомогенного блага, то споживач, який оновлює свій консумаційний набір, включаючи до нього інваріаційні блага, отримує додаткову ренту величиною: $SEKFL$, що представлена на рис. 4. заштрихованою площею.

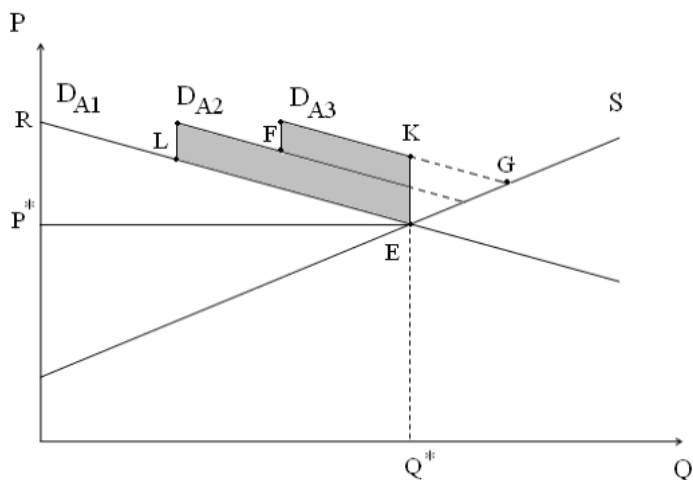
З формальної точки зору така новоекономічна надрента представляє суму перевишень граничних корисностей кожної одиниці інваріантів блага-гетерогена над граничними корисностями відповідних одиниць блага-гомогена:

$$S_{EKFL} = \sum_{j=1}^m \sum_{i=1}^n (MU_{A_j}^i - MU_A^i) \quad (5)$$

Слід зазначити, що новоекономічна надрента споживача в обсязі $SEKFL$ відображає відповідно до рис. 2, 3. граничний випадок. Тобто такий випадок, за якого рівень задоволення, отриманого споживачем від кожного інваріанту певного блага-гетерогену є тотожним, тобто виконується рівняння: $MU_{A1}^1 = MU_{A2}^1 = MU_{A3}^1$.

Більш імовірною є ситуація, коли гранична корисність кожного наступного інваріанту поступово скорочується, оскільки останні виступають в якості певних субститутів, задовольняючи в агрегованому вигляді одну потребу. Отже, в дійсності споживач отримує новоекономічну надренту, що буде варіюватись в діапазоні:

$$0 \leq R_{nc} \leq SEKFL, \quad (6)$$

де R_{nc} – новоекономічна надрента споживача.

При цьому збільшення ренти споживача шляхом додання до неї надренти не призводить до скорочення ренти виробника, вона за даних умов залишається константною. Перерозподілу між акторами не відбувається, і суспільство отримує надренту як чистий виграш.

Стрімке зростання надренти споживача є ознакою нинішнього афлюентистського етапу розвитку неоекономічного життя, але, разом з тим, це не є специфічно унікальною характеристикою лише сучасної нової економіки. Неоекономічна надрента існувала і в минулі часи, нова економіка доби становлення й світанку розвитку товарного виробництва також не позбавлена її. Проте саме перехід нової економіки до етапу розвитку, набуття нею виразно авангардного характеру стає запорукою швидкого зростання обсягу надрентних виграшів споживачів, позацінового і позадоходного підвищення реального добробуту економічних суб'єктів. Усеохоплюючий характер поширення

феномену надренти на галузі домінування нової економіки з виходом на галузі традиційної економіки стає особливою ознакою неоекономічного життя. Тож критерій розрізнення новоекономічного й староекономічного не обмежується лише якісною параметризацією, він у значній мірі розташований у площині визначення ролі надрентних виграшів споживачів.

Разом з тим, збільшення обсягу надрент або наближення їх величини до нуля ще не дозволяє отримати однозначний висновок щодо динаміки чи статичності нової економіки. Це обумовлює необхідність запропонувати більш чіткий стосовно кількісної чи якісної визначеності показник. І в цьому контексті неоекономічне зростання, що знаходить вираз лише через збільшення рівня задоволення споживачів виглядає як зростання цілком суб'єктивне, яке важко зафіксувати в об'єктивних показниках. Отже, таке зростання цілком відповідає за характером змін імпліцитному зростанню, але, оскільки не призводить до безумовно якісних перетворень, то й залишається надбанням статичної економіки.

Таким чином, можна вивести критерії щодо розрізнення статичності й динаміки нової економіки. Поява нових надрент споживачів стає однозначною ознакою динаміки, яка, у свою чергу, конституює розвиток у межах нової економіки. Фіксація ж незмінних консумаційних надрент є фіксацією статичної нової економіки. Втім їх перцепція апіорі означає, що статична нині нова економіка в попередні часи мала статус динамічної, оскільки існування надренти сьогодні обґрунтовує її появу в минулому періоді. у свою чергу відсутність появи нових надрент у поточному періоді детермінує, за умов перманентної евапоризації надрент у процесі узвичаєння нових благ для споживача, скорочення ареалу нової економіки в майбутньому та зменшення чисельності елементів неоекономічної множини. Отже, статус статичності опиняється під загрозою. Втрачені надренти повинні компенсуватись залученням нових. Лише стабільна динаміка нової економіки в короткостроковому періоді стає запорукою її статичності в довгостроковому.

Дослідження динаміки нової економіки: алгоритми, загрози та перспективи.

Слід зазначити, що неоекономічна динаміка в споживчому ракурсі може відбуватись за кількома сценаріями:

1) Еволюція хіральної субмножини з гетерогенізацією базового блага. В якості головного критерію нової економіки виступає процес формування інваріантів у межах гомогенів та їх гетерогенізація. Становлення індустріального суспільства та його розквіт є часом утвердження специфічної системи гетерогенізації. Епоха ж постмодерну, демонструючи динамізацію процесів гетерогенізації, фактично фіксує продовження цієї тенденції та її авангардну традиціоналізацію. Що ж являє собою такий процес у класичному вигляді? Існуючий гомоген за певних умов втрачає свою потребу адекватності, вже у недостатній мірі задовольняючи вимоги споживачів. Консумаційні потреби зростають, набувають нового змісту, смаки споживачів поступово змінюються, вимагаючи відповідних змін у блазі-гомогені. Втім, це не означає, що потреба в

останньому зникла, просто кількість споживачів його зменшилась, а гетерогени, що породжуються з гомогену, в змозі більш повно задовольнити потребу окремих споживачів, а отже й надати споживачеві більшу корисність. Поява гетерогенів та формування на їх основі нових базових благ відбувається поступово, в декілька ітерацій.

Спочатку біфуркаційні процеси в розвитку базового блага обумовлюють появу декількох його інваріантів. У випадку наявності позитивного сприйняття таких нових благ з боку споживачів, їх еволюція за даним напрямком отримує продовження. Дійсно, якщо гранична корисність інваріанта вище за аналогічні показники базового блага, то надання споживачем переваги новому набуває закріплення й на виробничому рівні. Отже наступна ітерація в пошуку нових гетерогенів буде виходити з нерівності:

$$MUx_{fg} > MUx_{баз}, \quad (7)$$

де $x_{баз}$ - базове благо;

x_{fg} – g-інваріант f-ітерації в еволюції блага.

Виконання нерівності (7) означає, що якщо під час першої ітерації визначений перелік інваріантів, для яких $MUx_{1g} > MUx_{баз}$, то в подальшому селекція наступного покоління нащадків базового блага буде відбуватись уже шляхом їх порівняння стосовно цих більш привабливих для споживачів його інваріантів. Тобто будуть обиратись інваріанти, для яких чинною є умова: $MUx_{2g} > \max(MUx_{1g})$. Еволюція буде продовжуватись і далі за цим сценарієм. Разом з тим, не можна виключати ситуацію існування таких двох інваріантів, наприклад x_{1g-1} та x_{fg} , для яких виконується рівняння:

$$MUx_{1g-1} \approx MUx_{1g-1}, \quad (8)$$

У цьому випадку відбудеться гетерогенізація блага і подальша дивергентна еволюція буде протікати за двома чи (якщо кількість членів множини інваріантів становить три, або є ще численнішою) більше ланцюжками (рис. 5).

Оскільки існує ймовірність кількаразового виконання (8) для даної та для кожної наступної ітерації, то процес еволюції базового блага набуває розгалужений характер, з наростанням з кожною наступною генерацією кількості його неідентичних нащадків. Так входження базового блага у формі його інваріантів у субмножину нової економіки на рис. 5 відображено породженням двох необлаг x_{11} та x_{12} . Наступні ітерації вдосконалення необлаг будуть відбуватись за кількома ланцюжками, які й далі будуть розгалужуватись, наприклад:

$$x_{12} \rightarrow x_{22}, (x_{21}, x_{23}, x_{24}) \rightarrow x_{31} \rightarrow x_{41}, \\ x_{12} \rightarrow x_{22}, (x_{21}, x_{23}, x_{24}) \rightarrow x_{32}, (x_{33}) \rightarrow x_{42} \rightarrow x_{51} \text{ тощо.}$$

При цьому продовження еволюції нащадків базового блага демонструватиме наростання відмінностей між ними, все більшої і більшої несхожості, аж до переходу до іншого потребового поля чи навіть від одного споживчого альянсу коаліцій ризосом до іншого. Так, наприклад, електронно-

обчислювальні машини, за градацією піраміди А. Маслоу, у 1950-х рр., першопочатково створюючись для військово-оборонного комплексу, задовольняли потребу людини у безпеці та захищеності, а в 2000-х рр. величезна група їх нащадків вже активно застосовувались для задоволення потреб у самоповазі та самоутвердженні людини в межах соціальних мереж. Втім інша, значно вдосконалена за минулі роки, група благ-нащадків і далі продовжувала задовольняти потребу самозахисту.



Рисунок 5. Еволюція хіральної субмножини з гетерогенізацією базового блага

Наслідком подібної автономної еволюції гетерогенів стає утворення окремих острівних формацій, що відображають висхідний рух новоєкономічної субцілісності в формі її ризомних органодів. Це пояснюється специфікою вибору напрямків подальшого вдосконалення необлаг, відповідно до практичної піддатливості тих чи інших технологій, домінуючих трендів у розвитку смаків споживачів. У випадку існування потенцій полегшеного технологічного прогресу за певним вектором у просторі поліальтернативного продуцент як раціональний актор обиратиме саме його. З іншого боку, поширені серед споживачів стереотипи, модні тенденції, прийняті їх більшістю чи окремими групами паттерни поведінки сприятимуть концентрації зусиль виробника на розробці благ, що будуть відповідати очікуванням споживачів, задовольняти їх бажання (як усвідомлені, так і неусвідомлені) в найбільш придатній формі. Втім зростання популяцій інваріантів певних благ-гетерогенів не обов'язково має лише висхідну траєкторію. Окремі ланцюжки можуть виявитись тупиковими, уособлюючи хреодну гілку еволюції блага (ланцюжок $x_{12} \rightarrow x_{21} \rightarrow x_{31} \rightarrow x_{41}$ на рис. 5).

Споживачі або втратять зацікавлення в подальшому вдосконаленні цього блага, або потреба в ньому зійде нанівець. Остання доля спіткала багато благ: від кам'яних знарядь праці в усьому пишному їх різноманітті до відеомагнітофонів та накопичувачів на гнучких магнітних дисках. Навіть найвитонченіші спроби вдосконалити їх, надати ліпші споживчі якості задалегідь приречені на невдачу – вони задовольняли або надто специфічні потреби, або базувались на технологіях, подальший прогрес яких неможливий. Новоекономічні ризосомі таких благ поступово втрачають свій статус, стаючи зоною локалізації традиційно-економічного. Колишнє необлаго стає благом або взагалі не благом.

Подібна еволюція хіральної субмножини представляє собою традиційний, найбільш типовий процес неоекономічної трансформації благ у добу становлення та функціонування нової економіки. За ним будь-який гомоген перетворюється в гетерогені, і такий процес є незворотнім. Поява будь-яких варіацій властивостей гомогену знаменує його гетерогенізацію. Отже, гомоген набуває гетерогенного статусу миттєво зі зміною хоч однієї ознаки, а з моменту сприйняття споживачем існування якісних відмінностей цього блага від множини інших такий перехід отримує чітких ознак хіральності – як можливості перебувати або в статусі необлага, або в статусі блага, але ні в якому разі не бути одночасно носієм їх обох. Хіральність, визначаючи характер перетворень благ у межах неоекономіки, стає однією з наріжних рис новоекономічного буття. Але, разом з тим, набувають поширення явища, що заперечують виключно хіральний шлях еволюції нової економіки.

2) Еволюція блукаючої ахіральної субмножини. На шляху розповсюдження новоекономічної реальності може постати перепона, якщо вибір певних груп споживачів виявить їх небажання придбавати блага-гетерогені та консервативну схильність до подальшого споживання вже знайомих гомогенів. Утім такий бар'єр у дійсності є досить примарним, оскільки потреби навіть консервативних споживачів не залишаються незмінними, вони модифікуються, потребуючи й модифікацій у блазі-гомогені. Але такі зміни властивостей останнього не призводять до його гетерогенізації, він залишається тим самим гомогеном, еволюціонуючи відповідно до мінливих потреб. Це постулює відбуття трансформації блага не за традиційним хіральним, а за ахіральним сценарієм, сценарієм, що не передбачає дискретної відмови від узвичаєного блага, а реалізується шляхом його інкрементальних, часом темпорально розлогих модернізацій.

Ахіральний сценарій не є надбанням сучасності, він активно практикувався протягом тисячоліть. Окремі програми зростання корисності вже набутої власником речі шляхом її вдосконалення забезпечують отримання цим благом статусу новоекономічного, за рахунок розширення набору його властивостей новими, раніше не притаманними йому консумаційними атрибутами. Так перебудова християнського храму Софії у 1453 р. у мечеть Айя-Софію є прикладом трансформації узвичаєного блага в необлаго в даній територіальній локалізації, з доданням йому нового, не властивого раніше набору консумаційно істотних атрибутів.

Якщо в добу становлення та функціонування нової економіки такі явища хоч і зустрічались, але були досить рідкісними, то останнім часом розвиток за подібним сценарієм стає не тільки не унікальним явищем, а й отримує широке розповсюдження в умовах набуття сучасною новою економікою авангардного характеру. Так еволюціонують уже не окремі блага, а цілі їх групи, що розташовані в певних ареалах задоволення потреб. В умовах поступового набуття тоффлерівською «третьою хвилею» матеріального втілення спостерігаються численні спроби споживачів самостійно додати існуючим благам непритаманних їм раніше властивостей. Виникнення «виробництва для себе», як однієї із іманентних «третьої хвилі» складових, детермінує невідворотність кардинальних перетворень у сучасній еволюції нової економіки.

Е. Тоффлер зазначає, що «поява «виробника для себе», викликана стрімким зростанням рівня цін на численні послуги, розпадом бюрократії обслуговування, доступністю технології Третьої хвилі, проблемами структурного безробіття і багатьма іншими аналогічними факторами, веде до виникнення нового стилю роботи й устрою життя»²¹. Зміни в економічному житті відлунням відобразяться на рівні неоекономічного, постулюючи посилення останнього. Вибухоподібний науково-технічний прогрес стає визначником посилення ролі ахірального шляху еволюції новоєкономічних субмножин, оскільки «чим більш передову технологію ми застосовуємо, тим більш демасифікуємо продукцію, пристосовуючи її до покупця, тим глибше залучається покупець до процесу виробництва»²². З одного боку, це визначає гетерогенізацію блага та хірального сценарій еволюції від блага в одному субстанціональному втіленні до необлага в цілком іншому такому втіленні, а з іншого, за умови поступового вдосконалення блага до необлага в незмінному субстанціональному втіленні, фіксує відбуття процесу ахіральної еволюції.

Втім у такому виробництві слід чітко розрізняти регресивні процеси, що фактично ілюструють повернення до натурального виробництва, та процеси, що відображають посилення ролі нової економіки в житті сучасної людини. Перші позначені як застосуванням продуцентами традиційних технологій, так і виготовленням цілком узвичаєних благ, що є надбанням старої економіки. Так, наприклад, останніми десятиліттями в країнах Західної Європи та Північної Америки широкої популярності набуває досвід прихильників протестантської церкви «Свідків останнього дня». Люди добровільно витрачають частину свого вільного часу на працю в сільському господарстві, а зібраний врожай власноручно переробляють на консервних заводах, у будівництві яких самі ж брали дієву участь. Тобто, можна спостерігати ряд послідовних перетворень субстанціонально єдиного блага, під час яких він набуває якісно іншого вигляду, набуваючи нових, не притаманних йому першопочатково споживчих властивостей.

Це дійсно нове явище, що відображає зміни в сучасній економіці, посилення тенденцій відмови від домінанти ринку. Проте в цьому випадку не

²¹ Тоффлер Э. Третья волна. Москва. АСТ, 2002. 776 с.

²² Тоффлер Э. Третья волна. Москва. АСТ, 2002. 776 с.

можна діагностувати розширення субмножини нової економіки. Мормони та їх послідовники зосереджують свої зусилля на виробництві традиційних благ; блага ж, які можна було інтерпретувати як нові, за таких умов не генеруються чи майже не генеруються. Імперативом же еволюції субмножин нової економіки за ахіральним сценарієм, є поява нових, не відомих до тих пір у даній локалізації благ. Абсолютна більшість благ, що виготовляються в межах «виробництва для себе», не відповідають такому критерію. Втім, забираючи в розвинутих країнах 50-70% часу²³, таке виробництво забезпечує й появу дійсно нових благ у процесі перетворення звичаєвих. Так окремі актори, виступаючи одночасно в іпостасях виробників та споживачів, настільки креативно перебудовують свої будинки, що створюють шедеври, які і вони, й інші споживачі не можуть ідентифікувати, як звичаєне благо, та надають йому статус унікального необлага.

Вдала поява такого необлага часом викликає цілу хвилю перетворень блага у необлага послідовниками винахідника: будинків - у «хатинки хоббіта», «горішні хатинки на деревах», землянок - у «лисині нори» тощо. Оригінальні дизайни, креативні нові рецепти блюд, неепігонські картини тощо, створені споживачем власноручно та для себе, є численними прикладами ахірального сценарію еволюції нової економіки. Рух за таким вектором не можна однозначно ототожнювати з висхідним. Благо, що перетворилось у необлага, не обов'язково й далі буде мати незмінне матеріальне втілення. Творець має можливість подальшого вдосконалення даного блага, послідовно трансформуючи його в новіші необлага чи редуруючи в звичайні блага. Тож рух необлага за ахіральним сценарієм набуває ознак блукаючої міграції, позначеної входженням даного блага в простір нової економіки, різноспрямованим рухом утвореної неоекономічної субмножини в його межах, зі збереженням потенційної можливості, залежно від обраного міграційного курсу, подальшого виходу з нього та нових повторних входжень. Поступове зростання в економічно розвинутих країнах реальних доходів сучасного споживача стало одним із важливих факторів, що зняли актуальність проблеми задоволення його базових фізіологічних потреб та створили передумови щодо переходу до задоволення ієрархічно більш високих потреб у повазі, самоствердженні та самореалізації. Залучення людини в статусі виробника-споживача до процесу формування нових благ надає йому широкі можливості для реалізації цих потреб, виконуючи роль потужного локомотиву сучасної еволюції блукаючих ахіральних субмножин. Вони поступово виходять з тіні, набувають зримих обрисів, стаючи новою реальністю авангардного розвитку нової економіки постіндустріального типу.

3) Емерджентна еволюція ноекономічних субмножин. Цілком можливою є поява товарів чи послуг, які за споживчими якостями кардинально відмінні від уже існуючих. Тобто, виникає не інваріант гетерогену, а новий гомоген, у межах якого цілком імовірно колись з'являться нові інваріанти і відбудеться його гетерогенна трансформація. За логікою нашого підходу, генерація такого блага теж віддзеркалює ноекономічний поступ, його поява є наочним свідченням

²³ Тоффлер Э. Третья волна. М. АСТ, 2002. 776 с.

динамічної складової економічного руху, емерджентного утворення нової ризомної коаліції неоекономічних елементів. Більше того, такий приклад не виключає формування новоекономічної надренти у споживача.

Розглядаючи поняття потреби як конкретизацію нужди, можна зазначити, що сутність людських нужд тисячоліттями залишається незмінною, змінюються лише прояви потреб. І зараз нужди високоосвіченого мешканця Нью-Йорка чи Києва залишаються такими самими, як і в дикуна із внутрішніх районів Амазонії чи пацієнта клініки для осіб з розумовими вадами. Зовсім інша ситуація з їхніми потребами – вони є цілком нетотожними.

Тож поява кардинально нового товару, може й задовольняє, на перший погляд, якісно відмінну потребу, але така потреба є лише новою конкретизацією іншої, давньої потреби. Відбулася лише її диференціація, що змусило споживача шукати спосіб отримання дійсно унікальних властивостей як засобу задоволення специфічних бажань. Поява нового блага є лише відповіддю ринку на новий (потенційно існуючий) запит. Нагальна потреба в цьому товарі зумовлює його високу граничну корисність з точки зору споживача і тим більшу надренту покупця. Отже, неоекономічність такого товару безперечна.

4) Химерна еволюція новоекономічних субмножин. Поява нових благ відбувається не тільки в процесі автономної висхідної або блукаючої міграції теперішніх чи колишніх субмножин неоекономічних елементів. Така міграція є рухом субмножин, які, в першу чергу, є складовими частинами автопоетичної цілісності. Еволюція кожної з них не є цілком самостійною, що реалізується нарізно від інших. Вона може відбуватись у гармонії, індиферентно чи в протиріччі з іншими, але в будь-якому випадку такі зміни набувають ознак коеволюційного руху. Звичайно подібна еволюція передбачає можливість верифікації певної пов'язаності, синхронності, часом з відповідними лагами, між процесами, що виникають у межах різних субцілісностей. У подібному зв'язку й розвиваються окремі складові нової економіки. Поява гетерогенів за хіральним сценарієм чи неоекономічне вдосконалення існуючих благ за ахіральним передбачає поступову, ітерація за ітерацією, еволюцію блага на основі його первісних властивостей. На аналогічних засадах, хоч й вкрай темпорально стиснутих рамках, відбувається емерджентна еволюція. Так, волокуша перетворюється у підводу, а підвода - у вантажівку. Існуюче прабатьківське базове благо поступово еволюціонує у низку необлаг в усьому багатстві їх різновидів.

Втім такий сценарій не є дієвим у багатьох випадках, що демонструє нам розвиток сьогоднішньої нової економіки. Сучасний мобільний телефон інтегрує в собі споживчі властивості, притаманні як його безпосередньому попереднику, так і властивості, що є ознакою інших неспоріднених з ним благ: годинників, газет, іграшок, фотоапаратів, ліхтариків тощо. Тільки розуміння ризомної сутності нової економіки дозволяє пояснити подібний екогенетичний дрейф²⁴.

²⁴ Білоцерківець В.В., Завгородня О. О. Екогенетичні засади визначення нової економіки як інноваційної. *Бюлетень Міжнародного Нобелівського економічного форуму*. 2010. №1. Т. 1. С. 29-37.

Базовим постулатом ризомного підходу є декларація існування операцій детериторизації-ретериторизації, що легітимізує перенос екогенів іманентних одним субцілісностям до генетичного набору інших. Абсолютно вільний екогенетичний дрейф крізь операціональні мембрани неоекономічних потребних та технологічних ризосом залишається неприпустимим, проте категорична заборона на нього знімається. Поява нових, так званих «хімерних» благ, набір споживчих властивостей яких синтезований із наборів інших неспоріднених благ, стає допустимою. Варіаційна обмеженість гетерогенів знімається, оскільки різко зростає кількість потенційно ймовірних необлаг, що можуть бути створені в процесі рекомбінацій наявних та позитивно сприйняті в консумаційному ракурсі. Подібне сприйняття є поворотним моментом для формування нових надрент споживача, а отже тим самим відкривається шлях подальшому стрімкому розгортанню сучасної нової економіки постіндустріального типу в просторі можливого.

Втім виникають проблеми іншого змісту. Є факти, що свідчать про існування випадків реалізації нових виробів за ціною, значно більшою, ніж у товарів, що виступають його найближчими субститутами. З точки зору отримання надренти тут ніяких суперечностей немає – споживач отримує значно більше задоволення, отже, згоден сплатити за це більше. Якщо б він отримував корисність меншу, порівняно з попереднім споживчим благом, то як раціональний суб'єкт просто відмовився б від споживання нового.

Але розробка й впровадження у виробництво кардинально нового товару вимагає досить значних додаткових витрат. Такі витрати навряд чи можуть бути компенсовані загальним фактором науково-технічного прогресу. Тож слід констатувати зсув кривої пропозиції вгору і ліворуч, що має зумовити потенційне збільшення цін і накласти обмеження на використання методу поєднаних графіків, оскільки виникають побоювання щодо викривлення отриманих результатів, ще більш посиленого значними відмінностями субституційного блага та необлага. Невизначеність ситуації збільшується за умови існування кількох однаково віддалених субститутів, бо досить проблематичним представляється вибір блага-попередника новоствореного блага. Проте у цьому разі можна застосувати операцію зворотної гетерогенізації, тобто розглядати самостійні товари, як можливі інваріанти певного "віртуального" протовара. Поява ж нового виробу за таких умов мала наслідком зближення досі істотно відмінних субститутів.

Визначення надренти як критерію неоекономічності виглядає, на перший погляд, дещо конфліктує із досить поширеним, хоч й неоднозначним, акритерійним та недоказовим розумінням сучасного типу нової економіки, як поєднуючого (за різними авторами) риси інформаційної економіки, технотрономіки, суспільства постмодерну (модерну), комунікацій, «третьої хвилі» тощо. Але продовження за цим напрямком наукового дискурсу, відсутність загального теоретично обґрунтованого визначення феномену нової економіки залишає простір для подальшого гносеологічного пошуку. Більше того, наше розуміння нової економіки не виключає притаманності цьому явищу

й зазначених вище рис. Питання полягає у визначенні головного критерію у критеріальному наборі. Сучасні інформаційні технології дозволяють полегшити процес гетерогенізації, комунікативна складова – швидше і чіткіше визначити пріоритети потенційного покупця щодо споживчих якостей інваріанту, технотронні елементи сприяють утіленню цих уподобань споживача в реальних товарах без зростання витрат виробника, а відносини постмодерну і «третьої хвилі» стають закономірним наслідком домінанти неоекономічного в розвитку.

Висновки. Проведене дослідження дозволяє обґрунтовано стверджувати, що нова економіка, ноекономічне буття, як відповідь на афлюентистські прагнення більшості економічних акторів та людства і цілому, існувало впродовж майже всієї історії цивілізації *homo sapiens*. Відмінності між сьогоднішнім, минулим та майбутнім є в багатьох позірних, вони полягають лише в ролі, яку відіграє нове в загальному економічному житті.

На нашу думку, тільки наочне зростання питомої ваги нового змусило дослідників шукати пояснення його сутності. Не слід вважати такий підхід якісно конфронтаційним щодо існуючих – так само не існує ідеально чистих критеріїв визначення моментів переходу від натурального виробництва до товарного, від простого товарного – до капіталістичного тощо, вони існують лише як наближення. Отже, можна зазначити, що сьогоднішнє, яке демонструє нам буяння ноекономічної реальності, насправді є лише перехідним етапом. Це період надрентної експансії, доба утвердження панування гетерогенів і другорядності гомогенів в економічному житті за умов повсякчасного й повсюдного наступу афлюентизму.

References:

1. Армстронг Г., Котлер Ф. Основи маркетингу. Київ. Діалектика, 2020. 880 с.
2. Білоцерківець В.В., Лященко А.В. Нова економіка: сутність та генеза. Дніпропетровськ. Січ, 2007. 221 с.
3. Білоцерківець В.В. Нова економіка: зміст та еволюція. Дніпропетровськ. Січ, 2013. 366 с.
4. Білоцерківець В.В., Завгородня О. О. Екогенетичні засади визначення нової економіки як інноваційної. *Бюлетень Міжнародного Нобелівського економічного форуму*. 2010. №1. Т. 1. С.29-37.
5. Інноваційно-інформаційна економіка: зміст, динаміка, регулювання / Тарасевич В.М., Білоцерківець В.В., Завгородня О.О., Лебедева В.К. та ін. Дніпро. ПМП «Економіка», 2018. 352 с.
6. Завгородня О.О. Інноваційна динаміка національної економіки. Дніпропетровськ. Пороги, 2014. 408 с.
7. Казанский А. Б. Модели организационно замкнутых систем и контуры развития новых подходов в области искусственного интеллекта и когнитивной науки. URL: <http://spkurdyumov.narod.ru/kazanskiy.htm>.
8. Мейсон П. Посткапіталізм. Путівник у майбутнє. Київ. Наш формат, 2019. 360 с.
9. Тапскотт Д. Електронно-цифрове об'єднання: плюси і мінуси епохи мережевого інтелекту. Київ, INT-Press, 1999. 408 с.
10. Тоффлер Э. Третья волна. Москва. АСТ, 2002. 776 с.
11. Форд М. Пришествие роботов. Техніка загроза майбутнього безробіття. Київ. Наш формат, 2016. 400 с.
12. Цифровий вимір інноваційно-інформаційної економіки / Тарасевич В.М., Білоцерківець В.В., Завгородня О.О., Лебедева В.К. та ін. Дніпро. ПМП «Економіка», 2021. 448 с.

13. Шваб К. Четверта промислова революція. Формуючи четверту промислову революцію. Харків. Клуб сімейного дозвілля, 2019. 416 с.
14. Alcala R. *The New Economy: What It Is, How It Happened, and Why It Is Likely to Last*. New York. Farrar, Straus, and Giroux, 2003. 324 p.
15. Deming W. E. *The New Economics: For Industry, Government, Education*. New York. MIT Press, 2000. 266 p.
16. Fleming R. *The new economy. How trustmakers have capitalized the American people and made dollar worth fifty cents*. New York. R. Fleming Pub. Co., 1904. 20 p.
17. Harrod R. *Economic Dynamics*. London: Palgrave Macmillan UK, 1973. 195 p.
18. Harrod R. F. *An Essay in Dynamic Theory*. *The Economic Journal*. 1939. Vol. 49. No. 193. pp. 14-33. DOI: <https://doi.org/10.2307/2225181>
19. Kelly K. *New Rules for the New Economy. Ten Radical Strategies for a Connected World*. New York. Viking, 1998. 180 p.
20. Luhmann N. *Die Realität der Massenmedien. 2. erweiterte Auflage*. Opladen. Westdeutscher Verlag, 1996. 219 s.
21. Pareja-Eastaway M., Pradel i Miquel M. *New economy, new governance approaches? Fostering creativity and knowledge in the Barcelona Metropolitan Region*. *Creative Industries Journal*. 2010. Vol. 1. pp. 29-46. DOI: https://doi.org/10.1386/cij.3.1.29_1
22. Piazzolo D. *The new economy and the international regulatory framework*. *Kiel Working Papers*. 2001. No 1030. 40 p.
23. Rathenau W. *Die neue Wirtschaft*. Berlin. S. Fischer Verlag, 1921. 88 s.
24. Siebert H. *The new economy – what is really new?* *Kiel Working Papers*. 2000. No 1000. 39 p.
25. Ware C.F., Means G.S. *The Modern Economy in Action*. New York, Harcourt Brace, 1936. 231 p.

METHODOLOGY FOR DETERMINING THE LEVEL OF COMPETITIVENESS OF GOODS AND SERVICES

Iuliia Bondar

Phd of Economic Sciences, Associate Professor, Associate Professor of Department of Aviation Management Flight Academy of the National Aviation University.
cooperjulia@ukr.net
<https://orcid.org/0000-0003-2269-6208>

Abstract. The research examines the main content of the concept of «product competitiveness» and defines it as a set of quality and cost characteristics of the product that ensure satisfaction of the specific needs of buyers. It has been established that assessing the competitiveness of enterprises is a complex multifactorial task, which boils down to the determination of numerical indicators of competitiveness and their integration. Therefore, most methods of assessing the competitiveness of enterprises are based on the application of various coefficients for the analysis of production activity, financial condition, efficiency of investments, etc. Several methods of determining the competitiveness of the company's products are analyzed. Therefore, when assessing competitiveness, it is necessary to take into account not only a set of indicators that mainly relate to the sphere of production and functioning of the product, but also other criteria that are more important for consumers in a specific market. Formed stages of using the methodology for assessing the international competitiveness of new products of enterprises whose products are planned for export. The useful effect of the product, which shows the yield of the product, is characterized by means of an integral indicator calculated on the basis of separate objective indicators of product quality that satisfy a specific need.

Introduction. Competition, as one of the main components of a market economy, ensures the conquest of the market, victory over competitors in the consumer struggle, and stable profits. Competition permeates all industries and sectors where workers are forced to compete for work. To be more competitive, business leaders and entrepreneurs must be more comfortable with risk and change in the way products are produced.

The formation and provision of competitive advantages is the fundamental basis for ensuring the competitiveness of products. It is worth noting that, in general, the competitiveness of a product is understood as a set of consumer characteristics and cost characteristics, according to which the manufactured product can withstand the competition of a certain segment of the market during a certain period of time.

The competitive advantage of the product, first of all, is a significant advantage over competitors in various fields, i.e. the result of ultra-low cost and high quality and appropriate technical level of the manufactured products. It is important that competitive advantage is a fact that shows the real demand and preferences of consumers in the market.

Product competitiveness is a decisive factor in its commercial success in a developed competitive market. Competitiveness in the most general form characterizes the capabilities of a competitor to solve the problems facing him in the established conditions. The specificity of competitiveness is that it can be applied on the one hand to competition (competitiveness of products), and on the other hand to subjects of competition (competitiveness of an enterprise, industry, region, country). The competitiveness of products is a relative value that characterizes the quantitative correlation of the most important characteristics of two analogues of products. The competitiveness of products indicates the degree of satisfaction of the buyer's needs by one analogue of the product in relation to another.

The competitiveness of a product, like any economic object, can be determined by comparing it with similar competitors. It should be noted that «competitiveness» as a concept is strictly tied to a certain market or its part, as well as the time of sale of the product. And since each buyer has his own individual criterion for assessing the satisfaction of his own needs, competitiveness also acquires an individual shade.

Currently, there is no generally accepted methodology for assessing the competitiveness of products in Ukraine. Foreign experience in this area is little covered in the literature. Each company evaluates its competitive position according to its own methodology, and does not advertise the essence and effectiveness of its application. The realities of today's economy are characterized by a set of unresolved issues, the key problem among which is the problem of ensuring and maintaining the appropriate level of competitiveness of products, research and expansion of this issue is relevant today.

The purpose of this research is to determine the place of competitiveness of goods and services in the economy and to analyze methods for determining the level of competitiveness of products of enterprises, which are aimed at ensuring the competitive advantages of Ukrainian enterprises on the national and world markets.

To solve this goal and set tasks, the following methods of scientific research were used: analysis and synthesis - when studying the essence of product competitiveness, assessing its technical level and product quality; the method of logical generalization - in the analysis of theoretical approaches to the definition of the concept of competitiveness and calculation methods; functional-cost analysis - as a method of systematic analysis of the product's competitiveness, which is focused on optimizing the ratio of consumer properties of the product and the costs of its development, production and use; graphic - for visual representation and schematic presentation of both theoretical and methodical material.

Literature review and methodology. Many developments and economic studies are devoted to the issue of defining the concept of competitiveness and methods of its calculation. Thus, in the methodological guidelines for assessing the technical level and quality of products, the main factors of the product's competitiveness on the foreign market are recognized as the technical level and the level of quality of its production; compliance of the product with the requirements and standards of the importing countries, buyer companies; availability of patent purity and patent protection, as well as a registered trademark; delivery terms and warranty terms; price and terms of payment, etc.

The main content of the concept, features of product competitiveness are described in dictionaries, as well as researched by scientists in scientific works. Thus, in the «Financial and Economic Dictionary» competition is considered as an element of the market mechanism associated with the formation of economic proportions based on the competition of enterprises and firms for better and more profitable conditions for capital investment, product sales, and service provision. Competition manifests itself in the economic rivalry of individual product manufacturers, which takes place between them in order to satisfy their needs, ensure the most favorable conditions for the production and sale of goods, obtain the highest profit, etc. The economic meaning of competition lies in its ability to create a favorable climate for the production and sale of goods in the state economy¹.

The «Economic Dictionary» emphasizes that competition is a rivalry, a struggle to achieve better results in the field of activity; rivalry between product manufacturers for more favorable conditions of production, sale of goods, expansion and conquest of markets².

The competitiveness of goods and services in the economy depends on many factors, in particular, such as the presence of economic potential, quality management, the scope of R&D (scientific - research, design works), the innovative level of production, regulatory and legal support at the stages of development, production and sale of products, the degree of state intervention in the formation of a favorable competitive environment, the presence of internal and especially external demand for products, experience and qualifications of industrial and production personnel. According to P. Puenteil, competitiveness is the position of a country or an enterprise on the domestic and foreign markets determined by economic, social and political factors³.

Professor I. Lifitz⁴ in his work defines the factor of competitiveness as a direct cause, the presence of which is necessary and sufficient for changing one or more criteria of competitiveness. At the same time, he notes that the factor analysis is part of the general scheme of evaluating the competitiveness of products.

V.P. Karpyuk understands product competitiveness management as the process of identifying, planning, forming, maintaining and building up the competitive advantages of products at each stage of creating added value in order to increase the level of product competitiveness or maintain it at the planned level⁵.

The question of studying competitiveness as a direction of scientific research is not new for economic science, many works have been devoted to it, but the study of

¹ Yunin O.S., Kruglova O.O., Savelieva M.O. (2018). Financial and economic dictionary: reference dictionary.. Dnipro Bila K. Publisher, 164 p.

² Zavadskiy J.S., Osovska T.V., Yushkevich O.O. (2006). Economic dictionary. Kyiv. Kondar, 355p. ³ Puenteilo P. (2009). The essence of aspects of competitiveness at different levels of economic management. *Bulletin of the Ternopil National Economic University*. 4, 32-42

⁴ Lifits I.M. (2004). Formation and evaluation of the competitiveness of goods and services: a study guide. Yuright-Izdat, 335 p.

⁵ Karpyuk V.P. (2009). Product competitiveness management. Bulletin of the Zhytomyr State University of Technology. *Series: economic sciences. Zhytomyr*, 4 (50).

issues related to the competitiveness of goods and services remains relevant for the economy today.

The Results of the investigation. One of the regulators of social production proportions is economic competition. It stimulates the efficiency of production, determines the market value of goods, serves as a factor in the formation of the average rate of profit, distributes goods producers according to the level of income, realizes the material interest of goods producers. Competition, based on objective processes and regularities, acts as a means of successful functioning of the market economy in all its manifestations and does not come into confrontation with the main trends of the progress of productive forces. Competition symbolizes the economic processes that arise between enterprises operating in the market with the aim of providing better sales opportunities for their products, meeting the various needs of customers and obtaining the greatest profit⁶. As a result of the economic competition of commodity producers, there is a continuous acceleration of the processes of modernization of production and products.

Therefore, competition requires manufacturers to observe strict technological discipline, constantly improve product quality, update design, anticipate future needs, and not just sell what is produced.

Along with the concept of «competition», it is appropriate to consider the concept of «competitiveness». Competitiveness is revealed only through competition and under appropriate conditions. In countries with a market economy, the competitiveness of an enterprise is the result of the interaction of factors that arose as a result of the objective development of productive forces, which are reflected in the policies of companies regarding the improvement of goods and their quality, the struggle for market share and profit. Competitiveness is a multifaceted concept that is often used in the practice and theory of economic analysis⁷.

In a market economy, competitiveness is a decisive factor in the commercial success of an enterprise. The competitiveness of the enterprise characterizes the possibilities and dynamics of its adaptation to the conditions of market competition. The competition factor has a coercive nature, forcing the manufacturer, under the threat of being pushed out of the market, to constantly deal with the quality system and overall competitiveness of their products, and the market objectively and strictly evaluates the results of their activities. In the case of a developed competitive market, marketing becomes an effective means of solving the problem of quality and competitiveness of goods, feeling, in turn, their reverse influence, which expands or reduces it.

One of the most important components of the enterprise's competitiveness is the competitiveness of the manufactured goods. This is a multifaceted concept, which means the conformity of the product to the market conditions, to the specific requirements of consumers, both in terms of its quality, technical, economic, and

⁶ Kutin A.A., Polzunova N.N. (2001). A model of the relationship between the competitiveness of machine-tool products and enterprise management methods. *Herald of mechanical engineering*. 2, 41-44.

⁷ Kuzmin O.E., Horbal N.I. (2005). Management of the international competitiveness of the enterprise: Textbook. Lviv: Kompakt-LV, 304 p.

aesthetic characteristics, as well as in commercial and other conditions of its implementation (price, delivery terms, sales channels, service, advertising). In addition, an important component of product competitiveness is the level of consumer spending during its operation. The competitiveness of products and the competitiveness of the company producing the products are related to each other as a part and a whole. The company's ability to compete on a certain product market directly depends on the competitiveness of the product and the set of economic methods of the enterprise, which affect the results of the competitive struggle.

A high level of competitiveness of products and services is a basic indicator for an efficient economy. The problem of the competitiveness of products and services for enterprises is especially relevant because it is necessary to produce and sell the really necessary goods on the market.

The competitiveness of goods and services is the level of their economic indicators and consumer properties, which allows them to withstand competition with other similar goods and services on the market⁸.

In global practice, the competitiveness of goods and services is determined by the following main factors:

- compliance of the quality of goods and services with market requirements and requests and expectations of specific consumers;

- total costs for purchase, delivery, storage, maintenance, repair, operation and disposal of goods;

- the organization's ability to deliver within the terms and volumes convenient for the consumer;

- the reputation (image) of the enterprise on the market, the presence of arguments confirming the reliability of the organization as a partner, and the ability to present these arguments.

Additional factors often play a significant role: the level and organization of service services by the manufacturer; organizational and commercial conditions and sales factors; market goods promotion system, dealer network; advertising activity in relation to buyers; marketing activity; study of demand; market monitoring; sales promotion measures.

When calculating the competitiveness of a product through an integral quality indicator, it is advisable to apply corrections to the company's image using the «key to the customer's soul» model, which shows that this key is: customer comfort, the supply system, the payment system, and service when using products as intended.

Thus, high competitiveness is determined not only by excellent quality and reasonable price, but also by attractiveness for the consumer aiming to buy, which is especially important for consumer goods. The list of criteria should be based on the principles and concepts of behavioral science. Consumers as subjects of competitiveness assessment make many purchasing decisions every day. The central link of the decision-making model is the search for information. The directions of the

⁸ Zhurba O.I., Kolyadenko Yu.M. (2012). The essence and significance of enterprise competitiveness. Collection of scientific papers. 35, 97-103

search are determined by the structure of product needs by the subject of evaluation - the consumer. The attractiveness of the product to the consumer is determined by the extent to which the product's parameters coincide with the parameters of human needs.

Therefore, the selected nomenclature of competitiveness criteria should be adequate to the range of needs for goods. The most famous approach to determining the type of needs and their hierarchy is A. Maslow's pyramid of needs⁹. As a universal model, it requires correction when considering specific objects, as is taken into account in fig. 1.

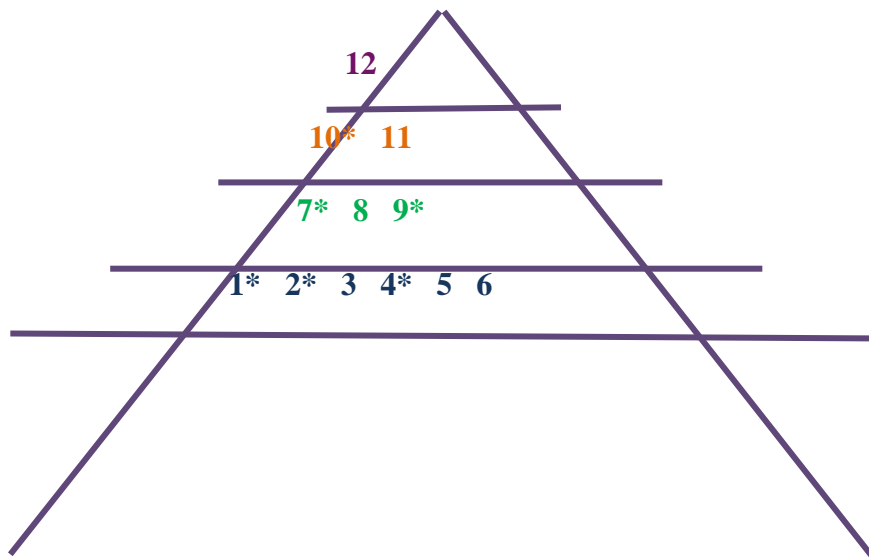

Fig. 1 Pyramid of needs for goods and services:

1 – physiological; 2 – safety and health; 3 – not to be deceived; 4 – usefulness; 5 – accounting of individual and group characteristics; 6 – availability (in terms of funds and time); 7 – reliability; 8 – needs for information about product advantages; 9 – convenience; 10 – beauty; 11 – diversity; 12 – social image

Needs 1, 2, 4, 7, 9, 10 (marked with an asterisk in Fig. 1) are implemented according to the «level of quality» criterion, need 6 - in «price of consumption», 2 - in «safety», 3 - in «authenticity», 5 - in «social addressability», 11 - in «novelty», 12 - in «social image». Duplication of criteria is possible due to the huge variety of goods and services. For example, the indicator «reliability of the car» intersects with its «safety», etc.

Buyer costs consist of purchase costs (goods price) and consumption-related costs, which together form the consumption price. Such a price is higher than the selling price, therefore the most competitive product is not the one offered at the minimum price on the market, but the one with the minimum consumption price for the entire period of its service to the consumer.

Finally, the competitiveness of the product is determined only by those properties that are of significant interest to the buyer and, of course, guarantee the satisfaction of this need. All characteristics of the product that go beyond the scope of

⁹Maslow A. H. (1954). *Motivation and Personality*. N. Y. Harpaer and Row.

these interests are considered in the assessment of competitiveness and as those that are not relevant to it in these specific conditions. Therefore, exceeding the requirements of standards and regulations (unless it is caused in the long run by an increase in state and other requirements) not only does not improve the competitiveness of the product, but, on the contrary, often reduces it, since from the point of view of the interests of one or another particular buyer, such an excess leads to an increase in the price, without increasing consumer value, and therefore seems useless to him¹⁰.

The study and evaluation of the product's competitiveness must be conducted continuously and systematically in close connection with the phases of its life cycle. This makes it possible to catch the moment of the beginning of an intense decrease in the level of competitiveness in a timely manner and make appropriate decisions: remove, for example, a product from production; modernize or differentiate it; reorient to another segment of the export market, etc. At the same time, they proceed from the fact that the release of a new product before the old one exhausts the main possibilities of maintaining its competitiveness is economically impractical.

At the same time, any product after entering the market (especially the foreign one) begins to use up its competitive potential. This process can be slowed down or even temporarily delayed, but it cannot be stopped. Therefore, the new product is designed according to the schedule, which ensures its entry into the market before the significant loss of competitiveness of the former products. In other words, the competitiveness of new products should be anticipatory and sufficiently long-term.

Ensuring the competitiveness of export products at the required level requires its quantitative assessment, without it, all measures envisaged by the enterprise to maintain competitiveness at the appropriate level will remain a wish, since in this case there is no objective basis that allows judging what its real value is level.

The starting point for assessing the competitiveness of any product is the formation of the purpose of such work. If it is necessary to determine the position of this product in a number of similar ones, then it is enough to conduct a direct comparison of their main characteristics. In the case of research that is focused on evaluating the sales prospects of a product in a specific market, the analysis involves the use of information that includes information about products that will enter the foreign market, the dynamics of demand, expected changes in the relevant legislation, etc.

But regardless of the goals of the research, the basis for assessing competitiveness is the study of market conditions (Fig. 2).

After the selection of the products for which the analysis is planned, based on the study of the specific market and the requirements of the buyers, the parameters for the evaluation are determined. The analysis should use the same criteria that the consumer is guided by when choosing a product.

A comparison is made by groups of parameters (technical and economic) to find out how close the parameters are to the corresponding demand parameter.

¹⁰ Philip Kotler (1989). «Social Marketing: Strategies for Changing Public Behaviour», 752p.

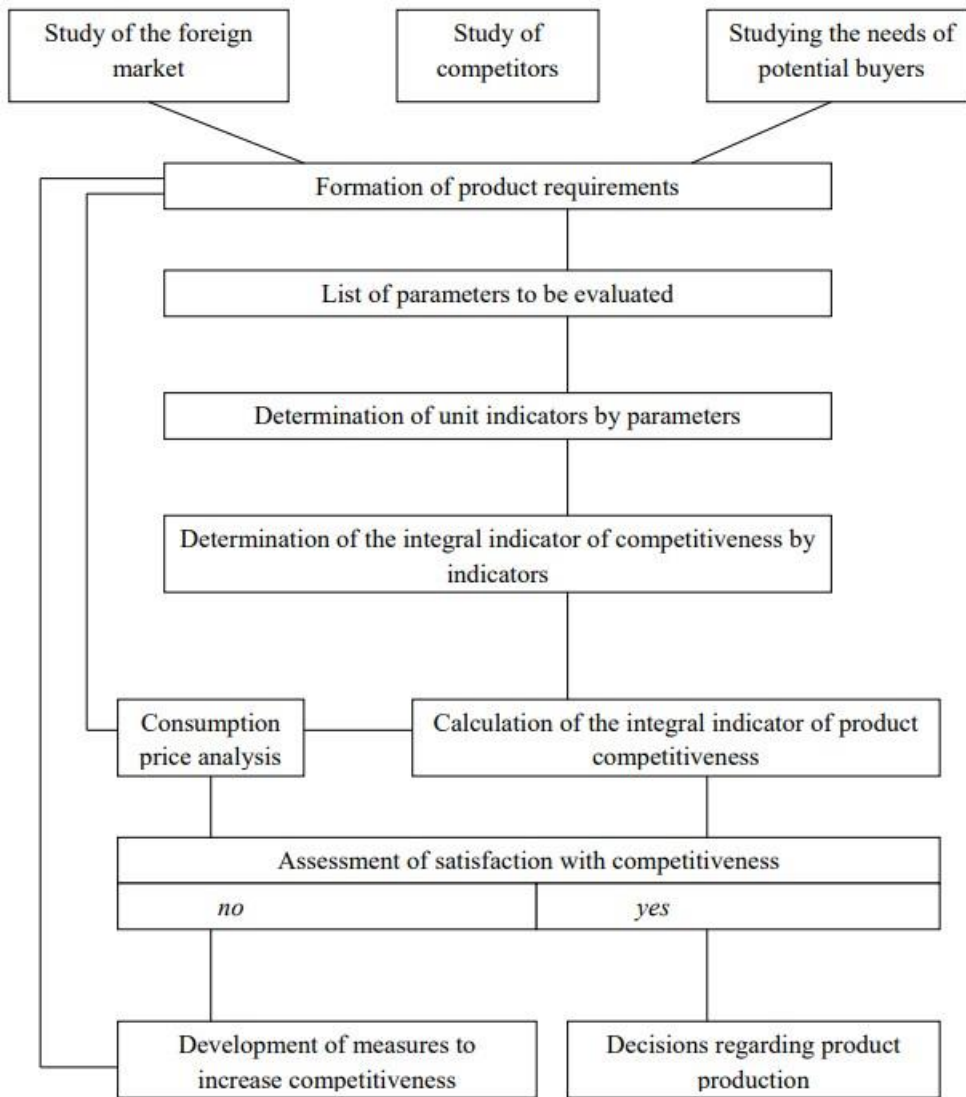

Fig 2. 2 A typical scheme for assessing product competitiveness

Resource: generated by the author

The nomenclature of parameters that are used in the assessment of competitiveness is determined by the total costs of the consumer (consumer prices) for the purchase and use of the product, which is determined by its properties, as well as the conditions of purchase and use in a specific market. The total costs of the consumer generally consist of one-time and current costs.

Selection of the comparison base includes:

- setting the goal of assessing the competitiveness of export products and choosing possible sales markets;
- analysis of the state of the market, volumes, structure, factors of demand and supply for the relevant period of assessment of competitiveness;
- selection of the nomenclature and setting the dimensions of the parameters of the buyer's needs, evaluated and competing products.

Based on the study of the buyer's needs, the nomenclature of parameters that he uses when evaluating products on the market, as well as the sizes of these parameters and the importance of each in the set, is determined.

In the case of impossibility of determining the base for comparison, an indirect method of assessing competitiveness using a sample can be used, especially if the product of a known class is being evaluated and its analogues exist on the market. The sample product simulates the need and allows you to compare its parameters with the parameters of the product to be evaluated.

When assessing competitiveness, differential, complex and special methods can be used. One of the variants of the average assessment is the use of graphs of the average value of the product's economic parameters depending on its main technical parameter or useful effect. Such graphs can be constructed by averaging the total costs for individual models that have technical characteristics (for example, load capacity, productivity, etc.).

Products are compared according to the parameter comparison table. As a result of the comparison by one of the methods (differential, complex or mixed), one of the following conclusions is given¹¹:

- the product is competitive on this market in the compared class of products;
- the product has low competitiveness in the compared class of products on this market;
- the product is completely uncompetitive in the compared class of products on the specific market.

The conclusion is accompanied by conclusions about the advantages and disadvantages of the evaluated product in comparison with analogues, as well as recommendations about the measures that should be taken to improve the market position of the product. All of the above allows us to come to certain general conclusions, the essence of which is outlined below.

1. Successful work in the highly competitive world market is possible only under certain conditions. Among them is the obligatory presence of the exporter of a well-thought-out and consistently implemented product policy, in which the solution of competitiveness problems is a priority. Without this, the export of goods and services by any enterprise loses its prospects.

2. The development of an export commodity policy is a rather complicated and expensive matter, but the efforts, time and resources spent on it give a high return, provided, however, that such a policy is not only creatively formed, but also correctly implemented.

¹¹ Lagutin V.D., Bakalinska O.O., Verteleva O.V. (2009). Competition and competitive policy: categories and concepts. Kyiv. National auction. economy University, 320 p

3. Export commodity policy requires enterprises to have comprehensive knowledge of their export opportunities, the level of competitiveness of their limiting factors, and the opportunities of commodity markets in the competitive environment at present and in the future.

Such a policy (and this is confirmed by world experience), in order to be effective in the long term, should be based on the principle of a consistent transition from simple to more complex export problems when solving them and adhere to another basic principle - the concentration of resources and efforts on decisive, most promising export directions. Excessive dispersion of the exporter's efforts on many goods and importing countries, especially at the initial stage of export activity, is undesirable.

4. Maintaining the necessary competitiveness of goods now and in the future in relation to the requirements not of the world market in general, but of its selected target segments, should be the central direction of the export product policy of enterprises.

Sources of competitive advantage are the main component of the mechanism for ensuring product competitiveness. M. Porter notes that «the position in the industry is determined by competitive advantage... . Competitive advantage is divided into two main types: lower costs and product differentiation. Low costs reflect the firm's ability to develop, produce and sell a comparable product at lower costs than competitors... Differentiation is the ability to provide the buyer with a unique and greater value in the form of a new quality of the product, its special consumer properties or after-sales service»¹² [7].

The price of the product performs one of the most important functions, since the commercial result depends on the price policy of the enterprise, and the correctly chosen price strategy has a long-term and decisive impact on the competitiveness of both the goods and the enterprise itself. In addition, the price is a determining factor for making a decision on the purchase of domestic goods on foreign markets by the majority of consumers. Price is a strong argument in the competition.

The price occupies an extremely important place in the formation of the competitiveness of the product on the international market and, despite the statements of some experts, that the price competition recedes into the background, the facts indicate the opposite.

The potential for price competitiveness is formed by the conditions of national production, and marketing has a relatively small (compared to the communication sub-complex) set of tools. This is the actual price level (price list, system of discounts and allowances, payment forms, periodicity of payments, credit conditions, etc.). The range of decisions regarding the firm's pricing strategy in foreign markets covers the following aspects: the purpose of pricing; interrelationship of commodity prices within the production nomenclature; discounts (their frequency, size, conditions of provision); allowances (terms of use, size); the ratio of prices to the prices of competitors; the

¹² Porter M. (1997). Strategy of competition. Methods of analysis of industries and activities of competitors / trans. from English A. Oliynyk, R. Skipalskyi. Kyiv. Basics, 390 p.

priority method of setting prices for new goods, or their combination; price strategy regarding «price-quality» indicators; price strategy depending on the company's goal in the foreign market; price adaptation tools (uniform or flexible prices, rounded or not rounded, additional discounts, compensations, etc.).

From a methodological point of view, determining the selling price of products of any industry is based on the use of a comprehensive approach that accumulates a cost approach, as well as an approach based on demand analysis and an approach based on competition analysis.

Product differentiation is primarily determined by its quality. During the last century, there have been radical changes in approaches to the problem of quality in the management of enterprises: from considering it as a mainly engineering and technical task of compliance with standards to the principles of total quality management, in the framework of which quality is considered as meeting the requirements and needs of consumers, owners and employees. Marketing allows you to explore and understand these needs, social-ethical and ecological marketing takes into account the strategic needs of society, leads business to social partnership. The structuring axiom of total quality management (Total Quality management) says: quality is a set of characteristics of an object (goods, services, process, organization as a whole) that determine its ability to satisfy the established and expected (forecasted) needs of both the consumer and society in general. Quality was transferred from the operational level to the rank of the main strategic goal of the organization. The process of creating quality has turned from a functional task into a system-forming factor.

Quality directly depends on the functioning of the organization as a system. Quality is a complex concept that characterizes the effectiveness of all aspects of the organization's activities. Product quality is the result of the organization's activities. At the same time, it is only the tip of the iceberg of quality that provides the organization with advantages in the global economic system. Today, quality is the main factor that has become the reality of global competition. This means, according to P. Drucker, that «one cannot count on success if the organization's activities do not meet the standards set by the best companies, no matter in which part of the world they are located»¹³.

This is achieved by using all the potential of modern management, developing and implementing a special strategic program at the enterprise, which allows to eliminate temporary difficulties, preserve and strengthen market positions under any circumstances, relying mainly on own resources.

For example, the introduction of ISO international standards (both series 9000 and 14000) is connected with such modern concepts as the quality management system (QMS) and the environmental management system (ESM). Today, there are three main reasons that encourage organizations to implement QMS and SEM:

- internal reasons. This is required either by the organization's philosophy or (at least) by its strategy (to increase competitiveness, enter new, including international, markets);

¹³ Peter F. Drucker (2001). Challenge management in 21 century. Harper Business. USA, 224 p.

- external reasons. The organization is forced to implement ISO standards in order to maintain its market position, as suppliers, consumers, intermediaries demand it;
- the desire to be «no worse than others».

If the enterprise has innovation or high-tech products, then it already has a competitive advantage in terms of quality. The task of the enterprise is to provide maximum support, taking into account the specifics of the target markets. To solve this problem, it is necessary to take a broader look at the problem of obtaining competitive advantages, as suggested by T. Omelyanenko.¹⁴

He notes that the characteristic features of the development of competitive advantages today are also the flexibility of the company's activity, which implies the development of various interrelated aspects of product flexibility, technical and technological flexibility, organizational flexibility, market flexibility, strategic flexibility of the firm, etc. in order to ensure the ability of the firm to respond immediately on changing market needs, and in some cases - and initiating the emergence of these needs. This direction of development in relation to the production sphere found its concrete embodiment in the formation of ideology and the materialization of ideas regarding the creation of CAD (automated product design systems), ACS (automated process control systems), GVS (flexible production systems); in relation to the management sphere - in the creation of mechanisms for strategic management of the functioning and development of the firm.

As a strategic factor in the formation of competitive advantages of the enterprise, there are innovations, the implementation of which, just like the factor of flexibility, covers the most diverse spheres of the organization's activity. Innovations are given so much attention that even a separate variety of organizational strategies – «innovation strategies» - has been singled out and branched into separate varieties¹⁵.

In the last years of the 20th century, researchers in the field of theory and practice of business management increasingly began to focus their attention on the field, which can be recognized as a promising key direction in the arsenal of means of achieving strategic success - we are talking about such a factor of competitiveness as time. Strategies built on the use of such a competitive advantage as a temporary one focus on reducing the terms of execution of various (and not only production) operations, for example, increasing the speed of response to changes in consumer demand, speeding up the development and production processes of new products, shortening the delivery time of products or provision of services. The meaning of the key idea is that when time is reduced, costs are usually also reduced, productivity increases, new products appear on the market faster, and the quality of customer service generally improves.

¹⁴ Omelyanenko T.V. (2001). Competitiveness of the firm: paradigm of the 20th century and their dialectics in the conditions of the domestic business environment. Strategy of economic development of Ukraine. 4, 205-208

¹⁵ Bondar Yu.A., Leginkova N.I., Fabrika I.V. (2022). Analysis of marks for determining the level of competitiveness of the company's products. *Bulletin of postgraduate education «Social and behavioral sciences» series*. Kyiv. 2022. 21(50), 161-178

The dialectic of changes in competitive advantages was manifested in the fact that at the end of the 20th century, the circle of development seemed to close and everything, at first glance, returned to its origins - to the initial phase, but at a qualitatively new level. So, if at the beginning of the century it was about saving resources (in natural or value terms), then at the end of the century it was about saving time. That is, it can be stated that today the theory of competitiveness management is on the way of forming a new concept of composition and ratio of key factors of success of a modern firm in competition.

It should be noted that both today and in the near future, only a firm that has competitive advantages in five areas will be competitive, namely in the areas of cost reduction, quality improvement, flexibility, innovation development and time saving.

Regarding the competitiveness of national business structures, it should be noted that its level, means and sources of formation and support are primarily determined by the nature and trends of the development of the market economic environment in the country. The realities of the current state of the domestic business environment are characterized by a number of certain features, which, compared to the basic provisions of established generally accepted views on the market economic business sphere, give grounds to conclude about its specificity and even some uniqueness. These original signs include the fact that in the domestic business environment today there are unstoppable natural forces of not only economic, but also socio-political nature; it is difficult or even impossible for him to predict which companies will enter the arena of competition in the near future, not to mention obtaining detailed information about their price structure, assortment and volumes of the product offer; consumer behavior and, above all, their paying demand are difficult to predict; the permanent change of normative acts in the field of business regulation has become a daily practice, etc. A stable competitive position of the firm in the international business environment under such conditions, taking into account the specified specifics, can be ensured primarily due to flexible maneuvering of the firm in the dynamic market space.

The methods of such maneuvering developed by world theory and practice over the long period of existence of numerous market-type economic systems are¹⁶:

- reduction of costs and establishment, as a result, of lower prices for standardized goods (goods of mass demand);
- focus on meeting the requirements of specific groups of consumers and, accordingly, emphasis on product differentiation and quality;
- «price reduction game» in conditions of elastic demand and maintenance of stable prices in conditions of inelastic demand;
- the practice of «squeezing out» competitors by conducting correct and civilized «price wars»;
- minimization of the time lag between the emergence of a need (demand) and its satisfaction;
- implementation of non-price competition in various ways, etc.

¹⁶Kuzmin O.E., Horbal N.I. (2005). Management of the international competitiveness of the enterprise: Textbook. Lviv: Kompakt-LV, 304 p.

Thus, for domestic business structures in today's realities, the most important component of the competitiveness management mechanism should be a flexible combination of expanding the horizons of prediction (in a figurative sense - strengthening foresight) with the implementation of effective market maneuvering. Or, in other words, the key to the company's success will be the availability of a flexible strategic management mechanism with proven procedures for integrated planning of marketing and product programs, taking into account the level of internal potential and the dynamics of the external environment.

As a result of evaluating the competitiveness of products, the manufacturer can adopt such ways of increasing competitiveness, which are shown in Figure 3.

C H A N G E	composition of component products		structure of used materials (raw materials, semi-finished products)		
	test methods	production technologies	manufacturing quality control systems	storage, packaging	transportation and installation
	product prices	prices for repair services	prices for maintenance services		
	order of sale of products on the market				
	supplier incentive systems				
	structure of imports	types of imported products			

Figure 3. Ways to increase the competitiveness of goods and services

Resource: generated by the author

In order to increase the competitiveness of products, it is necessary to implement complex measures to increase the competitiveness of the relevant enterprise, industry, and country.

One of the main goals of economic entities is to ensure the competitiveness of the goods or services provided, since the stable financial condition of the enterprise depends on the competitiveness of its products. Practice shows that this goal is most often achieved by enterprises with higher competitive potential. According to some scientists¹⁷, the competitive potential of an enterprise is the ability (both actual and potential) to create, produce, implement and provide services in specific market segments for competitive products that have the highest demand among consumers.

The task of determining the competitiveness of enterprises is multifactorial, it requires the determination of the most significant numerical indicators and their integration. The research object is considered as a set of certain quality indicators, the change of which leads to quantitative and qualitative changes. The used method of finding the integral indicator of competitiveness must meet 25 qualitative requirements.

¹⁷Klymenko S.M., Omelyanenko T.V., Barabas D.O., Dubrova O.S., Vakulenko A.V. (2008). Management of the competitiveness of the enterprise: training. manual Kyiv. KNEU, 520 p.

To assess the competitiveness of enterprises, methods are used that take into account many coefficients for the analysis of production activity, company management, personnel policy, financial position, investment efficiency, sales activity, implementation of innovations, etc. It is possible to agree on the topic of scientists, who propose to consider the following as the main indicators of the competitiveness of the enterprise:

- economic potential (assets, fixed capital, equity and loan capital);
- production and sales potential (quality of the raw material base; production and sales capacities; volume and directions of investments), which enables the enterprise to produce and sell its products according to the plan;
- management level (quality of planning and control; organization of production; introduction of innovations; level of responsibility);
- efficiency of financial activity (sales volume, market share, profit);
- intellectual (research) potential (conducting scientific research taking into account world experience in this field; expenses for research and design work; number of patents and certificates for inventions, etc.);
- financial potential (solvency, liquidity, creditworthiness and lending conditions, state of the capital structure - the ratio of equity to the total amount of assets, etc.);
- labor potential (condition and qualification of labor resources, improvement of workers' qualifications);
- corporate culture (reputation of the company, relations in the team, possibility of career growth, market strategy of the company).

A study was also conducted, the purpose of which was to establish the relationship between the criteria of competitiveness of goods and indicators of the efficiency of enterprise management. At the initial stage, the economic and organizational methods of enterprise management were described using eighteen indicators: level of plan execution; pricing indicator; funding indicator; indicator of economic stimulation; degree of execution of orders; degree of execution of orders; level of regulatory support of management functions; the level of regulatory support, management bodies; the level of provision of personnel with regulatory documents; personnel turnover rate; absenteeism ratio; morbidity rate; average labor intensity of works; productivity per person; provision of workers to fulfill the qualification plan; the amount of fines collected from the company's employees; the level of satisfaction of subjects of labor management of employees; the share of demoted people. Next, the essential factors were selected:

1) according to economic feasibility. At this level, two indicators of management methods were discarded, namely: the level of morbidity and the degree of satisfaction of management subjects with the work of employees;

2) by analyzing the matrices of paired correlation coefficients between indicators of management methods and criteria of competitiveness of machines, on the one hand, and additions of modes of action, on the other;

3) by assessing the informative capacity of individual arguments.

The number of significant indicators of management methods was brought to regression equations, including four groups of factors: compliance with consumer requirements; level of selling prices; timeliness of deliveries; level of service.

This method allows you to objectively assess the competitive capabilities of enterprises, but regression models become obsolete relatively quickly, and require the most complete accounting of the features of the object under study. The proposed method can be used only within a specific enterprise, for distribution to another enterprise, correction of regression coefficients is necessary.

Competitiveness is a special zone in which, within certain limits, the interests of producers and consumers converge. Therefore, when assessing competitiveness, not only a set of indicators related mainly to the sphere of production and operation of the product are taken into account, but also other criteria (a set of conditions for its implementation, the possibility of deliveries, service, disposal, etc.), which are more important for consumers of a particular product market.

The work of Shalminova A.S. is devoid of the above-mentioned shortcomings¹⁸. [8], in which to assess the competitiveness of enterprises, it is proposed to choose a system of indicators of the efficiency of the production activity of the enterprise (1), the financial position of the enterprise (2), the efficiency of the organization of sales and product promotion (3), the competitiveness of the product (4) and the efficiency of the innovation project (5). The author obtains an integral indicator of competitiveness using the method of desirability theory. The general indicator of competitiveness (K) of the enterprise is calculated in the form of a weighted geometric mean:

$$K = \sqrt{(\alpha_1 + \alpha_2 + \alpha_3 + \alpha_4 + \alpha_5)} e_1^{\alpha_1} \cdot e_2^{\alpha_2} \cdot e_3^{\alpha_3} \cdot e_4^{\alpha_4} \cdot e_5^{\alpha_5}, \quad (1)$$

Where $\alpha_1 + \alpha_2 + \alpha_3 + \alpha_4 + \alpha_5$ - weighting coefficients of efficiency indicators;

$e_1^{\alpha_1} \cdot e_2^{\alpha_2} \cdot e_3^{\alpha_3} \cdot e_4^{\alpha_4} \cdot e_5^{\alpha_5}$ - private performance indicators of the enterprise.

If the weighting coefficients are equal, the formula looks like a simple geometric mean:

$$K = \sqrt[5]{e_1 \cdot e_2 \cdot e_3 \cdot e_4 \cdot e_5} \quad (2)$$

This technique uses many factors that affect the competitive status of the enterprise. However, subjectivism is present in it - a quantitative indicator is first subjectively converted into a qualitative one, and then, according to the Harrington scale, again into a quantitative one. In the event that the enterprise has an unacceptable criterion for any indicator, it is given a zero value of the desirability function. This leads to the fact that the level of competitiveness is also zero because the private desirability function is zero. This technique can be considered reliable if the experts are highly qualified, since the integral indicator is calculated using weights determined by experts, which is a subjective factor.

¹⁸Plyasunkov A., Kryvolapova V. (2010). Analysis of methods of assessing the competitiveness of the enterprise. *Materials, equipment and resource-saving technologies in mechanical engineering: materials of the international of science - practice conference, April 6-10. 25, 130-135.*

The same drawback is characteristic of the integral indicator of competitiveness of A.A. Voronov¹⁹, which is calculated by the formula:

$$J_{1/2} = a_{1/2} \cdot b_{1/2} \cdot c_{1/2} \cdot \dots \cdot k_{1/2}, \quad (3)$$

Where $a_{1/2}, b_{1/2}, c_{1/2}, \dots, k_{1/2}$ - private indicators of the competitiveness of the first manufacturer's products relative to the second. They are determined by the ratio of any parameter of the product of the first manufacturer to the similar value of the parameter of the product of the second manufacturer. A higher value of $J_{1/2}$ corresponds to a more competitive product. Criterion $J_{1/2}$ cannot be calculated individually only based on the indicators of the evaluated object. In this method, the price of the product is not given special importance, it is accepted as one usual parameter of the product, which is correct. In practice, it is possible to meet more expensive goods, the quality of which is worse than cheaper analogues, and in the case of using the $J_{1/2}$ indicator, the ratio of private indicators can be such that a low-quality product can have a higher competitiveness indicator.

The author of this methodology believes that the competitiveness of the product and the enterprise that produces it are one and the same, which in our opinion are not identical. The competitiveness of the product is a determining factor of the competitiveness of the enterprise, but it is not exhaustive. When measuring the competitiveness of an enterprise, it is necessary to take into account its potential, just as the «goodwill» of the enterprise is taken into account when selling it.

Competitiveness of the organization Fathutdinov R.A.²⁰ suggests evaluating according to four main groups of indicators:

1) advantages in the external environment (macroenvironment, infrastructure of the region, microenvironment);

2) advantages in the internal environment (technologies, organization of processes, resources);

3) advantages in quality and resource intensity of manufactured goods, news (goods, news, services);

4) the advantages of markets (by the volume of markets, by the number of competitors, by the efficiency and reliability of financial operations, by the security of trade). The indicators proposed by the author take into account all aspects of the enterprise.

For an integral assessment of the competitiveness of enterprises in statics Fathutdinov R.A.²¹ offers a formula that takes into account the importance of goods and the markets in which they are sold:

$$K_{opc} = \sum a_i \cdot b_j \cdot K_{ij} \longrightarrow 1 \quad (4)$$

¹⁹Voronov A.A. (2000). To assess the level of competitiveness of machine-building enterprises. *Machine builder*. 27-29.

²⁰ Fathutdinov R.A. (2009). Global competitiveness: tools of systemic development: monograph. «Standards and Quality», 464 p.

²¹ Fathutdinov R.A. (2009). Global competitiveness: tools of systemic development: monograph. «Standards and Quality», 464 p.

Where a_i - specific weight of the product in the volume of sales for the analyzed period;

b_j - an indicator of the importance of the market in which the organization's product is presented.

Δ for industrialized countries, the importance of the market is recommended to be equal to 1.0, for the rest of the countries - 0.7, for the domestic market - 0.5.

K_{ij} - the competitiveness of the i -th product on the j -th market, which is calculated according to the method of A.V. Glichev.:

$$K_{ao} = (P_{ao} * C_{il} / P_{lo} * C_{ao}) K_1 * K_2 * K_n \quad (5)$$

Where P_{ao} , P_{lo} - the useful effect of the analyzed and better sample for the normative term of its service in the conditions of a specific market, a unit of useful effect; C_{il} , C_{ao} - aggregate costs for the life cycle of the best and analyzed object, monetary unit; k_1 , k_2 , k_n - correction coefficients that take into account competitive advantages.

The disadvantage of this method, as well as the method of A.A. Voronov²², is that the competitiveness of the organization is identified with the competitiveness of its product, which is not always correct. It is possible that due to past capacity, an organization with a low competitive potential produces quite competitive products. Such a situation, as a rule, continues for a short time, such enterprises are squeezed out of the market by competitors that develop more successfully. In addition, in this methodology, the significance of the market is determined subjectively, which reduces the reliability of the assessment.

Tselikova L.V.²³ in work, for assessing the competitiveness of enterprises, she developed a nomenclature of indicators, which are grouped into the following seven groups: indicators of liquidity and solvency; indicators of market stability; profitability indicators of the results of financial and economic activity; indicators for evaluating the profitability of using organizational and managerial potential; commercial activity assessment indicators; indicators of product competitiveness assessment; trade service quality assessment indicators; system image.

The integral indicator of competitiveness is determined by the formula:

$$R_{ij} = \sqrt{A_1^2 + A_2^2 + \dots + A_j^2} \quad (6)$$

Where R_{ij} - the level of competitiveness of the products of this market entity and other j -th competitors;

A_1 , A_2 , A_j - unit indicators for assessing the competitiveness of the products of this market entity and other analyzed j -th competitors.

As it follows from formula (6), the highest competitiveness is the economic subject of the market and the products produced by them, which have a higher overall result for all unidirectional indicators than others. This model determines competitiveness by the maximum distance from the origin of coordinates. The

²² Voronov A.A. (2000). To assess the level of competitiveness of machine-building enterprises. *Machine builder*. 12, 27-29.

²³ Tskhvediani V. (2000). Mechanical engineering of Ukraine: state and prospects. *Stock market*. 4, 18-19.

obtained result is correlated with the obtained benchmark or competitor's result (if any). This ratio should be in the range from 0 to 1. The level of competitiveness of the product is determined by a specially developed scale. In this case, it is necessary to use the scale developed by I. Ansoff, with a partial modification:

$0 < to < 0,40$ - unsatisfactory level of competitiveness;

$0,40 < to < 0,70$ - satisfactory level of competitiveness;

$0,70 < to < 0,80$ - good level of competitiveness;

$0,80 < to < 1,00$ - high level of competitiveness.

In this method, the obtained integral indicators according to the scale of I. Ansoff are transferred to a qualitative level, which, in our opinion, is unnecessary. It is enough to calculate and compare it with the values of other enterprises.

The application of the methodology for assessing the international competitiveness of new products of enterprises whose products are planned for export involves the following stages:

- market analysis and selection of the most competitive product, a sample as a basis for comparison and determination of the level of competitiveness of the offered product;

- definition of a set of comparative parameters of goods;

- calculation of the integral indicator of product competitiveness.

The competitiveness of new products should be measured quantitatively, which will allow to manage its level. This requires information that characterizes the beneficial effect of these products and competitor products for the standard term of their service and the total costs during the life cycle of the objects.

The useful effect is the yield of products, that is, an integral indicator calculated on the basis of individual objective indicators of the quality of products that satisfy a specific need. It can be measured in natural units (for example, the productivity of uniparametric machines and equipment), in monetary terms, or in conditional points (for objects with several important parameters that complement each other).

Cumulative costs during the life cycle of products reflect the costs that must be incurred in order to obtain the appropriate beneficial effect from the product.

The competitiveness of products, for which it is impossible to calculate the beneficial effect or aggregate costs, can be determined based on the results of experimental testing in specific conditions of consumption, trial sales using expert and other methods.

The selection of a product sample is one of the most important aspects of competitive analysis. A mistake at this stage can distort the result of the entire work.

We will offer our view on solving this problem. Let's consider the basics of mathematical modeling and synthesis of control processes in complex systems with evolution based on the use of differential equations.

We formalize the work cycle of the enterprise for the production of a complex product. Let's enter the parameter E - production potential and consider four levels of production potential (for one product): E1 - initial readiness of the system; E4 - embedded means, prepared components; E3 - the product is ready for assembly from nodes, E2 - the initial readiness of the system and the availability of the finished product (Table 1).

Table 1 Determination of indicators of the company's potential when calculating the competitiveness of products

Indicator	Indicator content
E 1	The first level of the enterprise's production potential is the initial readiness of the system, technologies, personnel, etc.
E 4	The fourth highest level of the enterprise's production potential is invested in raw materials, components and other necessary materials.
E 3	The third level of the enterprise's production potential is the production of components and parts of a complex product by a technical process, complete readiness for the assembly of a complex product.
E 2	The second level of the enterprise's production potential is the initial readiness of the system and the availability of ready-made complex products that need to be implemented.
f_{ik}	The probability of transition from the i-th level of production potential to the k-th level of the enterprise's production potential under the influence of forced actions on the system - organizational measures, technological measures, marketing efforts, etc. It is determined by the number of acts in action per unit of time.
n_i	The number of «quanta» of production at the i-th level of the enterprise's production potential is the ratio of the total amount of funds (the cost of fixed assets, the cost of raw materials, etc.) to the cost of a complex finished product.

Let each production cycle correspond to the generalized number of «quanta» n_i (the ratio of the total cost to the cost of one product). The working principle of the four-level scheme is shown in Fig. 1, next. With the help of the investment of means and organizational measures («pumping»), the system moves from the basic state 1 to level 4. At the same time, it can be assumed that f_{14} the probability of transition per unit of time is proportional to the power of «pumping». Then, with a high probability of f_{43} (depending on the technology of the stage), the system goes to the E3 level. Transitions 3 into 2 give finished products M. And, finally, as a result of the realization of products, transition 2 into 1. The system returns to the initial level E1.

The system of initial kinetic equations is composed as follows, for example, for the level:

$$dn_1/dt = -n_1(f_{12} + f_{13} + f_{14}) + n_2f_{21} + n_3f_{31} + n_4f_{41} \tag{7}$$

Conditions of stationary production M inversion at the transition 3 to 2 ($n_3 > n_2$).

The condition of its occurrence

$$f_{21}f_{43} > f_{42}(f_{31} + f_{32}) + f_{32}f_{43} \tag{8}$$

or (since approximately equal to 0)

$$f_{21}f_{43} > f_{32}f_{43} \tag{9}$$

and (because $f_{43} > 0$)

$$f_{21} > f_{32}. \tag{10}$$

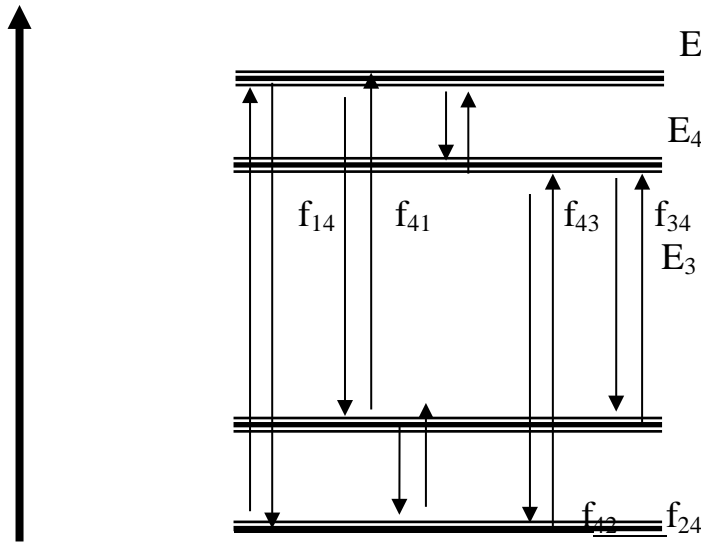

Figure 1. The principle of operation of the four-level scheme

The probability of relaxation f_{21} of the system to state E_1 depends on the sales (sale) of products, that is, on external conditions. Whereas the probability of manufacturing the f_{32} product depends on the production technology, that is, an internal factor.

The obtained ratio makes it possible to build a control effect on the production-product system.

1. In the existing market conditions, sales of products is in most cases the main limiting factor of the volume (factor f_{21}), this requires paying more attention to the analysis of the volumes of products sold.

2. The possibility of achieving the desired increase in production volumes, which provide the enterprise with a given minimum profitability, depends on the parameter f_{32} . Based on the calculation of the required capacity loading, the directions of organizational and technical measures that ensure the normal functioning of the system are determined.

The high level of product quality embedded in the project determines the apparently stable market demand and stable economic situation of the manufacturer. However, the real situation, formed due to the influence of a number of external and internal factors, is much more complicated²⁴.

For the enterprise to make a decision about the possibility of competing with its products on the market, it is appropriate to use the model proposed by the Japanese specialist in the field of strategic management K. Omae in the work «Strategic thinking»²⁵ (Fig. 2).

²⁴ Klymenko S.M., Omelyanenko T.V., Barabas D.O., Dubrova O.S., Vakulenko A.V. (2008). Management of the competitiveness of the enterprise: training. manual Kyiv. KNEU, 520 p.

²⁵ Shershnyova Z.E. (2004). Strategic management: a textbook. - 2nd ed., revision. and additional Kyiv. KNEU, 699 p.

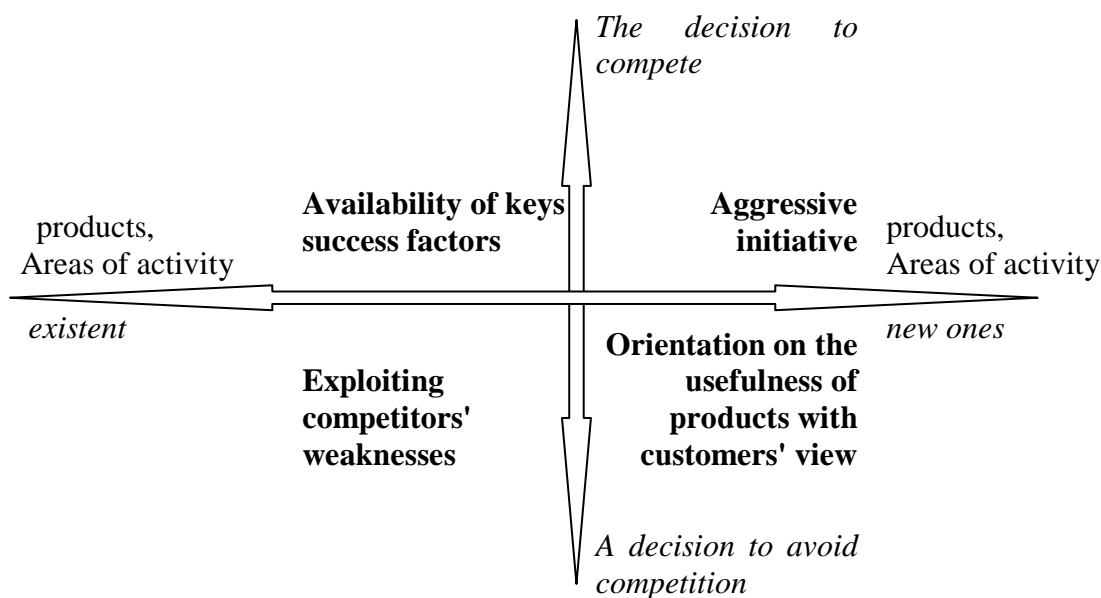

Fig. 2. Model of competitive decisions by K. Omae²⁶

Kenichi Omae built a model of three factors («strategic triangle») that influence the success of a company's strategy - Model 3 C. According to K. Omae, a successful strategist should focus on the following three factors:

- the company (Corporation);
- client (Customer);
- competitors (Competitors).

In his opinion, the successful functioning of the enterprise is possible if the following advice is followed:

- to compete effectively using one's own advantages over competitors; use a new creative strategy to achieve a certain level of freedom of activity in the future;
- avoid fierce competition, which can lead to mutual destruction in the case of focusing on similar, secondary advantages.

Thus, the competitiveness of the product is a relative indicator that reflects the difference between the characteristics of the given product and the characteristics of the competing product in terms of the level of compliance with a specific social need, as well as in terms of costs associated with the production of the product, its marketing support and use.

Conclusions and suggestions. Thus, it can be said that the integration of Ukraine into the world economic system presents the country with the task of effectively strengthening the competitiveness of the national economy. Balancing the positions and interests of producers and importers, adjusting the structure of exports, using the advantages of the principles of liberalization of foreign economic activity,

²⁶ Shershnyova Z.E. (2004). Strategic management: a textbook. - 2nd ed., revision. and additional Kyiv. KNEU, 699 p.

and using opportunities to satisfy external demand are important components of the economic growth strategy.

Socio-economic transformations in the country ensure the formation of a new economic system, the core of which is the mechanism of competition in combination with national regulation and control, capable of ensuring the efficiency of the distribution of resources, accelerating the pace of economic development, and promoting scientific and technical progress. Therefore, it is extremely important and relevant to study and determine the features, formation and development of competitive relations in transitional economic conditions, to ensure their efficiency and civility, and to develop effective strategies for increasing the competitiveness of goods and services. Ukraine

The conducted studies characterize the competitiveness of the product as a prerequisite for commercial success on the market, a determining factor of the export opportunities (export potential) of enterprises. Product competitiveness is a multifactorial concept that is determined not only by the technical and technological features of product production, its compliance with consumer needs and the market situation, but also by commercial and other conditions of its implementation. In other words, competitiveness means a set of consumer and price characteristics of a product that determine its success on the market.

Undoubtedly, many factors influence the level of competitiveness. However, along with them, when determining the level of competitiveness of the product, it is suggested to take into account factors that are not determined by its properties, but determined by the effectiveness of the supplier's activities on the market (organization of technical maintenance, system of providing spare parts and documentation, training of personnel, etc.), perfection of the organization of export work. Therefore, evaluating them, it is possible to draw a conclusion not only about the competitiveness of the product, but also about the extent to which the supplier is able to ensure its sale and service at the level of the requirements of the modern market.

Therefore, the competitiveness of products provides an opportunity for the enterprise for further effective development. But some parameters and factors of competitiveness that contribute to strengthening the company's position on the market remain uncertain (both for the manufacturer and for the consumer), so further analysis and study require the development of new methods for determining the competitiveness of products, which would allow for a realistic assessment of the competitive position of the company's products on market at any point in time and took into account the influence of market and non-market factors.

References:

1. Bondar, Yu.A., Leginkova, N.I., Fabrika, I.V. (2020). Peculiarities of the mechanism of state support for the national producer under WTO conditions. *ΛΟΓΟΣ. THE ART OF SCIENTIFIC THOUGHT*. 2020. 10, 22–29 <https://doi.org/10.36074/2617-7064.10.005>
2. Bondar Yu.A., Leginkova N.I., Fabrika I.V. (2022). Analysis of marks for determining the level of competitiveness of the company's products. *Bulletin of postgraduate education «Social and behavioral sciences» series*. Kyiv. 2022. 21(50), 161-178 [https://doi.org/10.32405/2522-9931-2022-22\(51\)-161-178](https://doi.org/10.32405/2522-9931-2022-22(51)-161-178)

3. Voronov A.A. (2000). To assess the level of competitiveness of machine-building enterprises. *Machine builder*. 12, 27-29.
4. Gutsalyuk O.M.(2017). Integration basis of management of competitive positioning of corporate enterprises. *Business navigator*. 4-1 (43). pp. 136-142.
5. Fashiev H.A. (2001). Analysis of methods of assessing the competitiveness of cars. *Machinist*. 5, 17-25.
6. Fathutdinov R.A. (2009). Global competitiveness: tools of systemic development: monograph. «Standards and Quality», 464 p.
7. Karpyuk V.P. (2009). Product competitiveness management. Bulletin of the Zhytomyr State University of Technology. *Series: economic sciences. Zhytomyr*, 4 (50).
8. Kutin A.A., Polzunova N.N. (2001). A model of the relationship between the competitiveness of machine-tool products and enterprise management methods. *Herald of mechanical engineering*. 2, 41-44.
9. Kuzmin O.E., Horbal N.I. (2005). Management of the international competitiveness of the enterprise: Textbook. Lviv: Kompakt-LV, 304 p.
10. Klymenko S.M., Omelyanenko T.V., Barabas D.O., Dubrova O.S., Vakulenko A.V. (2008). Management of the competitiveness of the enterprise: training. manual Kyiv. KNEU, 520 p.
11. Lagutin V.D., Bakalinska O.O., Verteleva O.V. (2009). Competition and competitive policy: categories and concepts. Kyiv. National auction. economy University, 320 p
12. Lifits I.M. (2004). Formation and evaluation of the competitiveness of goods and services: a study guide. Yuright-Izdat, 335 p.
13. Maslow A. H. (1954). Motivation and Personality. N. Y. Harpaer and Row.
14. Omelyanenko T.V. (2001). Competitiveness of the firm: paradigm of the 20th century and their dialectics in the conditions of the domestic business environment. Strategy of economic development of Ukraine. 4, 205-208
15. Peter F. Drucker (2001). Challenge management in 21 century. Harper Business. USA, 224 p.
16. Porter M. (1997). Strategy of competition. Methods of analysis of industries and activities of competitors / trans. from English A. Oliynyk, R. Skipalskyi. Kyiv. Basics, 390 p.
17. Plyasunkov A., Kryvolapova V. (2010). Analysis of methods of assessing the competitiveness of the enterprise. *Materials, equipment and resource-saving technologies in mechanical engineering: materials of the international of science - practice conference, April 6-10*. 25, 130-135.
18. Pucenteilo P. (2009). The essence of aspects of competitiveness at different levels of economic management. *Bulletin of the Ternopil National Economic University*. 4, 32-42
19. Philip Kotler (1989). «Social Marketing: Strategies for Changing Public Behaviour», 752p.
20. Shved V.V., Yablochnikov S.L. (2013). Competitiveness of the enterprise and peculiarities of their determination in modern conditions. *Bulletin of Dnipropetrovsk University*. 7/1, 92-97.
21. Shershnyova Z.E. (2004). Strategic management: a textbook. - 2nd ed., revision. and additional Kyiv. KNEU, 699 p.
22. Tskhvediani V. (2000). Mechanical engineering of Ukraine: state and prospects. Stock market. 4, 18-19.
23. Zavadskyi J.S., Osovskaya T.V., Yushkevich O.O. (2006). Economic dictionary. Kyiv. Kondar, 355p.
24. Zhurba O.I., Kolyadenko Yu.M. (2012). The essence and significance of enterprise competitiveness. Collection of scientific papers. 35, 97-103
25. Yunin O.S., Kruglova O.O., Savelieva M.O. (2018). Financial and economic dictionary: reference dictionary. Dnipro Bila K. Publisher, 164 p.

ДРАМАТУРГІЧНИЙ ДИСКУРС ВІЙНИ В ОПТИЦІ УКРАЇНСЬКИХ “КОТЯЧИХ” СЮЖЕТІВ: ЕКОКРИТКА, МЕНТАЛЬНІ МАТРИЦІ, “КОТОТЕРАПІЯ”, ТОТЕМНИЙ КОД

Olena Bondareva

Doctor of Philology, Professor

Chef Researcher of the department
of Ukrainian literature Comparativistics
and Grinchenko Studies,

Faculty of Ukrainian philology, culture and art,
Borys Grinchenko Kyiv University

Kyiv, Ukraine

o.bondareva@kubg.edu.ua

<https://orcid.org/0000-0001-7126-452X>

Анотація. У статті розглянуто сучасні твори української драматургії про війну ХХІ століття, в яких персонажами є коти – або у взаємодії з персонажами-людьми, або ж поза нею. Провідною аналітичною оптикою обрано екокритичну теорію, зріз актуальних положень якої представлено з опертям на студії українських і зарубіжних учених, що працюють у цій літературно-критичній парадигмі. Проаналізовані драматургічні тексти увиразнюють сучасну українську екокритику як реляційну систему, відкриту до взаємодії з іншими теоретичними методологіями гуманітарного знання ХХІ століття. Війна особливо відтінила спільні теоретичні поля екокритики, теорій ідентичності та сучасних деколоніальних практик. Для української культури надзвичайно важливою зараз вбачається необхідність створити зриму дистанціювання від російської колоніальної культури/літератури та незворотно подолати відведену українцям позицію колоніальних “жертв”. Українська ментальна прошивка з її життєствердними загальними наративами культури сприяє досягненню цієї мети, а прив’язаність до спільного колоніального культурного поля, навпаки, руйнує такі перспективи. Поза межами драматургії активне продукування “котячих” сюжетів у літературі, візуальних мистецтвах, кінематографі, неоміфології тощо перетворюється на потужний контрдискурс, яким утверджується колективна народна природа майбутньої української перемоги.

Ключові слова: анімалістичний код; деколоніальність; драматургія; екокритика; ідентичність; контрдискурс.

Вступ. Як російська агресія проти України від лютого-березня 2014 року, так і повномасштабна війна, розпочата Росією 24 лютого 2022 року спричинили появу в сучасній українській драматургії великого масиву текстів, у яких війну інтерпретовано або очима тварин, або з проєкцією на їх переживання воєнних подій поряд із людьми. Відтак екокритика, відносно маргінальна у сучасному українському літературознавстві, стає однією з найактуальніших методологій дослідження подібних текстів.

“Сучасна гуманітаристика все частіше звертається до висвітлення питань не-людей”¹, – відзначала Алла Полторацька, досліджуючи сучасну європейську прозу. Переживання та емоції війни нерідко дуже важко передати словами та образами людей або людськими емоціями, які би не були надто площинними чи пафосними. І тут в інструментарій митців потрапляють метонімічні перенесення потрясінь, які переживають люди, у сферу нібито олюднених переживань домашніх тварин: це дозволяє створити певну відстороненість та ілюзію “об’єктивності” емоцій в оповіді, адже до своїх хатніх улюбленців людина завжди ставиться емпатійно та доволі гостро відчуває їхні страждання.

До того ж ще на зорі зародження екокритики весь світ живої природи, включно з людиною і тваринами, розглядався як цілісний та органічний: Рейчел Карсон у книзі “Тиха весна” інтерпретує цей світ як “awebofinterwovenlives” – переплетіння пов’язаних між собою живих організмів². У такому контексті екокритичні підходи суттєво розширюють арсенал літературно-критичних практик³. Логічно, що війна, руйнуючи звичний світ української людини, в який завжди органічно були включені домашні/хатні тварини, робить цих тварин активними учасниками українського спротиву і яскравими емоційними нараторами або протагоністами.

Першим твором періоду війни, де доля домашніх тварин щільно була вмонтована у долю людей на окупованих територіях, стала п’єса Неди Нежданой “Кицька на спогад про темін” (2014 р.), а першою книгою, в якій війна інтерпретувалася голосом тварини – роман Віталія Запеки “Цуцик” (2017 р.), в основі якого – “люди, людяність, радість життя та біль втрат очима собачати, що з’явилося на світ під час війни, росте та пізнає світ з усіма його небезпеками та принадами”⁴.

Світлана Маценка, осмислюючи модель “культурної екології”, запропоновану та обґрунтовану німецьким літературознавцем Губертом Цапфом, показує, як зближення з природним світом усередині системи віддаляє саму літературу “від мисленневої системи, заснованої на бінарних опозиціях”, і наближає її до “реляційної системи”, адже “література за своєю специфікою здатна осмислювати екологічний вимір дискурсу, кодуючи і передаючи культурне знання та культурний досвід, опираючись при цьому на імагінаційну трансформацію реального, свою семантичну відкритість та естетичну реконструкцію знання та досвіду”⁵. На прикладах текстів сучасної української драматургії про війну, у яких тварини-коти або взаємодіють із людьми, або

¹ Полторацька А. Екоцентрична парадигма твору О.Токарчук “Веди свій плуг понад кістками мертвих”. Вісник Житомирського державного університету імені Івана Франка. Філологічні науки. 2020. Вип.2 (93). С.26.

² Carson R. *Silent Spring*, Fortieth Anniversary Edition. Boston: Houghton Mifflin, 2002. P.56.

³ Статкевич Л. Теоретико-методологічні форманти сучасної екокритики. Вісник Харківського національного університету імені В.Н.Каразіна. Серія “філологія”. 2017. Вип. 76. С.103.

⁴ Скасків І. Віталій Запека “Цуцик”. URL: <https://chytay-ua.com/blog.php?id=826>

⁵ Маценка С. Література як культурна екологія. Наукові праці [Чорноморського державного університету імені Петра Могили комплексу “Києво-Могилянська академія”]. Серія: Філологія. Літературознавство. 2016. Т.271. Вип. 259. С.24.

ведуть автономну від них оповідь, ми і розглянемо, як художнє письмо стає такою реляційною екокритичною системою.

Екокритична теорія як підґрунтя для мистецьких розмислів про війну.

У західноєвропейському літературознавстві неодноразово звучали закиди екокритичній теорії щодо її теоретичної бідності та обмеженості. Так, у войовничому ставленні до критичної теорії загалом екокритику звинувачує Джон Пархем у статті “Бідність екокритичної теорії”, маючи на увазі насамперед несприйняття цією методологією сукупності підходів, течій та теоретичних дискурсів, які піддають аналізу і критиці суспільство, культуру та стосунки між ними з огляду на сучасні досягнення соціальних та гуманітарних наук, а також на міждисциплінарний / трансдисциплінарний характер сучасного знання і зростаючу рефлексивну політизацію як своєрідний науковий феномен⁶. Водночас у збірці “Природа в літературних і культурних дослідженнях” Кетрін Герсдорф та Сільвія Майєр засвідчують, що недовіра до екокритичної теорії перероджується у намагання суттєво розширити її теоретичні обрії, що ми бачимо, наприклад, у сучасних працях Девіда Абрама, Лоуренса Купе, Кевіна Гатчінгса, Дани Філіпс, Тімоті Мортон, Акселя Губоді та Кейт Рігбі.

Пітер Баррі специфіку екокритичного прочитання літературного тексту вбачає у “посилений чутливості” до природного виміру, який раніше не отримував належної уваги⁷, заакцентувавши, зокрема, на “рефлексивних творах топографічного характеру”, на “локальній літературі”⁸. Тобто, у центрі такого наукового пошуку опиняється літературна репрезентація світу природи або як цілісної, або як дискретної системи. Ірина Яковенко засвідчує, що саме з часів українського перекладу цієї праці в український літературознавчий дискурс входить само поняття “екокритики”⁹, а Інна Сухенко звертає увагу, що для Пітера Баррі важливим є “несоціальний характер сучасних екокритичних досліджень”¹⁰.

Водночас британський літературознавець та філософ Террі Іглтон у праці “Після теорії” наголошує, що сама теорія виникає тоді, коли наші міркування потребують нової теоретичної самосвідомості, що ми вже не можемо сприймати попередні теоретичні рефлексії як належне¹¹. Саме це в останнє десятиліття відбувається з екокритичною теорією, і це надихаючі зрушення.

У колективній монографії “Екокритична теорія: нові європейські підходи”, створеній 2011 р. на базі Університету преси у Вірджинії, та у великій

⁶ Green M. Cultural studies // A Dictionary of Cultural and Critical Theory / Eds. M. Payne, J. R. Barbera. Oxford, UK; Cambridge, USA: Wiley-Blackwell 1998.

⁷ Баррі П. Вступ до теорії: літературознавство та культурологія / Пер. з англ. Київ: Смолоскип, 2008. С.303.

⁸ Там само, с.310.

⁹ Яковенко І. Літературні екокритичні студії в США та Україні: теоретичні аспекти. Кременецькі компаративні студії. Вип. IX. 2019. С.

¹⁰ Сухенко І. М. Екокритичні орієнтири на сучасному етапі літературознавчих досліджень: проблема визначення. Актуальні проблеми та перспективи дослідження літератури зарубіжних країн. Сімферополь: Кримський Архів, 2011. С.262.

¹¹ Eagleton T. After Theory. London: Penguin Books, 2004.

теоретичній передмові до неї¹² здійснено вражаючу спробу поєднати досягнення сучасної гуманітарної теорії та екокритичних практик: кожному з авторів було запропоновано взяти один із сучасних теоретичних підходів, переважно європейських, який демонструє акцентований потенціал для екокритичного прочитання літератури та культури, й застосувати його до інтерпретації обраного художнього тексту. Автори передмови наголошують на цінних ранніх спробах екокритичної теоретизації, наприклад: на адаптації Патріком Мерфі положень Михаїла Бахтіна до моделей екофеміністичної критики; на точках збігу між постструктуралістською критикою та сучасним екологічним мисленням, виокремлених Сью Еллен Кемпбелл тощо.

Аксель Губоді та Кейт Рігбі також чітко позиціонують розмежування американської та європейської екокритики – причому не лише за географічним принципом: з огляду на розмаїття мов і культур на європейському континенті вони вважають європейських мислителів “більш відкритими до поглядів, що входять до традиційних екологічних припущень про дихотомію природи і культури та сприймають природу як культурну відповідальність і проєкт”¹³: це дозволяє просувати наративи відносності культурних цінностей і універсальні, позаідентичнісні моделі взаємодії людини та природи. Континентальні європейці, на думку вченого, тут менше схильні говорити про природу у контексті національної ідентичності, на відміну від американців, для яких усе ще важливим лишається зв’язок природи та ідентичності (що ми бачимо, наприклад, у праці Джона Андерсона Ешфорда “Екокритичне богослов’я”¹⁴, в якій стосунки людства з живою природою та природним середовищем прочитуються через теологічну лінзу). Завдяки широким апеляціям до сучасного теоретичного знання у праці “Екокритична теорія: нові європейські підходи” екокритика збагатилася включенням у такі широкі теоретичні контексти, як: пам’ять та політики пам’яті, культурна пам’ять; культурна антропологія; феноменологія та перевизначення місця людей у природному світі; етика та політика відмінностей/ідентичностей, дослідження Іншого; зрештою – теорія систем та Хаосу. Зокрема, важливо відзначити що, хоча “дослідження пам’яті, здавалося би, стурбовані політикою, а не природою, та часом, а не місцем”, вони доволі близькі екокритиці, оскільки “місця/місця пам’яті” стають “центрами багатьох текстів, у яких побудова ідентичності переплітається з питаннями нашої взаємодії з природою. І в художній, і в нехудожній літературі символічні “фігури пам’яті” також забезпечують вузли інтертекстуального посилання, які часто мають екосоціальне значення. Дослідження пам’яті зосереджені на адаптації існуючих тропів і топосів у контексті колективних переговорів про цінності та

¹² Rigby C., Goodbody A. [Prepublication manuscript for *Ecocritical Theory: New European Approaches*, edited by Axel Goodbody and Kate Rigby, University of Virginia Press 2011, 1-14.]. URL: <https://www.researchgate.net/search.Search.html?query=Ecocritical+Theory%3A+New+European+Approaches&type=publication>

¹³ Там само.

¹⁴ Ashford, J. *Ecocritical theology: neo-pastoral themes in American fiction from 1960 to the present*. McFarland & Company, Inc., Publishers, 2012. 208 p.

конструювання ідентичності, що може дати нове розуміння значення літературних репрезентацій природи”¹⁵.

Сьогодні ми маємо унікальну можливість презентувати світу український варіант екотеорії та екокритики, оскільки гаряча фаза повноформатної російсько-української війни гостро поставила питання самої української ідентичності на тлі руйнування основ самого життя і загрози для всіх екосистем. Відтак наша сучасна екокритика не може відцуратися тих смислових полів, які традиційно вбачаються соціальними та політизованими, адже це може бути дискурс про глобальну смислову вертикаль, яка пронизує всю українську культуру у її багатовіковій діахронії. Зараз це те смислове поле, яке унаочнює нашу кардинальну відмінність від росіян, остаточно вириває нас з лещат їхнього міфу про один народ, чим особливо актуалізується сучасне екоритичне поле в українській транскрипції культури і теорії.

Ментальна “прошивка”: наскільки це важливо для екокритичної художньої практики? Те, що прийнято називати “ментальністю”, соціальний психолог Олег Покальчук називає “патернами”, “прошивкою”¹⁶, а лінгвокультуролог Роман Кісь – “соціокультурним простором” або “середовищем певних життєформ”, що є локальним фрагментом “дискурсивно сконструйованого світообразу з усіма його імажинативно-ейдетичними, аксіологічними, соціо-нормативними (а також конвенційно-поведінковими) та семіотичними (зокрема – символічними) аспектами”¹⁷.

У цьому плані абсолютно знаковою можна вважати сучасну інтерпретацію Володимиром Дібровою поезії Тараса Шевченка “Садок вишневий коло хати...”, в якій через “хату” і “садок” для українців “проходить вісь світу, пульсує джерело їхньої сили і їхніх уявлень про Всесвіт”, це сакральний приватний простір, “на який не мають зазіхати ні сусіди, ні держава”, в якому за ритми править дзижчання комах навесні, даруючи розкіш “відчувати благодать і повноту буття”¹⁸. Така мікромодель абсолютно вписується у макромодель упорядкованого Космосу, стає його органічною цеглинкою. У подібному сакральному приватному просторі є власні екологічні аксіоми, тут (згадаємо добрим словом драматурга Ярослава Верещака) “розподіл на людей, Птахів, Рослин, Тварин – умовний. Це усміх Божий, лагідний каприз. Насправді ж існує одна-єдина безконечна душа, і всі ми – часточка її”¹⁹. Прикладом того, що для сучасного молодого українця-воїна така модель відчуття себе у світі є досі актуальною та визначальною, може бути прекрасна поезія нашого захисника

¹⁵ Rigby C., Goodbody A. [Prepublication manuscript for Ecocritical Theory...]

¹⁶ Семків В. “Росія культивує смерть і підживлюється нею”: розмова з Олегом Покальчуком. Локальна історія. 2022. № 6-7. С.97.

¹⁷ Кісь Р. Глобальне – національне – локальне (соціальна антропологія культурного простору). Львів: Інститут народознавства України, 2021. С.7.

¹⁸ Діброва В. Свіжим оком. Тарас Шевченко для сучасного читача. Київ: Видавництво “Білка”, 2021. С.34,35.

¹⁹ Верещака Я. Душа моя зі шрамом на коліні. Страйк ілюзій: антологія сучасної української драматургії. Київ: Видавництво Соломії Павличко “Основи”, 2004. С.137.

Павла Вишебаби “Доньці”, особливо у виконанні разом із воїнами 68 окремої егерської бригади ЗСУ:

*Тільки не пиши мені про війну.
Розкажи, чи є біля тебе сад,
Чи там повзають равлики по в'юну,
Чи ти чуєш коників і цикад,
І як люди кличуть своїх котів
В тих далеких-далеких від нас краях...
Те, чого найбільше би я хотів, –
Щоб не було смутку в твоїх рядках.
Чи цвіте там вишня і абрикос?
І, якщо подарують тобі букет,
Розкажи, як добре нам тут жилось!
Не розкажуй, як бігла ти від ракет...²⁰ [Вишебаба].*

Ми бачимо, що запитання батька-воїна до доньки, яка стала вимушеною біженкою в європейську країну, стосуються головним чином того, чи є біля неї той ментальний “космос”-“сад” з квітучими деревами, дзижчанням комах, свійським котиком, обжитим подвір'ям; у той же час його меседж до дитини – це не про страждання і біль, а про гармонію у слаській країні в мирні часи та про віру у повернення доньки, коли батько разом зі своїми побратимами здобудуть перемогу.

Якщо ми візьмемо до порівняння ландшафт довкола оселі у російській глибинці, який має безліч відкритих фотовізуалізацій, здебільшого хтонічно-постапокаліптичних, то ми не знайдемо в ньому навіть невеличких слідів цієї космічної гармонії: натомість нас вражатиме наступ диких сил безладдя/хаосу на людину та її простір – аж до проникнення цієї хтоніки всередину не тільки житла, але й самої людини та її ества, чим, власне, оформлюється “не-людина” у найгіршому значенні цього образу – “нелюдь”, той, що остаточно втратив право бути людиною.

“Прошивка” формує і відповідні моделі поведінки, незалежно від того, йдеться про мирні часи або про війну.

Ці цивілізаційно відмінні моделі демонструє ставлення не лише до людського життя, а, наприклад, до тварин, яке для більшості українців наочно візуалізувалося після 24 лютого.

Так, під прицільним вогнем росіян опинилися фермерські підприємства у Київській, Донецькій, Луганській, Чернігівській, Сумській, Харківській, Запорізькій, Миколаївській та Херсонській областях України, смерті тварин у таких господарствах обраховувалися страшними цифрами: за 12 місяців війни було підтверджено загибель понад 6 тисяч корів, близько 100 тисяч свиней, понад 4,5 мільйонів фермерських птахів, але це не остаточні цифри. Було повністю знищено чимало рибних господарств. У Бородянському притулку для

²⁰ Вишебаба П. Доньці. URL: <https://www.youtube.com/watch?v=XKPOt-aLp2o>

тварин із майже 500 тварин вижило лише 150, але вони були дуже хворі, голодні та зневоднені, оскільки понад місяць існували без їжі та води, а російські окупанти не підпускали до притулку місцевих мешканців. Після деокупації Київщини, Чернігівщини, Сумщини відкрилися страшні картини розіп'ятих на парканах курей, собак, по яких окупанти стріляли як по живих мішенях, тварин з опіками, яким підпалювали шкіру, поранених диких тварин, які ставали жертвами обстрілів. В екопарку під Києвом окупанти вбили рідкісних тварин – альпаків, шотландську корову, лам, угорську сюрку, близько 20 страусів. Прицільним бомбардуванням було знищено притулок для тварин Best Friends у Макарівському районі Київської області²¹. Свої знущання над тваринами російські солдати знімали на телефони та розміщали фото і відео у соціальних мережах, демонструючи, що насправду їм не було різниці, що нищити на українській землі – мирних людей, житло, притулки, зоопарки фермерські господарства або ж цілі міста.

Якщо росіяни на окупованих територіях жорстоко знущалися не лише з людей, але і з тварин, то українці демонстрували зовсім інше ставлення до тварин упродовж будь-якого епізоду війни.

Українці вразили ті країни, куди евакуювалися на початку війни, тим, що ледь не кожна родина перетинала кордон зі своїми хатніми тваринами, навіть розуміючи, що з тваринкою важче буде прилаштуватися у чужих людей або у волонтерському просторі. Тваринок брали з собою у бомбосховища, годували залишених, забирали до себе нічиїх хворих та голодних, шукали, як порятувати тих, кого позакривали у квартирах, не руйнуючи при цьому чиесь вціліле житло. У мережі є безліч фото і відео, як навіть під час виконання бойових завдань українські військові годують тварин, передають їх волонтерам, відправляють родинам додому.

Олег Покальчук дає роз'яснення у відмінності головних поведінкових патернів українців та росіян через діаметральні вектори загальної спрямованості культури: “Україна – це система, яка тягнє до життя, до розвитку, до любови. Це цивілізація Ероса. Росія – цивілізація Танатоса. Вона культивує смерть як явище і живиться нею”²².

Особливостями українських екокритичних розвідок, пов'язаних із війною, можна вважати їх тісний зв'язок з ментальними матрицями українства. Так само у п'єсах про сучасну російсько-українську війну розмова драматургів із суспільством сьогодні не може відбуватися поза межами соціального та поза вимірами української ідентичності, навіть коли на передній план виступає екокритична тематика.

Неда Неждана vs Лена Лягушонкова: українська/російська “прошивка”. Зупинюся докладніше на порівнянні двох драматургічних текстів

²¹ Хмельницька В. Їдять собак і бомблять зоопарки: як російські військові нещадно знущаються з тварин (відео 18+). URL: <https://tsn.ua/ato/yidyat-sobak-i-skidayut-bombi-na-zooparki-yak-rosiyski-viyskovyi-neschadno-znuschayutsya-z-tvarin-video-18-2028571.html>

²² Семків В. “Росія культивує смерть і підживлюється нею”: розмова з Олегом Покальчуком... С.97.

– “Кицька на спогад про темін” Неди Нежданої²³ та “Тополь М летить на кішку Брошку” Лени Лягушонкової²⁴. “Кицька” вже має безліч сценічних втілень, які почалися з Театру Володимира Завальнюка “Перетворення” у Києві ще 2015 року. Ця п’еса аншлагово йде у Фінбороу театрі (Лондон), де була номінована на престижну премію Offi eawards у двох номінаціях “краща нова п’еса” і “краща головна роль”, вже має понад 10 схвальних рецензій у провідних англійських виданнях. Також Київ, Миколаїв, Одеса, Хмельницький та інші українські міста побачили її у постановці Херсонського театру імені Миколи Куліша. Текст Лени Лягушонкової також зараз активно включається у програми читок українських п’ес про війну в Європі та США.

Обидві авторки родом із Донбасу: Неда народилася і виросла у Краматорську, Лена – у Станиці Луганській.

Твір “Кицька на спогад про темін” – це рефлексія на перші воєнні події 2014 року, і його авторка вже тоді усвідомлювала, що це не випадкова, а глобальна цивілізаційна війна. “Тополь М...” створено у березні 2022 року, коли його авторці вже вдалося перетнути кордон України у статусі біженки.

Для мене парадоксально і незбагнено, що Лена Лягушонкова, вже раз втівши на українську територію від російської навали 2014 р., у 2019 р. бере участь у російському драматургічному фестивалі “Любимовка”, тривалий час продовжує писати російською (навіть станом на зараз), позиціонуючи себе вже як українську драматургиню, – і от менше ніж за три роки після братання з російською драматургічно-театральною “любимівською” тусовкою їй знову доводиться тікати від війни – вже за межі нашої країни. Відтепер її сторінки у соцмережах – українською, вона завзято і швидко вчить польську та німецьку, у публічний простір випускаючи драматургічні тексти лише в українських перекладах...

Протагоністка Неди Нежданої, прийнявши рішення виїхати з окупованого Донбасу, розповідає *свою* біографічну історію, наповнену опором радянській системі та російським спробам гуманітарної колонізації України. Вона жила на *своїй* землі, вона піклується про *свою* кішку та її діток, тож намагається перед від’їздом прилаштувати трьох котенят, яких нещодавно народила її Есмеральда (вловлюємо алюзію на гордовиту, добру і щиру героїню відомого роману Віктора Гюго). Есмеральду жорстоко вбили ополченці, вона стала однією із безневинних жертв російської агресії – так само, як і люди з проукраїнською позицією на окупованих землях. Важливо, що підкреслюється особлива котяча порода – “*волелюбні шотландці*”, чим одразу розгортається прихований “шотландський” інтертекст твору. Адже політичний союз острівної Шотландії та королівської Англії був добровільним і сприяв утворенню Великої Британії, шотландці при цьому повністю зберегли свою ідентичність, мову, культуру, історію – а українські Крим і Донбас зазнали агресивних насильницьких дій з

²³ Неждана Н. Кицька на спогад про темін: Прощальний монолог Донбасу. Майдан. До і після: Антологія актуальної драми. Київ: Світ знань, 2016. С.225-250.

²⁴ Лягушонкова Л. Тополь М летить на кішку Брошку. URL: <https://docs.google.com/document/d/1-8kNY4gYov3a2d1ANMdJ4OxSEjfyIEFO/edit>

боку сусідньої держави, яка давно готувала та підживлювала на цих землях розмивання і втрату української ідентичності. Пропонуючи людям взяти кошенятко, жінка проговорює свою власну історію і укріплюється у рішенні не мати нічого спільного з агресорами і місцевими колаборантами, їхати подалі від них і розпочинати життя наново. Ми бачимо, що вона не віддає маленьких тваринок у випадкові руки, тобто, не прагне їх просто позбутися, а переживає, щоб вони жили у добрих людей. Зрештою, одне котенятко, якого ніхто не взяв, вона залишає собі як часточку свого рідного Донбасу.

Неда Неждана вибудовує свою монодраму як своєрідний психотерапевтичний сеанс прощання українки з тоталітарним та постколоніальним минулим, осягнення себе у новій деколоніальній реальності, яка для протагоністки вже вийшла з-під гніту постсовецьких знаків та кодів. Її протагоністка ще до початку війни жила у ментальній українській моделі “садка коло хати”, в якій було місце деревам, тваринам, квітам, діяльнісній любові. Відтак Неда пропонує розмову про українську ідентичність, важливість та шляхи її збереження і продовження – не випадково у цьому творі є апелювання до наступного покоління, насамперед людського (історія дітей протагоністки), але поряд з тим йдеться і про котяче продовження роду як про перемогу життя над смертю. Зрештою, те, що одне котенятко лишається з героїнею п’єси, – це історія продовження, подальшого розгортання у часі того українського “середовища життєформ”, яке, попри глобальні випробування, обов’язково знову приросте “садком вишневим коло хати”.

Протагоністка Лени Лягушонкової міркує про *чужих* котиків у локусі своєрідної постмодерної “бездомності”: спочатку вона перебуває у підвалі будинку під час бомбардувань та ракетних атак, де поряд з нею є три чужих коти, тоді гортає ФВ-стрічку, яка виносить новини про покинутих котів із Гостомеля, Бородянки, Ірпеня, Бучі, Макарова, про волонтерів, які намагаються їх врятувати, про жакливу долю притулків тварин у цих містечках, а також про те, як місцеві старенькі пробивають дірки у будинках і квартирах, де евакуйовані господарі залишили тварин, і через ці дірки дають їм воду та корм. Одна із “віртуальних” кицьок має ім’я Брошка, що одразу відсилає нас не до українських “прошивки” чи “середовища життєформ”, а до російської поп-естради і до “Мадам Брошкіной” Алли Пугачьової.

Тут ми маємо наочний приклад нетотожності географічних та культурних кордонів між Україною і Росією. Парадоксально, але на дев’ятому році війни, яку Росія розв’язала в Україні, для протагоністки Лени Лягушонкової саме російський дискурс мови та культури продовжує бути актуальним і привабливим, як і побутове життя цієї країни загалом: вона зізнається, що менше як за місяць до повномасштабної війни, яка жене її із власного дому, підписала петицію, щоб засудили двох чоловіків, що збиткувалися з kota Кузі у російському місті Омську: “Я не хочу, щоб страждали російські котики”. І лише страх перед власною загибеллю від узагальненої ракети з Тополя М міняє модальність її ставлення до держави, яка була для неї ментальною метрополією: відтепер вона співчуває лише російським котикам, але нарешті вже не співчуває

росіянам, на трупі російських солдатів у стрічці соціальних мереж дивиться як на заспокійливе.

Якщо у Неди Нежданої образ *котячої родини*, по суті, є ключовим і центрує п'єсу, стаючи каркасом її драматургічної дії, то у Лени Лягушонкової відбувається розмивання “котячого” дискурсу у кілька етапів: спочатку створенням довкола котів у підвалі майже рівноцінного середовища (“*В підвалі кричать: 1) три коти 2) дві собаки 3) чотири дитини. Щури не кричать – щури місцеві*”); згодом – нагнітанням інформації соцмереж із гарячих точок під Києвом від згадок про окремих тварин до відео палаючого притулку в Макарові. При цьому знакові в плані фактів геноциду українців Буча, Гостомель, Ірпінь, Бородянка, той же Макарів у тексті п'єси майже безвідносні до долі людей, хіба що у контексті безмотивної злоби від окремих дописувачів: “*Моя мама в Бучі мертва. Чого ваша кішка має жити?*”. Люди розшуковуються/згадуються не як самоцінні живі сутності (чийсь близькі, друзі, батьки, діти), а лише у прив'язці до прикладної потреби/функції – відшукати/нагодувати/забрати чийсь тваринку, у нашому випадку – покинутих котиків.

Лена Лягушонкова щедро доповнює свій мозаїчний драматургічний текст позахудожнім матеріалом різного ґатунку: подає технічні характеристики пускової ракетної установки Тополь М, її фото, пости й коментарі соціальних мереж, описи жахливих відео, фотографію дірки у стіні багатоквартирного будинку, через яку кицька Брошка отримує воду і корм, зрештою, навіть розміщує посилання на рекламу корму для котів на YouTube-каналі – і ця польська реклама настільки життєрадісна, що з нею “*треба щось робити*”. Протагоністці без ментального коріння важко знайти опертя навіть у мирній сусідній країні, вона живе всередині власних фрагментарних потрясінь і не відчуває тієї життєдайної сили, яка є у героїні Неди Нежданої.

Коти-персонажі як автономні протагоністи. Тепер розглянемо драматургічні тексти, в яких персонажі-коти діють на сцені автономно, поза людьми, стаючи натомість людей нараторами і протагоністами. Олександр Вітер у п'єсі “Подаруй мені смак сонця”²⁵ під постійний звуковий супровід війни – “*гуркіт вибухів*” – організує відповідний сценічний хронотоп: “*Вечір. Руїни напівзруйнованого будинку*”. Від перших і до останніх реплік персонажів-тварин ми бачимо, як у цьому хронотопі страждають вони усі – незалежно від того, це вуличний кіт Кекс чи тендітна домашня кицька Ліззі делікатної породи Сфінкс, німецька вівчарка Байкал чи підстаркувата такса Пуф, і навіть стара черепаха Лія, яка пам'ятає ще другу світову війну і тоді, так само, як і зараз, втратила родину. Драматург робить вступну заувагу, застерігаючи нас сприймати дію як розповідь лише про тварин: “*Хоча в п'єсі діють тварини – абсолютно необов'язково намагатись реалістично відтворювати звички та вигляд тварин. Це скоріше людський характер ніж реальне відтворення звірів на сцені*”. Тварини переймаються тим, як їм знайти безпечне місце і де здобути їжу, чи можна у такій ситуації, в якій вони опинилися, перестати боятися, чи врятуються

²⁵ Вітер О. Подаруй мені смак сонця. URL: <http://kurbas.org.ua/news/nenazvana-viuna/4.pdf>

вони втечею з огляду на те, що всюди розставлено міні-розтяжки. Інколи чутливій і беззахисній Ліззі здається, що вона опинилася у випадковому сні: *“ЛІЗЗІ. Ні!!!...Ні!!!... Сон!...Це сон!! Я зараз прокинусь!... Точно прокинусь! Це сон! Прокинусь! І хазяйка... хазяйка... ну чи господар...хоча краще хазяйка... Вона... вона... Дасть багато... дуже багато мого улюбленого корму...Тільки... тільки прокинутись... Зараз... Ще трішки і прокинусь...”*, – але сон не минає і зростається з реальністю. У всіх дійових осіб п’єси своя історія стосунків з людьми: кіт Кекс за все життя на вулиці так і не зустрів “своїх” людей; пса Байкала іще щеням вивезли в Росію, там його дресували, аби потім використати під час нападу на Україну, зрештою тут пораненого і кинули, а тепер він виживає самотужки; кицьку Ліззі господарі любили та бавили, але вони обоє загинули від бомби, у що Ліззі відмовляється вірити і в чому боїться пересвідчитися; песика Пуфа господар не взяв з собою в евакуацію; прямісінько у будинок черепахи Лії прилетіла ракета, а її вибуховою хвилиною віднесло від будинку, і тому вона жива. Звірі знову вчаться довіряти одне одному, намагаються взаємодіями, діляться їжею, планують порятунок, являють дива самопожертви. Ідея врятувати друзів, підірвавши замінований міст, аби по ньому не пройшов ворог, належить псу Байкалу: коли він радиться про це з черепахою Лією, спочатку здається, що він намовляє її тікати. Та черепаха береться здійснити план порятунку друзів самотужки, і знову її супроводжує надзвичайний фарт: під час вибуху її так само, як і двічі раніше, відносить з небезпечної зони вибуховою хвилиною. Зрештою, у фіналі п’єси з’являється надія, що туди, де ховаються тварини, прориваються українські бійці і що всіх учасників сценічного дійства таки буде порятовано.

У вересні 2022 року у приміщенні Закарпатського академічного обласного театру ляльок відбулася прем’єра сценічних читань ще однієї “котячої” п’єси – “Коти-біженці”²⁶ Людмили Тимошенко та Марини Смілянець. Цей проєкт було втілено силами студентів Ужгородського інституту культури і мистецтв. Заявлено незвичний жанр цього драматургічного твору – “кототерапія”, в основу дії покладено особисті переживання авторок, які, як і багато українських жінок з дітьми, у березні стали біженками і виїхали за межі України. Дійові особи – чотири коти і киці, які теж тікають від російських ракет і артилерійських обстрілів, а потім на сцені проживають/переживають наслідки своєї втечі. Головним смислом цієї притчової казки авторки вбачають “у доступний для дітей спосіб пояснити, як можна боротися з нетиповими обставинами, які фактично перевернули життя дригом, і при цьому не впадати у відчай”. Відтоді ця п’єса зазнала багатьох сценічних інтерпретацій як в Україні, так і за її межами, оскільки запит на таку “кототерапію” виявився надзвичайно потужним, як і на інші позитивні мистецькі ініціативи, які під час війни вчили українців позбуватися тотального колоніального комплексу жертви і ставати активними

²⁶ Тимошенко Л., Смілянець М. Коти-біженці: кототерапія. URL: https://docs.google.com/document/d/1xqJnzbXe1UHUOWH8PT6qucQ9GvPoILk8/edit?fbclid=IwAR0sohRpOmmBiH1zWgJa3944_HZ3RESJleIqNJv6ONp8U9cxZnhl3nfyIoI

учасниками спротиву та допомоги тим, хто поряд, формуючи консолідоване громадянське суспільство.

Тут хочеться згадати про серію картин “Котики ЗСУ” (по суті – це велика візуальна книга персональних історій) львівської художниці Маріанни Пашук, яка пригадувала, як взялася за цю роботу: “Хтось біг плести сітки, хтось займався ще чимось корисним на благо, а я намалювала першого Котовояку. Коли люди почали писати багато хороших слів у відповідь – я зрозуміла, що моя робота теж потрібна, люди якось відчувають ту емоцію і енергію, які я туди вкладаю. Це свого роду арт-терапія і для мене, і для людей”²⁷. Дуже показово, що кожна з її картин мала передісторію у буденному героїзмі українців різного віку, різних професій та соціального статусу: “У котовояках легко впізнати героїв цієї війни: ось Привид Києва, ось Кіт-Характерник із Чорнобаївки, а ось Киця-Захисниця із банкою консервації – певно, з Києва... Вся ця творчість надихає, підтримує, допомагає вистояти та повірити у те, що незабаром буде наша Перемога. Так і котовояки: серйозні та зосереджені, розлучені й завзяті, вони втілюють усе, що наразі відчуває кожен українець. Треба відзначити, як коти Маріанни змінилися із початком війни. Якщо у мирний час це були спокійні, променисті, теплі та пухнасті малюнки, то з початком війни вони стали войовничі та люті, в котів з’явилися зуби та пазури. І це вірно: українські котики й киці захищають своїх котенят”²⁸.

“Котячий дискурс” в Україні періоду війни поза межами драматургії: ознаки контрдискурсу. “Котячий дискурс” під час нинішнього етапу війни надзвичайно активний і поза межами драматургії. Хоч як це дивно, але він посів особливе місце у візуальній культурі та мерч-бізнесі. Найперше він став очевидним контрдискурсом щодо песика Патрона, офіційно допущеного в єдиний телевізійний марафон новин та на шпальта лояльних до політичної влади медіа – як такого собі псевдоконкурента нашого політичного очільника: песика показували постаттю милою, але водночас девальвуючою будь-яку ідею політичної конкуренції.

Також це очевидний контрдискурс до самопіару владою і якимись (не)випадковими радниками себе як супергероїв і переможців, чим хизуються у різних владних кабінетах у той час, коли розгорнулися справді народна війна і глобальний народний спротив (згадаємо тут великий асортимент мерч-продукції – від чашок до декоративних подушок, портретів та скульптур з фото або стилізованими портретами представників офісу президента, у тому числі лояльних до Росії, у костюмах супергероїв-рятівників України). Контрдискурс має виразну публічну спрямованість на те, щоби не дати політичній владі та владі радників привласнити колективну українську перемогу у цій війні. Котики тут стають всепоглинаючим символом українського народного спротиву, заякороного ще у давніх традиціях українського воїнства, у перемогах козацької

²⁷ Савва Ю. Котовояки Маріанни зі Львова: коти єднають і зближують! URL: <https://thegard.city/articles/203906/kotovoyaki>

²⁸ Там само.

доби, а головне – що котики – це не про піар будь-якої конкретної політичної персони, це про нечувану консолідацію українського народу та українського війська перед загрозою тотального геноциду та знищення української ідентичності.

Звісно, візуальний “котячий дискурс” як своєрідний спосіб діалогу про ідентичність був актуальним для української інтелектуальної спільноти ще до 24 лютого. На це працювали проєкт Kit Інжир рівненської художниці Олени Павлової, прекрасні дитячі книжки, що виховували наших дітей українцями (наприклад, серія “36,6 котів” Галини Вдовиченко, нова “котяча” серія Юлії Ілюхи).

А особливо слід відзначити знаковий український фільм 2020 року “Наші котики, або як ми полюбили лопати в умовах обмеженої антитерористичної операції з елементами тимчасового воєнного стану” режисера Володимира Тихого. Нагадаю всім, що це фільм, у продюсерський колектив якого включено онука Степана Бандери та у якому горить-палає Кремль.

Які особливості та структурні риси цього контрдискурсу? Котики – це часто безіменні герої з народу, вони розуміють, що війна відбувається не лише на лінії вогню, тому мають масовий характер, охоплюють безліч сфер нашої буденності під час війни, вони візуалізуються без політичної іронії, але нерідко – цілком у традиціях української ігрової культури. Те, що я продемонструю зараз, засвідчує, що котики часів війни стають нашим талісманом і тотемом:

- 1) Ми ставимося до них по-особливому, виокремлюємо їх з-поміж інших живих створінь;
- 2) Ми пов’язуємо їх з нашою ідентичністю і з нашою візією перемоги у війні за ідентичність;
- 3) Ми готові бути з ними одним цілим, визнавати, що ми однієї крові;
- 4) Метафізично, евентуально ми готові бути в їхньому тілі, одухотворювати його своїм незламним духом, підтримкою свого сакруму і своєю вдачею (як раз це прекрасно ілюструють і цикл Маріанни Пашук “Котики ЗСУ”, і котячі графіті у містах, які чинили спротив окупантам, наприклад, у Миколаєві та Херсоні);
- 5) Ми міфологізуємо і вводимо у різні культурні контексти пов’язані з котиками реальні події (як приклад – котик із Бородянки та весь дискурс довкола нього – аж до книги Олександра Михеда “Котик, півник, шафка”);
- 6) За їх образом і подобою ми створюємо нових істот мілітарної української неоміфології (наприклад, такий персонаж як Бавовнятко);
- 7) Ми візуалізуємо котиків як своєрідних духовних провідників (тематична серія від Кота Інжира Олени Павлової);
- 8) Ми наділяємо котиків усіма мислимими і немислимими формами та функціями захисту (коли волонтери доставляють на передову щось необхідне для наших воїнів і роблять колективне фото, обличчя воїнів з відомих причин маскують емоджі котиків);

9) Ми робимо їх улюбленими народними героями (наприклад, серія візуальних коміксів “З життя Валери”, Alex Sorin, Tatyana Sorina, показова щодо сприйняття Валерія Залужного як “свого”, народного героя);

10) Зрештою, “котячий” тотем дає нам унікальні можливості популяризувати себе та нашу незламну армію у світі, заробляти і спрямовувати кошти на нашу перемогу.

Висновки.

Таким чином, у сучасній українській драматургії “котячі” сюжети стають новим способом емоційного проживання/переживання війни, а екокритична оптика їх літературознавчої інтерпретації набуває особливого змісту, метонімічно переносючи думки, почуття, емоції і травми людей в історії та рефлексії тварин. У такий спосіб тварини стають активними учасниками українського опору російській агресії і повноправними “співавторами” майбутньої перемоги, а само драматургічне письмо демонструє ознаки реляційної екокритичної системи. Ми бачимо, як ця система впевнено дрейфує у напрямку зближення з лінгвокогнітивістикою, культурною антропологією, студіями пам’яті, теорією ідентичності/ідентичностей, дослідженнями Іншого.

Прив’язані до актуального дискурсу війни драматургічні тексти, в яких взаємодіють люди і тварини, використовують анімалістичні коди в різних системах координат: в одному випадку йдеться про ментальний національно забарвлений Sacrum, в якому людина і природа є єдиним цілим і тісно пов’язані, відтак будь-який сюжет виводить на розмову про невтрачену/набуту ідентичність (“Кицька на спогад про темін” Неди Нежданої), у другому випадку бачимо ситуацію безпритульного ментального локусу, в якому все живе перебуває на периферії, у розмитій і безвідносній до ідентичності системі множинних правд (“Тополь М летить на кішку Брошку” Лени Лягушонкової).

У той же час драматургічні тексти, в яких тварини взаємодіють поза людьми (“Подаруй мені смак сонця” Олександра Вітра, “Коти-біженці” Людмили Тимошенко і Марини Смілянець), демонструють привілеї деколоніальних культурних стратегій, в яких персонажі, позбуваючись колоніальних комплексів “жертв”, вчаться ставати вище власних постколоніальних травм – насамперед через колективну взаємодію та вербалізацію життєвих перспектив, стаючи активними нараторами і протагоністами, передаючи такий життєствердний креативний імпульс реципієнтам п’єс/вистав.

References:

1. Баррі П. Вступ до теорії: літературознавство та культурологія / Пер. з англ. Київ: Смолоскип, 2008. 360 с.
2. Верещак Я. Душа моя зі шрамом на коліні. Страйк ілюзій: антологія сучасної української драматургії. Київ: Видавництво Соломії Павличко “Основи”, 2004. С.98-149.
3. Вітер О. Подаруй мені смак сонця. URL: <http://kurbas.org.ua/news/nenazvana-viuna/4.pdf>
4. Вишебаба П. Доньці. URL: <https://www.youtube.com/watch?v=XKPOt-aLp2o>
5. Діброва В. Свіжим оком. Тарас Шевченко для сучасного читача. Київ: Видавництво “Білка”, 2021. 174 с.

6. Кісь Р. Глобальне – національне – локальне (соціальна антропологія культурного простору). Львів: Інститут народознавства України, 2021. 360 с.
7. Лягушонкова Л. Тополь М летить на кішку Брошку. URL: <https://docs.google.com/document/d/1-8kNY4gYov3a2d1ANMdJ4OxSEjfyIEFO/edit>
8. Маценка С. Література як культурна екологія. Наукові праці [Чорноморського державного університету імені Петра Могили комплексу “Києво-Могилянська академія”]. Серія: Філологія. Літературознавство. 2016. Т.271. Вип. 259. С.24-29.
9. Неждана Н. Кицька на спогад про темінь: Прощальний монолог Донбасу. Майдан. До і після: Антологія актуальної драми. Київ: Світ знань, 2016. С.225-250.
10. Полторацька А. Екоцентрична парадигма твору О.Токарчук “Веди свій плуг понад кістками мертвих”. Вісник Житомирського державного університету імені Івана Франка. Філологічні науки. 2020. Вип.2 (93). С.26-36.
11. Савва Ю. Котовояки Маріанни зі Львова: коти еднають і зближують! URL: <https://thegard.city/articles/203906/kotovoyaki>
12. Семків В. “Росія культивує смерть і підживлюється нею”: розмова з Олегом Покальчуком. Локальна історія. 2022. № 6-7. С.96-101.
13. Скасків І. Віталій Запека “Цуцик”. URL: <https://chytay-ua.com/blog.php?id=826>
14. Статкевич Л. Теоретико-методологічні форманти сучасної екокритики. Вісник Харківського національного університету імені В.Н.Каразіна. Серія “філологія”. 2017. Вип. 76. С.100-103.
15. Сухенко І. М. Екокритичні орієнтири на сучасному етапі літературознавчих досліджень: проблема визначення. Актуальні проблеми та перспективи дослідження літератури зарубіжних країн. Сімферополь: Кримський Архів, 2011. С. 259-266.
16. Тимошенко Л., Смілянець М. Коти-біженці: кототерапія. URL: https://docs.google.com/document/d/1xqJnzbXe1UHUOWH8PT6qucQ9GvPoILk8/edit?fbclid=IwAR0sohRpOmmbiH1zWgJa3944_HZ3RESJleIqNjy6ONp8U9cxZnhl3nfyIoI
17. Хмельницька В. Їдять собак і бомблять зоопарки: як російські військові нещадно знущаються з тварин (відео 18+). URL: <https://tsn.ua/ato/yidyat-sobak-i-skidayut-bombi-na-zooparki-yak-rosiyski-viyskovi-neschadno-znuschayutsya-z-tvarin-video-18-2028571.html>
18. Яковенко І. Літературні екокритичні студії в США та Україні: теоретичні аспекти. Кременецькі компаративні студії. Вип. IX. 2019. С.201-202.
19. Ashford, J. Ecocritical theology: neo-pastoral themes in American fiction from 1960 to the present. McFarland & Company, Inc., Publishers, 2012. 208 p.
20. Carson R. Silent Spring, Fortieth Anniversary Edition. Boston: Houghton Mifflin, 2002. 378 p.
21. Goodbody A., Rigby C., Ecocritical Theory: New European Approaches. University of Virginia Press, 2011. 322 p.
22. Green M. Cultural studies // A Dictionary of Cultural and Critical Theory / Eds. M. Payne, J. R. Barbera. Oxford, UK; Cambridge, USA: Wiley-Blackwell 1998. 832 p.
23. Eagleton T. After Theory. London: Penguin Books, 2004. 250 с.
24. Rigby C., Goodbody A. [Prepublication manuscript for Ecocritical Theory: New European Approaches, edited by Axel Goodbody and Kate Rigby, University of Virginia Press 2011, 1-14.]. URL: <https://www.researchgate.net/search.Search.html?query=Ecocritical+Theory%3A+New+European+Approaches&type=publication>

ФАРМАКОНАГЛЯДОВІ ДОСЛІДЖЕННЯ ПРОТИТУБЕРКУЛЬОЗНИХ ПРЕПАРАТІВ У ХАРКІВСЬКІЙ ОБЛАСТІ УКРАЇНИ

Yaroslava O. Butko

Doctor of pharmaceutical sciences, Professor
Professor of the department of pharmacology
and pharmacotherapy,
National Pharmaceutical University
yaroslavabutko79@gmail.com
<https://orcid.org/0000-0001-6019-6330>

Oksana V. Tkachova

Doctor of pharmaceutical sciences, Professor
Professor of the department of
pharmaceutical management and marketing,
National Pharmaceutical University
tkachevaov@gmail.com
<https://orcid.org/0000-0003-4646-0400>

Анотація. Результати дослідження є досить актуальними тому, що дозволяють систематизувати побічні реакції (ПР) на протитуберкульозні препарати і розповсюдити інформацію серед лікарів-фтизіатрів України та інших країн щодо ризику розвитку ПР з метою покращення ефективності та безпеки лікування туберкульозу (ТБ).

В проведеній роботі доповнена та оновлена інформація системи фармаконагляду в Україні щодо протитуберкульозних препаратів. Проведено дослідження ПР цих препаратів у фтизіатричних відділеннях та закладів м. Харкова та області за 2020 рік. Встановлено, що надійшло 176 карт-повідомлень про випадки ПР на протитуберкульозні препарати. Найбільша кількість карт-повідомлень надійшла з області, таких фтизіатричних закладів, як обласні протитуберкульозні диспансери – 49,4% карт-повідомлень, обласна протитуберкульозна лікарня – 30,1 %, обласний клінічний протитуберкульозний диспансер – 19,3 %. Найчастіше побічні реакції виникали у чоловіків молодого (39,8 % випадків) та середнього віку (36,9 % випадків). Встановлено, що повідомлення про розвиток ПР надійшли на 25 препаратів при медичному застосуванні. Серед протитуберкульозних засобів найбільша кількість карт-повідомлень надійшла на препарати Ізоніазид (Маклеодс Фармасьютікалз, Індія) – 14,8 % випадків; Лінезід (Бафна Фармасьютікалс Лтд, Індія) – 12,5 % випадків; Макрозид (Маклеодс Фармасьютікалс Лімітед, Індія) – 8,5 % випадків та Капреоміцин (ПАТ "Київмедпрепарат" Україна) – 8 % випадків. Найпоширенішою побічною реакцією на препарати було поколювання у нижніх кінцівках (140 випадків). Згідно з класифікацією побічних реакцій ПР, що надійшли на протитуберкульозні препарати, відносять до несерйозних (не призвели до інвалідності або смерті хворого), типу А (часті реакції),

передбачуваними реакціями (занесенні у інструкцію з медичного застосування препарату).

Вступ. Туберкульоз (ТБ) – це найсерйозніша медична та соціальна проблема багатьох країн світу^{1, 2} На сьогодні чисельність хворих на ТБ у світі становить близько 60 мільйонів^{3, 4} За прогнозами Всесвітньої організації охорони здоров'я (ВООЗ) до 2020 р. кількість інфікованих паличкою Коха може сягнути 2 мільярдів^{5, 6}.

За даними ВООЗ, щорічно у світі 10 млн. чоловік захворює ТБ і 1,5 млн чоловік помирає від нього (щодня близько 4 000 людей помирають від ТБ)^{2, 5, 6} Географічно, більшість випадків ТБ у 2019 році були зареєстровані в країнах Південно-Східної Азії (44%), Африки (24%) і Західної частини Тихого океану (18%), з меншим відсотком в Східному Середземномор'ї (8%), в Північній і Південній Америці (3%) і Європі (3%). У 8 країн встановлена найбільша захворюваність на ТБ: Індія (27%), Китай (9%), Індонезія (8%), Філіппіни (6%), Пакистан (6%), Нігерія (4%), Бангладеш (4%) і Південна Африка (3%)^{3, 4}.

У світі найбільша кількість випадків захворюваності на ТБ припадає на країни Бангладеш, Китай, ДНР Корея, ДР Конго, Ефіопія, Індія, Індонезія, Казахстан, Кенія, Мозамбік, М'янма, Нігерія⁴.

Україна входить в двадцятку країн з найвищим рівнем захворюваності на ТБ. За даними Центру медичної статистики МОЗ України, в країні за 2020 рік кількість вперше зареєстрованих захворювань на ТБ, включно з його рецидивами, становила 17 593 (42,2 на 100 000 населення), що на 29,8 % менше показника 2019 року (60,1 на 100 000 населення). Захворюваність на ТБ серед дітей, від 0 до 14 років, зменшилася на 34,4% (з 9,0 до 5,9 на 100 000 дитячого населення). Показник захворюваності на ТБ серед підлітків, віком 15-17 років, зменшився на 29,0 % (з 20,0 до 14,2 на 100 000 осіб)^{7, 8, 9}.

Аналіз кількості реєстрації нових випадків і рецидивів ТБ в Україні показав, що легеневі форми склали 91 % (в Європі 67 % і в світі 55 %) 10. Відсоток бактеріологічно підтверджених склав 69% (в Європі 67 % і в світі 56 %). Відсоток дітей склав 2 % (в Європі 4 % і в світі 8 %). Відсоток жінок склав 29 % (в Європі 32 %, і в світі 34 %). Відсоток чоловіків склав 69 % (в Європі 64 %, і в світі 58 %) ^{2, 3, 4}.

Епідеміологічна ситуація ТБ в Україні є складною, особливо у Одеській та Дніпропетровській областях, де найвищий рівень захворюваності 91,8 % та 63,2 % 7, 9. У 2019 році на туберкульоз у м. Харкові та області захворіли 1063 людини, у 2020 р. – 1273 людини. Щотижня від цієї хвороби в регіоні помирає троє людей¹¹.

Лікуванню ТБ в Україні і в світі приділяється велика увага. Постійно уніфікуються та розроблюються комплексні підходи для належного та адекватного лікування, а також ефективні заходи профілактики^{12, 13, 14} Поліпшення надання медичної допомоги сьогодні спрямовані на: ранню діагностику ТБ; ефективне використання препаратів I-го ряду

(рифампіцин, ізоніазид, піразинамід і етамбутол) в кожному новому випадку, щоб запобігти появи мультирезистентного ТБ; ефективне лікування сучасними схемами (бедаквілін, деламанід та лінезолід) та курсами; пацієнт-орієнтований підхід у лікуванні хворих; розробку нових ліків та їх впровадження у клінічну практику^{12, 15, 16}.

Одним з вимог ВООЗ при проведенні лікування протитуберкульозними препаратами є проведення фармаконагляду та контроль за побічними реакціями.

Побічна реакція (ПР) ліків – це небажана реакція, що обумовлена фармакологічними властивостями лікарських засобів (ЛЗ) і спостерігається при застосуванні доз, які рекомендуються для медичного застосування ліків¹⁷.

За даними Центру моніторингу побічних реакцій на ЛЗ Всесвітньої організації охорони здоров'я серед протитуберкульозних монопрепаратів за частотою виникнення ПР у світі домінують препарати ізоніазиду – 29,2 %, рифампіцину – 26,7 %, капреоміцину – 17,1 %, етамбутолу – 10,2 %. Менше 10 % ПР відзначені при застосуванні піразинамиду – 9,8 %, аміносаліцилової кислоти – 2,2 %, рифабутину – 2,1 % та комбінованих ЛЗ^{18, 19, 20}.

В Україні ПР при медичному застосуванні протитуберкульозних препаратів домінують прояви ПР при застосуванні піразинамиду (монопрепарат – 33,1 %), рифампіцину (монопрепарат – 24,9 %), ізоніазиду (монопрепарат – 13,5 %), протіонамиду – 6,5%, етамбутолу – 5, 8 %, етіонамиду – 2,6 %^{7, 18}.

Таким чином, як у світі, так і в Україні найчастіше ПР виникали при застосуванні протитуберкульозних препаратів I ряду, що може бути пов'язане із широким використанням цих препаратів при лікуванні туберкульозу^{3, 30}.

Враховуючи поширеність захворювання, широке застосування протитуберкульозних препаратів в Україні та ризик виникнення їх ПР, особливо при комбінованому лікуванні, доцільним є проведення моніторингу ПР на протитуберкульозні препарати у м. Харкові та області, що відповідає завданням МОЗ України для допомоги в об'єктивній оцінці ПР та прийнятті оптимального рішення щодо тактики лікування ТБ.

Мета роботи - проведення аналізу побічних реакцій на протитуберкульозні препарати за допомогою карт-повідомлень про побічні реакції у м. Харкові та області в Україні за 2020 р.

Огляд літератури та методи дослідження. Туберкульоз – це інфекційне захворювання, яке виникає через потрапляння в організм людини паличок Коха (кислотостійкими мікобактеріями з групи *Mycobacterium tuberculosis complex* – *M. tuberculosis*, *M. bovis* і *M. africanum*), які вражають переважно органи дихальної системи та рідше кістки, шкіру, лімфатичну, сечостатеву, нервову, лімфатичну системи, а також інші органи і системи. Відмічається високий рівень захворюваності у людей з істотно ослабленим імунітетом (наприклад, ВІЛ-інфіковані, безпритульні, наркомани, хворі на алкоголізм та інші)⁹.

Механізм інфекційного процесу відбувається наступним чином: вдихання мікобактерій туберкульозу (МБТ) → фагоцитоз макрофагами → розмноження всередині макрофага → розпад макрофага та інфікування наступних клітин →

утворення туберкульозної гранульоми, яка оточує зруйновані клітини (вогнища некрозу)⁹.

Основний курс протитуберкульозної хіміотерапії поділяють на II етапи:

- I етап (або перша фаза) – інтенсивне лікування. Його проводять для припинення розмноження МБТ і значного зменшення бактеріальної популяції в організмі хворого. Проведена терапія усуває гострі прояви хвороби, припиняє бактеріовиділення й у більшій частині хворих приводить до загоєння каверн у легенях. Фаза інтенсивної терапії може становити частину підготовки до хірургічного лікування.

- II етап лікування (або друга фаза) – це підтримуюча терапія, яка проводиться для закріплення досягнутих результатів. Мета другого етапу лікування полягає в забезпеченні стійкого клінічного ефекту і попередженні загострення процесу^{9, 28}.

Загальні принципи лікування:

1) тривалість лікування – мінімум 6 місяців, у разі хіміорезистентного туберкульозу – 24 місяця;

2) схеми лікування повинні включати в інтенсивній фазі не менше 3-х протитуберкульозних препаратів, а в фазі продовження не менше 2-х, до яких є ймовірно чутливими виявлені у хворого МБТ;

3) до схеми лікування, що виявилася неефективною, не слід додавати по одному новому препарату;

4) лікування повинно проходити під наглядом лікаря, особливо у випадку значної ймовірності недотримання хворим рекомендацій та у випадках, значущих для громадського здоров'я (напр., резистентність до ЛЗ, рецидив захворювання);

5) кожен випадок ТБ повідомляється до санітарно-епідеміологічної станції – для реєстрування захворюваності;

6) перед лікуванням пацієнт повинен пройти клінічні та біохімічні дослідження (рівень тромбоцитів у крові, активність печінкових ферментів, рівень білірубину, сечовини, креатиніну та ін. у сироватці крові)

7) треба провести моніторинг побічних ефектів та взаємодії ЛЗ^{9, 28}.

На сьогодні існує 2 класифікації протитуберкульозних препаратів: за показаннями до їх призначення (I і II ряду) та за антимікобактеріальною активністю²⁸.

Протитуберкульозні препарати I ряду (ізоніазид, рифампіцин, стрептоміцин, етамбутол, піразинамід) призначають хворим на вперше виявлений ТБ та рецидиви захворювання, які виділяють чутливі *Micobacterium tuberculosis* (табл. 1)^{17, 29}.

До протитуберкульозних препаратів II ряду відносять канаміцин, амікацин, офлоксацин (ципрофлоксацин), етіонамід (протіонамід), ПАСК, циклосерін, капреоміцин, тіоацетазон^{17, 29}.

Комітет з лікування Міжнародної протитуберкульозної спілки запропонував таку класифікацію протитуберкульозних препаратів:

1) група А (найбільш ефективні) – ізоніазид, рифампіцин;

2) група В (ефективні) – стрептоміцин, піразинамід, етамбутол, канаміцин, етіонамід, циклосерин, віоміцин;

3) група С (найменш ефективні) – ПАСК, тіоацетазон ¹⁷.

Таблиця 1

Класифікація протитуберкульозних препаратів

I ряда (основні препарати)			
Похідні ГІНК	Похідні ПАСК	Антибіотики	Комбіновані
Ізоніазид Фтивазид Опініазид Салюзид розчинний	ПАСК (Амінацил) Кальція бензомідусаліцилат (Бепаск) Натрію аміносаліцилат	Стрептоміцина сульфат Пасоміцин Рифампіцин (Рифадин, Макокк)	«Ізо-Еремфат» (Ізоніазид+Рифампіцин) «Фтизоетам» (Ізоніазид+Етамбутол) «Зукокк» (Ізоніазид+Піразинамід+ Рифампіцин) «Форкокк» (Ізоніазид+Піразинамід+ Рифампіцин+Етамбутол)
II ряда (резервні препарати)			
Похідні ТІНК	Антибіотики	Фторхінолони	Різні препарати
Етіонамід Протіона- мід (Протомід)	Циклосерин (Коксерин) Флориміцину сульфат (Віоміцин) Капреоміцину сульфат (Капастат) <u>Амікацин</u> Іміпенем <u>Канаміцин</u>	<u>Моксифлоксацин</u> (Моксетеро, Авелокс) Ломефлоксацин (Максаквін)* <u>Офлоксацин</u> <u>Ципрофлоксацин</u> Левефлоксацин	Етамбутол Піразинамід (Макрозид) Тіоацетазон (Тібон) <u>Претоманид</u> <u>Бедаквілін (Сіртуро)</u> <u>Лінезолід (Лінезід)</u> <u>Деланамід (Дельтіба)</u> <u>Клофазимін (Лампрен)</u>

Примітка. ГІНК – гідрозида ізонікотинова кислота, ПАСК – парааміносаліцилова кислота, ТІНК – тіамінаізонікотинова кислота.

Механізм дії протитуберкульозних препаратів залежить від їх хімічної структури:

- похідні ГІНК утворюють хелатні комплекси з іонами важких металів, які входять до складу дихальних ферментів і таким чином пригнічують дихання МБТ; порушують будову фосфоліпідів та синтез міколієвої кислоти у клітинній мембрані МБТ (ізоніазид, фтивазид, опініазид, салюзид);

- похідні ПАСК вибірково конкурують з пара-амінобензойною кислотою, необхідною для росту та розмноження МБТ (ПАСК, кальцію бензамідосаліцилат), мають туберкулостатичний ефект;

- антибіотики I ряду пригнічують синтез білка на рівні рибосом або інгібують синтез РНК мікобактерій (стрептоміцину сульфат, пасоміцин, рифампіцин).

- похідні ТІНК зв'язують іони двовалентних металів, які являють собою коферменти, що приводить до пригнічення росту та розвитку туберкульозної палички (етіонамід, протіонамід);

- антибіотики II ряду гальмують синтез компонентів клітинної стінки МБТ (циклосерин), білка (віоміцин, капреоміцину сульфат, лінезолід), пригнічують фермент ДНК-гідразу (фторхінолони);

- препарати різних хімічних груп пригнічують синтез РНК збудників туберкульозу (етамбутол, піразинамід, тіоацетазон)^{17, 18}

За антимікробним типом дії відрізняють препарати з:

- туберкулостатичною дією – проявляють похідні ГІНК, похідні ПАСК, похідні ТІНК, препарати різних хімічних груп;

- туберкулоцидною дією – стрептоміцину сульфат, амікацин, рифампіцин, фторхінолони (ломефлоксацин та ін).

Препарати I ряду активні, малотоксичні. Препарати II ряду менш активні, більш токсичні й частіше викликають побічні ефекти^{17, 18}

При лікуванні нових випадків ТБ призначають:

1) початкова фаза – рифампіцин, ізоніазид, піразинамід і етамбутол впродовж 2 міс.;

2) підтримуюча фаза – рифампіцин та ізоніазид впродовж 4 міс. щоденно або 3 × на тиждень¹⁸

У 2018 р. ВООЗ рекомендувало переглянути класифікацію препаратів, які застосовують для довготривалого курсу лікування мультирезистентного ТБ на основі даних щодо співвідношення ефективності та безпеки:

- група А (пріоритетні) – левофлоксацин/моксифлоксацин, бедаквілін та лінезолід;

- група В (додають далі) – клофазимін, циклосерин/теризидон;

- група С (включають для завершення курсу лікування, а також якщо препарати із груп А і В не можна використати) – етамбутол, деламанід, піразинамід, амікацин, стрептоміцин, етіонамід/протіонамід¹³

Протягом 2018-2019 рр. в Україні було зареєстровано сучасні протитуберкульозні препарати для лікування лікарсько-стійкого ТБ (Бедаквілін та Деламанід)^{30, 31}

Бедаквілін (Сіртуро, фірма виробник «Ресифарм Фармасервісез Пвт. Лтд.»/«Янссен Фармацевтика НВ»/«Джонсон & Джонсон Прайвіт Лімітед», Індія/Бельгія) – синтетичний препарат для лікування ТБ, який є похідним діарилхінолон. Має бактерицидну та стерилізуючу дію, знищує активні і неактивні форми мікобактерій туберкульозу. Механізм дії полягає у специфічному інгібуванні протонної помпи ферменту АТФ-синтази МКТ, внаслідок порушується клітинне дихання МКТ, пригнічується синтез АТФ у мікробних клітинах, що є необхідним для її життєдіяльності^{32, 33}

Деламанід (Дельтіба, фірма-виробник «Оцука Фармасьютікал Ко.», Японія) – похідне нітро-дигідро-імідазо-оксазолу, що пригнічує синтез клітинної стінки МБТ та має високу активність проти внутрішньоклітинних МБТ в макрофагах. Перевагами є його безпечне використання для пацієнтів з ВІЛ і дітей з шести

років. Він не має перехресної стійкості з будь-яким іншим протитуберкульозними препаратами, а також може застосовуватися для профілактичного лікування ТБ у контактних із хворим на лікарсько-стійкий ТБ із стійкістю до протитуберкульозних препаратів групи фторхінолонів^{32, 33}

Нові препарати повинні застосовуватись тільки у відповідності до рекомендацій ВООЗ:

1. Правильний відбір пацієнтів
2. Потрібна інформована згода хворого
3. Лікування, засноване на рекомендаціях ВООЗ
4. Ретельний моніторинг супутніх станів і функції життєво важливих органів
5. Активний фармаконагляд і управління побічними реакціями³²

Отже, лікуванню ТБ в Україні і в світі приділяється велика увага. Постійно уніфікуються та розроблюються комплексні підходи для належного та адекватного лікування, а також ефективні заходи профілактики. Поліпшення надання медичної допомоги сьогодні спрямовані на: ранню діагностику ТБ; ефективне використання препаратів I-го ряду (рифампіцин, ізоніазид, піразинамід і етамбутол) в кожному новому випадку, щоб запобігти появи мультирезистентного ТБ; ефективне лікування сучасними схемами (бедаквілін, деламанід та лінезолід) та курсами; пацієнт-орієнтований підхід у лікуванні хворих; розробку нових ліків та їх впровадження у клінічну практику.

Одним з вимог ВООЗ при проведенні лікування протитуберкульозними препаратами є проведення фармаконагляду та контроль за побічними реакціями.

Побічна реакція (ПР) ліків – це небажана реакція, що обумовлена фармакологічними властивостями ЛП і спостерігається при застосуванні доз, які рекомендуються для медичного застосування ліків.

Серйозна побічна реакція – це небезпечні для життя ПР при застосуванні ЛП (незалежно від дозування), що призводять до госпіталізації або збільшення часу госпіталізації, інвалідності, смерті хворого, сприяють аномалії розвитку плода або вроджених аномалій.

Несерйозна побічна реакція – побічна реакція, що не відповідає критеріям, визначеним як серйозна побічна реакція^{17, 24}

Існує декілька класифікацій ПР:

1. Згідно з міжнародною класифікацією, ПР підрозділяються на реакції:
 - типу А (ПР, залежні від дози) – є найчастішими, зумовлені фармакологічною дією ЛЗ;
 - типу В (ПР, залежні від дози) – є рідкими, зумовлені імоноалергічними реакціями, ідіосинкразією;
 - типу С (ПР внаслідок тривалої терапії) – зустрічаються рідко, до них відносять кумуляцію, толерантність та ін.;
 - типу D (ПР відстрочені) – зустрічаються рідко, до них відносять мутагенність, канцерогенність та ін.

2. ПР, що пов'язані з ураженням органів і систем – ЦНС, ССС, ШКТ та ін. 3. За механізмом виникнення ПР: неалергічного і алергічного походження^{17, 24, 34, 35}

Лікарям при призначенні протитуберкульозних препаратів необхідно враховувати групи ризику пацієнтів, у яких можуть спостерігатись ПР:

- люди літнього віку;
- пацієнти, що погано харчуються;
- вагітні жінки або ті, що годують немовлят груддю;
- алкоголіки;
- пацієнти з хронічною нирковою або печінковою недостатністю;
- ВІЛ-інфіковані;
- пацієнти з дисимінованим та занедбаним ТБ;
- хворі з алергічними захворюваннями, з анемією;
- хворі на цукровий діабет;
- пацієнти, у яких в сімейному анамнезі були побічні реакції;
- пацієнти, що одержують терапію проти ТБ нерегулярно;
- пацієнти, які поряд з ТБ препаратами приймають інші ліки^{18, 19}

Державний Експертний Центр (ДЕЦ) МОЗ України виконує вимоги фармаконагляду і постійно проводить оцінку ПР ЛЗ. Так, протягом 2020 року за даними Автоматизованої інформаційної системи фармаконагляду представлено 10 фармакотерапевтичних груп ЛЗ другого рівня класифікації АТХ, при застосуванні яких отримано найбільшу кількість повідомлень про, що представлено у відсотках від загальної кількості повідомлень (табл. 2).

Таблиця 2

Моніторинг побічних реакцій в Україні протягом 2020 року

Фармакотерапевтична група лікарського засобу (другий рівень класифікації АТХ)	Частка повідомлень про ПР від загальної кількості отриманих (%)
Засоби, що діють на мікобактерії	29,5
Антибактеріальні засоби для системного застосування	25,7
Вакцини	5,5
Противірусні засоби для системного застосування	4,6
Протизапальні та протиревматичні засоби	3,1
Засоби, що діють на ренін-ангіотензивну систему	3,4
Антагоністи кальцію	2,0
Психолептичні засоби	1,9
Кровозамінники та перфузійні розчини	1,7
Кардіологічні препарати	1,6

В результаті відмічено, що дві фармакотерапевтичні групи займають половину усіх повідомлень, що надійшли до ДЕЦ, а саме, повідомлення про ПР при застосуванні засобів, що діють на мікобактерії (29,5 %) та антибактеріальних засобів для системного застосування (27,5 %). Повідомлення про ПР при застосуванні вакцин становили 5,5 %, що пов'язано з відповідною реакцією імунної системи щепленої особи на введення імунобіологічного препарату, та супроводжувалось загальними та/або місцевими проявами, характерними для

кожного типу вакцин. Частка проявів ПР при використанні протівірусних засобів для системного застосування становила 4,6 %. Усі інші ЛЗ становлять частку менше чотирьох відсотків²³

За даними Центру моніторингу ПР ЛЗ ВООЗ серед протитуберкульозних монопрепаратів за частотою виникнення ПР у світі домінують препарати ізоніазиду – 29,2 %, рифампіцину – 26,7 %, капреоміцину – 17,1 %, етамбутолу – 10,2 %. Менше 10 % ПР відзначені при застосуванні піразинаміду – 9,8 %, аміносаліцилової кислоти – 2,2 %, рифабутину – 2,1 % та комбінованих ЛЗ¹⁸

В Україні ПР при медичному застосуванні протитуберкульозних препаратів домінують прояви ПР при застосуванні піразинаміду (монопрепарат – 33,1 %), рифампіцину (монопрепарат – 24,9 %), ізоніазиду (монопрепарат – 13,5 %), протіонаміду – 6,5%, етамбутолу – 5,8 %, етіонаміду – 2,6 % [3].

Таким чином, як у світі, так і в Україні найчастіше ПР виникали при застосуванні протитуберкульозних препаратів I ряду, що може бути пов'язане із широким використанням цих препаратів при лікуванні туберкульозу¹⁸

Типовими ПР протитуберкульозних препаратів є:

- гепатотоксичні реакції – лікарський гепатит, безсимптомне підвищення печінкових проб;
- нефротоксичні реакції – протеїнурія, підвищення рівня креатиніну;
- ототоксичні та вестибулярні реакції – зниження слуху, шум у вухах, запаморочення та порушення рівноваги;
- шлунково-кишкові порушення – нудота, блювота, діарея, біль в животі, метеоризм;
- електролітні порушення – гіпокаліємія, гіпомагніємія, гіпонатріємія, гіпокальціємія;
- нейротоксичні реакції:
 - зі сторони ЦНС – тривожні стани, психоз, депресія, епілептиформний випадок;
 - зі сторони периферичної нервової системи – периферичні судоми, периферичні нейропатії;
 - ускладнення з боку опорно-рухової системи – біль у м'язах, артралгія;
 - ендокринні порушення – гіпотиреоз, мастопатія;
 - алергічні реакції – висипи, свербіж шкіри^{17, 18, 19, 20, 21}.

Об'єктом дослідження були карти-повідомлення про виникнення побічних реакцій на протитуберкульозні препарати з фтизіатричних відділень та закладів м. Харкова та області (Україна) за 2020 рік.

Згідно з класифікацією АТС дані препарати мають наступні коди:²²

- J04 Засоби, що діють на мікобактерії. J04A Протитуберкульозні засоби.
- J04A A Аміносаліцилова кислота та похідні
- J04A B Антибіотики
- J04A C Гідразиди
- J04A D Похідні тіокарбаміду
- J04A K Інші протитуберкульозні препарати
- J04A M Комбіновані протитуберкульозні препарати.

Ю4А М02 Рифампіцин та ізоніазид.

Ю4А М05 Рифампіцин, піразинамід і ізоніазид.

Ю4А М06 Рифампіцин, піразинамід, етамбутол і ізоніазид.

Ю4А М07 Рифампіцин, етамбутол і ізоніазид.

Ю4А М08 Натрію парааміносаліцилат та ізоніазид.

Ю4А М09* Ломефлоксацин, піразинамід, протіонамід, етамбутол.

Дослідження були проведені за допомогою пасивного фармаконагляду (метод спонтанних повідомлень) від фізичатричних відділень та закладів м. Харкова та області. Карти-повідомлення були надані співробітниками Харківського відділення фармаконагляду ДП «Державний експертний центр МОЗ України» з бази автоматизованої інформаційної системи з фармаконагляду (АІСФ). Карти-повідомлення про побічні реакції та/або відсутність ефективності лікарських засобів при їх медичному застосуванні були заповнені за формою 137/0, згідно з чинним законодавством, наказів Міністерства охорони здоров'я України від 27.12.2006 № 898 «Про затвердження порядку здійснення фармаконагляду» (зі змінами), зареєстрованого в Міністерстві юстиції України 29.01.2007 за № 73/13340 та від 05.04.2018 № 620 «Настанова. Лікарські засоби. Належні практики фармаконагляду»²³

На 2020 рік протитуберкульозну допомогу в місті та області надавали 7 диспансерів, 3 лікарні, 2 тубвідділення, 22 туберкульозні кабінети у районних та міських лікарнях та 2 кабінети "Обласного центру профілактики та боротьби зі СНІДом" та "Міської студентської лікарні".

Аналіз ПР протитуберкульозних препаратів проведений за показниками:

- проаналізувати кількість випадків ПР протитуберкульозних препаратів згідно карт-повідомлень та розрахувати їх поширеність ПР на кількість населення в Харківському регіону області за формулою 1²⁴

$$ППР = \frac{\text{Кількість випадків ПР} \times 100000}{\text{Численність населення області}} \quad (1)$$

оцінку поширеності ПР проводили за шкалою наведеною у таблиці 3;

- виявити статеві або вікові особливості осіб у яких спостерігали прояви ПР;

- встановити препарати, до яких найбільше зафіксовано ПР та провести аналіз їх фірм та країн-виробників препаратів;

- проаналізувати ПР протитуберкульозних препаратів за впливом на різні органи та системи організму та оцінити їх за типом ПР, серйозні /несерйозні, передбачувані/непередбачувані ПР (критерії яких наведені у таблиці 3);

- виявити основні клінічні діагнози (згідно з МКХ-10), при лікуванні яких спостерігали ПР на протитуберкульозні препарати.

Наведені показники є актуальними тому, що дозволяють систематизувати ПР протитуберкульозних препаратів за різними критеріями у післяреєстраційний період застосування препаратів. Періодичне проведення даних фармаконаглядових досліджень необхідне для контролювання та оцінки безпеки лікування ТБ.

Різні види класифікацій побічних реакцій ^{17, 24, 25}

Класифікації	Визначення
За типом	1) <i>тип А</i> (залежать від дози) – ПР, що пов’язані з фармакологічними властивостями ЛЗ; токсичні ПР для ЛЗ з вузькою терапевтичною дією, вторинні ПР, зумовлені післядією ЛЗ; 2) <i>тип В</i> (не залежать від дози) – імуноалергічні ПР; 3) <i>тип С</i> (результат тривалого лікування ЛЗ) – синдром відміни, толерантність, кумуляція та ін.; 4) <i>тип D</i> (відтерміновані реакції) – мутагенні, канцерогенні, тератогенні реакції.
ПР передбачена/ непередбачена	<i>Передбачена ПР</i> – ПР, яка узгоджується з наявною інструкцією для медичного застосування ЛЗ. <i>Непередбачена ПР</i> – ПР, характер або тяжкість якої не узгоджується з наявною інформацією про ЛЗ.
ПР серйозна/ несерйозна	<i>Серйозна побічна реакція</i> – це небезпечні для життя ПР при застосуванні ЛЗ (незалежно від дозування), що призводять до госпіталізації або збільшення часу госпіталізації, інвалідності, смерті хворого, сприяють аномалії розвитку плода або вроджених аномалій. <i>Несерйозна побічна реакція</i> – побічна реакція, що не відповідає критеріям, визначеним як серйозна реакція
ПР за впливом на органи/системи	На ЦНС, ССС, ШКТ, дихальну систему, кровотворну систему, алергічні реакції, місцеві реакції.
Поширеність ПР оцінювали за наступною шкалою	дуже часто ($\geq 1/10$), часто ($\geq 1/100 - < 1/10$), нечасто ($\geq 1/1000 - < 1/100$), рідко ($\geq 1/10\ 000 - < 1/1000$), дуже рідко ($< 1/10\ 000$), частота невідома (неможливо оцінити за наявними даними) ²²

Результати та їх обговорення. Сучасні підходи щодо безпеки лікарських препаратів в Україні передбачають збір інформації про побічні реакції препаратів за допомогою карт-повідомлень. Побічні реакції препаратів виникають при проведенні клінічних досліджень та медичному застосуванні препаратів. Проведення протитуберкульозної хіміотерапії, на жаль, може призвести до виникнення ПР. Тому доцільним було провести аналіз ПР на протитуберкульозні препарати.

Першочерговим етапом фармаконаглядових досліджень було визначити кількість карт-повідомлень та поширеність ПР при застосуванні протитуберкульозних препаратів у м. Харкові та області України за 2020 р.

1. Аналіз поширеності побічних реакцій на протитуберкульозні препарати

Результати аналізу карт-повідомлень та поширеність ПР при застосуванні протитуберкульозних препаратів у м. Харкові та області України за 2020 р. представлені у таблиці 4.

Таблиця 4

**Повідомлення про побічні реакції протитуберкульозних препаратів у
Харківському регіоні за 2020 р.**

Показники	Кількість
Карти-повідомлення у базі даних	971
Карти-повідомлення про ПР на протитуберкульозні препарати	176
% випадків ПР на препарати для лікування головного болю	18,1 %
Численність населення Харківської області 26	2658500
Частота виникнення ПР при застосуванні препаратів для лікування головного болю	7 : 100000

Результати аналізу показали, що у 2020 році із закладів охорони здоров'я м. Харкова та області надійшло 971 карт-повідомлень з ПР на ЛЗ з них 176 карт-повідомлень надійшло з випадками призначення протитуберкульозних препаратів. Відсоток цих випадків за рік склав 18,1 % від загальної кількості повідомлень ПР на ЛЗ. Частота виникнення ПР при вживанні даних препаратів становила 7 випадків на 100000 населення.

Отже, за досліджуваний період у м. Харкові та області України виявлені випадки ПР при лікуванні протитуберкульозними препаратами, що становило 18,1 %. За шкалою поширеності виникнення ПР препаратів їх можна віднести до групи ПР, що виникають дуже рідко.

2 Аналіз за статтю та віком пацієнтів отриманих карт-повідомлень

Результати вікових особливостей осіб, у яких спостерігали розвиток ПР при лікуванні протитуберкульозних препаратів наведені в таблиці 5.

Таблиця 5

Кількість карт-повідомлень за статтю та віком пацієнтів

Стать/вік	Вік дорослої людини			
	молодий 18-44	середній 45-59	похилий 60-74	старечій 75-90
Чоловіки	70	65	22	5
Жінки	7	2	-	-
	Вік дитини			
	дитячий вік 0-1	ранній вік 1-3	дошкільний 3-7	шкільний 7-17
Діти	-	-	-	2
Невідомо	3			

У результаті аналізу відмічено, що у пацієнтів-чоловіків кількість випадків становила 162 випадки. Серед них 70 випадків у пацієнтів-чоловіків молодшого віку (18-44 років), 65 випадків у пацієнтів-чоловіків середнього віку (45-59 років), 22 випадки у пацієнтів-чоловіків похилого віку (60-74 років) та 5 випадків у пацієнтів-чоловіків старечого віку (75-90 років). У пацієнтів-жінок відмічено 9

випадків, серед них 7 випадків у пацієнтів-жінок молодшого віку (18-44 років) та 2 випадки у пацієнтів-жінок середнього віку (45-59 років). У пацієнтів-дітей відмічено 2 випадки (7-17 років) розвитку побічних реакцій на протитуберкульозні препарати. 3 карти-повідомлення були заповнені некоректно без уточнення статі.

Отже, аналіз карт-повідомлень з випадками призначення протитуберкульозних препаратів за статтю та віком пацієнтів у 2020 рр. показав, що ПР переважно розвиваються у чоловіків молодого (39,8 % випадків) та середнього віку (36,9 % випадків). Отримані дані можна пов'язати з тим, що згідно статистичних даних України захворюваність на ТБ у 2,4 рази превалювала у чоловіків працездатного віку, ніж у жінок²⁷. Таку тенденцію пов'язують з професійною діяльністю – чоловіки найчастіше працюють у промисловому секторі (на цементних заводах, вугледобувних шахтах та ін.). Отже, чоловіки частіше потребують лікування та призначення протитуберкульозних препаратів. Тому, ризик виникнення побічних реакцій на препарати у них вищий.

3. Аналіз карт-повідомлень за препаратами

Наступним етапом дослідження було виявити препарати, їх фірми- та країни-виробники на які зареєстровані ПР. Результати наведені в таблиці 6.

Таблиця 6

Аналіз карт-повідомлень про побічні реакції за протитуберкульозними препаратами, фірмою та країною-виробником

Препарат, лікарська форма	Виробник, країна	Кількість карт-повідомлень
Ізоніазид, табл. 300 мг	"Маклеодс Фармасьютікалз", Індія	26
Лінезід, табл. 600 мг	Бафна Фармасьютикалс Лтд, Індія	22
Макрозид, табл. 500 мг	Маклеодс Фармасьютикалс Лімітед, Індія	15
Капреоміцин, пор д/ін 1 г	ПАТ "Київмедпрепарат", Україна	14
Коксерин, капс 250 мг	"Маклеодс Фармасьютікалс", Індія	10
Піразинамід, табл. 500 мг	"БХФЗ", Україна	10
Дельтіба, табл. 50 мг	"Джермані", Німеччина	9
Протомід, табл. 250 мг	"Маклеодс Фармасьютікалс", Індія	8
Рифампіцин, капс.150 мг	"БХФЗ", Україна	7
Іміпенем/Циластатин-Віста, пор д/інф. 500 мг	Факта Фармасьютісі С.П.А., Італія	7
Сіртуро, табл. 100 мг	Кемвелл Біофарма, Індія	6
	"Янссен Фармацевтіка НВ", Бельгія	5
	"Фармахімія", Нідерланди	3
Макокс, табл. 150 мг	Маклеодс Фармасьютикалс Лімітед, Індія	5
Канаміцин, пор д/ін 1 г	ПАТ "Київмедпрепарат", Україна	4

Продовження Таблиці 6

Левофлоксацин, табл.500мг	ФК "Здоров'я", Україна	3
Натрію аміносаліцилат дигідрат, порошок	ТОВ "Фармахім", Україна	3
Моксетеро, табл. 400 мг	"Гетеро лабз ", Індія	2
Моксифлоксацин сандоз, табл. 400 мг	Сандоз, Румунія	2
Лінезід, р-н д/інф 600 мг/300 мл	"Алкон парентералс", Індія	2
Етамбутол, табл 400мг	«Свизера Лабс», Індія	2
Етамбутол, порошок	«Свизера Лабс», Індія	1
Рифампіцин/Ізоніазид, табл. 150 мг/75 мг	"Маклеодс Фармасьютікалс", Індія	1
Рифампіцин, 75 мг/ Ізоніазид 50 мг/ Піразинамід 150 мг, табл.	"Маклеодс Фармасьютікалз", Індія	1
Лампрен, капс. м'які 100 мг	Сандоз Прайвіт Лімітед, Індія	1
Авелокс, р-н д/інф 400 мг /250 мл	"Байер АГ", Німеччина	1
Меропенем, пор д/ін	"Факта Фармасьютісі", Італія	1
Лінезолід-гетеро табл. 600мг	"Гетеро Лабз Лімітед", Індія	1

Результати аналізу за препаратами (див. табл. 6) показали, що найбільша кількість карт-повідомлень на ПР у групі протитуберкульозних препаратів зареєстровано для препаратів: Ізоніазид фірми-виробника "Маклеодс Фармасьютікалз" (Індія) – 26 карт-повідомлень, Лінезид фірми-виробника Бафна Фармасьютікалс Лтд (Індія) – 22 карт-повідомлень та фірми-виробника Алкон парентералс (Індія) – 2 карти-повідомлення, Макрозид фірми-виробника Маклеодс Фармасьютікалс Лімітед (Індія) – 15 карт-повідомлень, Капреоміцин фірми-виробника ПАТ "Київмедпрепарат" (Україна) – 14 карт-повідомлень. Дещо менша кількість карт-повідомлень надійшла на препарати Коксерин фірми-виробника "Маклеодс Фармасьютікалс" (Індія) та Піразинамід фірми-виробника "БХФЗ" (Україна) – по 10 карт-повідомлень, Дельтіба фірми-виробника "Джермані" Німеччина – 9 карт-повідомлень, Протомід фірми-виробника "Маклеодс Фармасьютікалс" (Індія) – 8 карт-повідомлень, Рифампіцин фірми-виробника "БХФЗ" (Україна) та Іміпенем/циластатин-Віста фірми-виробника Факта Фармасьютісі С.П.А. (Італія) – по 7 карт-повідомлень. На препарат Сіртуро надійшло 14 карт-повідомлень від різних фірм-виробників: Кемвелл Біофарма (Індія) – 6 карт-повідомлень, Янссен Фармацевтіка НВ (Бельгія) – 5 карт-повідомлень, Фармахімія (Нідерланди) – 3 карти-повідомлення. На препарати Макокс фірми-виробника Маклеодс Фармасьютікалс Лімітед (Індія) надійшло 5 карт-повідомлень, Канаміцин фірми-виробника Київмедпрепарат (Україна) – 4 карти-повідомлення,

Левофлоксацин фірми-виробника Здоров'я (Україна) та Натрію аміносаліцилат дигідрат фірми-виробника Фармахім (Україна) – по 3 карти-повідомлення. Поодинокі випадки розвитку ПР надійшли на препарати Етамбутол фірми Свизера Лабс (Індія) у формі таблеток 2 карти-повідомлення та у формі порошку 1 карта-повідомлення. По 1 карти-повідомлення надійшли на препарати Рифампіцин/Ізоніазид та Рифампіцин 75 мг/Ізоніазид 50мг/Піразинамід 150 мг фірми-виробника Маклеодс Фармасьютікалз (Індія), Лампрен фірми-виробника Сандоз Прайвіт Лімітед (Індія), Авелокс фірми-виробника Байєр АГ (Німеччина), Меропенем фірми-виробника Факта Фармасьютісі (Італія) та Лінезолід-гетеро фірми-виробника Гетеро Лабз Лімітед (Індія).

Аналіз за країною-виробником (рис. 1) показав, що 103 карти-повідомлення ПР протитуберкульозних препаратів надійшли на препарати виробництва Індії, 41 карта-повідомлення – України, 10 карт-повідомлень – Німеччини, 8 карт-повідомлень – Італії, 5 карт-повідомлень Нідерланди, 3 карти-повідомлення – Бельгії, 2 карти-повідомлення Румунії.



Рис. 1. Аналіз протитуберкульозних препаратів за країною виробником

Таким чином, в результаті аналізу карт-повідомлень ПР протитуберкульозних препаратів встановлено, що у м. Харкові та області за 2020 рік із фтизіатричних відділень та закладів на 25 препаратів надійшло повідомлень про розвиток ПР при медичному застосуванні. Найбільша кількість надійшла на препарати Ізоніазид фірми-виробника "Маклеодс Фармасьютікалз" (Індія) – 26 карт-повідомлень, Лінезид фірми-виробника Бафна Фармасьютікалс Лтд (Індія) – 22 карт-повідомлень, Макрозид фірми-виробника Маклеодс Фармасьютікалс Лімітед (Індія) – 15 карт-повідомлень, Капреоміцин фірми-виробника ПАТ "Київмедпрепарат" (Україна) – 14 карт-повідомлень. ПР протитуберкульозних препаратів розвивались переважно при прийомі препаратів країни-виробника Індії, що склало 58,5 % та України – 23,3 %, від загальної кількості повідомлень. Дані результати можна пов'язати з тим, що препарати виробництва Індії та України мають низьку цінову політику, що робить їх доступними для населення країни, у тому числі у м. Харкова та Харківської області.

4. Аналіз побічних реакцій протитуберкульозних препаратів

Далі було проведено аналіз ПР на протитуберкульозні препарати за різними класифікаціями: ПР місцевої або системної дії, за типом дії (А, В, С, D), передбачувані або непередбачувані, серйозні або несерйозні. Результати дослідження представлені в таблицях 7 та 8.

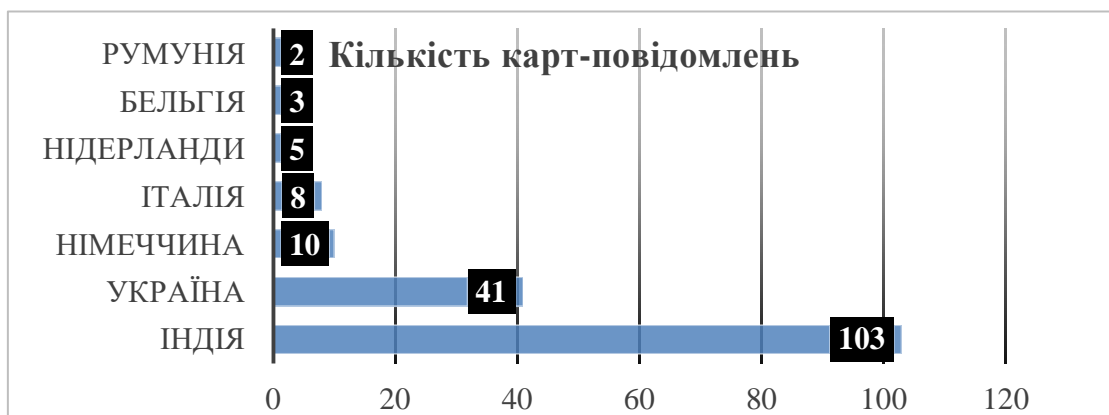
В результаті аналізу ПР на протитуберкульозні препарати встановлено, що на препарати даної групи надійшло 192 повідомлень про ПР, з них та 184 повідомлення ПР (95,8 %) були системної та 8 повідомлень ПР (4,2 %) – місцевої дії.

Таблиця 7

Місцеві побічні реакції на протитуберкульозні препарати

Лікарські засоби	Побічна реакція/ Тип ПР/Кількість карт-повідомлень			
	Висипи	Свербіж	Почервоніння	Усього
	А	А	А	
Макрозид	1	1	1	3
Піразинамід		1		1
Канаміцин		1	1	2
Моксифлок-сацин	1	1		2
Усього	2	4	2	8

Таблиця 8

Системні побічні реакції на протитуберкульозні препарати

I. Зі сторони центральної нервової системи та органів зору та слуху

Лікарські засоби	Побічна реакція/ Тип ПР/Кількість карт-повідомлень								
	Запаморочення	Дратівливість	Тремтіння	Головний біль	Загальна слабкість	Відсутність сну	Непритомність	Погіршення зору і слуху	Усього
	А	А	А	А	А	А	А	А	
Лінезід	1							2	3
Іміпенем/ Циластатин	2								2
Ізоніазид		1	1	1	3	1	1		8
Сіртуро								1	1
Усього	3	1	1	1	3	1	1	3	14

II. Зі сторони дихальної системи (ДС), серцево-судинної системи (ССС) та шлунково-кишкового тракту (ШКТ)											
Лікарські засоби	↑ задишки	Здавлення в серці	↑ інтервалу Q-T	Разова блювота	Відсутність апетиту	Нудота	Біль в животі	↑ печіткових фрментів	↑ рівня білірубіну	Жовтяниця	Усього
	A	A	A	A	A	A	A	A	A	A	
Лінезід	1		1								2
Макрозид								1	1		2
Іміпенем/ Циластатин	2	2									4
Піразинамід				1	1	2		1		1	6
Ізоніазид				1		2	1	1	1	1	7
Сіртуро			3					1			4
Протомід				1		2					3
Усього	3	2	4	3	1	6	1	4	2	2	28
III. Зі сторони опорно-рухового апарату											
Лікарські засоби	Побічна реакція/ Тип ПР/Кількість карт-повідомлень					Лікарські засоби	Поколовання в нижніх кінцівках				
	Поколовання в нижніх кінцівках	Біль в суглобах	Біль в стопах, слабкість в ногах								
	A	A	A				A				
Лінезід	20			Капреоміцин		14					
Лінезолід	3			Коксерин		10					
Макрозид	12			Дельтіба		9					
Іміпенем/ Циластатин	5			Рифампіцин /Ізоніазид / Піразинамід		1					
Меропенем	1			Рифампіцин/Ізоніазид		1					
Піразинамід	7			Рифампіцин		8					
Ізоніазид	18	1		Лампрен		1					
Канаміцин	3			Левофлоксацин		3					
Моксифлоксацин	3		1	Етамбутол		3					
Сіртуро	10			Натрію аміносаліцилат дигідрат		2					
Протомід	6										
Усього	140	1	1	Разом		142					

Серед ПР системної дії більшість скарг – 140 випадків зареєстровано у вигляді поколювання в нижніх кінцівках (див. табл. 6). Найбільша кількість карт надійшла на препарати Лінезід – 20 випадків, Ізоніазид – 18 випадків, Капреоміцин – 14 випадків, Макрозид – 12 випадків, Сіртуро та Коксерин – 10 випадків. Дещо менша кількість ПР надійшла на препарати Дельтіба – 9 випадків, Рифампіцин – 8 випадків, Піразинамід – 7 випадків, Протомід – 6 випадків. На інші препарати надійшли поодинокі випадки даної ПР.

Також повідомлення про ПР надійшли по 4-м випадкам у вигляді нудоти (Ізоніазид та Піразинамід по 2 випадки), свербіжу (Макрозид, Піразинамід, Канаміцин, Моксифлоксацин по 1 випадку), підвищення рівня ферментів у печінці (Макрозид, Піразинамід, Ізоніазид, Сіртуро по 1 випадку). ПР по 3-м випадкам надійшли у вигляді запаморочення, задишки (Лінезід – 1 випадок, Іміпенем/Циластатин – 2 випадки), погіршення зору (Лінезід – 2 випадки, Іміпенем/Циластатин – 1 випадок), збільшення інтервалу QT (Лінезід – 1 випадок, Сіртуро – 2 випадки), загальної слабкості (Ізоніазид – 3 випадки), разової блювоти (Ізоніазид, Піразинамід, Протомід). По 2 випадки надійшли повідомлення про ПР у вигляді висипу (Макрозид, Моксифлоксацин), почервоніння (Макрозид, Канаміцин), підвищення рівня білірубіну (Макрозид, Ізоніазид), жовтяниці (Ізоніазид, Піразинамід), здавлення у серці (Іміпенем/Циластатин).

Поодинокі випадки ПР спостерігали на:

- Ізоніазид у вигляді дратівливості, тремтіння, болю у шлунку та суглобах, головного болю, непритомності, відсутності сну;
- Піразинамід – відсутність апетиту;
- на Моксифлоксацин – біль у стопах та слабкість в ногах.

За впливом на різні органи та системи результати аналізу ПР на протитуберкульозні препарати (рис. 2) довели, що вони були зі сторони: ЦНС (слабкість, дратівливість, непритомність, головний біль, запаморочення, тремтіння, відсутність сну) – 5,8 %; органів чуття (погіршення зору та слуху) та



Рис. 2 Аналіз побічних реакцій протитуберкульозних препаратів зі сторони різних органів та систем.

дихання (збільшення задишки) – 1,6 %; серця (збільшення інтервалу QT) – 3,2 %; ШКТ та печінки (нудоти, блювота, відсутність апетиту, біль у шлунку, підвищення рівня білірубину та печінкових ферментів, жовтяниця) – 8,9 %, опорно-рухового апарату (поколювання в нижніх кінцівках, біль в суглобах, слабкість в ногах, біль в стопах) – 76,3 %; шкіри (висип, свербіж, почервоніння) – 4,2 % від загальної кількості ПР.

Отже, найбільша кількість небажаних реакцій спостерігалась на препарати: Ізоніазид – 34 ПР (18 випадків – поколювання в нижніх кінцівках, 3 випадки – загальна слабкість, 2 випадки – нудота, по 1 випадку – підвищення рівня білірубину та печінкових ферментів, жовтяниця, біль у шлунку, разова блювота, головний біль, дратівливість, тремтіння, непритомність, відсутність сну, біль в суглобах); Лінезид – 25 ПР (20 випадків – поколювання в нижніх кінцівках, 2 випадки погіршення зору та слуху, по 1 випадку – запаморочення, збільшення задишки, збільшення інтервалу QT), Макрозид – 17 ПР (12 випадків – поколювання в нижніх кінцівках, по 1 випадку – свербіж, висипи, почервоніння шкіри, підвищення рівня білірубину та печінкових ферментів), Сітуро – 16 ПР (10 випадків – поколювання в нижніх кінцівках, 3 випадки – збільшення інтервалу QT, по 1 випадку – підвищення рівня печінкових ферментів, погіршення зору та слуху).

Згідно з класифікацією ПР дані побічні реакції, що надійшли на протитуберкульозні препарати, відносять до несерйозних (не призвели до інвалідності або смерті хворого), типу А (частими ПР), передбачуваними реакціями (занесені в інструкцію з медичного застосування препарату).

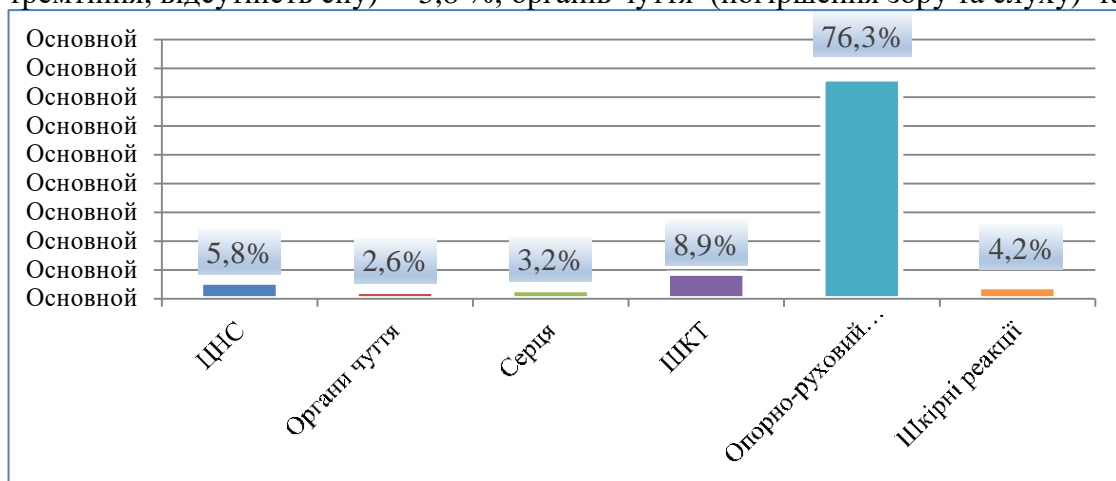
5. Аналіз карт-повідомлень за клінічними діагнозами

Завершальним етапом дослідження був аналіз захворювання пацієнтів, при лікуванні яких розвивались ПР на протитуберкульозні препарати. Результати аналізу представлені в таблиці 9.

Таблиця 9

Форми туберкульозу (із зазначенням шифру за МКХ-10) при лікуванні яких спостерігались побічні реакції протитуберкульозних препаратів

Форми туберкульозу	Кількість карт-повідомлень
A15 Туберкульоз органів дихання, підтверджений бактеріологічно та гістологічно	30
A15.0 Туберкульоз легень, підтверджений бактеріоскопічно з наявністю чи відсутністю росту культури	107
A15.1 Туберкульоз легень, підтверджений лише ростом культури	15
A15.2 Туберкульоз легень, підтверджений гістологічно	1
A15.4 Туберкульоз внутрішньогрудних лімфатичних вузлів, підтверджений бактеріологічно та гістологічно	3
A16 Туберкульоз органів дихання, не підтверджений бактеріологічно чи гістологічно	4
A16.0 Туберкульоз легень при негативних результатах бактеріологічних та гістологічних досліджень	16

Аналіз діагнозів згідно з МКХ-10 показав, що розвиток ПР на протитуберкульозні препарати частіше спостерігали при формі туберкульозу «А15.0. Туберкульоз легень, підтверджений бактеріоскопічно з наявністю чи відсутністю росту культури туберкульозу легенів» – 107 карт-повідомлень. Дещо менша кількість повідомлень про ПР препаратів була виявлена при діагнозах «А15. Туберкульоз органів дихання, підтверджений бактеріологічно та гістологічно» – 30 карт-повідомлень, «А16.0. Туберкульоз легень при негативних результатах бактеріологічних та гістологічних досліджень» – 16 карт-повідомлень, «А15.1. Туберкульоз легень, підтверджений лише ростом культури» – 15 карт-повідомлень.

Поодинокі випадки розвитку ПР на протитуберкульозні препарати при формах туберкульозу «А16. Туберкульоз органів дихання, не підтверджений бактеріологічно чи гістологічно» – 4 карт-повідомлень, «А15.4. Туберкульоз внутрішньогрудних лімфатичних вузлів, підтверджений бактеріологічно та гістологічно» – 3 карти-повідомлення, «А15.2. Туберкульоз легень, підтверджений гістологічно» – 1 карта-повідомлення.

Отже, лікування хворих на туберкульоз супроводжувалося розвитком небажаних реакцій у хворих. Найпоширенішими ПР на протитуберкульозні препарати є гепато-, нефро-, гастро-, нейротоксичні та алергічні реакції. Тому, дуже важливим є своєчасне виявлення та попередження ПР, що сприяє виконанню пацієнтами призначеного курсу та схеми лікування ТБ.

Аналіз форм туберкульозу при лікуванні яких спостерігали ПР на протитуберкульозні препарати показав, що 60,8 % випадків розвитку ПР спостерігали при діагнозі «А15.0. Туберкульоз легень, підтверджений бактеріоскопічно з наявністю чи відсутністю росту культури» розвивались ПР препаратів та 17,1 % випадків – «А15. Туберкульоз органів дихання, підтверджений бактеріологічно та гістологічно».

Для раціонального ведення хворих, що мають ПР на хіміопрепарати необхідно:

1. Проводити клінічний і лабораторний моніторинг ПР на хіміопрепарати.
2. Призначати патогенетичні і симптоматичні засоби, що попереджають або зменшують ПР на хіміопрепарати.
3. Виховувати пацієнта миритися з ПР на хіміопрепарати.
4. Зважувати ризики при виникненні ПР від скасування протитуберкульозних препаратів і тяжкості ПР.
5. Навчати медичний персонал і пацієнтів розпізнавати і усувати ПР на хіміопрепарати^{18, 23, 34, 35}

Висновки.

1. В результаті аналізу карт-повідомлень м. Харкова та області у 2020 році встановлено, що 18,1 % випадків ПР приходить на протитуберкульозні препарати від загальної кількості повідомлень ПР на ЛЗ. Поширеність виникнення ПР склала 7 випадків на 100000 населення, що є дуже рідкими.

2. Виявлено, що за статтю та віком пацієнтів ПР протитуберкульозних препаратів розвиваються переважно у чоловіків молодшого (39,8 % випадків) та

середнього віку (36,9 % випадків). Це пов'язано з їх професійною діяльністю, а саме роботою у промисловому секторі (на цементних заводах, вугледобувних шахтах та ін.) де є проблеми з повітрям. Тому, чоловіки частіше потребують лікування та призначення протитуберкульозних препаратів. Отже, ризик виникнення ПР на препарати у них вищий.

3. Випадки ПР надійшло на 25 препаратів при медичному застосуванні. Найбільша кількість надійшла на препарати Ізоніазид фірми-виробника "Маклеодс Фармасьютикалз" (Індія) – 26 карт-повідомлень, Лінезид фірми-виробника Бафна Фармасьютикалс Лтд (Індія) – 22 карт-повідомлень, Макрозид фірми-виробника Маклеодс Фармасьютикалс Лімітед (Індія) – 15 карт-повідомлень, Капреоміцин фірми-виробника ПАТ "Київмедпрепарат" (Україна) – 14 карт-повідомлень. ПР протитуберкульозних препаратів розвивались переважно при прийомі препаратів країни-виробників Індії, що склало 58,5 % та України – 23,3 %, від загальної кількості повідомлень.

4. Встановлено, що ПР протитуберкульозних препаратів були зі сторони: ЦНС (слабкість, дратівливість, непритомність, головний біль, запаморочення, тремтіння, відсутність сну) – 5,8 %; органів чуття (погіршення зору та слуху) та дихання (збільшення задишки) – 1,6 %; серця (збільшення інтервалу QT) – 3,2 %; ШКТ та печінки (нудоти, блювота, відсутність апетиту, біль у шлунку, підвищення рівня білірубіну та печінкових ферментів, жовтяниця) – 8,9 %, опорно-рухового апарату (поколювання в нижніх кінцівках, біль в суглобах, слабкість в ногах, біль в стопах) – 76,3 %; шкіри (висип, свербіж, почервоніння) – 4,2 % від загальної кількості ПР. Найбільша кількість ПР спостерігалась у вигляді поколювання в нижніх кінцівках 140 випадків з загальної кількості 192 випадки. За більшістю випадків ПР препарати можна розташувати таким чином: Ізоніазид – 34 ПР, Лінезид – 25 ПР, Макрозид 17 ПР, Сіртуро – 16 ПР. Згідно з класифікацією ПР дані ПР, відносять до несерйозних (не призвели до інвалідності або смерті хворого), типу А (частими ПР), передбачуваними реакціями (занесенні у інструкцію з медичного застосування препарату).

5. Клінічний аналіз форм туберкульозу при лікуванні яких спостерігали ПР протитуберкульозних препаратів показав, що 60,8 % випадків розвитку ПР спостерігали при діагнозі «А15.0. Туберкульоз легень, підтверджений бактеріоскопічно з наявністю чи відсутністю росту культури».

6. Дуже важливим є своєчасне виявлення та попередження ПР при лікуванні ТБ. Для раціонального ведення хворих з ПР хіміотерапії необхідно: проводити клінічний і лабораторний моніторинг ПР; призначати патогенетичні і симптоматичні засоби, що попереджають або зменшують ПР; виховувати пацієнта миритися з ПР; зважувати ризики при виникненні ПР від скасування протитуберкульозних препаратів і тяжкості ПР; навчати медичний персонал і пацієнтів розпізнавати і усувати ПР.

7. Отримані результати можуть бути використані працівниками Державного експертного центру з питань фармаконагляду в Україні та працівниками інших країн, що займаються питаннями фармаконагляду, а також фізичарами та фармацевтичними виробниками для інформування про побічні

реакції протитуберкульозних препаратів у хворих та прийняття рішення щодо подальшої тактики лікування туберкульозу та вибору препаратів із високим рівнем безпеки для ефективного лікування туберкульозу.

References:

1. Glaziou P., Floyd K., Raviglione M.C. Global epidemiology of tuberculosis. *Semin Respir Crit Care Med*. 2018. № 39(3). P. 271-285. doi: 10.1055/s-0038-1651492.
2. MacNeil A., Glaziou P., Sismanidis C., Date A., Maloney S., Floyd K. Global epidemiology of tuberculosis and progress toward meeting global targets - Worldwide, 2018. *MMWR Morb Mortal Wkly Rep*. 2020. № 69(11). P. 281-285. DOI: 10.15585/mmwr.mm6911a2.
3. Еще одно последствие пандемии: растут показатели заболеваемости и смертности от туберкулеза. *Новости ООН*. 2021. URL: <https://news.un.org/ru/story/2021/03/1399502> (дата звернення: 19.10.2022)
4. Організація Об'єднаних Націй. Вперше за десять років зросла смертність від туберкульозу. 2021. URL: <https://news.un.org/ru/story/2021/10/1411822> (дата звернення 18.10.2022).
5. Global tuberculosis report 2016. Geneva: WHO, 2016. 214 p. URL: <https://apps.who.int/iris/handle/10665/250441>
6. World health statistics 2016: monitoring health for the SDGs, sustainable development goals. Geneva: WHO, 2016. 136 p.
7. Центр громадського здоров'я МОЗ України. Захворюваність на туберкульоз в Україні у 2020 році знизилася майже на 30 %. URL: <https://phc.org.ua/news/zakhvoryuvanist-na-tuberkuloz-v-ukraini-u-2020-roczni-zilasya-mayzhe-na-30> (дата звернення: 17.10.2022).
8. Туберкульоз в Україні. *Аналітично-статистичний довідник за 2019 р.* К. : 2020. 197 с.
9. Туберкулез в Украине: сколько человек заболели и умерли за 6 лет. *Центр медичної статистики МОЗ України*. 2021. URL: <https://ru.slovoi.dilo.ua/2021/06/08/infografika/obshhestvo/tuberkulez-ukraine-skolko-chelovek-za-boleli-i-umerli-6-let> (дата звернення: 20.10.2022).
10. Sinha R., Rahul. Breast tuberculosis. *Indian J. Tuberc.* 2019. № 66(1). P. 6-11. doi: 10.1016/j.ijtb.2018.07.003.
11. Верещака М. Допомога хворим на туберкульоз: скільки випадків зафіксовано на Харківщині за рік. 2020. URL: <https://suspilne.media/19010-dopomoga-hvorim-na-tuberkuloz-skilki-vipadkiv-zafiksovano-na-harkivsini-za-rik/> (дата звернення: 21.10.2022).
12. Suárez I., Fünfer S.M., Kröger S., Rademacher J., Fätkenheuer G., Rybniker J. The Diagnosis and Treatment of Tuberculosis. *Dtsch Arztebl Int*. 2019. №116(43). P. 729-735. doi: 10.3238/arztebl.2019.0729.
13. Нові стандарти лікування туберкульозу: рекомендації ВООЗ. 2018. URL: <https://www.medsprava.com.ua/article/1737-nov-standarti-lkuvannya-tuberkulozu-rekomendats-vooz> (дата звернення: 04.11.2022).
14. Dhali A., Das K., Dhali G.K., Ghosh R., Sarkar A., Misra D. Abdominal tuberculosis: Clinical profile and outcome. *Int J Mycobacteriol*. 2021. №10(4). P. 414-420. doi: 10.4103/ijmy.ijmy_195_21.
15. Дроговоз С. М., Штрыголь С. Ю., Щекина Е. Г. Фармакология в помощь студенту, провизору и врачу: учебник-справочник. Х. : Титул, 2013. 900 с.
16. Chawla R., Rani V., Mishra M. Changing paradigms in the treatment of tuberculosis. *Indian J. Tuberc.* 2022. № 69(4). P. 389-403. doi: 10.1016/j.ijtb.2021.08.034.
17. Побочное действие лекарств : учеб. / под ред. С.М. Дроговоз. Харьков : СИМ, 2010. 480 с.
18. Вікторов О.П., Матвеева О.В., Яйчєня В.П., Логвіна І.О. Протитуберкульозні лікарські засоби у фокусі безпеки при їх медичному застосуванні. *Державний фармакологічний центр МОЗ України*. URL: <http://rph.com.ua/ru-issue-article-144#Protituberkulozni-likarski-zasobi-u-fokusi-bezpeki-pri-yih-medichnomu-zastosuvanni> (дата звернення: 21.11.2022).
19. Forget E.J., Menzies D. Adverse reactions to first-line antituberculosis drugs. *Expert Opin Drug Saf*. 2006. №5(2). P. 231-49. DOI: 10.1517/14740338.5.2.231.

20. Ramachandran G, Swaminathan S. Safety and tolerability profile of second-line anti-tuberculosis medications. *Drug Saf.* 2015. № 38(3). P. 253-69. DOI: 10.1007/s40264-015-0267-y.
21. Bansal R., Sharma D., Singh R. Tuberculosis and its treatment: an overview. *Mini Rev Med Chem.* 2018. №18(1). P. 58-71. doi: 0.2174/1389557516666160823 160010.
22. Компендіум: лікарські препарати 2022. URL: <https://compendium.com.ua/uk/atc/j04am/> (дата звернення: 24.11.2022).
23. Державний експертний центр МОЗ України. Карти повідомлень про побічні реакції та/або відсутність ефективності лікарських засобів при їх медичному застосуванні URL: <https://dec.gov.ua/materials/karti-povidomlen-pro-pobichni-reakczi-ta-abo-vidsutnist-efektivnosti-likarskih-zasobiv-pri-h-medichnomu-zastosuvanni/>. (дата звернення: 24.11.2022).
24. Бутко Я.О., Меленченко Н.О., Ткачова О.В., Костюченко Т.Л. Моніторинг побічних реакцій у хворих на тлі застосування пеніцилінів у закладах охорони здоров'я Харкова та Харківської області. *Львівський медичний часопис.* 2021. №27(3-4). С. 150-159. doi: <https://doi.org/10.25040/aml2021.3-4.150>
25. Zazzara M.B., Palmer K., Vetrano D.L., Carfi A., Onder G. Adverse drug reactions in older adults: a narrative review of the literature. *Eur Geriatr Med.* 2021. №12(3). P. 463-473. DOI: 10.1007/s41999-021-00481-9.
26. Населення України з 2003 по 2022. Харківська область. Мінфін України. URL: <https://index.minfin.com.ua/reference/people/harkovskaya/> (дата звернення: 21.11.2022)
27. Vodnar, L. P., Bob, A. O., Vodnar, R. Y., Reha, N. I., & Vodnar, T. V. (2018). Фактори ризику професійних захворювань медичних працівників (огляд літератури). *Вісник наукових досліджень.* 2018. № 2. doi: <https://doi.org/10.11603/2415-8798.2018.2.8929>
28. Побічні реакції на протитуберкульозні препарати. Запорізькій регіональний фізіопульмонологічний лікувально-діагностичний центр. 2021. URL: <http://zotd.com.ua/?p=86> (дата звернення: 21.11.2022).
29. Gallelli L. *Pharmacology.* March, Croatia, 2012. 772 p. URL: <https://library.um.edu.mo/ebooks/b28113780.pdf>
30. В Україні зареєстровано новий протитуберкульозний препарат бедаквілін. Центр громадського здоров'я МОЗ України. 2018. URL: <https://phc.org.ua/news/v-ukraini-zareestrovano-noviy-protituberkulozniy-preparat-bedakvilin> (дата звернення: 21.11.2022).
31. Сучасний протитуберкульозний препарат деламанід зареєстровано в Україні. Центр громадського здоров'я МОЗ України. 2019. URL: <https://phc.org.ua/news/suchasniy-protituberkulozniy-preparat-delamanid-zareestrovano-v-ukraini> (дата звернення: 06.11.2022).
32. The use of bedaquiline in the treatment of multidrug-resistant tuberculosis. *World Health Organization.* June 2013. URL: <http://www.ifp.kiev.ua/doc/staff/tubconf2015/tubconf2015-05.pdf>
33. Li Y., Sun F., Zhang W. Bedaquiline and delamanid in the treatment of multidrug-resistant tuberculosis: Promising but challenging. *Drug Dev Res.* 2019. № 80(1). P. 98-105.
34. Крайдашенко О. В., Беленічев І. Ф., Стець Р. В., Косогор Ю. А., Каптур Л. М. Моніторинг побічних реакцій лікарських засобів – важливе завдання фармаконагляду. Аналіз роботи Запорізького регіонального відділення ДЕЦ МОЗ України. *Актуальні питання фармацевтичної і медичної науки та практики.* 2017. Т. 10, № 1(23). С. 92–96.
35. Вікторов О. П., Матвєєва О. В., Деримедвідь Л. В. Фармаконагляд. *Фармацевтична енциклопедія.* 2021. URL: <https://www.pharmencyclopedia.com.ua/article/297/farmakonaglyad> (дата звернення: 01.11.2022).

ТЕХНОГЕННО-ЕКОЛОГІЧНІ АСПЕКТИ ПІРОГЕННОГО ВПЛИВУ НА ДОВКІЛЛЯ

Yuriy Buts

Doctor of technical sciences, professor
Professor of the Department of General and
Regional Geography,
Sumy State Pedagogical University named
after A. S. Makarenko, Ukraine
butsyura@ukr.net
<https://orcid.org/0000-0003-0450-2617>

Olena Krainiuk

Candidate of technical sciences,
associate professor,
Associate Professor of the Department of
Metrology and Industrial Safety
Kharkov National Automobile
and Highway University
alenuvarova@ukr.net
<https://orcid.org/0000-0001-9524-040X>

Анотація. Пожежі в лісових масивах, степах, полях та торфовищах, займаючи щорічно тисячі гектарів природних комплексів у межах України, є джерелом техногенно-екологічного навантаження пірогенного походження та деструктивного впливу на ландшафти як у цілому, так і на окремі їх складові разом з порушенням гідрохімічних, геохімічних та теплових балансів у навколишньому середовищі. Розглянуто ландшафтні природні пожежі в Україні як чинник техногенно-екологічної небезпеки. Проаналізовано поняття «природна пожежа», «ландшафтна пожежа», «ландшафтно-однорідна пожежа», «рослинна пожежа».

Розкрито теоретичні та методологічні аспекти про системність процесів, які розвиваються в ландшафтах різного ієрархічного рівня, означені проблеми техногенно-екологічного впливу, викликаного пожежами на довкілля. Простежено чинники виникнення ландшафтних пожеж.

Окрім того, приділено увагу екологічно небезпечним процесам, що відбуваються в ландшафтах та процесам поступового повернення їх у стан рівноваги після припинення дії пірогенних чинників, що вивели з нього.

Систематизовано сукупність усіх процесів в природних комплексах, що спрямовані на встановлення стану рівноваги після впливу пірогенного чинника. Для повернення ландшафтів до стану рівноваги потрібен певний інтервал часу, протягом якого відбуваються процеси відновлення (відтворення) режиму їх функціонування.

У результаті проведеного теоретичного дослідження, щодо систематизації техногенно-екологічного прояву пірогенних процесів на довкілля та його стан, побудовано схему впливу пірогенних процесів на компоненти ландшафтів.

Вступ. Руйнування компонентів довкілля під дією пірогенних чинників знижує рівень екологічної безпеки та загрожує сталому розвитку як території, що зазнала такої дії, так і держави у цілому.

Пожежі в лісах, як один із найбільш техногенно-екологічно небезпечних видів явищ у довкіллі, володіють високим ризиком катастрофічності. В Україні загальна площа лісів з великою ймовірністю виникнення пожеж становить близько 4 млн га, зокрема щороку фіксується в середньому 3500 лісових пожеж площею понад 5000 га.

Техногенно-екологічне навантаження пірогенного походження посилюють степові пожежі, пожежі на луках, полях та хлібних масивах, які часто переходять у лісові, торф'яні пожежі, викликають пожежі у населених пунктах, на сільськогосподарських і промислових підприємствах та прилеглих територіях, тощо.

Особливо небезпечними є пожежі на заповідних територіях, зокрема в екосистемах природних резерватів, унікальних природних парках, заповідниках тощо, що обумовлено високим ступенем уразливості з боку зовнішнього впливу.

Через повномасштабну російську агресію в Україні відбулася велика кількість лісових пожеж на півночі, сході та півдні країни. Починаючи з 24 лютого 2022 року в Україні було охоплено пожежами більш ніж 40 тисяч гектарів територій лісового фонду. Половина цієї площі припадає на Чорнобильський біосферний заповідник. Згідно з різними експертними оцінками, від 20 до 30% території України вже потерпають від наслідків війни – це мінування, лісові пожежі внаслідок загорянь після обстрілів, різного роду забруднення тощо. Не беремося стверджувати про абсолютну площу вигорілих лісів внаслідок бойових дій, але вона щонайменше в десятки разів більша, аніж за аналогічний період до війни. Загалом площа постраждалого від війни довкілля є однозначно більшою, ніж зона активних бойових дій. Та все ж найбільші руйнування природних комплексів спостерігаються саме вздовж лінії фронту. За даними Держлісагентства 56% лісових пожеж у 2022 році викликані бойовими діями.

Постає проблема техногенно-екологічної небезпеки пірогенних чинників впливу на довкілля і важливість вивчення питання постпірогенної релаксії природних комплексів, оскільки аспекти відновлення й відтворення біорізноманіття до цього часу є невирішеними. Дослідження, що проводилися у цьому напрямі, є дискретними і незавершеними.

В умовах зростання техногенно-екологічного тиску на ландшафти виникає необхідність розгляду процесів пірогенного впливу на екологічну безпеку системно, враховуючи всі взаємозв'язки між причинами виникнення пожеж, їх залежність від природно-техногенних чинників, масштабів впливу на довкілля та еколого-економічних наслідків.

Метою дослідження є теоретичне узагальнення техногенно-екологічних аспектів пірогенного впливу на довкілля та систематизація прояву пірогенних процесів на компоненти ландшафтів.

Огляд літератури та методика досліджень. За останні десятиліття, досліджень узагальнюючого характеру у цьому напрямі практично немає. Отже, техногенно-екологічно небезпечні наслідки пожеж у навколишньому природному середовищі вивчені далеко не в повному об'ємі, а у авторів, що

оцінюють дію вогню на різні ландшафтні комплекси є істотні розбіжності за рядом питань. Більшість наукових публікацій, що розглядають вплив пірогенного чинника в Україні та за її межами присвячені: моделюванню ризику ураження пожежами лісів¹, виявленню осередків лісових пожеж, моделюванню їх розповсюдження^{2,3}, залежності пожежної безпеки лісів від типів насаджень⁴, впливу метеопараметрів на поширення низових пожеж⁵, математичному моделюванню виникнення та розповсюдження лісових пожеж⁶, гасінню лісових⁷ пожеж тощо, Запропонована методологія базується, насамперед, на відновленні компонентів довкілля після надзвичайних ситуацій, викликаних пірогенним чинником^{8,9}.

Результати дослідження. Однією з основних техногенно-екологічних небезпек для природних комплексів є пожежі (природні пожежі) та їх пірогенний вплив (дослівно – «породжений вогнем»). «Природна пожежа» – неконтрольований процес горіння, що стихійно виникає і розповсюджується в довкіллі, який супроводжується інтенсивним виділенням тепла, диму та світловим випромінюванням, що створює небезпеку для людей і завдає шкоди об'єктам господарської діяльності та навколишньому середовищу¹⁰. Окрім

¹ Буц Ю.В. (2019) Моделювання ризику ураження пожежами лісових екогеосистем у Харківському регіоні. *Вісник НТУ «ХП»*. № 49 (1270). С. 15–19

² Покровський Р.Л. (2002) Раннє виявлення осередків ландшафтних пожеж та прогноз динаміки їх розповсюдження: *автореф. дис. на здобуття наук. ступеня канд. техн. наук: спец. 21.06.02. «Пожежна безпека»*. Харків, 18 с.

³ Граб М.В. (2004) Моделі, методи та алгоритми розповсюдження лісових пожеж: *автореф. дис. на здобуття наук. ступеня канд. техн. наук: спец. 01.05.02 - математичне моделювання та обчислювальні методи*. Харків: Вид-во ХНУРЕ, 21 с

⁴ Кузик А.Д. (2006) Про залежність пожежної безпеки лісів України від типів лісових насаджень. *Пожежна безпека*. Львів: ЛПБ. № 9. С. 34–37

⁵ Калиновский А. Я. (2007) Влияние измененный параметров ветра и влажности лесного горючего материала на интегральные характеристики низового лесного пожара : *дис. канд. техн. наук: 21.06.02 «Пожежна безпека»*. Харків: УЦЗУ, 2007. 150 с.

⁵ Калиновский А. Я. (2007) Влияние измененный параметров ветра и влажности лесного горючего материала на интегральные характеристики низового лесного пожара : *дис. канд. техн. наук: 21.06.02 «Пожежна безпека»*. Харків: УЦЗУ, 2007. 150 с.

⁶ Ліщина В.О. (2011) Математичне моделювання виникнення та розповсюдження лісових пожеж : *автореф. дис. на здобуття наук. ступеня канд. техн. наук: спец. 01.05.03 – математичне та програмне забезпечення обчислювальних машин і систем*. Київ, 22 с.

⁷ Абрамов Ю.А. (2004) Влияние пространственных флуктуаций пирологических параметров среды на интегральные характеристики низового лесного пожара и условия его тушения . Харьков: АГЗ Украины, 142 с.

⁸ Гриценко А.В., Буц Ю.В. До питання методології досліджень відновлення геосистем після надзвичайних ситуацій. *Проблеми охорони навколишнього природного середовища та екологічної безпеки* : Зб. наук. пр. УкрНДІЕП. X. : ВД «Райдер», 2011. Вип. XXXIII. С. 3–11.

⁹ Buts Y.V. (2013) Methodology for studying of influence of fire factor on geosystems. *Securitologia: Zeszyty Naukowe EUROPEAN ASSOCIATION for SECURITY*. №1(17). P. 6–10

¹⁰ НАПБ А.01.002–2004 (2004) Правила пожежної безпеки в лісах України, затверджені наказом Державного комітету лісового господарства України 27.12.2004 року. № 278 [*Електронний ресурс*]. Режим доступу <http://zakon3.rada.gov.ua/laws/show/z0328-05>

згадуваного офіційного терміну «природна пожежа», загально визнаним вважається поняття «пожежа у природних екосистемах» у офіційних виданнях¹¹.

Проте разом із вживаною словосполученням застосовують низку інших наукових понять та термінів, серед яких, на наш погляд, найбільш вдалим є поняття «ландшафтно-пожежі» чи «ландшафтно-однорідної пожежі». Під «ландшафтно-однорідною пожежею» розуміється пожежа, яка розповсюджується по території з одним і тим же типом ландшафту (рис. 1)⁵. Близьким до означеного терміну є поняття «рослинної пожежі». Згідно прийнятої термінології, «рослинною пожежею» називають стихійне (некероване) поширення вогню по території, що покрита будь-якою рослинністю, лісами, чагарниками, травами і т.д.¹²



Рисунок 1 – Класифікації пожеж за ландшафтною однорідністю⁵

На наш погляд, більш точним є визначення «ландшафтна пожежа», оскільки вказує на об'єкт горіння і в певній мірі обумовлює його місцезнаходження. Ландшафтні пожежі впливають на атмосферне повітряне середовище, ґрунт, літосферу, на людину і на тварин. Вони призводять до значного матеріального збитку, до знищення флори і фауни, а також будівель, споруд, матеріалів та ін. Для ландшафтних пожеж характерними є високі швидкості розповсюдження, що нерідко унеможлиблює вживання сучасних захисних заходів ліквідації пожеж.

Серед ландшафтних пожеж особливо небезпечні лісові, які знищують тваринний і рослинний світ, викликають ерозію ґрунту, змінюють режими річок. Лісові пожежі є одним з найбільш небезпечних явищ у довкіллі, які призводять до істотних економічних втрат та негативних екологічно небезпечних наслідків. Популярні і поширені пали сухої трави на сінокосах й пасовищах, пожнивних залишків на полях і садових ділянках, опалого листя в парках і скверах, є причиною виникнення 50 % лісових пожеж¹³.

«Лісовою пожежею» називається будь-яке некероване горіння рослинності, що поширюється по лісовій території. В залежності від місця

¹¹ Національна доповідь про стан техногенної та природної безпеки в Україні. Міністерство України з питань надзвичайних ситуацій у справах захисту населення від наслідків Чорнобильської катастрофи [Електронний ресурс]. Режим доступу: <http://www.dsns.gov.ua/files/2017/8/18/Analit%20dopovid/2%20statistic.pdf>

¹² Коніщук В.В. (2014) Екобезпека на наслідки торфових пожеж. *Екологія водно-болотних угідь і торфовищ*. Київ: ДІА. С. 110–119.

¹³ Кучерявий В.А. (1984) Природная среда города. *Львов*, 78 с.

горіння і матеріалів, які згорають, у багатоярусному рослинному покриві розрізняють три основні види ландшафтних лісових пожеж: ґрунтові (підземні), низові та верхові¹⁴.

При боротьбі з лісовими пожежами важливе значення має швидкість поширення вогню. При ліквідації низових пожеж велику роль відіграє також висота полум'я, ґрунтових – глибина прогорання⁷. Особливої уваги заслуговують степові пожежі, пожежі торфовищ, сільськогосподарські пали тощо^{11, 15, 16, 17, 18}. Степові пожежі, пожежі лук, полів і хлібних масивів можуть переходити в лісові, торф'яні пожежі і викликати пожежі населених пунктів, сільськогосподарських і промислових підприємств, до яких прилягають території.

Окрім того, ландшафтні пожежі являють собою стихійні лиха при яких вогнем знищуються значні матеріальні цінності і можлива загибель людей. Вражаючими факторами при таких пожежах є висока температура, задимлення великих районів, обмеження видимості, негативний психологічний вплив на людей та погіршення їх здоров'я.

Аналіз пожежної ситуації в ландшафтах за останні роки свідчить, що вона формується переважно під впливом антропогенних чинників і погодних умов. Однією з головних причин виникнення природних пожеж є невиконання населенням вимог правил пожежної безпеки при відвідуванні лісів. Необережне поводження з вогнем туристів, мисливців, рибалок, грибників та інших осіб при візиті до лісів (багаття, непогашений недопалок, не загашений сірник та інше) є причиною від 92 % до 99 % випадків пожеж.

Причинами виникнення ландшафтних пожеж можуть бути джерела вогню техногенного характеру: від обриву ліній електропередач, від залізничного та автомобільного транспорту, а також від пожеж на складах чи інших об'єктах, що розташовані в лісі чи поблизу нього. Причиною пожежі можуть бути і злочинні дії осіб (навмисний та ненавмисний підпал).

Неконтрольоване проведення навесні та восени випалювання сухої трави на сінокосах, пасовищах, а також стерні на полях приводять до виникнення від 2,9 % до 4 % випадків природних пожеж¹⁰.

Погода є чинником, який сприяє або перешкоджає виникненню та поширенню пожежі. Часті дощі, сира погода запобігають пожежам і навпаки, після тривалої спеки за відсутності дощів, літні грози бувають причиною від

¹⁴ Класифікатор надзвичайних ситуацій (2010). ДК 019:2010. К : Держспоживстандарт України, 23 с.

¹⁵ Лисенко Г. М. (2007) Постпірогенні зміни екологічних характеристик петрофітного степу «Кам'яні Могили». *Заповідні степи України. Стан та перспективи їх збереження* : Матеріали міжнар. наук. конф. Армянськ: ПП Андреев О.В., С. 70–73.

¹⁶ Анализ отечественного и зарубежного опыта управления пожарами в степях и связанных с ними экосистемах, в частности, в условиях ООПТ (2012) / Под ред. Ю.А. Буйволова [Электронный ресурс]. Режим доступа: <http://savesteppe.org/project/ru/archives/1904>

¹⁷ Гавриленко В.С. (2005) Степной пожар в биосферном заповеднике «Аскания-Нова» имени Ф.Э. Фальц-Фейна. *Степной бюллетень*, № 19. С. 26–27.

¹⁸ Ткаченко В.С. (2010) Степова пожежа та пірогенний експеримент в «Кам'яних могилах» (Донецька область). *Вісті Біосферного заповідника «Асканія-Нова»*, Т. 12, С. 5–20.

0,4 % до 0,7 % випадків пожежі. Удари блискавок в землю за наявності сухої трави або сухого вітролому створюють вогнища. Особливо небезпечні так звані «сухі грози», під час яких розряди атмосферної електрики між хмарами та землею не супроводжуються випаданням дощу. Виникненню пожеж багато у чому сприяє засуха, яку можна розглядати як комплекс атмосферних процесів, коли опади протягом понад 20 днів становлять не більше 30 % від середньомісячної норми для даного району. Сезонам з підвищеною пожежною небезпекою лісів передують тепла осінь та холодна малосніжна зима, а в літній період спостерігається висока температура повітря, критично низька відносна вологість, наявність помірних або сильних вітрів і мала кількість опадів¹⁹.

Пожежі у природі, як вважають багато екологів, всупереч поширеній думці, є не повністю штучним явищем, що створюється людиною: у багатьох наземних ландшафтах пожежа як важливий екологічний параметр існувала задовго до того, як з'явилася людина. Оскільки людина може якоюсь мірою управляти горінням у довкіллі, надзвичайно важливо ретельно досліджувати це явище і бути об'єктивним у його оцінці.

Ю. Одум відносить пожежі одночасно до лімітуючого і регулюючого чинника. У районах Землі з теплим і сухим кліматом невеликі сезонні або періодичні пожежі чинять досить потужний селективний тиск, який сприяє виживанню і зростанню деяких видів за рахунок інших. У таких районах багато угруповань, що пов'язані з пожежами. Їх можна вважати угрупованнями «пожежного типу», які у багатьох випадках економічно вигідні для людини. Аби виключити вплив пожеж на певні ландшафти, людина має замінити його чимось іншим, наприклад хімічною дією, що не завжди виправдане з екологічної точки зору²⁰.

У даний час більш менш вивчені і висвітлені в літературі впливи пожеж лише на окремі групи чинників (грунтові, мікрокліматичні і ін.) ландшафту і і компоненти лісових фітоценозів (трав'яно-чагарниковий ярус, підріст, деревостан). Для багатьох регіонів показана значна роль вогню у природному відновленні і змінах складу, у формуванні вікової і ярусної структури насаджень, у процесах зростання деревостанів.

Проте, досить повного уявлення про екологічну і еволюційну роль пірологічного чинника у динаміці угруповань до цих пір немає. Для її об'єктивного вирішення, вочевидь, необхідно взяти до уваги, як мінімум, локальну популяцію виду рослинності, наприклад деревної породи, і розглядати її у цілому, як одиницю існування і еволюції виду. Ця одиниця повинна включати всі генерації дерев на площі, у межах якої досить виразно прослідковується вікова, ярусна і горизонтальна структура, життєздатність породи, поновлюваність, а також прояв інших фенотипічних і генетичних ознак.

¹⁹ Масто Ю.О., Буц Ю.В. (2010) Аналіз виникнення надзвичайних ситуацій пов'язаних з пожежами в природних екосистемах та їх залежність від метеорологічних показників. *Людина та довкілля. Проблеми неоекології*. Вип. 2(15). Харків : Вид-во ХНУ. С.52–57.

²⁰ Odum E. P. (1953) *Fundamentals of Ecology*. Saunders, Philadelphia, 384 p.

Спершу слід зазначити, що розвиток пожежі залежить від рельєфу місцевості, типу і стану рослинності, сили і напрямку вітру, маси накопиченого сухого горючого матеріалу (лісової підстилки, степової повсті). При висохлому травостої і безвітряній погоді, пожежі розповсюджуються з швидкістю, що досягає 15–18 м/хв. У разі наявності у довірлі горючих матеріалів (стогів соломи, сіна, штабелів деревини, а також при її техногенному забрудненні унаслідок розливу нафти або продуктів її переробки) тривалість пірогенної дії та температура вогню зростає у декілька разів або навіть на порядки. Отже, вогонь впливає на природні комплекси прямо, ушкоджуючи або знищуючи їх, і побічно – трансформуючи.

Вивчення впливу пірогенного чинника на компоненти ландшафтів доцільно розглядати у наступній послідовності: літогенна основа, атмосфера, води, тваринний світ, рослинність. На наш погляд, повна оцінка «пірогенної екології» природних комплексів повинна слугувати ключем до розуміння сутності післяпожежного еволюційного процесу і прогнозування динаміки ландшафтів та їх релаксії²¹.

Вплив пожеж на літогенну основу ландшафтів. Непрямий вплив пожеж на літогенну основу найпомітніше в автономних природних комплексах. Тут на крупних згарищах у результаті вигорання шару трав'яної рослинності та підстилки у подальші роки спостерігається водна і вітрова ерозія, змивання дрібнозему, оголення материнських гірських порід і утворення розсіпів.

Винесення дрібнозему з ділянок згарищ на схилах після інтенсивних опадів призводить до його перевідкладення по елементах ландшафту, зміні гідрологічного режиму річок, їх замулювання, підтоплення лісів і т.і. Геохімія уражених від дії вогню природних комплексів в основному визначається ступенем прогорання лісової підстилки і подальшою зміною рослинного покриву. Особливості міграції хімічних речовин при цьому обумовлені і геоморфологічним розташуванням природних комплексів. В елювіальній групі елементарних ландшафтів (вододіли) навіть незначне прогорання підстилки різко підсилює процеси вилуговування продуктів розкладу у нижні горизонти. Відновлення поживних елементів тут ускладнене, і ґрунти легко втрачають свій природний стан²².

Пожежі викликають ущільнення слабопідзолистих суглинистих ґрунтів і створюють несприятливі умови для аерації. Збільшення вологості ґрунту, що спостерігається при цьому, при помірній інфільтрації сприяє заболочуванню. На суглинистих сильнопідзолистих ґрунтах дія вогню не викликала значних змін їх фізичних властивостей. На слабопідзолистих супіщаних ґрунтах після вогневої дії збільшувався вміст вологи²³.

²¹ Буц Ю.В. (2012) Пірогенна релаксія геосистем. «Людина та довкілля. Проблеми неоекології». Харків: Вид-во ХНУ, 2012, № 1–2. X. : Вид-во ХНУ, С. 71–76.

²² Buts, Y., Asotskyi, V., Krainyuk, O., & Ponomarenko, R. (2018). Influence of technogenic loading of pyrogenic origin on the geochemical migration of heavy metals. *Journal of Geology, Geography and Geoecology*, 27(1), 43-50.

²³ Asotskyi, V., Buts, Y., Krainyuk, O., & Ponomarenko, R. (2018). Post-pyrogenic changes in the properties of grey forest podzolic soils of ecogeosystems of pine forests under conditions of anthropogenic loading. *Journal of Geology, Geography and Geoecology*, 27(2), 175-183.

Післяпожежна зміна хвойних лісів на суглинистих ґрунтах часто супроводжується розвитком дернового процесу, що накладається на підзолистий. Це явище супроводжується додатковим накопиченням гумусу, зниженням кислотності, збільшенням ємності обміну і зменшенням забезпеченості рухомими формами поживних речовин. В деяких випадках після пожежі у перші 3–4 роки, не дивлячись на зменшення загальних запасів органічної речовини, у підстилці і верхньому 10–сантиметровому прошарку ґрунту відбувається екологічно суттєво значиме збільшення вмісту водорозчинних мінеральних сполук, зокрема, CaO – в 2–3 рази, MgO – в 1,5–2, K₂O – в 1,3–1,5, P₂O₅ – в 1,1–1,2, NH₄NO₃ – в 1,5–3,0 рази²⁴.

Трансформація ґрунту на згарищах після повторних пожеж часто йде від підзолистих до дерново-підзолистих. Уповільнення або повне припинення на тривалий період процесу опідзолення і заміна грубогумусного горизонту типовим гумусовим підвищує бонітет ґрунту і деревостанів.

Аналіз наукових публікацій свідчить про те що, випалювання грубого гумусу під пологом соснових лісів і на вирубках вогнем помірної інтенсивності успішно використовують з метою підвищення родючості ґрунтів і поліпшення умов для насіннєвого відновлення хвойних порід²⁵.

Узагальнений вплив пірогенних процесів на літогенну основу та ґрунти полягає в наступному²⁶:

- 1) руйнування органічних сполук (зниження гумусу);
- 2) зміна кислотності і фізико-хімічних властивостей ґрунту;
- 3) порушення мікробіологічної діяльності;
- 4) збільшення вмісту золи;
- 5) зростання концентрації зольних елементів;
- 6) трансформація міграції мінеральних речовин;
- 7) збільшення поверхневого змиву (ерозія).

Таким чином, пряма і непряма дія пожеж на літогенну основу і ґрунт змінює трофність екотопу, обумовлює появу похідних фацій і визначає специфіку формування постпірогенної рослинності.

Вплив пожеж на стан атмосфери та мікроклімат. У даний час є достовірні дані, що характеризують своєрідний «внесок» ландшафтних пожеж у загальне забруднення атмосфери димогазовими викидами. Є також певні спостереження про втрати поживних елементів, вірніше, про їх перерозподіл між ландшафтами у результаті рознесення вітром золи з ділянок крупного згарища.

Хоча відносна частка ландшафтних пожеж у загальному балансі забруднення атмосфери невелика, проте вона існує, і екологічно з нею необхідно

²⁴ Viro P.I. (1969) Prescribed burning in forestry. *Communication. Inst. Helsinki: Forestalls Fenniae*. 1969. 215 p.

²⁵ Фуряев В. В. (1979) Изучение послепожарной динамики лесов на ландшафтнoй основе. *Новосибирск: Наука*, 160 с.

²⁶ Buts, Y., Kraynyuk, O., Asotskiy, V., Ponomarenko, R., & Kalynovskiy, A. (2020). Geocological analysis of the impact of anthropogenic factors on outbreak of emergencies and their prediction. *Journal of Geology, Geography and Geoecology*, 29(1), 40-48.

рахуватися. Проте глобальна дія лісових пожеж через атмосферу на екологічний стан крупних територій досліджена недостатньо, і, крім того, вона часто замаскована комплексним впливом інших чинників²⁷.

У більшій мірі оцінений непрямий вплив пожеж на мікрокліматичні умови природних комплексів. Так, встановлено, що пошкодження деревостанів або повне знищення їх пожежами сприяє поліпшенню умов теплообміну, які в цьому випадку наближаються до умов відкритих польових ділянок. Причому в прорідженому пожежами лісі денні максимуми температур можуть бути навіть вище, ніж на відкритих місцях. Дослідженнями виявлені вища вірогідність днів з температурними межами на згарищах, істотні відмінності у температурному режимі і вологості повітря в насадженнях, пройдених досить сильними низовими і верховими пожежами, у порівнянні з неторканими вогнем²². Цілком очевидно, що зміна перерахованих екологічних параметрів обумовлює специфічний еволюційний ефект і динаміку рослинності в межах конкретних ландшафтів.

Вплив мікрокліматичних умов особливо суттєво виявляється на ранніх етапах формування рослинності на згарищах, але в значній мірі зберігається і на пізніших стадіях. В цілому післяпожежна зміна мікрокліматичних умов – освітленості, температурного режиму, вологості приземних шарів повітря, швидкості вітру, тощо – є однією з серйозних причин зміни рослинних угруповань і динаміки природних комплексів.

Вплив пожеж на водний режим ландшафтів. У сучасній науковій літературі відомостей про безпосередній вплив пожеж на динаміку і трофність вод дуже мало, оскільки спеціальних досліджень в цьому плані практично не проводилося. Проте відомо, що знищення шару підстилки, трав'яно-чагарникового і деревного ярусів може суттєво впливати на водний режим і геохімію природних комплексів. Аналіз наукових публікацій показав, що у соснових насадженнях після пожеж дощами вилуговувалося з підстилки в 2 рази більше Са, Mg, Na, K і P, чим на контрольних ділянках. З поверхневим стоком зі згарищ стікало в 1,19 разу більше води і виносилося приблизно в 2 рази більше Са, Mg, Na, K в 10 разів більше N і стільки ж P. Цікаво відзначити, що у водний розчин з обгорілої підстилки відразу ж після пожежі (до дощу) переходить в 20 разів більше Са, в 10 разів – Mg, в 2 рази – K і Na і стільки ж – N і P. В перший після пожежі рік під впливом вимивання з шару золи на 1 га в ґрунт надходить Са – 149 кг, Mg – 50, K – 92, Na – 33 кг²⁸.

Вплив пожеж на гідрологічні характеристики ландшафтів не завжди однозначний. Так, за спостереженнями, після штучного дощування в кількості 160 мм швидкість їх інфільтрації у ґрунт на вигорілій площі змінювалася незначно у порівнянні з контрольною. Ерозії ґрунту під впливом інтенсивних

²⁷ Буц Ю.В., Крайнюк О.В., Сенчихін Ю.М. (2012) Екологічна небезпека забруднення атмосферного повітря в зонах лісових пожеж. *Пожежна безпека: Зб. наук. пр.* Вип. 21. Львів: ЛДУ БЖД, С. 39 – 42.

²⁸ Haponik E.F. (1993) Clinical smoke inhalation injury, pulmonary effects. *Occug. Med.* Vol. 8. № 3. P. 430–448.

опадів на пройденій вогнем площі не спостерігалось, відмічено деяке збільшення втрат К, Са і Na²⁴.

Щоб уникнути тривалих наслідків пожежних змін у гідрологічній системі ландшафтних комплексів особливо підкреслена необхідність вживання належних заходів з охорони лісів на території водозборів.

Вплив пожеж на гідрологічні режими природних комплексів екологічно виявляється особливо значимим. Перерозподіл стоку услід за знищенням рослинності вогнем і винесення елементів живлення у цьому випадку виявляються досить виразніше як у самому виникненні природних комплексів з їх екологічними режимами, так і у напрямі динаміки рослинних угруповань. Найбільш загальний результат впливу крупних пожеж – збіднення, висушування автономних і збагачення, обводнення підлеглих природних комплексів. Особливо очевидна необхідність комплексного вивчення гідрологічного режиму, заболоченості і динаміки природних комплексів у зв'язку з повторюваністю крупних пожеж у ландшафтах різних природних зон.

Вплив пожеж на тваринний світ природних комплексів. Вплив пожеж на тваринний світ природних комплексів очевидний і стосовно деяких ландшафтів досить глибоко вивчений. Характерно, що наслідки пожеж далеко не вичерпуються прямою дією, що викликає загибель особин зооценозу від вогню і диму, хоча ця сторона явища – наймасштабніша²⁹. Відомо також, що під час весняно-літніх пожеж в масовій кількості знищуються кладки яєць і молоді виводки птахів. Та все ж найбільш істотна післядія пожеж по відношенню до тваринного світу природних комплексів побічно реалізується в результаті змін рослинних угруповань. Наприклад, у зв'язку із загибеллю після пожеж у лісах в межах крупних ділянок природного комплексу і трансформацією його спочатку в трав'яно-чагарникові, а потім в листяні угруповання, відбувається повна зміна зооценозу. Знищення під час пожеж рознощиків насіння затягує процес відновлення лісових угруповань. На ранніх етапах післяпожежних сукцесій в хвойних лісах зникають типові представники лісової фауни: глухар, білка, рябчик, тощо.

Зміна умов існування тварин на згарищах настільки істотна, що для деяких видів вони стають непридатними на десятиліття. Проте зміна рослинних угруповань у більшості випадків пов'язана з підвищенням кормових угідь і придатності як місць проживання для інших видів тварин і птахів. Так, відомі численні дані зоологів про швидке розмноження в умовах відкритих згарищ мишоподібних гризунів і збільшення чисельності хижаків, пов'язаних з ними харчовими зв'язками. Велика щільність гризунів часто перешкоджає успішному відновленню хвойних порід із-за поїдання їх насіння. Поява на вигорілих площах великої кількості мишей та інших дрібних ссавців обумовлена великою кількістю насіння як джерела їжі, розмноженням в післяпожежних угрупованнях

²⁹ Селюнина З.В. (2008) Действие пирогенного фактора на фауну наземных позвоночных животных в регионе Черноморского биосферного заповідника. *Природничий альманах. Біологічні науки*. Херсон. Вип. 1. С. 83–90.

комах і рослинністю, що знову з'являється на згарищах. Висока чисельність мишей зазвичай стримується протягом перших 3 років і поступово знижується у зв'язку з формуванням густого трав'яного покриву³⁰.

Велика кількість корму з розростанням чагарників і молодих пагонів листяних порід (осики, берези) стимулює підвищення концентрації на згарищах деяких видів копитних (лосів, косуль, маралів і т. д.). Постпожежні сукцесії ландшафтних систем різко змінюють динаміку чисельності птахів. Загалом післяпожежні угруповання в цілому бідніші за видовим складом і чисельністю птахів.

На пізніших стадіях післяпожежного відновлювального процесу динаміка зооценозів обумовлена характером рослинних угруповань. Поза сумнівом, що, і зворотний вплив зооценозів на формування рослинності має суттєве значення. Наприклад, загальновідома в цьому сенсі роль птахів у поширенні насіння, що забезпечує відновлення на згарищах певних видів дерев і чагарників.

У більшій мірі від пожеж потерпає фауна безхребетних, пов'язаних з травостоєм, – довгоносики, листогризи, рівнокрилі, лускокрилі та ін. Повільно відбувається відновлення фауни безхребетних, пов'язаних з лісовою підстилкою, – багатоніжок, деяких павуків, клопів. Зазвичай, їх не фіксують на вигорілій території протягом 3-х і більше років. Найменший вплив пожежі чинять на комах, тісно пов'язаних з ґрунтом, – жуличці, чернотілки.

Таким чином, існує прямий і непрямий вплив пожеж на тваринний світ природних комплексів. Наслідком прямого впливу пожежі може бути повне знищення не тільки біоти, але і ґрунту як складного органо-мінерального комплексу. Непрямий вплив, на пройдених вогнем територіях, полягає у розвитку негативних екологічних процесів: помітно зростає засолення, розвивається водна і вітрова ерозія тощо.

Вплив пожеж на рослинність природних комплексів. Найважливіший екоіндикатор ландшафтних систем – рослинність. Вона водночас є і найдинамічним компонентом природних комплексів. Причин динаміки рослинності, як відомо, безліч. Свого часу В. М. Сукачов, оцінюючи існуюче різноманіття лісів, вперше звернув увагу на те, що у розвитку лісових угруповань є лише етапи однорідної якості різної тривалості і стійкості, обумовлені як біологічними властивостями порід, так і умовами середовища. Достатньо відома класифікація форм динаміки лісів, запропонована В. М. Сукачовим³¹. У вказаній класифікації форми динаміки лісів розглядаються у зв'язку з причинами і чинниками, що викликають зміни порід. Були виділені зміни вікові, едафічні, екогенетичні і антропогенні. Б. П. Колесников доповнив класифікацію уявленнями про тривалість різних видів змін, їх темпи і напрями. У зв'язку з тривалістю, в особливу категорію ним виділені зміни, обумовлені

³⁰ Gamfeldt, L. (2013) Higher levels of multiple ecosystem services are found in forests with more tree species. *Nature Communications*. № 4. P. 1340.

³¹ Сукачев В.Н. (1964) Основы лесной биогеоценологии. М: Наука, 576 с.

морфогенезом головної лісотворної породи (зміни вікові, покоління і відновні демутаційні)³².

У представленні Б. П. Колесникова, сучасні генетичні класифікації типів лісу повинні фіксувати рівень знань про закономірності лісоутворювального процесу на конкретній території. При цьому лісоутворювальний процес складається з вікових, відновних і дигресивних змін головних деревних порід. Виходячи з цього, Б. П. Колесников вважає, що об'єктом генетичних класифікацій лісу має бути лісоутворювальний процес у всіх проявах, а не окремі його морфологічно ізольовано відокремлені однорідні стадії. Таким чином, стадії – це етапи, віхи лісоутворювального процесу. Кожному типові лісорослинних умов повинен відповідати свій генетичний типологічний ряд, початком якого служить корінний тип лісу природного походження, а складовими елементами – насадження різної міри похідності. Похідні насадження неоднорідні за тенденціями розвитку, таксаційній характеристиці і за ходом лісовідновлювальних процесів, що необхідно враховувати при їх лісотипологічній класифікації. Як зазначив Б. П. Колесников, найбільш доцільний поділ похідних насаджень при післяпожежних, лісовідновлювальних змінах на три категорії: коротко-, довготривало- і стійко похідні²⁸.

До короткопохідних прийнято відносити змішані хвойно-листяні насадження, в яких відновлення материнських хвойних деревостанів, що частково змінилися, можливе за період життя однієї вікової генерації листяних порід. Зазвичай, під запоною коротко похідних насаджень формується рясний підлісок та підріст материнської хвойної породи, що забезпечують її повне відновлення після розпаду ярусу листя.

Під довготривалопохідними розуміються насадження, в яких материнський хвойний деревостан повністю змінився листяними видами, але хвойні породи мають явні потенційні можливості відновлення ролі головної лісоутворювальної породи за межами життя першого покоління листя. Цьому сприяє наявність під запоною листяних порід стійкого підросту хвойних. Як правило, за відсутності повторних пожеж, через один-два покоління такі листяні насадження переходять спочатку з категорії довготривалопохідних в категорію короткопохідних змішаних, а потім і в темнохвойні насадження умовно корінного характеру.

Стійкопохідні типи насаджень складаються найчастіше з листяних угруповань, що не мають реальних передумов до відновлення материнського темнохвойного деревостану природним шляхом. Формуються вони після загибелі хвойних угруповань в результаті сильних пожеж і найчастіше на ділянках, що випробували їх повторний вплив.

У багатьох випадках хвойний деревостан є корінним по відношенню до похідних від них дрібно листяних порід, але, у свою чергу, унаслідок періодичних пожеж виявляються лише стійкопохідними по відношенню до тих, що були на їх місці темнохвойними угрупованнями. Маючи на увазі відмічену

³² Колесников Б. П. (1974) Генетический этап в лесной типологии и его задачи. *Лесоведение*. № 2. С. 3–15

тенденцію, а також враховуючи постійну зміну соснових насаджень в результаті пожеж, Б. П. Колесников пропонує до багатьох з них застосовувати замість терміну «корінні» термін «умовно-корінні»²⁸.

«Коротковідновлювальними змінами» слід вважати лише такі, при яких з першого їх етапу починається реальне відновлення едифікаторної ролі деревостану, що був до пожежі, а приблизно з середини існування першого його покоління вже виокремлюється можливість відновлення вторинного лісоутворювача в розмірах, що допускають вікові зміни в деревостані. При цьому на завершальних етапах відновна зміна переростає у вікову, а весь процес відновлення займає часу не більше, ніж тривалість життя одного покоління едифікатора, що змінився.

У дослідженнях В.В. Фуряєва, розглянуті процеси відновлення рослинності в темнохвойних лісах та встановлено, що понад 40 % лісовкритої площі межиріччя зайнято похідними дрібнолистими насадженнями, що є різними стадіями відновлення корінних темнохвойних угруповань²². З'ясовано, що формування корінних і умовно-корінних типів лісу відбувається різними темпами залежно від міри пошкодження їх у минулому вогнем, наявності джерел насіння хвойних порід та умов погоди. Так, при незначних розмірах згарищ, наявності джерел насіння хвойних порід і за відсутності повторних пожеж відновлення корінних типів лісу відбувається через зміну порід протягом існування одного покоління темнохвойних, тобто за короткопохідним типом. На великих за площею згарищах, при недостатній кількості насіння хвойних порід і виникненні повторних пожеж корінні темнохвойні насадження відновлюються через зміну порід за довготривалопохідним типом. При частих повторних пожежах на крупному згарищі формуються трав'яно-чагарникові угруповання і листяні насадження стійкопохідного характеру. В узагальненому вигляді заростання згарищ відбувається через стадії трав'яно-чагарникових асоціацій, осиково-березових молодняків з підростом темнохвойних і хвойно-листяних насаджень. Основна увага у зазначеній науковій роботі приділена процесу заростання згарищ до моменту зімкнення запони молодняків²².

З численних аспектів методології дослідження наслідків пожеж найбільш актуальне виявлення і прогнозування післяпожежної динаміки лісів у часі і за територіями. Глибоке пізнання наслідків пожеж, як екологічних чинників формування природних угруповань, сприятиме науковому обґрунтуванню принципів раціонального природокористування та екологічної безпеки ландшафтів. Водночас недооцінка і недооблік ролі пожеж у формуванні лісів може супроводжуватися грубими помилками як при екологічній інтерпретації сучасних лісів та їх розміщення на території, так і при спробах прогнозних оцінок лісотворних процесів.

Нами систематизовано негативні екологічно небезпечні наслідки лісових пожеж для довкілля, які узагальнено полягають у наступному³³:

³³ Буц Ю.В. (2013) Современное состояние проблемы влияния пожаров на геосистемы различных природных зон территории Украины. *Научно-методические и прикладные аспекты экологизации* : Монография. Под общ. ред. И. Ю. Швеца. – Симферополь : ДИАИПИ, С. 7–30.

- лісові пожежі є джерелом забруднення атмосфери;
- в результаті пожеж відбувається перетворення деревостану у сухостій з подальшою загибеллю лісів;
- загибель лісів призводить до регіональних кліматичних змін;
- у результаті знищення від пожеж рослинності змінюється кисневий баланс в атмосфері;
- оксид карбону, який утворюється при лісових пожежах, призводить до глобальних змін клімату;
- виникнення хмарності у нижніх шарах атмосфери і димки (марева) у приземному шарі також призводять до регіональних кліматичних змін;
- ліквідація лісозахисних смуг у результаті пожеж призводить до зниження врожайності сільськогосподарських культур у степових зонах;
- лісові пожежі сприяють руйнуванню ґрунтового шару, який інтенсивніше піддається дощовій та вітровій ерозії, і т.і.;
- у гірській місцевості створюється небезпека утворення обвалів;
- змінюється водний баланс річок, боліт і озер;
- змінюється кислотність ґрунтів, прискорюється мінералізація гумусу;
- у результаті теплового впливу на гумус і органічні компоненти ґрунтового шару в ньому відбувається зміна складу його елементів: фосфору, азоту і т.і.;
- після лісових пожеж на згарищах відбувається зміна рослинного покриву: порід дерев, трав, чагарників, з'являються нові представники фауни. Це пов'язано з тим, що змінюються умови середовища існування: збільшується доступ світла, підвищуються перепади температури ґрунту;
- більшість продуктів горіння, що виділяються при лісових пожежах, мають токсичні властивості, тому призводять до отруєння живих організмів і до пошкодження рослинного покриву;
- знищується деревина – сировина для деяких видів промисловості;
- створюється загроза житловим забудовам, промисловим об'єктам і цілим населеним пунктам.

Таким чином, особливості відновної динаміки за кількістю, тривалістю і характером стадій специфічні для кожного типу лісу. Вони визначаються лісорослинними умовами і біологічними властивостями порід, що складають деревостан і складними міжвидовими взаємозв'язками впродовж всього циклу розвитку одного покоління головної породи. Після знищення суцільними пожежами насаджень більшості типів хвойних лісів (на будь-якій стадії вікового розвитку) відновлення їх до умовно корінних угруповань, близьких за характером до початкових, затягується на період не менше 180–240 років. Початковий етап відновлення – заселення площі згарища трав'яно-чагарниковими асоціаціями, потім листяними породами. Через 10–15 років після заселення згарищ листяними породами, а інколи одночасно з ними, з'являється самосів хвойних порід. Надалі за відсутності пожеж розвиток похідних листяних насаджень відбувається в основному за стандартною схемою²². Хвойні породи

приблизно до 60–80-річного віку розвиваються під запоною і лише з настанням стадії розпаду листяного деревостану починають виходити у верхній ярус. На цій же стадії розпаду створюються умови для появи під пологом насаджень рясного самосіву і підростання нового покоління хвойних порід. Молоде покоління хвойних до 160-річного віку першого (старшого) покоління формує одновіковий деревостан підлеглого ярусу, а до моменту розпаду деревостану старшого покоління (180–200 років) утворює верхній ярус. Протягом періоду остаточного розпаду деревостану старшого покоління знов створюються умови для накопичення під запоною лісу самосіву і підростання хвойних порід наступного, третього вікового покоління. Подальший процес вікового розвитку відбувається за схемою, характерною для корінного біогеоценозу. В результаті відновно-вікової динаміки формуються різновікові хвойні ліси, утворені двома-трьома поколіннями деревних порід.

Означена у загальних рисах післяпожежна динаміка відновлення хвойних угруповань за наявності в процесі відновлення згарищ хвойних порід і відсутності протягом 200–250-річного періоду повторних пожеж. Якщо ж ці умови не витримуються, відновні зміни надовго залишаються на фазі переважання листяних насаджень тривалого або навіть стійкопохідного характеру.

Аналізуючи шляхи вивчення післяпожежної динаміки лісів, не можна не звертати уваги на те, що всі вони базуються на уявленні про корінні або умовнокорінні типи лісу. При цьому відновні динамічні ряди рослинності в часі і за територією формуються, перш за все, на основі схожості ґрунтів. В деяких випадках як додаткова ознака доповнюється положенням ґрунтів у рельєфі. Тим часом відомо, що ґрунти також змінюються в процесі пірогенної трансформації угруповань, тому їх схожість не є сповна достатньою основою для об'єднання рослинності, що формується, в генетичні ряди. Так, при зміні хвойних угруповань на листяні, ґрунти можуть змінюватися від власне підзолистих до дерново-підзолистих. Неважко уявити, що відновні ряди, побудовані на прилеглості угруповань до однакових ґрунтових різниць, не можуть характеризувати дійсні екологічні умови їх подальшого розвитку. Крім того, такі ряди практично неможливо «прив'язати» до конкретної ділянки рельєфу²².

Таким чином, представлено, що складний і багатообразний вплив пожеж не обмежується дією лише на окремі компоненти природних комплексів, а й поширюється і на їх екологічні режими відтворення. Внаслідок цього напрям і темпи післяпожежного формування рослинності визначаються взаємним розташуванням ділянок згарищ у структурі ландшафтів. З цього виходить, що об'єктивне вивчення і прогнозування постпірогенної динаміки рослинності може бути забезпечене лише у тому випадку, коли точно відоме територіальне місцезнаходження ділянки згарища, властивий йому екологічний режим і пов'язане розташування у системі з іншими ділянками.

Отже, одна з найпоширеніших причин антропогенних змін ландшафтних систем – пожежі, що виступають як чинник формування рослинності. Відомо, що до екологічних чинників прийнято відносити практично будь-який елемент природного середовища, здатний створити прямиий вплив на живі організми, хоч би

впродовж однієї з фаз їх індивідуального розвитку. Численні дослідження, виконані у галузі екології, ландшафтознавства, лісознавства, геоботаніки, ґрунтознавства, біогеографії і фізіології рослин на фоні приведеного визначення, дозволяють розглядати ландшафтні пожежі і взагалі горіння у ландшафтах як важливий еволюційно-екологічний неперіодичний чинник формування рослинності і місця її.

Післяпожежні фітоценози у процесі свого відновного і вікового розвитку найчастіше поступово повертаються до корінних типів співтовариств, у розумінні В. М. Сукачова²⁷. Проте повне відновлення спостерігається не завжди. Одна з причин цього полягає в певній циклічності виникнення пожеж, властивій як біогеоценозам (типам рослинності), так і особливо природним територіальним комплексам (фаціям, урочищам, місцевостям).

Слід зазначити, що рослинність як компонент природних комплексів – складне утворення, тому вплив пожеж на фітоценози доцільно розглядати стосовно її структурних елементів: трав'янисто-чагарникового, мохово-лишайникового покриву, підросту, підліску і деревостану.

Трав'янисто-чагарниковий покрив. Екологічна неоднорідність видів рослинності надґрунтового покриву, малопомітна під запоною деревостану, різко виявляється після дії пожежі. При цьому слабе пропалювання підстилки – вузлової ланки будь-якого біогеоценозу – викликає бурхливе розростання деяких видів трав, поява щільного прошарку на поверхні підстилки – погіршення їх зростання, повне вигорання підстилки – елімінацію тих же видів.

Після пожеж живий надґрунтовий покрив залежно від умов місцезростання трансформується в основному у чотирьох напрямках: у бік олучнення, остепніння, появи пусток і заболочування.

Першорядний напрям післяпожежної динаміки живого надґрунтового покриву – олучнення. Похідні рослинні угруповання, що виникають на місці олучненого згарища, особливо у лісах, можуть зберігати риси олучнення протягом тривалого часу. Найбільш різноманітні за набором формацій і стійкі за тривалістю заплавні луки.

Періодична дія пожеж на рослинність сприяє процесу остепніння колишніх лісових площ. Остепнінню сприяють руйнування на згарищах лісової підстилки, площинна ерозія і оголення поверхні ґрунту. Збільшення віку не заліснених згарищ спричиняє за собою зростання чисельності степових та лісостепових видів і займаної ними площі. Серед основних типів лісу, які найлегше піддаються остепнінню, є темнохвойні ліси. Вони менше піддаються остепнінню, причому в низькогірських умовах процес остепніння йде зазвичай в світло-хвойних трав'яних або зеленомохово-трав'яних лісів²².

У місцях розташування рослинних угруповань, де найбільш стійкі позиції чагарників оліготрофів, відбувається післяпожежне утворення пусток. Тривалість існування пусток визначається швидкістю лісовідновлення і може досягати 30–40 років.

Пожежі при значній їх інтенсивності і частоті приводять до деградації чагарникових заростей. Повторні пожежі сприяють витісненню чагарників і розростанню трав. Стійкість чагарників на згарищах залежить від частоти і сили

пожеж, у зв'язку з чим вони часто розглядаються як пірогенні варіанти інших типів лісу.

Досить часто зустрічаються висловлювання дослідників про заболочування, що спостерігається на згарищах після пожеж. Пожежа є головною причиною подальшого заболочування уражених вогнем земель. Проте, як відзначається у роботі В.В. Фуряєва, його висновки правомірні, мабуть, лише для низовинних торф'яників, де потужність шару торфу до пожежі складає не менше 1,5–2 м²².

Заболочування згарищ відбувається лише у безстічних або слабостічних зниженнях, з близьким рівнем ґрунтових вод, де був ще до пожежі потужний шар торфу. Немає підстав бачити причину заболочувань згарищ у зміні фізичних і хімічних властивостей ґрунтів. Причина заболочування деяких згарищ може полягати у зменшенні витрати ґрунтової вологи через випаровування. У міру відновлення згарищ листяним і хвойним молодняком процес заболочування, як правило, припиняється.

Заболочування згарищ у найбільш типовій формі виявляється лише на плоских вододілах і в долинах річок. Цей процес приводить найчастіше до розростання евтрофного гідрофільного різнотрав'я, а на вододільних територіях на згарищах із знищенням деревостану часто спостерігається рясне розростання багна звичайного (*Ledum palustre L.*)²².

Узагальнено прямиий вплив пірогенних процесів на трав'янисто-чагарниковий покрив та підстилку (повсть) полягає в наступному³⁴:

- 1) повне або часткове згорання рослин та мортмаси;
- 2) перетворення залишків рослинності на золу;
- 3) порушення мікробіологічної активності;
- 4) руйнування органічних речовин і звільнення CO₂
- 5) заболочування.
- 6) трансформація фітоценозу;
- 7) десильватизація;
- 8) остепніння, олущення;

Моховий покрив. Пожежі сприяють ослабленню позицій мохів у лісах. Деградація їх найбільшою мірою відбувається після пожежі сильної інтенсивності або при їх частій повторюваності. В процесі післяпожежного формування моховий покрив з часом відновлюється, проте товщина його шару і покриття виявляються нижчими, ніж в корінних типах лісу. Значна перебудова відбувається і в їх видовому складі: деградує гілокомій блискучий (*Hylocomium splendens*), заміщуючись світлолюбним і менш вологолюбним плевроцієм Шребера (*Pleurozium Schreberi*).

Вологоутримуюча здатність мохового покриву, що відновлюється в похідних лісах, за деякими даними, у 7–10 разів нижче внаслідок зменшення покриття і товщини мохового шару. На перших стадіях післяпожежного

³⁴ Буц Ю.В. (2018) Систематизація процесів пірогенної релаксії ландшафтсистем в умовах техногенного навантаження. *Науковий журнал «Екологічна безпека»*. №1/2018 (25). С. 7–12

заростання згарищ беруть участь такі види мохів-піонерів, як цератодон пурпурний (*Ceratodon purpureus*), фунарія вологомірна (*Funaria hygrometrica*), проте темп їх появи і швидкість змін у різних формаціях істотно різні²².

Підлісок. Постпірогенний розвиток підліску можна об'єднати в чотири основні групи²²:

- види, які нестримно поширюються на згарищах й під покривом проріджених вогнем насаджень зберігають впродовж певного терміну високу чисельність у похідних різновидах лісу;

- види, що розростаються на згарищах та в проріджених насадженнях, проте не утворюють зімкнутого покриву;

- види, що поширюються на згарищах й у проріділих пожежами насадженнях, проте стрімко утрачають надмірну кількість екземплярів у похідних фракціях;

- види, які не зростають на згарищах та довготривалий період відсутні на них.

Деякі види підліску формують самостійні тривало-похідні угруповання на схилах еродованих – із вільхи чагарникової (*Alnus fruticosa*) і рододендрона даурського (*Rhododendron dahuricum*), вологих, – жимолості блакитної (*Lonicera altaica*), сухих – таволги середньої (*Spiraea media*) і малини звичайної (*Rubus idaeus*)²². Популяції підлісних порід формуються на ззелісеному згарищі в основному за рахунок збереження і розростання особин, що вже були під запоною лісу. Насіннєве розмноження помітне у небагатьох видів на свіжих згарищах у вологих місцях розташування (горобина, вільха). В цілому підлісок після загибелі деревостану частіше розростається у підвищено-вологіх місцях розташування з більш-менш родючими ґрунтами. Якщо розглядати роль пожеж у ширшому тимчасовому аспекті, то в цілому можна припустити, що вони перешкождали широкому поширенню підліску у лісах, особливо у світлохвойних. Вплив пожеж на окремі дерева і деревостани з екологічного погляду також має вельми істотне значення, оскільки будь-які зміни у фітоценотичній структурі угруповання мають певну дію на інші компоненти природних комплексів і зумовлюють спрямованість подальшої динаміки фітоценозів.

Деревостан. Максимальне навантаження пожеж на деревний ряд виявляється у практичному знищенні або суттєвій дезінтеграції деревостану після пірогенного впливу й у наступному поширенні грибкових уражень, спалаху стовбурових шкідників, нищенні добродійної ентомофауни. Деструктивний наслідок вогню на деревостій залежить від їхньої потужності, стану, типу лісових насаджень та віку. З екологічних позицій знищення основного деревного ярусу або його прорідження призводить до підвищення релятивної освітленості під покривом лісу й на згарищах, зростання інтенсивності і сумарної кількості опадів, зростанню швидкості вітру та висушуванню земель. Окрім того, пірогенні процеси приводять до³⁰:

- 1) ослаблення і висихання дерев, зниження їх життєдіяльності;
- 2) ушкодження стовбура, кореневої системи;
- 3) пошкодження листя;
- 4) інтенсифікація процесу дефоліації;

5) загибель сплячих бруньок, і отже, неможливість відновлення приросту;

6) зменшення продукування O_2 і депонування CO_2 ;

7) активізація рослинних шкідників і патогенів.

Таким чином, під впливом пожеж у фітоценозах відбувається збіднення видового складу і зниження значної кількості багатьох видів трав, чагарників, підросту і підліску. Це збіднення у перші роки після пожеж інколи маскується тимчасовим збільшенням суттєвої кількості і числа особин за рахунок неповного випадання деяких лісових і зростання нелісових видів. При тривалій відсутності деревного ярусу і повторних пожежах відбувається нівелювання складу фітоценозів різних біогеоценозів. Погіршення позицій або повна елімінація стосується перш за все корінних видів. Стійкішими виявляються позиції чагарників, проте це явище характерне лише для порівняно вузького кола екоотопів. Значного поширення набувають тривало похідні види: березняки, осичняки і сосняки. На процес олущення рослинного покриву у післяпожежних фітоценозах часто накладається процес остепніння. Стійкість і мобільність лісових видів на згарищах обумовлені характером їх життєвої форми, яка сама по собі часто трансформується стосовно екологічних умов згарищ і проріджених пожежами насаджень. У біогеоценозах уражених дією пожеж, вельми часто діє правило невідповідності екологічних умов біологічним особливостям раніше процвітаючих видів. У той же час у постпірогенних угрупованнях зростає роль рослин з широким екологічним ареалом. Такі види рослин характерні практично для всіх ярусів лісу – трав'яно-чагарникового, мохового, підлісного і деревинного.

Загалом, пірогенний чинник впливає на рослинність ландшафтів і полягає у поодинокій чи тотальній зміні ґрунту, підліску, підросту та деревному ярусу. Обсяги даних трансформацій і їхні особливості зумовлені специфікою других складових ландшафтних систем й потужністю вогню. Постпірогенні зміни у складі й конструкції фітоценозів носять прямий чи/або опосередкований вплив і на інші складові ландшафтів, їх розвиток, формування, функціонування, динаміку та еволюцію. У процесі післяпожежного відновлення рослинності спостерігається взаємозв'язана і взаємообумовлена динаміка фітоценозів і зооценозів.

Висновки та пропозиції. У результаті проведеного теоретичного дослідження, систематизовано техногенний вплив пірогенних процесів на компоненти довкілля та його стан. Негативний вплив пожеж на ландшафти, на підґрунті вивчених наукових першоджерел, стисло може бути проаналізований і зведений до такого (рис. 2).

Встановлено, що суттєвою екологічною проблемою є техногенний вплив на довкілля пірогенного походження. З'ясовано сутність впливу пожеж на складові компоненти ландшафтів. Систематизовано техногенний вплив пірогенних процесів на компоненти довкілля та його стан.

Виявлено, що в екологічних дослідженнях, спрямованих на вивчення техногенного навантаження недостатньо уваги приділено питанню комплексної оцінки пірогенного впливу на ландшафти різних природних умов під впливом техногенного навантаження та відновлення їх функціонування.



Рисунок 2 – Вплив пірогенних процесів на компоненти ландшафтів

References:

1. Покровський Р.Л. (2002) Раннє виявлення осередків ландшафтних пожеж та прогноз динаміки їх розповсюдження: *автореф. дис. на здобуття наук. ступеня канд. техн. наук: спец. 21.06.02. «Пожежна безпека»*. Харків, 18 с.
2. Граб М.В. (2004) Моделі, методи та алгоритми розповсюдження лісових пожеж: *автореф. дис. на здобуття наук. ступеня канд. техн. наук: спец. 01.05.02 - математичне моделювання та обчислювальні методи*. Харків: Вид-во ХНУРЕ, 21 с. <http://www.irbis-nbuv.gov.ua/aref/20081124023867>
3. Кузик А.Д. (2006) Про залежність пожежної безпеки лісів України від типів лісових насаджень. *Пожежна безпека*. Львів: ЛПБ. № 9. С. 34–37.
4. Буц Ю.В. (2019) Моделювання ризику ураження пожежами лісових екогеосистем у Харківському регіоні. *Вісник НТУ «ХПИ»*. № 49 (1270). С. 15–19. http://library.kpi.kharkov.ua/files/Vestniki/2017_49.pdf
5. Калиновский А. Я. (2007) Влияние измененной параметров ветра и влажности лесного горючего материала на интегральные характеристики низового лесного пожара : *дис. канд. техн. наук: 21.06.02 «Пожежна безпека»*. Харків: УЦЗУ, 2007. 150 с. <http://www.irbis-nbuv.gov.ua/aref/20081124005586>
6. Ліщина В.О. (2011) Математичне моделювання виникнення та розповсюдження лісових пожеж : *автореф. дис. на здобуття наук. ступеня канд. техн. наук: спец. 01.05.03 – математичне та програмне забезпечення обчислювальних машин і систем*. Київ, 22 с.
7. Абрамов Ю.А. (2004) Влияние пространственных флуктуаций пирологических параметров среды на интегральные характеристики низового лесного пожара и условия его тушения . Харьков: АГЗ Украины, 142 с.
8. Гриценко А.В., Буц Ю.В. До питання методології досліджень відновлення геосистем після надзвичайних ситуацій. *Проблеми охорони навколишнього природного середовища та екологічної безпеки* : Зб. наук. пр. УкрНДІЕП. Х. : ВД «Райдер», 2011. Вип. XXXIII. С. 3–11.
9. Buts Y.V. (2013) Methodology for studying of influence of fire factor on geosystems. *Securitologia: Zeszyty Naukowe EUROPEAN ASSOCIATION for SECURITY*. №1(17). P. 6–10. https://civitas.edu.pl/wp-content/uploads/2015/03/13-16_Securitologia_1_2013.pdf
10. НАПБ А.01.002–2004 (2004) Правила пожежної безпеки в лісах України, затвержені наказом Державного комітету лісового господарства України 27.12.2004 року. № 278 [*Електронний ресурс*]. Режим доступу <http://zakon3.rada.gov.ua/laws/show/z0328-05>
11. Національна доповідь про стан техногенної та природної безпеки в Україні. Міністерство України з питань надзвичайних ситуацій у справах захисту населення від наслідків Чорнобильської катастрофи [*Електронний ресурс*]. Режим доступу: <http://www.dsns.gov.ua/files/2017/8/18/Analit%20dopovid%20statistic.pdf>
12. Коніщук В.В. (2014) Екобезпека на наслідки торфових пожеж. *Екологія водно-болотних угідь і торфовищ*. Київ: ДІА. С. 110–119.
13. Кучерявый В.А. (1984) Природная среда города. *Львов*, 78 с.
14. Класифікатор надзвичайних ситуацій (2010). *ДК 019:2010*. К : Держспоживстандарт України, 23 с.
15. Лисенко Г. М. (2007) Постпірогенні зміни екологічних характеристик петрофітного степу «Кам'яні Могили». *Заповідні степи України. Стан та перспективи їх збереження* : Матеріали міжнар. наук. конф. Армянськ: ПП Андреев О.В., С. 70–73.
16. Анализ отечественного и зарубежного опыта управления пожарами в степях и связанных с ними экосистемах, в частности, в условиях ООПТ (2012) / *Под ред. Ю.А. Буйволова [Электронный ресурс]*. Режим доступу: <http://savesteppe.org/project/ru/archives/1904>
17. Гавриленко В.С. (2005) Степной пожар в биосферном заповеднике «Аскания-Нова» имени Ф.Э. Фальц-Фейна. *Степной бюллетень*, № 19. С. 26–27.
18. Ткаченко В.С. (2010) Степова пожежа та пірогенний експеримент в «Кам'яних могилах» (Донецька область). *Вісті Біосферного заповідника «Асканія-Нова»*, Т. 12, С. 5–20. <https://geobot.org.ua/files/publication/2628/12-12-pb-7-22.pdf>

19. Масто Ю.О., Буц Ю.В. (2010) Аналіз виникнення надзвичайних ситуацій пов'язаних з пожежами в природних екосистемах та їх залежність від метеорологічних показників. *Людина та довкілля. Проблеми неоекології*. Вип. 2(15). Харків : Вид-во ХНУ. С.52–57.
20. Odum E. P. (1953) *Fundamentals of Ecology*. Saunders, Philadelphia, 384 p.
21. Буц Ю.В. (2012) Пірогенна релаксія геосистем. «Людина та довкілля. Проблеми неоекології». Харків: Вид-во ХНУ, 2012, № 1–2. Х. : Вид-во ХНУ, С. 71–76. <https://periodicals.karazin.ua/humanenvirom/article/view/924>
22. Buts, Y., Asotskyi, V., Kraynyuk, O., & Ponomarenko, R. (2018). Influence of technogenic loading of pyrogenic origin on the geochemical migration of heavy metals. *Journal of Geology, Geography and Geoecology*, 27(1), 43-50. <https://doi.org/https://doi.org/10.15421/111829>
23. Asotskyi, V., Buts, Y., Kraynyuk, O., & Ponomarenko, R. (2018). Post-pyrogenic changes in the properties of grey forest podzolic soils of ecogeosystems of pine forests under conditions of anthropogenic loading. *Journal of Geology, Geography and Geoecology*, 27(2), 175-183. <https://doi.org/https://doi.org/10.15421/111843>
24. Viro P.I. (1969) Prescribed burning in forestry. *Communication. Inst. Helsinki: Forestalls Fenniae*. 1969. 215 p.
25. Фуряев В. В. (1979) Изучение послепожарной динамики лесов на ландшафтнoй основе. Новосибирск: Наука, 160 с.
26. Buts, Y., Kraynyuk, O., Asotskyi, V., Ponomarenko, R., & Kalynovskyi, A. (2020). Geocological analysis of the impact of anthropogenic factors on outbreak of emergencies and their prediction. *Journal of Geology, Geography and Geoecology*, 29(1), 40-48. <https://doi.org/https://doi.org/10.15421/112004>
27. Буц Ю.В., Крайнюк О.В., Островерх О.О., Сенчихін Ю.М. (2012) Екологічна небезпека забруднення атмосферного повітря в зонах лісових пожеж. *Пожежна безпека: Зб. наук. пр.* Вип. 21. Львів: ЛДУ БЖД, С. 39 – 42. <https://journal.ldubgd.edu.ua/index.php/PB/article/view/616/612>
28. Наронік Е.Ф. (1993) Clinical smoke inhalation injury, pulmonary effects. *Occug. Med.* Vol. 8. № 3. P. 430–448.
29. Селюнина З.В. (2008) Действие пирогенного фактора на фауну наземных позвоночных животных в регионе Черноморского биосферного заповідника. *Природничий альманах. Біологічні науки*. Херсон. Вип. 1. С. 83–90. <https://na.kspu.edu/index.php/na/article/view/307/273>
30. Gamfeldt, L. (2013) Higher levels of multiple ecosystem services are found in forests with more tree species. *Nature Communications*. № 4. P. 1340. DOI: 10.1038/ncomms2328
31. Сукачев В.Н. (1964) Основы лесной биогеоценологии. М: Наука, 576 с.
32. Колесников Б. П. (1974) Генетический этап в лесной типологии и его задачи. *Лесоведение*. № 2. С. 3–15
33. Буц Ю.В. (2013) Современное состояние проблемы влияния пожаров на геосистемы различных природных зон территории Украины. *Научно-методические и прикладные аспекты экологизации* : Монография. Под общ. ред. И. Ю. Швеца. – Симферополь : ДИАЙПИ, С. 7–30.
34. Буц Ю.В. (2018) Систематизація процесів пірогенної релаксії ландшафтсистем в умовах техногенного навантаження. *Науковий журнал «Екологічна безпека»*. №1/2018 (25). С. 7–12. [http://www.kdu.edu.ua/EKB_jurnal/2018_1\(25\)/PDF/7-12.pdf](http://www.kdu.edu.ua/EKB_jurnal/2018_1(25)/PDF/7-12.pdf)

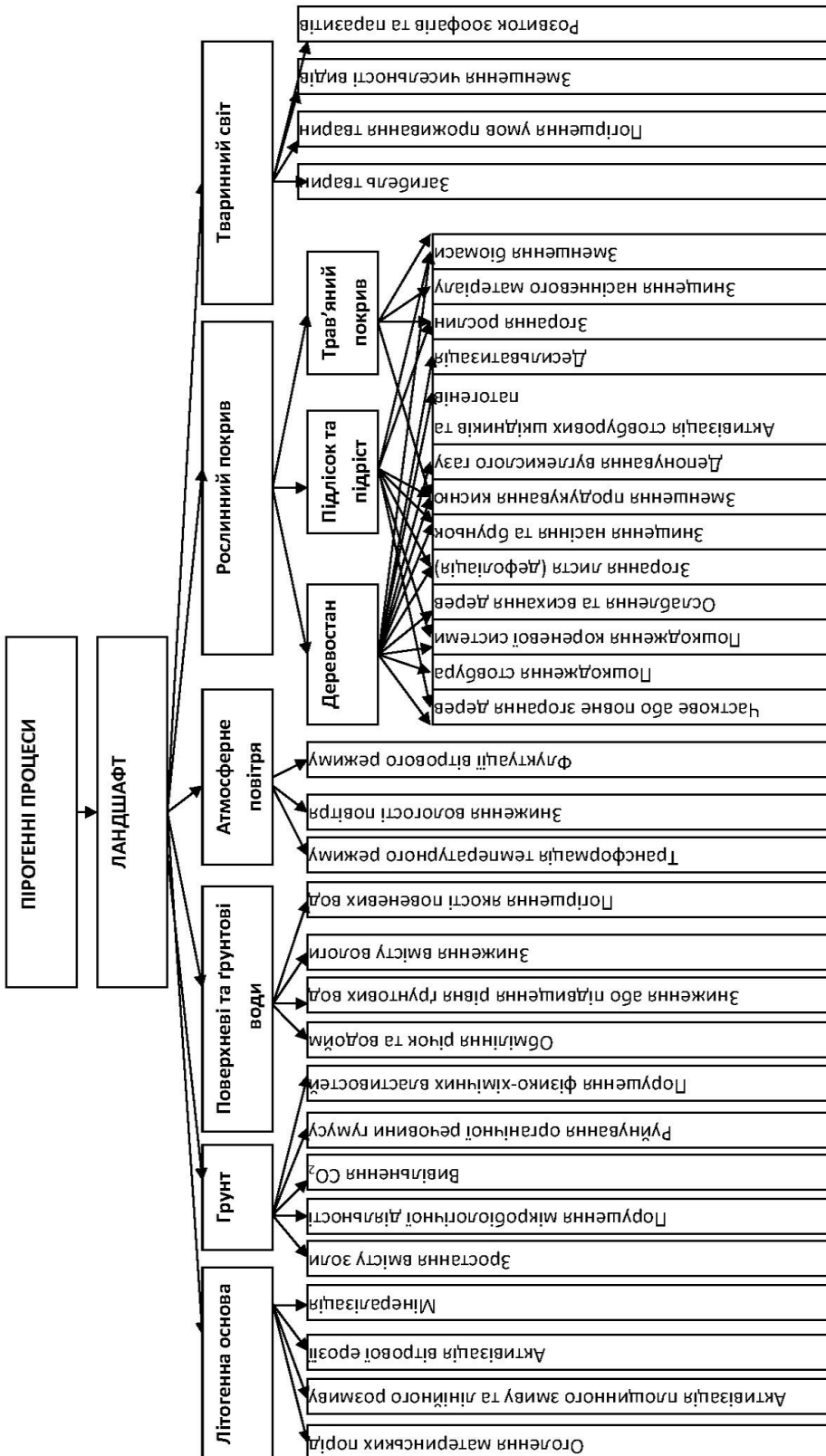
СТРАТЕГІЧНЕ УПРАВЛІННЯ В УМОВАХ ДІДЖИТАЛІЗАЦІЇ БІЗНЕС-ПРОЦЕСІВ БАНКІВСЬКОЇ ДІЯЛЬНОСТІ

Inna Dotsenko

PhD in Economics, Associate Professor,
Associate Professor of the Department of
Finance, Banking and Insurance,
Khmelnitskyi National University
innochka.docenko@gmail.com
<https://orcid.org/0000-0003-4972-3106>

Анотація. На основі проведеного дослідження, узагальнивши теоретичні положення стратегічного управління в банківській системі визначено його сутність та підходи до трактування. Обґрунтовано, що найважливішими трансформаційними змінами в банківській діяльності, які здійснюють вплив на стратегічне управління банку, є цифровізація внутрішньобанківських бізнес-процесів та діджиталізація банківських послуг, адаптація до яких відбувається через технологічне забезпечення діяльності та зміну інфраструктури надання послуг. Розкрито сутність діджиталізації, визначені її форми та напрями, переваги та недоліки, перспективи впровадження. Окреслено стан розвитку процесів цифровізації бізнес-процесів банківської діяльності. Виокремлено основні характеристики стратегічного управління банком в умовах digital-трансформації. Доведено, що найбільш відповідальною частиною стратегічного банківського управління є формування стратегії розвитку банку на перспективу з врахуванням впливу діджиталізації фінансового ринку. Проаналізовано теоретичні аспекти сучасних підходів науковців до поняття стратегії. Визначено основні складові елементи стратегії банку. Запропоновано етапи формування стратегії банку в умовах трансформації та цифровізації банківництва.

Вступ. Вплив пандемії COVID-19 та військова агресія проти України спричинили значні втрати в економіці України. Проявами цього, стали зміни результатів діяльності банківських установ, як в частині забезпечення стійкості, так і ефективності діяльності. В таких умовах всі учасники банківського ринку, вимушені коригувати фінансово-господарську діяльність, поточні та стратегічні плани розвитку. Відповідно, боротьба за клієнтів серед фінансових установ на ринках є досить значною та інтенсивною. На лояльність та утримання споживачів банківських послуг впливає цілий ряд чинників, серед яких основну роль відіграють нові технології або послуги, що пропонуються банківською установою. Для забезпечення конкурентних позицій банківські установи намагаються на постійній основі проваджувати новітні технології, що користуються попитом у цільовій аудиторії. Відтак, діяльність банку на перспективу повинна зосереджуватися на діджиталізації та дистанційних каналах продажу банківських продуктів та послуг, з можливістю задоволення потреб клієнтів щодо швидкого та зручного отримання послуг. З огляду на це, побудова стратегії банківської установи має будуватися на трансформації бізнес-

стратегії як провайдерів фінансових послуг. Стратегічне управління банком має опиратися на розроблені стратегії та прийнятті стратегічних управлінських рішень на основі сучасних digital-технологій.

Мета даного дослідження є удосконалення науково-методичних підходів та практичних рекомендацій щодо стратегічного управління банком з врахуванням діджиталізації фінансової сфери.

Аналіз останніх досліджень і публікацій. Теоретичні засади стратегічного управління банками досліджуються у працях: Г. Азаренкова, Н. Галайко, О. Грищенко, О. Вовчак, С. Запорожець, С. Козьменко, Я. Колеснік, О. Любунь, Ю. Онопрієнко, В. Рудевська, А. Фалюти, Т. Харченко. Питання формування стратегії банку висвітлені в працях І. Амеліної, О. Вовченко, Н. Вядрова, О. Кривицької, О. Сирчина, І. Чмутової. Проблематика цифрової трансформації та стратегії цифрового банківництва є предметом дискусій та досліджень відомих вчених, зокрема І. Андрушків, Ю. Владики, О. Гаврилюк, Л. Надієвець, С. Козловської, О. Козлянченко, Н. Холявко та інших.

Проте, постійний динамічний розвиток цифрових технологій і швидка транс-формація банківського сектору обумовлюють необхідність уточнення сутності стратегічного управління банком, обґрунтування впливу цифровізації банківництва на стратегічне управління банком, уточнення етапів формування стратегії банку з використанням сучасних інформаційних технологій у банківському секторі.

Стратегічне управління банком з урахуванням впливу трансформаційних процесів банківської системи

У сучасних умовах трансформації бізнес-процесів та цифровізації банківської системи України відбуваються принципові зміни підходів до стратегічного управління банківськими установами. Сучасне бачення сутності поняття «стратегічне управління» є досить неоднозначним, тому у контексті даного дослідження, перш за все, доцільно розглянути погляди до його трактування як економічної категорії.

Г. Чепелюк, під стратегічним управлінням розуміє «процес визначення основних фінансових пріоритетів діяльності банківської установи з відповідним розробленням й реалізацією плану розвитку і заходів, що сприяють виконанню місії банку та успішному досягненню встановлених цілей»¹. Автор розглядає стратегічне управління банком з позиції якісно розробленої та запровадженої конкурентної стратегії банківської установи, в основу якої має бути покладена система збалансованих показників управління фінансами банку.

Н. Гребенюк, стратегічне управління розглядає з позиції узгодження управлінського процесу між цілями банківської установи і наявними у неї ресурсами на основі використання різноманітних інструментів управління².

¹ Чепелюк Г. М. Стратегічний аналіз та планування розвитку банку в умовах взаємодії з чинниками зовнішнього середовища. *Ефективна економіка*. 2019. № 5. URL: http://www.economy.nayka.com.ua/pdf/5_2019/56.pdf (дата звернення: 15.02.2023).

² Гребенюк Н. В. Концептуальні засади стратегічного управління банком в умовах трансформаційних процесів у банківській системі України. *Науковий вісник НЛТУ України*. 2017. № 7. С 65-69.

Т. Харченко, розглядає стратегічне управління банківською установою з позиції взаємозв'язаних управлінських процесів, які забезпечують реалізацію місії та стратегічних цілей банківської діяльності для досягнення економічного ефекту. Зокрема, автор наводить різницю між стратегічним плануванням та стратегічним управлінням, яке полягає в досягненні довгострокових результатів на основі цих стратегічних планів³.

О. Момот, характеризує стратегічне управління з позиції управлінської діяльності, спрямованої на забезпечення бажаного економічного стану банку, який установа може досягти в довгостроковій перспективі. Автор зазначає, що «вибір стратегії формування конкурентних засад діяльності вітчизняних банків повинен здійснюватися залежно від оцінки ступеня інноваційності банківської технології / продукту та рівня стійкості конкурентних переваг банку»⁴.

З огляду на проведений аналіз визначення категорії «стратегічне управління», автором систематизовано наступні підходи до його трактування:

- комплексний підхід, розглядає стратегічне управління, як комплекс взаємозв'язаних ресурсних, організаційних, інституціональних та інших елементів;
- ресурсний підхід, передбачає наявність фінансових ресурсів для реалізації стратегічного управління;
- системний підхід, трактує стратегічне управління, як систему, з цілями та складовими елементами що забезпечують досягнення визначених цілей;
- функціональний підхід, ґрунтується на сукупності функцій, що потрібно реалізувати фінансовою установою, для забезпечення визначених цілей;
- процесний підхід, визначає стратегічне управління, як послідовність етапів для забезпечення ефективності діяльності банку;
- динамічний підхід, передбачає аналіз та оцінка діяльності банку в динаміці для забезпечення стабільного функціонування на перспективу;
- маркетинговий підхід, передбачає поєднання цілей банку з потребами споживачів, пристосування до їх змін.

Зазначені підходи є базовими, оскільки стратегічне управління банком підпорядковується загальним принципам стратегічного управління з врахуванням специфіки діяльності банківських установ.

Виходячи зі специфіки банку, як фінансового посередника, вважаємо що базисом конкурентного розвитку та забезпечення його стабільності на перспективу, є технології діджиталізації, які наразі становлять фундаментальну основу діяльності фінансової установи. Автором запропоновано, виокремити адаптивний підхід до стратегічного управління банком, який дозволить враховувати динамічні зміни трансформації та цифровізації бізнес-процесів банківської діяльності та дасть змогу нівелювати загрози, підтримувати стабільність та конкурентоспроможність банківської установи на фінансовому

³ Харченко Т. О. Стратегічне управління банківською структурою в умовах трансформації банківської системи. URL: <http://baltijapublishing.lv/omp/index.php/bp/catalog/download/59/1174/2549-1?in11> (дата звернення: 15.02.2023).

⁴ Момот О. М. Управління процесом підвищення конкурентоспроможності банків у контексті стратегічної інноваційності. *Фінансовий простір*. 2018. № 3(31). С. 158-165.

ринку. Адже, першочерговим завданням для банківської установи є здатність виявляти і прогнозувати нові трансформаційні зміни які пов'язані з цифровими змінами, вміння адаптуватися до виявлених технологічних змін, що забезпечить стратегічний розвиток банку на перспективу. Необхідність у діджиталізації обумовлюється прагненням до постійного підвищення рівня своєї конкурентоспроможності, що в свою чергу є передумовою виживання та розвитку фінансових установ в умовах неоекономіки.

На сьогодні, банківський сектор найбільшою мірою схильний до цифрових трансформаційних змін та впливу зовнішніх та внутрішніх коливань. Тому на сучасному етапі розвитку він зазнає суттєвих структурних зрушень та змін підходів стратегічної організації діяльності банківських бізнес-процесів. Виходячи з зазначеного, доцільно виокремити основні характеристики стратегічного управління банком в умовах digital-трансформації:

- стратегічне управління банком поєднує та перебуває у тісному зв'язку з бізнес-моделлю, стратегією, результатами діяльності банківської установи;

- орієнтиром стратегічного управління банком в умовах цифровізації, є максимальна орієнтація на потреби сучасного споживача при максимальному отриманні позитивних фінансових результатів;

- гнучке реагування на зміни зовнішнього та внутрішнього середовища діяльності банку, з прийняттям ефективних управлінських рішень, які забезпечують конкурентні переваги фінансової установи на ринку;

- стратегічне управління банком ґрунтується на стратегічному плануванні, ефективному управлінні фінансами банку;

- стратегічне управління банком ґрунтується на зміні традиційних соціально-економічних відносин між основними суб'єктами на фінансовому ринку на дистанційні, що обумовлює процес цифрової трансформації;

- стратегічне управління забезпечує сталий розвиток банківської установи на основі досягнення запланованих цілей з врахуванням сучасних діджитал-процесів;

- стратегічне управління банком генерує основу для стабільного функціонування фінансової установи в середньостроковій та довгостроковій перспективі;

- стратегічне управління є нескінченним і безперервним процесом розробки стратегії банку, її послідовної реалізації, моніторингу, коригування та контролю за її виконанням;

- стратегічне управління банком визначає основні шляхи розвитку банківської установи в відповідності зі стратегічними цілями.

Узагальнивши зазначене вище, вважаємо, що стратегічне управління банком – це комплекс заходів спрямованих на досягнення якісних та кількісних цільових позицій розвитку банку, зміцнення його конкурентного становища на фінансовому ринку з використанням інноваційні продуктів, послуг і цифрових технологій.

Вивчення сутнісних характеристик стратегічного управління банком забезпечується шляхом поєднання їх базових принципів:

- комплексності – стратегічне управління здійснюється в сукупності на всіх напрямках діяльності банку, як єдине ціле елементів, що постійно взаємодіють;
 - цілеспрямованості – стратегічне управління спрямоване на досягнення цілей, завдань діяльності банку з можливістю підпорядкування тактичних цілей стратегічним⁵;
 - співставності – при розробленні напрямів стратегічного управління банком необхідно враховувати шляхи їх реалізації та реальні можливості банку;
 - інформаційного забезпечення – доступність, збір та аналіз інформації дозволяє своєчасно реагувати на зміни середовища функціонування фінансової установи;
 - гнучкості – стратегічне управління має швидко реагувати на зміни зовнішніх та внутрішніх чинників, що впливають на діяльність банку;
 - поетапності – послідовна робота на кожному етапі впровадження та реалізації стратегічного управління в банківській установі;
 - регламентації – дотримання певних правил, положень, інструкцій, нормативів та інших нормативних документів, що регулюють діяльність банку;
 - задоволення потреб клієнтів – орієнтація на потреби кінцевих споживачів товарів та послуг з метою надання їм якісних банківських послуг;
 - спрямованості на результат – стратегічне управління банком розглядається разом з метою цієї діяльності – отримання позитивного фінансового результату діяльності⁶;
 - логічності – напрями стратегічного управління банком мають бути логічно пов'язані між собою з дотриманням взаємозалежності на всіх етапах досягнення стратегічних цілей;
 - локалізованості – кожен процес стратегічного управління банком має бути завершеним комплексом управлінських дій, що забезпечують досягнення поставлених перед ним цілей;
 - економічності – напрями стратегічного управління банком мають здійснюватися з мінімальними витратами, а витрати на їх реалізацію не повинні перевищувати очікуваних результатів⁷;
 - адекватності – стратегічне управління має відповідати реальним та потенційним змінам зовнішніх та внутрішніх чинників, що впливають на діяльність фінансової установи.
- Дотримання представлених принципів дасть змогу банківській установі досягти довгострокових цілей та забезпечити ефективне управління її діяльністю.

⁵ Гребенюк Н. В. Концептуальні засади стратегічного управління банком в умовах трансформаційних процесів у банківській системі України. *Науковий вісник НЛТУ України*. 2017. № 7. С. 65-69.

⁶ Рудевська В. І. Теоретико-змістовна характеристика бізнес-моделі банку: сутність, структура та принципи. *Бізнес-навігатор*. 2020. № 3 (59). С. 140-147.

⁷ Харченко Т. О., Ковтун А. О. Особливості стратегічного управління в банківській системі. *Ефективна економіка*. 2019. № 1. URL: <http://www.economy.nayka.com.ua/?op=1&z=6852> (дата звернення: 23.02.2023).

В умовах динамічності фінансового ринку найбільш відповідальною частиною стратегічного банківського управління є формування стратегії управління діяльністю банком на перспективу, в процесі якого формуються основні напрями розвитку банку. Стратегія є основним елементом стратегічного управління банківською установою. Стратегія управління банком характеризує цілі розвитку установи, враховує зміни внутрішнього та зовнішнього середовища діяльності банку для реалізації місії, підвищення конкурентоспроможності та забезпечення довгострокових переваг установи на фінансовому ринку.

Елементи стратегії в кожного банку є індивідуальним. В економічній літературі виділяють загальні структурні складові стратегії управління банком, які властиві будь-якій фінансовій установі: оцінка фінансового становища банку; визначення стратегічних напрямів розвитку діяльності банку; формулювання місії й стратегічних цілей банку; напрями реалізації стратегії банку; впровадження стратегії та можливих коригувань стратегічного плану.

Для розуміння сутності поняття «стратегія банку», на нашу думку, доцільно вивчити наявні підходи до розуміння сутності поняття «стратегія». В літературі досить часто поняття «стратегія» трактують в широкому та вузькому⁸. Найчастіше стратегію визначають як узагальнений план дій на довгострокову перспективу, для досягнення визначених стратегічних цілей за допомогою наявних фінансових ресурсів. Основним завданням будь-якої стратегії виступає забезпечення розвитку організації в майбутньому.

Ряд авторів, трактують «стратегію», як комплексний чи загальний план, який призначений для забезпечення здійснення місії установи (організації) та досягнення визначених цілей її діяльності⁹. Інші автори, вважають, що стратегія – це сукупність правил (цілеспрямованих дій) спрямованих на забезпечення ефективної роботи банку та реалізації довгострокових цілей установи¹⁰. Деякі автори, розглядають стратегію, як сукупність засобів чи рішень для реалізації самої стратегії, за допомогою якої установа досягає визначених напрямів діяльності на стадіях життєвого циклу¹¹. Окремі науковці, у визначеннях сутності поняття «стратегія» вказують відразу на декілька її напрямків, як: план, напрям, курс, концепція, сукупності рішень¹². Н. Вядрова, під поняттям стратегія

⁸ Вядрова Н. Г. Фінансова стратегія банку: сутність та зміст поняття. *Фінансові дослідження*. 2019. № 2 (7). URL: <https://fr.stu.cn.ua/tmp/pdf/220.pdf> (дата звернення: 26.02.2023).

⁹ Вовченко О. С. Стратегія діяльності банку в умовах динамічного макроекономічного середовища. URL: <http://dspace.puet.edu.ua/bitstream/123456789/800/1/7.pdf> (дата звернення: 26.02.2023).

¹⁰ Божидай І. І. Теоретико-методологічні засади формування конкурентної стратегії підприємства. *Вісник Київського національного університету імені Тараса Шевченка*. 2019. Вип. 4 (205). С. 6-10.

¹¹ Чмутова І. М. Стратегічний вибір банку на різних стадіях його життєвого циклу. *Економічний часопис –XXI*. 2015. № 5-6. С. 94-97.

¹² Сирчин О. Л. Складові елементи і варіанти стратегії банку. *Вісник соціально-економічних досліджень* : зб. наук. праць. Одеса : Одеський національний економічний університет. 2020. № 2 (73). С. 84-93.

розуміє «комплексний план або комплекс рішень та дій щодо забезпечення фінансового розвитку у довгостроковій перспективі»¹³.

З проведеного аналізу економічної літератури, доцільно виділити ряд підходів до трактування сутності поняття «стратегія»:

- як набір правил;
- як план (план дій);
- як сукупність засобів;
- як сукупність рішень;
- як система дій;
- як напрям розвитку організації;
- як концепція.

Таким чином, на основі проведеного аналізу економічної літератури, під стратегією банку розуміємо план дій та заходів на довгострокову перспективу, який розробляється суб'єктами управління у вигляді цілей, завдань та напрямів діяльності для забезпечення ефективності діяльності банку, його розвитку та конкурентних переваг з врахуванням цифровізації бізнес-процесів банківської діяльності.

Загалом стратегія банківської установи визначає напрями його позитивного розвитку з метою задоволення конкурентних позицій на фінансовому ринку, фінансово-економічних потреб з урахуванням впливу внутрішнього та зовнішнього середовища.

Процес формування стратегії банківської установи розпочинається зі встановлення місії банку. Місія банківської установи являє собою основну ціль діяльності фінансової установи, її чітко визначені причина існування. Місія банку є унікальною та індивідуальною, визначає мету діяльності банку та його взаємозв'язок з клієнтами, інвесторами, співробітниками та іншими стейкхолдерами¹⁴. Протягом життєвого циклу діяльності банківської установи місія може змінюватися, відповідно до принципів роботи банку, його внутрішнього потенціалу та зовнішні чинників, які впливають на визначення пріоритетних цілей банку. Відповідно до місії банку визначаються завдання та методи стратегічного управління банківською установою, з врахуванням змін середовища функціонування банку.

Місія управління банком повинна бути спрямована на досягнення чітких цілей. Цими цілями є: зростання вартості банку; збільшення обсягів надання банківських послуг; підвищення кваліфікації працівників; максимізація рентабельності діяльності; розширення ринків збуту; підвищення конкурентоспроможності банку¹⁵. Цілі стратегічного управління банком

¹³ Вядрова Н. Г. Фінансова стратегія банку: сутність та зміст поняття. *Фінансові дослідження*. 2019. № 2 (7). URL: <https://fr.stu.cn.ua/tmppdf/220.pdf> (дата звернення: 26.02.2023).

¹⁴ Рудевська В. І. Теоретико-змістовна характеристика бізнес-моделі банку: сутність, структура та принципи. *Бізнес-навігатор*. 2020. № 3 (59). С. 140-147.

¹⁵ Фалюта А. В. Концептуальні основи формування стратегії управління розвитком банківського бізнесу. *International Scientific Journal «Internauka»*. 2019. URL: <https://www.inter-nauka.com/uploads/public/15535108382276.pdf> (дата звернення: 25.02.2023).

формується на основі аналізу та оцінки стану і тенденцій середовища функціонування банку, а саме потреб споживачів, стану фінансового ринку, стану розвитку економіки, тенденцій інформатизації та технологізації суспільства, організаційних, фінансових та інших можливостей банку. Цілі формується за різними напрямками діяльності банку, але усі вони повинні бути взаємоузгоджені та спрямовані на реалізацію місії банку.

Базисом стратегії управління банком є стратегічне бачення. На думку О. Сирчин, стратегічне бачення – це «образ банку в майбутньому, образ того, яких результатів банк повинен досягти через якийсь тривалий період часу»¹⁶. Іншими словами, стратегічне бачення є більш детальним образом місії банківської установи, який націлений на тривалий період діяльності установи. Стратегічне бачення є першоосновою стратегічного планування.

Стратегічне бачення породжує стратегічне планування, суть якого полягає в тому, щоб визначити шляхи досягнення результатів реалізації стратегії банку. Стратегічне планування породжує стратегію поведінки, тобто дії банку для досягнення результатів стратегічного управління. Через різнопланову направленість стратегій банку та його суб'єктивну залежність від діяльності установи, різняться й результати які очікують від реалізації стратегії фінансовою установою. Переважна більшість вчених, вважають результатом розробки та реалізації стратегії банківської установи – досягнення поставлених стратегічних цілей¹⁷. Дане твердження є дуже влучним, так як цілі визначаються для кожної фінансової установи індивідуально з урахуванням його місії, мети, перспектив, стану та позиції. Забезпечення реалізації місії та інтересів банку, формування економічного ефекту від діяльності фінансової установи є доволі узагальненим, адже включає набір індивідуальних чинників які орієнтовані на отримання будь-якого результату, як позитивного, так і негативного. Інші твердження, які зустрічаються в науковій літературі, не є узагальненим результатом банківської стратегії, так як вирішення поставлених задач – це поточна діяльність фінансової установи або спосіб досягнення її стратегії. Утримання на ринку конкурентних позицій, для банківської установи, вже є досягненням, адже на діяльність банку впливає ряд зовнішніх та внутрішніх чинників, а конкурентна позиція націлена на перспективу. В той час, ряд банківських установ визначає досягнення та утримання стійкої конкурентної позиції чи створення та утримання конкурентних переваг як пріоритетний напрям діяльності фінансової установи. Задоволення потреб – не може виступати в якості головної мети стратегічного управління банком, адже потребує уточнення коло потреб установи та способи їх досягнення.

¹⁶ Сирчин О. Л. Складові елементи і варіанти стратегії банку. *Вісник соціально-економічних досліджень* : зб. наук. праць. Одеса : Одеський національний економічний університет. 2020. № 2 (73). С. 84-93.

¹⁷ Божидай І. І. Теоретико-методологічні засади формування конкурентної стратегії підприємства. *Вісник Київського національного університету імені Тараса Шевченка. Економіка*. 2019. Вип. 4 (205). С. 6-10.

Відповідно до очікуваних результатів від реалізації стратегії банку розробляють і приймають конкретні стратегічні рішення щодо розвитку банківської установи. Стратегічними називають такі управлінські рішення, «які орієнтовані на майбутнє і закладають основи для прийняття тактичних і оперативних рішень, пов'язані зі значною невизначеністю, оскільки враховують неконтрольовані зовнішні чинники, а також із залученням значних ресурсів і можуть мати надзвичайно серйозні, довготривалі наслідки для банку»¹⁸.

Досягнення результатів від реалізації стратегії важливо визначити завдання, вирішення яких сприятиме досягненню поставлених цілей. В економічній літературі виділяють наступні завдання¹⁹:

- збільшення прибутку банку;
- зниження ризикованості банку;
- залучення інвестиційних ресурсів;
- примноження капіталу власників;
- впровадження інновацій;
- розширення асортименту та підвищення якості послуг;
- мотивація, залучення, підготовка та перепідготовка кадрів;
- впровадження доступних цін, які максимізують прибуток;
- вивчення потреб споживачів і розробка затребуваних продуктів;
- стимулювання продажів;
- створення дієвої інформаційно-технологічної бази банку;
- удосконалення методів, способів і стандартів обслуговування клієнтів.

Загалом, управління банківською установою в сучасних умовах господарювання неможливе без стратегічного управління, яке ґрунтується на формуванні стратегії банку. Стратегічне управління пов'язане з прийняттям рішень на довгострокову перспективу для забезпечення розвитком банку. Враховуючи мінливість внутрішнього та зовнішнього середовища, в якому функціонує банк, реалізація стратегічного управління має ґрунтуватися на врахуванні змін внутрішнього та зовнішнього середовища, в якому функціонує фінансова установа. Стратегічне управління дає змогу суб'єктам управління банком визначити пріоритети розвитку, сприяє чіткій координації зусиль персоналу для досягнення поставлених цілей. Формування стратегії управління банківською установою – складний та потенційно потужний інструмент за допомогою якого банківська установа може ефективно конкурувати на фінансовому ринку.

¹⁸ Сирчин О. Л. Складові елементи і варіанти стратегії банку. *Вісник соціально-економічних досліджень* : зб. наук. праць. Одеса : Одеський національний економічний університет. 2020. № 2 (73). С. 84-93.

¹⁹ Тошина Н. М. Концептуальний підхід формування стратегії підприємства. *Бізнес-навігатор*. 2010. №2. URL: http://archive.nbuv.gov.ua/portal/Soc_Gum/Biznes/2010_2/ (дата звернення: 26.02.2023).

Вплив цифровізації на стратегічне управління банком

На сучасному етапі трансформації економіки, діджиталізація бізнес-процесів стала одним із визначальних трендів для низки провідних фінансових компаній і банківських установ. В умовах невизначеності економіки України, під впливом епідеміологічної ситуації, воєнних дій, здатність адаптуватися до високих технологічних змін визначаються як один з головних стратегічних напрямів стрімкого розвитку банківських установ. Зважаючи на високий рівень значимості якості технологічного підґрунтя, при формуванні стратегії необхідно враховувати цифровізацію та діджиталізацію банківської установи. Тобто, основними інструментами стратегічного управління банківською установою є вибір різних інноваційних технологій, за допомогою яких менеджери банку спроможні оптимізувати його діяльність. Це пов'язано з тим, що трансформація банківської сфери з кожним роком все більше цифровізує не лише механізм залучення клієнтів банківської установи та продажу банківських продуктів, але й змінює засади організації діяльності банку, як суб'єкта господарювання. Таким чином, для ефективного стратегічного управління банку важливим стратегічним напрямом є впровадження новітніх цифрових послуг, реалізація яких призведе до трансформації процесів залучення клієнтів, поширення банківських послуг та організації внутрішніх бізнес-процесів банку. Як зазначає, К. Скіннер «у довгостроковому періоді банки, що не мають цифрової стратегії, позбавлені перспектив зростання і конкурентоспроможності на ринку»²⁰.

Цифровізація діяльності банку – це система заходів, спрямованих на поглиблення співпраці з фінтехстартапами з метою досягнення довгострокових цілей розвитку пов'язаних з упровадженням інноваційних методів роботи, нових банківських продуктів і послуг для збільшення та розширення клієнтської бази і підвищення конкурентоспроможності банку²¹.

На сьогодні, бізнес-процеси банківської діяльності, під впливом цифровізації зазнають суттєвих змін: клієнти використовують все більше каналів отримання банківських послуг, користуючись новими платформами для взаємодії з банками, тому в результаті цифровізації банківських процесів покращується клієнтський досвід. Останнім часом, суттєво змінилися платіжні звичках громадян у бік безготівкових платежів та використання послуг електронної комерції. В той же час, зберігаються тенденції до зростання популярності безконтактних платіжних інструментів та розрахунків за допомогою них. Банківські установи України поступово опановують цифрові технології, а це приводить до того, що моделі обслуговування клієнтів значно змінюються²².

²⁰ Скіннер К. Майбутнє банківської системи України за новітніми технологіями. *Національний банк України*. URL: <https://bank.gov.ua/ua/archive-news/all/12504076-kris-skinner-maybutnye-bankivskoyi-sistemi-ukrayini-za-novitnimi-tehnologiyami> (дата звернення: 27.02.2023).

²¹ Кльоба Л. Г. Цифровізація – інноваційний напрям розвитку банків. *Ефективна економіка*. 2018. № 12. URL: http://www.economy.nayka.com.ua/pdf/12_2018/86.pdf (дата звернення: 27.02.2023).

²² Холявко Н. І., Козляниченко О. М. Світові тенденції діджиталізації банківського сектора. *Проблеми економіки*. 2021. № 2 (48). С. 217-224.

До основних причин активної діджиталізації в банківському секторі економіки України варто віднести²³:

– зміну бізнес-моделі роботи банку з клієнтською базою (мінімізація контактів банківської установи зі своїми клієнтами; надання широкого спектру банківських та консультаційних послуг дистанційно);

– оптимізація банківських торгових мереж і витрати, пов'язаних з їх функціонуванням (використання дистанційних каналів залучення нових клієнтів банку);

– внутрішньобанківська конкуренція і зовнішня конкуренція з фінтех-компаніями, які розвиваються активніше за банківські установи.

Процеси діджиталізації у банківському секторі активно розвиваються як завдяки бажанню фінансових установ посилити власні конкурентні позиції на ринку, так і внаслідок попиту на відповідні інноваційні продукти.

На думку І. Комуча цифрова трансформація сучасного банківського сектору включає декілька етапів розвитку:²⁴

– поява Digital-каналів: даний етап характеризується виникненням попиту споживачів у взаємодії з банківськими установами шляхом використання будь-яких зручних та доступних каналів в зручний, для клієнта, час доби. На цьому етапі відбулися цифрові зміни у бізнес-процесах банківської діяльності, що спричинило: поширення POS-терміналів, розвиток мережі банкоматів, використання чат-ботів, виникнення інтернет-банків, мобільних банків тощо;

– поява Digital-продуктів: за допомогою передового цифрового розвитку створюються банківські продукти, які покликані цілодобово задовольняти фінансові запити клієнтів: віртуальні картки, безконтактні платежі, Big Data, штучний інтелект, машинне навчання тощо;

– створення повного циклу цифрового обслуговування: на цьому етапі банки не лише додають digital-сервіси до своїх традиційних продуктів, але й змінюють свою бізнес-модель, розширюють межі свого бізнесу;

– створення «цифрового мозку» (Digital Brain), який в автоматичному режимі безперервно вивчає дані у всіх бізнес-сегментах, відділах, продуктових лініях і послугах, що дає банківській установі більш повне розуміння своїх можливостей та потреб клієнта;

– створення цифрового ДНК банку, який передбачає формування нової системи координат для прийняття стратегічних рішень протягом усього його життєвого циклу²⁵.

Якщо підсумувати описані етапи еволюція цифрового банкінгу в частині проникнення в систему фінансової активності клієнтів установи, виглядає приблизно так. Спочатку функціонували цифрові канали управління

²³ Андрушків І. П., Надівець Л. М. Діджиталізація в банківському секторі: світовий та вітчизняний досвід. *Проблеми економіки*. 2018. № 4 (38). С. 195-200.

²⁴ Кочума І. Ю. Вплив цифровізації банківського сектору на трансформацію зайнятості за сучасних умов. *Фінансовий простір*. 2021. № 4 (44). С. 159-158.

²⁵ Кузнєцова Л. В. Цифрова трансформація банківського бізнесу. *Матеріали Міжнародної науково-практичної конференції*. м. Львів, 24 листопада 2018 р. Львів, 2018. Ч. 2. С. 72-75.

банківськими рахунками: інтернет-банкінг, мобільний банкінг. Розвиток цифрових технологій дозволив перейти на наступний етап – цифровий продукт: наприклад, коли банк для оформлення кредиту не потребує додаткової інформації на паперовому носії, а отримує її онлайн із систематизованого сховища фінансової інформації. Вищою точкою розвитку стає «цифровий мозок», «big data» – система взаємодії клієнта та банку в режимі онлайн, коли вся фінансова інформація про доходи, витрати, вподобання, нереалізовані фінансові бажання клієнта систематизуються відповідним програмним забезпеченням, яке не тільки створює моделі фінансової взаємодії клієнт-банк, а націльно впливає на певні фінансові рішення, керує його фінансовою поведінкою з метою забезпечення реалізації всіх його фінансових потреб.

Таким чином, на сьогодні, стратегічний менеджмент банку стає все більш автоматизованим. Цифрові технології, які застосовуються банківськими установами для оптимізації управління відповідними бізнес-процесами завдяки застосуванню спеціалізованого програмного забезпечення, додатків, процесів тощо, суттєво зменшує потребу видатки на утримання банківських відділень. Основними цифровими технологіями, які впливають на формування та реалізацію стратегії банківської установи, є наступні:

– блокчейн – це децентралізована фінансова система, моніторинг функціонування якої може здійснити кожен з її учасників. «На даний момент, блокчейн є найбільш комплексним стратегічним інструментом, який може кардинально змінити банківську діяльність. Так, на його основі можливо створити електронний документообіг без провайдерів; систему обміну валюти; крипто валюти; високо захищені банківські рахунки та інше. Все це дозволяє значно зменшити адміністративні витрати банку, які в реаліях національної банківської системи складають майже половину непроцентних витрат банку»²⁶;

– Big Data – це сучасні технології які дозволяють обробити в діяльності банку значний масив даних, що стосується інформації про клієнтів банку, реалізувати індивідуальні пропозиції для кожного клієнта банку враховуючи потреби, уподобання, рівень його платоспроможності. За допомогою системи Big Data, здійснюється розподіл клієнтів банку за сегментами, пошук певних закономірностей між ними, виявленням нових потенційних клієнтів. Система дозволяє наростити дохід від активізації продажу банківських продуктів та послуг. Зокрема, технології по обробці значного масиву даних активно використовуються банківськими установами з метою протидії шахрайству з кредитними картками та іншими банківськими продуктами. За допомогою технології здійснюють аналізу та вибірку зі значного масиву даних, який пов'язаних зі специфікою та передумовою проведення незаконної дії, що дозволяє в майбутньому застосувати попереджувальні заходи для нейтралізації злочинних дій;

²⁶ Гребенюк Н. В. Формування технологій стратегічного управління банком з урахуванням функціональних особливостей. *Науковий вісник УжНУ*. Серія: Міжнародні економічні відносини та світове господарство. 2016. Випуск 7. С. 92-96.

– Digital Marketing – це своєрідна проекція традиційного маркетингу на Web-простір (інтернет сайти, мобільні додатки), що створює нові можливості розвитку банківських установ, дозволяє активно поширювати банківські продукти серед широкого кола їх споживачів через цифрові канали (контекстна реклама, банерна реклама, соціальні мережі, блоги та інші). Головна особливість стратегічного маркетингу полягає в клієнтоцентричності. При формуванні стратегії розвитку банку, використання цифрового маркетингу допомагає управляти репутацією фінансової установи (прийняття рішень на основі відгуків клієнтів), цілісно та повно висвітлювати послуг які надає банківська установа (презентація повного набору конкретної вихідної пошукової інформації для отримання послуги), забезпечити якісну комунікацію з клієнтами (діалог за допомогою соціальних платформ). В межах оптимізації фінансових результатів діяльності банку дані технології дозволяють не стільки зменшити витрати на рекламу, скільки збільшити ефект від її розповсюдження через цифрові канали через розширення кола споживачів банківських послуг, які її зможуть побачити. Основними методами Digital Marketing є: технологія Big Data (дозволяє вивчати наявних і потенційних клієнтів банку: збирати, зберігати, аналізувати інформацію, здійснювати розрахунки та робити прогнози); email-маркетинг (дозволяє охопити велику цільову аудиторію та підвищує рівень лояльності клієнтів за допомогою прямої комунікації через електронну пошту); контекстна реклама Google Ads (дозволяє банківській установі ефективно налаштувати релевантну рекламу потрібного клієнту товару чи послуги в результатах пошуку, відстежувати рівень залучення клієнтів); вірусний маркетинг (дозволяє швидко розповсюджувати інформацію для великої аудиторії); SEO (дозволяє збільшити рівень відвідуваності сайту та залучити якомога більше потенційних клієнтів); SMM (дозволяє збирати дані про споживачів банківських послуг, формувати цільову аудиторію); RTB (дозволяє здійснювати аукціон рекламних оголошень в реальному часі); SMO (дозволяє залучити нових клієнтів за рахунок оптимізації соціальних мереж); SEM (дозволяє збільшити продаж товарів чи послуг шляхом залучення великої кількості потенційних клієнтів через збільшення відвідування сайту); ретаргетінг (дозволяє повернути клієнта на сайт, який він вже відвідував і здійснити покупку товару або послуги). Використання цифрових маркетингових стратегій надає додаткові переваги, які дозволяють банківським установам підвищувати рівень лояльності сучасних клієнтів, основними вимогами яких є скорочення часу на здійснення операцій, простота і зручність використання банківських продуктів і послуг, доступність 24/7 та можливість отримувати інші послуги поряд з банківськими за допомогою єдиного інтерфейсу²⁷.

– CRM та BPM (customer relationship management and business process management) – технології які базуються на цифрових платформах комплексного управління взаємовідносин з клієнтами та бізнес-процесів банку. Це програмне забезпечення, за допомогою якого можна автоматизувати діяльність банківської

²⁷ Черкасова М. В. Трансформація маркетингової стратегії банку в умовах цифровізації. *Науковий вісник Одеського національного економічного університету*. 2022. № 3-4. С. 61-67.

установи. Внаслідок застосування інноваційних технологій, установа отримає значний фінансовий ефект який полягає в: зменшенні витрат на оплату праці працівників банку, шляхом їх вивільнення в результаті оптимізації бізнес-процесів фінансової установи; отриманні надлишкового доходу в процесі підвищення швидкості здійснення банківських операцій, а отже їх кількості; зростанні продажів банківських продуктів та послуг, в результаті збільшення клієнтів за рахунок підвищення якості їх обслуговування. Впровадження системи CRM дозволяє ефективно управляти базою клієнтів, підтримуючи з ними постійний зв'язок та підвищуючи їх рівень лояльності;

– технології віртуальної реальності, які застосовуються з метою візуалізації витрат і прогнозування майбутніх заощаджень банківської установи та клієнтів банку, що дозволить залучити більше споживачів банківських продуктів;

– NFC-технології – дозволяє здійснювати будь-який розрахунок за допомогою сучасних смартфонів без використання пластикових карток. Технологія дозволяє розширювати функціональні можливості при розрахунках клієнтів банку. Застосування NFC-технології дозволяє значно зменшити операційні витрати банківської установи, які пов'язані з випуском пластикових карток, виробництвом та розміщенням платіжних терміналів та інше. Висока популярність безконтактних платіжних інструментів привела до суттєвого зростання безготівкових операцій із використанням безконтактних та токенизованих карток (за допомогою смартфонів та інших NFC-пристроїв);

– чат-боти та віртуальні помічники, дозволяють «автоматизувати такі процеси, як спілкування з клієнтами банку з приводу стану рахунку, банківських послуг та продуктів, безпеки власних заощаджень та інше. Крім того використання чат-ботів та віртуальних помічників дозволяють миттєво та в будь-який час надати допомогу клієнту банку. Дані технології поряд з підвищенням рівня обслуговування клієнтів та, відповідно, отриманням більшого доходу, зменшують витрати на утримання додаткового персоналу банку»²⁸;

– технології біометрії – інноваційні засоби ідентифікації власника того чи іншого банківського продукту, які використовуються в банківській діяльності з метою підвищення рівня безпеки проведених операцій (ідентифікація через обличчя, голос, відбитки пальців). Технологія біометрії, в переважній більшості, використовуються в комплексі з іншими банківськими цифровими технологіями та здійснюють вплив на фінансові потоки банку в межах підвищення довіри споживачів до банку.

Після початку широкомасштабних бойових дій на території України, важливим кроком Національного банку України, став дозвіл на переведення серверної інфраструктури українських банків у хмару. Реструктурування бізнес-моделі і перехід на хмарну платформу, відіграли вирішальне значення для успішної, безперебійної та цілодобової он-лайн роботи банківських установ.

²⁸ Гребенюк Н. В. Концептуальні засади стратегічного управління банком в умовах трансформаційних процесів у банківській системі України. *Науковий вісник НЛТУ України*. 2017. № 7. С 65-69.

Такими чином, використання інноваційних можливостей хмарних сервісів прискорили цифрові перетворення та поліпшити діджиталізацію існуючих бізнес-процесів.

Сьогодні майбутнє цифрового банкінгу неможливе без використання цифрової валюти. Цифрова валюта – це електронна форма наявних фіатних грошей, яку випускає центральний банк і яка може виконувати функцію законного платіжного засобу. Цифрова валюта існує в електронній формі, тобто значною мірою являє собою набір нулів й одиниць. Цим вона відрізняється від банкнот і монет та схожа на безготівкові кошти, криптовалюти й електронні гроші. Як передбачено, цифрова валюта зберігатиметься в електронному гаманці, установленому на пристрої користувача, наприклад на смартфоні. Технологічною основою цифрової валюти можуть бути або традиційні бази даних, або ж технологія розподіленого реєстру (DLT), більш відома як блокчейн. Цифрова валюта є електронним відповідником уже наявної валюти. 15 березня 2022 р. прийнято Закон України «Про віртуальні активи», який досі не введений в дію, оскільки потребує додаткових законодавчих актів НБУ, податкової. Відповідно до закону, е-гривня – це гривня в цифровій формі, а не нова валюта. Одиниця цифрової валюти дорівнює одиниці цієї ж валюти в готівковій формі. Прив'язка цифрової валюти до традиційних грошей робить її схожою з так званими стейблкоїнами – криптовалютами, курс яких прив'язано до традиційних валют. Відмінність полягає в тому, що емітувати цифрові валюти може лише центральний банк. Ця ознака цифрової валюти відрізняє її від криптовалют. Майнити криптовалюту може будь-хто, тоді як емітувати цифрову валюту може лише центробанк. Емітувати е-гривню в разі її запуску буде тільки Національний банк України. Запровадження електронних грошей, перш за все, зумовлено негайною потребою проводити недорогий та швидкий переказ коштів без посередництва, адже для чималої кількості населення офіційні банківські канали є недоступними та дорогими. Е-гривні може стати наступним кроком еволюції платіжної інфраструктури України, сприятиме цифровізації економіки, подальшому поширенню безготівкових розрахунків, зменшенню їх вартості, зростанню рівня їх прозорості і підвищенню довіри до національної валюти загалом²⁹.

Поява необанків, як нової форми банківської діяльності пов'язана із значним розвитком інтернет-технологій та появою нового покоління споживачів, які активно використовують смартфони у повсякденному житті та віддають перевагу тотальному дистанційному контролю власними фінансами. Прикладом цифрового мобільного банку в Україні є Monobank, який забезпечує банківський і платіжний сервіс без традиційної інфраструктури банківських відділень, тобто повністю у цифровому форматі. Хоча інтернет-банки стають все більш популярними у світі та в Україні через ряд їх переваг над традиційними, вони

²⁹ Шабан О. Національний банк представив учасникам платіжного ринку та ринку віртуальних активів проєкт концепції е-гривні. *Національний банк України*. URL: <https://bank.gov.ua/ua/news/all/natsionalniy-bank-predstaviv-uchasnikam-platijnogo-rinku-ta-rinku-virtualnih-aktiviv--proyekt-kontseptsiyi-e-grivni> (дата звернення: 28.02.2023).

також мають ряд недоліків, основними серед яких є: висока вартість створення та впровадження спеціалізованих послуг та програм; значні витрати на розробку та впровадження надійного захисту від інтернет-шахраїв та кібервірусів; необхідність великих капіталовкладень на розвиток необанку; низький рівень грамотності в країні та світі, що погіршує технічні переваги необанкінгу перед традиційним банком; наявність недовіри щодо переходу до альтернативних платіжних систем тощо.

Таким чином, процес активного впровадження цифрових технологій змінює традиційну модель стратегічного управління банківською установою. Подальший стратегічний розвиток банківського сектора нерозривно пов'язаний з діджиталізацією, масштабною цифровізацією та розширенням спектра послуг, що надаються в онлайн-форматі. Лише за таких умов банківські установи зможуть зберегти і збільшити свою клієнтську базу, адже, сучасне покоління клієнтів схильне до постійного використання інноваційних технологій, вимагає високого ступеня комфорту при обслуговуванні та не вбачають нагальної необхідності в безпосередньому контакті з представниками банку.

Формування стратегії банку з врахуванням впливу цифровізації банківництва

Розроблення стратегії розвитку банку виступає доволі складним процесом, що зумовлено багатьма обставинами. В першу чергу, формування стратегії має базуватися на всебічному аналізі і прогнозуванні зовнішніх тенденцій розвитку установи (кон'юнктури ринку банківського сектору та його окремих сегментів, стану макроекономічного середовища, особливостей державного регулювання банківської діяльності) та внутрішніх умов (наявність ресурсної бази фінансової установи, місії і цілей розвитку, прибутковості здійснення різноманітних операцій). По друге, стратегія розвитку банку обов'язково має враховувати сучасні трансформаційні зміни та цифровізацію банківського сектору на діяльність фінансової установи. Процес стратегічного управління ефективністю діяльності банківської установи в загальному вигляді можна представити за допомогою рис. 1, який передбачає виділення семи основних етапів формування стратегії банку з врахуванням впливу цифровізації банківництва.

Стратегічне управління банком складається з певної послідовності дій, при чому їх кількість та зміст у практичній діяльності визначаються самостійно кожною фінансовою установою.

Перший етап формування стратегії передбачає встановлення місії банківської установи. Визначення місії діяльності фінансової установи має бути спрямована на забезпечення клієнтів банку усіма можливими видами банківських послуг та банківських продуктів для отримання прибутку установою за умови найменшого ризику.

Другий етап передбачає визначення цілей банку відповідно до напрямів його діяльності. Від реалізації цілей банку залежить здійснення конкретних операцій, прибутковості установи, встановлення певних внутрішніх норм та відповідних практичних рекомендацій. Визначення стратегічних цілей банківської установи має відбуватися з врахуванням існуючої діджиталізації в

розрізі основних форм та напрямків (продукти, фінанси, маркетинг, HR, управління тощо). Для кожної цілі банк має визначити пріоритет щодо черговості та важливості досягнення. Зокрема, в переважній більшості, головними цілями банківських установ виступають:



Рис. 1. Етапи формування стратегії банку з врахуванням впливу цифровізації банківництва

- розширення клієнтської бази та налагодження з клієнтами тісних ділових зв'язків з метою розширення сфери їхнього обслуговування, шляхом запровадження нових цифрових продуктів;
- формування ресурсної бази банківської установи для реалізації кредитних та інвестиційних операцій банку у необхідних обсягах;
- формування оптимальної структури банківських активів і пасивів, шляхом інвестування в зростання бізнес-напрямків, що створюють цінність, в першу чергу в управлінні активами та меншою мірою в приватних банківських операціях;
- розширення сфери діяльності банку шляхом проникнення на нові ринки через активізацію інноваційних напрямків діяльності;
- забезпечення клієнтоорієнтованої діяльності банку шляхом прискорення цифрової трансформації з метою задоволення клієнтів;
- досягнення оптимального співвідношення між обсягом і структурою вкладень та їх ресурсним забезпеченням з позицій максимальної доходності та мінімального ризику.

На третьому етапі, під час здійснення стратегічного аналізу факторів впливу зовнішнього і внутрішнього середовища діяльності банку, проводиться оцінка ступеня впливу на поточну діяльність установи та на перспективу. При формуванні стратегії банку необхідно враховувати динамічні зміни зовнішнього середовища та можливі заходи щодо уникнення чи мінімізації впливу визначених загроз. Сутність аналізу внутрішнього середовища діяльності банку полягає в оцінці внутрішніх потенційних можливостей впливу на процес стратегічного управління³⁰. Окрім того, на даному етапі важливо оцінити рівень використання діджитал інструментів в поточній діяльності банку в розрізі основних бізнес-процесів, рівень підготовки персоналу та менеджменту банку до проведення цифрової трансформації, рівень стратегій, що розроблюється з точки зору потреби та можливості діджитал-підтримки її реалізації. Окремо необхідно вивчити загальні тренди розвитку цифрових технологій та їх використання провідними установами на фінансовому ринку, визначити очікування цільової аудиторії, сприйняття нею використовуваних та нових цифрових технологій, вивчити та критично оцінити діджитал-інструменти конкурентів.

Наступним, четвертим етапом є розробка проекту стратегії, який здійснюється на основі стратегічного планування. Планування стратегії банку передбачає встановлення відповідності між потенційними можливостями установи та поставленими цілями. На даному етапі, важливо виявити на основі аналізу отриманих даних про зовнішнє та внутрішнє середовище, сильних та слабких сторін, можливостей та загроз. Стратегічне планування полягає у розробці поточних та перспективних планів, які мають ґрунтуватися на оптимальному співвідношенні між сильними та слабкими сторонами банку,

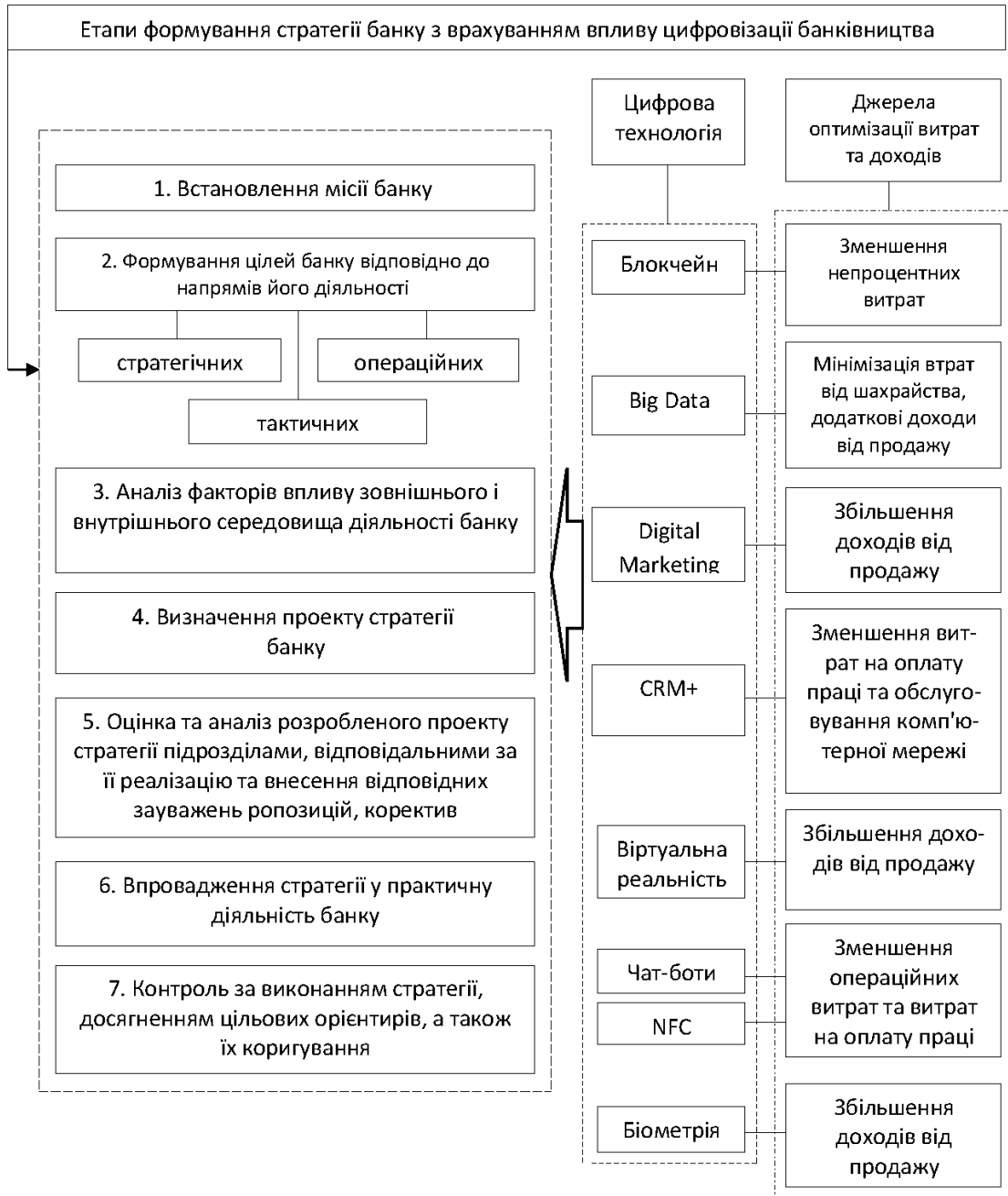
³⁰ Онопрієнко Ю. Ю., Обод О. М. Аналіз функціонування банківської системи та вплив факторів невизначеності на стратегічне управління фінансами банків. *Механізм регулювання економіки*. 2020. № 2. С. 74-85.

можливостями та загрозами зовнішнього середовища. Розроблення стратегії банку має базуватися як на аналізі існуючих тенденцій розвитку макросередовища загалом, окремих секторів економіки, видів діяльності тощо, так і містити елементи прогнозування, щоб передбачати розвиток тих напрямів та видів діяльності банку, які забезпечать зростання його конкурентних переваг. Отже, даному етапі головним завданням є розробка стратегія, яка визначає цілі розвитку банку, враховує внутрішні можливості установи та зовнішні фактори впливу для виконання місії банківської установи, підвищення її конкурентоспроможності, а також утримання довгострокових переваг на фінансовому ринку.

На п'ятому етапі процесу формування та реалізації стратегії банківської установи необхідно здійснити оцінку та аналіз розробленого проекту стратегії підрозділами, відповідальними за її реалізацію та внесення відповідних зауважень, пропозицій, коректив, та затвердити остаточний варіант стратегії. На даному етапі необхідно підготувати альтернативні варіанти банківської стратегії, які слід обрати у випадку невдалої реалізації основного варіанта стратегії. Окрім того, необхідно порівняти передумови, ресурси, наслідків стратегічних альтернатив та вибір стратегічної альтернативи. При цьому необхідно чітко визначити та виокремити напрями відповідальності усіх структурних підрозділів банківської установи, які нести муть відповідальність за виконання та реалізацію стратегії.

На шостому етапі здійснюється впровадження стратегії у практичну діяльність банку. Основоположним фактом стратегічного управління на даному етапі є безперервність забезпечення даного процесу, доведення до відома усіх підрозділів, які відповідальні за реалізацію в практичній діяльності банку даної стратегії. Все це вимагає забезпечення гнучкого управління, оперативного втручання та швидкого прийняття оптимальних рішень і заходів для ефективного стратегічного управління. На цьому етапі, основну координаційну роль відіграє фінансовий менеджмент, який має проводити моніторинг усіх сфер діяльності банку. При чому більшість інструментів фінансового менеджменту, використовуваних на різних етапах стратегічного управління ґрунтуються на застосуванні фінансового аналізу³¹.

На сьомому етапі здійснюється контроль за виконанням стратегії, досягненням цільових орієнтирів, а також їх коригування. Зокрема керівництво банку має здійснювати контроль за: загальним станом активів та пасивів банку шляхом оцінки їх структури; рівня визначених показників призначених для оцінки ефективності роботи банку та порівняння їх з нормативними значеннями; контроль за виконанням банківським персоналом, відповідальним за практичне провадження стратегії банку. Таким чином, при реалізації процесу стратегічного управління, постійно повинен проводитися моніторинг виконання цільових

³¹ Харченко Т. О. Стратегічне управління банківською структурою в умовах трансформації банківської системи. URL: <http://baltijapublishing.lv/omp/index.php/bp/catalog/download/59/1174/2549-1?in11> (дата звернення: 28.02.2023).

орієнтирів стратегічного розвитку банку з метою оцінки рівня ефективності та виявлення ранніх ознак відхилень фактичних показників від планових.

В сьогоdnішніх реаліях, функціонування банківських установ можливе в двох стратегічних напрямках: прогресивна стратегія або консервативна стратегія. Консервативна стратегія призведе до суттєвого зниження рівня конкурентоспроможності банківської установи та втрати його стратегічної позиції на ринку банківських послуг. Тоді як, прогресивна стратегія забезпечить швидкий розвиток банківської установи. Однак вимагатиме від менеджерів банку значного обсягу фінансування на впровадження інноваційних технологій та швидкої адаптації до змін в цифровізації банку. Виходячи з цього, стратегія розвитку банку має включати різні сценарії, в залежності від ступеня прийняття банком процесу цифровізації.

Таким чином, менеджмент банку, при формуванні та реалізації стратегії розвитку банку, спроможний обирати різні варіанти цифрових технологій, які дозволять вирішити різні проблеми його діяльності, підвищити ефективність функціонування та забезпечити оптимізацію доходів та витрат. Реалізація описаних заходів, націлених на функціонування трансформаційної бізнес-стратегії установ банківського сектору, дозволить реалізувати сучасні очікування клієнта в умовах цифровізації банківської діяльності. Серед таких варто виділити:

- можливість отримання персоналізованої пропозиції;
- високий рівень захисту персональних даних та платіжних трансакцій;
- індивідуальний підхід до застосування методів ціноутворення;
- оптимізація маркетингових заходів, комфортних та прийнятних для споживача;
- мобільність та безперебійний формат доступності до можливості фінансового обслуговування;
- поєднання фінансових послуг з широким спектром послуг від інших постачальників (надання нефінансових послуг, виступаючи в ролі посередника / партнера);
- можливість придбання / отримання висновків сторонніх осіб;
- швидкість, зручність і простота споживання фінансової послуги³².

Формування чіткої та гнучкої стратегії розвитку банку на основі описаних етапів слід вважати необхідною умовою раціонального функціонування банківської установи на фінансовому ринку. Стратегія забезпечить тісні взаємовідносини між банком та його клієнтами, що досягається, перш за все, за рахунок правильною визначеної місії і стратегічних цілей політики банку, пріоритетів в обслуговуванні перспективних груп клієнтів та використанні сучасних інноваційних технологій та видів банківських продуктів.

Реалізація ефективної стратегії розвитку банку з врахуванням впливу цифрової трансформації бізнес-процесів банківського сектору повинна

³² Вовчак О. Д., Запорожець С. В. Трансформація бізнес-стратегій фінансово-кредитних установ в умовах епідеміологічної нестабільності та її вплив на зайнятість у фінансовому секторі. *Фінансовий простір*. 2022. № 1 (45). С. 125-134.

ґрунтуватися на таких аспектах, які: орієнтація на клієнта; відкритість до інновацій; організаційна гнучкість. Орієнтація на клієнта в умовах діджиталізації бізнес-процесів – це, перш за все, орієнтація на якість обслуговування клієнтів у поєднанні з використанням провідних цифрових технологій. Виходячи із цього, основними чинниками успіху в процесі досягнення високого рівня клієнтоцентричності є: усвідомленість і прагматизм банку, готовність та креативність, а також готовність використання цифрових технологій. Однією з важливих умов ефективного стратегічного управління банком в умовах діджитал-епохи, є їх відкритість до інновацій, яка проявляється через інтеграцію фінансово-господарської діяльності банку та його цифровізації. Технологічна й організаційна гнучкість банківської установи є ключовими в процесі цифрової еволюції. Гнучкі ІТ-платформи необхідні для цифровізації моделей банківських операцій. Цифрові можливості становлять основну відмінність для банків у процесі задоволення потреб клієнтів.

Таким чином, вибір стратегії розвитку банку з обранням цифровізації діяльності банківської діяльності, залежить від розміру банку, його клієнтської бази, сегменту в якому він працює, стадії життєвого циклу установи та від наявних фінансових ресурсів, які можуть бути спрямовані на реалізацію діджиталізації банку. До прикладу, на стадії становлення банківської установ прийнятною є традиційна або імітаційна політика цифровізації, яка базується на використанні досвіду прогресивних банків, підвищенні якості обслуговування клієнтів. На стадії зрілості банку, варто запровадити співпрацю із фінтех-стартапами для задоволення потреб існуючих клієнтів та залучення нових. Проте, необхідно врахувати кваліфікацію персоналу банку та їх готовність до інноваційних процесів. На стадії спадання ділової активності, банку необхідно застосовувати інноваційні послуги та продукти, для покращення конкурентоспроможності та ведення наступальної політики. За умови того, що банківська установа обрала інноваційну стратегію власного розвитку, банк може варіювати ступінь власної розробки технологій на основі впровадження цифрових банківських продуктів, організації каналів їх продажу та роботи персоналу.

Слід відзначити, що трансформаційні процеси банківського сектора, спонукають фінансові установи до розроблення гнучкої, адаптивної стратегії за всіма описаними етапами. Також варто відмітити, що процес стратегічного управління банківською установою є доволі складним, а його ефективність залежить від правильно визначеної місії і стратегічних цілей розвитку банку. Ефективність стратегічного управління банком залежить від інноваційних видів банківських продуктів і цифрових технологій, діджитал-технологій які використовуються для комунікації з клієнтами, раціоналізації організаційної діяльності банку.

Висновки та пропозиції. Проведене дослідження дає можливість зробити висновки, що стратегічне управління банківською діяльністю нерозривно

пов'язано з діджиталізацією бізнес-процесів. Діджиталізація посилює можливості ефективного розвитку банку на перспективу. Для підтримки конкурентоспроможності банківської установи необхідно використовувати можливості діджиталізації за всіма можливими напрямками та формами діяльності банку. Конкуренція на фінансовому ринку являє собою боротьбу за клієнтів, а не боротьбу за ресурси. Тому банку необхідно впроваджувати сучасні цифрові послуги і можливості у всіх сегментах діяльності, для задоволення потреб клієнтів щодо швидкого та зручного отримання послуг. Вагому роль при цьому, відіграє здатність розробити таку стратегію розвитку банку з врахуванням впливу діджиталізації, яка б забезпечила ефективність діяльності банку. Стратегічне управління банківською установою представляє собою створення стратегій його активного розвитку з використанням сучасних цифрових технологій. В роботі запропонована послідовність розробки та реалізації стратегії банку з врахуванням впливу цифровізації бізнес-процесів банківської діяльності, розкрито зміст окремих етапів формування стратегії, описано цілі та місію банку. Врахування стратегічних пріоритетів та переоцінка цифрової політики банківської установи, усвідомлення нових викликів цифрових інновацій буде мати прямий вплив на ефективність діяльності банку та сприятиме підвищенню його конкурентоспроможності. Таким чином, для ефективного стратегічного управління банку важливим стратегічним напрямом є впровадження новітніх цифрових послуг, реалізація яких призведе до трансформації процесів залучення клієнтів, поширення банківських послуг та організації внутрішніх бізнес-процесів банку.

References:

1. Андрушків І. П., Надівець Л. М. Діджиталізація в банківському секторі: світовий та вітчизняний досвід. *Проблеми економіки*. 2018. № 4 (38). С. 195-200. doi: 10.32983/2222-0712-2018-4-195-200.
2. Божидай І. І. Теоретико-методологічні засади формування конкурентної стратегії підприємства. *Вісник Київського національного університету імені Тараса Шевченка*. 2019. Вип. 4 (205). С. 6-10. doi: 10.17721/1728-2667.2019/205-4/1.
3. Вовчак О. Д., Запорожець С. В. Трансформація бізнес-стратегій фінансово-кредитних установ в умовах епідеміологічної нестабільності та її вплив на зайнятість у фінансовому секторі. *Фінансовий простір*. 2022. № 1 (45). С. 125-134. doi: 10.18371/fr.1(45).2022.125135.
4. Вовченко О. С. Стратегія діяльності банку в умовах динамічного макроекономічного середовища. URL: <http://dSPACE.puet.edu.ua/bitstream/123456789/800/1/7.pdf> (дата звернення: 26.02.2023).
5. Вядрова Н. Г. Фінансова стратегія банку: сутність та зміст поняття. *Фінансові дослідження*. 2019. № 2 (7). URL: <https://fr.stu.cn.ua/tmppdf/220.pdf> (дата звернення: 26.02.2023).
6. Гребенюк Н. В. Концептуальні засади стратегічного управління банком в умовах трансформаційних процесів у банківській системі України. *Науковий вісник НЛТУ України*. 2017. № 7. С 65-69. doi: 10.15421/40270711.
7. Гребенюк Н. В. Формування технологій стратегічного управління банком з урахуванням функціональних особливостей. *Науковий вісник УжНУ*. Серія: Міжнародні економічні відносини та світове господарство. 2016. Випуск 7. С. 92-96.
8. Кльоба Л. Г. Цифровізація – інноваційний напрям розвитку банків. *Ефективна економіка*. 2018. № 12. URL: http://www.economy.nauka.com.ua/pdf/12_2018/86.pdf (дата звернення: 27.02.2023). doi: 10.32702/2307-2105-2018.12.84.

9. Кочума І. Ю. Вплив цифровізації банківського сектору на трансформацію зайнятості за сучасних умов. *Фінансовий простір*. 2021. № 4 (44). С. 159-158. doi: 10.18371/fr.4(44).2021.149158.
10. Кузнецова Л. В. Цифрова трансформація банківського бізнесу. Матеріали Міжнародної науково-практичної конференції. м. Львів, 24 листопада 2018 р. Львів, 2018. Ч. 2. С. 72-75.
11. Момот О. М. Управління процесом підвищення конкурентоспроможності банків у контексті стратегічної інноваційності. *Фінансовий простір*. 2018. № 3(31). С. 158-165.
12. Онопрієнко Ю. Ю., Обод О. М. Аналіз функціонування банківської системи та вплив факторів невизначеності на стратегічне управління фінансами банків. *Механізм регулювання економіки*. 2020. № 2. С. 74-85. doi: 10.21272/mer.2020.88.06.
13. Рудевська В. І. Теоретико-змістовна характеристика бізнес-моделі банку: сутність, структура та принципи. *Бізнес-навігатор*. 2020. № 3 (59). С. 140-147. doi: 10.32847/business-navigator.59-24.
14. Сирчин О. Л. Складові елементи і варіанти стратегії банку. *Вісник соціально-економічних досліджень*. 2020. № 2 (73). С. 84-93. doi: 10.33987/vsed.2(73).2020.84-93.
15. Скіннер К. Майбутнє банківської системи України за новітніми технологіями. *Національний банк України*. URL: <https://bank.gov.ua/ua/archive-news/all/12504076-kris-skinner-maybutnye-bankivskoyi-sistemi-ukrayini-za-novitnimi-tehnologiyami> (дата звернення: 27.02.2023).
16. Тошина Н. М. Концептуальний підхід формування стратегії підприємства. *Бізнес-навігатор*. 2010. №2. URL: http://archive.nbuv.gov.ua/portal/Soc_Gum/Biznes/2010_2/ (дата звернення: 26.02.2023).
17. Фалюта А. В. Концептуальні основи формування стратегії управління розвитком банківського бізнесу. *International Scientific Journal «Internauka»*. 2019. URL: <https://www.internauka.com/uploads/public/15535108382276.pdf> (дата звернення: 25.02.2023).
18. Харченко Т. О. Стратегічне управління банківською структурою в умовах трансформації банківської системи. URL: <http://baltijapublishing.lv/omp/index.php/bp/catalog/download/59/1174/2549-1?in11> (дата звернення: 15.02.2023). doi: 10.30525/978-9934-588-61-7-38.
19. Харченко Т. О., Ковтун А. О. Особливості стратегічного управління в банківській системі. *Ефективна економіка*. 2019. № 1. URL: <http://www.economy.nauka.com.ua/?op=1&z=6852> (дата звернення: 23.02.2023). doi: 10.32702/2307-2105-2019.1.56.
20. Холяк Н. І., Козлянченко О. М. Світові тенденції діджиталізації банківського сектору. *Проблеми економіки*. 2021. № 2 (48). С. 217-224. doi: 10.32983/2222-0712-2021-2-217-224.
21. Чепелюк Г. М. Стратегічний аналіз та планування розвитку банку в умовах взаємодії з чинниками зовнішнього середовища. *Ефективна економіка*. 2019. № 5. URL: http://www.economy.nauka.com.ua/pdf/5_2019/56.pdf (дата звернення: 15.02.2023). doi: 10.32702/2307-2105-2019.5.54.
22. Черкасова М. В. Трансформація маркетингової стратегії банку в умовах цифровізації. *Науковий вісник Одеського національного економічного університету*. 2022. № 3-4. С. 61-67. doi: 10.32680/2409-9260-2022-3-4-292-293-61-67.
23. Чмутова І. М. Стратегічний вибір банку на різних стадіях його життєвого циклу. *Економічний часопис –XXI*. 2015. № 5-6. С. 94-97.
24. Шабан О. Національний банк представив учасникам платіжного ринку та ринку віртуальних активів проєкт концепції е-гривні. *Національний банк України*. URL: <https://bank.gov.ua/ua/news/all/natsionalnyi-bank-predstaviv-uchasnikam-platijnogo-rinku-ta-rinku-virtualnih-aktiviv--proyekt-kontseptsiyi-e-grivni> (дата звернення: 28.02.2023).

SENSITIVITY ANALYSIS OF DYNAMIC SYSTEMS MODELS

Hanna Dymova

Candidate of Technical Sciences, Phd.,
Associate Professor, Department of
Management and Information Technology
Kherson State Agrarian and Economic
University
anndymova@gmail.com
<https://orcid.org/0000-0002-5294-1756>

Oksana Larchenko

Candidate of Agricultural Sciences, Associate
Professor, Department of Management
and Information Technology
Kherson State Agrarian and Economic
University
oksanalarchenko2@gmail.com
<https://orcid.org/0000-0001-7857-0802>

Abstract

The work is devoted to the study of the sensibility of the eigenvalues of dynamic systems models in state space and the stability of dynamic systems models. The problem of finding state estimates of dynamic systems is quite common in the design of optimal continuous and discrete control systems in their stochastic and deterministic form. The possibility of solving individual problems of finding estimates and optimal controls by projecting multidimensional spaces onto their own subspaces in order of increasing difficulty of solved problems has been considered.

The possibility to estimate the sensitivity of the parameters of linear dynamic system models using projection methods was accomplished. The study of dynamic systems models for sensitivity allowed us to identify critical changes in the eigenvalues of the system operator and predict unstable system operation modes. The solution of the stability problem of the dynamic system model is determined by the structure of the dynamic system model matrix, its rank, type, and multiplicity of the roots of the characteristic polynomial, and is solved by the theory of multiple roots of eigenvalues and eigenvectors based on Hershhorin's theorems. The stability of the dynamic system model is determined by the location of the eigenvalues on the complex plane.

Introduction

The problem of estimating the states of dynamic systems is quite common in the design of optimal continuous and discrete control systems in their stochastic and

deterministic forms. Let's consider the possibility of solving individual problems of finding estimates and optimal control by the method of projection of multidimensional spaces onto their own subspaces in order of increasing difficulty of solved tasks. In the study of dynamic systems in individual cases, all output coordinates of the system can be directly measured and observed.

For linear systems that have such properties, the formation of an optimal control law as a function of state coordinates can be carried out even in the presence of measurement noise. However, in engineering practice it happens very often, that not all state coordinates can be observed and measured (for example, the speed of reaction in chemical plants)¹². In these cases, the optimal control law is determined as a function of the best estimates of state coordinates, which are determined by measurements of the system's output signals. Thus, the problem of optimal control in a more general formulation includes both the problem of finding an optimal estimate of the system states and the problem of optimal control.

For modern control theory, the description of the system is characterized by the use of state variables and the application of projection methods that optimize its motion of controls in the space of possible states.

The most commonly used mathematical methods for control system design are:

- variational calculus;
- the principle of maximum;
- dynamic programming.

In all cases, the ultimate goal of design is to determine the optimal control law or control sequence that provides the maximum or minimum of a given functional that characterizes the quality of the system³.

The general features of the three methods mentioned is the use of variational calculus: the first method has a direct relationship to the Euler-Lagrange equations, the second to the Hamilton principle, and the third to the Hamilton-Jacobi equations.

Euler-Lagrange Equations

$$\frac{d}{dt} \left(\frac{dL}{dq_i} \right) - \frac{dL}{dq_i} = 0, \quad (1)$$

where

$$L = L(q_i, \dot{q}_i) = T(q_i, \dot{q}_i) - V(q_i); \quad (2)$$

where L – lagrangian;

q_i – generalized coordinates.

The Lagrange equation is derived from the Hamilton variational principle: any dynamical system will move under the action of conservative forces from any initial state so as to minimize the mean over time between the kinetic $T(q_i, \dot{q}_i)$ and the potential $V(q_i)$ energies. The function that has the full energy of the system through generalized coordinates q and momenta p is called the Hamilton function.

$$H(\vec{p}, \vec{q}) = T_p + V; \quad (3)$$

¹ Сейдж Э.П., Мелса Дж. Л. (1974) Идентификация систем управления. М.: Наука, 284 с. ²

Ту Ю. (1971) Современная теория управления. М.: Машиностроение, 472 с.

³ Сейдж Э. П., Уайт III Ч. С. (1982) Оптимальное управление системами. М.: Радио и связь, 392 с.

and

$$\frac{\partial p_i}{\partial t} = \frac{\partial H}{\partial q_i}; \quad \frac{\partial q_i}{\partial t} = \frac{\partial H}{\partial p_i}; \quad (4)$$

the Hamiltonian Canonical Equation.

Projection methods for assessing the states of a dynamic system

Let's consider the general solution to variational computation problems based on the method of projecting spaces onto subspaces, and evaluate the difficulties and advantages of this approach ⁴⁵.

Let's assume that in a unidimensional or Euclidean space R , there is a given arbitrary vector \vec{x} and some subspace S with the basis $\vec{x}_1, \vec{x}_2, \dots, \vec{x}_m$. The vector \vec{x} can be represented (and uniquely) as a sum

$$\vec{x} = \vec{x}_S + \vec{x}_N, \quad \vec{x}_S \in S, \quad \vec{x}_N \perp S \quad (5)$$

where \vec{x}_S – The orthogonal projection of the vector \vec{x} onto the subspace S .

Orthogonality \perp to the subspace S is understood to be orthogonality to all vectors in that subspace. Let us explain this with the figure 1.

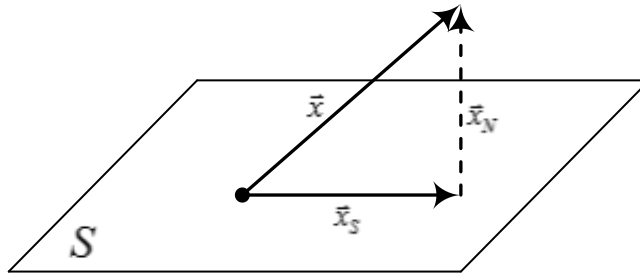

Figure 1 – Projection of \vec{x} onto the subspace S ⁶

To set up the arrangement (5) it's can be represented \vec{x}_S in the form

$$\vec{x}_S = C_1\vec{x}_1 + C_2\vec{x}_2 + \dots + C_m\vec{x}_m, \quad (6)$$

where C_1, C_2, \dots, C_m – some complex or real (for the Euclidean space) numbers.

For Figure 1 $m = 2$.

To determine these numbers, we use the relations

$$(\vec{x} - \vec{x}_S, \vec{x}_k) = 0, \quad k = 1, 2, \dots, m \quad (7)$$

Substituting the expression from (6) for \vec{x}_S into (7)

$$(\vec{x}_1\vec{x}_1)C_1 + \dots + (\vec{x}_m\vec{x}_1)C_m + (\vec{x}\vec{x}_1)(-1) = 0$$

$$\dots \dots \dots (\vec{x}_1\vec{x}_m)C_1 + \dots + (\vec{x}_m\vec{x}_m)C_m + (\vec{x}\vec{x}_m)(-1) = 0 \quad (8)$$

$$\{ \vec{x}_1C_1 + \dots + \vec{x}_mC_m + \vec{x}_S(-1) = 0$$

⁴ Гантмахер Ф.Р. (2004) Теория матриц. М.: ФИЗМАТЛИТ, 560 с.

⁵ Димова Г.О. (2020) Методи і моделі упорядкування експериментальної інформації для ідентифікації і прогнозування стану безперервних процесів: монографія. Херсон: Видавництво ФОП Вишемирський В.С., 176 с.

⁶ Гантмахер Ф.Р. (2004) Теория матриц. М.: ФИЗМАТЛИТ, 560 с.

Considering this system of equations as a system of linear homogeneous equations, which have zero solutions $C_1, C_2, \dots, C_m, -1$, its determinant can be equated to zero (having previously transposed it relative to the principal diagonal)

$$\begin{vmatrix} (\vec{x}_1\vec{x}_1) & \cdots & (\vec{x}_1\vec{x}_m) & \vec{x}_1 \\ \cdots & \cdots & \cdots & \cdots \\ (\vec{x}_m\vec{x}_1) & \cdots & (\vec{x}_m\vec{x}_m) & \vec{x}_m \\ (\vec{x}\vec{x}_1) & \cdots & (\vec{x}\vec{x}_m) & \vec{x}_S \end{vmatrix} = 0 \quad (9)$$

By extracting the member of this determinant that contains \vec{x}_S , we can get

$$\vec{x}_S = \frac{\begin{vmatrix} \Gamma & \vec{x}_1 \\ \cdots & \cdots \\ \vec{x}_m & \vec{x}_m \\ 0 & 0 \end{vmatrix}}{\Gamma} \quad (10)$$

where $\Gamma = \Gamma(\vec{x}_1\vec{x}_2 \dots \vec{x}_m)$ – the Gram determinant for the vectors $\vec{x}_1, \vec{x}_2, \dots, \vec{x}_m$ (due to the independence of these vectors $\Gamma \neq 0$).

With (5)

$$\vec{x}_N = \vec{x} - \vec{x}_S = \frac{\begin{vmatrix} \Gamma & \vec{x}_1 \\ \cdots & \cdots \\ \vec{x}_m & \vec{x}_m \\ 0 & 0 \end{vmatrix}}{\Gamma} \quad (11)$$

The formulas (10) and (11) express the projection \vec{x}_S of the vector \vec{x} onto the subspace S , observed at the output (dimensional vector parameters of the process running in the system), by linear combinations of which we will find (restore) estimates of the vectors of the state space of the system⁷.

Let \vec{y} be an arbitrary vector in the set of vectors in S , and \vec{x} – an arbitrary vector in R . If we construct the vectors from the initial coordinates, then $|\vec{x} - \vec{y}|$ and $|\vec{x} - \vec{x}_S|$ will respectively equal the lengths of the inclined and altitude drawn from the end of the vector \vec{x} to the surface S (fig. 1). Therefore, by considering the altitude being smaller than the inclined, we have $h = |\vec{x} - \vec{x}_S| \leq |\vec{x} - \vec{y}|$ (the equality sign will only be when $\vec{y} = \vec{x}_S$). Thus, among all the vectors $\vec{y} \in S$, the vector \vec{x}_S is the least inclined from the given vector $\vec{x} \in R$. The value $h = \sqrt{(\vec{x} - \vec{x}_S)(\vec{x} - \vec{x}_S)}$ of the given vector $\vec{x} \in R$ is the quadratic error in approximating $\vec{x} \approx \vec{x}_S$.

Projection methods of investigation allow us to simultaneously and independently solve the problem of evaluating the state vectors of a dynamic system and finding optimal control sequences.

Let's apply this approach to solve the problem of controlling a multi-dimensional system with coordinates that are not accessible for observation.

⁷ Гантмахер Ф.Р. (2004) Теория матриц. М.: ФИЗМАТЛИТ, 560 с.

Research on the sensitivity of eigenvalues of dynamic systems model matrices in the state space

When applying the generalized approach outlined in point 1 to solve the problem of controlling a multi-dimensional system with coordinates inaccessible for observation, only output signals can be measured directly.

The measured coordinates are treated as output variables and are denoted by y_1, y_2, \dots, y_p , considering them components of the vector \vec{y} .

When solving the problem, the output variables are assumed as linear functions of the state coordinates $\vec{x}(k)$ and are related to them through a linear transformation

$$\vec{y}(k) = \mathbf{M}\vec{x}(k), \quad (12)$$

where \vec{x} – n -dimensional vector;

\vec{y} – p -dimensional vector;

\mathbf{M} – $p \times n$ matrix with $p \leq n$.

In the case where the output vector size is smaller than the state vector, the matrix \mathbf{M} is rectangular and has no inverse matrix. In fact, this matrix is the output matrix (matrix of measured variables) ⁸⁹[46, 119, 124].

When researching the possibilities of optimal control, we will start from the fact that the system is described by a vector-matrix differential equation ¹⁰[90, 120, 121, 124].

$$\dot{\vec{x}} = \mathbf{A}(t)\vec{x}(t) + \mathbf{B}(t)\vec{u}(t) + \vec{n}(t), \quad (13)$$

where $\vec{x}(t)$ – n -dimensional vector that represents the state variables;

$\vec{u}(t)$ – k -dimensional vector that represents the control influences;

$\vec{n}(t)$ – s -dimensional vector that represents external random influences;

$\mathbf{A}(t)$ – matrix of process coefficients that occur in the system;

$\mathbf{B}(t)$ – control matrix.

The solution of equation (13) has the form ¹¹¹²

$$\vec{x}(t) = \Theta(t, t_0)\vec{x}(t_0) + \int_{t_0}^t [\Theta(t, \tau)\mathbf{B}(\tau)\vec{u}(\tau) + \vec{n}(\tau)]d\tau, \quad (14)$$

where $\Theta(t, t_0)$ – the transition matrix that satisfies a homogeneous differential equation

$$\frac{d\Theta(t, t_0)}{dt} = \mathbf{A}(t)\Theta(t, t_0) \quad (15)$$

⁸ Димова Г.О. (2017) Аналіз чутливості власних значень матриць моделей динамічних систем. *Вимірювальна та обчислювальна техніка в технологічних процесах: Матеріали XVII Міжнар. наук.-техн. конференції* (8-13 червня 2017 р., м.Одеса); Одес. нац. акад. зв'язку ім. О.С.Попова. Одеса–Хмельницький: ХНУ, С. 150-152.

⁹ Ту Ю. (1971) Современная теория управления. М.: Машиностроение, 472 с.

¹⁰ Марасанов В.В., Забытовская О.И., Дымова А.О. (2012) Прогнозирование структуры динамических систем. *Вісник ХНТУ*, № 1 (44), С. 292-302.

¹¹ Марасанов В.В., Дымова А.О., Дымов В.С. (2016) Исследование на чувствительность моделей динамических систем, полученных проекционным методом. *Проблеми інформаційних технологій*, Херсон, №1(019). С. 169-173.

¹² Димова Г.О. (2020) Методи і моделі упорядкування експериментальної інформації для ідентифікації і прогнозування стану безперервних процесів: монографія. Херсон: Видавництво ФООП Вишемирський В.С., 176 с.

and relationship

$$\Theta(t_0, t_0) = \mathbf{I}, \quad (16)$$

where \mathbf{I} – unit matrix.

In discrete dynamic systems with digital control $u(\tau) = u(kT)$ for $kT \leq \tau \leq (k+1)T$, the solution in discrete form is given by the state transition equation

$$\vec{x}(k+1) = \Theta(k)\vec{x}(k) + \mathbf{G}(k)\vec{u}(k) + \vec{m}(k), \quad (17)$$

where

$$\Theta(k) = \Theta((k+1)T, kT), \quad (18)$$

$$\mathbf{G}(k) = \int_{kT}^{(k+1)T} \Theta((k+1)T, \tau) \mathbf{B}(\tau) d\tau, \quad (19)$$

$$\vec{m}(k) = \int_{kT}^{(k+1)T} \Theta((k+1)T, \tau) n(\tau) d\tau, \quad (20)$$

The principle of constructing optimal controls for a dynamic system is also determined by a quality index, which takes into account constraints that guarantee the physical realization of an optimal control for the dynamic system. When implementing digital control systems, the quality index is determined by a quadratic form.¹³¹⁴

$$J_N = \sum_{k=1}^N \{ [x^d(k) - x(k)]' \mathbf{Q}(k) [x^d(k) - x(k)] + \lambda u'(k-1) \mathbf{H}(k-1) u(k-1) \}, \quad (21)$$

where $x^d(k)$ – vector of the desired state;

\mathbf{Q}, \mathbf{H} – positively defined symmetric matrices;

λ – constant multiplier.

The first addendum in (21) gives the deviation from the process specified at any time kT , the second addendum takes into account the energy limitations of the controlling influence¹⁵.

By selecting the appropriate elements of the matrix \mathbf{Q} , any state coordinate of the process can be made more important and effective for assessing the system's quality compared to another variable. Similarly, by selecting elements of the matrix \mathbf{H} , desired limitations can be imposed on the energy of controlling influences. Optimal control involves determining a sequence of control vectors $\vec{u}'(0), \vec{u}'(1), \dots, \vec{u}'(N-1)$ that minimize the expected mean of the quality indicator¹⁶.

¹³ Сейдж Э.П., Мелса Дж. Л. (1974) Идентификация систем управления. М.: Наука, 284 с.

¹⁴ Ту Ю. (1971) Современная теория управления. М.: Машиностроение, 472 с.

¹⁵ Марасанов В.В., Дымова А.О., Дымов В.С. (2016) Проекционные методы оценки состояний динамической системы при частично наблюдаемых выходных координатах. *Проблемы информационных технологий*, Херсон, №1(019). С. 259-264.

¹⁶ Марасанов В.В., Дымова А.О., Дымов В.С. (2016) Исследование на чувствительность моделей динамических систем, полученных проекционным методом. *Проблемы информационных технологий*, Херсон, №1(019). С. 169-173.

For linear systems described by state equations (17), the control vector that minimizes the expected mean of the quality indicator is given by the formula ^{17,18}:

$$\hat{u}(k/k) = \mathbf{D}(N - k) \hat{x}(k/k), \quad (22)$$

$\mathbf{D}(N - k)$ – The feedback matrix, whose elements are the feedback coefficients (it changes over time, as it is calculated at each step);

$\hat{x}(k/j)$ – estimation of the state vector $\vec{x}(k)$, which uses measured values $\vec{y}(j), \vec{y}(j - 1), \dots, \vec{y}(0)$

output vectors, optimum in the sense that the expected mean value is minimized

$$E \{ [\vec{x}(k) - \hat{x}(k/j)]' [\vec{x}(k) - \hat{x}(k/j)] \} \quad (24)$$

where according to formula (5) and Fig. 1 $\hat{x}(k/k)$ is the orthogonal projection of the state vector onto the subspace $Y(j)$. Therefore

$$\vec{x}(k) = \hat{x}(k/k) + \tilde{x}(k/k), \quad (25)$$

$Y(j)$ is a subspace of the space $X(k)$ – the space of the state vectors of the dynamic system.

According to (25), the vector of optimal control $\hat{u}(k/k)$ can be written as the sum of its orthogonal projection $\hat{u}(k/k)$ onto the subspace $Y(j)$ and its normal component $\tilde{u}(k/k)$ ¹⁹.

According to formula (5) and Fig. 1, by analogy it can be written

$$\hat{u}(k/k) + \tilde{u} = \mathbf{D}(N - k) \hat{x}(k/k) + \mathbf{D}(N - k) \tilde{x}(k/k). \quad (26)$$

Using the basic properties of orthogonal projection ²⁰, it's find

$$\begin{aligned} \hat{u}(k/k) &= \mathbf{D}(N - k) \hat{x}(k/k) \\ \tilde{u}(k/k) &= \mathbf{D}(N - k) \tilde{x}(k/k) \end{aligned} \quad (22')$$

The orthogonal projection of $\hat{u}(k/k)$ which is the best estimate for $\vec{u}^o(k)$ is linearly related to the best estimate for $\vec{x}(k)$. The normal component of the vector $\tilde{u}(k)$ constitutes the estimation error ²¹. The estimation of $\vec{u}^o(k)$ can be physically realized as an estimation function $\hat{x}(k/k)$ that can be determined by measuring the output signals.

Let us now show that using the principle of optimality and when the optimal control vector $\vec{u}^o(k)$ is replaced by its best estimate (22), the quality of the system is determined by the minimum mean value of J_N . The solution is based on dynamic

¹⁷ Димова Г.О. (2020) Методи і моделі упорядкування експериментальної інформації для ідентифікації і прогнозування стану безперервних процесів: монографія. Херсон: Видавництво ФОП Вишемирський В.С., 176 с.

¹⁸ Димова Г.О. Дослідження чутливості та стійкості моделей динамічних систем. *Актуальні проблеми автоматизації та управління Матеріали V Міжнародної науково-практичної інтернет-конференції молодих учених та студентів*. Луцьк: ЛНТУ, 2017. Випуск № 5 С. 62-67. ¹⁹ Ланкастер П. (1978) Теория матриц. М.: Наука, 280 с.

²⁰ Гантмахер Ф.Р. (2004) Теория матриц. М.: ФИЗМАТЛИТ, 560 с.

²¹ Димова Г.О. Дослідження чутливості та стійкості моделей динамічних систем. *Комп'ютерно-інтегровані технології: освіта, наука, виробництво*. Луцьк. 2017. № 28-29. С. 55-59.

programming. Expression (21) describes the optimal control law ²². To prove this, the symmetry of the matrices \mathbf{Q} and \mathbf{H} is used ²³. Let's denote the minimum expected mean value of J_N by

$$f_N[\vec{x}(0)] = \min_{\vec{u}(j)} E J_N, \quad j = 1, 2, \dots, N. \quad (27)$$

It is obvious that when $\vec{u}(j) = \vec{u}^\circ(j)$, then $E J_N = f_N$ and $E J_N - f_N = 0$. However, when $\vec{u}(k) \neq \vec{u}^\circ(k)$, then $E J_N - f_N > 0$, that is, an error is introduced since by definition f_N is the minimum for $E J_N$. Thus, the problem is to determine an estimate for $\vec{u}^\circ(k)$ that minimizes the error $E J_N - f_N$ due to the non-realization of $\vec{u}^\circ(k)$. This estimate is called the best estimate and it is given by the orthogonal projection of $\vec{u}(k/k)$ and therefore equation (22) determines the optimal control law for processes with coordinates inaccessible for measurement. The task reduces to the finding of estimates for a multi-step process in which the estimates are successively found for all steps and optimal solutions found in the previous step are used in each successive step, that is, the principle of dynamic programming is implemented ²⁴.

Using the principle of optimality, the minimum value of $f_N[\vec{x}(0)]$ for an N -step control process with $N > 1$ can be written as

$$f_N[\vec{x}(0)] = \min_{\vec{u}(0)} E \{ \vec{x}'(1) \mathbf{Q}(1) \vec{x}(1) + \lambda \vec{u}'(0) \mathbf{H}(0) \vec{u}(0) + f_{N-1}[\vec{x}(1)] \}, \quad (28)$$

where the connection between $\vec{x}(1)$ and $\vec{u}(0)$ is given by the equation

$$\vec{x}(k+1) + \phi(k) \vec{x}(k) + G(k) \vec{u}(k) + \vec{m}(k). \quad (29)$$

For $N = 1$ the minimum is equal to ²⁵

$$f_1[\vec{x}(0)] = \min_{\vec{u}(0)} E \{ \vec{x}'(1) \mathbf{Q}(1) \vec{x}(1) + \lambda \vec{u}'(0) \mathbf{H}(0) \vec{u}(0) \}. \quad (30)$$

Here, as mentioned before, the symmetry of the matrices \mathbf{Q} and \mathbf{H} is assumed.

In equation (13) \mathbf{A} is the main matrix of the system, since its structure determines the character of the state transition matrix (15) and therefore the sensitivity of the roots of the characteristic equation of the matrix \mathbf{A} determines the sensitivity of the system to disturbances. Previously in ²⁶, an estimate of the matrix \mathbf{A} (formula (13)) was found using the factorization of the correlation functions of a set of output parameters of the identified dynamic system. The simplest method of sensitivity analysis is numerical study of the parameter model of the system in the full range of changes of the determinant set of parameters. The main method of research in sensitivity theory is the use of sensitivity functions.

²² Димова Г.О. (2020) Методи і моделі упорядкування експериментальної інформації для ідентифікації і прогнозування стану безперервних процесів: монографія. Херсон: Видавництво ФОП Вишемирський В.С., 176 с.

²³ Беллман Р. (1969) Введение в теорию матриц. М.: Наука, 368 с.

²⁴ Поповський В.В. [та ін.]. (2006) Математичні основи теорії телекомунікаційних систем. Харків: ТОВ «Компанія СМІТ», 564 с.

²⁵ Димова Г.О. (2020) Методи і моделі упорядкування експериментальної інформації для ідентифікації і прогнозування стану безперервних процесів: монографія. Херсон: Видавництво ФОП Вишемирський В.С., 176 с.

²⁶ Марасанов В.В., Забытовская О.И., Дымова А.О. (2012) Прогнозирование структуры динамических систем. Вісник ХНТУ, № 1 (44), С. 292-302.

Let $\lambda_1, \lambda_2, \dots, \lambda_m$ be a set of the eigenvalues of the matrix \mathbf{A} . Then the state variables \vec{x}_i , $i = \overline{1, n}$ and quality indices J_1, J_2, \dots, J_s are unique functions of the parameters $\lambda_1, \lambda_2, \dots, \lambda_m$, that is

$$\vec{x}_i(t, \lambda) = \vec{x}(t, \lambda_1, \lambda_2, \dots, \lambda_m), \quad i = \overline{1, n} \quad (31)$$

and

$$J_i(\lambda) = J_i(\lambda_1, \lambda_2, \dots, \lambda_m), \quad i = \overline{1, s} \quad (32)$$

The partial derivatives $\frac{\partial x_i(t, \lambda)}{\partial \lambda_k}$, $\frac{\partial J_i(\lambda)}{\partial \lambda_k}$ are called the first-order sensitivity functions of the variables \vec{x}_i and J_i for the arguments $\lambda_1, \lambda_2, \dots, \lambda_m$

$$\frac{\partial^k \vec{x}_i}{\partial \lambda_1^{k_1} \partial \lambda_2^{k_2} \dots \partial \lambda_m^{k_m}}, \quad \frac{\partial^k J_i}{\partial \lambda_1^{k_1} \partial \lambda_2^{k_2} \dots \partial \lambda_m^{k_m}}, \quad k_1 + k_2 + \dots + k_m = k \quad (33)$$

are called k -th order sensitivity functions for their respective combinations of parameters. It is obvious that the sensitivity functions of the state variables $\vec{x}(t, \lambda)$ depend on t and parameters λ , while the sensitivity functions of the quality indices only depend on parameters $\lambda_1, \dots, \lambda_m$. The sensitivity functions of different orders are solutions of the model equations of the system. These equations are the sensitivity equations.

The ensemble of the output mathematical model (13) and the quality criteria (21) that define the sensitivity functions are called the system's sensitivity model under study.

Let's consider two cases. The first: $(\overline{\lambda_1}, \dots, \overline{\lambda_m})$ is a fixed (calculated) parameter value; $(\overline{\lambda_1}, \dots, \overline{\lambda_m}) = \overline{\lambda}$ is the base set; $\overline{\lambda}$ corresponds to the set of state variables [76, 114, 115]. $\overline{\vec{x}}_i = \vec{x}_i(t, \overline{\lambda})$ will be called the main basic motion of the system. The basic motion corresponds to the basic values of the quality indices $\overline{J}_i = J_i(\overline{\lambda})$. The second: when the parameters $\lambda_i = \overline{\lambda}_i + \mu$ are changed, we get a new motion $\vec{x}_i = \vec{x}_i(t, \overline{\lambda}_1 + \mu_1, \dots, \overline{\lambda}_m + \mu_m) = \vec{x}_i(t, \overline{\lambda} + \vec{\mu})$, corresponding to new values of the quality indices $J_i = J_i(\overline{\lambda}_1 + \mu_1, \dots, \overline{\lambda}_m + \mu_m) = J_i(\overline{\lambda} + \vec{\mu})$. The vector $\Delta \vec{x}_i = \vec{x}_i(t, \overline{\lambda} + \vec{\mu}) - \vec{x}_i(t, \overline{\lambda})$, is called additional motion induced by the change of the eigenvalues of the matrix \mathbf{A} . There can be two outcomes:

1) the real part of one or more eigenvalues of the characteristic polynomial is found to be positive and the system will be unstable;

2) the total change of λ_i will lead to a change in the quality index that does not meet the project requirements.

The analysis of tasks 1) and 2) will be carried out by means of chaos theory based on the Hershhorin's theorem²⁷.

Let the matrix $\mathbf{A} = \|a_{ij}\|$, $i, j = \overline{1, n}$ obtained in²⁸ be a constant square matrix with real elements. The matrix $\|\lambda \mathbf{I} - \mathbf{A}\|$, where λ is a scalar independent variable, will be a characteristic matrix of the identified system and its determinant

²⁷ Димова Г.О. (2020) Методи і моделі упорядкування експериментальної інформації для ідентифікації і прогнозування стану безперервних процесів: монографія. Херсон: Видавництво ФОП Вишемирський В.С., 176 с.

²⁸ Димова Г.О. Дослідження чутливості та стійкості моделей динамічних систем. *Комп'ютерно-інтегровані технології: освіта, наука, виробництво*. Луцьк. 2017. № 28-29. С. 55-59.

$$\det(\lambda \mathbf{I} - \mathbf{A}) = \lambda^n + a_1 \lambda^{n-1} + \dots + a_n \quad (34)$$

– will be the characteristic polynomial of the matrix \mathbf{A} .

Consider the case when all the eigenvalues (roots of the polynomial (34)) are different and depend continuously on all elements of the matrix \mathbf{A} . Let's define the perturbation of the matrix \mathbf{A} in the form

$$\mathbf{A}(\Delta_\lambda) = \mathbf{A} + \Delta_\lambda \mathbf{B}, \quad (35)$$

where \mathbf{B} – a random real square matrix of the same order as the matrix \mathbf{A} .

The value of Δ_λ is determined based on the level of noise at the output of the identified system. From the theory of perturbations of linear operators and matrices²⁹, it follows that $\lambda_i(\Delta_\lambda)$ – the eigenvalues of the matrix $\mathbf{A} + \Delta_\lambda \mathbf{B}$ and the corresponding eigenvectors $\mathbf{x}_i(\Delta_\lambda)$ are continuous and differentiable functions of the parameter Δ_λ :

$$\lambda_i(\Delta_\lambda) = \lambda_i + \sum_{j=1}^{\infty} \frac{1}{j!} \left(\frac{\partial^j \lambda_i(\Delta_\lambda)}{\partial \Delta_\lambda^j} \right) \Big|_{\Delta_\lambda=0} \Delta_\lambda^j \quad (36)$$

$$\mathbf{x}_i(\Delta_\lambda) = \mathbf{x}_i + \sum_{j=1}^{\infty} \frac{1}{j!} \left(\frac{\partial^j \mathbf{x}_i(\Delta_\lambda)}{\partial \Delta_\lambda^j} \right) \Big|_{\Delta_\lambda=0} \Delta_\lambda^j. \quad (37)$$

In formulas (3.36) and (3.37), $\beta_{ij} = \frac{\partial^j \lambda_i(\Delta_\lambda)}{\partial \Delta_\lambda^j} \Big|_{\Delta_\lambda=0}$ – the sensitivity coefficient of

j -th order, $\mathbf{y}_{ij} = \frac{\partial^j \mathbf{x}_i(\Delta_\lambda)}{\partial \Delta_\lambda^j} \Big|_{\Delta_\lambda=0}$ – the sensitivity vector of j -th order.

According to Hershhorin's theorem³⁰, any eigenvalue of the matrix \mathbf{A} lies at least in one circle with center at a_{ii} and radius $\rho = \sum_{j \neq i} |a_{ij}|$. If the sum

$$a_{ii} + \rho > 0, \quad (38)$$

then the system model for one i -th eigenvalue (or several eigenvalues) is unstable.

This is possible even with negative a_{ii} . Under the condition $|a_{ij}| < \rho$, which is fulfilled according to formulas (36) and (38) at $\lambda_i(\Delta_\lambda) > 0$, which must be checked for all $i = \overline{1, n}$ ($n \times n$ is the order of the obtained estimate of the dynamic system model matrix) [90], and in this case it is necessary to find permissible additional movements of the system and again check the stability of the matrix \mathbf{A} of the dynamic model. The solution of this problem is reduced to filtering the measured output n^* parameters ($n^* < n$).

In general case, the eigenvalues of the matrix \mathbf{A} are complex numbers i , if the real part of the complex number eigenvalue is positive at least for one λ_i , then the obtained estimate of the matrix \mathbf{A} of the dynamic system model will be unstable.

Projection methods for studying dynamic systems allow, with a certain selection of the matrices \mathbf{Q} and \mathbf{H} , to solve the problem of finding a quasi-optimal control with a certain precision when observing output signals of the system incompletely.

²⁹ Розенвассер Е.Н., Юсупов Р.М. (1981) Чувствительность систем управления. М.: Наука, 464 с.

³⁰ Уилкинсон Дж.Х. (1972) Алгебраическая проблема собственных значений. М.: Наука, 565 с.

Studies of the obtained dynamic systems models for sensitivity allow to determine critical changes in the eigenvalues of the system operator and predict unstable modes of system operation.

3 Researching the sensitivity and stability of dynamic system models

When solving the identification problem of a multi-dimensional dynamic system, it was assumed that the model of its dynamics can be described by a vector-matrix differential equation (13).

The matrix $\mathbf{A}(t)$ was estimated based on factorization of the correlation matrix of the system output signals³¹, and the vector of control $\vec{u}(t)$ was determined by the projection method³², assuming that the system has an optimal control and $\vec{n}(t)$ is a multi-dimensional white noise, the power of which depends on the operation modes of the dynamic system.

The final stage is to study the sensitivity of the obtained model to disturbances and its stability.

Solving the task of this step requires taking into account that the elements of the matrix $\mathbf{A}(t)$ are determined from experiment and therefore may have errors. In this case, the matrix $\mathbf{A}(t)$, which estimate was obtained during solution of factorization problem of the system output processes correlation function³³, is an approximation of the matrix corresponding to exact measurements.

Considering the accuracy characteristics of the measurement system and the noise level, the amount of error ε of the elements a_{ij} of the matrix $\mathbf{A}(t)$ is $\varepsilon \leq \delta$. This can be represented as the sum of two matrices in the form of the actual system matrix: $\mathbf{A}(t)$ – the real calculated matrix without taking into account the noise and the matrix \mathbf{E} – of the same order as the matrix \mathbf{A} , and looking at the matrix $(\mathbf{A}(t) + \mathbf{E})$. Elements of the matrix \mathbf{E} :

$$|e_{ij}| \leq \varepsilon. \quad (39)$$

The full solution to the posed problem can be reduced to an algebraic problem of the matrices $\mathbf{A}(t)$ and $(\mathbf{A}(t) + \mathbf{E})$ eigenvalues and consist not only in determining the eigenvalues and eigenvectors of the matrices $\mathbf{A}(t)$ and $(\mathbf{A}(t) + \mathbf{E})$, but also in estimating the possible variations of the eigenvalues of all matrices of the class $(\mathbf{A} + \mathbf{E})$ that satisfies condition (39). In this case, the fundamental algebraic problem of eigenvalues is to determine the values λ in the equation

$$\mathbf{A}x = \lambda x \quad (40)$$

the system of n homogeneous linear equations with n unknowns. Equation (40) can be represented in the form

³¹ Марасанов В.В., Забытовская О.И., Дымова А.О. (2012) Прогнозирование структуры динамических систем. Вісник ХНТУ, № 1 (44), С. 292-302.

³² Марасанов В.В., Дымова А.О., Дымов В.С. (2016) Проекционные методы оценки состояний динамической системы при частично наблюдаемых выходных координатах. *Проблеми інформаційних технологій*, Херсон, №1(019). С. 259-264.

³³ Димова Г.О. (2020) Методи і моделі упорядкування експериментальної інформації для ідентифікації і прогнозування стану безперервних процесів: монографія. Херсон: Видавництво ФОП Вишемирський В.С., 176 с.

$$(\mathbf{A} - \lambda \mathbf{I})\mathbf{x} = 0, \quad (41)$$

where \mathbf{I} – ($n \times n$) unit matrix.

For any λ the system of equations (41) has only the solution $\mathbf{x} = 0$. A nontrivial solution exists when the matrix $(\mathbf{A} - \lambda \mathbf{I})$ is singular, that is, when its determinant

$$\det(\mathbf{A} - \lambda \mathbf{I}) = 0, \quad (42)$$

Expanding the determinant in the left side of equation (42) by degrees of λ , we obtain

$$a_0 + a_1\lambda + \dots + a_{n-1}\lambda^{n-1} + (-1)^n\lambda^n = 0 \quad (43)$$

– characteristic equation and characteristic polynomial. In the complex field, this equation always has n roots, which can be complex even with a real matrix \mathbf{A} and any multiplicity, up to n ³⁴. They are called eigenvalues or characteristic numbers. Each value λ corresponds to at least one non-trivial solution \mathbf{x} . If the rank of the matrix $(\mathbf{A} - \lambda \mathbf{I})$ is less than $(n - 1)$, then there will be no less than two linearly independent vectors that satisfy the equation (41). If \mathbf{x} is a solution of equation (41), then $k\mathbf{x}$ is also a solution for any k . Even if the rank of $(\mathbf{A} - \lambda \mathbf{I})$ is equal to $(n - 1)$, the eigenvector corresponding to λ , determined to an arbitrary multiplier, is normalized. The most convenient methods for normalization are:

- a) the sum of the squares of the moduli of the vector \mathbf{x} components is equal to one;
- б) the largest in modulus component of vector \mathbf{x} is equal to one;
- в) the sum of the moduli of the vector \mathbf{x} components is equal to one.

Methods a) and b) are rarely used for normalization.

Formulas (39-43) are also valid for the transposed matrix \mathbf{A}^T . In this case, there are the following relationships:

$$\begin{aligned} \mathbf{A}^T \mathbf{y} &= \lambda \mathbf{y}; & \det(\mathbf{A}^T - \lambda \mathbf{I}) &= 0; \\ \mathbf{A}^T \mathbf{y}_i &= \lambda_i \mathbf{y}_i; & \mathbf{y}_i^T \mathbf{A} &= \lambda_i \mathbf{y}_i^T; \\ \mathbf{x}_i^T \mathbf{y}_j &= 0 & (\text{якщо } \lambda_i &\neq \lambda_j), \end{aligned} \quad (44)$$

Note that since \mathbf{x}_i and \mathbf{y}_j can be complex vectors, $(\mathbf{x}_i^T \mathbf{y}_j)$ is not a scalar product in the usual sense. Indeed, we have

$$\mathbf{x}_i^T \mathbf{y}_j = \mathbf{y}_j^T \mathbf{x}_i, \quad (45)$$

and not

$$\mathbf{x}_i^T \mathbf{y}_j = \overline{\mathbf{y}_j^T \mathbf{x}_i}. \quad (46)$$

If \mathbf{x} is complex, then it may happen that

$$\mathbf{x}^T \mathbf{x} = 0, \quad (47)$$

while this scalar product is always positive for all non-zero \mathbf{x} .

The solution to the problem of stability of the model of the dynamic system (13) in the general case is determined by the structure of the matrix \mathbf{A} , its rank, type and

³⁴ Димова Г.О. (2020) Методи і моделі упорядкування експериментальної інформації для ідентифікації і прогнозування стану безперервних процесів: монографія. Херсон: Видавництво ФОП Вишемирський В.С., 176 с.

multiplicity of the characteristic polynomial roots and can be solved by the method of perturbation theory of various orders of eigenvalues and eigenvectors³⁵.

There are three approaches to solving the stability problem of the model (13):

- 1) based on algebraic functions and the theory of vector and matrix norms;
- 2) based on complex argument functions, following the Cauchy's theorem – the principle of argument;
- 3) based on Hershhorin's theorems.

The first and second approaches in terms of the characteristic polynomial for multiple values λ are too coarse, since the polynomial does not sufficiently reflect the structure of the matrix $(\mathbf{A} + \varepsilon \mathbf{E})$. Therefore, we use the third approach – based on the theorem of Hershhorin. It has greater practical value and takes into account the structure of the matrices \mathbf{A} and $(\mathbf{A} + \varepsilon \mathbf{E})$, which follows from the theorem 1³⁶.

Theorem 1. Any eigenvalue of the matrix \mathbf{A} lies in at least one circle with center a_{ii} and radii

$$r_i = \sum_{j \neq i} |a_{ij}| \quad (48)$$

on the complex plane.

It means that for any eigenvalue λ there is at least one non-zero \mathbf{x} such that $\mathbf{A}\mathbf{x} = \lambda\mathbf{x}$. In the selected \mathbf{x} , let's normalize (2) by the r -th largest by the modulus component of the vector \mathbf{x} :

$$\mathbf{x}^T = (x_1, x_2, \dots, x_{r-1}, 1, x_{r+1}, \dots, x_n),$$

where $|x_i| \leq 1, i \neq r$.

Therefore:

1)

$$\sum_{j=1}^n a_{rj} x_j = \lambda x_r = \lambda \quad (49)$$

2)

$$|\lambda - a_{rj}| \leq \sum_{j \neq r} |a_{rj} x_j| \leq \sum_{j \neq r} |a_{rj}| |x_j| \leq \sum_{j \neq r} |a_{rj}| \quad (50)$$

and λ lies in one of these circles.

*Theorem 2*³⁷. If φ circles of the *theorem 1* form a connected region, then in this connected region there are exactly φ eigenvalues of the matrix \mathbf{A} . From the proof of the theorem and the theory of algebraic functions it follows that the roots of the characteristic polynomial for the matrix $(\mathbf{A} + \varepsilon \mathbf{E})$ are continuous functions of the perturbation ε and radii εr_i for ε from 0 to 1 and at $\varepsilon = 1$. Similar conclusions and results can be obtained if the transposed matrix \mathbf{A}^T is considered instead of the matrix \mathbf{A} .

To determine the stability of the model, it is necessary to analyze the eigenvalues of the matrix $(\mathbf{A} + \varepsilon \mathbf{E})$, using its Jordan canonical form. For simple eigenvalues λ_i of

³⁵ Деруссо П., Рой Р., Клоуз Ч. (1970) Пространство состояний в теории управления. М.: Наука, 620 с.

³⁶ Ланкастер П. (1978) Теория матриц. М.: Наука, 280 с.

³⁷ Ланкастер П. (1978) Теория матриц. М.: Наука, 280 с.

the matrices that have elementary divisors, the matrices \mathbf{A} and $(\mathbf{A} + \varepsilon \mathbf{E})$, are diagonal. Therefore, there exists a matrix \mathbf{H} such that $(\mathbf{H}^{-1}\mathbf{A}\mathbf{H}) = \text{diag}(\lambda_i)$, where columns of \mathbf{H} form a full system of right eigenvectors x_i , and rows of \mathbf{H}^{-1} form a full system of left eigenvectors \mathbf{y}_j^T .

Upon normalizing $\|\mathbf{x}\|_2 = \|\mathbf{y}\|_2 = 1$ [47, 48, 79, 127] ($\|\bullet\|_2$ – Euclidean norm), we can take the i -th column of the matrix \mathbf{H} as the eigenvector \mathbf{x}_i and then the i -th row of the matrix \mathbf{H}^{-1} will be

$$\mathbf{y}_i^T / \mathbf{s}_i, \tag{51}$$

where $\mathbf{s}_i = \mathbf{y}_i^T \mathbf{x}_i$ at $i = (1, 2, \dots, n)$.

Then

$$\mathbf{H}^{-1}(\mathbf{A} + \varepsilon \mathbf{E})\mathbf{H} = \text{diag} \lambda + \varepsilon \begin{vmatrix} \beta_{11}/s_1 & \beta_{12}/s_1 & \dots & \beta_{1n}/s_1 \\ \beta_{21}/s_2 & \beta_{22}/s_2 & \dots & \beta_{2n}/s_2 \\ \vdots & \vdots & \ddots & \vdots \\ \beta_{n1}/s_n & \beta_{n2}/s_n & \dots & \beta_{nn}/s_n \end{vmatrix}. \tag{52}$$

According to Hershhorin's *theorem 1*, we obtain that the eigenvalues lie in circles with centers $\lambda_i + \varepsilon \beta_i / s_i$ and radii $\sum_{j \neq i} |\beta_{ij} / s_i|$, where $\beta_{ij} = \mathbf{y}_i^T \mathbf{E} \mathbf{x}_j$, since $\|\mathbf{E}\|_2 \leq n$, then

$$|\beta_{ij}| = |\mathbf{y}_i^T \mathbf{E} \mathbf{x}_j| \leq \|\mathbf{y}_i\|_2 \|\mathbf{E} \mathbf{x}_j\|_2 \leq \|\mathbf{E}\|_2 \leq \|\mathbf{E}\|_2 \|\mathbf{y}_i\|_2 \|\mathbf{x}_j\|_2 \leq n. \tag{53}$$

By definition

$$(\mathbf{A} + \varepsilon \mathbf{E})\mathbf{x}_i(\varepsilon) = \lambda_i(\varepsilon)\mathbf{x}_i(\varepsilon) \tag{54}$$

and since $\lambda_i(\varepsilon)$ and all components $\mathbf{x}_i(\varepsilon)$ are represented by series that converge, are equate the terms at equal powers of ε in equation (54). Equating the coefficients with ε and taking into account that

$$\lambda_i(\varepsilon) = \lambda_i + k_1 \varepsilon + k_2 \varepsilon^2 \dots, \tag{55}$$

taking the first approximation of the series

$$\lambda_i(\varepsilon) = \lambda_i + k_1 \varepsilon \tag{56}$$

and since

$$k_1 = \frac{\mathbf{y}_i^T \mathbf{E} \mathbf{x}_i}{\mathbf{y}_i^T \mathbf{x}_i} = \frac{\beta_{11}}{s_1}; \tag{57}$$

from (53)

$$|k_i| = \frac{n}{|\mathbf{s}_i|}. \tag{58}$$

That is, for a sufficiently small ε , the leading term λ_i equals $k_1 \varepsilon$ and the sensitivity of this eigenvalue first of all depends on \mathbf{s}_i .

Conclusions and suggestions

In this work the sensitivity and stability of models of dynamic systems was investigated.

The system and its corresponding model are stable if the roots of the characteristic equation of the perturbed matrix $\mathbf{A} - (\text{matrix } \mathbf{A} + \varepsilon \mathbf{E})$ lie in the left half-plane of the complex plane (to the left of the imaginary axis – the ordinate axis). At the

same time, the centers of Hershhorin's circles are the diagonal elements of the matrix $(\mathbf{A} + \varepsilon \mathbf{E})$, and the radii are determined according to equation (48) for the matrix $(\mathbf{A} + \varepsilon \mathbf{E})$.

There are developed numerical methods for calculating the eigenvalues of matrices \mathbf{A} and $(\mathbf{A} + \varepsilon \mathbf{E})$: the rotation method for symmetric matrices, the A.M. Danilevsky method with the transformation of the original matrix into the Frobenius matrix, the O.N. Krylov method³⁸ based on Hamilton-Kelle's identity, and Leverett-Faddeev's method based on Newton's formulas for the sum of the degrees of the roots of the matrix characteristic equation. The last three methods are approximately the same from the point of view of computational costs and do not require symmetric matrix conditions.

The stability of the dynamic system model is determined by the location of the eigenvalues on the complex plane.

The sensitivity of the model to perturbations of the model parameters can be approximately estimated by the first term in the expansion of $\lambda(\varepsilon)$.

An improved methodology for finding the optimal system estimation by using projection methods, as opposed to other methods that use variational computing. Projection methods of investigation allow simultaneous and independent solution of the task of estimation of the dynamic system state vectors and finding optimal control sequences.

References:

1. Беллман Р. Введение в теорию матриц. М.: Наука, 1969. 368 с.
2. Гантмахер Ф.Р. Теория матриц. М.: ФИЗМАТЛИТ, 2004. 560 с.
3. Деруссо П., Рой Р., Клоуз Ч. Пространство состояний в теории управления. М.: Наука, 1970. 620 с.
4. Димова Г.О. Аналіз чутливості власних значень матриць моделей динамічних систем. *Вимірювальна та обчислювальна техніка в технологічних процесах: Матеріали XVII Міжнар. наук.-техн. конференції (8-13 червня 2017 р., м.Одеса)*; Одес. нац. акад. зв'язку ім. О.С.Попова. Одеса–Хмельницький: ХНУ, 2017. С. 150-152.
5. Димова Г.О. Дослідження чутливості та стійкості моделей динамічних систем. *Комп'ютерно-інтегровані технології: освіта, наука, виробництво*. Луцьк. 2017. № 28-29. С. 55-59.
6. Димова Г.О. Дослідження чутливості та стійкості моделей динамічних систем. *Актуальні проблеми автоматизації та управління Матеріали V Міжнародної науково-практичної інтернет-конференції молодих учених та студентів*. Луцьк: ЛНТУ, 2017. Випуск № 5 С. 62-67. URL: <http://www.av.lntu.edu.ua>
7. Димова Г.О. Методи і моделі упорядкування експериментальної інформації для ідентифікації і прогнозування стану безперервних процесів: монографія. Херсон: Видавництво ФОП Вишемирський В.С., 2020. 176 с.
8. Дымова А.О. Исследование на чувствительность собственных значений матриц моделей динамических систем в пространстве состояний. *Проблеми інформаційних технологій*, Херсон. 2017. №1(021). С. 92-96.
9. Ланкастер П. Теория матриц. М.: Наука, 1978. 280 с.

³⁸ Дымова А.О. (2017) Исследование на чувствительность собственных значений матриц моделей динамических систем в пространстве состояний. *Проблеми інформаційних технологій*, Херсон. №1(021). С. 92-96.

10. Марасанов В.В., Дымова А.О., Дымов В.С. Исследование на чувствительность моделей динамических систем, полученных проекционным методом. *Проблеми інформаційних технологій*, Херсон. 2016. №1(019). С. 169-173.
11. Марасанов В.В., Дымова А.О., Дымов В.С. Проекционные методы оценки состояний динамической системы при частично наблюдаемых выходных координатах. *Проблеми інформаційних технологій*, Херсон 2016. №1(019). С. 259-264.
12. Марасанов В.В., Забытовская О.И., Дымова А.О. Прогнозирование структуры динамических систем. *Вісник ХНТУ*, № 1 (44), 2012, С. 292-302.
13. Математичні основи теорії телекомунікаційних систем. В.В. Поповський, С.О. Сабуров, В.Ф. Олійник, Ю.І. Лосев, Д.В. Агеев та ін. / за заг. ред. В.В.Поповського. Харків: ТОВ «Компанія СМІТ», 2006. 564 с.
14. Сейдж Э.П., Мелса Дж. Л. Идентификация систем управления. М.: Наука, 1974. 284 с.
15. Сейдж Э. П., Уайт Ш Ч. С. Оптимальное управление системами. М.: Радио и связь, 1982. 392 с.
16. Розенвассер Е.Н., Юсупов Р.М. Чувствительность систем управления. М.: Наука, 1981. 464 с.
17. Ту Ю. Современная теория управления. М.: Машиностроение, 1971. 472 с.
18. Уилкинсон Дж.Х. Алгебраическая проблема собственных значений. М.: Наука, 1972. 565 с.

МІЖНАРОДНА БЕЗПЕКА ЧЕРЕЗ ПРИЗМУ СТІЙКОГО І ЛЮДСЬКОГО РОЗВИТКУ, ПРОЦЕСИ НА ЄВРОПЕЙСЬКОМУ КОНТИНЕНТІ

Tatyana Fedotova,

candidate of economic sciences, associate professor, associate professor of DonNUET named after M. Tugan-Baranovskyi
feduy@ukr.net

<https://orcid.org/0000-0002-6890-0262>

Вступ. Початок ХХІ століття ознаменувався підвищенням інтересу до проблеми безпеки на міжнародному рівні, проблема якої стала однією з найактуальніших та глобальних у сучасному світі. Дослідники приділяють увагу її різним аспектам, особливостям в різних сферах і на різних континентах. На рівні держав, міжнародних і національних організацій, у науковій спільноті розробляються нові концепції, з'являються безпекові студії. В якості особливостей сучасних підходів слід зазначити надання пріоритетності інтересам людини в питаннях безпеки і переважання глобалізаційного виміру проблем безпеки.

Останні події на європейському континенті, які дозволили ліквідувати значні розбіжності між провідними європейськими державами, дійти до загального єднання з питань соціально-економічної, фінансової і суспільно-політичної інтеграції у рамках ЄС, свідчать про те, що рішення на цій основі проблем безпеки є актуальним питанням, викликає безперечний інтерес. Ретроспективний аналіз свідчить, як, незважаючи на дуже несприятливі стартові позиції післявоєнного часу, держави-члени ЄС змогли подолати існуючі розбіжності, налагодити співпрацю з багатьох питань в сферах цивільного життя і побудувати спільну систему безпеки.

В той же час виникли нові загрози і виклики, з якими світ стикається сьогодні, найбільша - великомасштабні конфлікти із застосуванням насильства. Тому можна вважати, що світ сьогодні досить небезпечний і нестабільний і дане питання є найактуальнішим для досліджень.

Світ з кожним роком стає все більш взаємозв'язаним, багатогранним і складним, що веде до зростання рівня непередбачуваності глобального оточення, його нестабільності, але, слід зазначити, що з'являються і нові можливості. Сьогодні стратегічна обстановка є не такою сприятливою, як очікувалося. Основною стратегічною метою сучасності для країн європейського континенту є встановлення головних пріоритетів з акцентом реагування на події у безпосередній близькості, об'єднання зусиль різних організацій, внутрішні і зовнішні виміри безпеки в Європі.

Останніми роками значно зріс інтерес до концепції безпеки людини, проблематика поставлених питань виявилася актуальною в умовах виникнення невоєнних загроз. Нині в дискурсі громадських наук відбувається перегляд вихідної точки визначення безпеки від держави до людини, що породжує необхідність в розробці нового аспекту проблеми - безпеки людини.

Доктрина безпеки у концепті стійкого розвитку

Перші спроби осмислення суті безпеки відзначаються у філософській думці Стародавнього світу. Огляд історичної, філософської літератури показує

величезний інтерес мислителів старовини і сучасних учених до питань безпеки людини, суспільства і держави.

Перші уявлення про безпеку містяться в працях античних мислителів - Платона, Аристотеля, Гіппократа, Епікура. Платон визначає поняття «безпеку» такими категоріями, як «справедливість», «благо», «розсудливість», а поняття «небезпека» ототожнює з негативними категоріями - «несправедливість» «зло»¹. Він робить висновок, що небезпеки, які загрожують особі, в підсумку представляють загрозу як суспільству, так і державі. Аристотель у своїх працях на перший план висував питання безпеки держави а вже потім суспільства і людини². Епікур оцінює безпеку як вище благо: «Щоб жити у безпеці від людей, будь-які засоби є природними благами»³.

Отже, антична філософія заклали теоретичні і методологічні основи філософії безпеки, які актуальні і сьогодні, визначивши безпеку як здатність захистити державу і її громадян від різних загроз.

Термін «безпека» вперше визначений в словнику Робера в 1190 р.: «як спокійний стан духу людини, яка вважає себе захищеною від небезпеки»⁴.

Філософія Нового часу також досліджувала цю категорію: Т. Гоббс, Ж. Ж. Руссо, Д. Локк розглядали державу, як суб'єкт забезпечення безпеки, а також прав і свобод своїх громадян⁵. Т. Гоббс відводить центральне місце поняттю «безпека» яка розуміється як «збереження життя і забезпечення засобів такого збереження життя, при якому життя не стало б важким»⁶.

Філософом, що вивчав дане питання у період Пізнього Середньовіччя, слід зазначити Г. Гегеля: "безпека окремої людини гарантує ціле", проте основою "безпеки індивіда і його майна служить безпека держави"⁷.

На сучасному етапі розвитку в доктринальному середовищі здійснюються спроби знайти нові підходи до проблем безпеки, у тому числі і до концепції безпеки людини. Пошук нових підходів пояснюється цілим комплексом змін, які

¹ Платон. Государство URL: <https://www.e-reading.club/book.php?book=45069> (дата звернення: 16.03.2023).

² Аристотель. Политика. Сочинение в 4-х томах. Том 4 / Перевод с древнегреч. С. Жебелева. 1983. С. 375-644. URL: <http://pstgu.ru/download/1180512155.aristotel.pdf> (дата звернення: 16.03.2023).

³ Диоген Лаертский. Про життя, навчаннях і висловах знаменитих філософів. М., Думка, 1979. 496 с.

⁴ Денисов О. Є. Діалектичний характер взаємозв'язку розвитку і безпеки як гносеологічна основа категорії безпеки. *Ефективна економіка*. 2016. № 8. URL: <http://www.economy.nauka.com.ua/?op=1&z=5107> (дата звернення: 16.03.2023).

⁵ Джон Локк. Два трактата о правлении; пер. с англ. Е. С. Лагутина и Ю. В. Семенова. М.; Челябинск : Социум, 2014. 494 с.; Руссо Ж.Ж. Об Общественном договоре, или принципы политического права. Трактаты. URL: <http://lib.ru/FILOSOF/RUSSO/prawo.txt> (дата звернення 14.03.2023).

⁶ Гоббс Т.: Сочинения в 2 т. Т. 2 .731 с. URL: <https://cloud.mail.ru/public/NCJx/ejn8RjLJg> (дата звернення 17.03.2023).

⁷ Гегель Г. Политические произведения 260 с. URL: https://platon.net/load/knigi_po_filosofii_istorija_nemeckaja_klassicheskaja/gegel_politicheskie_proizvedenija/12-1-0-627 (дата звернення 14.03.2023).

сталися в міжнародних відносинах після закінчення «холодної війни», а з часом після змін розстановки сил на міжнародній арені. Спостерігаються зрушення в підходах про визначення безпеки: від безпеки, яка робить упор на військовий захист держави, до питань безпеки людини, а також до ширших концепцій безпеки.

Усі загрози національної безпеки можна розділити на внутрішні і зовнішні. Загрози міжнародної безпеки можуть бути, на наш погляд, класифіковані аналогічним чином. До зовнішніх чинників в цьому аспекті відносяться глобальні тенденції, які є потенційними загрозами. Вони активізують суперечливі тенденції розвитку, підсилюють міжнародну конкуренцію, яка реалізується як у формі співпраці, так і суперництва, що породжує велику кількість безпекових загроз на національному і міжнародному рівнях і вимагає застосування від держав, міжнародних органів та організацій координації стратегій в цій сфері.

В умовах глобалізації посилюється загроза дестабілізації світового господарства. Це пов'язано в основному з діяльністю ТНК і появою глобальних ринків, не підконтрольних національним урядам. У зв'язку з цим країни міжнародні організації вживають заходи до встановлення спільного контролю над міжнародною торговою і фінансовою системами, як на двосторонньому, так і на багатосторонньому рівні. На глобальному рівні стабільність міжнародної торгової системи забезпечується СОТ.

Незважаючи на те що проблема стійкого розвитку в цілому досить значно представлена в науковому доктринальному середовищі, місце в ній концепції безпеки в генезисі, еволюції і сучасному стані практично не досліджено.

За роки нового тисячоліття мало місце прогресуюче зростання кількості і видів загроз безпеки, як на і національному, так і на глобальному рівнях. Це стало основою оформлення концепту стійкого розвитку в актуальну політичну доктрину.

Початковим етапом формування концепції стійкого розвитку слід вважати 1960-ті роки, коли відбувся стрибок в прогресі людства завдяки науково-технічній революції. В той же час це призвело до загострення питання безпечного існування населення і планети (загрози Третьої світової війни, погіршення стану довкілля, продовольча проблема ат ін.). Концепт взаємозв'язку прогресу і проблеми виживання згодом став основою концепту «людської безпеки», що оформився в останнє десятиліття ХХ ст.

В цей час активізувався «Римський клуб», який об'єднав представників політичної, фінансової, творчої і наукової еліти зі всього світу. Перша доповідь робочої групи «Межі зростання» (підготовлена молодими вченими Массачусетського технологічного інституту) містила потенційні загрози виживанню людства, визначені за допомогою комп'ютерного моделювання, і викликала значний інтерес. На їх думку, якщо тенденції прискореної індустріалізації, зростання чисельності населення, виснаження запасів непоновлюваних ресурсів і деградації природного середовища триватимуть, то впродовж наступного століття людство вийде за межі зростання, станеться

неконтрольований і непоправний спад чисельності населення, різко знизиться обсяг виробництва. В результаті світ чекає неминуча катастрофа. Проте, на думку в чених, людство здатне змінити ці тенденції і в довгостроковій перспективі прийти до стійкого соціально-економічного і екологічного розвитку⁸.

Дослідження «Римського клубу» конкретизували взаємозв'язок безпеки і стійкого розвитку. Проте результати цих досліджень не отримали практичного втілення та не стали основою вироблення відповідних стратегій. В той же час саме вони створили передумови формування концепту стійкого розвитку в його сучасному вигляді.

На думку авторів доповіді, стійкий розвиток є триєдиною концепцією: світовий розвиток буде стійким тільки у разі забезпечення балансу і «стійкості» трьох його нерозривно пов'язаних і взаємообумовлених компонентів - економічного, соціально-політичного і екологічного. Ця тривимірність базується на зв'язку «безпека-розвиток». Головним стрижнем доповіді був висновок що тільки реформування існуючої моделі світу дозволить людству забезпечити екологічну безпеку та всі інші безпеки свого існування.

Основну увагу було зосереджено на загрозах виживанню людства з боку природного довкілля, що зростають під дією антропогенних чинників, критично оцінено підходи національних урядів до визначення безпеки. Вказуючи на прагнення держав забезпечити реалізацію своїх інтересів за рахунок вдосконалення ядерної зброї, здатної в принципі знищити планету, експерти закликали уряди переглянути саму концепцію безпеки, відійти від її традиційного розуміння з точки зору політичних і військових загроз національному суверенітету, розширивши її і включивши дію екологічних чинників. Окрема, 11-а, глава доповіді була присвячена загрозам ядерної війни, можливого застосування інших видів зброї масового знищення, міждержавних конфліктів і конфліктів всередині країн. Фахівці наполягали на комплексному підході до проблеми безпеки, обґрунтовуючи взаємозв'язаність і взаємодію соціальних явищ сучасності за різними аспектами. Вони визнавали, що екологічний фактор рідко стає причиною великих конфліктів усередині націй і між ними, проте він може виступати однією з важливих передумов, а в деяких випадках - і каталізатором війни.

У 1972 р. в Стокгольмі на міжнародному форумі, який поклав початок серії екологічних форумів ООН, головним питанням порядку денного було рішення проблем природного довкілля. На підставі вироблених на ньому рекомендацій на засіданні Генеральної Асамблеї була заснована програма ООН по довкіллю - ЮНЕП (United Nations Environment Programme, UNEP). У 1983 р. Генеральна Асамблея ООН прийняла рішення про створення Міжнародної комісії з довкілля і розвитку (Комісія Брундтланд).

Отже, взаємозв'язок «безпека-розвиток» проходить стрижнем через усю доповідь Комісії Брундтланд. В той же час проблема безпеки в ній перенасичена

⁸ Межі зростання. 30 років потому / Донелла Медоуз, Йорген Рандерс, Денніс Медоуз. Київ : Пабулум, 2018. 464 с.

природоохоронною термінологією та підкреслено ризики і загрози в першу чергу екологічного характеру, що може бути викликано тим, що документ підготовлено організацією, яка вивчає проблеми довкілля і розвитку. Через це з 1987 р. і до початку XXI ст. домінуючим в міжнародному просторі було екологічне трактування стійкого розвитку. Незважаючи на це, даний концепт наприкінці 1980-х років був досить всеосяжним і глибоким, а на рубежі століть виникли значимі теоретичні підходи другого рівня, які з часом стали домінантами - виникнення поняття «людський розвиток», оновлення трактування «бідності» і «нерівності», концепції «людської безпеки», соціальної екології, особливо в тих її аспектах, які зачіпають проблеми зародження конфліктів (починаючи з нерівномірного доступу до ресурсів і закінчуючи етнічними і релігійними причинами) і їх врегулювання.

Сучасний концепт теорії стійкого розвитку склався в 1987 р., коли Комісія Брундт-ланд опублікувала доповідь «Наше спільне майбутнє», в основу якої було покладено прагнення забезпечити безпечне існування людства.

Після закінчення «холодної війни», коли головною загрозою вважалася військова, виникли нові, невоєнні - техногенні, енергетичні, інформаційні, кліматичні, та ін. Це привело до активізації концепції стійкого розвитку. Конференція ООН по довкіллю і розвитку в Ріо-де-Жанейро в 1992 р. - Саміт Землі - після закінченням біполярного протистояння в умовах зниження фінансових витрат на військові потреби акцентувала увагу на вирішенні питань захисту довкілля і розвитку. За результатами роботи прийнята Ріо-де-Жанейрська декларація по довкіллю і розвитку⁹, яка стала одним з базових нормативних актів з охорони довкілля для більшості країн. Також прийнято програмний план «Порядок денний на XXI століття» на 300 сторінок¹⁰, в якому закріплено найбільш важливі принципи стійкого розвитку на національному і глобальному рівнях. Прийняття цих документів засвідчило перехід проблем довкілля і екологічної безпеки до складу пріоритетних напрямів світової політики і міжнародних відносин. Проте в аспекті еволюції і практичної імплементації концепту «безпека-розвиток» даний форум не містив новизни.

Форум «Ріо+10» (2002 р.) в ЮАР прийняв Йоханнесбургську декларацію по стійкому розвитку, в яку включено широке трактування безпеки, запропоновано ще Комісією Брундтланд, а також задекларовано «зобов'язання приділяти особливу і першочергову увагу боротьбі з такими світовими умовами, які створюють серйозну загрозу стійкому розвитку наших народів і в число яких входять хронічний голод; недоїдання; іноземна окупація; озброєні конфлікти; проблеми, пов'язані з незаконними наркотиками; організована злочинність; корупція; стихійні лиха; незаконний обіг зброї; торгівля людьми; тероризм; нетерпимість і підбурювання до расової, етнічної, релігійної і іншої ненависті;

⁹ Декларація Ріо-де-Жанейро про навколишнє середовище і розвиток. URL: <https://necu.org.ua/deklaracziya-rio-de-zhanejro-pro-navkolyshnye-seredovyshhe-i-rozvytok/> (дата звернення: 16.03.2023).

¹⁰ Програмний план «Порядок денний на XXI століття». URL://www.wiki-data.uk-ua.nina.az.

кенофобія, а також ендемічні, заразні і хронічні хвороби, включаючи ВІЛ/СНІД, малярію і туберкульоз»¹¹.

Так на нью-йоркському саміті вступними були два дні дебатів на найактуальніші теми безпеки - проблема тероризму, конфлікти на Близькому Сході, ситуація на Україні та ін., в яких взяли участь усі глави держав і урядів, що приїхали до США. За своїм змістом доклади розглядали такі проблеми і поняття, як «відокремлення світу», «глобальні загрози», «насильство», «озброєні конфлікти», «зони анархії», «тероризм», «екстремізм», «міжнародний наркобізнес», «нелегальна торгівля зброєю», «соціальні катастрофи», «біженці»¹². І це був перший захід, на якому так гостро були представлені проблеми в рамках концепції стійкого розвитку у порівнянні із позитивними докладами на попередніх форумах.

В доктринальному середовищі вже багато років тому вчені закликали до ширшого трактування безпеки. Американські дослідники С. Хеграм, У. Кларк і Д. Раад вважають, що формат «стійкої безпеки» є більше всеосяжним і таким, що відповідає саме стійкому розвитку. Вони також виступали за затвердження концептів «людського розвитку» і «людської безпеки» в теорії і практиці. На їх погляд у порівнянні з людською безпекою «стійка безпека менш антропоцентрична, оскільки згідно з концептом довкілля представляє цінність як така і не розглядається лише в якості джерела ризиків і загроз для людини»¹³. Автори роблять висновки за результатами «польової» роботи, а саме аналіз емпіричних результатів дослідження найбільш гострої проблеми стійкої безпеки - проблеми ресурсів, першочергово - води.

Останнім часом взаємозалежність водної, енергетичної, продовольчої і кліматичної безпеки стала предметом аналізу систем «безпека-розвиток» та «стійка безпека - стійкий розвиток». Цей взаємозв'язок в аспекті дослідження проблем стійкого розвитку був запропонований на міжнародній конференції за ініціативою уряду ФРН у Бонні, організованої у рамках підготовки до форуму «Ріо+20».

Дана тематика отримала подальший інтерес у науковій доктрині. Слід зазначити на роботи німецьких експертів М. Леезе і С. Майша¹⁴ і американських учених Р. Метью, К. Херрона, К. Гудрича та ін.¹⁵.

¹¹ Йоханнесбургська декларація по стійкому розвитку, 2002 р. URL: http://www.un.org/tu/documents/decl_conv/declarations/decl_wssd.shtml (дата звернення: 16.03.2023).

¹² Виступ Б. Обама на 70-й сесії Генеральної Асамблеї ООН. 28 вересня 2015 р. YouTube. com. URL: <http://www.youtube.com/watch?v=65oZZYvMqL4> (дата звернення: 16.03.2023).

¹³ Khagram S., Clark W., Raad D. 2003. From the environment and human security to sustainable security and development. *Journal of Human Development*. vol. 4. no. 2, pp. 289-313. P. 290.

¹⁴ Leese M., Meisch S. 2015. Securitized sustainability? Questioning the 'water, energy and food-security nexus'. *Water Alternatives*. vol. 8, no. 1. pp. 695-709.

¹⁵ Matthew R., Harron C., Goodrich K., Maharramli B., Nizkorodov E. 2017. The social ecology of the anthropocene: Continuity and change in global environmental politics. The WSPC reference on natural resources and environmental policy in the era of global change. New Jersey, London, Singapore, Beijing, Shanghai, Hong Kong, Taipei, Chennai, Tokyo, World Scientific Publishing.

Сучасна стратегія стійкого розвитку включає комплекс взаємопов'язаних складових - водна, продовольча, енергетична і кліматична безпеки (Water - Food - Energy - Climate Security Nexus). Західні дослідники замість поняття «безпека-розвиток» в икористовують позначення «nexus».

Оцінка складових поняття «безпека - розвиток» свідчить про його ексцентричність, проте лише частково можна з цим погодитися. Так головне місце відводиться саме екологічній методології, проте наявним є міждисциплінарний підхід, присутня апеляція до соціально-політичних причин і наслідків екологічної ситуації. До того ж не викликає сумнівів, що окрім водної, продовольчої, енергетичної і кліматичної безпек ще існують інші складові. Проте, на наш погляд, саме ці чотири складові на теоретичному і практичному рівнях мають стратегічний статус.

Пріоритетні акценти міжнародної безпеки на європейському континенті.

Закінчення «холодної війни», розпад Організації Варшавського Договору і СРСР, поглиблення політичної, економічної і воєнної інтеграції в Європі створили передумови для формування країнами Європейського Союзу єдиних позицій на міжнародній арені, створення «нового військово-політичного центру сили».

Глобалізаційні зміни в світовому порядку привели до закінчення домінування однієї держави над іншими. Країни, що розвиваються, займають з роками більш високі позиції у світовому рейтингу, починають лідирувати в різних сферах діяльності. У всьому світі безпекові стратегії виходять за межі національної держави, все ширше залучають до реалізації недержавні, міждержавні і транснаціональні суб'єкти.

Переломним моментом в формуванні безпекового середовища на європейському просторі слід зазначити 2003 і 2008 роки, що обумовлено наступними аргументами і подіями:

1. Перетворення стратегічного середовища в Європі з 2003 року є значним. Хоча деякі позитивні зміни були зареєстровані глобально або локально, важливі складні події безпеки мали місце в найближчому оточенні Європи.

2. Події у далекому оточенні також мали значний вплив - арабська весна значно змінила ситуацію у Північній Африці і на Близькому Сході. Країни цих регіонів вступили у фазу довгострокових потрясінь, поєднуючи виникнення нових форм релігійного радикалізму із зростаючою терористичною загрозою. Дані події зачіпали і країни європейського континенту, наприклад через напади у Бельгії, Франції і Данії.

3. Фінансова криза значно торкнулася багатьох країн європейського континенту, надав негативний вплив на стан безпеки. З 2008 року ЄС зосередився на вирішенні проблем заборгованості і фінансової кризи, що торкнулася єврозони і загрожувала економікам і суспільству країн ЄС. Дана ситуація також надала негативний вплив на рівень мобілізації ресурсів для реалізації зовнішніх стратегій, і вплинула на внутрішнє і зовнішнє середовище,

введені обмеження вплинули на інститути ЄС, знизився бюджетний потенціал для нарощування і підтримки у багатьох сферах, знизилася фінансування зовнішньої діяльності; безпосередньо у сфері безпеки і оборони криза привела до глибоких скорочень європейських оборонних витрат і можливостей.

4. Розширення також змінило характер стосунків з сусідства ЄС. ЄС є домінуючим гравцем на європейському просторі і сприймається як такий сусідніми країнами і міжнародними партнерами. Розширення мало важливі наслідки відносно Європейської стратегії безпеки і загальної зовнішньої політики і політики безпеки(ОВПБ). Досягнення консенсусу і визначення пріоритетів серед зацікавлених 28 сторін виявилось важким

5. З 2003 року значних змін зазнав характер відносин із Сполученими Штатами. Після складних військових зобов'язань в Афганістані і Іраку, США займається частковим зняттям питань безпеки, і більше не прагнуть брати участь у нових військових операціях або керувати управлінням кризами безпеки і конфліктів. Ці тенденції відповідним чином відобразилися на безпековому середовищі Європи:

- США чекають від європейських держав прийняття на себе великої частки тягаря міжнародної безпеки;

- США віддаляється від Європи і відновлює рівновагу в Азіатсько-тихоокеанському регіоні;

- США не прагне брати участь у врегулювання конфліктів у безпосередній близькості з Європою (Україна (до 2022 р.), Левант, Магриб);

- Європейські країни вимушені самостійно заповнювати цей частковий вакуум безпеки і посилювати свою роль в цьому.

Перелічені події значним чином змінили обстановку в області безпеки на європейському континенті. В період 2003-2008 років європейські країни не стикалися із загрозами щодо їх меж, що почалися пізніше. вже закінчився. У швидко мінливому середовищі наступними роками європейська спільнота стикається з численними проблемами безпеки у безпосередній близькості. Особливо небезпечним став останній рік, коли події в Україні різним чином зачепили майже всі європейські країни, збільшивши рівень небезпеки для них.

В результаті переплетення процесів політичної, економічної і військової інтеграції і регіоналізації на європейському континенті можна виокремити п'ять кластерів:

- країни, які є членами ЄС і НАТО і мають через це вищу ефективність у сфері безпеки;

- країни, які є членами тільки одного об'єднання - ЄС або НАТО;

- країни, які є членами тільки одного об'єднання - ЄС або НАТО, та прагнуть в майбутньому стати членами і другого;

- країни, які не є членами об'єднань, але співпрацюють із ними;

- країни, які не мають шансів та не прагнуть в майбутньому приєднатися до ЄС або до НАТО.

З часом ЄС перетворився на великого гравця на міжнародній арені і на найголовнішого на європейському континенті, тому він повинен ретельно

визначити свої пріоритети і стратегію їх захисту, підтримувати безпеку на міжнародному рівні через ряд інструментів, доступних для його міжнародної діяльності.

Одною з пріоритетних цілей міжнародної безпеки на європейському континенті є посилення ролі Організації Об'єднаних Націй, забезпечення її усім необхідним для реалізації покладених на неї безпекових функцій. Слід зазначити, що ця організація єдина, яка має право застосування сили як крайнього засобу для вирішення міжнародних конфліктів.

На тлі створення системи гарантування безпеки на європейському континенті в рамках процесу загальноєвропейської інтеграції слід зазначити на таку подію, як створення 12 липня 2004 р. Європейського Агентства з оборони.

Світова економічна криза показала, що сформована на той час система безпеки не була стійкою та ефективною щодо непередбачуваних загроз і багато в чому була обумовлена дією кон'юнктурних факторів. Події 2008 року привели до зміни напрямів розвитку як національних економік, так і міжнародного співробітництва, затребували змін в стратегіях безпеки. В першу чергу це виразилося в спаді виробництва, проблемах, пов'язаних з ліквідністю банківської системи, зростанні зовнішнього боргу, істотному зниженні рівня доходів у значної частини населення, швидкому зростанні безробіття і багатьох інших загрозах і несприятливих тенденціях.

Необхідно зазначити, що характер трансатлантичних відносин зазнав значних змін у порівнянні з базовим для аналізу 2003 роком, коли ЄС опублікував свій перший загальний документ з викладом стратегії безпеки. Сьогодні необхідна фундаментальна переоцінка співпраці ЄС і США, це питання є центральним елементом з початку вторгнення Росії в Україну, і несе багато змін в подальшому формуванні європейської безпеки. Вирішення проблеми відносин НАТО-ЄС є важливим аспектом для обох організацій, які розділяють в основному загальне членство (23 з 28 держав-членів ЄС є союзниками по НАТО), і вже активно працюють разом. Активніша політика з боку ЄС у справі залучення НАТО до вирішення проблем безпеки на європейському континенті сьогодні цілком очевидна і є обґрунтованою. Обидві організації не лише мають однаковий набір західних демократичних цінностей, але схожі напрями політики¹⁶. Зусилля ЄС із розвитку оборонного потенціалу на основі Порядку денного європейської оборони сходяться з амбіціями НАТО для сприяння оборонним витратам і максимально ефективного використання наявних ресурсів. Обидві організації також часто беруть участь на одних і тих же театрах військових дій (наприклад, в Афганістані та в Україні).

Прийняття рішення про створення європейської армії в певному ступені викличе подальший розкол на європейському континенті. Нове військове рішення Європейської ради може поставити мілітаризацію ЄС на незворотній шлях, а останні події військової агресії можуть привести до нового витка гонки озброєнь, до нової «холодної війни». Дані дії країнами ЄС обґрунтовуються, що створювані

¹⁶ Dannreuther R., Peterson J. Conclusion: Alliance Dead or Alive? *Security Strategy and Transatlantic Relations*. L. : Routledge, 2006. p. 178-191.

«мобільні сили швидкого реагування» носять оборонний характер і призначені для ліквідації наслідків природних катастроф, надання гуманітарної допомоги і підтримки миру. Зараз відбувається їх оснащення новітніми видами смертоносною бойовою зброєю і засобами доставки до районів критичних ситуацій. Події останнього року залучили практично всі європейські країни до війни в Україні. Названа небезпека набуває зримих контурів у міру зростання мілітаризму в Європі, що став джерелом двох світових воєн в ХХ ст. і триваючої зараз у ХХІ ст.

Розширення НАТО і ЄС свідчить про військову інтеграцію Європи для просування своїх політико-економічних інтересів на пострадянському просторі під егідою США, незважаючи на наявні суперечки між ними. Характеризуючи сучасний стан американо-європейських відносин (до початку російського вторгнення), професор політології Мюнхенського університету В. Вейденфельд відмічає: «Європа не може більше діяти в тіні Америки, але вона все ще не може дотримуватися якого-небудь курсу, якщо Америка не вказує шлях. Європа потрапила в пастку свободи. Звільнивши себе від америанського впливу на європейський розум, вона все ще залишається дитиною у світовій політиці. Нині Європа повинна розробити свою власну стратегічну концепцію, список пріоритетів і підхід до ведення перемов. Нинішня європейська невизначеність збиває з пантелику американського партнера. У відповідь Вашингтон прибігає до старого шаблону або односторонніх дій, або до вибіркового консультування з окремими ведучими державами Європи»¹⁷.

На сьогодні учасниками та інструментами безпекових студій на європейському континенті є:

Організація Об'єднаних Націй - найбільш ефективний міжнародний орган підтримання багатопольярного балансу інтересів.

Організація по безпеці і співпраці в Європі - грає роль головного органу з координації і вироблення спільних усилій окремих держав у справі формування нової системи колективної безпеки.

Договір про звичайні збройні сили в Європі (KSEVtr і CFE, 19 листопада 1990 року) - виступає також як ефективний інструмент підтримки стабільності від Атлантики до Уралу.

Європейський Союз - глобальний учасник, ключовий актор визначення політики оборони і безпеки на європейському континенті (в рамках союзу можливо створення європейської армії з єдиною системою командування, засобами попередження та логістики).

НАТО - останні роки створили прийнятні умови для співпраці, зокрема зміна загроз безпеці сприяла усуненню розділових бар'єрів.

У 2007 році Росія «призупинила» свою участь у договорі про звичайні збройні сили в Європі, а 10 березня 2015 року, посилаючись на «де-факто» порушення НАТО Договору, Росія офіційно оголосила, що «повністю» припиняє свою участь у ньому з наступного дня.

¹⁷ Weidenfeld W. Cool Transatlantic Calculation. URL: <http://vswww.dgap.org/english/tip/tip0103/weidenfeldp.html> (дата звернення: 16.03.2023).

Останні роки свідчать про те, що перспективи міжнародної безпеки, як на світовому, так і на регіональному та національному рівнях, в першу чергу пов'язані з проблемами війни. Європейський континент вже пережив дві світові війни і зараз може потерпати від початку третьої. На континенті за ці часи відбувалися різні моделі взаємодії - від озброєної конфронтації до політичної інтеграції, економічна, соціальна, політична співпраця то активізувалася, то скасовувалася, відбувалося єднання навколо Шенгенських і Маастрихтських угод.

На початку ХХІ ст. на європейському континенті сформувалися засади об'єднання європейських країн в ім'я загальних інтересів і безпеки, була сформована відповідна стратегія, трансформувалися національні пріоритети. Ці процеси охопили регіони Центральної, Східної Європи, Балкан та пострадянського простору. Безпекова стратегія почала формуватися ще в історичному минулому, в ХХ-ХХІ століттях посилювалося формування інтеграційних процесів в Європі, усвідомлюючи спільність проблем безпеки в умовах зовнішніх і внутрішніх загроз.

Створення Європейського Союзу змінило міжнародні відносини між державами Європи та певним чином скоригувало пріоритети безпеки. Європейські держави усі спірні питання зобов'язалися вирішувати мирним шляхом і тісно взаємодіяти у рамках загальноєвропейських інститутів. Проте військовий конфлікт на Балканах нагадав про те, що війна не зникла з європейського континенту. І зараз Європа знаходиться перед лицем нових загроз і викликів через військову агресію Росії.

До того ж, загрозу створює новий раунд гонки озброєнь із-за розгортання елементів протиракетної оборони на європейській території. Більше року війни в Україні порушили налагоджений роками міжнародний механізм в області роззброєння і контролю, має місце нівелювання глобальних і регіональних режимів контролю над озброєннями.

Як засвідчив останній рік, військові чинники забезпечення безпеки на міжнародній арені, як і раніше грають важливу роль. Якщо до цього вони вже не були домінуючими в світовому ладі, як це було на початку 80-х рр., то початок війни в Україні, відкотив європейський континент майже на стан середини ХХ століття. Відмінності полягають здебільшого в тому, що останніми роками в основу європейської безпеки закладені більш сучасні складові: ядерна, енергетична, інформаційна безпека, захист довкілля, превентивне врегулювання криз, боротьба з міжнародним тероризмом і злочинністю та ін.

Всі вчені згодні з думкою, що реакцією на посилення глобалізації, що передбачає один центр сили, є процес регіональної інтеграції, який базується на співіснуванні багатьох центрів сили, нівелює прагнення до панування однієї наддержави. Держави європейського континенту прагнуть жити в багатополярному світі, без втручання зовнішніх сил в їх внутрішні справи, самостійно визначати зовнішню політику, забезпечити безпечне функціонування національних економік. В цьому аспекті слід враховувати залежність системи безпеки в Європі від об'єктивної, безпомилкової оцінки можливих внутрішніх і зовнішніх, військових і цивільних загроз. Тільки комплексний і ретельний аналіз

і точно передбачення реальних загроз дозволять уникнути випадковості, правильно визначити можливі загрози, розрахувати можливості, здійснити розподіл наявних ресурсів, забезпечити їх найбільш раціональне використання, організувати надійний захист європейських цінностей і надбань.

Аналіз існуючих потенційних загроз дозволяє виділити основні вектори безпекових проблем на світовому рівні в сучасних умовах:

- порушення територіальної цілісності;
- поширення зброї масового знищення;
- енергетична криза;
- міжнародний тероризм;
- регіональні і локальні конфлікти;
- міжнародна організована злочинність;
- порушення стратегічної стабільності;
- наркаторгівля;
- охорона довкілля;
- порушення прав і свобод національних меншин;
- інформаційні війни.

З роками на європейському континенті має місце виникнення нових міжнародних загроз. Так наприклад інформаційні війни вишли на зовсім новий рівень, ніж ще років з десять тому. Важливим чинником, що впливає на безпековий стан європейського континенту є військово-політична ситуація, як показав останній рік, тому нами цю загрозу поставлено на перше місце. Подібного роду трансформації викликають необхідність зміни традиційного уявлення про безпеку та підсилення ефективної боротьби з цими загрозами. Це повинно враховуватися при розробці єдиної системи європейської безпеки, з орієнтиром на центр обіжний вектор країн континенту до Європейського Союзу.

При розробці нової європейської стратегії безпеки життєво необхідно враховувати поточні і майбутні ключові виклики, і загрози безпеки, з якими стикається Європа, виробити механізм підтримання європейської стійкості, який здатний витримати повний спектр стратегічних змін в довгостроковій перспективі.

Стратегія повинна враховувати весь комплекс загроз, з якими стикається Європа з їх ранжуванням за наслідками і щодо кожної розробити заходи реагування та нівелювання.

Зараз можна спостерігати, що навколо ЄС формується коло конфліктів, яке з часом до нього наближається. Дана тенденція вимагає нових підходів до формування стратегії безпеки в регіоні та зміни поглядів на оцінку політики. Вироблена на сьогодні система європейської безпеки не працює, як планувалося і в зв'язку з цим потрібні нові оцінки і вектори подальших дій. Сучасні події свідчать, що стратегія безпеки європейського континенту не може ігнорувати проблеми безпеки на Сході або на Півдні. ЄС має можливість зробити значний внесок в світовий спокій калний як міжнародний гарант безпеки.

Вирішення проблеми довгострокового конфлікту на Близькому Сході, в країнах Магрибу і Африки, в Україні є важливим завданням. Ідеологічні і релігійні війни будуть, швидше за все, як і раніше однієї з головних особливостей

майбутнього конфлікту. Проте зараз набагато гострішою проблемою стоїть захватницька війна в Україні. Багато країн потерпають від терористичних актів, діяльності джихадських угруповань по всьому світу.

Отже, сучасні тенденції світового розвитку накладають негативний відбиток на глобальні і європейські процеси, що викликає занепокоєння і створює серйозну загрозу в безпековому середовищі.

Методологічні основи безпеки людського розвитку.

Вченими зазначається, що у ХХІ ст. підвищується необхідність дослідження шляхів нівеляції негативних наслідків розгортання глобальних проблем людського розвитку, тому що до традиційно визнаних глобальних громадських загроз, таких як небезпека руйнування планети, зміна природних умов, погіршення екології, забруднення природного довкілля, незахищеність людини, неможливість пророцтва загрозливих явищ і т. п., починають додаватися нові глобальні загрози, сформовані минулими і сучасними поколіннями (демографічні, міграційні, культурні, нестача ресурсів, диспропорції економічного розвитку країн, загроза глобальної війни, тероризм, проблеми людини, громадська нерівність, поширення нових хвороб і т. п.)¹⁸.

На наш погляд, зародженням концепції безпеки людини слід розглядати у рамках норвезько-канадської співпраці в 1960-ті рр. у справі проведення миротворчих операцій по лінії ООН, так звана «вісь Осло - Оттава». Фахівці в області міжнародної безпеки стали заявляти про те, що необхідно приділяти більшу увагу не безпеці держав, яка підтримується військовим шляхом або проведенням політики стримування, а громадянським правам і більшій рівності в розподілі ресурсів, охороні довкілля і охороні здоров'я¹⁹.

У 1970-х і 1980-х рр. в результаті близькосхідної нафтової кризи, а також погіршення стану довкілля у всьому світі, безпека почала розглядатися в ширшому, невоєнному сенсі. Так, за цей час було випущено серія робіт Римського клубу в 70-х рр., доповіді Комісії з міжнародного розвитку, роззброєння і безпеки під керівництвом В. Брандта.

Формування основи концепції безпеки людини сталося упродовж 80-х рр. у рамках роботи таких міжнародних комісій як:

- Комісія Пальмі (Palme Commission)²⁰: у вересні 1980 р. за ініціативою У. Пальмі була створена Незалежна комісія з питань роззброєння і безпеки - міжнародна неурядова група експертів - відомі громадські діячі і вчені багатьох

¹⁸ Сардак С. Е, Суханова Д.Ю. Теоретико-прикладні аспекти безпеки людського розвитку. *Східна Європа: економіка, бізнес та управління*. 2018. Вип. 5 (16). С.203-209.

¹⁹ Human security in theory and practice Application of the Human Security Concept and the United Nations Trust Fund for Human Security. United Nations Trust Fund for Human Security. Electronic resource. URL: <https://www.unocha.org/sites/dms/HSU/Publications%20and%20Products/Human%20Security%20Tools/Human%20Security%20in%20Theory%20and%20Practice%20English.pdf> (дата звернення: 16.03.2023).

²⁰ Statement by Mr. Olof Palme, chairman of the Independent Commission on Disarmament and Security Issues to the second special session of the General Assembly on disarmament, June 23, 1982. URL: http://www.olofpalme.org/wp-content/dokument/820623_fn.pdf (дата звернення: 16.03.2023).

країн світу, у тому числі і СРСР. Основне завдання комісії - пошук шляхів проведення переговорів про скорочення озброєнь і усунення загрози ядерної війни²¹.

У 1982 р. Комісія Пальмі уперше висловила ідею ширшого уявлення про концепцію безпеки, тим самим виходячи за рамки «холодної війни», від державної безпеки до окремих людей. Доповідь «Загальна безпека» уперше критикувала чисто військовий підхід до безпеки, при цьому підкреслювалася необхідність приділяти належну увагу взаємозв'язку між безпекою і благополуччям людей²². Глава Комісії ООН по роззброєнню У. Пальмі, у своєму зверненні до Генеральної асамблеї ООН, відмітив: «Для будь-якої нації безпека полягає в економічному і соціальному прогресі, економічному співробітництві між державами, регіонами і у світі»²³. У. Пальмі введено в дану сферу такі поняття як «колективна безпека» (collective security) і загальна безпека (common security). У рамках системи колективної безпеки держави об'єднуються проти загального можливого (чи дійсного) агресора, то концепція безпеки на основі співпраці виходить з принципу загальної участі, при якій наявність формальних інститутів є не обов'язковою, а підтримка неформального діалогу представляється більш доречною і ефективною. На думку У. Палмера «Колективна безпека явно має на увазі колективні заходи для боротьби із загрозами світу»²⁴. Він вважав, що забезпечення безпеки в кожному окремому регіоні, дасть моди вість досягти загальну безпеку, за умови одноманітності в застосуванні міжнародного права усіма країнами. Комісія дійшла висновку, що найважливішим інструментом для загальної безпеки повинні стати така міжнародна організація як ООН.

- Міжнародна конференція зі взаємозв'язку між роззброєнням і розвитком пройшла у 1986 р. в Парижі, спиралася на дослідження І. Торсон зі Швеції, яка дійшла висновків, що гонка озброєнь і розвиток знаходяться в конкурентних відносинах (дилема «зброя проти олії» або «добробут проти війни») ²⁵. Підсумками конференції стала спроба розширити розуміння світу про те, що безпека людини вимагає більше ресурсів для розвитку і менше для зброї.

- Міжнародна комісія з довкілля і розвитку (World Commission on Environment and Development)²⁶. У 1987 р. у доповіді «Наше спільне майбутнє»

²¹ Пальме Улоф. URL: <https://calendate.com.ua/person/439> (дата звернення: 16.03.2023).

²² Catia Gregoratti. Human security. Political science. URL: <https://www.britannica.com/topic/human-security> (дата звернення: 16.03.2023).

²³ Statement by Mr. Olof Palme, chairman of the Independent Commission on Disarmament and Security Issues to the second special session of the General Assembly on disarmament, June 23, 1982. URL: http://www.olofpalme.org/wp-content/dokument/820623_fn.pdf (дата звернення: 16.03.2023).

²⁴ Dinesh. Collective Security: Meaning, Nature, Features and Criticisms. URL: <https://www.yourarticlelibrary.com/international-politics/collective-security-meaning-nature-features-and-criticisms/48490> (дата звернення: 16.03.2023).

²⁵ Acharaya, A. Human Security. URL: <http://www.amitavacharya.com/sites/default/files/Human%20Security.pdf> (дата звернення: 16.03.2023).

²⁶ World Commission on Environment and Development. 1987. From One Earth to One World: An Overview. Oxford: Oxford University Press. Electronic resource. URL: <http://public.wsu.edu/~susdev/WCED87.html> (дата звернення: 16.03.2023).

комісія приділила особливу увагу нездатності національних і міжнародних інститутів ефективно справлятися з викликами по захисту рівності для майбутніх поколінь, деградації довкілля, міжнародну економічну нерівність і бідність²⁷. Комісія вивчала причини кризової екологічної ситуації у світі і знаходження шляхів їх усунення. Комісія висунула концепцію «стійкого розвитку» (sustainable development) - процес змін, в якому експлуатація природних ресурсів, напрям інвестицій, орієнтація науково-технічного розвитку, розвиток особистості і інституціональні зміни погоджені один з одним і зміцнюють нинішній і майбутній потенціал для задоволення людських потреб і спрямувань. Головний висновок зроблено про необхідність досягнення стійкого соціально-економічного розвитку, при якому рішення на усіх рівнях приймалися б з повним врахуванням екологічних чинників.

Безпека людського розвитку є важливою складовою міжнародних безпекових студій. Для оцінки рівня безпеки людського розвитку необхідно дослідження певних показників у сукупності щодо всіх аспектів безпеки. В той же час слід зазначити, що аналіз за цими показниками є досить складним, адже доступна та наявна статистична інформація обмежена та не містить всіх необхідних даних, не характеризує становище в різних сферах. Наприклад, не має достатніх статистичних даних для аналізу соціальної безпеки, які характеризують її основні елементи. В цьому зв'язку доводиться здійснювати аналіз за сумісними та непрямими показниками, як наприклад показники соціально-економічного розвитку, соціально-трудова відносин, умов праці, соціального захисту, соціальної політики в цілому. Отже, аналізу піддаються існуючі в соціальній сфері загрози.

Методологічною основою дослідження безпеки людського розвитку слід зазначити розробки ПРООН. Основні принципи концепції безпеки людського розвитку викладені у докладі ПРООН про розвиток людини за 1994 р. Вони в більшій ступені стосуються особистого рівня безпеки людського розвитку, оскільки мова йде про безпеку людини. Концепція виокремлює сім основних аспектів безпеки людини: економічна безпека; продовольча; екологічна безпека; безпека для здоров'я; особиста безпека; політична безпека; громадська і культурна безпека.

26 жовтня 2017 року ООН презентований новий показник – «Жінки, світ і індекс безпеки» (Women, peace, and security index)²⁸. Даний Індекс розроблений інститутом з питань жінок, миру і безпеки Джорджтаунського університета (Georgetown Institute for Women, Peace, and Security) і інститутом досліджень питань миру в Осло (Peace Research Institute Oslo). Куратором даної події була Мелані Вервір, колишній спеціальний посол Барака Обами з гендерних питань.

²⁷ World Commission on Environment and Development. 1987. From One Earth to One World: An Overview. Oxford: Oxford University Press. Electronic resource. URL: <http://public.wsu.edu/~susdev/WCED87.html> (дата звернення: 16.03.2023).

²⁸ Women Peace and Security Index. Georgetown institute for Women, Peace and Security Index. URL: <https://giwps.georgetown.edu> (дата звернення: 16.03.2023).

Одним з важливих аспектів безпеки людини виступає безпека освітньо-культурного розвитку, яка проявляється в доступності якісної освіти, можливостях інтелектуального і культурного розвитку. В сучасних умовах активного розвитку економіки знань освітній, інтелектуальний, культурний рівень людини має виняткове значення, як для можливостей забезпечення добробуту, соціального статусу і соціального задоволення, так і для можливостей економічного зростання і конкурентоспроможності країни²⁹.

Дослідники проблем безпечного розвитку людини відмічають, що вкладення ресурсів в забезпечення освіти, охорони здоров'я, харчування і матеріального добробуту є ключовим елементом розвитку людини³⁰. Розвиток людини означає гарантоване дотримання її прав: як громадянина демократичного суспільства, який може брати участь в ухваленні рішень; як представника меншин, який має право сповідувати власні релігійні переконання і дотримуватися своїх звичаїв; як економічного суб'єкта, здатного реалізовувати комерційні ініціативи; як споживача, що має доступ до інформації про шкідливі продукти і неадекватні послуги і захищеного від цього; як біологічного суб'єкта середовища життєдіяльності.

Отже безпека життєдіяльності людини є одним із головних елементів безпеки людського розвитку, являє собою оцінку рівня безпечного існування людини³¹, яка здійснюється за показниками умов і охорони праці, стану і охорони природного середовища, стану і впливу довкілля, стану охорони здоров'я населення та ін. з метою запобігання, усунення або мінімізації загроз життя і здоров'ю людини і суспільства).

Спорідненою з нею є така складова як екологічна безпека, яка з багатьох показників є перехресною. Так широкого застосування на міжнародному рівні набув екологічний індекс.

Екологічний індекс ЕРІ (Environmental Performance Index) формується Центром з екологічного законодавства і політики Йельського університету разом з Колумбійським університетом (США) для 163 країн світу на підставі врахування двох категорій екологічної політики верхнього рівня (гігієна навколишнього середовища – санітарний стан навколишнього середовища і екосистеми життєва сила – життєздатності екосистеми), 10 екологічних індикаторів середнього рівня і 25 індикаторів нижнього рівня. Цей індекс визначає здатність країни захищати свою навколишню середу як в теперішній час, так і в довгостроковій перспективі.

Індекс відбиває три виміри: включення, справедливість і безпека, які вимірюються з використанням загальнодоступних даних. Презентований Індекс вимірюється на трьох рівнях:

²⁹ Сардак С. Е, Суханова Д.Ю. Теоретико-прикладні аспекти безпеки людського розвитку. *Східна Європа: економіка, бізнес та управління*. 2018. Вип. 5 (16). С.203-209.

³⁰ *Людський розвиток* / О. А. Грішнова. К.: КНЕУ, 2010. 308 с.

³¹ Мыщенко И.М. Безопасность жизнедеятельности: организационно-экономические и социальные аспекты управления. Донецк : ИЭП НАН Украины, 2004. 380 с.

- сім'я - це відсоток жінок, що піддалися впродовж життя фізичному або сексуальному насильству від інтимного партнера;
- община - це відсоток жінок у віці 15 років і старше, які повідомляють, що «почувають себе безпечно ходити наодинці в місті або районі, де ви живете»;
- суспільство - це загальна кількість загиблих від конфліктів на 100 тис. населення.

Якщо розглянути ранжування за даним індексом в міжнародному масштабі, то до країн з кращими показниками можна віднести Ісландію, Норвегію, Швейцарію, Словенію, Іспанію, Фінляндію, Канаду, Нідерланди, Швецію, Бельгію, Сінгапур, Данію, Німеччину, Великобританію, на протилежність цим країнам найгірші показники цього індексу мають Сирія, Афганістан, Йемен, Пакистан, ЦАР, Конго, Ірак, Малі, Судан, Нігерія, Ліван, Камерун, Чад.

Слід зазначити, що значення цього індексу в Україні з поміж 153 країн світу також є негативним - 103-є місце (0,646 від 1). Найбільше проблемними складовими в цьому індексі в Україні є такі, як безпека на громадському рівні. Цей показник був проблемним ще з 2014 року, коли почалися бойові дії на Донбасі, з 2022 року коли бойові дії поширилися на всю країну, то за цим показником Україна є найгіршою серед країн Центрально-східної Європи і Центральної Азії. Низькі значення мають такі складові показники як присутність жінок у парламенті (12 %), праця на оплачуваній роботі (56 %), висока кількість дискримінаційних норм відносно жінок³².

Типологізацію безпек людського розвитку можна представити наступним чином (табл. 1).

Таблиця 1

Типологізація безпек людського розвитку

Типи безпеки	Зміст	Загрози безпеці
Політична безпека	Визнання і захист основних прав людини	Загрози політичних переслідувань, репресії з боку держави по відношенню до окремих осіб і груп, політичні конфлікти із застосуванням сили, монополізація засобів масової інформації, маніпулювання суспільною свідомістю
Економічна безпека	Фінансово-матеріальна можливість задоволення першочергових потреб та умов для життя	Безробіття, ризикована зайнятість, інфляційне знецінення номінальних заробітків, нестабільність зайнятості і доходів, зниження можливостей здобуття освіти, незабезпеченість житлом, недостатнє фінансування послуг охорони здоров'я, економічна недоступність певних благ як наслідок низьких і нестабільних доходів, порушення економічних систем паливо- і енергопостачання

³² Women Peace and Security Index. Georgetown institute for Women, Peace and Security Index. URL: <https://giwps.georgetown.edu> (дата звернення: 16.03.2023).

Продовольча безпека	Забезпеченість основними продуктами харчування, вільний доступ до них, купівельна можливість придбати	Екологічна небезпечність продовольства, фізична недоступність продовольства
Екологічна безпека	Захист від екологічних загроз і катастроф, екологічність місця існування	Хімічне та радіаційне забруднення, геомагнітні і електромагнітні випромінювання, ризики нової біотехнології для довкілля і здоров'я людини, забруднення питної води, повітря, ґрунту, біоресурсів, залишки в харчових продуктах хімікатів, вживаних в сільському господарстві як добриво або засоби захисту рослин, нерегульованість екологічних параметрів житлово-побутових умов, поширення небезпечних технологій
Громадська і культурна безпека	Захищеність культурно-соціального простору, різноманіття і захист громадського розвитку	Загрози руйнування традиційних спільностей - сім'ї, общини, організації, етнічної групи, загрози зменшення культурного різноманіття, збільшення соціальної напруженості і конфліктів (соціальні, етнічні, релігійні групи, між населенням різних територій, між сільським і міським населенням), збільшення міграційного тиску, дискримінація, поширення псевдокультурних знань і цінностей Соціальна
Особиста безпека	Захист людини від загрози насильства, свобода в рамках закону	ізоляція людини, ризик нещасних випадків на виробництві, на транспорті, в побуті; зростання смертності від дорожніх подій, природні і техногенні аварії і катастрофи, зростання злочинності, насильство (відносно дітей і жінок, на роботі, психічне, з боку держави) Несприятливі умови життя, неповноцінне
Безпека для здоров'я	Захищеність у місці проживання, профілактика захворюваності, належне медичне обслуговування	харчування; небезпечні умови праці, відсутність механізмів попередження і профілактики захворювань, обмежені можливості людини щодо збереження здоров'я, поширеність інфекційних і соціальних хвороб, недоступність медичного обслуговування

Слід зазначити, що до всіх типів безпеки спільною загрозою є військові і бойові дії. Як показала війна в Україні, вона вплинула на всі сфери життя і завдала ним шкоди, підвисили рівень всіх небезпек в країні.

Найбільш повну та комплексну класифікацію проблем забезпечення безпеки людського розвитку, на наш погляд, сформовано дослідником в цій сфері Сардаком С. Е.³³, які подано з практичними прикладами і відносно кожної запропоновано шляхи і заходи вирішення³⁴:

1. Концептуальна невизначеність ролі і цінності людських ресурсів. Погляди на зміст, роль і цінність людини в суспільстві випробовували і продовжують випробовувати еволюційну трансформацію залежно від формації, типу економічної системи, релігії, ідеології, політичного, соціально-культурного і економічного положення в країні або регіоні і соціально-економічного статусу конкретної особи (наприклад, вартість людського життя громадян в розвинених країнах на порядки перевищує цей показник в країнах, що розвиваються).

2. Відсутність глобальної моделі взаємовідносин людини і довкілля. Невизначеними питаннями є встановлення витоків формування людства, структури глобального світу і майбутнього суспільства. Це обумовлює наявність різних світоглядних моделей і механізмів взаємовідносин людини і природи, розгортання антропогенної і техногенної дії на середовище життєдіяльності, сфер розміщення і форм захисту від стихій (наприклад, за станом екології, людство вже дійшло до «точки неповернення», погіршення природного довкілля відчуває 2 млрд. людей, щорічно у світі від кліматичних катастроф страждає 260 млн. осіб і з них гине близько 150 тис.).

3. Деструкції в громадських відносинах. Змінилася концепція відношення до організації життя і трудового процесу, трансформується роль держави і міжнародних організацій, формується «суспільство споживання», загострюються проблеми соціалізації, комунікацій, координації, освіти і виховання, посилюється атомізація і маргіналізація, поширюються деструктивні форми поведінки і шкідливі звички (наприклад, ТНК контролюють більше 50 % світового промислового виробництва, 67 % міжнародної торгівлі, більше 80 % патентів і ліцензій на нову техніку, технології і ноу-хау, майже 90 % прямих іноземних інвестицій. Внаслідок транснаціоналізації серед 100 найбільших національних

³³ Сардак С. Е, Суханова Д.Ю. Теоретико-прикладные аспекты безопасности человеческого развития. *Східна Європа: економіка, бізнес та управління*. 2018. Вип. 5 (16). С.203-209.

³⁴ Анализ устойчивого развития – глобальный и региональный контексты: монография. Междунар.научный совет (ICSU) и др.; науч. рук. М.З. Згуровский. К. : НТУУ КПІ, 2010. Ч. 1. 252 с.; Глобальное экономическое развитие: тенденции, асимметрии, регулирование: монография. Д. Лукьяненко, В. Колесов, А. Колот, Я. Столярчук и др.; под науч. ред. профессоров Д. Лукьяненко, А. Поручника, В. Колесова. К. : КНЭУ, 2013. 466 с.; Всемирная организация здравоохранения. URL: <http://www.who.int> (дата звернення: 16.03.2023); Кузнецов А. Страна в объятиях транснационального капитала. *Foreign Affairs chronicles*. 2013. № 1. С. 146–152; Самофалов В. Глобальный вызов транснациональных корпораций. *Зеркало недели*. 2009. № 37. С. 2–3; Сардак С.Е. Глобальная регуляторная система развития человеческих ресурсов: дис. ... д-ра эк. наук: 08.00.02; Дніпро : ДНУ ім. О. Гончара, 2013. 586 с.; Future State 2030. (2014). The global megatrends shaping governments. KPMG. URL: <https://assets.kpmg.com/content/dam/kpmg/pdf/2014/02/future-state-2030-v3.pdf> (дата звернення: 16.03.2023). Title from screen; Global factors which influence the directions of social development. S. Sardak, M. Korneyev, A. Simakhova, O. Bilskaya. *Problems and Perspectives in Management*. 2017. № 15(3). P. 323–333; Walk Free Foundation. URL: <http://www.walkfreefoundation.org> (дата звернення: 16.03.2023).

економік світу тільки 60 були економічно суверенними від ТНК. Глобальним чинником ризику для здоров'я зараз вже ідентифікуються неінфекційні або хронічні захворювання, від яких щорічно помирають 38 млн. осіб. Чотирма головними глобальними хворобами до 2030 р. будуть ішемічна хвороба серця, цереброваскулярна хвороба, рак легенів і діабет. Майже 2,1 млрд. людей страждають ожирінням, тоді як щорічно утворюється 3 млрд. т харчових відходів. У світі 193 млн. безробітних. Корупція, хабарництво, розкрадання і ухилення від сплати податків обходяться країнам, що розвиваються, в 1,26 трлн. дол. США).

4. Дисбаланс чисельності людських ресурсів. Констатуються загальне зростання чисельності населення світу, а також регіональні диспропорції його розміщення по країнах і внутрішньодержавні процеси урбанізації (наприклад, на початку 2017 р. населення складало близько 7,5 млрд. осіб і до 2030 р. очікуються поточні темпи зростання до 9 млрд. Сучасну регіональну демографічну структуру складає: Азія - 56,6 %, Африка - 15,3 %, Америка - 13,5 %, Європа - 14,1 %, Австралія і Океанія - 0,5 % населення. У 1950 р. городян було 30 %, зараз більше 50 % мешкає в містах, а в 2050 р. в містах житиме 70% людства за прогнозами).

5. Асиметрії якості життя людських ресурсів. Спостерігаються диспропорції розвитку людських ресурсів за станом здоров'я, тривалістю життя, витратами і доходами, рівнем освіти і т. п. (наприклад, приблизно половина населення світу живе на суму, еквівалентну 2 дол. США в день. Найбагатішого 1% населення припадає на частку більше половини світового багатства, три найбагатіших людини Землі мають капітали, які перевищують стан 47 бідних країн світу, 1 млрд. не мають доступу до чистої питної води, 1,6 млрд. живуть без електрики, 3 млрд. позбавлені належних засобів санітарії, 795 млн. осіб недоїдають, з них 281 млн. голодує, близько 1 млрд. людей безграмотні, 836 млн. живуть в умовах абсолютної бідності з доходом менше 1,25 дол. США в день).

6. Знищення людських ресурсів. Людські жертви виникають внаслідок воєн, озброєних конфліктів, тероризму, геноциду, кримінальних вбивств, тіньової трансплантології, викрадення або зникнення людей, а також самогубств (наприклад, в Другій світовій війні загинуло 60-65 млн. осіб. У другому десятилітті XXI століття щорічно зникають 2 млн. осіб, кінчають життя самогубством більше 800 тис., від тероризму гинуть 1,1 тис. осіб).

7. Техногенний деструктивний вплив на людські ресурси. Негативний вплив на людей роблять неякісні і генномодифіковані продукти харчування, техніка, транспортні засоби, ліки, алкоголь, тютюн, шкідливі виробничі умови, аварії, нещасні випадки і т. п. (наприклад, статистика щорічних причин смертей: ішемічна хвороба серця - 7,3 млн., зловживання тютюном - 6,4 млн., інсульт - 6,2 млн., зловживання алкоголем - 3 млн., з них 500 тис. доводиться на Росію, ожиріння - 2,8 млн., нещасні випадки на виробництві - 2,3 млн., СНІД - 2,1, діарея - 1,9, дорожньо-транспортні події - 1,3, туберкульоз - 1 млн. осіб).

8. Насильницькі дії над людьми. Складаються із загроз і прямого насильства під час конфліктів, рабства і експлуатації, знуцання на роботі і в сім'ях (наприклад, у кінці 2014 р. у світі налічувалося 60 млн. біженців і

тимчасових переселенців. Зараз фізичному або сексуальному насильству піддається кожна третя жінка. У 2016 р. у всьому світі було 45,8 млн. рабів в 167 країнах).

На наш погляд актуальним є звернення до проблеми безпеки в контексті концепції людського розвитку ПРООН. Підхід до проблем прогресу суспільства з точки зору людського розвитку застосовний і до нової концепції безпеки людини. При такому підході безпека людини є поняттям, ширшим за національну безпеку, яка виступає в якості одної із форм забезпечення громадської безпеки, як один із семи основних, аспектів безпеки людини, що виокремлюються концепцією. Розгляд проблеми безпеки у взаємозв'язку з проблемою якості життя доповнює існуючі підходи і представляється перспективним з точки зору врахування інтересів людини і прогресу в розвитку суспільства.

Висновки. Таким чином, у світі відбувається глобальна перебудова, боротьба за переділ світу, володіння енергоресурсами, іншими природними джерелами, активізувалася через війну в Україні гонка озброєнь. Мають відбутися зміни усієї системи міжнародних відносин або світового ладу: політики і дипломатії, міжнародної співпраці, усієї міжнародної управлінської системи, виходячи з нового співвідношення сил. Отже, розділення країн буде ще глибшим.

Ключовою тенденцією сьогодення виступає як чинником стала саме зміна джерел загроз, їх глобальний багаторівневий характер, можливість цих загроз перетікати через межі однієї держави в інше, з одного регіону або навіть контенту на інший.

Проведений наліз дозволяє констатувати, що останніми тенденціями у вирішенні проблем безпеки стало формування її комплексного характеру, зменшення військової і посилення цивільної складової безпеки (за виключенням останнього року через події в Україні), розділення безпеки на напрями (екологічна, економічна, соціальна, культурна, інформаційна) і типи (колективна, кооперативна, національна, регіональна, безпека співпраці, превентивна, стратегічна).

Як показав аналіз останніх тенденцій та військового конфлікту з боку Росії пріоритетним у створенні системи європейської безпеки є воєнно-стратегічний напрям, зокрема. міждержавне військово-планування з перебудовою військових структур, створення національних і міждержавних оборонних структур; Проте для побудови ефективної комплексної і дієвої системи, що враховує інтереси великих, розвинутих і малих та таких, що розвиваються, держав, необхідно також використовувати політичні, дипломатичні санкції, затверджений механізм ухвалення політичних рішень і вирішення конфліктних ситуацій, політичну співпрацю, поєднання заходів політичної і військової безпеки з економічними мірама, превентивні заходи попередження агресії.

References:

1. Платон. Государство URL: <https://www.e-reading.club/book.php?book=45069> (дата звернення: 16.03.2023).
2. Аристотель. Политика. Сочинение в 4-х томах. Том 4 / Перевод с древнегреч. С. Жебелева 1983. С. 375-644. URL: <http://pstgu.ru/download/1180512155.aristotel.pdf> (дата звернення: 16.03.2023).
3. Діоген Лаертський. Про життя, навчання і висловах знаменитих філософів. М., Думка, 1979. 496 с.
4. Денисов О. Є. Діалектичний характер взаємозв'язку розвитку і безпеки як гносеологічна основа категорії безпеки. *Ефективна економіка*. 2016. № 8. URL: <http://www.economy.nauka.com.ua/?op=1&z=5107> (дата звернення: 16.03.2023).
5. Джон Локк. Два трактата о правлении; пер. с англ. Е. С. Лагутина и Ю. В. Семенова. М.; Челябинск : Социум, 2014. 494 с.; Руссо Ж.Ж. Об Общественном договоре, или принципы политического права. Трактаты. URL: <http://lib.ru/FILOSOF/RUSSO/prawo.txt> (дата звернення 14.03.2023).
6. Гоббс Т.: Сочинения в 2 т. Т. 2 .731 с. URL: <https://cloud.mail.ru/public/NCJx/ejn8RjLJg> (дата звернення 17.03.2023).
7. Гегель Г. Политические произведения 260 с. URL: https://platona.net/load/knigi_po_filosofii/istorija_nemeckaja_klassicheskaja/gegel_politicheskie_proizvedeniya/12-1-0-627 (дата звернення 14.03.2023).
8. Межі зростання. 30 років потому / Донелла Медоуз, Йорген Рандерс, Денніс Медоуз. Київ : Пабулум, 2018. 464 с.
9. Декларація Ріо-де-Жанейро про навколишнє середовище і розвиток. URL: <https://necu.org.ua/deklaracziya-rio-de-zhanejro-pro-navkolyshnye-seredovyshhe-i-rozvytok/> (дата звернення: 16.03.2023).
10. Програмний план «Порядок денний на XXI століття». URL: <http://www.wiki-data.uk-ua.nina.az>.
11. Йоханнесбургська декларація по стійкому розвитку, 2022 р. URL: http://www.un.org/ru/documents/decl_conv/declarations/decl_wssd.shtml (дата звернення: 16.03.2023).
12. Виступ Б. Обама на 70-й сесії Генеральної Асамблеї ООН. 28 вересня 2015 р. YouTube.com. URL: <http://www.youtube.com/watch?v=65oZZYvMqL4> (дата звернення: 16.03.2023).
13. Khagram S., Clark W., Raad D. 2003. From the environment and human security to sustainable security and development. *Journal of Human Development*. vol. 4. no. 2, pp. 289-313. P. 290.
14. Leese M., Meisch S. 2015. Securitizing sustainability? Questioning the 'water, energy and food-security nexus'. *Water Alternatives*. vol. 8, no. 1. pp. 695-709.
15. Matthew R., Harron C., Goodrich K., Maharramli B., Nizkorodov E. 2017. The social ecology of the anthropocene: Continuity and change in global environmental politics. The WSPC reference on natural resources and environmental policy in the era of global change. New Jersey, London, Singapore, Beijing, Shanghai, Hong Kong, Taipei, Chennai, Tokyo, World Scientific Publishing.
16. Dannreuther R., Peterson J. Conclusion: Alliance Dead or Alive? *Security Strategy and Transatlantic Relations*. L. : Routledge, 2006. p. 178-191.
17. Weidenfeld W. Cool Transatlantic Calculation. URL: <http://vswow.dgap.org/english/tip/tip0103/weidenfeldp.html> (дата звернення: 16.03.2023).
18. Сардак С. Е, Суханова Д.Ю. Теоретико-прикладні аспекти безпеки людського розвитку. *Східна Європа: економіка, бізнес та управління*. 2018. Вип. 5 (16). С.203-209.
19. Human security in theory and practice Application of the Human Security Concept and the United Nations Trust Fund for Human Security. United Nations Trust Fund for Human Security. Electronic resource. URL: <https://www.unocha.org/sites/dms/HSU/Publications%20and%20Products/Human%20Security%20Tools/Human%20Security%20in%20Theory%20and%20Practice%20English.pdf> (дата звернення: 16.03.2023).
20. Statement by Mr. Olof Palme, chairman of the Independent Commission on Disarmament and Security Issues to the second special session of the General Assembly on disarmament, June 23,

1982. URL: http://www.olofpalme.org/wp-content/dokument/820623_fn.pdf (дата звернення: 16.03.2023).
21. Пальме Улоф. URL: <https://calendate.com.ua/person/439> (дата звернення: 16.03.2023).
22. Catia Gregoratti. Human security. Political science. URL: <https://www.britannica.com/topic/human-security> (дата звернення: 16.03.2023).
23. Statement by Mr. Olof Palme, chairman of the Independent Commission on Disarmament and Security Issues to the second special session of the General Assembly on disarmament, June 23, 1982. URL: http://www.olofpalme.org/wp-content/dokument/820623_fn.pdf (дата звернення: 16.03.2023).
24. Dinesh. Collective Security: Meaning, Nature, Features and Criticisms. URL: <https://www.yourarticlelibrary.com/international-politics/collective-security-meaning-nature-features-and-criticisms/48490> (дата звернення: 16.03.2023).
25. Acharaya, A. Human Security. URL: <http://www.amitavacharya.com/sites/default/files/Human%20Security.pdf> (дата звернення: 16.03.2023).
26. World Commission on Environment and Development. 1987. From One Earth to One World: An Overview. Oxford: Oxford University Press. Electronic resource. URL: <http://public.wsu.edu/~susdev/WCED87.html> (дата звернення: 16.03.2023).
27. Women Peace and Security Index. Georgetown institute for Women, Peace and Security Index. URL: <https://giwps.georgetown.edu> (дата звернення: 16.03.2023).
28. Грішнова О. А. Людський розвиток. К.: КНЕУ, 2010. 308 с.
29. Мыщенко И.М. Безопасность жизнедеятельности: организационно-экономические и социальные аспекты управления. Донецк : ИЭП НАН Украины, 2004. 380 с.
30. Анализ устойчивого развития – глобальный и региональный контексты: монография. Междунар. научный совет (ICSU) и др.; науч. рук. М.З. Згуровский. К. : НТУУ КПИ, 2010. Ч. 1. 252 с.
31. Глобальное экономическое развитие: тенденции, асимметрии, регулирование: монография. Д. Лукьяненко, В. Колесов, А. Колот, Я. Столярчук и др.; под науч. ред. профессоров Д. Лукьяненко, А. Поручника, В. Колесова. К. : КНЭУ, 2013. 466 с.
32. Всемирная организация здравоохранения. URL: <http://www.who.int> (дата звернення: 16.03.2023).
33. Кузнецов А. Страна в объятиях транснационального капитала. *Foreign Affairs chronicles*. 2013. № 1. С. 146–152.
34. Самофалов В. Глобальный вызов транснациональных корпораций. *Зеркало недели*. 2009. № 37. С. 2–3.
35. Future State 2030. (2014). The global megatrends shaping governments. KPMG. URL: <https://assets.kpmg.com/content/dam/kpmg/pdf/2014/02/future-state-2030-v3.pdf> (дата звернення: 16.03.2023).
36. Title from screen; Global factors which influence the directions of social development. S. Sardak, M. Korneyev, A. Simakhova, O. Bilskaya. *Problems and Perspectives in Management*. 2017. № 15(3). P. 323–333.
37. Walk Free Foundation. URL: <http://www.walkfreefoundation.org> (дата звернення: 16.03.2023).

SMART-ЕКОНОМІКА МАЙБУТНЬОГО: ВПЛИВ ДІДЖИТАЛІЗАЦІЇ НА ФОРМУВАННЯ ІНВЕСТИЦІЙНОГО КЛІМАТУ КРАЇН СВІТУ

Nadiia O. Fisunenko

PhD in Economics, Head of the Department
of Analytical Economics and Management,
Dnipropetrovsk State University
of Internal Affairs,
fisunenko2023@gmail.com
<https://orcid.org/0000-0003-3985-7813>

Maria M. Vakulich

PhD in Economics, Associate Professor,
Associate Professor of the Department
of Analytical Economics and Management,
Dnipropetrovsk State University
of Internal Affairs,
vakulich_maria@ukr.net
<https://orcid.org/0000-0001-6153-3554>

Анотація. В сучасних умовах глобалізаційних викликів та постійних економічних трансформації питання забезпечення конкурентоспроможності національної економіки та забезпечення формування її сприятливого інвестиційного клімату є не лише нагальним, а набуває новітнього змісту, враховуючи необхідність швидкої адаптації до зміни факторів впливу внутрішнього та зовнішнього середовищ, інноватики в бізнес-процесах, адаптивності та актуальності управлінських рішень. Звичайно, комплексність та інноватика ведення бізнес-процесів забезпечується необхідністю використання новітніх інформаційних технологій в економіці, що сформує поштовх для стабільного та актуального конкурентного розвитку. У дослідженні зазначено, що одним із таких механізмів забезпечення конкурентоспроможності є застосування хмарних технологій. Хмарні технології – це, в першу чергу, сучасні актуальні засоби збереження та доступу до даних шляхом використання системи Інтернет. Необхідність використання хмарних технологій обумовлена нагальною потребою вирішення значної кількості проблем, пов'язаних із оптимізацією функціонування та конкурентоспроможністю національної економіки, швидкістю прийняття управлінських рішень керівництвом, що забезпечує високий рівень конкурентоспроможності. У матеріалах дослідження розкрито переваги та недоліки використання в організації сучасних інформаційних технологій, проаналізовано основні вимоги до хмарних сервісів та можливості покращення результативних показників роботи організації з урахуванням використання сучасних хмарних технологій, розглянуто можливі ризики такого використання та втрати. Крім того, у дослідженні проаналізовано вплив хмарних технологій на конкурентоспроможність національної економіки в умовах нестабільності ринку, глобалізаційних трансформацій та перетворень.

Вступ. Глобалізаційні трансформації економічних систем формують нагальну необхідність аналізу та затвердження комплексного підходу до використання хмарних технологій при веденні бізнесу. Актуальність розгляду даної теми викликана гострою необхідністю аналізу сучасного розвитку національної економіки з урахуванням забезпечення високого рівня конкурентоспроможності, тісного зв'язку та постійної комунікації із широким запровадженням нових інформаційних технологій, швидким розвитком електронних картографічних інформаційних і навігаційних систем, засобів супутникової навігації, тощо. Використання такого комплексного підходу формує нагальну необхідність змінювати концепцію до формування підходів у використанні інформаційних технологій в економіці. Наприклад, з урахуванням вимог сучасного ведення бізнесу, - однією з інформаційних технологій, яка активно запроваджується в організаціях, є платформа для хмарного збереження баз даних.

За декілька останніх років світова комунікація показала, що розвиток сучасних бізнес-процесів є неможливим без використання хмарних технологій, а для досягнення синергетичного ефекту від такого розвитку інформаційні технології стають невід'ємною частиною ведення бізнесу у будь-якій країні світу. Такий розвиток відбувається дуже швидкими темпами та потребує постійної адаптації до швидкості та актуальності прийняття управлінських рішень. Завдяки появі хмарних технологій сформовано один із абсолютно нових напрямів, що здатен впливати не тільки на бізнес-процеси всередині певної компанії, але й на весь ринок у цілому або навіть на загальні засади ведення бізнесу у будь-якій державі. Звичайно, такі виклики сьогодення формують нагальну необхідність розуміння можливостей впливу сучасних хмарних технологій на формування конкурентоспроможності організації, креативність ведення бізнес-процесів та швидкість прийняття виважених управлінських рішень.

Враховуючи плинність часу та необхідність швидкого пристосування до зміни факторів зовнішнього та внутрішнього середовищ – країни світу мають можливості для саморозвитку, реалізації довгострокових стратегічних програм, проєктів, не лише утримуюючи свої конкурентні позиції на ринку, а й захоплюючи нові тренди. Традиційні методи конкуренції є застарілими та такими, що не дають відповідних позитивних результатів змін. Так, наприклад, невідповідні відповідними зовнішніми ресурсами цінові війни є довгим і небезпечним процесом для організації. При цьому, - екстенсивне нарощування об'ємів виробництва в організації або вичерпало себе, або непристосоване до певних напрямів виробництва, як, наприклад, створення програмного забезпечення, що базується на засадах SaaS³⁵. Необхідними стають можливості адаптивного формування інноваційних підходів, аспектів, факторів впливу на шляхи розвитку національної економіки.

¹Гайдуцький А.П. Методологічні аспекти інвестиційної привабливості економіки / А.П. Гайдуцький // Регіональна економіка. – 2004. – № 4. – 184 с.

Таким чином, формування хмарних технологій стає необхідною невід'ємною складовою успіху становлення та розвитку конкурентоспроможності національної економіки. Розуміючи це, стає зрозумілим, що перехід на використання сучасних актуальних хмарних технологій не лише впливає на кількісні та якісні показники економіки країни, а й повністю змінюють засади ведення бізнесу не лише в Україні, а й у цілому світі. Однак, незважаючи на великий набір переваг сучасних хмарних, постають питання: Чи дійсно є необхідним використання хмарних технологій при веденні бізнесу? Як визначити, чи потрібно економіці країни переходити на нові хмарні технології, чи сформує такий перехід бажаний економічний результат? На скільки пов'язане використання хмарних технологій із формуванням високого рівня конкурентоспроможності національної економіки?

Розвиток SMART-економіки в контексті формування сприятливого інвестиційного клімату в національній економіці.

З урахування швидкості впливу факторів зовнішнього та внутрішнього середовищ, зміни концептуальних засад ведення бізнесу, враховуючи необхідність виважених стратегічних управлінських рішень в контексті формування національної економіки – питання розвитку цифровізації є одним із найбільш актуальних.

У дослідженнях сучасних науковців детально розкривається вплив інформаційних технологій на ведення бізнесу в сучасних умовах цифровізації національної економіки. Проте, реалії сьогодення призводять до того, що для забезпечення високого рівня конкурентоспроможності національної економіки необхідно не лише використовувати сучасні хмарні технології, а й швидко приймати нестандартні креативні рішення, використовуючи переваги цифровізації. Таким чином, використання хмарних технологій стає одним із основоположних елементів успішного ведення бізнесу, використання якого формує передумови для стабільного та швидкого розвитку національної економіки, її пристосування до зміни будь-яких умов, концептуальних засад взаємозв'язку цифровізації та конкурентоспроможності.

В умовах глобалізації проблема конкурентоспроможності національної економіки набуває значимості, будучи одним з фундаторів економічної безпеки. Одним з факторів підвищення конкурентоспроможності є впровадження кластерного підходу у аналізі проблеми розвитку та становлення хмарних технологій. Формування кластерів базується на об'єднанні науки, технології, виробництва, економіки й управління для підвищення конкурентоспроможності національної економіки за рахунок позитивного впливу хмарних технологій на розвиток бізнесу.

За даними Національного інституту стандартів і технологій: «хмарні обчислення є моделлю для забезпечення повсюдного, зручного, доступного на вимогу мережевого доступу до загального пулу обчислювальних ресурсів (наприклад, мереж, серверів, систем зберігання, застосунків і послуг), які можуть

бути швидко сконфігуровані і надані з мінімальним зусиллям управління або взаємодії з постачальником послуг»³⁶.

Таким чином, ґрунтуючись на означеному визначенні, можна стверджувати, що система використання хмарних обчислень ґрунтується на двох основоположних складових: сам по собі програмний застосунок та налаштування (конфігурація), що забезпечують стабільну роботу та високу ефективність програмного забезпечення у діяльності організації. Ці дві означені складові необхідно розглядати та аналізувати виключно у руслі взаємопов'язаних компонентів. Оскільки відокремлено одна від одної ці складові не дають позитивного ефекту та лише стримують стабільний розвиток конкурентоспроможності економіки країни. Також, у додатковому контексті, необхідним є розуміння того факту, як хмарні технології здатні впливати на програмне забезпечення, швидкість та виваженість прийняття ефективних управлінських рішень керівництвом країни.

Програмне забезпечення у діяльності будь-якої економіки є її складовою успішного стратегічного розвитку, фундаментом формування стратегічних пріоритетів довгострокового панування та прогнозування діяльності компанії. У програмного забезпечення є безліч складових атрибутів, які формують функціональність програмного застосунку, легкість та зрозумілість його у використанні. Відповідні атрибути програмного забезпечення бувають двох видів: функціональні та нефункціональні. Функціональні атрибути програмного забезпечення діяльності національної економіки вивчаються досить давно та детально. Вони є зрозумілими, чітко означеними, простими та доступними у використанні чи модифікації. В свою чергу, нефункціональні атрибути програмного забезпечення діяльності національної економіки вивчені достатньо мало, що формує передумови для виникнення певних складнощів у їх використанні, пошуку можливостей уникнення можливих помилок. Враховуючи той факт, що типовий програмний застосунок певної інформаційної системи є деяким переродженням у сервісний продукт, - ігнорування ролі нефункціональних атрибутів програмного забезпечення діяльності є недопустимим, що, в свою чергу, матиме суттєвий вплив на результативність діяльності організації та швидкість і виваженість прийняття її керівництвом відповідних ключових управлінських рішень.

Формування інвестиційного клімату в Україні є одним із основоположних понять при складанні планів розвитку економіки держави та акцентує увагу на необхідності виокремлення складових рівнів управління інвестиційним кліматом та відтворення комплексної картини його регулювання в економіці України. При проведенні пошуку концептуального підходу до формування рівнів управління інвестиційним кліматом необхідно враховувати взаємозв'язок рівнів на різних етапах сфери ведення бізнесу та створення цілісного підходу між державними

²Мусіна Л.А. Формування та реалізація державної політики сприяння розвитку інноваційних виробництв і технологій / Л.А. Мусіна // Формування ринкових відносин в Україні: зб. наук. пр. К.: НДЕІ, 2012. – №5 (132). – 214 с.

органами влади, бізнес-структурами, потенційними інвесторами та міжнародною світовою спільнотою.

Основні рівні, які формують інвестиційний клімат у національній економіці наведені на рис. 1.

У центрі уваги проведеного дослідження знаходиться аналіз впливу хмарних технологій на діяльність національної економіки, забезпечення розвитку та підвищення позицій її конкурентоспроможності на світовому ринку. Так, наприклад, розробка програмного забезпечення, що працює на основі моделі SaaS, є невід'ємною частиною загального поняття хмарних технологій, а тому – не можна розглядати дослідження у сфері SaaS-застосунків без вивчення наукових праць у загальній сфері хмарних обчислень.



Рис. 1. Рівні управління інвестиційним кліматом в економіці України в контексті формування довгостроковою стратегічної перспективи

Таким чином, хмарні обчислення в цілому та SaaS, як частковий випадок, створили нагальну необхідність у вивченні і розумінні науковцями-практиками інформаційних систем і технологій використання програмного забезпечення як хмарної «служби» у діяльності організації задля забезпечення її високої конкурентоспроможності та просування на ринку.

Так, наприклад, Demirkan вивчав важливість сервіс-орієнтованої архітектури в застосунках і запропонував певні чіткі рекомендації щодо розробки та адаптації застосунків інформаційних систем та технологій на основі такої архітектури³⁷.

Тому, актуальності набуває необхідність концентрування уваги саме на вивченні впливу хмарних технологій на основі нефункціональних атрибутів, а саме складових модульності та продуктивності програмного застосунку.

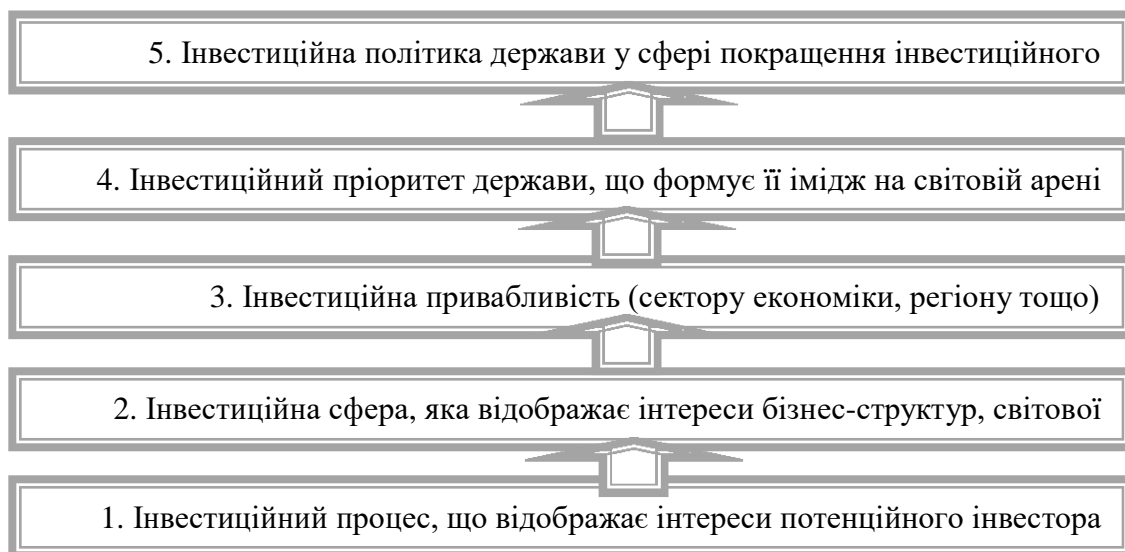
³⁷Жаліло Я. А. Теорія та практика формування ефективної економічної стратегії держави: монографія. / Я. А. Жаліло. – К.: НІСД, 2009. – 336 с.

Вивчення означеної думки підтверджено безліччю проведених досліджень. Наприклад, для основних продуктів компаній «Joglekar» і «Rosenthal» у процесі проведеного дослідження з'ясували, що «використання модульності в архітектурі програмного забезпечення покращує заплановані вихідні результати такого продукту в процесі додання окремих програмних компонентів»³⁸.

Проте, проблема комплексного дослідження аналізу атрибуту продуктивності програмного забезпечення так і не було проведено. Що, в свою чергу, суттєву ускладнює формування загального уявлення про хмарні технології у контексті становлення та розвитку сприятливого інвестиційного клімату національної економіки.

Однак, у процесі наукових досліджень та спостережень Jain і Джима Ходженса можна констатувати той факт, що у середовищі послуг програмного забезпечення «ціна безпосередньо пов'язана із продуктивністю, а тому виробники вимушені стягувати більшу ціну за продукт із використаною більшою обчислювальною потужністю». Такі дослідники, як В.О. Ключко вивчали роль продуктивності у формуванні конкурентоспроможності національної економіки через використання сучасних інформаційних технологій. Тому, дана тема є актуальною та потребує додаткового поглиблення аналізу і формування стратегічних пріоритетів довгострокового розвитку³⁹.

В сучасних умовах швидких змін факторів ведення бізнесу та необхідності пристосування до умов ринок хмарних послуг активно розвивається, формуючи для споживачів пропозицію використання сучасних інструментів, які дозволяють країнам приймати виважені управлінські рішення, адаптуватись до зміни факторів внутрішнього та зовнішнього середовищ ведення бізнесу, підвищувати рівень гнучкості та стійкості у невизначених умовах сьогодення, формуючи сприятливий інвестиційний клімат.

На сьогоднішній день хмарні технології є не лише сучасним трендом, а й нагальною необхідністю забезпечення високого рівня конкурентоспроможності на ринку, формуючи масштабний віртуальний всесвіт розвитку сервісів та віртуальних потужностей. В умовах трансформаційного становлення економіки виникає нагальна необхідність швидкого обміну інформацією, даними, що стимулюють постійний безперервний розвиток технологій і продуктів у всіх сферах діяльності економіки країни. Враховуючи це, забезпечення високого рівня обробки та аналізу актуальної інформації є одним із основних факторів якісного та довгострокового існування.

Технологія «Хмара» є новітнім інструментом розвитку інформаційних технологій та забезпечення довгострокового життєвого циклу економіки. Дана технологія дозволяє проводити ефективну та своєчасну модернізацію інфраструктури інформаційних технологій, прискорюючи впровадження сучасних цифрових інновацій у національній економіці. У своїх дослідженнях

⁴Головатюк В. М. Проблеми поліпшення інноваційної сприятливості регіональних економік / В. М. Головатюк, В. П. Соловійов // Регіональна економіка. – 2010. – № 1. – С. 89 – 98.

⁵Пріоритети інвестиційної політики у контексті модернізації економіки України: аналітична доповідь. – К.: НІСД, 2013. – 48 с.

експерти McKinsey & Company проаналізували реальні перспективи масового використання хмарних технологій у Польщі. Так, наприклад, за оприлюдненими результатами проведеного дослідження експерти зазначають, що запровадження у використання означеної технології може принести економіці Польщі додатково 124 млрд. злотих у 2030 році, що формує близько 5% валового внутрішнього продукту держави. Таким чином, нагальною потребою активного розвитку економіки держави стає створення та забезпечення роботи нових «діджиталізованих» організацій, створення яких є можливим завдяки налагодженню та активному розвитку «хмарної» інфраструктури, модернізації традиційних підходів до ведення бізнесу, що сформує можливості для зниження витрат на інформаційні технології.

В сучасних умовах глобалізаційних трансформацій, позитивний ефекти від актуального використання хмарних обчислень формує потенційні можливості для автоматизації виробництва, підвищення ефективності діяльності та оптимізації енергозбереження, оптимізації логістичних процесів та економії потенційних ресурсів.

Станом на сьогоднішній день найбільш «діджиталізованою» є економіка Північної Європи, на другому місці – Центральна та Східна Європа. Проте, за результатами експертної оцінки McKinsey & Company, є суттєвий ряд проблем, які ускладнюють процес «діджиталізації» національної економіки, а саме:

1) Відсутність своєчасної інформованості. Однією із найбільш розповсюджених проблем є саме відсутність необхідних знань про хмарні рішення та їх переваги. Більшість країн світу не розуміють можливого синергетичного ефекту від використання хмарних технологій, та, через економію коштів та брак часу і персоналу, - просто не використовують цей інноваційний ресурс у своїй діяльності, що суттєво знижує рівень їх конкурентоспроможності.

2) Регуляторна невизначеність. Деякі країни зіштовхуються із нагальною проблемою суворого контролю фізичного розташування центрів обробки даних. Така політика спостерігається у тих секторах економіки, які суворо регулюються та мають необхідність чітко дотримуватись складних нормативних вимог та критеріїв відповідності політиці центрального апарату.

3) Проблема забезпечення високого рівня безпеки. Організації занепокоєні можливістю «атаки» на масиви конфіденційної інформації, і завдяки активній стурбованості безпекою даних – просто відмовляються від можливого використання хмарних технологій.

4) Відсутність кваліфікованих кадрів.

5) Відсутність коштів на впровадження відповідних інновацій.

За прогнозами Gartner: «у 2022 році витрати на корпоративні «хмари» у світі будуть у межах 331,2 млрд. доларів США, а у 2026 році – обсяг світового ринку хмарних послуг становитиме близько 521,8 млрд. доларів США [5]. Сучасні бізнес-структури повинні швидко переорієнтуватись у своїй роботі на хмарні сервіси з метою досягнення більшої гнучкості, ефективності та мобільності. Так, наприклад, у 2022 році бізнес-структури у Сполучених Штатах Америки витратили на послуги хмарних сервісів 146 млрд. доларів США, що

становить близько 76% загального світового ринку. Крім того, у трійку лідерів інноватики ввійшли Великобританія (11,4 млрд. доларів США) та Німеччина (8,9 млрд. доларів США). На четвертому місці у лідерах впровадження інноваційних хмарних сервісів – Японія (7,4 млрд. доларів США)⁴⁰.

Ситуація щодо становлення та розвитку хмарних сервісів у Європі є дуже неоднозначною. Так, наприклад, країни Західної Європи розвиваються набагато швидше та успішніше, ніж країни Східної Європи. За даними аналітичної компанії Forrester Research у 2021 році «хмарний» ринок країн Західної Європи становив 29,7 млрд. доларів США, а країн Східної Європи – лише 1,9 млрд. доларів США⁴¹.

Варто відмітити той факт, що світовий ринок хмарних технологій сконцентровано навколо трьох основних компаній: Google, Amazon та Microsoft, частка ринку сервісів IaaS яких становить 82%. Однак, розподіл між цими компаніями також не є рівномірним. Наприклад, послуги Amazon та Microsoft найбільш часто використовують компанії Сполучених Штатів Америки та країн Європи. Проте, наприклад, у Китаї ринок практично повністю монополізував місцевий провайдер Alibaba Cloud.

Аналіз використання хмарних технологій у контексті формування сприятливого інвестиційного клімату в економіці.

Поняття «віртуалізація ділового життя» стає невід’ємною складовою запорукою успішного розвитку організації та забезпечення високого рівня її конкурентоспроможності. Такі зміни формують необхідність активного використання суб’єктами ведення бізнесу інноваційних інформаційних технологій. Для організацій, у яких відбуваються цифрові трансформації, є певний комплекс переваг, зокрема⁴²:

–сформувати сучасні виважені та актуальні управлінські рішення із застосуванням моніторингових прогностичних систем, ситуаційних математичних моделей, програм реального розвитку логістики;

–використовувати системи автоматизованого управління діяльністю організації;

–створювати системи управління на основі самодіагностики, що забезпечить передачу оперативної інформації про технічний стан, ресурси, доцільність зміни режиму роботи та інше;

–оперативно реагувати на зміну факторів впливу на виробництво, випуск чи реалізацію продукції або надання послуг;

–забезпечувати безпеку та екологічність.

Основним завданням цифрової трансформації сучасних країн світу є забезпечення гнучкості й ефективності виконання бізнес-процесів, що дасть

⁶Пріоритети інвестиційної політики у контексті модернізації економіки України: аналітична доповідь. – К.: НІСД, 2013. – 48 с.

⁷Офіційний сайт Державної служби статистики України [Електронний ресурс]. – Режим доступу: <http://www.ukrstat.gov.ua>.

⁸ Макроекономічні показники. [Електронний ресурс]. – Режим доступу: http://www.bank.gov.ua/control/uk/publish/category?cat_id=57896

змогу підвищити рівень конкурентоспроможності на ринку в сучасних умовах ведення бізнесу.

Застосування хмарних технологій, як однієї з передових технологій у цифровому суспільстві щодо управління та обліку інформації, створює можливості сформуванню наступні переваги:

- зниження витрат на створення центрів обробки даних, закупівлю обладнання та програм, утримання відповідних спеціалістів та інше;
- можливість отримання необхідної інформації з будь-якої точки доступу;
- доступність;
- самообслуговування;
- зберігання необхідної інформації без додаткового резервування.

Активне просування хмарних сервісів сформувало якісно новий рівень сфери інформаційних технологій. Стратегія активного впровадження хмарних сервісів формує нагальну необхідність організацій пристосовуватись до умов, що створені, швидко та виважено реагувати на зміни, адаптуватись. «Хмарні обчислення виступають революційною парадигмою, що дозволяє отримати віддалену обробку та зберігання необмеженої кількості даних»⁴³.

Схема взаємозв'язку рівнів управління інвестиційним кліматом в національній економіці на макро-, мезо- та мікрорівнях наведена на рис. 2.

Наведена схема взаємозв'язку рівнів інвестиційного клімату відповідає завданню управління інвестиційним кліматом в економіці України, оскільки визначає коло складових, на які необхідно впливати, і розподіляє цей вплив на кількісний (спрямований на оптимізацію фінансової діяльності у державі) і якісний (спрямований на покращення бізнес-іміджу України за рахунок активної протидії негативним факторам зовнішнього середовища).

Ефективне управління інвестиційним кліматом економіки України за визначеною ієрархією дозволить покращити загальний рівень інвестиційного клімату держави, що, в свою чергу, завдяки покращенню інвестиційного іміджу на вищих ланках ієрархії, зменшить негативний вплив зовнішніх факторів.

Отже, активізація інвестиційної діяльності можлива тільки на основі виявлення та систематизації рівнів управління інвестиційним кліматом в національній економіці, що дає можливість, на основі отриманої інформації, розробити комплексну концепцію управління інвестиційним кліматом в національній економіці.

Дослідження показало, що, у зв'язку з відсутністю комплексної системи управління інвестиційним кліматом в національній економіці, та необхідності систематизації й взаємозв'язку рівнів управління ним за ієрархією «державо – сектор економіки (регіон) – підприємство», необхідним є формування концепції управління інвестиційним кліматом в національній економіці.

⁴³ Чумаченко М.В. Моделирование инвестиционных процессов в агропромышленном комплексе Украины: Монография. – Вінниця: Глобус-Прес, 2012. – 136 с.

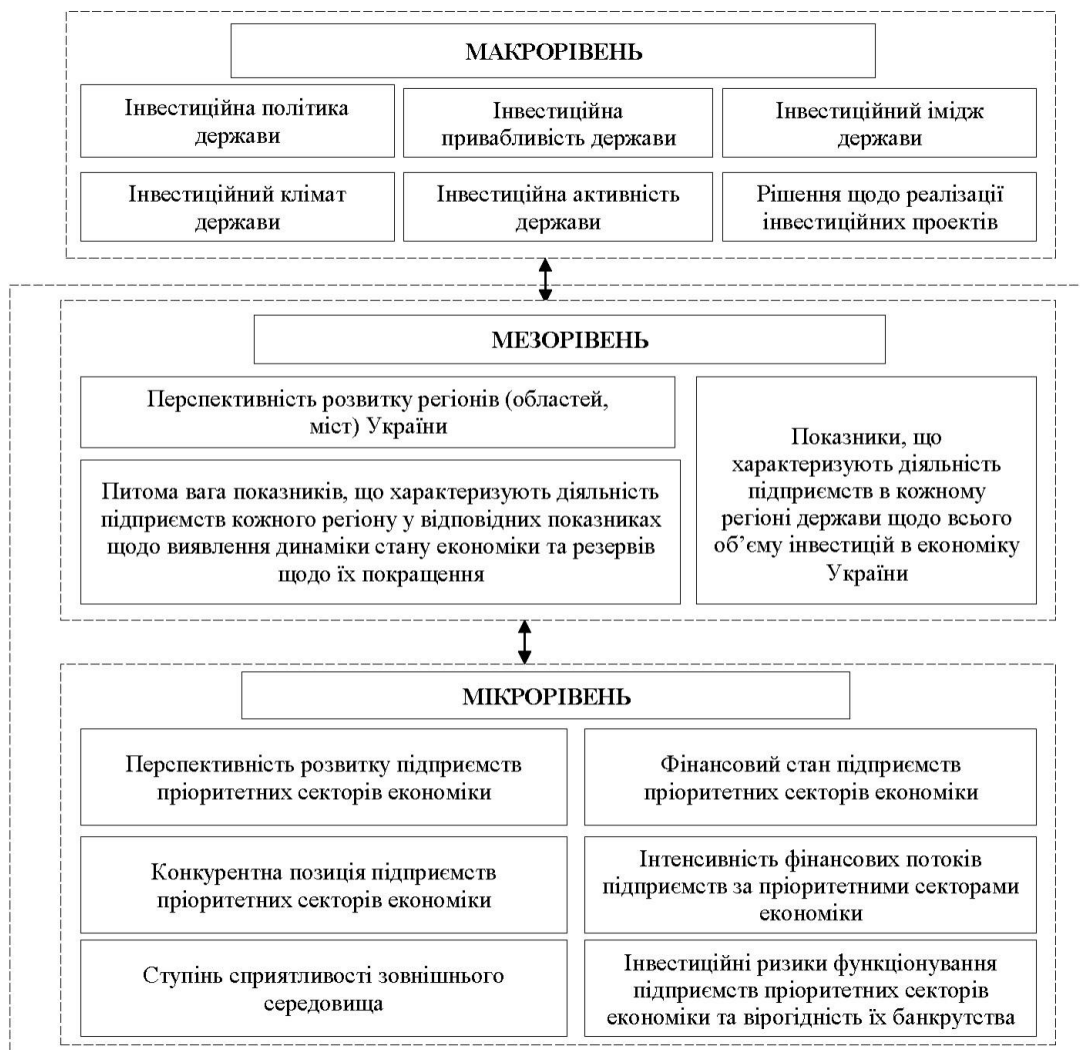

Ранжування блоків, які відображають рівні інвестиційного клімату в економіці України

Рис. 2. Схема взаємозв'язку рівнів інвестиційного клімату економіки України ієрархії «держава – сектор економіки (регіон) – організація»

Нагальна потреба у «хмарному» обчисленні зумовлена гострою потребою мережевого доступу до суспільного пулу конфігурованих обчислювальних ресурсів (наприклад, серверів, мереж, архіву даних, додатків), які можуть оперативно надаватися за оптимальних управлінських витрат та звернень до провайдера. «Хмарні» послуги розподіляють на декілька основних категорій за типами наданих послуг (рис. 3).

Характерною рисою сучасного світового розвитку держав є активізація інтеграційних процесів у світі та Європі зокрема.

Серед існуючих векторів розвитку євроінтеграційний курс забезпечує державі місце в системі світових бізнес-відносин.

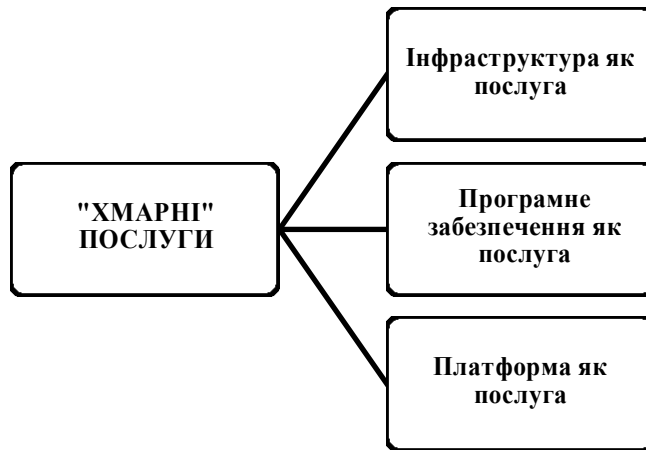

*Рис. 3. Основні категорії «хмарних» послуг**

* власна розробка автора

На сьогоднішній день можна виокремити чотири основні сценарії використання хмарних технологій у національній економіці (рис. 4).



*Рис. 4. Основні сценарії використання хмарних технологій у національній економіці**

* власна розробка автора

Для України інвестиційна інтеграція з Євросоюзом – це рух до стандартів цивілізованого, соціально орієнтованого ринкового ведення бізнесу з урахуванням сучасних тенденцій цифровізації, діджиталізації, конкурентоспроможності на світовому ринку.

Для більшості країн світу основною перевагою у виборі «хмарного» сервісу є безкоштовне користування необхідною ліцензованою програмою, її обслуговування та оновлення. В даному випадку, наприклад, саме модель SaaS орієнтована на кінцевого користувача і позиціонується як надійний інструмент для ефективного ведення бізнесу та забезпечення високого рівня конкурентоспроможності економіки. За означеної моделі потенційні користувачі не несуть витрат за право володіння пакетом необхідних програм, а здійснюють оплату за їх використання. При використанні моделі SaaS користувачі відмічають ряд певних переваг (рис. 5).

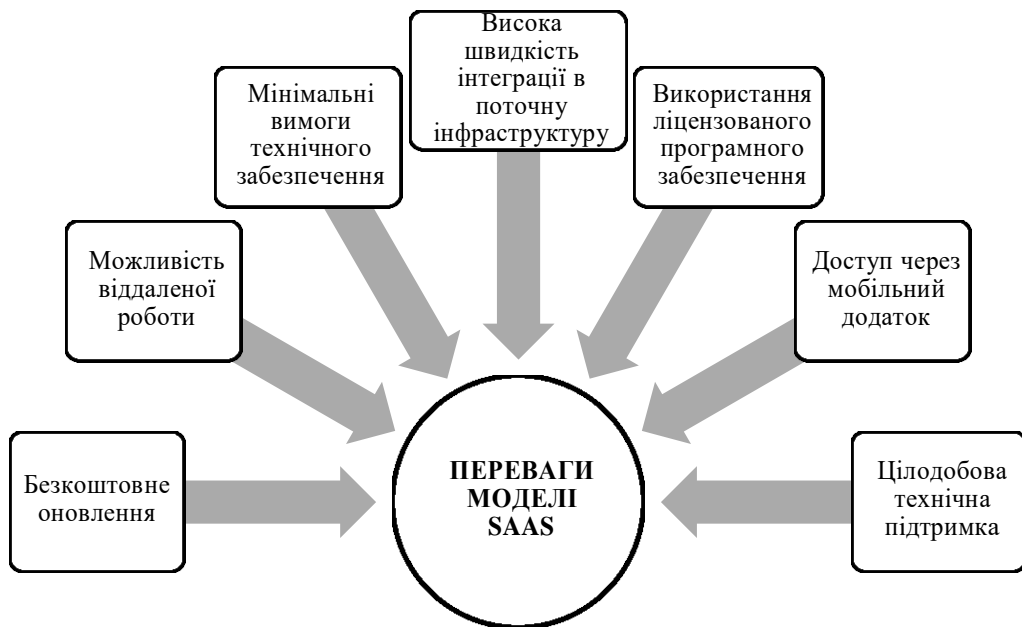

*Рис. 5. Переваги використання моделі SaaS**

* власна розробка автора

Наприклад, для обліку і управління організацією з використанням сучасних «хмарних» технологій існують наступні програми: Облік «Saas», «jSolutions», «iFin», «хмарні» пропозиції для «BAS Бухгалтерія», «1С: Підприємство» та інші.

У зв'язку із постійним зростанням інтересу до передачі певних завдань зовнішньої обчислювальної потужності більшість компаній-постачальників постають перед нагальною проблемою, а саме: продаж рішень на основі хмарних технологій. Так, станом на сьогоднішній день, сформовано перелік головних моделей послуг, які доповнюють одна одну і займають різноманітні ринкові позиції, а саме: інфраструктура як послуга (IaaS), платформа як послуга (PaaS), програмне забезпечення, як послуга (SaaS) (табл. 1).

Постійне удосконалення обладнання інженерних хмарних інфраструктур та вдосконалення технологій та методів віртуалізації формують можливості для клієнтів використовувати хмарні сервіси в безпеці приватних хмар. Все більша кількість міжнародних та вітчизняних організації прагнуть використовувати хмарні обчислення у гібридних хмарах, реалізуючи та проводячи обчислення для державних та приватних проектів на своїх платформах. При таких умовах, замовник послуги має можливість зберігати не на основі хмари внутрішню комп'ютерну мережу, а повністю передавати певні функції, наприклад, зберігання даних або резервне копіювання, - до публічного постачальника хмар.

З популяризацією хмарних технологій за останні роки на ринку з'являється безліч інноваційних моделей, наприклад: апаратне забезпечення як послуга (HaaS), робоче місце як послуга (WaaS), дані як послуга (DaaS), безпека як послуга (SaaS), усе як послуга (EaaS).

Аналіз моделей хмарних послуг в сучасних умовах забезпечення високого рівня конкурентоспроможності організації*

№ з/п	Назва моделі	Короткий опис моделі	Призначення моделі хмарних послуг
1	Інфраструктура як сервіс IaaS (<i>Infrastructure-as-a-Service</i>)	Еластичне середовище різномірних ресурсів: серверних, мережових, ресурсів зберігання	Модель дає змогу гнучко і на ходу переконфігурувати платформи. Реалізований приклад – хмарний сервіс компанії «Амазон».
2	Платформа як сервіс PaaS (<i>Platform-as-a-Service</i>)	Інтерфейс управління IaaS із додатків	Модель дає змогу управляти хмарою з прикладних систем. Реалізований приклад – сервіс Google drive.
3	Програмне забезпечення як послуга SaaS (<i>Software-as-a-Service</i>)	Модель продажу програмного забезпечення як послуги із зовнішньої IaaS-хмари	Модель дає змогу скоротити витрати на впровадження і супровід програмного забезпечення. Реалізований приклад – сервіс Google docs.

* власна розробка автора

Таким чином, стає зрозумілим той факт, що стійка світова тенденція до зниження популярності споживання програмного забезпечення на основі роялті формує інноватику використання програмного забезпечення на основі моделі SaaS та хмарних обчислень.

Висновок. Одним із основних факторів, який стримує стрімкий розвиток хмарної інфраструктури в сучасних умовах є обмежена пропускна здатність каналів зв'язку. Не зважаючи на те, що станом на сьогоднішній день швидкість нових кабелів у світі становить 1 300 метрів на секунду, - пропускна здатність каналів є недостатньою завдяки постійному зростанню трафіку, обсягів обчислювальних даних, запитів та інше.

Запровадження хмарних сервісів формує пріоритети для підвищення рівня ефективності роботи економіки в цілому, забезпечення високого рівня задоволеності бізнес-партнерів, і, відповідно, розвиток та покращення, підвищення рейтингових позицій економіки країни за рахунок збільшення рівня її конкурентоспроможності.

Щодо подальших досліджень цього питання, - необхідним є ґрунтовний детальний аналіз реальності та ефективності запровадження хмарних технологій в економіці з метою збільшення рівня її конкурентоспроможності та забезпечення високих рейтингових позицій країни на світовій арені.

References:

1. Sukhorukov, A.I. *Prioriteti derzhavnoi politiki shhodo investitsijnogo zabezpechennja strukturnih zrushen' u promislovosti* [The priorities of public policy for investment support structural changes in the industry] Available at: http://www.niss.gov.ua/content/articles/files/invest_zabezp-2873f.pdf
2. Mussina, L.A. (2012). *Formuvannja ta realizacija derzhavnoi politiki sprijannja rozvitku innovacijnih virobnictv i tehnologij* [Formulation and implementation of public policies to promote innovation and production technology] K.: NDEI, 214 p.
3. Haidutsky, A.P. (2004). *Metodologichni aspekti investitsijnoi privablivosti ekonomiki* [Methodological aspects of investment attractiveness of economy] Regional Economics, 184 p.
4. Golovatyuk, V.M. (2010). *Problemi polipshennja innovacijnoi sprijatlivosti regional'nih ekonomik* [Problems improving of the innovation favourable of regional economies] Regional Economics, pp. 89-98.
5. Chumachenko, N.V. (2012). *Modeljuvannja investitsijnih procesiv v agropromislovomu kompleksi Ukraïni* [Investment processes modelling in the Ukrainian agriculture]. Ball: Globe Press, 136 p.
6. Zhalilo, J.A. (2009). *Teorija ta praktika formuvannja efektyvnoi ekonomichnoi strategii derzhavi* [Theory and practice of forming an effective economic strategy states] K.: NISS, 336 p.
7. The official website of the State Statistics Service of Ukraine. Available at: <http://www.ukrstat.gov.ua>.
8. Macroeconomic indicator. Available at: http://www.bank.gov.ua/control/uk/publish/category?cat_id=57896
9. *Prioriteti investitsijnoi politiki u konteksti modernizacii ekonomiki Ukraïni: analitichna dopovid* [Priorities investment policy in the context of the modernization of Ukrainian economy: analytical report] K.: NISS, 2013, 48 p.
10. Research methodology. IMD World Competitiveness Year-book, 2013. Available at: http://www.imd.ch/research/centers/wcc/research_methodology.cfm.
11. The official website of “American research center” (The Heritage Foundation) Available at: <http://www.heritage.org/>.
12. The official website “Cato Institute”. Available at: <http://www.cato.org/>.

ДОСТОВІРНІСТЬ ДОКАЗІВ У СВІТЛІ НАЛЕЖНОГО ДОКАЗУВАННЯ У КРИМІНАЛЬНОМУ ПРОВАДЖЕННІ

Olena I. Garasymiv Candidate of legal sciences, Associate professor
Associate Professor of the Department of Criminal Procedure and Forensics Lviv State University of Internal Affairs 26, Gorodok str., Lviv, Ukraine
garsumiv_@ukr.net
<https://orcid.org/0000-0002-4588-9531>

Olena V. Riashko Candidate of legal sciences, Associate professor,
Associate Professor of the Department of Criminal Procedure and Forensics Lviv State University of Internal Affairs 26, Gorodok str., Lviv, Ukraine
olena_ryashko@ukr.net ORCID
<https://orcid.org/0000-0001-5500-5223>

Анотація. Стаття присвячена аналізу проблематики оцінки достовірності доказів у кримінальному процесі, яка завжди була сферою наукових інтересів, як провідних вчених, так і молодих науковців. Така зацікавленість є абсолютно закономірною, враховуючи вагомість та значення процесу доказування у кримінальній процесуальній діяльності.

У статті розглядається така властивість доказу, як його достовірність, оскільки саме від правильного розуміння її природи залежить дотримання прав і свобод учасників кримінального процесу, забезпечення гарантій та дотримання засад кримінального судочинства, встановлення істини та вирішення завдань кримінального провадження у цілому. Підкреслено, що реалізація завдань кримінального процесу залежить, передусім, від доказування фактів та обставин, що становлять предмет доказування в конкретному кримінальному провадженні.

Наголошено, що єдиним засобом досягнення цілей кримінального судочинства є доказування, яке розглядається як процес одержання доказів, їх залучення до сфери кримінального судочинства та має на меті максимальне відтворення минулої події кримінального правопорушення, яка досліджується, захист прав та законних інтересів усіх осіб, які беруть участь у кримінальному судочинстві, незалежно від їх процесуального статусу, викриття винних та недопустимість покарання невинуватих. Реалізація функцій судової влади за межами зали судового розгляду неможлива априорі. Саме тому, питання доказів і доказування, на думку переважної більшості науковців, є й залишаються основою кримінального процесу.

Вступ. Поняття доказів належить до фундаментальних правових категорій, з якими пов'язано кримінальне судочинство в цілому. Метою усього процесу доказування у кримінальному провадженні є формування істинного знання про обставини правопорушення на підставі достовірних доказів, що прямо зазначено у ст. 94 Кримінального процесуального кодексу України.

Цілком зрозуміло, що у контексті прийняття та постановлення відповідних процесуальних рішень, достовірність доказів тісно взаємопов'язана зі стандартами доказування. По сьогоднішній день, поняття стандартів доказування у доктрині кримінального процесу не знайшло чіткого та однозначного визначення, що вказує на подальшу необхідність здійснення їх аналізу, що зможе забезпечити в подальшому більш чіткий зв'язок з достовірністю доказів.

Доказування — це складний та нерозривний цілісний процес, що полягає в отриманні доказів (пошуку і виявленні (вилученні) фактичних даних та їх джерел; перевірці, оцінці фактичних даних і їх джерел, їх процесуальному оформленні (закріпленні) й наданні фактичним даним та їх джерелам значення доказу у кримінальному провадженні) та їх використанні для встановлення фактів та обставин, що мають значення для кримінального провадження, в обґрунтуванні доказами саме своєї версії розвитку події сторонами кримінального провадження.

Для успішного вирішення завдань кримінального судочинства слідчий, прокурор, слідчий суддя і суд зобов'язані встановити, чи мала місце подія кримінального правопорушення, яке саме кримінальне правопорушення було вчинено, хто винуватий у його вчиненні, та інші обставини, що мають значення для законного та обґрунтованого вирішення кримінального провадження, захисту прав і законних інтересів учасників процесу. Кримінальне правопорушення для осіб, на яких законом покладено обов'язок розслідування і розгляду справи, завжди є подією минулого, яку вони пізнають лише опосередковано, у цьому полягає найбільша складність, оскільки слідчий, прокурор, слідчий суддя і суд при здійсненні досудового розслідування та судового провадження повинні оцінювати факти, що залишилися у минулому, лише за допомогою тих слідів, які ця подія залишила по собі. Саме на підставі різноманітних даних, отриманих в процесі допитів, в результаті проведення експертиз та аналізі речових доказів вони послідовно, крок за кроком намагаються встановити та відновити повну картину події, що відбулася, тобто встановлюють обставини вчиненого кримінального правопорушення та осіб, що його вчинили.

Лише за допомогою доказів стає можливим встановлення обставин, що мають значення для кримінального провадження, а тому особа, яка уповноважена державою на здійснення кримінальної процесуальної діяльності, зобов'язана зібрати, перевірити та оцінити увесь можливий доказовий матеріал, надати йому відповідного процесуального оформлення, покласти в основу процесуальних рішень та використовувати на підтвердження своєї правової позиції. Саме тому законодавець після того, як у ч. 1 ст. 84 Кримінального процесуального кодексу України навів визначення доказів, у ч. 2 цієї статті дає вичерпний перелік процесуальних джерел доказів.

Достовірність доказів: аналіз нормативного регулювання.

Встановлення події кримінального правопорушення в кримінальному провадженні завжди відбувається опосередковано, оскільки кримінальне правопорушення для тих суб'єктів кримінального процесу, які досліджують його обставини, є завжди подією минулого. Безпосередньо слідчими, прокурорами та іншими уповноваженими суб'єктами здійснюється лише діяльність зі збирання (формування), перевірки і оцінки фактичних даних про кримінальне правопорушення, що вже відбулося, що на перший погляд, видається дещо формалізованим підходом. З іншої сторони, якщо б зазначені суб'єкти безпосередньо були учасниками або свідками події кримінального правопорушення, то цілком зрозуміло, що у зв'язку з вимогами інституту відводу (ст. ст. 75, 77 та деякі інші § 6 глави 3 КПК України) вони б втрачали можливість реалізувати свої повноваження, у такому випадку їх процесуальний статус змінювався б на інший. Саме тому, неупереджений погляд зі сторони та відсутність особистої зацікавленості в результатах справи мало би наділяти процес доказування належним та достовірним сприйняттям з боку уповноважених осіб.

Всі докази підлягають ретельній перевірці та оцінці, адже саме походження та характер отриманої інформації не може викликати невпевненість в самих доказах та ставити під сумнів можливість їх використання у кримінальному провадженні. Так наприклад, показання свідка є одним з найпоширеніших джерел доказів, який слідчий повинен перевірити за допомогою інших слідчих (розшукових) дій (слідчий експеримент, одночасний допит двох або більше учасників кримінального провадження).

Зауважимо такий важливий нюанс: достовірність в порівнянні з іншими властивостями, наділена однією істотною особливістю. Якщо неналежність чи недопустимість найчастіше є очевидними одразу, в результаті чого виключається з процесу доказування, то недостовірність доказу є категорією більш складною та підступною (такою, що може легко ввести в оману), та визначається лише після аналізу та оцінки певної сукупності доказового матеріалу. У цьому полягає найбільша проблема, оскільки вимога щодо достовірності не може бути застосована наперед щодо доказу в момент його отримання.

Стандарти формування достатньої сукупності належних, допустимих і достовірних доказів як самостійна група стандартів доказування повинні відображати особливості збирання, перевірки та оцінки із точки зору вказаних процесуальних властивостей доказів кожного з визначених кримінальним процесуальним законом видів процесуальних джерел доказів.

Не викликає жодного заперечення теза про те, що інститут достовірності доказів завжди був і буде наріжним каменем не тільки доказового права, а й усього кримінального процесу. Оцінка тенденцій, змін, надбань та прогалин кримінального судочинства цілком та повністю залежить від якості механізму застосування та реалізації, у тому числі й достовірності доказів, оскільки самий підхід до інституту достовірності доказів, його місця та ролі у процесі

доказування знаходиться у тісному зв'язку та під впливом того, що прийнято вважати доміантою у кримінальному судочинстві України.

Легалізація у КПК України засади презумпції невинуватості та забезпечення доведеності вини (ст. 17 КПК), визнання того, що «кримінальне провадження здійснюється на основі змагальності, що передбачає самостійне обстоювання стороною обвинувачення і стороною захисту їхніх правових позицій, прав і свобод і законних інтересів засобами, передбаченими цим Кодексом», а також те, що «суд, забезпечуючи об'єктивність та неупередженість, створює необхідні умови для реалізації сторонами їхніх процесуальних прав та виконання процесуальних обов'язків» (ст. 22 КПК), надає законодавче підґрунтя для іншого підходу до тлумачення доказування (доведення)¹

В усі часи існування кримінального процесу доказування було в основі судово-слідчих помилок, необґрунтованих та несправедливих кримінальних процесуальних рішень, а також одним із головних процесуальних інструментів державних репресивних органів, діяльність яких мала трагічні наслідки для мільйонів безвинних жертв. Водночас кримінальне процесуальне доказування може бути й головною кримінальною процесуальною гарантією та ефективним процесуальним засобом прийняття обґрунтованих, вмотивованих і справедливих кримінальних процесуальних рішень для досягнення мети й вирішення завдань кримінального провадження²

Як відомо, цінність процесуальних доказів полягає в тому, що вони є основними засобами доказування існування/неіснування юридично значимих фактів і обставин, визначених предметом доказування в кримінальному провадженні, створюючи тим самим надійну фактову основу для прийняття різноманітних процесуальних рішень³

Відповідно до частини другої статті 91 КПК України доказування полягає у збиранні, перевірці та оцінці доказів з метою встановлення обставин, що мають значення для кримінального провадження. Цілком зрозуміло, що це процес складний та відповідальний по самій своїй сутності, свого роду тягар: інформативно-змістовний та моральний.

Статтею 94 КПК України встановлено, що слідчий, прокурор, слідчий суддя, суд за своїм внутрішнім переконанням, яке ґрунтується на всебічному, повному й неупередженому дослідженні всіх обставин кримінального провадження, керуючись законом, оцінюють кожний доказ з точки зору належності, допустимості, достовірності, а сукупність зібраних доказів – з точки зору достатності та взаємозв'язку для прийняття відповідного процесуального рішення. В основі прийняття процесуальних рішень лежить достовірне встановлення обставин справи, що підлягають доказуванню у кримінальному

¹ Шумило М.Є. Викладання кримінального процесу: чи не час прощатися із методологічною спадщиною кримінального процесу тоталітарної доби. *Нове українське право*. Вип. 2, 2022. С.

² Погорецький М.А. Нова концепція кримінального процесуального доказування. *Вісник кримінального судочинства*. № 3/2015. С.

³ Шумило М.Є. Поняття доказів у кримінальному процесі: пролегомени до розуміння «невловного» феномену доказового права. *Вісник кримінального судочинства*. № 3/2015. С.

провадженні, таким чином ця вимога передбачає наявність в уповноваженій особи певного (максимально можливого) знання, такого, яке б не викликало сумніву щодо її відповідності реальності.

Цілком логічно видається думка про те, що у світі не існує готових доказів, тому слідчий під час провадження слідчих дій, виявляючи належну до справи інформацію (сліди злочину) і фіксуючи її в процесуальних актах, зайнятий формуванням доказів і їх процесуальних джерел⁴

Достовірність означає відповідність змісту фактичних даних тому, що мало місце в дійсності, можливість пересвідчитись у добротності як самого джерела, так і способу фактичних даних, надійності процесуального носія та засобів фіксації⁵

Європейський суд з прав людини розглядає стандарт доказування «поза розумним сумнівом», з одного боку, як обов'язок сторони обвинувачення доводити вину обвинуваченого, а з іншого — як обов'язок суду виносити обвинувальний вирок лише тоді, коли вину обвинуваченого у скоєнні злочину доведено поза усіляких розумних сумнівів.

У доктрині кримінального процесу висловлені різноманітні погляди до визначення системи стандартів доказування. Водночас, в основу дослідження доречно покласти три основні стандарти доказування: «обґрунтована підозра», «достатня підстава» та «поза розумним сумнівом»⁶

Абсолютно підтримуємо думку В.В. Вапнярчука, який підкреслює, що момент перетворення ймовірностей в практичну достовірність не може бути визначений за якимись формальними критеріями (за виключенням окремих експертних досліджень, де ймовірність піддається математичному обчисленню (наприклад, почеркознавча або дактилоскопічна експертиза)), а тому він визначається передбаченим в законі шляхом вільної оцінки за внутрішнім переконанням (в даному випадку внутрішнє переконання є критерієм оцінки доказування певного суб'єкта)⁷

Лозинська Ю. пропонує розуміти достовірність доказу, як його властивість, яка одержує свій вираз у формі судження, сформульованого в результаті оцінки доказу для виявлення внутрішніх та зовнішніх протиріч з іншими доказами у кримінальному провадженні, у якому констатована повна відповідність конкретних відомостей реальним фактам, які є предметом кримінального провадження⁸

⁴О. Рибалка. Теоретичні засади доказування в кримінальному процесі. *Науково-правовий журнал «Підприємництво, господарство і право»*. 8/2020. С.

⁵Теорія доказів : підручник для слухачів магістратури юридичних вузів / Антонов К. В., Сачко О. В., Тертишник В. М., Уваров В. Г. К. : Алерта, 2015. С.

⁶ Зінченко В.М. Взаємозв'язок достатності доказів і стандартів доказування у кримінальному провадженні. *Науково-інформаційний вісник Івано-Франківського університету права імені Короля Данила Галицького: Журнал. Серія Право. №7(19), 2019. С. 133*

⁷ В.В. Вапнярчук. Загальна характеристика властивостей доказів та їх розмежування між собою. *Держава і право : Збірник наукових праць. Серія Юридичні науки. Випуск 67 / Ін-т держави і права ім. В.М. Корецького НАН України. К. : Вид-во «Юридична думка», 2015. С.369*

⁸ Лозинська Ю. Теоретичні основи визначення поняття достовірності доказів у кримінальному провадженні. *Національний юридичний журнал «Теорія і практика»*. 2017. С. 165

Практика кримінального судочинства переконливо свідчить про те, що успішне розслідування та судовий розгляд переважної більшості кримінальних проваджень справ неможливі без використання знань у формі висновку експерта. Склалася ситуація, при якій у переважній більшості випадків суд та слідчий (прокурор) ставляться до висновку експерта як до непорушної істини в останній інстанції, що є ключовою та вирішальною для оголошення про підозру, обґрунтування обвинувачення та постановлення вироку, особливо це стосується судово-медичних експертиз, які призначаються та проводяться в обов'язковому порядку (ч. 2 ст. 242 КПК).

Саме тому, при перевірці та оцінці експертного висновку суд повинний з'ясувати: чи було дотримане вимоги законодавства при призначенні та проведенні експертизи; чи не було обставин, які виключали участь експерта у кримінальному провадженні; компетентність експерта і чи не вийшов він за межі своїх повноважень; достатність поданих експертові об'єктів дослідження; повноту відповідей на порушені питання та їх відповідність іншим фактичним даним; узгодженість між дослідницькою частиною та підсумковим висновком експертизи; обґрунтованість експертного висновку та його узгодженість з іншими матеріалами провадження.

Кожна зі сторін кримінального провадження має право сумніватися у будь-якому аспекті експертного висновку, у тому числі й у його науково-методичній правильності. Важливою для вирішення цього завдання (особливо для сторони захисту) є можливість залучення спеціаліста-консультанта як учасника судового розгляду⁹

Крім того, частим під час досудового розслідування кримінального провадження є проведення дактилоскопічної експертизи. Для визнання допустимими висновків такої експертизи необхідно зосередити увагу не лише на правильності отримання слідів вчиненого кримінального правопорушення, а й на порядку взяття зразків для порівняння.

На нашу думку, можна виокремити дві причини проблем зі встановлення достовірності висновку експерта. По-перше, на відміну від чітко формалізованих понять допустимості й належності як процесуальних властивостей доказів, експлікація поняття достовірності/недостовірності експертного висновку, який оцінюють змістовно, а не за формальними ознаками, у законі не розкрито. Друга причина пов'язана з можливістю всебічної оцінки достовірності висновку експерта замовником експертизи¹⁰

Якщо з формально-процесуальної позиції - встановлення дотримання процесуального закону, правильності оформлення висновку, а також вирішення питання відводу експерта-виконавця оцінити цей доказ не представляється складним, то найбільш проблематично для суду і досудового слідства здійснити оцінку правильності висновку експерта з сутнісної (науково-технічної та

⁹ Бажанюк В.В. Оцінка висновку експерта у кримінальному провадженні. *Науковий вісник Міжнародного гуманітарного університету*. Сер.: Юриспруденція. 202. № 54. том 2. С.113

¹⁰ М. Щербаковський. Стандарт достовірності висновку експерта у кримінальному процесі. *Теорія і практика судової експертизи і криміналістики*. 2021. Випуск 3 (25). С. 22

методичної) точки зору, оскільки, як правило, ці владні суб'єкти не володіють відповідними спеціальними експертними знаннями, не обізнані в сучасних експертних технологіях. На практиці ця складність породжує тенденцію завищення доказового значення висновку експерта, представлення його у вигляді безальтернативної «чорної скрині», в певній мірі ствердження реанімації відкинутої сто років назад концепції діяльності експерта в судочинстві як «наукового судді»¹¹

Думки науковців та практиків розмежовуються щодо питання про достовірність у ролі невід'ємної властивості доказів. Оскільки достовірність характеризується бінарною суб'єктивно-об'єктивною природою. Достовірність доказів у кримінальному процесі слід розглядати як гносеологічну категорію, що означає те, що висновок одного суб'єкта кримінально-процесуального доказування не виключає іншої оцінки на цій самій стадії доказування іншим суб'єктом. Достовірне знання, що є для нас істинним, може виявитися помилковим, що не суперечить діалектиці, а передбачається нею¹²

Критерії достовірності доказів щодо кожного із джерел.

Як вже нами зазначалося вище, найпоширенішим джерелом доказів, яке використовується практично в кожному кримінальному провадженні, є показання. Саме за їх допомогою та на їх основі встановлюються обставини кримінального правопорушення, що підлягають доказуванню у конкретному кримінальному провадженні. Непоодинокими є випадки, коли такі обставини встановлюються лише на підставі показань (внаслідок відсутності інших джерел), внаслідок чого ухвалюється певне судове рішення. Тому так важливо та необхідно досліджувати їх правову природу та вдосконалювати законодавче регулювання порядку їх отримання з метою належного використання в процесі доказування.

В контексті надання показань особливу увагу зосередимо на тому, що кожна особа, яка залучається до сфери кримінального судочинства наділена суб'єктивним, індивідуальним сприйняттям, запам'ятовуванням, та відображенням інформації. На цю здатність мають вплив як загальний рівень інтелекту, так і знання у конкретній сфері або інформованість щодо певної галузі. Від цих та багатьох інших факторів, у сукупності, залежать показання суб'єктів у кримінальному провадженні.

У разі, якщо процесуальне джерело доказу є ненадійним, то подальша перевірка та оцінка змісту цього доказу позбавлена усілякого сенсу та взагалі не відбувається. Вже немає жодного значення, які саме показання надавав свідок, якого взагалі не було на місці події або до яких висновків прийшов експерт в ході проведення експертизи, якщо він не володів належною компетенцією для

¹¹ Ярослав Ю.Ю. Оцінка висновку експерта за допомогою спеціальних знань / Ю.Ю. Ярослав. Судово-психологічна експертиза. Застосування поліграфа та спеціальних знань в юридичній практиці: Електронний журнал / [редкол.: Назаров О. А. (голов. ред.) та ін.]. К., 2019. № 3 (19). Дата публікації: 10.09.2019. URL: <https://goo.su/OiVw> (дата звернення: 10.09.2019).

¹² П. Декайло, Г. Різник. Окремі аспекти визначення властивостей доказів у кримінальному процесі. *Актуальні проблеми правознавства*. 4 (20)/2019. С. 234.

можливості її проведення або які відомості містив підроблений документ чи які сліди залишилися на речовому доказові, якщо вони не були упаковані та збережені належним чином. Свідок може визнаватися ненадійним, наприклад, в силу своїх фізіологічних особливостей, стану психологічного та фізичного здоров'я, часу доби, пори року, характеру освітлення, при яких він просто не міг бути очевидцем подій, про які надає показання або сприймати їх дещо викривлено. їх у викривленому сприйнятті.

Таким чином, відповідно до ч. 2 ст. 96 КПК, сторона для підтвердження ненадійності свідка може надати докази щодо: 1) засудження свідка за завідомо неправдиві показання; 2) засудження свідка за обман; 3) засудження свідка за шахрайство; 4) засудження свідка за інші діяння, які підтверджують нечесність свідка; 5) інші документи, показання, які підтверджують репутацію свідка.

Боїмося помилитися, але видається, що частина 2 статті 96 КПК вступає в певну суперечку із самою природою перевірки доказів. Спробуємо обґрунтувати, в першу чергу репутація свідка не завжди співвідноситься зі змістом його показань. Так, припустимо ми маємо доведеним факт притягнення свідка до кримінальної відповідальності за завідомо неправдиві показання чи то обман чи то шахрайство, але ж сам по собі цей факт аж ніяк не свідчить, що ця особа буде в іншому кримінальному провадженні знову ж таки надавати неправдиві показання; зрозуміло, що така репутація викликає сумніви та ставить перед органом досудового розслідування додаткові питання, звичайно, що такі показання потребують ретельної перевірки та співставлення з іншими доказами, але дещо невірним виявляється категорична норма про їх ненадійність.

Іншими словами, достовірні докази правильно, адекватно відображають події, обставини, що мали місце в дійсності, недостовірні ж докази відображають події, обставини у спотвореному виді. Так, недостовірними будуть показання потерпілого, свідка, підозрюваного, висновки експерта, якщо вони через певні суб'єктивні або об'єктивні причини неправильно сприйняли або відтворили інформацію про події, обставини дійсності. Оцінка достовірності доказів вважається найбільш складною у порівнянні з оцінкою інших властивостей доказів.

Основною причиною цього визнають той факт, що оцінити окремих доказ як достовірний можливо лише тоді, коли у суб'єкта доказування вже є й інша інформація про досліджувану подію та відповідні обставини, яка дозволить йому зробити припущення про достовірність чи недостовірність отриманих даних. Іншими словами, вимога достовірності не може бути пред'явлена наперед до кожного доказу в момент його одержання, оскільки оцінка достовірності є триваючим процесом, який звершується лише в момент формулювання кінцевих висновків у справі на основі всієї сукупності доказів¹³

¹³ Чучман О.І. Особливості оцінки достовірності доказів та її вплив на ухвалення процесуальних рішень слідчим суддею. Науковий вісник Міжнародного гуманітарного університету. Сер.: Юриспруденція. 2022. № 55. С. 83

Варто зауважити, що під час досудового розслідування нерідко зустрічаються випадки зміни первинних показань не лише свідками, а й підозрюваними, обвинуваченими, потерпілими. Така поведінка потерпілих та інших осіб викликає у слідчого, прокурора, слідчого судді, суду обґрунтований сумнів щодо їх неупередженості, що тягне за собою необхідність перевірки показань таких осіб на предмет їх достовірності¹⁴

Допит свідка необхідний для того, щоб отримавши інформацію, була змога перевірити її достовірність, надійність якої виявляється через можливість вказати на помилки або на недостовірні факти у показаннях, тому безпосередньо виникає можливість поставити під сумнів достовірність показань. У випадку застосування позасудових свідчень інші сторони кримінального провадження такої можливості позбавлені.

Стосовно такого правового інституту, як «показання з чужих слів» («показання зі слуху»), коли свідчення дає працівник правоохоронних органів, то необхідно зазначити, що він не може об'єктивно передати обставини, які були сприйняті джерелом фактів, оскільки лише повідомляє про них. Фактично показання в суді таких свідків викликає необхідність суду в інтересах учасників процесу здійснити допит першоджерела, якому відомо про факт злочину, та інші обставини, що з ним тісно пов'язані. Практично такі показання неможливо піддати перевірці за допомогою процесуальних засобів сторонам обвинувачення.

Відповідно, за такого розуміння в основу визначення достовірності доказів покладається суто об'єктивний критерій – доказ визнається достовірним, якщо він відповідає об'єктивній дійсності. Водночас, правова природа достовірності доказів є об'єктивно-суб'єктивною, у зв'язку з чим в ході розкриття її поняття обов'язковому врахуванню підлягає також суб'єктивний критерій, з огляду на який суб'єкт доказування, котрий здійснює перевірку й оцінку доказів, за їх результатами повинен бути переконаний у правильності зробленого ним висновку стосовно достовірності кожного доказу. Таким чином, достовірність відображає не істинність доказів, а їх безсумнівність, встановлену в ході здійснення перевірки та оцінки¹⁵

Достовірність доказів доцільно розглядати як процес формування суб'єктом доказування знання щодо безсумнівності їх змісту в ході збирання, перевірки та оцінки доказів, у тому числі шляхом формулювання висновку щодо їх достовірності та усунення сумнівів і невпевненості в цьому (динамічний момент), та як результат цього процесу, що відображає стан психіки суб'єкта доказування, за якого він упевнений у правильності зробленого ним висновку щодо безсумнівності змісту доказів і готовий до його обґрунтування у відповідному процесуальному рішенні в разі встановлення достовірності доказів за результатами їх перевірки (статичний момент). У логічному аспекті

¹⁴ Оцінка достовірності показань свідка у чинному КПК України: деякі проблемні питання / А. О. Ляш // Часопис Національного університету «Острозька академія». Серія «Право». 2017. № 2(16).: [Електронний ресурс]. Режим доступу : <http://lj.oa.edu.ua/articles/2017/n2/17laodpp.pdf>.

¹⁵ Тепак С.Я. Сутність достовірності доказів як їх процесуальної властивості у кримінальному провадженні: доктринальні підходи і судова практика. *Право і суспільство*. № 5/2022. С. 274

достовірність доказів становить сформульований суб'єктом доказування категоричний висновок щодо безсумнівності їх змісту, який, з його точки зору, є правильним та єдиним можливим на момент ухвалення відповідного процесуального рішення.

Саме ці три елемента (фактичні дані, їх процесуальні джерела та процесуальна форма), маючи взаємовпливовий та взаємозалежний зв'язок, у своїй єдності становлять поняття доказу в кримінальному провадженні. Відсутність будь-якого із зазначених елементів, наприклад, грубе порушення процесуальної форми отримання відповідного доказу чи відсутність фактичних даних, які можуть бути визнані доказами, або їх джерела, робить доказ таким, що втрачає свою сутність¹⁶

За результатами дослідження процесуальних положень щодо належності та допустимості доказів можна дійти висновку, що джерелом доказів є лише той документ, який відповідає таким вимогам: містить відомості про фактичні обставини, що мають значення для кримінального провадження; є дані про те, яким чином документ потрапив до матеріалів кримінального провадження; дотримані вимоги щодо необхідних реквізитів в офіційному документі¹⁷

Із урахуванням специфіки речових доказів, законодавець приділяє їм підвищену увагу, закріплюючи поняття речових доказів, перелік їх видів за зв'язком із подією кримінального правопорушення, способи збирання речових доказів стороною обвинувачення, строки і порядок їх зберігання, способи і порядок вирішення питання про них тощо. Проте, досвід практичного застосування норм, які складають інститут речових доказів, свідчить про наявність істотної кількості прогалин і неоднозначне тлумачення окремих його норм, що створює підґрунтя для їх неоднакового застосування.

Цікавим є питання визначення ознак та властивостей відеозапису та визначення його приналежності до речових доказів чи документів внаслідок специфічного процесу формування і дослідження відеозапису, який відрізняється від традиційних письмових документів. Звичайно, формування паперового документа істотно відрізняється від формування відеозапису. Водночас різний порядок іще не вказує на їх різну процесуальну природу, яка унеможливує їх віднесення до одного виду джерел доказів. Сучасні уявлення про інформацію відповідають розумінню документа як матеріального об'єкта або електронної форми інформації (яка також є за сутністю матеріальною). З урахуванням особливостей кодифікації такої інформації не тільки за допомогою письмових знаків, а і за допомогою інших кодів – звуків, зображення, криптографічних знаків тощо¹⁸

¹⁶ Погорецький М.А. Теорія кримінального процесуального доказування: проблемні питання. *Право України*. 2014. № 10. С. 16

¹⁷ Сезонов В.С., Піддубна А.В. Проблемні питання збирання та використання документів як джерел доказів у кримінальному провадженні. *Вчені записки ТНУ імені В.І. Вернадського. Серія: юридичні науки*. Том 32. (71). № 1. 2021. С. 114

¹⁸ Давидова Д.В. Деякі аспекти правової природи документа як джерела доказів у кримінальному провадженні України. *Правовий часопис Донбасу*. № 3 (64). 2018. С. 160

Якщо розглядати цифрові докази, то беручи до уваги їх особливу нематеріальну природу, особливості їх виникнення та існування, копіювання й дублювання, зберігання і візуалізації – вбачається за доцільне виділити в окремі слідчі дії «електронний огляд інформаційного середовища» і «електронне копіювання» та відокремити збирання (отримання) електронної інформації як окремий спосіб отримання доказів під час кримінального провадження.

Найбільша складність використання комп'ютерних даних у доказуванні, порівняно з іншими джерелами доказів, полягає в неможливості безпосереднього сприйняття цих даних людиною. Це зумовлює необхідність застосування спеціальних комп'ютерних, програмних продуктів та інших технічних засобів із метою обробки цих комп'ютерних даних, сприйняття людиною відповідних фактичних відомостей, їх вивчення, дослідження та вжиття заходів, спрямованих на закріплення і збереження відповідних комп'ютерних даних у незмінній формі.

Таким чином, визнання документів як доказів допустимими, достовірними та достатніми означає реалізацію їх як засобів встановлення наявності чи відсутності обставин, що підлягають доказуванню під час здійснення кримінального провадження, а також інших обставин, які мають значення у кримінальному провадженні. Випадки визнання джерел доказів та їх отримання недостовірними й недопустимими переважно є результатом комплексних порушень або інших об'єктивних обставин, що заважають отримати докази у процесі доказування. Так, може бути порушено порядок проведення слідчої (розшукової) чи процесуальної дії або спосіб отримання речового доказу, зокрема процесуальний порядок його вилучення тощо. Як наслідок – висунута під час досудового розслідування підозра особі може бути визнана судом не доведеною, відповідно стане неможливо довести вину фактично винної особи і суд буде змушений її виправдати.

Висновки.

Результатом належного доказування є реалізована його мета – те, що прагнув досягти суб'єкт доказування. Результат доказування може бути як позитивним, якщо мета досягнута, так і негативним, якщо мету не вдалося досягти. На наш суб'єктивний погляд, достовірність це така ознака доказу, яка засвідчує правдивість (справжність) отриманої інформації та формує у слідчого, прокурора, слідчого судді та суду беззаперечні переконання щодо її істинності, відповідності обставинам кримінального правопорушення та винуватості конкретної особи (осіб) у його вчиненні.

Найгостріша проблема, на наш погляд, полягає у тому, що на відміну від інших ознак доказів, саме достовірності у більшому ступеню притаманний суб'єктивізм осіб, які наділені повноваженнями щодо розслідування кримінальних проваджень, прийняття процесуальних рішень та розгляду справи в суді.

Таким чином, гарантують правильну оцінку достовірності показань свідка під час досудового розслідування його правовий статус, гарантії надання

правової допомоги, імунітети, відповідальність свідка, заборони протиправного впливу на свідка, процесуальна форма допиту свідка, нормативне визначення вимог до оцінки його показань щодо їх достовірності та високий професійний рівень слідчого, прокурора, що проводить досудове розслідування.

На забезпечення достовірності показань свідків спрямовані такі процесуальні норми: приведення свідка до присяги (ч. 2 ст. 352 КПК України); попередження свідка про кримінальну відповідальність за давання завідомо неправдивих показань та відмову давати показання (ч. 1 ст. 352 КПК України); видалення свідків із зали судового засідання перед початком судового розгляду (ч. 1 ст. 346 КПК України); вжиття судовим розпорядником заходів, щоб допитані та недопитані свідки не спілкувалися між собою (ч. 2 ст. 346 КПК України); свідки, які ще не дали показань, не мають права перебувати в залі судового засідання під час судового розгляду (ч. 4 ст. 352 КПК України); за клопотанням сторони кримінального провадження або самого свідка свідок може допитуватися за відсутності іншого допитаного свідка (ч. 5 ст. 352 КПК України)

Таким чином, достовірність тісно взаємопов'язана з іншими процесуальними властивостями доказів – їх належністю, допустимістю, достатністю та взаємозв'язком для прийняття відповідного процесуального рішення. У зв'язку з цим достовірність є процесуальною властивістю доказів, однорівневою з їх належністю, допустимістю, достатністю та взаємозв'язком для прийняття відповідного процесуального рішення, не може ототожнюватися та поглинатися ними.

Характеризуючи достовірність як ознаку доказів, її можна визначити як відповідність інформації, яка міститься в джерелах доказів, об'єктивній дійсності. Встановлення факту чи наділений доказ такою ознакою, є однією з гарантій встановлення істини в процесі розслідування та розгляду в суді кримінального провадження. Достовірність доказів встановлюється шляхом співставлення їх з іншими доказами, проведення слідчих (розшукових) дій, спрямованих на перевірку того чи іншого доказу тощо.

References:

1. Шумило М.Є. Викладання кримінального процесу: чи не час прощатися із методологічною спадщиною кримінального процесу тоталітарної доби. *Нове українське право*. Вип. 2, 2022. С. 149-155 DOI: <https://doi.org/10.51989/NUL.2022.2.21>
2. Погорецький М.А. Нова концепція кримінального процесуального доказування. *Вісник кримінального судочинства*. № 3/2015. С. 63-79
3. Шумило М.Є. Поняття доказів у кримінальному процесі: пролегомени до розуміння «невловного» феномену доказового права. *Вісник кримінального судочинства*. № 3/2015. С. 95-104
4. О. Рибалка. Теоретичні засади доказування в кримінальному процесі. *Науково-правовий журнал «Підприємництво, господарство і право»*. 8/2020. С. 281-284 DOI <https://doi.org/10.32849/2663-5313/2020.8.46>
5. Теорія доказів : підручник для слухачів магістратури юридичних вузів / Антонов К. В., Сачко О. В., Тертишник В. М., Уваров В. Г. К. : Алерта, 2015. 294 с.
6. Зінченко В.М. Взаємозв'язок достатності доказів і стандартів доказування у кримінальному провадженні. *Науково-інформаційний вісник Івано-Франківського університету права імені*

- Короля Данила Галицького: Журнал. Серія Право. №7(19), 2019. С. 130-136 DOI: 10.33098/2078-6670.2019.7.19.122-128
7. В.В. Вапнярчук. Загальна характеристика властивостей доказів та їх розмежування між собою. Держава і право : Збірник наукових праць. Серія Юридичні науки. Випуск 67 / Ін-т держави і права ім. В.М. Корецького НАН України. К. : Вид-во «Юридична думка», 2015. 472 с
 8. Лозинська Ю. Теоретичні основи визначення поняття достовірності доказів у кримінальному провадженні. *Національний юридичний журнал «Теорія і практика»*. 2017. С. 162-167
 9. Бажанюк В.В. Оцінка висновку експерта у кримінальному провадженні. *Науковий вісник Міжнародного гуманітарного університету*. Сер.: Юриспруденція. 2021. № 54. том 2. С. 110-113 DOI <https://doi.org/10.32841/2307-1745.2021.54.2.24>
 10. М. Щербаковський. Стандарт достовірності висновку експерта у кримінальному процесі. *Теорія і практика судової експертизи і криміналістики*. 2021. Випуск 3 (25). С. 21-39 DOI: 10.32353/khrife.3.2021.03
 11. Ярослав Ю.Ю. Оцінка висновку експерта за допомогою спеціальних знань / Ю.Ю. Ярослав. Судово-психологічна експертиза. Застосування поліграфа та спеціальних знань в юридичній практиці: Електронний журнал / [редкол.: Назаров О. А. (голов. ред.) та ін.]. К., 2019. № 3 (19). Дата публікації: 10.09.2019. URL: <https://goo.su/OiVw> (дата звернення: 10.09.2019).
 12. П. Декайло, Г. Різник. Окремі аспекти визначення властивостей доказів у кримінальному процесі. *Актуальні проблеми правознавства*. 4 (20)/2019. С. 232-234. DOI: 10.35774/app2019.04.232
 13. Чучман О.І. Особливості оцінки достовірності доказів та її вплив на ухвалення процесуальних рішень слідчим суддею. *Науковий вісник Міжнародного гуманітарного університету*. Сер.: Юриспруденція. 2022 № 55. С. 82-85 DOI <https://doi.org/10.32841/2307-1745.2022.55.17>
 14. Оцінка достовірності показань свідка у чинному КПК України: деякі проблемні питання / А. О. Ляш // *Часопис Національного університету «Острозька академія»*. Серія «Право». 2017. № 2(16) : [Електронний ресурс]. Режим доступу : <http://lj.oa.edu.ua/articles/2017/n2/17laodpp.pdf>.
 15. Тепак С.Я. Сутність достовірності доказів як їх процесуальної властивості у кримінальному провадженні: доктринальні підходи і судова практика. *Право і суспільство*. № 5/2022. С. 270-278
 16. Погорецький М.А. Теорія кримінального процесуального доказування: проблемні питання. *Право України*. 2014. № 10. С. 12-25
 17. Сезонов В.С., Піддубна А.В. Проблемні питання збирання та використання документів як джерел доказів у кримінальному провадженні. *Вчені записки ТНУ імені В.І. Вернадського*. Серія: юридичні науки. Том 32. (71). № 1. 2021. С. 111-119 DOI <https://doi.org/10.32838/TNU-2707-0581/2021.1/20>
 18. Давидова Д.В. Деякі аспекти правової природи документа як джерела доказів у кримінальному провадженні України. *Правовий часопис Донбасу*. № 3 (64). 2018. С. 158-163 DOI:10.32366/2523-4269-2018-64-3-158-163

SOME ASPECTS OF ECONOMIC DEVELOPMENT AND INVESTMENT ATTRACTIVENESS OF GEORGIA

Svitlana M. Hanzhuk

Ph. D. in Economics, Associate Professor,
Associate Professor of the Department
of Finance and Accounting

Dniprovsky State Technical University,
svetlanaganzyuk@gmail.com

<https://orcid.org/0000-0001-7859-4708>

Abstract. The current state and main trends of social and economic development of Georgia in recent years have been studied. The main aspects of the country's investment attractiveness are analyzed and the main guidelines for foreign investors are highlighted. The main partner countries of Georgia and the prospects of their interaction were studied. The causes of economic growth and decline in the economy in recent years have been identified. The instruments of simplicity of taxation and flexibility in the bureaucracy, which the country uses to attract foreign investors, have been studied. The country's place in international rankings is considered. The problems of socio-economic development of Georgia are identified.

Introduction. In modern economic conditions, under the influence of negative external factors, there is an urgent need to restore the stability of enterprises, the development of certain industries and regions of many countries of the world. Protection of interests at all levels of management is associated with multi-level use of investment resources and introduction of innovations. Activation of investment activities in countries allows strengthening and expanding the production, resource, and financial potential of enterprises in the competitive market. Foreign investments have a significant impact on economic growth, as they increase the amount of investments in the development of national production, the development of new technologies, and innovative management methods that change the structure and dynamics of the host country's economy. The problem of attracting foreign investments has existed for many decades and continues to retain its scientific and practical significance to this day, which determines the relevance of the research topic.

Despite the intensification of foreign investors in some, many others are losing in terms of the amount of foreign capital involved. Today, the general world order is changing, in the light of which the country's foreign policy and its investment climate face the need to review the policy and choose further directions for adapting to the conditions. Only with an effective foreign policy and investment strategy is it possible to achieve financial stability, strengthening of finances and sovereignty, independence and resistance to negative foreign policy influences, fluctuations in world prices on prospective markets and currency quotations.

The country's investment climate is one of the main factors for an investor when making a decision. There are countries that are still forming a positive investment image, for example, Georgia - a country that is attractive not only for recreation, but as a country where you can buy real estate for permanent residence or as an investment, conducting a profitable business, especially in the hotel and restaurant sector business. Only in recent years, more than 2.5 thousand infrastructure projects have been registered in Georgia¹. Considering the above, it is important, in our opinion, to study the investment climate of Georgia and the possibility of implementing an investment project in this country.

The purpose of this research is to analyze the state of socio-economic development of Georgia and the main aspects of its investment attractiveness in recent years.

Literature review and methodology. A small number of scientific works by domestic authors are devoted to the study of the economy and investment attractiveness of Georgia, but it is worth highlighting the works of O. Erlanger, A. Panov, D. Suhiashvili, and Yu. Sheyko, who analyze the economic and investment indicators of the country's development, as well as its prospects on the way to European integration. Theoretical and practical aspects of the investment attractiveness of countries are studied in the scientific works of Oleshko T., Kozel A., Shvets V., Yakovenko K. and many others.

In the process of research, the following methods were used: systematization, analytical and graphic formalization, grouping, statistical and economic - in the study of the current state of socio-economic development and investment attractiveness of Georgia; formal-logical and generalization - when formulating research conclusions.

Economic development of Georgia

Georgia is located at the crossroads of Europe and Asia and is the shortest transport route between the two regions, and has a unique potential to increase trade flows between Europe, the Caspian region, and Central and East Asia. Today's government of Georgia purposefully pursues policies aimed at making the most effective use of existing geopolitical advantages with modest natural, human and financial resources. Georgia's advantage in this context is also that it is the only country in the region that has free trade zones with China and the EU. Also, it is important to emphasize that today Ukraine, Georgia and Moldova have started regional cooperation: all three countries prefer a bilateral format of relations with the European Union, based on the association agreements that each of them signed with the EU².

The main social indicators at the beginning of 2022 were as follows: the population of the country was 3.7 million people, of which the labor force was 2.0

¹ Global infrastructure projects of Georgia. What will change the strategic position of Georgia in the geopolitical arena: an analytical study by GEOLN.COM experts. [Online]. URL: <https://geoln.com/ua/invest-in-georgia/global-investment> (accessed 14/11/2022)

² Sheiko, Yu. (2022) "Associated trio" of Ukraine, Georgia and Moldova: the end of the "Eastern Partnership" or the acceleration of European integration? [Online]. URL: <https://www.dw.com/uk/asotsiiovane-trio-ukrainy-hruzii-ta-moldovy-kinets-skhidnoho-partnerstva/a-58126771> (accessed 04/08/2022)

million, the share of the urbanized population was 60.3%, the unemployment rate in the country at the beginning of 2021 was 20.3%, average salary: \$284/month; the number of households is 1.3 million. The largest city in terms of population (main agglomeration) is Tbilisi - 1.08 million people³.

According to the National Statistics Service of Georgia⁴, in 2021, compared to the previous year, foreign trade increased by 25.6% and amounted to 14.3 billion US dollars. Exports increased by 26.9% to 4.2 billion dollars, imports by 25.1% to 10.1 billion dollars. The negative balance of trade amounted to 5.8 billion US dollars, which corresponded to 40.7% of the total foreign trade turnover. In terms of trade, Turkey was Georgia's largest trading partner in 2021 with a volume of USD 2.1 billion. Russia came in second place with \$1.6 billion; China - 1.5 billion dollars; Azerbaijan - 1.1 billion dollars and the United States - 820 million dollars⁴.

After the conclusion of the Association Agreement with the EU and the creation of a comprehensive free trade zone with the EU (entered into force on September 1, 2014), Georgia embarked on the path of European integration. Implementation of the provisions of the Association Agreement with the EU and harmonization of legislation with EU norms ensures political, economic and financial support from the EU, contributes to the stability and attractiveness of the country's investment climate. Strategically important for the sustainable development of Georgia is the country's participation in the Chinese initiative «One Belt, One Road», which involves the development of transport infrastructure and logistics corridors, including multimodal railway transport and increasing the intensity of regular routes through the Trans-Caspian International Transport Route.

Economic growth in Georgia in 2021 reached 9.2% against the background of active recovery in key industries, increase in exports and transfers of labor migrants⁵. After the impressive growth of Georgia's GDP in the second quarter of 2021 (29.9%), the growth rate slowed down slightly in the third quarter, but remained stable. According to estimates of the National Statistical Service⁴, the GDP in July and August increased by 9.9% and 10.3%, respectively.

We note that at the end of 2020, the GDP of Georgia decreased by 6.1% compared to 2019⁴.

Price stability is a fundamental prerequisite for the progressive and sustainable development of the Georgian economy. In order to maintain price stability and minimize fluctuations in economic growth, the monetary policy of the National Bank of Georgia is based on the inflation targeting regime, the target value of which is set at the level of 3% during 2019-2021⁶.

³Action. Business: export direction. [Online]. URL: <https://export.gov.ua/country/80-gruzia> (accessed 05/09/2022)

⁴ Foreign trade of Georgia increased in 2021: National Statistics Service of Georgia. [Online]. URL: <https://civil.ge/ru/archives/467656> (accessed 06/10/2022)

⁵Oraghvelidze I. Georgia 2021: economic growth. Echoes of the Caucasus. [Online]. URL: <https://www.ekhokavkaza.com/a/31651141.html> (accessed 04/11/2022)

⁶ Banking supervision: official website of the National Bank of Georgia [Electronic resource]. URL: <https://nbg.gov.ge/> (Date of application 04/11/2022)

Cumulative exports from Georgia according to⁷ amounted to 3.34 billion dollars in 2020. The decrease in the supply of goods from Georgia in terms of value was 11.9% compared to 2019: the export of goods decreased by \$454 million (in 2019, goods worth \$3.79 billion were supplied from Georgia). Cumulative imports to Georgia amounted to \$8.05 billion in 2020. In general, the decrease in the supply of goods to Georgia in terms of value was 15.3% compared to 2019: the import of goods decreased by 1.46 billion dollars in total (in 2019, goods worth 9.51 billion dollars were imported to Georgia)⁷. Figure 1 presents the main indicators of the volume of export-import operations of Georgia for 2015-2020.

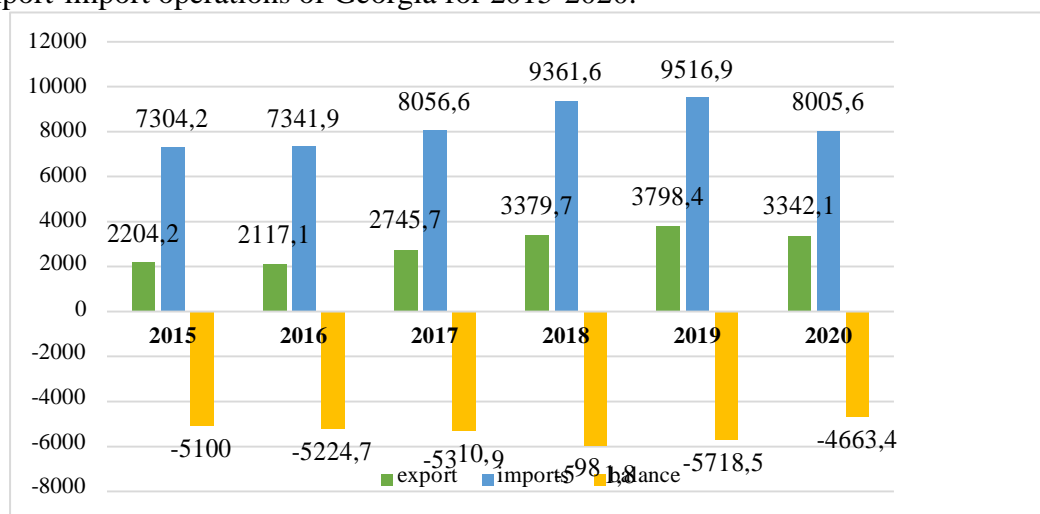

Figure 1. The main indicators of foreign trade of Georgia for 2015-2020⁴, million dollars

Georgia's economic activity is focused on the cultivation of agricultural products, the extraction of minerals and the production of beverages, as well as metals, machinery and chemicals. The main trading partners of Georgia are the Russian Federation, Turkey, Azerbaijan, and China.

As can be seen from Figure 1, in general, the volume of exports for the period 2015-2020 increased by 34% from 2.2 billion dollars in 2015 to 3.3 billion dollars at the beginning of 2021. The growth of imports during the analysis period is insignificant: at the beginning of 2016, the volume of imports amounted to 7.3 billion dollars, and at the beginning of 2021 - about 8 billion dollars, that is, the growth was only 8.7%. Over the past three years, a trend towards a decrease in the volume of imports has been observed - almost 1.3 billion dollars. in three years. For all six years of the analysis, the balance is almost unchanged and amounted to about 5 billion dollars with the advantage of imports.

As part of the initiative to encourage foreign businesses to enter the Georgian market, the amount of VAT and income tax for international companies was reduced from 20% to 15% and 5%, respectively. Georgia also has a new grant program to

⁷Annual statistics of international trade in goods (HS02): Trendeconomy [Online]. URL: <https://trendeconomy.ru/data/h2/Georgia/TOTAL> (accessed 04/23/2022)

encourage foreign companies to set up or relocate production to Georgia. The main condition for participation is the obligation to invest at least 10 million lari (over 3 million dollars) in the economy of Georgia, as well as to employ at least 150 people. Based on the fulfillment of these obligations, the companies will receive co-financing (a grant) in the amount of 1 million GEL (over 300,000 US dollars). The program covers areas such as electronics, production of electronic mechanical engineering products, production of vehicles and their spare parts, mechanical engineering, aircraft repair and maintenance.

Table 1 shows the change in GDP per capita for the period 2013-2020. As can be seen from the table, in 2020 the GDP per capita of Georgia decreased slightly compared to the previous year and amounted to 4,248 USD. In 2019, the value of this indicator was equal to \$4,694, i.e., compared to the previous year, the decrease was 9.50%. Georgia reached the maximum value of GDP per capita over the last ten years in 2014, when it amounted to \$4,743, and the minimum in 2010 at the level of \$3,222.

Table 1. Change in GDP per capita in Georgia for the period 2013-2020⁴

Years	GDP volume per capita, USD	Change compared to the previous year, %
2020	4 248	-9,50%
2019	4 694	-0,53%
2018	4 719	8,26%
2017	4 359	7,33%
2016	4 061	1,08%
2015	4 018	-15,28%
2014	4 743	2,59%
2013	4 6234	4,84%
2012	4 410	10,14%
2011	4 003	24,25%
2010	3 222	-

Over the entire period of analysis, Georgia's liberal reforms allowed an increase in GDP per capita by 24, 1% from \$3,200 in 2010 to \$4,200 in 2020.

As part of the analysis of the economic development of the country, we will visually consider the change in real GDP and the relative change in the deflator in relation to the previous year for the period 2011-2020 (Figure 2).

Therefore, in 2020, Georgia's real GDP decreased by a record 6.2% compared to the previous year, although during 2016-2019 GDP growth was observed as a whole by 2.1%, while the relative change in the deflator was observed at the level of 6, 9% in 2020.

According to the International Corruption Perceptions Index (CPI), published in 2021, Georgia fell in the rating by one point compared to the previous year⁸. So, in 2021, Georgia had 55 points and ranked 45th out of 180 countries in the ranking, along with Botswana, Dominica and Fiji. The Corruption Perception Index is a composite index that measures the level of corruption perception in the public sector of different countries. It has been published annually since 1995 and is based on surveys of experts and entrepreneurs conducted by independent organizations around the world.

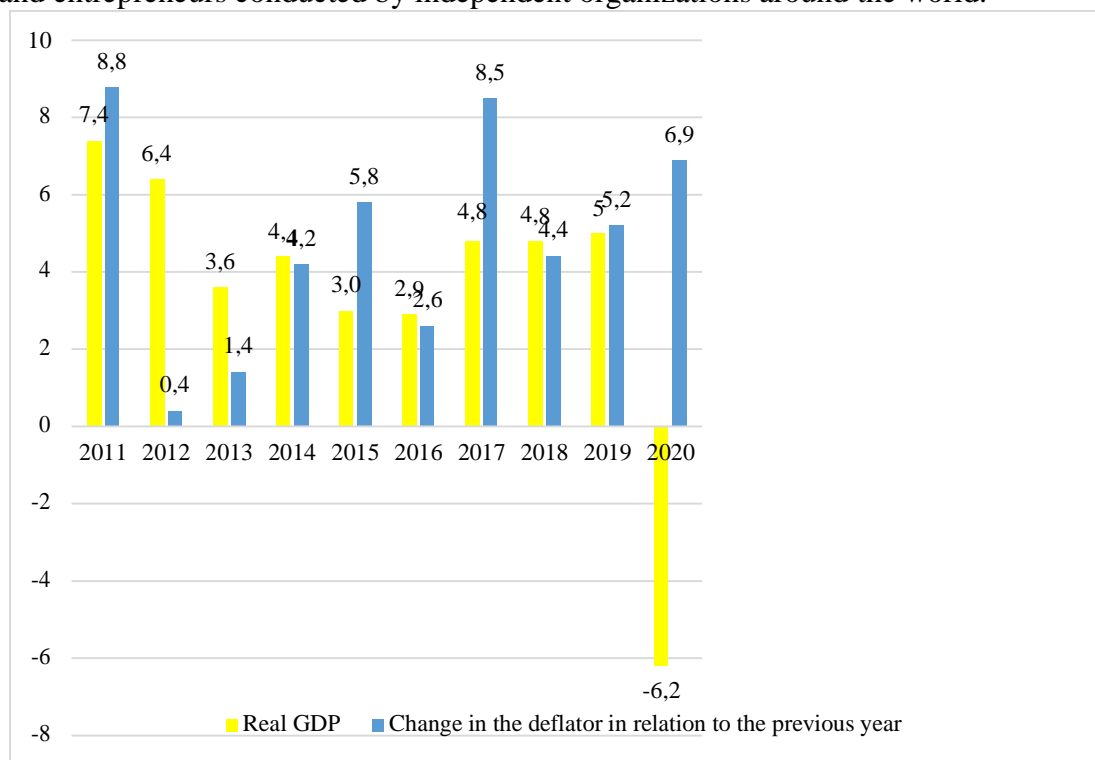

Figure 2. The change in real GDP and the relative change in the deflator in relation to the previous year for the period 2011-2020⁵

In the 2020 index, 180 countries and territories were evaluated on the basis of 13 expert assessments and surveys. Countries are ranked on a scale from 0 to 100, where 0 represents the highest level of perception of corruption and 100 the lowest.

International Transparency states⁸ that the concentration of power is a serious problem in Georgia. The organization also emphasizes that the influence of the founder of the ruling party, B. Ivanishvili, on key institutions "comes under the definition of state occupation." In the 2020 ranking, Georgia was ranked 45th out of 180 countries with 56 points, while in 2019 the country had 56 points and was ranked 44th. International Transparency Georgia cites a number of other challenges facing the country, including informal governance, unhealthy concentration of power in the ruling party, weakening democratic balance and checks, weak parliamentary oversight

⁸ Corruption Perceptions Index 2021: Transparency International [Online]. URL: <https://www.transparency.org/en/cpi/2021/index/geo> (accessed 12/11/2022)

of corruption, and high-level corruption. level and suspended the anti-corruption reform. Georgia's success in the fight against corruption is the result of reforms carried out in recent years. These include: civil service reform, implementation of a system for monitoring officials' property declarations, ensuring the rights of whistleblowers, increasing the transparency of public procurement, reform of the prosecutor's office, judicial reform, improvement of the investment and business environment."

Table 2 shows the change in the inflation index in the country over recent years.

Table 2. Change in the level of inflation in Georgia for the period 2013-2020⁴

Years	Inflation rate, %	Change to the previous year, %
2020	5,2	7,19%
2019	4,9	85,58%
2018	2,6	-56,67%
2017	6,0	182,67%
2016	2,1	-46,68%
2015	4,0	30,47%
2014	3,1	699,41%
2013	-0,5	-45,76%
2012	-0,9	-111,05%
2011	8,5	20,14%
2010	7,1	-

As can be seen from Table 2, the maximum level of inflation in the country occurred in 2011 at the level of 8.5%, the minimum - in 2012 - 0.9%.

Figure 3 shows the change in the level of average wages in Georgia over the last six years. As can be seen from the figure, the average salary in Georgia increased slightly during the analysis period, by a total of 262.08 GEL (Georgian GEL) from 1065.92 in 2015 to 1328 GEL in 2021.

According to official statistics, today only about 35 percent of the working population of Georgia receives payment for their work. Despite the fact that the country's authorities are actively fighting unemployment, more than 15 percent of the working population do not have a permanent source of income. Surprisingly, in the cities of Georgia, 26% of the working population are officially considered unemployed.

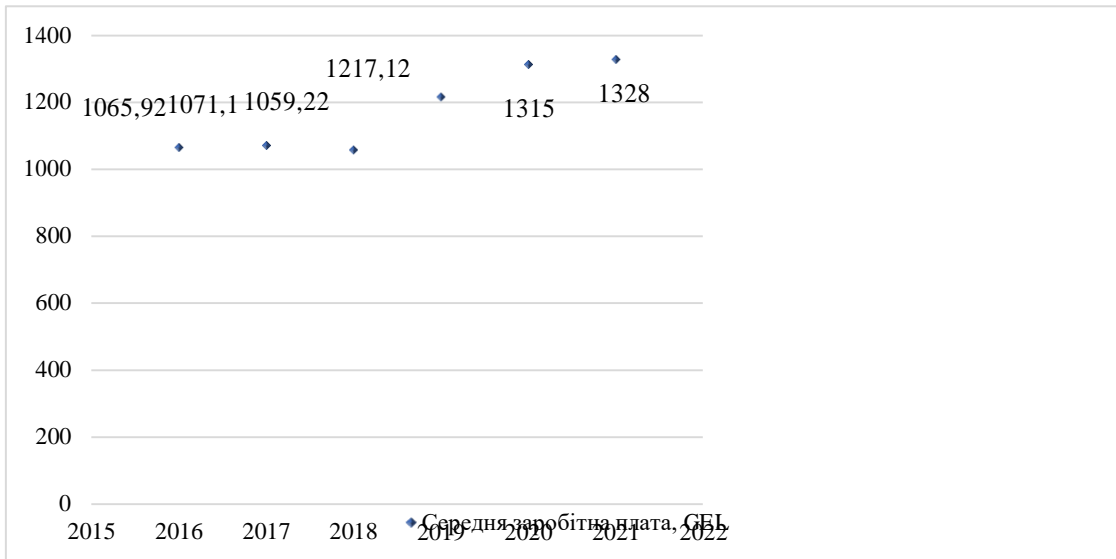

Figure 3. Changes in the average salary in Georgia over the last six years, GEL (Georgian lari)⁴

In the annual ranking of the happiest countries in the world, compiled in 2020 (World Happiness Report)⁹, Georgia ranked 108 (119 in 2019) out of 156 countries in the world. Table 3 and Figure 4 clearly show the place of Georgia according to this index.

Table 3. The place of Georgia among other countries according to the happiness index in 2020⁹

<i>Rating</i>	<i>Country I</i>	<i>Index</i>
106	Morocco	4.918
107	Venezuela	4.892
108	Georgia	4.891
109	Algeria	4.887
110	Ukraine	4.875

The report is published by the UN Office for Sustainable Development. The ranking took into account six factors: GDP per capita, life expectancy, generosity, social support, and freedom and corruption in terms of their impact on important life decisions. Each of these indicators is evaluated on a ten-point scale and the average score for the country is derived⁹.

⁹ Happiness index: ranking of countries. World Happiness Report [Online]. URL: <https://worldhappiness.report/> (accessed 13/11/2022)

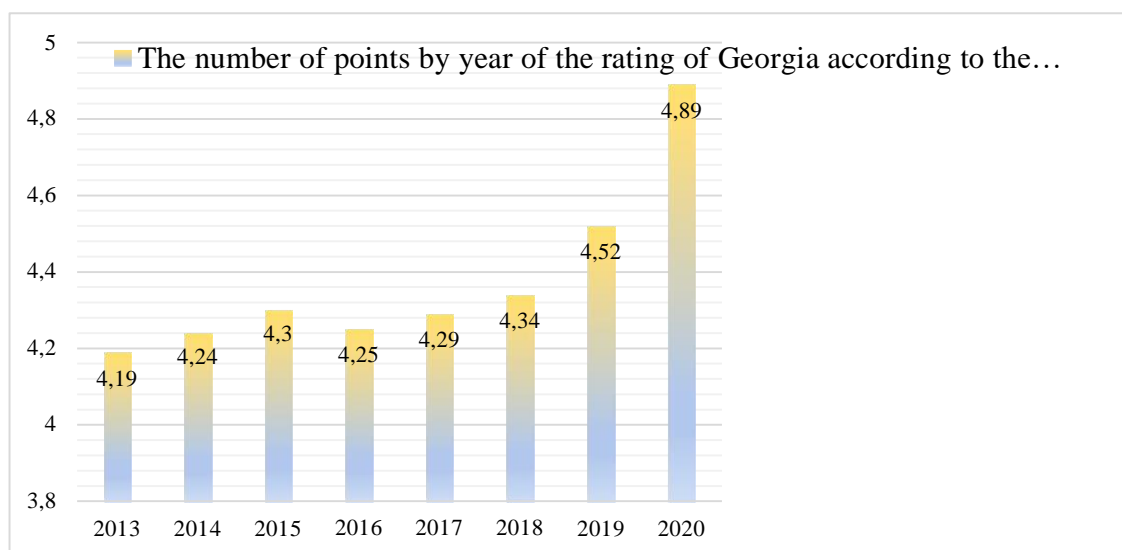

Figure 4. Change in the number of points by year in the rating of Georgia for happiness index⁹

Georgia's neighbors were somewhat happier, although they showed a mostly negative trend compared to last year. Russia took 68th place (minus 9 positions - last year it was on the 59th line), Turkey - 79th (deteriorated its rating by 5 points, as it was 74th in the previous list), Azerbaijan - 90th (also worsened the indicator, falling by 3 points - compared to the 87th place in the previous report), Armenia - 116 (last year it was on the 129th place and rose by 13 points)⁹.

Thus, it can be stated that today's Georgia is a country that, after a successful period of previous reforms, has somewhat stalled in socio-economic development. The most eloquent evidence of the lack of progress in the state is its economic indicators. GDP growth also slowed down, but Georgia was and remains a supporter of European integration, and this process is especially necessary now, when internal reforms are no longer as effective as before, and the country needs large markets and strong economic partners.

Aspects of investment attractiveness of Georgia

Bordering Russia, Turkey, Armenia, and Azerbaijan, Georgia currently has enormous growth potential with government support for domestic and foreign investment. The modern population of the country is about 4.5 million people, almost half of whom are concentrated in the capital Tbilisi and its surroundings. Commercial real estate for investment (offices, shops, hotels), apartments in the city center, all these objects are in demand by both Georgian investors and foreigners who wish to purchase enterprises operating in central locations and make profitable deals. Georgia is an attractive country for life and business¹⁰.

¹⁰ Pros and cons of real estate investments in Georgia: Geoln.com [Online]. URL: <https://geoln.com/ua/invest-in-georgia/advantages-of-investing-in-real-estate-in-georgia> (accessed 04/10/2022)

The Georgian government is actively using tools to attract foreign direct investment to the economy, and is also working with international multinational companies to move production to Georgia. Today, the economy of Georgia is almost completely liberalized and has the most favorable conditions for foreign investments in the region. This is evidenced by the statistics of the inflow of foreign investments into the countries of Eastern Europe. However, in recent years, their volume has slightly increased only in Georgia, while in other Caucasian countries, investments are only decreasing every year¹¹. Figure 5 shows changes in the volume of direct foreign investment in the Georgian economy.

So, in 2020, the amount of attracted foreign direct investment (FDI) in Georgia decreased by a record 57% and amounted to 572.2 million dollars at the beginning of 2021. The volume of investments in Georgia in 2019 amounted to 1.31 billion US dollars, which is 0.3% more than in the previous year. In 2019, the largest share of foreign direct investment was USD 272.1 million in the financial sector (2018 – USD 274 million); \$261.6 million was invested in the field of energy (more than twice as compared to the previous year), \$126.8 million was invested in transport and communication (163.1 million in 2018); hotels and restaurants - \$120.2 million; processing industry - \$115.3 million (\$169.5 million in 2018)¹².

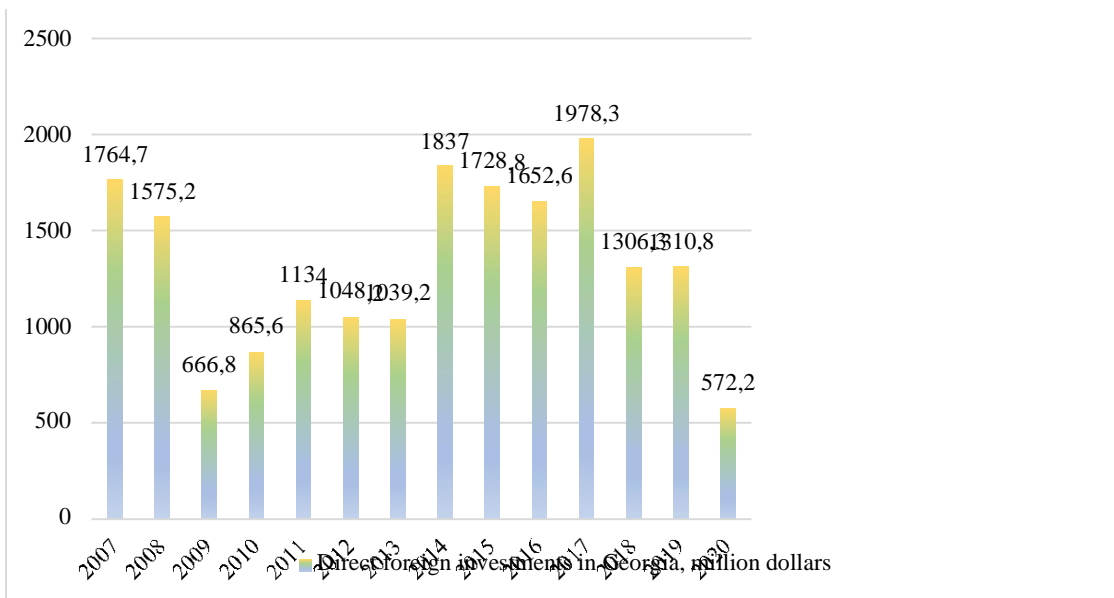

Figure 5. The volume of foreign direct investments in Georgia for the period 2007-2019, million dollars¹²

¹¹ Erlanger O. Investments in the economy of Georgia: advantages and disadvantages. [Online]. URL: <https://internationalwealth.info/offshore-investments-abroad/investments-into-georgian-economy-benefits-and-risks/> (accessed 04/10/2022)

¹² In 2020, the volume of foreign direct investment in Georgia decreased by 57.2%: Civil.ge [Online]. URL: <https://civil.ge/ru/archives/436828> (accessed 19/09/2022)

According to the Doing Business 2020 investment attractiveness rating, Georgia ranked seventh among post-Soviet countries¹³. It entered the top 10 countries along with the USA, Great Britain, Norway and Sweden. The partnership between Georgia and the EU is developing dynamically. Since March 2017, citizens of Georgia have received the right to visa-free travel to the Schengen area.

With over nine million tourists from all over the world in 2019, developing Georgia, with its stunning resorts, is deservedly a popular investment destination for foreigners. Georgian apartments and houses, office and commercial premises, hotels are a delicacy for buyers, due to the high passive financial flow from real estate (profitability) and the ability to quickly sell them at a price close to the market (liquidity)¹⁰.

At the end of March 2020, due to the pandemic, the Georgian authorities introduced a state of emergency, which could not but affect the real estate market. Thus, the demand for housing fell significantly in Tbilisi in April. However, since a critical number of infected people was not recorded, the situation began to stabilize from May to November. In addition, in November, investment in apartments increased by 3% compared to the same period in 2019, although the overall value was lower by 8%¹⁰. The fact is that a quarter fewer deals were concluded in the average price segment, half as many in the premium segment, but the budget "won" by 14%. In the general picture, over the last year there has been a drop in demand for apartments both from developers and from the secondary market - by 17 and 26%, respectively.

For the attraction of foreign investments, financial factors are also of great importance, the main among which are tax payments. Tax legislation in the Georgian economy is based on 6 fixed tax rates for individuals and corporations. The country seeks to attract foreign investors due to the simplicity of taxation and flexibility in the bureaucracy. Georgia was chosen as one of the top 10 countries in the world in terms of convenience and ease of doing business¹³. Personal income tax in Georgia is determined by the place of receipt of income. A person who received income in Georgia will be taxed in Georgia. A Georgian company with income in other countries will also be taxed in Georgia. A company is considered Georgian if it is managed in this country. Without management in Georgia, it will be considered a foreign company. A Georgian company is not taxed on profits (15%) when receiving income and investing this money in business. When distributing funds (dividends), the company is taxed both on profit in the amount of 15% and tax dividends in the form of 5%. This is one of the biggest incentives for Georgian companies. Another incentive for companies in Georgia is that VAT (18%) is paid only after the company has received an income of USD 100,000 (per box x) for the last 12 months. In addition, Georgia has a tax treaty with more than 45 states, including Israel, to avoid double taxation and regulate tax laws between the two states¹⁰.

¹³ Doing Business Comparing Business Regulation in 190 Economies (2020) [Online]. URL: <https://documents1.worldbank.org/curated/en/688761571934946384/pdf/Doing-Business-2020-Comparing-Business-Regulation-in-190-Economies.pdf> (Date of access 04/09/2022)

Table 4 presents the main indicators of the tax burden of Georgia in 2021¹⁴. If we compare the tax burden of Georgia with Ukraine, then, for example, the income tax in Ukraine is 18%, which is 3% more than in Georgia. The VAT rate at the beginning of 2022 in Ukraine is also higher: 20% versus 18%.

Table 4. Tax burden in Georgia in 2021, [6]

<i>Type of tax</i>	Tax rate, %
VAT	18%
<i>Income (combined with social contribution) tax</i>	20%
<i>Income tax</i>	15%
<i>Tax on dividends</i>	5%
<i>Property tax</i>	1%

In order for an investor to register his business in Georgia, he needs knowledge and guidance on the operation of various laws of Georgia. In some cases, the Georgian language can create difficulties. However, the process of business registration is a relatively standard and fairly short process that does not require extraordinary costs, unlike in other countries of the world. Opening a company in Georgia takes an average of one day (if all documents are in order) and is registered in the Public Service Hall.

To open a company in Georgia, you need to perform the following actions¹⁵.

1. Select your company name and make sure it is available.
2. Create the charter of a Georgian company.
3. Make a decision on the distribution of responsibilities and distribution of shares.
4. Have a copy of the passport of the owner and director, notarized, apostille (in your country) and translation into Georgian (notarized in Georgia).
5. Registration of the company in the House of Justice.
6. Availability of a physical address in Georgia.
7. Availability of necessary documents for the bank to open a business account.
8. Documents for opening a bank account¹⁵.

To open a business account for a local company that will be a subsidiary of your company, you need documents signed by a notary public in your country and an apostille stamp, translated into Georgian and signed by a notary public in Georgia, namely: the certificate of registration (certified copy) of the company; the charter of the parent company; annual detailed report of the parent company; declaration of the first directors of the parent company; declaration of shares of shareholders of the parent company; registered annual payment confirming the activity of the company¹⁵.

Company registration is a rather complicated process and must be consulted with a local lawyer who will accompany you. After registration, it is necessary to register with the tax (tax office) by specifying the company number. After the registration

¹⁴ Macroeconomic statistics: Take-profit.org [Online]. URL: <https://take-profit.org/statistics/gdp/georgia/> (accessed 19/09/2022)

¹⁵ Company registration in Georgia: Result [Online]. URL: <https://rlf.com.ua/yak-zareyestruvaty-kompaniyu-v-gruziyi/> (accessed 04/10/2022)

process, you can get a username and password, which you need to provide to the accountant to submit reports to the tax company about income/expenses, etc. It is also necessary to decide whether there is a need for an exemption that allows businesses to start paying VAT (18%) only after a turnover of more than 100,000 GEL in the last 12 months. Another advantage that companies receive is that the 15% corporate tax on the company's income is not paid before the distribution of funds (dividends)¹⁵.

Due to the strengthening of current legislation and new requirements of various authorities in most parts of the world, a foreigner will have to work hard to open a bank account, and this is the case if he speaks the local language. In Georgia, a foreign investor does not need this, the account will be opened easily.

In total, there are about 20 commercial banks in Georgia, the most famous of which are⁶ : TBC Bank; Bank of Georgia; Liberty Bank; Basic bank; VTB Bank; ProCredit Bank; Bank of the Silk Road; Tera Bank.

For foreign investors, the two most recommended foreign banks are TBC Bank and Bank of Georgia, both of which can be found on the London Stock Exchange. The location of the branches of these two banks is the most convenient in the country. In most branches of these banks, you can find both Russian-speaking and English-speaking employees⁶.

To open an account, you need to visit the branch in person. The only document that will be needed is a passport. The clerk will ask for the address, but since the post office in Georgia is unreliable, the bank won't mail anything anyway. Unlike most international accounts for foreigners, the bank does not require a deposit to open an account. The monthly fee for a bank account is just a few boxes. The exact amount depends on the chosen bank and the level of account maintenance. A single payment will be made for a debit card that can be used to withdraw money at ATMs throughout Georgia and around the world. The debit card will be sent to any branch of the bank where it must be collected at the end of the next business day. The bank account actually consists of three accounts - lari, US dollars and euros. If the funds are transferred to a foreign currency account in dollars or euros, they will remain in this currency until the applicant converts them to the local currency. At Georgia TBC ATMs, you can withdraw money both in dollars and in the national currency. All bank accounts in Georgia use the international IBAN format, which allows you to transfer funds quickly and without problems⁶.

The corruption perception index plays an important role in attracting foreign investments to the country. The Corruption Perceptions Index is a composite index that measures the level of perception of corruption in the public sector in different countries. It has been published annually since 1995 and is based on surveys of experts and entrepreneurs conducted by independent organizations around the world. In index 2021 180 countries and territories were evaluated on the basis of 13 expert assessments and surveys. Countries are ranked on a scale from 0 to 100, where 0 means the highest level of perception of corruption, and 100 the lowest¹⁶.

¹⁶ Index of perception of corruption - 2021: Transparency International Ukraine [Online]. URL: <https://cpi.ti-ukraine.org/> (accessed 04/13/2022)

Thus, according to the rating according to this index in 2021, Georgia took 45th place¹⁶. According to representatives of the Georgian authorities, this indicates the good work of law enforcement agencies. Compared to last year's result, Georgia dropped one place in the rating, scoring the same number of points as last year - 56. In the 2019 index, the country took 44th place, and in the 2018 rating, Georgia had 58 points and 41st place.

When assessing the investment attractiveness of the region, experts pay a lot of attention to the problem of bureaucracy, which is common to many countries, but the situation in Georgia is different. During the tenure of the former president of Georgia a state network of registration and other institutions was created under one roof, which solves almost all bureaucratic issues. It is worth noting that the building is unique in its design: white domes, glass walls, high ceilings. Documents related to real estate acquisition, company opening, marriage registration and much more are drawn up here. Registration can be made from 1 to 8 days (payment from 20 to 150 Georgian lari, depending on the term).

It is also important to note that in recent years Georgia has been chosen as one of the 10 easiest and most convenient countries to do business in the world. There are no restrictions on investment by foreign citizens/companies in Georgia and there are no special requirements or taxes for foreign investors. In the case of buying real estate in Georgia, the transaction and registration in the above structure can be carried out only with a passport. The bureaucratic requirements are somewhat higher when it comes to opening a bank account, which is necessary for paying property and paying bills (electricity, gas, water, etc.)¹⁷.

Conclusions and suggestions. The analysis of the country's economic development and investment attractiveness allowed us to establish that, firstly, Georgia is currently an import-oriented developing country, most of its imports consist of mineral fuels, oil, mineral waxes and machinery; secondly, indicators of investment attractiveness today are affordable prices, no real estate tax and relatively free business. The country attracts foreign investors due to the simplicity of taxation and flexibility in the bureaucracy. Today, when hostilities are still ongoing in Ukraine and businesses are looking for new opportunities for investment, Georgia is worth considering for both entrepreneurs and ordinary citizens with some savings due to cultural and mental similarities, as well as ease of doing business.

References:

1. Global infrastructure projects of Georgia. What will change the strategic position of Georgia in the geopolitical arena: an analytical study by GEOLN.COM experts. [Online]. URL: <https://geoln.com/ua/invest-in-georgia/global-investment> (accessed 14/11/2022)
2. Sheiko, Yu. (2022) "Associated trio" of Ukraine, Georgia and Moldova: the end of the "Eastern Partnership" or the acceleration of European integration? [Online]. URL: <https://www.dw.com/uk/asotsiiovane-trio-ukrainy-hruzii-ta-moldovy-kinets-skhidnoho-partnerstva/a-58126771> (accessed 04/08/2022)

¹⁷ Fatyuha, N. (2014) Status and prospects of attracting direct foreign investment in the economy of Ukraine. Sustainable Development of the Economy. 2014. No. 3. P. 54-59. (accessed 05/10/2022)

3. Action. Business: export direction. [Online]. URL: <https://export.gov.ua/country/80-gruziia> (accessed 05/03/2022)
4. Foreign trade of Georgia increased in 2021: National Statistics Service of Georgia. [Online]. URL: <https://civil.ge/ru/archives/467656> (accessed 04/07/2022)
5. Oraghvelidze I. Georgia 2021: economic growth. Echoes of the Caucasus. [Online]. URL: <https://www.ekhokavkaza.com/a/31651141.html> (accessed 04/11/2022)
6. Banking supervision: official website of the National Bank of Georgia [Online]. URL: <https://nbg.gov.ge/> (accessed 04/11/2022)
7. Annual statistics of international trade in goods (HS02): Trendeconomy [Online]. URL: <https://trendeconomy.ru/data/h2/Georgia/TOTAL> (accessed 12/11/2022)
8. Corruption Perceptions Index 2021: Transparency International [Online]. URL: <https://www.transparency.org/en/cpi/2021/index/geo> (accessed 12/11/2022)
9. Happiness index: ranking of countries. World Happiness Report [Online]. URL: <https://worldhappiness.report/> (accessed 13/11/2022)
10. Pros and cons of real estate investments in Georgia: Geoln.com [Online]. URL: <https://geoln.com/ua/invest-in-georgia/advantages-of-investing-in-real-estate-in-georgia> (accessed 04/10/2022)
11. Erlanger O. Investments in the economy of Georgia: advantages and disadvantages. [Online]. URL: <https://internationalwealth.info/offshore-investments-abroad/investments-into-georgian-economy-benefits-and-risks/> (accessed 04/10/2022)
12. In 2020, the volume of foreign direct investment in Georgia decreased by 57.2%: Civil.ge [Online]. URL: <https://civil.ge/ru/archives/436828> (accessed 19/09/2022)
13. Doing Business Comparing Business Regulation in 190 Economies (2020) [Online]. URL: <https://documents1.worldbank.org/curated/en/688761571934946384/pdf/Doing-Business-2020-Comparing-Business-Regulation-in-190-Economies.pdf> (Date of access 04/09/2022)
14. Macroeconomic statistics: Take-profit.org [Online]. URL: <https://take-profit.org/statistics/gdp/georgia/> (accessed 19/09/2022)
15. Company registration in Georgia: Result [Online]. URL: <https://rlf.com.ua/yak-zareyestruvaty-kompaniyu-v-gruziyi/> (accessed 04/10/2022)
16. Index of perception of corruption - 2021: Transparency International Ukraine [Online]. URL: <https://cpi.ti-ukraine.org/> (accessed 04/13/2022)
17. Fatyuha, N. (2014) Status and prospects of attracting direct foreign investment in the economy of Ukraine. *Sustainable Development of the Economy*. 2014. No. 3. P. 54-59. (accessed 05/10/2022)

КРИМІНАЛЬНЕ ПРОВАДЖЕННЯ ЩОДО ДІЯННЯ, КРИМІНАЛЬНА ПРОТИПРАВНІСТЬ ЯКОГО БУЛА ВСТАНОВЛЕНА ЗАКОНОМ, ЩО ВТРАТИВ ЧИННІСТЬ: PRO ET CONTRA

Iryna V. Hloviuk

Doctor of Law, professor,
Honored lawyer of Ukraine,
professor of Criminal Law Disciplines
Department, Institute of Law,
Lviv State University of Internal Affairs
irynavasgloviuk@gmail.com
<https://orcid.org/0000-0002-5685-3702>

Анотація. Матеріал присвячено дослідженню питань кримінального провадження щодо діяння, кримінальна протиправність якого була встановлена законом, що втратив чинність, з урахування рішення КСУ України та змін до КПК України. Здійснено оцінку обґрунтованості виокремлення кримінального провадження щодо діяння, кримінальна протиправність якого була встановлена законом, що втратив чинність, як особливого провадження з позицій теорії та підстав диференціації та юридичної техніки. Також виокремлено проблемні питання регламентації цього провадження. Сформульовано пропозиції змін та доповнень до кримінального процесуального законодавства.

Аргументовано проблемність неврахування у жодній нормі проваджень щодо застосування примусових заходів медичного характеру і примусових заходів виховного характеру, у яких особа не має статусу підозрюваного та обвинуваченого. Зазначено, що недоречно як відмова від процесуальних прав тлумачиться не згода на закриття провадження за п. 4-1 ч. 1 ст. 284 КПК України, а відмова від закриття, форма якої не визначена нормативно. Доведено некоректність формулювання «Якщо судом не встановлено, що підозрюваним вчинено діяння, кримінальна протиправність якого була встановлена законом, що втратив чинність, суд постановляє ухвалу про закриття кримінального провадження з підстави, передбаченої пунктом 1 або 2 частини першої статті 284 цього Кодексу» з позицій альтернативи підстав й невизначеності умов закриття провадження; необґрунтованість положення стосовно обов'язковості зупинення судового розгляду. Указано на відсутність положення, що у разі, якщо під час кримінального провадження втратив чинність закон, яким встановлювалася кримінальна протиправність діяння, ухвала слідчого судді або суду про застосування тимчасового доступу до речей і документів та арешту майна (крім як з метою забезпечення збереження речових доказів) припиняє свою дію.

Ключові слова: кримінальне провадження, досудове розслідування, судове провадження, закриття кримінального провадження, прокурор, клопотання, слідчий суддя, суд, декриміналізація, підозрюваний, обвинувачений, диференціація кримінально-процесуальної форми, відкриття матеріалів, заходи забезпечення кримінального провадження.

Вступ. 10 річний досвід дії Кримінального процесуального кодексу України (дали – КПК України) демонструє, що одною з беззаперечних тенденцій розвитку кримінального процесуального законодавства є диференціація кримінально-процесуальної форми. Достатньо згадати спеціальне кримінальне провадження, дізнання, зміни у регламентації кримінального провадження щодо окремих категорій осіб, особливий режим досудового розслідування, судового розгляду в умовах воєнного стану, особливості співробітництва з Міжнародним кримінальним судом. Законом України «Про внесення змін до Кримінального та Кримінального процесуального кодексів України щодо закриття кримінального провадження у зв'язку з втратою чинності законом, яким встановлювалася кримінальна протиправність діяння» від 01 грудня 2022 року №2810-IX¹ було продовжено тенденцію диференціації кримінального провадження шляхом доповнення КПК України главою 36-1: «Кримінальне провадження щодо діяння, кримінальна протиправність якого була встановлена законом, що втратив чинність», яка складається з усього двох статей (особливості закінчення досудового розслідування та особливості судового провадження) та іншими нормами.

Загалом у доктрині кримінального процесу питання диференціації кримінального провадження розглядалися на різних рівнях: фундаментальному рівні дослідження теорії та підстав диференціації (В.М. Трофименко²) та дослідження окремих диференційованих проваджень (С.С. Аскеров, О.Г. Бабенко, О.Ф. Вакулєнко, Є.М. Гідулянова, В.О. Гринюк, І.В. Діков, М.М. Єфімов, В.А. Завтур, С.Ю. Задерейко, О.Л. Камінська, О.В. Капліна, О.В. Калінніков, В.В. Кириченко, С.О. Ковальчук, Г.Р. Крет, О.М. Крукевич, О.О. Лесяк, О.В. Малєнко, Р.В. Новак, В.В. Навроцька, О.О. Нагорнюк-Данилюк, Є.М. Пєліхос, С.В. Перепєлиця, В.В. Пєчко, Д.О. Пилипенко, О.М. Посвистак, В.В. Рогальська, В.В. Романюк, К.С. Рябченко, Г.Ю. Саєнко, Н.М. Сенченко, С.В. Свириденко, М.В. Сіроткіна, М.І. Смирнов, М.М. Таус, І.А. Тітко, Г.К. Тєтерятник, А.С. Трекке, Г.Є. Тюрін, Т.Г. Фоміна, П.В. Холодило, Д.О. Шумєйко та ін.).

Натєпер до диферєнційованого провадження відноситься і кримінальне провадження щодо діяння, кримінальна протиправність якого була встановлена законом, що втратив чинність. В силу новизни цієї форми спеціальним дослідженням вона не піддавалася (лише на рівні огляду цих змін³), хоча передумови її появи

¹ Закон України «Про внесення змін до Кримінального та Кримінального процесуального кодексів України щодо закриття кримінального провадження у зв'язку з втратою чинності законом, яким встановлювалася кримінальна протиправність діяння» від 01 грудня 2022 року №2810-IX. URL: <https://zakon.rada.gov.ua/laws/show/2810-20#Text>

² Трофименко В.М. Теоретичні та правові основи диференціації кримінального процесу України: дис. ... д-ра юрид. наук : 12.00.09. Харків, 2017. 437 с.

³ Гловюк І. Закриття кримінального провадження у зв'язку з втратою чинності законом, яким встановлювалася кримінальна протиправність діяння: новели КПК України. URL: <https://www.hsa.org.ua/lectors/glovyuk-iryna/articles/zakryttya-kryminalnogo-provadzhennya-u-zv-yazku-z-vtratoyu-chynnosti-zakonom-yakym-vstanovlyuvalasya-kryminalna-protypravnist-diyannya-novely-kpk-ukrayiny>

аналізувалися авторкою⁴, О.О. Торбасом, М.М. Стояновим, В.А. Завтуром⁵, а питання кримінального провадження у разі декриміналізації – авторкою⁶, І.В. Басистою⁷, О.М. Дроздовим⁸, В.В. Навроцькою⁹, Х. М. Павич¹⁰, С.В. Томиним¹¹.

Отже, метою цього дослідження є: 1) оцінка обґрунтованості виокремлення кримінального провадження щодо діяння, кримінальна протиправність якого була встановлена законом, що втратив чинність, як особливого провадження з позицій теорії та підстав диференціації та юридичної техніки; 2) виокремлення проблемних питань регламентації цього провадження; 3) формулювання пропозицій змін та доповнень до кримінального процесуального законодавства.

Кримінальне провадження щодо діяння, кримінальна протиправність якого була встановлена законом, що втратив чинність: обумовленість змін та доповнень.

Внесені до КПК України Законом України «Про внесення змін до Кримінального та Кримінального процесуального кодексів України щодо закриття кримінального провадження у зв'язку з втратою чинності законом, яким встановлювалася кримінальна протиправність діяння» від 01 грудня 2022 року №2810-IX зміни та доповнення були обумовлені рішенням КСУ, який 8 червня 2022 року в справі за конституційною скаргою Кротюка Олександра

⁴ Гловюк І. Повноваження суду першої інстанції щодо закриття кримінального провадження у зв'язку з декриміналізацією діяння: доктрина і практика. URL: <https://sud.ua/ru/news/blog/171051-povnovazhennya-sudu-pershoyi-instantsiyi-schodo-zakrittya-kriminalnogo-provadhennya-u-zvyazku-z-dekriminalizatsiyeyu-diyannya-doktrina-i-praktika>;

Гловюк І. Набрав чинності закон, яким скасована кримінальна відповідальність за діяння, вчинене особою: (не)конституційність або прогаліна? URL: <https://justtalk.com.ua/post/nabrav-chinnosti-zakon-yakim-skasovana-kriminalna-vidpovidalnist-za-diyannya-vchinene-osoboju-nekonstitutsijnist-abo-progalina>

⁵ Торбас О.О. Стоянов М.М. Завтур В.А. Закриття кримінального провадження у зв'язку із декриміналізацією кримінального правопорушення: аналіз рішення Конституційного Суду України у справі щодо презумпції невинуватості. Електронне наукове видання «Аналітично-порівняльне правознавство». 2022. №3. С. 262-268. DOI <https://doi.org/10.24144/2788-6018.2022.03.47>

⁶ Гловюк І.В. Щодо питання удосконалення моделі закриття кримінального провадження у судовому провадженні. *Питання боротьби зі злочинністю*. 2021. № 42. Том 1. С. 130-137 DOI: 10.31359/2079-6242-2021-42-130

⁷ Басиста І. Закриття кримінального провадження на підставі набуття чинності закону, яким скасовано кримінальну відповідальність за діяння, вчинене особою: окремі проблеми. *Вісник Львівського університету. Серія юридична*. 2020. Випуск 71. С. 108–121.

⁸ Дроздов О. Актуальні проблеми закриття кримінального провадження на досудовому розслідуванні в разі декриміналізації діяння. Кримінальний процес: сучасний вимір та перспективні тенденції : III Харків. кримінал. процесуал. полілог : присвяч. 90-річчю від дня народж. д-ра юрид. наук, проф., акад. НАПрН України Ю. М. Грошевого (м. Харків, 10 листоп. 2021 р.) / ред.-кол.: О. В. Капліна, В. І. Маринів, О. Г. Шило. Харків : Право, 2022. С. 129-133.

⁹ Навроцька В. В. Конкуренція між не реабілітуючими підставами закриття кримінального провадження (припинення кримінального переслідування). *Соціально-правові студії*. 2020. Випуск 2 (8). С. 89-96.

¹⁰ Павич Х. М. Закриття кримінального провадження судом першої інстанції: дис... канд. юрид. наук, спец.: 12.00.09 - кримінальний процес та криміналістика; судова експертиза; оперативно-розшукова діяльність. Львів: Львівський нац. ун-т ім. І. Франка, 2018. 291 с.

¹¹ Томин С.В. Реалізація окремих засад кримінального провадження у випадку його закриття у зв'язку з декриміналізацією діяння. *Прикарпатський юридичний вісник*. 2014. Вип. 2 (5). С. 306-316.

Володимировича щодо відповідності Конституції України (конституційності) п. 4 ч. 1. статті 284 Кримінального процесуального кодексу України (КПК України) (справа щодо презумпції невинуватості) № 3-р(П)/2022 визнав таким, що не відповідає Конституції України (неконституційним), п. 4 ч. 1 ст. 284 КПК України (станом на ту дату цей пункт як підставу закриття кримінального провадження передбачав: «набрал чинності закон, яким скасована кримінальна відповідальність за діяння, вчинене особою»). Судячи з тексту рішення, мотивами скарги були такі: припис «порушує презумпцію невинуватості особи, дозволяючи закривати кримінальне провадження щодо підозрюваного чи обвинуваченого без <...> належного доведення та встановлення дійсності самого факту первинного вчинення відповідного діяння особою, а також <...> без згоди на здійснення такого закриття самою особою, порівняно із випадками закриття кримінального провадження, що здійснюються згідно вимог пункту 1 частини другої та частини восьмої статті 284 КПК України».

КСУ, визнаючи це положення КПК України неконституційним, сконцентрувався, по суті, на двох групах аргументів стосовно: (1) презумпції невинуватості та (2) процесуального механізму закриття кримінального провадження.

Щодо презумпції невинуватості, КСУ наголосив на таких аспектах: метою принципу презумпції невинуватості є захист особи, стосовно якої здійснюється / здійснювалося кримінальне провадження, від будь-яких виявлених у зв'язку з цим форм осуду від публічної влади, унаслідок чого піддано сумніву непричетність такої особи до вчинення кримінального правопорушення, доки її вину не буде доведено в законному порядку і встановлено обвинувальним вироком суду; приписи ст. 1, 3, 8, 62 Конституції України у їх взаємозв'язку вказують на позитивний обов'язок держави забезпечувати дотримання презумпції невинуватості особи на всіх стадіях кримінального провадження та після його завершення аж до спростування такої презумпції в законному порядку судом лише в обвинувальному вирокі (п. 2.2.); презумпція невинуватості є не лише обов'язковим елементом реалізації конституційного права на судовий захист, без якого справедливий судовий розгляд неможливий, а й важливою конституційною гарантією, яка потребує справедливого судового розгляду й ефективного судового захисту. Зазначене обумовлює потребу в забезпеченні особі можливості висловлювати позицію стосовно своєї невинуватості, доводити цю позицію в судовому порядку, інакше будуть порушені основні засади судочинства, зокрема визначені частиною другою статті 129 Конституції України (п. 2.3.); закриття кримінального провадження стосовно особи без її на те згоди та ефективного судового захисту, внаслідок чого залишається сумнів у невинуватості особи, унеможливлення реабілітації особи після такого закриття є порушенням конституційного права на судовий захист (п. 2.3.)¹².

¹² Рішення Конституційного Суду України за конституційною скаргою Кротюка Олександра Володимировича щодо відповідності Конституції України (конституційності) п. 4 ч. 1. статті 284 Кримінального процесуального кодексу України (КПК України) (справа щодо презумпції невинуватості) № 3-р(П)/2022 від 08 червня 2022 року. URL: <https://zakon.rada.gov.ua/laws/show/v003p710-22#Text>

Наявний на той час процесуальний механізм, який не враховував волевиявлення підозрюваного / обвинуваченого у разі незгоди з закриттям кримінального провадження з цієї підстави, КСУ було оцінено саме у аспекті декриміналізації діяння, а саме: правомірною (легітимною) метою оспорюваного припису ст. 284 Кодексу є припинення кримінального переслідування стосовно особи за діяння, яке перестало бути суспільно небезпечним і більше не є злочином відповідно до законодавства про кримінальну відповідальність, що за загальним правилом має виключати продовження кримінального провадження й узгоджується з принципами зворотної дії в часі більш м'якого кримінального закону та *nullum crimen, nulla poena sine lege*. Водночас закриття кримінального провадження має бути здійснене з дотриманням як указаних принципів, так і інших конституційних принципів та прав, зокрема принципу презумпції невинуватості, прав на повагу до людської гідності, на судовий захист (п. 3); п. 4 ч. 1 ст. 284 Кодексу визначає nereабілітаційну підставу для закриття кримінального провадження, яка в контексті наявного національного юридичного регулювання та правозастосування спричиняє несприятливі наслідки для репутації, честі, гідності особи, стосовно якої відбулося таке закриття, і це певно вказує на ставлення публічної влади до такої особи як до винної, але без обвинувального вироку суду. Тому закриття кримінального провадження на стадії досудового розслідування за nereабілітаційною підставою, визначеною оспорюваним приписом ст. 284 Кодексу, зумовлює закономірний сумнів у невинуватості особи, стосовно якої у такий спосіб закрито кримінальне провадження, негативно впливає на її репутацію, честь та гідність, а також спричиняє суперечливе сприйняття такої особи в суспільстві (п. 3.1.); особі, стосовно якої закрито кримінальне провадження за визначеною оспорюваним приписом ст. 284 Кодексу nereабілітаційною підставою, має бути гарантоване право на ефективний судовий захист, що полягає в можливості звернутися до суду щодо перевірки та оцінки законності й обґрунтованості ухвалених у кримінальному провадженні процесуальних рішень, у яких зафіксовано висунуті стосовно особи підозру, обвинувачення у кримінальному правопорушенні. Суд у разі встановлення фактів, що підтверджують незаконність і необґрунтованість кримінального переслідування особи, має розв'язати питання про реабілітацію, тобто захист репутації, честі та гідності особи, які були зневажені неправомірними підозрою, обвинуваченням, відновлення її порушених прав, відшкодування заподіяної шкоди. Натомість Кодекс не містить механізму, який дозволив би спростувати сумніви в невинуватості особи, стосовно якої закрито кримінальне провадження на підставі п. 4 ч. 1 ст. 284 Кодексу, і зобов'язує прокурора здійснити таке закриття без згоди зазначеної особи, навіть коли вона перебуває у статусі підозрюваного, не допускаючи продовження кримінального провадження за будь-яких обставин (п. 3.2.); згідно з принципом верховенства права надання згоди особою на закриття стосовно неї кримінального провадження у зв'язку з декриміналізацією діяння обов'язкове, оскільки це є умовою здійснення її права викласти свою позицію стосовно власної невинуватості. Відсутність такої можливості не

забезпечує дотримання основних конституційних засад, які поширюються й на кримінальне провадження, а саме рівності перед судом і законом, змагальності сторін і свободи в поданні ними суду своїх доказів і в доведенні перед судом їх переконливості, а отже, призводить до порушення права на судовий захист. Водночас урегулювання в Кодексі (п. 16 ч. 3 ст. 42, ст. 303, 304) питання оскарження рішення, дій і бездіяльності прокурора не гарантує захисту презумпції невинуватості, не надає можливості здійснити вказане оскарження щодо підстави такого закриття, щоб не залишався сумнів у непричетності особи, стосовно якої воно відбулося, до вчинення декриміналізованого діяння (п. 3.2)¹³.

Аргументація рішення загалом зазнала різних оцінок, які торкалися насамперед презумпції невинуватості. Зокрема, Є. Крапивін пише, що можна погодитися з висновком КСУ про невідповідність Конституції України дієприкметникового звороту доконаного виду «діяння, вчинене особою», проте аргументація рішення через *de facto* оцінку суспільством репутації особи, стосовно якої закрито кримінальне провадження без її згоди і яка не мала можливості висловити аргументи стосовно своєї винуватості, на мій погляд, хибна. Проблема не в конституційності юридичного механізму закриття кримінального провадження у зв'язку з декриміналізацією діяння, а в мовній конструкції, що вживається в Кодексі¹⁴. О.О. Торбас, М.М. Стоянов, В.А. Завтур, натомість, зазначають про те, що використане законодавцем формулювання «вчинене особою» не обов'язково вказує на причетність конкретної особи до кримінального правопорушення. Вносячи відомості в ЄРДР та починаючи досудове розслідування, працівники правоохоронних органів презюмують наявність кримінального правопорушення. Обов'язковим елементом складу кримінального правопорушення є суб'єкт. Тому, презюмуючи наявність кримінального правопорушення, передбачається, що його вчинила певна особа (або група осіб), яка на даному етапі досудового розслідування ще може бути не встановлена. На момент декриміналізації така особа все ще може бути не встановлена, але це не перешкоджає закриттю кримінального провадження за даною підставою. Формулювання «за діяння, вчинене особою» лише констатує обов'язкову наявність суб'єкта у будь-якому кримінальному правопорушенні, в іншому ж випадку, таке кримінальне провадження повинно закриватися за п. 2 ч. 1 ст. 284 КПК України¹⁵. Думка, раніше викладена авторкою, полягає у тому, що

¹³ Рішення Конституційного Суду України за конституційною скаргою Кротюка Олександра Володимировича щодо відповідності Конституції України (конституційності) п. 4 ч. 1. статті 284 Кримінального процесуального кодексу України (КПК України) (справа щодо презумпції невинуватості) No 3-р(П)/2022 від 08 червня 2022 року. URL: <https://zakon.rada.gov.ua/laws/show/v003p710-22#Text>

¹⁴ Крапивін Є. Чи дійсно закриття кримінального провадження у зв'язку з декриміналізацією діяння порушує презумпцію невинуватості? (рішення КСУ №3-П(П)/2022). URL: <https://justtalk.com.ua/post/chi-dijsno-zakrittya-kriminalnogo-provadhennya-u-zvyazku-z-dekriminalizatsieyu-diyannya-porushue-prezumpsiyu-nevinuvatosti-rishennya-ksu-3-rii2022>

¹⁵ Торбас О.О., Стоянов М.М., Завтур В.А. Закриття кримінального провадження у зв'язку із декриміналізацією кримінального правопорушення: аналіз рішення Конституційного суду

зворот «діяння, вчинене особою» (що, як сказано в рішенні, «фактично вказує на беззаперечну винуватість такої особи у вчиненні діяння, яке до його декриміналізації вважалося кримінальним правопорушенням»). Водночас це формулювання, хоча і не ідеально виписане, проте не стосується безпосередньо презумпції невинуватості, адже йдеться про «діяння, вчинене особою». Таке формулювання дає можливість закрити провадження й тоді, коли жодну особу не повідомлено про підозру і тому питання презумпції невинуватості взагалі не виникає; окрім того, вчинення діяння особою свідчить лише про те, що суб'єктом кримінального правопорушення є особа (і до речі, у визначенні кримінального правопорушення у ст. 11 КК України йдеться про суспільно небезпечне винне діяння (дія або бездіяльність), вчинене суб'єктом кримінального правопорушення, але це визначення модельне і теж не викликає питань з погляду презумпції невинуватості). Для КПК України формулювання «суб'єктом кримінального правопорушення» було б неправильне, адже кримінальне провадження починається щодо особи з 11-річного віку і навіть стосовно особи, яка вчинила діяння в стані неосудності¹⁶.

У аспекті механізму закриття провадження, то він, дійсно, мав серйозні вади, про що вже неодноразово наголошувалося у доктрині, починаючи навіть з питання правової природи декриміналізації як підстави закриття кримінального провадження¹⁷. О.О. Торбас, М.М. Стоянов, В.А. Завтур висловлюють цікаву думку, що сама по собі декриміналізація не є однорідною правовою процедурою і фактично має тягнути за собою різні правові наслідки, моделюючи дві ситуації. Перша ситуація: Верховною Радою України приймається закон, яким виключається кримінальна відповідальність за окремі кримінальні правопорушення. На момент набрання чинності закону кримінальне провадження повинно бути закрито на виконання засади *nulla poena sine lege* (немає покарання без закону, який його передбачає). Такий вид декриміналізації є яскравим прикладом нереабілітуючої підстави закриття кримінального провадження, адже в момент вчинення протиправних дій особа діяла всупереч чинному кримінальному законодавству, тобто реально вчиняла злочин, і лише зміна позиції законодавця дозволяє особі уникнути кримінальної відповідальності (за умови, що винуватість особи була би доведена). Друга ситуація: Конституційний Суд України визнає неконституційним окреме положення КК України, таким чином декриміналізуючи його тим самим фактично стверджує, що така норма була неконституційною з самого початку її

України у справі щодо презумпції невинуватості. *Аналітично-порівняльно правознавство*. 2022. №3. С. 262-268. DOI <https://doi.org/10.24144/2788-6018.2022.03.47>. С. 265

¹⁶ Гловюк І. Набрав чинності закон, яким скасована кримінальна відповідальність за діяння, вчинене особою: (не)конституційність або прогалина? URL: <https://justtalk.com.ua/post/nabrav-chinnosti-zakon-yakim-skasovana-kriminalna-vidpovidalnist-za-diyannya-vchinene-osoboyu-nekonstitutsijnist-abo-progalina>

¹⁷ Гловюк І. Повноваження суду першої інстанції щодо закриття кримінального провадження у зв'язку з декриміналізацією діяння: доктрина і практика. URL: <https://sud.ua/ru/news/blog/171051-povnovazhennya-sudu-pershoyi-instantsiyi-schodo-zakrittya-kriminalnogo-provadzhennya-u-zvyazku-z-dekriminalizatsiyeyu-diyannya-doktrina-i-praktika>

існування. Відповідно особа, яка підозрюється чи обвинувачується у такому кримінальному правопорушенні, жодних незаконних дій не вчиняла. Тобто декриміналізація КСУ має ретроспективний характер, адже декриміналізує діяння з моменту існування відповідної норми, а Верховна Рада України декриміналізує норму вже постфактум, а тому ретроспективного характеру не має. Отже, закриття кримінального провадження через декриміналізацію кримінального правопорушення Верховною Радою України – не реабілітуюча підстава закриття, а декриміналізація Конституційним Судом України – реабілітуюча, адже неконституційною визнається норма протягом всього часу її існування¹⁸. Без сумніву, доктрина та практика мала б врахувати такий підхід, проте, ВП ВС визнала, що дія чи бездіяльність перестають вважатися злочином як на підставі закону про скасування кримінальної відповідальності, так і у зв'язку з прийняттям Конституційним Судом України рішення про неконституційність норми КК, що встановлювала цю відповідальність»¹⁹. О.М. Дроздов відмітив, що з положень ст. 62 Конституції України та ст. 6 Конвенції про захист прав людини і основоположних свобод з урахуванням відповідної практики ЄСПЛ випливає, що під час такого закриття кримінального провадження в КПК слід передбачити, що має бути отримана поінформована письмова згода підозрюваного із роз'ясненням йому не лише кримінальних процесуальних наслідків такого рішення, а й інших правових наслідків (обмеження щодо роботи в поліції, нотаріусом тощо), що має бути підтверджено матеріалами кримінального провадження. Формальне отримання від підозрюваного «не заперечую» щодо закриття кримінального провадження є явно недостатнім. Інакше є підстави вважати, що порушується принцип презумпції невинуватості в розумінні положень ст. 62 Конституції України та ст. 6 Конвенції з урахуванням релевантної практики ЄСПЛ внаслідок такого закриття кримінального провадження, але не тому, що за особою, стосовно якої закрито провадження, фактично залишається неспростовний кримінально-процесуальний статус підозрюваного, а тому, що матиме місце поведінка з нею як із винуватою, вина якої у вчиненні кримінального правопорушення не встановлена обвинувальним вироком суду, що набрав законної сили²⁰.

Разом з тим, на переконання авторки, основна проблема була у відсутності механізму процесуальних гарантій для підозрюваного, обвинуваченого при застосуванні такої підстави закриття кримінального провадження, як набрання

¹⁸ Торбас О.О., Стоянов М.М., Завтур В.А. Закриття кримінального провадження у зв'язку із декриміналізацією кримінального правопорушення: аналіз рішення Конституційного суду України у справі щодо презумпції невинуватості. Аналітично-порівняльно правознавство. 2022. №3. С. 262-268. DOI <https://doi.org/10.24144/2788-6018.2022.03.47>. С. 266

¹⁹ ЄДРСР, URL: <https://reyestr.court.gov.ua/Review/94264631>

²⁰ Дроздов О. Актуальні проблеми закриття кримінального провадження на досудовому розслідуванні в разі декриміналізації діяння. Кримінальний процес: сучасний вимір та перспективні тенденції : III Харків. кримінал. процесуал. полілог : присвяч. 90-річчю від дня народж. д-ра юрид. наук, проф., акад. НАПрН України Ю. М. Грошевого (м. Харків, 10 листоп. 2021 р.) / ред- кол.: О. В. Капліна, В. І. Маринів, О. Г. Шило. – Харків : Право, 2022. С. 129-133. С. 133

чинності законом, яким скасована кримінальна відповідальність за діяння, вчинене особою. Предметом оцінки КСУ стала більшою мірою саме наявність прогалини в процесуальному механізмі закриття кримінального провадження за п. 4 ч. 1 ст. 284 КПК України, який не має процесуальних гарантій для підозрюваного, обвинуваченого. Це відзначив сам КСУ у п. 3.1, 3.2 мотивувальної частини і в резолютивній частині рішення ...»²¹.

Надалі, на виконання рішення КСУ, було зареєстровано проєкт Закону 7630 від 02.08.2022²² «Про внесення змін до Кримінального процесуального кодексу України щодо закриття кримінального провадження в зв'язку з декриміналізацією діяння». Він і був пізніше прийнятий як Закон, проте, зміст істотно трансформувався.

У проєкті було запропоновано:

- ст. 284 КПК України доповнити пунктом: «4-1) втратив чинність закон, яким встановлювалася кримінальна протиправність діяння, у вчиненні якого підозрюється чи обвинувачується особа»;

- передбачити у тій же статті, що «Закриття кримінального провадження або ухвалення вироку з підстав, передбачених пунктом 4-1 частини першої цієї статті або пунктом 1 частини другої цієї статті, не допускається, якщо підозрюваний, обвинувачений проти цього заперечує»;

- статтю 374 КПК України доповнити положенням: «У разі ухвалення обвинувального вироку щодо особи, яка заперечує проти закриття кримінального провадження на підставі пункту 4-1 частини першої статті 284 цього Кодексу, суд звільняє її від покарання».

Формулювання підстави у прийнятому тексті є іншим: «4-1) втратив чинність закон, яким встановлювалася кримінальна протиправність діяння», хоча в обох редакціях формулювання не суперечать презумпції невинуватості. Слід відмітити, що Головне науково-експертне управління має зовсім інше бачення стосовно редакції пункту, яка первинно була у проєкті: «Доповнення ч. 1 ст. 284 КПК новим п. 4-1, положеннями якого передбачатиметься, що кримінальне провадження закривається в разі, якщо втратив чинність закон, яким встановлювалася кримінальна протиправність діяння, у вчиненні якого підозрюється чи обвинувачується особа, не усуває тих об'єктивних чинників, які лягли в основу визнання п. 4 ч. 1 ст. 284 КПК КСУ неконституційним. Тому, п. 4-1 ч. 1 ст. 284 КПК в редакції проєкту також може бути визнаний таким, що не відповідає Конституції України»²³. З цим неможливо погодитись, адже «діяння, вчинене особою» не тотожне діянню «у вчиненні якого підозрюється чи обвинувачується особа», адже друге пов'язано з наявністю процесуальних

²¹ Гловок І. Набрал чинності закон, яким скасована кримінальна відповідальність за діяння, вчинене особою: (не)конституційність або прогалина? URL: <https://justtalk.com.ua/post/nabrav-chinnosti-zakon-yakim-skasovana-kriminalna-vidpovidalnist-za-diyannya-vchinene-osoboyu-nekonstitutsijnist-abo-progalina>

²² Проєкт Закону 7630 від 02.08.2022. URL: <https://itd.rada.gov.ua/billInfo/Bills/Card/40182>

²³ Науково-експертний висновок (Перше читання) (10.08.2022). URL: <https://itd.rada.gov.ua/billInfo/Bills/pubFile/1434267>

рішень у кримінальному провадженні, які ніяк не ставлять під сумнів та не спростовують презумпцію невинуватості.

Крім того, було висловлено зауваження, що «запропонована редакція в частині слів «втратив чинність закон, яким встановлювалася кримінальна протиправність діяння» містить ознаки правової невизначеності, оскільки чітко не вбачається, чи для виконання зазначеної умови повинен втратити чинність КК України в цілому, чи закон, яким до нього вносилися відповідні зміни, якими встановлювалася кримінальна протиправність, чи окрема стаття КК України»²⁴.

Разом з тим, слід визнати нелогічність положення проекту, що у разі ухвалення обвинувального вироку щодо особи, яка заперечує проти закриття кримінального провадження, суд звільняє її від покарання, адже звільнити від покарання можна тоді, коли винуватість особи вчиненні діяння доведена, а якщо діяння декриміналізовано, то про яку винуватість можна говорити?

Мала місце й неузгодженість п. 2 ч. 3 ст. 314 та абз. 2 ч. 7 ст. 284 КПК (в редакції проекту). Адже, в ст. 314 КПК (в редакції проекту) йдеться про *право* суду закрити кримінальне провадження на підставі п. 4-1 ч.1 ст. 284 КПК (в редакції проекту), тоді як в абз. 2 ч. 7 ст. 284 КПК (в редакції проекту) передбачено *обов'язок* суду постановити ухвалу про закриття кримінального провадження²⁵.

Ще одним важливим аспектом є те, що Закон України «Про внесення змін до Кримінального та Кримінального процесуального кодексів України щодо закриття кримінального провадження у зв'язку з втратою чинності законом, яким встановлювалася кримінальна протиправність діяння» від 01 грудня 2022 року №2810-IX було прийнято вже після того, як минули 3 місяці з дня ухвалення Рішення КСУ. Відтак, виникла проблема долі таких кримінальних проваджень. Релевантна судова практика вже аналізувалася, і було висловлено пропозицію що правильним до внесення змін до КПК України, буде закриття кримінального провадження за п. 1 ч. 1 ст. 284 КПК України²⁶.

Кримінальне провадження щодо діяння, кримінальна протиправність якого була встановлена законом, що втратив чинність, та диференціація кримінально-процесуальної форми.

Ускладнення відносин, які є предметом кримінально-процесуального регулювання, беззаперечно призводять до диференціації кримінально-процесуальної форми. Разом з тим, не будь-яка диференціація потребує виокремлення особливого порядку кримінального провадження. У КПК України

²⁴Зауваження Головного юридичного управління до проекту Закону України «Про внесення змін до Кримінального та Кримінального процесуального кодексів України щодо закриття кримінального провадження у зв'язку з втратою чинності законом, яким встановлювалася кримінальна протиправність діяння»

²⁵ Науково-експертний висновок (Перше читання) (10.08.2022). URL: <https://itd.rada.gov.ua/billInfo/Bills/pubFile/1434267>

²⁶ Глов'юк І.В. Закриття кримінального провадження у зв'язку з декриміналізацією діяння: нові питання. Сучасні тенденції розвитку криміналістики та кримінального процесу в умовах воєнного стану: тези доп. Між-народної наук.-практ. конф. (м. Харків, 25 листоп. 2022 р.) / МВС України, Харків. нац. ун-т внутр. справ. Харків : ХНУВС, 2022. С. 136-140. С. 139

натепер кримінальне провадження щодо діяння, кримінальна протиправність якого була встановлена законом, що втратив чинність, виділено як особливий порядок кримінального провадження у окремії глави глава 36-1, хоча певні норми містяться також у ст. 284 КПК України (і не тільки підстава закриття кримінального провадження) та ст. 132 КПК України. З урахуванням доктрини кримінального процесу, слід ідентифікувати, чи обумовлене таке нормативне розуміння природи такого провадження та таке його нормативне оформлення.

Як пише у фундаментальній праці з питань диференціації кримінально-процесуальної форми В.М. Трофименко, диференціація являє собою форму спеціалізації, сутність якої полягає у розгалуженні загального порядку регулювання суспільних відносин на певні напрями, гілки, що набувають істотної специфіки, своєрідних ознак, сукупність яких дозволяють констатувати диференціацію²⁷. Слід повністю підтримати думку стосовно істотної специфіки порядку регулювання, щоб констатувати диференціацію. Автором виділено три групи критеріїв диференціації кримінальної процесуальної форми: 1) матеріальний (кримінально-правовий); 2) процесуальний; 3) кримінологічний²⁸. *За матеріальним (кримінально-правовим) критерієм* диференціація кримінальної процесуальної форми здійснюється залежно від диференціації кримінального законодавства, що знаходить свій прояв у: а) встановленні різного порядку досудового розслідування і судового провадження у кримінальних провадженнях по злочинах і проступках; б) залежності складу суду, який розглядає кримінальне провадження, від можливого покарання, визначеного санкцією статті кримінального закону, за якою кваліфіковано злочин (одноособовий; колегіальний; суд присяжних); в) встановленні диференційованих порядків досудового розслідування і судового розгляду залежно від поділу злочинів за ступенем їх суспільної небезпеки; г) встановленні диференційованого порядку досудового розслідування залежно від кваліфікації злочину²⁹. У досліджуваному провадженні цей критерій незастосовний, адже йдеться про ситуацію, коли діяння декриміналізовано.

Сутність *процесуального критерія* диференціації кримінальної процесуальної форми складають наступні обставини: а) особливі властивості суб'єкта, який вчинив суспільно небезпечне діяння, що знаходить свій прояв у нормативному закріпленні особливостей порядку здійснення кримінального провадження, які відрізняються від загального порядку; б) визнання підозрюваним, обвинуваченим своєї вини, за умови якого, а також дотримання інших передбачених законом правил застосовується особливий порядок кримінального провадження, що здійснюється на підставі угоди про визнання винуватості; в) ступінь співвідношення у провадженні державно-владного начала

²⁷ Трофименко В.М. Теоретичні та правові основи диференціації кримінального процесу України: дис. ... д-ра юрид. наук : 12.00.09. Харків, 2017. 437 с.С. 186

²⁸ Трофименко В.М. Теоретичні та правові основи диференціації кримінального процесу України: дис. ... д-ра юрид. наук : 12.00.09. Харків, 2017. 437 с.С. 229

²⁹ Трофименко В.М. Теоретичні та правові основи диференціації кримінального процесу України: дис. ... д-ра юрид. наук : 12.00.09. Харків, 2017. 437 с. С. 229

та приватного інтересу, що виступає критерієм для встановлення особливостей процесуальної форми кримінального провадження у формі приватного обвинувачення; г) вчинення кримінального правопорушення в обмеженому просторі, який є територією України і у якому відсутні органи державної влади, уповноважені здійснювати кримінальне провадження³⁰. Навіть при тому, що на момент підготовки цитованої дисертації досліджуваного провадження у системі кримінального процесу не існувало, видно, що для диференціації виокремлено більш істотну специфіку проваджень, аніж зараз має кримінальне провадження щодо діяння, кримінальна протиправність якого була встановлена законом, що втратив чинність.

Кримінологічний критерій, на думку В.М. Трофименка, полягає, перш за все, у встановленні особливих (диференційованих) порядків здійснення кримінального провадження у зв'язку із існуванням *особливих правових режимів*, що діють у місці проведення досудового розслідування і судового провадження. В умовах чинного законодавства України такі особливі правові режими можуть характеризуватися як воєнний, надзвичайний стан або проведення антитерористичної операції³¹. За цим критерієм диференціація процесуальної форми здійснюється також і у випадку наявності таких особливостей обстановки здійснення кримінального провадження, що об'єктивно обумовлюють необхідність застосування правового режиму винятків, тобто передбачення істотних особливостей порядку здійснення досудового розслідування та судового розгляду, що становлять виняток із загального, ординарного порядку: здійснення спеціального досудового розслідування та судового розгляду, кримінального провадження, під час якого до його учасників застосовуються заходи безпеки, а також кримінального провадження, яке містить відомості, що становлять державну таємницю³². Слід визнати, що раніше авторкою висловлювалася думка, що виділені автором ознаки цього критерію не дозволяють його ґрунтовно розмежувати із процесуальним критерієм, враховуючи, що кримінологічний критерій пов'язується із особливим правовим режимом³³, проте, для даного дослідження важливо те, що автором виділено наявність «таких особливостей обстановки здійснення кримінального провадження, що об'єктивно обумовлюють необхідність застосування правового режиму винятків, тобто передбачення істотних особливостей порядку здійснення досудового розслідування та судового розгляду, що становлять виняток із

³⁰ Трофименко В.М. Теоретичні та правові основи диференціації кримінального процесу України: дис. ... д-ра юрид. наук : 12.00.09. Харків, 2017. 437 с. С. 230

³¹ Трофименко В.М. Теоретичні та правові основи диференціації кримінального процесу України: дис. ... д-ра юрид. наук : 12.00.09. Харків, 2017. 437 с. С. 230

³² Трофименко В.М. Теоретичні та правові основи диференціації кримінального процесу України: дис. ... д-ра юрид. наук : 12.00.09. Харків, 2017. 437 с. С. 231

³³ Гловюк І.В. Фундаментальне дослідження теоретичних та правових основ диференціації процесуальної форми у кримінальному судочинстві. Вісник Південного регіонального центру Національної академії правових наук України. 2017. №10. С. 251-254. С. 254

загального, ординарного порядку»³⁴, тобто правовий режим винятків, зумовлений об'єктивними факторами процесуального характеру. Без сумніву, істотність винятків є поняттям оцінним, проте, у порівнянні з іншими наведеними В.М. Трофименком в якості прикладів провадженнями, можна оцінити з цих позицій кримінальне провадження щодо діяння, кримінальна протиправність якого була встановлена законом, що втратив чинність.

Чинна редакція глави 36-1 КПК України регламентує: особливості закінчення досудового розслідування та особливості судового провадження. Розглядаючи закінчення досудового розслідування, зазначимо, що, дійсно, передбачено таке процесуальне рішення прокурора, як клопотання прокурора про закриття кримінального провадження, і ця форма закінчення досудового розслідування не згадана у ст. 283 КПК України (хоча наявна за п. 3-1 ч. 1 ст. 284 КПК України). У силу цього зміст клопотання є специфічним, хоча й за пунктами ст. 479-1 КПК України, крім п. 6 (обставини, які свідчать, що кримінальне провадження підлягає закриттю у зв'язку з втратою чинності законом, яким встановлювалася кримінальна протиправність діяння) є практично тотожним клопотанню прокурора про звільнення від кримінальної відповідальності. Надання доступу до матеріалів здійснюється у порядку, передбаченому статтею 290 КПК України, і у частині сторони обвинувачення специфіки тут немає. Одночасно з переданням клопотання про закриття кримінального провадження до суду прокурор зобов'язаний надати копію клопотання підозрюваному, його захиснику, що є специфічним, адже у ст. 287 КПК України такої вимоги немає.

Особливості судового провадження, хоча це прямо і не прописано, торкаються усіх стадій судового провадження. Частина 1 ст. 479-2 КПК України прямо передбачає: Суд здійснює судові провадження щодо діяння, кримінальна протиправність якого була встановлена законом, що втратив чинність, у загальному порядку, передбаченому цим Кодексом, з урахуванням особливостей, визначених цією статтею. Відповідно, особливості у ситуації звернення з клопотанням прокурора мають виключно підсумкові рішення та підстави їх постановлення (за відсутності згоди підозрюваного на закриття кримінального провадження з підстави, передбаченої пунктом 4-1 частини першої статті 284 КПК України, та в разі, якщо судом встановлено вчинення ним діяння, кримінальна протиправність якого була встановлена законом, що втратив чинність, суд постановляє ухвалу про закриття кримінального провадження з підстави, передбаченої пунктом 1-2 частини другої статті 284 КПК України. Якщо судом не встановлено, що підозрюваним вчинено діяння, кримінальна протиправність якого була встановлена законом, що втратив чинність, суд постановляє ухвалу про закриття кримінального провадження з підстави, передбаченої пунктом 1 або 2 частини першої статті 284 КПК України).

³⁴ Трофименко В.М. Теоретичні та правові основи диференціації кримінального процесу України: дис. ... д-ра юрид. наук : 12.00.09. Харків, 2017. 437 с.С. 231

Специфіка, утім, дійсно є у разі, якщо провадження надійшло до суду з обвинувальним актом, а під час провадження втратив чинність закон, яким встановлювалася кримінальна протиправність діяння. Тоді суд зупиняє судовий розгляд і запитує згоду обвинуваченого на закриття кримінального провадження з підстави, передбаченої пунктом 4-1 частини першої статті 284 КПК України. Суд закриває кримінальне провадження на цій підставі, якщо обвинувачений проти цього не заперечує. За відсутності згоди обвинуваченого та в разі, якщо судом встановлено вчинення ним діяння, кримінальна протиправність якого була встановлена законом, що втратив чинність, суд постановляє ухвалу про закриття кримінального провадження з підстави, передбаченої пунктом 1-2 частини другої статті 284 КПК України. Якщо судом не встановлено, що обвинуваченим вчинено діяння, кримінальна протиправність якого була встановлена законом, що втратив чинність, суд ухвалює виправдувальний вирок.

Отже, спеціальні норми торкаються, форми закінчення досудового розслідування; окремих питань підсумкового судового рішення; дій суду у разі, якщо провадження надійшло до суду з обвинувальним актом, а під час провадження втратив чинність закон, яким встановлювалася кримінальна протиправність діяння. Як видається, таку специфіку складно визнати істотними винятками з загального порядку кримінального провадження.

Одночасно слід звернути увагу на те, що законодавець нещодавно ще раз диференціював порядок закриття кримінального провадження, а саме у ситуації, коли помер підозрюваний, обвинувачений, особа, стосовно якої зібрано достатньо доказів для повідомлення про підозру у вчиненні кримінального правопорушення, але не повідомлено про підозру у зв'язку з її смертю, крім випадків, якщо провадження є необхідним для реабілітації померлого (п. 5 ч. 1 ст. 284 КПК України). За цією підставою: 1) прокурор - до винесення постанови про закриття кримінального провадження направляє одному з близьких родичів або члену сім'ї, коло яких визначено цим Кодексом, та/або захиснику померлого письмове повідомлення про можливість закриття кримінального провадження у зв'язку із смертю підозрюваного, особи, стосовно якої зібрано достатньо доказів для повідомлення про підозру у вчиненні кримінального правопорушення, але не повідомлено про підозру у зв'язку з її смертю, із роз'ясненням права заявити клопотання про непогодження із закриттям кримінального провадження; 2) суд - до постановлення ухвали про закриття кримінального провадження направляє у порядку, передбаченому цим Кодексом для вручення повідомлень, одному з близьких родичів або члену сім'ї, коло яких визначено цим Кодексом, та/або захиснику обвинуваченого копію клопотання прокурора про закриття кримінального провадження із роз'ясненням права заявити клопотання про непогодження із закриттям кримінального провадження. Кримінальне провадження закривається, якщо у 10-денний строк не надійшло клопотання про непогодження із закриттям кримінального провадження. Клопотання про непогодження із закриттям кримінального провадження розглядається прокурором у строки та порядку, передбачені статтею 220 цього Кодексу. Усі ці норми закріплені у ч. 10 ст. 284 КПК України, окрему главу в КПК України під

них не виділено, хоча порядок теж є специфічним, і теж поширюється і на досудове розслідування, і на судове провадження. Тому слід визнати певну непослідовність законодавця у розрізі виокремлення особливих порядків кримінального провадження, адже схожі механізми по-різному юридико-технічно оформлюються у кодексі.

Змістовна та юридико-технічна оцінка положень ст. 284 та глави 36-1 КПК України.

Регламентувавши у ст. 284 КПК України оновлену підставу закриття кримінального провадження - втратив чинність закон, яким встановлювалася кримінальна протиправність діяння, законодавець указав, що слідчий, дізнавач приймає постанову про закриття кримінального провадження з цієї підстави, якщо в цьому кримінальному провадженні жодній особі не повідомлялося про підозру. У разі повідомлення про підозру прокурор закриває кримінальне провадження з цієї підстави, якщо підозрюваний проти цього не заперечує. За відсутності згоди підозрюваного кримінальне провадження продовжується в загальному порядку, передбаченому цим Кодексом, з урахуванням особливостей, визначених главою 36-1. Кримінальне провадження закривається судом за п. 1-2 ч. 2 ст. 284 КПК України, тобто з підстави, передбаченої пунктом 4-1 частини першої цієї статті, якщо підозрюваний, обвинувачений заперечує проти закриття за цією підставою. Ухвала про закриття кримінального провадження з підстави, передбаченої пунктом 4-1 частини першої або пунктом 1-2 частини другої цієї статті, постановляється судом з урахуванням особливостей, визначених статтею 479-2 цього Кодексу (ч. 7 ст. 284 КПК України).

Тобто алгоритм вирішення цього питання *стосовно підозрюваного* є таким:

- у разі, якщо підозрюваний згоден – прокурор закриває кримінальне провадження за п. 4-1 ч. 1 ст. 284 КПК України - втратив чинність закон, яким встановлювалася кримінальна протиправність діяння;

- якщо підозрюваний не згоден – прокурор звертається з клопотання про закриття кримінального провадження до суду;

- якщо судом встановлено вчинення підозрюваним діяння, кримінальна протиправність якого була встановлена законом, що втратив чинність - суд закриває кримінальне провадження за п. 1-2 частини другої статті 284 КПК України, яка є відсильною до п. 4-1 ч. 1 ст. 284 КПК України, проте, має обумовлення, що підозрюваний, обвинувачений заперечує проти закриття за цією підставою;

- якщо суд не встановив, що підозрюваним вчинено діяння, кримінальна протиправність якого була встановлена законом, що втратив чинність, суд постановляє ухвалу про закриття кримінального провадження з підстави, передбаченої пунктом 1 або 2 частини першої статті 284 КПК України.

Іншим є алгоритм вирішення цього питання *стосовно обвинуваченого*:

- суд зупиняє судовий розгляд і запитує згоду обвинуваченого на закриття кримінального провадження з підстави, передбаченої пунктом 4-1 ч. 1 ст. 284 КПК України;

- якщо обвинувачений згоден - суд закриває кримінальне провадження на цій підставі;

- якщо обвинувачений не згоден і судом встановлено вчинення ним діяння, кримінальна протиправність якого була встановлена законом, що втратив чинність, суд постановляє ухвалу про закриття кримінального провадження з підстави, передбаченої пунктом 1-2 частини другої статті 284 КПК України, яка є відсильною до п. 4-1 ч. 1 ст. 284 КПК України, проте, має обумовлення, що підозрюваний, обвинувачений заперечує проти закриття за цією підставою;

- якщо обвинувачений не згоден і судом не встановлено вчинення ним діяння, кримінальна протиправність якого була встановлена законом, що втратив чинність, - суд ухвалює виправдувальний вирок.

Такі алгоритми були піддані критиці. Головне юридичне управління вважає, що запропоновані механізми не враховують правову позицію Конституційного Суду України, висловлену у Рішенні No 3-р(П)/2022 від 08.06.2022. Так відповідно до пункту 2.4. мотивувальної частини зазначеного Рішення Конституційний Суд України вважає, що в розумінні приписів статей 3, 8, 58, 62 Конституції України у їх взаємозв'язку держава зобов'язана забезпечити завершення кримінального провадження стосовно особи в разі набрання чинності законом, яким скасовано кримінальну відповідальність за діяння, вчинене особою. Однак принцип презумпції невинуватості обумовлює необхідність створення таких механізмів юридичного регулювання щодо завершення кримінального провадження, які убезпечать від сумнівів у винуватості особи у вчиненні такого діяння, яке вважалось кримінальним правопорушенням до його декриміналізації. Водночас у пункті 3.1. мотивувальної частини Рішення вказано, що Конституційний Суд України вважає, що пункт 4 частини першої статті 284 Кодексу визначає нереабілітаційну підставу для закриття кримінального провадження, яка в контексті наявного національного юридичного регулювання та правозастосування спричиняє несприятливі наслідки для репутації, честі, гідності особи, стосовно якої відбулося таке закриття, *і це певно вказує на ставлення публічної влади до такої особи як до винної, але без обвинувального вироку суду*. Тому закриття кримінального провадження на стадії досудового розслідування за нереабілітаційною підставою, визначеною оспорюваним приписом статті 284 Кодексу, обумовлює закономірний сумнів у невинуватості особи, стосовно якої у такий спосіб закрито кримінальне провадження, негативно впливає на її репутацію, честь та гідність, а також спричиняє суперечливе сприйняття такої особи в суспільстві. Таким чином з точки зору аналізу юридичної техніки, застосованої у законопроекті, застосування до особи пункту 4-1 частини першої або пункту 1-2 частини другої статті 284 КПК України навіть за умови їх застосування судом за своїми наслідками в частині «репутації, честі, гідності особи» нічим не відрізнятиметься від застосування пункту 4 частини першої статті 284 КПК (у редакції, визнаній неконституційною). Водночас постановлення вироку, навіть виправдувального, щодо діяння, кримінальна караність якого була усунена законодавцем, не враховує вимог частини першої

статті 58 Конституції України³⁵. З цією позицією складно погодитися. Незрозуміло, з яких причин у ситуації, коли обвинувачений наполягає на тому, що він не вчиняв це діяння, виправдувальний вирок, який дає право на реабілітацію, суперечитиме Конституції України. І якщо закриття кримінального провадження за цією підставою навіть за умови їх застосування судом за своїми наслідками в частині «репутації, честі, гідності особи» нічим не відрізнятиметься від застосування пункту 4 частини першої статті 284 КПК (у редакції, визнаній неконституційною)³⁶, то взагалі неясно, чи є у такій ситуації якийсь релевантний процесуальний механізм.

Втім, слід визнати, що ряд формулювань глави 36-1 КПК України мають вади у аспекті і власне змісту, і юридичної техніки.

1. Частина 1 ст. 479-1 КПК України має формулювання «У разі якщо підозрюваний заперече». Проте, ситуація декриміналізації характерна може бути і для провадження щодо застосування примусових заходів медичного характеру, і примусових заходів виховного характеру, у яких особа не має такого статусу. Це у такому формулюванні не враховано, хоча мало б бути, бо навіть при застосуванні аналогії є питання стосовно волевиявлення такої особи, ураховуючи специфіку проваджень щодо застосування примусових заходів медичного характеру і примусових заходів виховного характеру. Крім того, форма заперечення не визначена, хоча, як видається, вона має бути однозначно письмовою, заважаючи, серед іншого на те, що практика ЄСПЛ виходить з того, що «Ані буква, ані дух статті 6 Конвенції не перешкоджають особі добровільно відмовитися, вголос або за мовчазною згодою, від права на гарантії справедливого судового розгляду. Це також стосується права на правову допомогу. Проте для того, щоб бути ефективною для цілей Конвенції, така відмова повинна бути однозначно встановлена та супроводжуватися хоча б мінімальними гарантіями, співмірними її значущості. Така відмова не обов'язково має бути висловлена вголос, але вона повинна бути добровільною та становити свідому й розумну відмову від права. Для того, щоб можна було вважати, що обвинувачений опосередковано, через свою поведінку відмовився від значущого права, гарантованого статтею 6, має бути доведено, що він міг у розумних межах передбачити наслідки своєї поведінки. Крім того, відмова не повинна суперечити будь-якому важливому суспільному інтересу» (рішення «Гелетей проти України», заява № 23040/07, п. 52). Більше того, осмислення потребує і те, чи доречно говорити про відмову від закриття чи про згоду на

³⁵ Зауваження Головного юридичного управління до проекту Закону України «Про внесення змін до Кримінального та Кримінального процесуального кодексів України щодо закриття кримінального провадження у зв'язку з втратою чинності законом, яким встановлювалася кримінальна протиправність діяння»

³⁶ Зауваження Головного юридичного управління до проекту Закону України «Про внесення змін до Кримінального та Кримінального процесуального кодексів України щодо закриття кримінального провадження у зв'язку з втратою чинності законом, яким встановлювалася кримінальна протиправність діяння» (реєстраційний No 7630). URL: <https://itd.rada.gov.ua/billInfo/Bills/pubFile/1561612>

закриття кримінального провадження за досліджуваною підставою. Як видається, як відмову від процесуальних прав слід тлумачити саме згоду на закриття кримінального провадження.

2. Прокурор, визнавши зібрані під час досудового розслідування докази достатніми для встановлення факту вчинення підозрюваним діяння, кримінальна протиправність якого була встановлена законом, що втратив чинність, зобов'язаний повідомити підозрюваному, його захиснику про завершення досудового розслідування та надання доступу до матеріалів досудового розслідування. Надання доступу до матеріалів здійснюється у порядку, передбаченому статтею 290 цього Кодексу. Ці формулювання є не надто вдалимими у тому сенсі, що вжито формулювання «Надання доступу до матеріалів здійснюється у порядку, передбаченому статтею 290 цього Кодексу», а не «відкриття матеріалів здійснюється у порядку, передбаченому статтею 290 цього Кодексу, оскільки воно викликає питання стосовно потреби відкриття матеріалів стороною захисту, бо про це взагалі не йдеться. Разом з тим, вважаємо, що такий обов'язок у сторони захисту є, адже: по-перше, у цій частині статті вказується на матеріали, а не лише на матеріали досудового розслідування (а ККС ВС витлумачив: законодавець визначив, що матеріалами досудового розслідування є матеріали, які перебувають у розпорядженні органу досудового розслідування, а стороною захисту надаються матеріали, речові докази або їх частини, документи або копії з них, а також надається доступ до житла чи іншого володіння; водночас, відповідно до ч. 1 ст. 317 КПК матеріалами кримінального провадження є документи, інші матеріали, надані суду під час судового провадження його учасниками, судові рішення та інші документи і матеріали, що мають значення для цього кримінального провадження та долучаються до обвинувального акта, клопотання про застосування примусових заходів медичного або виховного характеру, клопотання про звільнення від кримінальної відповідальності; частина 5 ст. 219 КПК чітко встановлює, що строк ознайомлення саме з матеріалами досудового розслідування, а не з матеріалами сторони захисту не включається у строки, передбачені цією статтею³⁷) (хоча у частині 2 йдеться вже про матеріали досудового розслідування); по-друге, норма має відсильний характер до усієї статті 290 КПК України, а не до її окремих частин, що регламентують обов'язки сторони обвинувачення; по-третє, виключень до ч. 12 ст. 290 КПК України, яка регламентує: «Якщо сторона кримінального провадження не здійснить відкриття матеріалів відповідно до положень цієї статті, суд не має права допустити відомості, що містяться в них, як докази» - немає.

3. Згідно ч. 2 ст. 479-1 КПК України, у найкоротший строк після ознайомлення з матеріалами досудового розслідування прокурор звертається до суду з клопотанням про закриття кримінального провадження щодо підозрюваного з підстави, передбаченої пунктом 4-1 частини першої статті 284 цього Кодексу. Слід визнати доречність вказання на строк звернення до суду,

³⁷ ЄДРСР, URL: <https://reyestr.court.gov.ua/Review/104583172>

проте, вважаємо, що можливо було б конкретизувати не пізніше якого строку. Крім того, зважаючи на те, що ознайомлення з матеріалами досудового розслідування (и з матеріалами захисту також) не є одномоментним актом, доречніше було б вказати про закінчення ознайомлення.

4. Одночасно з переданням клопотання про закриття кримінального провадження до суду прокурор зобов'язаний надати копію клопотання підозрюваному, його захиснику (ч. 4 ст. 479-1 КПК України), хоча очевидно, що одночасність цих дій забезпечити неможливо.

5. Згідно ч. 2 ст. 479-2 КПК України, «Якщо судом не встановлено, що підозрюваним вчинено діяння, кримінальна протиправність якого була встановлена законом, що втратив чинність, суд постановляє ухвалу про закриття кримінального провадження з підстави, передбаченої пунктом 1 або 2 частини першої статті 284 цього Кодексу». Разом з тим, це абсолютно різні підстави закриття кримінального провадження. Адже відсутність події кримінального правопорушення полягає у: а) кримінально караного діяння, щодо якого було розпочате провадження, не існувало в дійсності (наприклад, мало місце помилкове або завідомо неправдиве повідомлення про кримінальне правопорушення); б) подія існувала, але її причиною були не дії людини, а явища природи (землетрус, блискавка, повінь, буревій тощо); в) негативні наслідки сталися в результаті хімічних (отруєння), фізичних (переохолодження), фізіологічних (захворювання) процесів, які не залежали від інших осіб, зокрема, стали результатом дій самого потерпілого (самогубство)³⁸: натомість, відсутність у діянні складу кримінального правопорушення застосовується, коли встановлено, що подія, з приводу якої проводиться розслідування, мала місце, була результатом діянь певної особи, проте це діяння не є кримінальним правопорушенням внаслідок: а) відсутності хоча б одного з елементів складу правопорушення; б) непричетності особи до кримінального правопорушення³⁹. Формулювання ж «Якщо судом не встановлено, що підозрюваним вчинено діяння, кримінальна протиправність якого була встановлена законом, що втратив чинність» недостатньо для ідентифікації та розмежування цих підстав.

6. Згідно ч. 3 ст. 479-2 КПК України, якщо під час здійснення судового провадження щодо провадження, яке надійшло до суду з обвинувальним актом, втратив чинність закон, яким встановлювалася кримінальна протиправність діяння, суд зупиняє судовий розгляд і запитує згоду обвинуваченого на закриття кримінального провадження з підстави, передбаченої пунктом 4-1 частини першої статті 284 цього Кодексу. Знову ж, не йдеться про судовий розгляд клопотань про застосування примусових заходів медичного характеру та про застосування примусових заходів виховного характеру, хоча і у цих провадженнях може виникнути питання про закриття через декриміналізацію діяння. Крім того, незрозумілою є норма стосовно зупинення судового розгляду,

³⁸ Кримінальний процес : підручник / Ю. М. Грошевий, В. Я. Тацій, А. Р. Туманянц та ін. ; за ред. В. Я. Тація, Ю.М. Грошевого, О.В. Капліної, О. Г. Шило. Х. : Право, 2013. 824 с. С. 478-479

³⁹ Кримінальний процесуальний кодекс України: Науково-практичний коментар / Відп. ред.: С.В. Ківалов, С.М. Міщенко, В.Ю. Захарченко - Х.: Одиссей, 2013. - 1104 с. С. 558

адже, якщо мова не йде про заочне провадження, то немає проблеми дізнатися думку обвинуваченого, а у разі його неявки у мету ухилення від суду – підстава для зупинення буде інша. Стаття 335 КПК України такої підстави зупинення судового провадження не містить, і це є логічним, адже граничних строків судового розгляду немає, і для з'ясування думки обвинуваченого нема потреби зупиняти судове провадження.

7. Також, хоча норми ст. 132 КПК України не містяться у главі 36-1 КПК України, проте, теж мають відношення до цього провадження, проте, мають відношення до нього: їх аналіз свідчить про те, що 1) якщо під час кримінального провадження втратив чинність закон, яким встановлювалася кримінальна протиправність діяння, ухвала слідчого судді або суду про застосування заходів забезпечення кримінального провадження у вигляді: тимчасового обмеження у користуванні спеціальним правом (п. 3 ч. 2 ст. 131 КПК України); відсторонення від посади (п. 4 ч. 2 ст. 131 КПК України); тимчасового відсторонення судді від здійснення правосуддя (п. 4-1 ч. 2 ст. 131 КПК України); затримання особи (п. 8 ч. 2 ст. 131 КПК України); запобіжних заходів (п. 9 ч. 2 ст. 131 КПК України) — припиняє свою дію. Як видно, не вказано тимчасовий доступ до речей і документів та арешт майна. 2) якщо під час кримінального провадження втратив чинність закон, яким встановлювалася кримінальна протиправність діяння, не допускається застосування заходів забезпечення кримінального провадження у вигляді: тимчасового обмеження у користуванні спеціальним правом (п. 3 ч. 2 ст. 131 КПК України); відсторонення від посади (п. 4 ч. 2 ст. 131 КПК України); тимчасового відсторонення судді від здійснення правосуддя (п. 4-1 ч. 2 ст. 131 КПК України); тимчасове вилучення майна (п. 6 ч. 2 ст. 131 КПК України); арешт майна (п. 7 ч. 2 ст. 131 КПК України) – проте, крім накладення арешту на майно з метою забезпечення збереження речових доказів; затримання особи (п. 8 ч. 2 ст. 131 КПК України); запобіжних заходів (п. 9 ч. 2 ст. 131 КПК України). А отже, допускається застосування виклику слідчим, дізнавачем, прокурором, судового виклику і приводу; накладення грошового стягнення; тимчасовий доступ до речей і документів та накладення арешту на майно — виключно з метою забезпечення збереження речових доказів⁴⁰. Аналіз відповідних норм ст. 132 КПК України свідчить про те, що урегульовано фактично дві ситуації: перша, коли вже застосовані заходи забезпечення кримінального провадження (і тут виникає питання, чому залишається можливим виконувати ухвалу про тимчасовий доступ до речей й документів та чинним залишається арешт майна без уточнення навіть його мети), та друга – коли обрання заходів забезпечення кримінального провадження ініційовано, проте, рішення ще не прийнято, і тут накладення арешту на майно з метою забезпечення збереження речових доказів. Зрозуміла

⁴⁰ Гловюк І. Закриття кримінального провадження у зв'язку з втратою чинності законом, яким встановлювалася кримінальна протиправність діяння: новели КПК України. URL: <https://www.hsa.org.ua/lectors/glovyuk-iryna/articles/zakryttya-kryminalnogo-provadhennya-u-zv-yazku-z-vtratoyu-chynnosti-zakonom-yakym-vstanovlyuvalasya-kryminalna-protypravnist-diyannya-novely-kpk-ukrayiny>

мета збереження речових доказів, проте, таке формулювання, як видається, пов'язано більше з тим, що вирішення питання про долю речових доказів окремо регламентовано ст. 100 КПК України.

Висновки. Аналіз сутності, меж та критеріїв диференціації кримінально-процесуальної форми дозволило дійти висновку, що, по-перше, специфіки регламентації у межах кримінального провадження щодо діяння, кримінальна протиправність якого була встановлена законом, що втратив чинність, недостатньо для констатації його як особливого провадження, зважаючи на відсутність істотної видозміни порівняно з загальним порядком провадження. З позицій юридичної техніки, схожий випадок торкається підстави закриття кримінального провадження - помер підозрюваний, обвинувачений, особа, стосовно якої зібрано достатньо доказів для повідомлення про підозру у вчиненні кримінального правопорушення, але не повідомлено про підозру у зв'язку з її смертю, крім випадків, якщо провадження є необхідним для реабілітації померлого, за якої окрема глава КПК України не виділялася.

Проблемними питаннями регламентації кримінального провадження щодо діяння, кримінальна протиправність якого була встановлена законом, що втратив чинність, є такі: 1) неврахування у жодній нормі проваджень щодо застосування примусових заходів медичного характеру і примусових заходів виховного характеру, у яких особа не має статусу підозрюваного та обвинуваченого; 2) як відмова від процесуальних прав тлумачиться не згода на закриття провадження за п. 4-1 ч. 1 ст. 284 КПК України, а відмова від закриття, форма якої не визначена нормативно; 3) невизначення особливостей реалізації ст. 290 КПК України; 4) некоректність формулювання «Якщо судом не встановлено, що підозрюваним вчинено діяння, кримінальна протиправність якого була встановлена законом, що втратив чинність, суд постановляє ухвалу про закриття кримінального провадження з підстави, передбаченої пунктом 1 або 2 частини першої статті 284 цього Кодексу» з позицій альтернативи підстав й невизначеності умов закриття провадження; необґрунтованість положення стосовно обов'язковості зупинення судового розгляду; відсутність положення, що у разі, якщо під час кримінального провадження втратив чинність закон, яким встановлювалася кримінальна протиправність діяння, ухвала слідчого судді або суду про застосування тимчасового доступу до речей і документів та арешту майна (крім як з метою забезпечення збереження речових доказів) припиняє свою дію.

Для вирішення цих питань пропонується:

- викласти ч. 1 ст. 479-1 КПК України у редакції: «1. У разі якщо підозрюваний, особа, стосовно якої передбачається застосування примусових заходів медичного чи виховного характеру, їх законні представники не надають письмову добровільну згоду на закриття кримінального провадження з підстави, передбаченої пунктом 4-1 частини першої статті 284 цього Кодексу, прокурор, визнавши зібрані під час досудового розслідування докази достатніми для встановлення факту вчинення підозрюваним діяння, кримінальна протиправність якого була встановлена законом, що втратив чинність, зобов'язаний повідомити

підозрюваному, його захиснику про завершення досудового розслідування та надання доступу до матеріалів досудового розслідування. Відкриття матеріалів сторонами здійснюється у порядку, передбаченому статтею 290 цього Кодексу».

- викласти ч. 2 ст. 479-1 КПК України у редакції: «У найкоротший строк, але не пізніше 3 робочих днів після закінчення ознайомлення з матеріалами, прокурор звертається до суду з клопотанням про закриття кримінального провадження щодо особи з підстави, передбаченої пунктом 4-1 частини першої статті 284 цього Кодексу»;

- викласти ч. 2 ст. 479-2 КПК України у редакції: «За відсутності згоди підозрюваного на закриття кримінального провадження з підстави, передбаченої пунктом 4-1 частини першої статті 284 цього Кодексу, та в разі, якщо судом встановлено вчинення ним діяння, кримінальна протиправність якого була встановлена законом, що втратив чинність, суд постановляє ухвалу про закриття кримінального провадження з підстави, передбаченої пунктом 1-2 частини другої статті 284 цього Кодексу. Суд постановляє ухвалу про закриття кримінального провадження з підстави, передбаченої пунктом 1 частини першої статті 284 цього Кодексу, якщо не встановлено, що вчинено кримінальне правопорушення. Суд постановляє ухвалу про закриття кримінального провадження з підстави, передбаченої пунктом 2 частини першої статті 284 цього Кодексу, якщо не доведено, що в діянні є склад кримінального правопорушення. Суд постановляє ухвалу про закриття кримінального провадження з підстави, передбаченої пунктом 3 частини першої статті 284 цього Кодексу, якщо не доведено, що кримінальне правопорушення вчинене особою.»;

- викласти ч. 3 ст. 479-1 КПК України у редакції: «Якщо під час здійснення судового провадження щодо провадження, яке надійшло до суду з обвинувальним актом або клопотанням про застосування примусових заходів медичного або виховного характеру, втратив чинність закон, яким встановлювалася кримінальна протиправність діяння, суд запитує згоду обвинуваченого, особи, стосовно якої передбачається застосування примусових заходів медичного чи виховного характеру, їх законних представників на закриття кримінального провадження з підстави, передбаченої пунктом 4-1 частини першої статті 284 цього Кодексу. Суд закриває кримінальне провадження на цій підставі, якщо вони проти цього не заперечують. За відсутності згоди та в разі, якщо судом встановлено вчинення діяння, кримінальна протиправність якого була встановлена законом, що втратив чинність, суд постановляє ухвалу про закриття кримінального провадження з підстави, передбаченої пунктом 1-2 частини другої статті 284 цього Кодексу. Якщо судом не встановлено, що обвинуваченим вчинено діяння, кримінальна протиправність якого була встановлена законом, що втратив чинність, суд ухвалює виправдувальний вирок, а стосовно особи, стосовно якої передбачається застосування примусових заходів медичного чи виховного характеру, ухвали, передбачені, відповідно, частиною третьою статті 513 та частиною другою статті 501 цього Кодексу».

- передбачити у ч. 4 ст. 132 КПК України, що у разі, якщо під час кримінального провадження втратив чинність закон, яким встановлювалася кримінальна протиправність діяння, ухвала слідчого судді або суду про застосування тимчасового доступу до речей і документів та арешту майна (крім арешту майна з метою забезпечення збереження речових доказів) припиняє свою дію.

References:

1. Басиста І. Закриття кримінального провадження на підставі набуття чинності закону, яким скасовано кримінальну відповідальність за діяння, вчинене особою: окремі проблеми. *Вісник Львівського університету. Серія юридична*. 2020. Випуск 71. С. 108–121.
2. Гловюк І. Закриття кримінального провадження у зв'язку з втратою чинності законом, яким встановлювалася кримінальна протиправність діяння: новели КПК України. URL: <https://www.hsa.org.ua/lectors/glovyuk-iryna/articles/zakryttya-kryminalnogo-provadhennya-u-zv-yazku-z-vtratoyu-chynnosti-zakonom-yakym-vstanovlyuvalasya-kryminalna-protypypravnist-diyannya-novely-kpk-ukrayiny>
3. Гловюк І. Набрал чинності закон, яким скасована кримінальна відповідальність за діяння, вчинене особою: (не)конституційність або прогалина? URL: <https://justtalk.com.ua/post/nabrav-chynnosti-zakon-yakim-skasovana-kryminalna-vidpovidalnist-za-diyannya-vchinene-osoboyu-nekonstitutsijnist-abo-progalina>
4. Гловюк І. Повноваження суду першої інстанції щодо закриття кримінального провадження у зв'язку з декриміналізацією діяння: доктрина і практика. URL: <https://sud.ua/ru/news/blog/171051-povnovazhennya-sudu-pershoyi-instantsiyi-schodo-zakryttya-kryminalnogo-provadhennya-u-zvyazku-z-dekryminalizatsiyeyu-diyannya-doktrina-i-praktika>;
5. Гловюк І.В. Закриття кримінального провадження у зв'язку з декриміналізацією діяння: нові питання. Сучасні тенденції розвитку криміналістики та кримінального процесу в умовах воєнного стану: тези доп. Між-народної наук.-практ. конф. (м. Харків, 25 листоп. 2022 р.) / МВС України, Харків. нац. ун-т внутр. справ. Харків : ХНУВС, 2022. С. 136-140.
6. Гловюк І.В. Фундаментальне дослідження теоретичних та правових основ диференціації процесуальної форми у кримінальному судочинстві. *Вісник Південного регіонального центру Національної академії правових наук України*. 2017. №10. С. 251-254. С. 254
7. Гловюк І.В. Щодо питання удосконалення моделі закриття кримінального провадження у судовому провадженні. *Питання боротьби зі злочинністю*. 2021. № 42. Том 1. С. 130-137 DOI: 10.31359/2079-6242-2021-42-130
8. Дроздов О. Актуальні проблеми закриття кримінального провадження на досудовому розслідуванні в разі декриміналізації діяння. *Кримінальний процес: сучасний вимір та перспективні тенденції* : III Харків. кримінал. процесуал. полілог : присвяч. 90-річчю від дня народж. д-ра юрид. наук, проф., акад. НАПрН України Ю. М. Грошевого (м. Харків, 10 листоп. 2021 р.) / ред- кол.: О. В. Капліна, В. І. Маринів, О. Г. Шило. Харків : Право, 2022. С. 129-133.
9. ЄДРСР, URL: <https://reyestr.court.gov.ua/Review/94264631>
10. ЄДРСР, URL: <https://reyestr.court.gov.ua/Review/104583172>
11. Закон України «Про внесення змін до Кримінального та Кримінального процесуального кодексів України щодо закриття кримінального провадження у зв'язку з втратою чинності законом, яким встановлювалася кримінальна протиправність діяння» від 01 грудня 2022 року №2810-IX. URL: <https://zakon.rada.gov.ua/laws/show/2810-20#Text>
12. Зауваження Головного юридичного управління до проекту Закону України «Про внесення змін до Кримінального та Кримінального процесуального кодексів України щодо закриття кримінального провадження у зв'язку з втратою чинності законом, яким встановлювалася кримінальна протиправність діяння» (реєстраційний No 7630). URL: <https://itd.rada.gov.ua/billInfo/Bills/pubFile/1561612>

13. Крапивін Є. Чи дійсно закриття кримінального провадження у зв'язку з декриміналізацією діяння порушує презумпцію невинуватості? (рішення КСУ №3-Р(П)/2022). URL: <https://justtalk.com.ua/post/chi-dijsno-zakrittya-kriminalnogo-provadhennya-u-zvyazku-z-dekriminalizatsieyu-diyannya-porushue-prezumptsiyu-nevinuvatosti-rishennya-ksu-3-rii2022>
14. Кримінальний процес : підручник / Ю. М. Грошевий, В. Я. Тацій, А. Р. Туманянц та ін. ; за ред. В. Я. Тація, Ю.М. Грошевого, О.В. Капліної, О. Г. Шило. Х. : Право, 2013. 824 с.
15. Кримінальний процесуальний кодекс України: Науково-практичний коментар / Відп. ред.: С.В.Ківалов, С.М. Міщенко, В.Ю. Захарченко Х.: Одіссей, 2013. 1104 с.
16. Навроцька В. В. Конкуренція між nereабілітуючими підставами закриття кримінального провадження (припинення кримінального переслідування). Соціально-правові студії. 2020. Випуск 2 (8). С. 89-96.
17. Науково-експертний висновок (Перше читання) (10.08.2022). URL: <https://itd.rada.gov.ua/billInfo/Bills/pubFile/1434267>
18. Павич Х. М. Закриття кримінального провадження судом першої інстанції: дис... канд. юрид. наук, спец.: 12.00.09 - кримінальний процес та криміналістика; судова експертиза; оперативно-розшукова діяльність. Львів: Львівський нац. ун-т ім. І. Франка, 2018. 291 с.
19. Проект Закону 7630 від 02.08.2022. URL: <https://itd.rada.gov.ua/billInfo/Bills/Card/40182>
20. Рішення Конституційного Суду України за конституційною скаргою Кротюка Олександра Володимировича щодо відповідності Конституції України (конституційності) п. 4 ч. 1. статті 284 Кримінального процесуального кодексу України (КПК України) (справа щодо презумпції невинуватості) № 3-р(П)/2022 від 08 червня 2022 року. URL: <https://zakon.rada.gov.ua/laws/show/v003p710-22#Text>
21. Тomin С.В. Реалізація окремих засад кримінального провадження у випадку його закриття у зв'язку з декриміналізацією діяння. Прикарпатський юридичний вісник. 2014. Вип. 2 (5). С. 306-316.
22. Горбас О.О. Стоянов М.М. Завтур В.А. Закриття кримінального провадження у зв'язку із декриміналізацією кримінального правопорушення: аналіз рішення Конституційного Суду України у справі щодо презумпції невинуватості. Електронне наукове видання «Аналітично-порівняльне правознавство». 2022. №3. С. 262-268. DOI <https://doi.org/10.24144/2788-6018.2022.03.47>
23. Трофименко В.М. Теоретичні та правові основи диференціації кримінального процесу України: дис. ... д-ра юрид. наук : 12.00.09. Харків, 2017. 437 с.

FINANCIAL MECHANISM FOR ENSURING THE DEVELOPMENT OF AGRICULTURAL PRODUCTION ENTERPRISES IN THE REGION

Viktoriiia P. Hmyria,

PhD of Economic, Associate Professor
of the department of economics,
entrepreneurship and marketing,
Cherkasy State Business College,
viktoryagmirya@ukr.net
<https://orcid.org/0000-0003-3070-0158>

Viktor A. Zdir,

PhD of Economic, Head of the department of
accounting and finance
Cherkasy State Business College,
victor19831111@ukr.net
<https://orcid.org/0000-0002-1558-9618>

Abstract. Agricultural production is strategically important and one of the main sectors of Ukraine's economy.

The development of agriculture determines food security of the country, the welfare of the population and, as a result, the functioning of other sectors of the economy. However, the highly efficient and sustainable development of Ukraine's agricultural sector and, above all, agricultural production requires adequate financial resources.

The scientific community does not sufficiently focus attention on theoretical developments regarding the economic content and possibilities of the financial mechanism of ensuring the development of the region in the conditions of post-crisis challenges and collisions of the economic space. At the same time, it poses complex tasks for economic theory that require in-depth scientific understanding and practical solution.

Relevance of the research. The activation and expansion of agricultural production in the regional section is one of the cornerstones of the successful sustainable development of agricultural formations and their stable, balanced economic growth. At the same time, nowadays in the post-crisis economic space of Ukraine there is a group of obstacles blocking the dynamic development of agricultural production. In particular, the lack of effective financial and economic mechanisms for regulating agricultural production in the region has led to the fact that agricultural formations are actually deprived of effective levers for solving innovation and investment problems and do not have the opportunity to strengthen their material and technical base and deploy and increase capital investments in agricultural production. Thus, a manifestation of the aggravation of the specified problems is the high wear and tear of the basic means of agricultural formations and the impossibility of their modernization,

which narrows the financial foundation for the sustainable development of subjects of the agrarian sphere and encourages the search for non-traditional channels of immobilization of long-term investment resources.

Literature review and methodology. This problem has always been in the orbit of research interests of a number of economist scientists, among them it is worth picking out the works of such well-known and recognized scientific authorities as V. Andriychuk, V. Vlasova, S. Vlasyuk, V. Gubenko, O. Gudz, M. Dem Yanenka, M. Kisil, M. Kodenska, M. Kropyvka, Yu. Luzana, M. Malik, T. Matsybory, Yu. Nesterchuk, V. Onegina, H. Pidlisetskyi, O. Pestretsova, P. Sabluka, I. Stolyarova, P. Stetsyuk, A. Chupis, O. Shpykulyak, M. Fedorov, V. Yurchyshyn and others. Highly appreciating their efforts and contribution to the understanding of the essential interrelationships regarding the development problems of the financial and economic mechanism of ensuring the development of the region, we note that the modern outline of agricultural production and the presence of significant gaps and unsettled tasks require scientific investigations to clarify the problems of the financial and economic mechanism of ensuring development and search for effective practical measures to solve them in the region. The relevance and necessity of activation and harmonization in qualitatively new methodological dimensions of the modernization of the financial and economic mechanism for ensuring development outlined the purpose of scientific research, its outline, tasks and architecture.

The purpose of this research. The purpose of the study is to substantiate and modernize the theoretical and methodological tools for the formation and use of the financial mechanism for ensuring the development of agricultural production in the region and the development of practical recommendations.

To achieve the specified goal, the following tasks were solved within the scope of scientific research:

- clarify and deepen the economic content and role of the financial mechanism for ensuring the development of agricultural production in the region, find out their components and expose the peculiarities of their formation and application;

- to identify trends and regularities of agricultural production in the region and factors affecting its contour;

- evaluate the effectiveness and expediency of the existing financial mechanism for ensuring the development of agrarian production in the region and develop methodological and organizational recommendations regarding priority measures for the harmonization of the financial and economic mechanism for ensuring the development of the region;

- to summarize the world experience regarding the financial and economic mechanism of ensuring the development of the region and to propose constructive directions for its use in domestic practice;

- carry out a diagnosis of regulation and state support of agricultural production in the region and determine the prerequisites for its activation and modernization.

The object of the research is the financial processes that arise in ensuring the development of agricultural production.

The subject of the research is the theoretical, methodological and practical aspects of the formation and use of the financial mechanism for ensuring the development of the region.

Research methods. The theoretical and methodological basis of the research is the acquisition of domestic and foreign scientific schools, as well as generally recognized provisions of the theory of finance and research methodology. Logic, as a method of generalization and comprehension, was used to clarify the main categories of the study.

Expert assessment methods and statistical methods were applied to outline the situation related to the use of the financial and economic mechanism for ensuring development in the region.

Modeling methods were used to measure the efficiency of resource involvement in agricultural production.

The scientific novelty of the obtained results is determined by the comprehensive theoretical-methodical and applied substantiation of the priority areas of development of the financial mechanism for ensuring the development of the region, carried out in the research.

The Results of the investigation:

A financial mechanism for supporting agricultural producers.

The economic situation of each country forms a certain administrative economic mechanism. The terms of use of this mechanism are formed under the influence of the development of economic sectors and the national economy of the country, financial relations between business entities.

Today, the development of agriculture in Ukraine is considered one of the main branches of the country's economy, because without it it is difficult to imagine the production of food products, the production of raw materials for industry, and agricultural products are one of the key export products from the country. Considering the country's natural resource endowment, it is possible to note the importance of agriculture for the country's economy. For the efficient operation of agricultural enterprises, it is important to conduct not only analytical research, but also to have a good understanding of the theoretical part.

In general, agricultural production is a complex terminological construction, so it is quite important to pay attention to each component of the phrase. According to the explanatory dictionary, the word "agricultural" means "to be related to agriculture". The word "production" means certain actions in the process of which persons connected by certain production relations create material goods necessary for society.

Agriculture is a branch of the economy, the purpose of which is to provide humanity with benefits, as well as to obtain raw materials and materials for a number of industries. This industry is considered closely related to nature, where natural resources are one of the key means of production.¹

These features make it possible to determine the structure of production, as well as the amount of equipment and human capital for efficient production.

¹ Сільське господарство. (2020) Сталий розвиток для України. URL: <http://www.sd4ua.org/golovni-temi-stalogo-rozvitku/silske-gospodarstvo/>(дата звернення 02.10.2020)

Although agriculture is considered the main industry at the level of the state's economy, at the same time, agriculture can be considered a sphere of material production, which is divided into two main industries.

The branch of agriculture is one of the components of agricultural production, which has significant differences from another component, namely products, means of production, as well as production techniques and professional education of workers.

Crop and animal husbandry are considered the main branches of agricultural production.

Agriculture, or horticulture, is a leading branch of agriculture, the products of which are of considerable importance for the population and play one of the main functions in ensuring food security of Ukraine. Agriculture includes part of the products consumed in their natural form, as well as raw materials used for light and food industries, a very small part is used as animal feed.²

In general, this branch of the economy is significantly different from other branches, as it has specific features. One of these features is seasonality, as well as the significant impact of weather conditions on the technological process and profit. It is possible to notice a rather large difference between the period of obtaining finished products and the periods of execution of technological processes. It is worth noting that labor costs are incurred practically throughout the year, but the production of crop production itself can mostly be obtained in a certain period of the year. And the main means of crop production remains the land, which has significant features regarding its preservation and use. Although it belongs to the fixed means of production, it is not subject to depreciation and wear and tear. But, even under such conditions, this basic tool needs constant monitoring, as well as funding in the direction of increasing fertility.

In most cases, land plots are far from each other, so production is carried out on large areas with the movement of equipment, which causes additional costs. Therefore, one of the main features of crop production as a branch of the economy is strict requirements for obtaining and releasing products, as well as their preservation and processing, as well as for the organization of accounting for the costs of the industry. The main purpose of cost accounting for this type of production is a reliable, timely and complete display of actual costs, as well as special control over the use of all types of production resources, as well as the volume of production in kind and monetary measures. The main items of production costs in crop production are deductions for social events, costs for the repair of non-current assets, labor costs, costs for planting material, general production costs.³

Animal husbandry is a branch of agriculture that involves the breeding of domestic animals for the production of food, which includes: milk, eggs, meat, etc., and also provides the main organic fertilizer, i.e. manure.⁴

² Зінченко, О. І., Салатенко, В. Н., & Білоножко, М. А. (2001). Рослинництво: підручник.

³ Брик М. М. (2018) Сучасний стан та перспективи розвитку галузі тваринництва в Україні. Економічний аналіз. Том 28. № 4. С. 331-337.

⁴ Прокопенко, К. О. (2001). Сільське господарство в макроекономічних показниках. Економіка і прогнозування, (3), 123-139.

The livestock industry is considered one of the most significant parts of the agricultural production sphere and plays one of the key roles in the development of the national economy of the state. Not only the level of provision of the population with appropriate products, but also the development of the country's economy depends on an effectively implemented policy in the development of this industry. The livestock industry includes: cattle breeding, poultry farming, pig breeding, as well as less common groups such as rabbit breeding, fish farming, and beekeeping. The main products of animal husbandry are meat and milk.⁵

In general, during the transition to a market economy, new management methods were developed, which consequently led to a decline in agricultural production, particularly in animal husbandry. Although the process of transformation of the command and distribution system into a market system lasted for quite a long period of time, even today it can be seen that every year the amount of livestock products is steadily decreasing.

Regarding the definition of agriculture as a branch of the national economy, with the transition to international standards, which include the System of National Accounts, the International Standard Industry Classification of all types of economic activity, it has changed significantly. In 2001, the State Statistics Service of Ukraine stopped multi-faceted sectoral calculations based on the former systematization and completely switched to a new financial systematization, namely the classification of types of economic activity.

Such changes made it possible to compare national and foreign differences and analyze them. Thus, according to the method of the international standard branch classification, the boundaries of the agricultural economy are wider than according to branch systematization, since it also includes hunting.

The main difference between the Soviet General Classifier of the National Economy Sectors and the modern systematization is the division of economic spheres in the General National Economy Classifier into productive and non-productive spheres. As for agricultural production, it belongs to the production sphere.⁶

In economic sources, the term "financial mechanism" is used. However, there are no unequivocal opinions among scientists regarding the formulation of the essence of the financial mechanism and the interaction of its components. Thus, in economic sources, the definition of a financial mechanism is mostly formulated as a set of its elements, which does not allow it to be considered economically justified.

The research of prominent Ukrainian economists in the field of finance⁷ defines the essence of the financial mechanism, as a set of methods of realizing economic interests through financial influence on the socio-economic development of the enterprise.

⁵ А.П. Гайдучький. (2004) Інвестиційна конкурентоспроможність аграрного сектора України, с. 247

⁶ Офіційний сайт Міністерства аграрної політики та продовольства України. URL: <https://agro.me.gov.ua/ua>

⁷ Карпенко, Н. Г., & Ліпський, Р. В. (2010). Про умови державної фінансової підтримки агропромислового виробництва.

⁸ Галайко А.М. (2018) Державна підтримка страхування продукції сільськогосподарських підприємств. Науковий вісник Ужгородського національного університету. №18, с. 85-88

There are other views of scientists⁸ in defining the economic essence of the financial mechanism as a set of economic-organizational and legal forms of methods of managing the financial activities of the state in the process of creating and using funds of financial resources in order to meet the various needs of state structures, economic entities and the population".

In scientific works⁹, the definition of the financial mechanism of the enterprise as a set of forms and methods of forming and using financial resources to ensure the financial activity of the enterprise is the most substantiated.

Each of the directions of the enterprise's management activity requires the development of its own type of mechanism, one of the main of which is the economic one. A.M. Kuhlman believes that the economic mechanism is a relationship between certain economic phenomena and processes, but, unfortunately, he does not specify which ones.⁸

Since there is no single approach to the formation of the economic essence of the financial and economic mechanism, and therefore the regulation of the enterprise's activity with the help of a corresponding complex system, we will formulate our own vision of the financial and economic mechanism for ensuring the development of agricultural production.

Let's summarize the definition of the financial and economic mechanism.

The financial and economic mechanism for ensuring the development of agricultural production is a set of complex, branched processes, financial and economic methods, tools, levers of influence on the growth of the economic efficiency of economic activity of economic entities.

The financial mechanism includes five main components:

- mechanism of financial and economic methods;
- the mechanism of financial and economic levers;
- mechanism of legal regulation;
- regulatory regulation mechanism;
- mechanism of information regulation.

The mechanism of financial and economic methods is characterized as a way of influencing financial relations on the business process. Financial and economic methods work in two directions:

- management of the movement of financial funds of the enterprise;
- market relations of management.

Market relations play an important role and are included in financial methods.

Financial methods include the main components, namely: planning, forecasting, investing, self-financing, lending, taxation, insurance, factoring, renting, leasing.

The mechanism of financial and economic levers helps to effectively use financial methods. Profit, depreciation deductions, rent, interest rates on loans, deposits, trust funds make up a system of financial levers.

⁹ Єлієвська, А. Ю. (2020). Стан галузі рослинництва в Україні.

The mechanism of normative regulation is represented by instructions, normative acts, norms, methodical explanations, etc.

The mechanism of legal regulation of the financial and economic mechanism includes legislative documents, namely: acts, resolutions, decrees, orders and other legal documents of state and local government bodies.

Legal methods of regulation provide for the approval and adoption of laws and by-laws of the Verkhovna Rada of Ukraine, the Cabinet of Ministers of Ukraine, ministries and agencies, the issuance of presidential decrees, as well as their implementation and control.

Legislative documents provide for the definition of the object and content of regulation, the responsibility of business entities in case of non-compliance, to exercise their influence in long-term legal regulation. Normative acts, resolutions, decrees, as a rule, perform the role of short-term or operational regulation.

The main regulations that regulate the activities of agricultural enterprises are the Land Code of Ukraine 2768-III of 25.10.2001, the Law of Ukraine "On Personal Peasant Farming" 742-IV of 2003 with amendments and additions, the Law of Ukraine "On State Support of Agriculture of Ukraine" dated 24.06.2004 No. 1877-IV, Law of Ukraine "On Agricultural Cooperation" No. 819-IX dated 21.07.2020, Resolution of the Cabinet of Ministers of Ukraine No. 300 dated 29.04.2015 "On approval of the Procedure for the use of funds provided for in the state budget for financial supporting activities in the agro-industrial complex by reducing the cost of loans".^{10 11 12}

The mechanism of information regulation in the economic system is represented by various types of economic, financial, commercial, statistical and other information.

When processing information, it is necessary to pay attention to the specific factors of business entities, socio-economic factors, current relevant legislation in the field of tax collection, fees, regulation of ordinary, investment, financial, extraordinary activities, their changes, which are characteristic of a certain production.

Financial mechanisms for regulating the investment activities of agricultural production occupy the middle ground in the process of justifying and choosing the direction of possible options for investing financial resources in agricultural production.

The development of agricultural production is directly influenced by the price and tax policies of the state

Taxes play an important role in influencing agricultural production, as they are one of the central methods of indirect price regulation at both the micro and macro levels. In addition, tax revenues directly affect the economic growth of manufacturing industries.

¹⁰ О.Ю.Коваленко (2013) Державне регулювання сільськогосподарського виробництва. Ефективна економіка. №2

¹¹ Про сільськогосподарську кооперацію. Закон України від 21.07.2020 № 819-IX. URL: <https://zakon.rada.gov.ua/laws/show/819-20#Text> (дата звернення 27.10.2023)

¹² Т.П.Капоніс, Л.С. Катущинська, С.А. Кульчицький, О.М. Романяк (2009) Аграрне право. URL: <https://nmcbook.com.ua/wp-content/uploads/2018/01/%d0%90%d0%b3%d1%80%d0%b0%d1%80%d0%bd%d0%b5-%d0%bf%d1%80%d0%b0%d0%b2%d0%be.pdf> (дата звернення 10.11.2020)

We believe that the process of influence of the taxation system on the development of agricultural production should be a privileged direction of the state in the regulation of the agrarian sphere. In economically developed countries, preference is given to the practice of a differentiated approach to taxation of agricultural producers. In particular, in France there are a certain number of taxation methods, and agricultural producers who do not carry out retail trade and industrial activities have the right to choose one or another procedure for paying value added tax. This indicates that it is necessary to implement more flexible and effective approaches to the establishment of tax benefits in the agro-industrial complex of Ukraine.

Tax benefits in the agricultural sector have a wide range of effects on the production process. Thus, tax benefits make it possible to influence the volume of capital investments, the development of scientific and technical progress, the practical implementation of innovations in agricultural production, social security, the development of social infrastructure in the countryside. This is especially important, because innovative investment development of agricultural production requires large capital investments. In modern economic conditions, it is necessary to take into account different approaches for providing tax benefits to agricultural producers. Some of them would have the opportunity to reduce prices for agricultural products, others would influence the development of social infrastructure, and others would allow tax instruments to effectively influence investment activity.

Taxation of agricultural producers should perform not only a fiscal, but also a regulatory function, act as a means of state support and stimulation of production, ensure the competitiveness of national agriculture and the introduction of innovations in production.

For a long time, agribusiness taxation was distinguished by the presence of a special taxation regime and the possibility of choosing a simplified taxation system, which during 1999-2014 was represented by a fixed agricultural tax. After the adoption of the Law of Ukraine "On Amendments to the Tax Code of Ukraine and Some Legislative Acts of Ukraine on Tax Reform" dated 12.28.2014, within the scope of reducing the number of taxes, the specified tax was added (almost without changes) to the single tax. It became the only tax of the IV group.

Also, until 2015, economic entities that carried out activities in the agricultural sector (in particular, in the field of agriculture, forestry and fishing), were on the general taxation system and met the established criteria, were given the right to use a special VAT taxation regime. Its peculiarity was that the amount of tax calculated on the value of supplied agricultural goods/services of own production was not paid to the budget, but remained entirely at the disposal of the producer in order to reimburse the tax for the purchased goods/services from which the tax credit was generated, and if there is a residue, it was used for production purposes.

Today, agricultural producers pay taxes according to the general system or have the right to choose a simplified taxation system in the form of a single tax of group IV.

According to the FSSU, for the first half of 2021, agriculture, forestry and fisheries paid taxes in the amount of 21 billion 232 million 365.5 thousand UAH. TOP-20 agricultural companies paid UAH 1.8 billion to the budget in the first half of

last year. As indicated in the relevant rating of the FSSU (as of July 1, 2021), for the first half of last year, the agrarian industry ranks 11th in terms of the amount of taxes paid. PJSC "APK-Invest" became the leader among agricultural enterprises (there is no information on the specific amount of the tax).

The top five taxpayers include Monsanto Seeds LLC — the amount of tax paid is UAH 136 million, Agrofirma LLC named after Dovzhenka" (Astarty enterprise) — 132 million UAH, PrJSC "Zernoprodukt MHP" — 123.59 million UAH, LLC "Vinnytsia Poultry Farm" (MHP) — 119.8 million UAH.

Among the leaders are also STOV "Khmilnytsk" ("Astarta"), LLC "Druzhba-Nova" ("Kernel"), LLC "Volochnytsk-Agro" ("Astarta"), LLC "Lebedynska Agrarian Company", PSP "Agrofirma "Svitanok" , LLC "Enselco Agro" ("Kernel"), LLC "Goodwelly Ukraine", LLC "Prydniprovsky Krai" ("Kernel"), LLC "PC "Zorya Podillya" ("Ukrprominvest-Agro"), LLC "Science and Production Firm "Urozhai" (MHP), LLC "Niva Pereyaslavshchyny" (Ukrainian-British enterprise), LLC "Komplex Agromars", LLC "IPK Poltavazernoprodukt" ("Astarta"), LLC "Ponomar", PJSC "Myronivska Poultry Factory" (MHP)¹³

Prices play an important role in agricultural production. They are basically a creative basis in determining the final value of consumer goods. According to the final consumer value, agricultural products are sold to consumers and business entities of various forms of ownership. Such prices play an important role in the formation of prices in other sectors of the economy and the development of financial relations between business entities and state and regional authorities.

Due to drastic legislative changes, the state of the domestic tractor market has deteriorated. The reduction of the import duty on this equipment caused a significant increase in the purchase of imported energy-rich machines.¹⁴

The only problem that remains unsolved today is the renewal of the outdated machinery and tractor park. However, it is in the area of financial support for farmers. In connection with the reduction of budget financing of the cost of domestic equipment and the suspension of interest compensation on loans for its purchase, this topic is becoming especially relevant.

Today, farmers face a big dilemma when choosing which equipment to buy: high-quality or cheap. Some have the opportunity to purchase used Western equipment, others - Belarusian, and still others - domestic, despite the fact that it is cheap. None of the ways yet can ensure sufficient renewal of the country's tractor fleet. The equipment park is reduced by 7-10% every year, its efficiency exceeds 80%, the number of tractors that have been in operation for more than 10 years exceeds 77% of

¹³ Т.П.Капоніс, Л.С. Катушинська, С.А. Кульчицький, О.М. Романяк (2009) Аграрне право. URL: <https://nmcbook.com.ua/wp-content/uploads/2018/01/%d0%90%d0%b3%d1%80%d0%b0%d1%80%d0%bd%d0%b5-%d0%bf%d1%80%d0%b0%d0%b2%d0%be.pdf> (дата звернення 10.11.2020)

¹⁴ Державна підтримка сільгоспвиробників-2020:перспективи. (2020) Інтерактивна бухгалтерія. №61 . URL: <https://interbuh.com.ua/ua/documents/ib/10073/137788> (дата звернення 13.10.2020)

the available ones. It is clear that the current pace of renewal of the park is not sufficient for the normal functioning of agar production.¹⁵

Compound feed, fuel and lubricants and fertilizers are set mainly at free prices, which include the costs of:

- cost of materials;
- cost of transportation;
- the profit to be received by the sales organization or enterprise during field work in the spring and during harvest in the fall.¹⁶

State prices should be established for fuels and lubricants during spring work and during harvest, which would have a target purpose. Such prices are set for a certain volume of fuel in order to ensure agricultural work.

Prices for gas, heat, and electricity for agricultural producers are generally lower than for urban consumers, provided that the electricity is used for production needs.¹⁷

For the services provided to agro-industrial complex enterprises by various organizations, mainly free contractual prices for tariffs have been established. The price includes costs related to the provision of services and profit. The main costs include:

- cost of raw materials, materials, spare parts;
- transportation costs;
- wages of employees who provide services.

Reforms taking place in the economy of Ukraine shape changes in the structure of production, industry priorities, and sources of financing agricultural production. In market conditions, investors focus on investing capital in industries with quick payback.

The reproductive crisis in all spheres of production, including the social one, calls for an urgent need for an active investment policy. It should take into account the implementation of the systems of goals and actions chosen by the relevant spheres of management in a certain area of agricultural production and implemented with the help of programs and projects, which will ensure the exit of production from the financial crisis.¹⁸

The most important directions of the economy of Ukraine in modern economic conditions are assistance to farmers in the production and release of competitive products, which in turn requires the activation of the process of modernization and restructuring of production, raising the level of their material base, and improving technology.

The financial and economic mechanism for ensuring the development of agricultural production is based on a set of principles. Summarizing the conducted

¹⁵ Григор'єва Х.А. (2018) Формальні недоліки аграрного законодавства у сфері державної підтримки сільського господарства України. Актуальні проблеми правового регулювання аграрних, земельних, екологічних та природоресурсних відносин в Україні, с. 309–323

¹⁶ В.М.Гончаров, І.Є.Євсюкова (2009) Державна фінансова підтримка у аграрному секторі економіки. Наукова електронна бібліотека періодичних видань НАН України, №1, с.61-65

¹⁷ Офіційний сайт Міністерства аграрної політики та продовольства України. URL: <https://agro.me.gov.ua/ua>

¹⁸ В.О.Балабух, Л.В. Малицька, О.М.Лавриненко. (2015) Особливості погодних умов 2014 року в Україні. Наукові праці УкрНДМІ, Вип.267. с.27-38

search for the principles of the financial and economic mechanism^{19 20 21 22}, we believe that in addition to timeliness, security, target nature, payment, differentiated approach, the essence of the financial and economic mechanism is also revealed in other principles that have an important significance for the regulation of investment activity, such as: state approach, objectivity, equality, scientificity, efficiency, timeliness, innovativeness, priority, concreteness, planning, control.

An important role in the formation of the principles of the financial and economic mechanism for ensuring the development of agricultural production is played by its constituent elements.

In the economic literature, the following principles of using the taxation system for agricultural producers are distinguished:

The pricing mechanism for agricultural products and services provided to enterprises in this industry contributes to increasing the competitiveness of agricultural products, which is equivalent to the exchange between the city and the countryside.

Prices in agricultural production have certain principles that are formed under the influence of relevant factors operating in this area. In market pricing, the main principles of pricing include:

- scientific justification;
- price monitoring;
- systematic approach;
- target direction;
- continuous pricing.

The scientific justification of the price in agricultural production consists in the determined prices taking into account the changes occurring in the country's economy. The analysis of the development of scientific and technical progress in the production of goods, the regulatory legislation of investment activity in agricultural production, the conjuncture of the agricultural market, forecasting changes in the price level precedes the development of the enterprise's price policy. The application of this principle presupposes the availability of a sufficient information base, primarily regarding the economic situation.

The principle of the system approach to pricing involves control by the state and local authorities. In modern economic conditions, the control should be primarily carried out in relation to goods that are of great importance to the population and are regulated by the state (for example, prices for gas, oil, certain types of raw materials, electricity, communal services, etc.).

¹⁹ А.А. Осіпова (2020) Принципи державної підтримки сільськогосподарського виробництва. Actual aspects of development in the context of globalization. с.262-264

²⁰ Прокопенко, К. О. (2001). Сільське господарство в макроекономічних показниках. Економіка і прогнозування, (3), 123-139.

²¹ В.М.Гончаров, І.Є.Євсюкова (2009) Державна фінансова підтримка у аграрному секторі економіки. Наукова електронна бібліотека періодичних видань НАН України, №1, с.61-65.

²² Могильний О.М. (2017) Агрохолдинги України: аграрна політика та виклики майбутньому. Аграрна політика і реформування. № 6. С. 33–41.

The principle of price targeting determines the economic and social problems that must be solved. The state sets a price that stimulates the development of enterprises or industries. This applies, first of all, to the production of new products using innovative technologies, however, the target direction of prices changes with each stage of economic development.

The principle of continuous pricing assumes that the price of the product should be formed during the entire production period. This shows, however, that each production cycle of the product determines a certain price. This principle involves the production of new products, improvement of technologies.

A significant amount of current assets is required to support agricultural production. Financial assets are used to purchase planting material (seeds, mineral fertilizers), material and technical base, etc.

Most agricultural producers do not have the opportunity to attract additional financial resources, because the industry is unattractive for attracting financial assets. The main factors that shape the unattractiveness of the industry are: seasonality of production of agricultural products, natural and climatic conditions in the cultivation of products. One of the reasons for the lack of working capital in agricultural production is insufficient access of agricultural producers to financial sources and, first of all, to bank loans.²³

The effectiveness of ensuring the development of agricultural production is affected by the peculiarities of the origin of financial assets, the creation of favorable conditions for their attraction, forecasting and planning of financial indicators of business entities. In addition, enterprises of different organizational forms of ownership and sizes have different opportunities for their use.

Let's identify the main trends of internal sources of financing of agricultural production, i.e. self-financing.

Self-financing increases the creditworthiness and reliability of the enterprise. The business entity does not bear additional costs related to the financing of its activities. External factors, such as political, economic, scientific and technological progress, affect the state of use of financial resources. The legislative framework, which regulates the financial and economic activities of business entities, created the basis for receiving financial support from both the state and other business entities. However, it should be noted that the use of one's own financial assets does not ensure an efficient financial and economic process, therefore attracting and borrowing additional financial assets is an integral part of capital formation by business entities.

Among the varieties of loan capital is the attraction and use of credit funds. The purpose of obtaining a loan is the possibility of implementing the project with the subsequent payment of interest. The borrower pays a fixed interest rate for the borrowed funds. The creditor has no rights in the management of the business entity. Despite this, the creditworthiness of the enterprise is decreasing.²⁴

²³ В.М.Гончаров, І.С.Євсюкова (2009) Державна фінансова підтримка у аграрному секторі економіки. Наукова електронна бібліотека періодичних видань НАН України, №1, с.61-65

²⁴Державна служба статистики України, Наказ "Про затвердження Номенклатури продукції сільського господарства" від 15.10.2014 N 300URL:<https://ips.ligazakon.net/document/TM050545?an=3> (дата звернення 01.10.2023)

Involved financial resources allow you to get the maximum return with a minimum of spent financial resources. The involvement of financial assets should take place taking into account the economic purpose, identifying the necessary aspects of the implementation of the main goal of the business entity. However, when choosing types of borrowed financial resources, it is necessary to identify such aspects as the cost of borrowed or borrowed capital, the term for which the capital is borrowed, the financial interest of the investor.

In financial activities, such types of financing as factoring and forfeiting are used. Factoring operations can be carried out in two forms: without recourse (the right of repurchase) and with recourse (the right to demand the supplier to return the amount paid).²⁵

The seller takes into account the received set of promissory notes in the bank without the right of circulation and receives money for the sold goods; at the same time, the seller is released from property liability in the event that the bank is unable to collect the required amount of funds from the drawer. Thus, in fact, commercial credit is provided not by the seller himself, but by the bank that accepted the set of promissory notes.

Analysis of the current state of agricultural production

Agriculture is considered a rather important sector of the national economy, since without it it is difficult to imagine the production of food products, as well as the full-fledged activity of industry (agriculture is a donor of raw materials and materials). Every year, the importance of agricultural production in the world grows. In general, the majority of the population works in this sector, but there is a noticeable disproportion. Thus, in low-developed countries, the number can reach 90% of the entire population of the respective region, and vice versa, in highly developed countries, this indicator ranges from 2 to 9%. Such a difference is largely influenced by the automation of agricultural production, that is, for the rational and efficient use of land resources in agricultural production in highly developed countries, only a few people are needed, and in third world countries the number reaches up to several dozen.

Ukraine is one of the countries that pay special attention to agriculture, which is influenced by natural conditions: soil fertility, climate, as well as the traditions of ancestors and the industriousness of the population.

Crop production is the most popular sector of agricultural production. Crop production is considered the main source of food resources and has a significant impact on human life. Therefore, it is quite important to monitor data and analyze them for rational use of natural resources and satisfaction of human needs.

Comparing the production of the main agricultural crops during 2012-2019, it can be seen that a rather large share of the production of agricultural crops decreased.

During 2012-2019, the amount of sunflower production was constantly changing. In 2013, the amount of cultivated sunflower amounted to 11,050.50

²⁵⁻²⁷ Галайко А.М. (2018) Державна підтримка страхування продукції сільськогосподарських підприємств. Науковий вісник Ужгородського національного університету. №18, с. 85-88

thousand tons, which is 31.76% more than in the previous year. Production volume decreased in 2014 by 8.30%, which was influenced by natural conditions, including the warmest winter, abnormally hot summer, and the coldest October in the last 54 years, as well as in 2017 by 1391.4 thousand tons. This trend is caused by a decrease in the sown area for this crop. Intensification of sunflower cultivation was observed in 2015-2016 and 2018-2019, in particular, in 2016 the sunflower harvest was 34.47% more than in 2014, in 2019 it was 24.67% more than in 2017 and amounted to 15,254, 10 thousand tons. For comparison, in 1991, the total volume of production of the analyzed crop was 2310.9 thousand tons, that is, 12943.2 thousand tons less than in 2019.

Fruit and berry crops remain less popular in terms of production volumes during 2012-2019. As of 2019, compared to 2012, the total volume of production increased by only 5.49%. The largest reduction in the volume of fruit and berry crops occurred in 2019 – by 17.59% or 452.4 thousand tons.

The popularization of such agricultural crops as sugar beet, potatoes and vegetable crops is decreasing. In particular, during the period 2012-2019, the amount of factory sugar beet decreased by 8234.4 thousand tons, potatoes - by 12.82%, and vegetable crops - by 329.1 thousand tons.

Plant growing has always been an integral part of the life of the Ukrainian people. And every year, the volume of production of agricultural crops is constantly increasing, in particular, agricultural enterprises, including farms, remain the main producers of agricultural crops during 2012-2019. In particular, in 2019, agricultural enterprises produced 79.8% of grain and leguminous crops from the total amount, in 2012 the figure was 78.1%.

The amount of sunflower grown by agricultural enterprises was 86% in 2019 and 85% in 2012. The highest indicator for the production of agricultural crops remains the production of sugar beet, in 2012 the cultivation of sugar beet in agricultural enterprises accounted for 91% of the total number of factory beets, in 2019 the indicator increased by 4%.

In the years 2012-2019, households remain the constant leaders in the production of potatoes, vegetables, fruits and berries. Constant and careful care during the entire growing of products has a significant impact on such a situation. In particular, in 2019, the amount of potatoes grown by households was 98% of the total amount, this indicator increased by 1% compared to 2012, vegetables – 85% in 2019 and 86% in 2012, and fruits and berries 83% in 2019 and 82% in 2012.²⁶

The most popular cultivated agricultural crops for enterprises during the analyzed years remain grain and leguminous crops, in 2012 the total volume was 36,075 thousand tons, which is 10,432 thousand tons less than in 2015 and 23,907 thousand tons less than in 2019. Growing potatoes remains the most popular for agricultural enterprises, and the average price for this type of product affects this. Yes,

²⁶ Середні ціни продукції сільського господарства, реалізованої підприємствами у 2019 році (2019) Державна служба статистики. URL:http://www.zt.ukrstat.gov.ua/StatInfo/Sil/sgcinam_2019.htm (дата звернення 05.01.2023)

as of December 24, 2020, the average price per 1 kg. potatoes was UAH 7.91, in comparison one kilogram of cabbage is UAH 3.90, carrots – UAH 5.21, beets – UAH 4.82. Thus, as of 2019, the amount of potatoes grown by households amounted to 19,896 thousand tons, which is 2,597 thousand tons less than in 2012.

The negative trend in reducing the cultivation of agricultural crops by households is significantly influenced by the decline of rural infrastructure, as well as the constant outflow of human capital to cities. In particular, during 2012-2013, the number of emigrants from rural areas was greater than the number of immigrants. Over the course of two years, the number of displaced persons was 395,958. In 2014-2017, a positive trend was maintained, the increase in migration amounted to +41,514 people. However, in the following years, the outflow of human resources from rural areas significantly intensified, in particular, in 2018, the number of exiters exceeded the number of arrivals by 10,742 people, and in 2019 this indicator reached record values, while the number of immigrants was 166,002 people, the number of emigrants was 187,163 people (migration increase: - 21161 persons).

The main migrants from rural areas are young people who leave for higher education and in search of promising jobs. That is why most agricultural enterprises are headed by people over 50 years old. In 2012-2014, the average age of household heads was 58 years, in 2015-2019, the average age increased to 59 years.²⁷

Analyzing crop production, it can be seen that the amount of cultivation of certain crops is significantly influenced by the climate. In particular, the largest number of vegetable crops are grown in the South of Ukraine, which is influenced by the milder climate. Cereal and leguminous crops are most popular in central regions, this trend is maintained due to adaptive temperature in winter and relatively good humidity throughout the year.

Factory sugar beet can most often be found in the West of Ukraine, since high humidity is quite important for this product. In 2019, Poltava (6,118.8 thousand tons), Vinnytsia (5,936.2 thousand tons) oblasts became leaders in the cultivation of grain crops, Cherkasy, Chernihiv, and Kropyvnytskyi regions are among the top ten. As for sugar beet, the majority was produced in Vinnytsia (1,950.5 thousand tons), Ternopil (1,177.1 thousand tons), and Khmelnytskyi (1,394.9 thousand tons), the main producers also include Zhytomyr, Lviv, and Poltava regions. The largest amount of sunflower was grown in the Kropyvnytskyi (1,540.3 thousand tons), Kharkiv (1,480.6 thousand tons), and Dnipro regions. Vinnytsia region produces the most potatoes - 1,826.7 thousand tons, the main leaders also include Lviv, Zhytomyr and Kyiv regions. The main activity in the Kherson region is the cultivation of vegetable crops, in particular, in 2019, their amount amounted to 1,320 thousand tons. Fruit and berry crops are most popular in Vinnytsia, Chernihiv and Khmelnytskyi regions, their production in each of these regions exceeds 200,000 tons.

²⁷ Середні ціни продукції сільського господарства, реалізованої підприємствами у 2019 році (2019) Державна служба статистики. URL:http://www.zt.ukrstat.gov.ua/StatInfo/Sil/sgcinam_2019.htm (дата звернення 05.01.2023)

Natural conditions are one of the main factors in crop production, but the climate is constantly changing every year. In particular, it can be seen that droughts, which occur almost every year, are much more common on the territory of Ukraine. Such a trend is considered abnormal and, in the future, may cause negative consequences.

In particular, insufficient ground water, lack of snow cover, which will lead to drying up of rivers due to lack of water supply. An increase in temperature serves to increase the number of forest fires, as well as fires in steppe zones. Extreme weather events (storms, floods, hail, tornadoes, severe frosts with no snow cover) contribute to the reduction of harvest volumes.

According to research by scientists, drought in Ukraine occurs even in the northern and western regions, which were previously considered to be areas with sufficient moisture. That is why it is likely that, if this trend continues, Ukraine may lose its climatic diversity, so the number of agricultural crops that can be grown on the territory of Ukraine will significantly decrease.²⁸

A rather important area of agricultural production is the cultivation of fodder crops. They are considered a staple food for cattle. However, with the decrease in the popularization of animal husbandry, the need to grow these agricultural crops becomes less and less.

Comparing the years 2012-2019, it can be seen that a fairly large proportion of fodder crops stopped being grown. In particular, the gross harvest of sugar beet for livestock feed in 2012 was only 172.5 thousand tons, by 2014 this indicator increased by 856.3 thousand tons. And from the following year, sugar beets for cattle feed stopped being grown. The same situation occurred with silage crops (without corn). However, their gross harvest was much lower than that of sugar beets, in 2014 this amount was only 204.8 thousand tons, and since 2015, cultivation has stopped.

The most popular fodder crops remain corn for silage, hay and green fodder. Although the gross collection is decreasing every year, the negative trend has not reached a critical point. In 2019, the indicator was 6,373 thousand tons, which is 8% less than in the previous year and 22.9% less than in 2012. The gross collection of fodder roots also has a negative trend, in particular, in 2012 this indicator was 6820.5 thousand tons, which is 633 thousand tons more than in 2015, compared to 2019, the indicator was higher by 14.8%. Cultivation of fodder melon crops (watermelons, pumpkins, zucchini) intensified significantly.

It is worth noting that this dynamic is connected with the possibility of combining this culture with the cultivation of another, for example, sunflowers. Thus, during 2012-2019, you can observe a stable increase in the gross collection. In 2013, the indicator increased by 21.3 thousand tons compared to the previous year, in 2015, compared to 2012, the gross collection increased by 9.7%. As of 2019, the total increase in fodder melon crops was 439.2 thousand tons compared to 2012. Every year, the use of cultivated pastures for silage and hay also decreases. As of 2019, the

²⁸ Середні ціни продукції сільського господарства, реалізованої підприємствами у 2019 році (2019) Державна служба статистики. URL:http://www.zt.ukrstat.gov.ua/StatInfo/Sil/sgcinam_2019.htm (дата звернення 05.01.2023)

total amount of gross collection was 40.5 thousand tons, which is 29.6% less than the previous year. Compared to 2015, the indicator decreased by 56.7 thousand tons, and compared to 2012, the total amount of the gross collection for cultivated pastures decreased by 74.2 thousand tons.

Perennial grasses are one of the most popular fodder crops, in 2019 the amount of this crop was 5,210.6 thousand tons. During 2012-2019, the gross harvest for this crop decreased by only 18.2%. The production of fodder crops such as hay and annual grasses has a stable negative trend. In particular, during the analyzed years, the absolute growth of the gross harvest of hay was negative, in 2019, compared to 2012, it amounted to -568.4 thousand tons, and for annual grasses -763.1 thousand tons.

The livestock industry is considered one of the most important factors in ensuring the population's food security. According to research by scientists in the food field, most of the products that ensure a stable state of health are products of animal origin. In general, the main directions of development of the animal husbandry industry are the production of milk, pork, eggs and poultry meat, these products are the most popular in the animal products market.

The development of the livestock industry is quite important for the country, as it provides a significant amount of necessary food products for the population, contributes to the reduction of unemployment in rural areas, and also ensures the development of the infrastructure of the areas where farms are located.

However, even taking into account such factors, the development of animal husbandry in Ukraine does not have such positive dynamics as the growth of crop production. It is worth noting that it is the increase in the volume of animal husbandry that enables agricultural producers to ensure uniform production of products, and as a result - constant income and fuller use of resources, since this industry is not considered seasonal like crop production.

In particular, analyzing the years 2012-2019, one can see a negative trend in the development of the livestock industry during 2012-2016. During these years, the total number of farm animals decreased by 6.6%, the total number of cattle from 2012 to 2016 decreased to 20.7%; pigs - by 12%; sheep and goats - by 24.4%; poultry - by 5.8%.

However, already in 2017, there was an intensification of the development of the livestock industry in Ukraine, in particular, compared to 2016, in 2019, the number of farm animals increased by 7.8%, but this dynamic was only due to an increase in the number of poultry - by 9.3%, the total the number of other farm animals steadily decreased. The most negative trend can be seen in the number of cattle, during 2016-2019, their volume decreased by 16%.

Having determined the structure of farm animals from 2012 to 2019, it is clear that the most popular farm animal in this industry is poultry, in particular, in 2019 it occupies 94.9% of the total number of farm animals, i.e. 220,486 thousand heads. There is a depopulation of sheep and goats, their number is only 0.52% of the total number of farm animals in 2019.

The main reason for the increase in the volume of poultry farming is the economic profitability of production, since it is much faster to raise birds than pigs,

and this product is considered dietary and makes it possible to provide the population not only with meat, but also with eggs. Feathers, obtained as a result of breeding birds, are also a rather valuable material. Pillows and blankets are made from it.

In 2019, the largest number of farms was focused on poultry production, in particular, chickens and roosters became the most popular, their number was 92% of the total number of varieties of poultry, i.e. 191967.9 thousand heads. The next most popular were ducks—5%, geese—2%, and turkeys—1%. This trend is influenced by the population's demand for the meat of chickens and roosters, as well as for eggs. In particular, chicken eggs contain quite a lot of nutrients, which ensure that the human body receives the right amount of proteins and fats. According to scientific studies, one person eats about 280 eggs per year.

Since the beginning of the 21st century, meat production has been steadily growing. In 2000, the total volume of meat production was 829.6 thousand tons less than in 2019. Poultry meat remains the most popular meat during 2013-2019, in 2019 the volume of this product was 55% of the total amount of meat products. The second place is occupied by pork - 28% of the total amount. The productivity of this production has a significant impact on the development of pig farming, as pigs are considered multi-fertile animals, and the live weight of one individual can reach more than 200 kg. The main products of pig farming are meat and lard, which are considered one of the main products of the diet of the Ukrainian population.²⁹

Thus, from 2013 to 2019, the total amount of meat production increased by 10%. The biggest changes occurred in 2019, when the amount of meat increased by 137.5 thousand tons compared to 2018.

During 2013-2019, the production of milk, eggs, wool, and honey decreased. In particular, the amount of milk in 2019 was 9663.2 thousand tons, which is 400.8 thousand tons less than in the previous year, and 13.6% less than in 2013. This trend is significantly influenced by the decrease in the volume of cattle breeding. Due to the depopulation of sheep and goats, the volume of wool production also decreased significantly, in 2019 this figure was 1,734 million tons, which is 9% less than in 2018. It is worth noting that during the analyzed years, the amount of wool produced had a stable negative trend.

Although the volume of reared birds has continued to grow since 2016, the total production of eggs began to grow only in 2017, when their total number was 15,505.8 thousand pieces, in 2013 this indicator was 3,588.3 thousand pieces. more. In 2019, the total volume of production of this product was 16,677.5 thousand units, which is 545.5 thousand units. more than in 2018. During the analyzed years, a negative trend is observed in the volume of honey production, in particular, in 2019, the volume of honey produced amounted to 69,937 tons, which is 1.3% less than in 2013. The total amount of honey increased only during 2017-2018, weather conditions contributed to this trend.

The most developed branch of animal husbandry is in the Vinnytsia region. This trend is influenced by a significant volume of production of basic products, in

²⁹ Г. Трипольська (2020) Як проявляється зміна клімату в Україні. URL:<https://ua.boell.org/uk/2020/06/09/yak-proyavlyatsya-zmina-klimatu-v-ukraini>(дата звернення 04.01.2023)

particular: meat, eggs and wool. In particular, in 2019, Vinnytsia region produced 18.4% of the total volume of meat, 7.9% - of milk (1st place in the production of these products), as well as 5.3% of the total volume of egg production, i.e. 3rd place

Vinnytsia Oblast remained the main meat producers in 2019, Cherkasy Oblast produced 14% of meat among the total volume of meat production in Ukraine, Dnipro Oblast – 10.2%, Kyiv Oblast – 8.7%, and Lviv Oblast – 5.2%. The lowest rate in 2019 was in Chernihiv region - 1.4%. The largest amount of milk was produced in Vinnytsia (7.9%), Poltava (7.8%), Khmelnytskyi (6.6%), Zhytomyr (5.4%) and Kharkiv regions, where the volume of milk produced was 5.4% from the total volume of milk in Ukraine. Kyiv region became one of the largest producers of eggs, the volume of this product was 19.8% of the total amount in the country. Khmelnytskyi, Vinnytsia, Donetsk and Kherson regions became the next leaders in egg production.

During 2019, the largest volume of livestock production was produced by households, in particular: 71.8% of milk from the total amount of production in Ukraine, 88.5% of wool and 98.9% of honey. The volume of entrepreneurial activity had leadership in the areas of meat production - 68.1% and eggs - 56.1%. This trend started back in 2010 and did not change its trajectory, until 2010 the largest amount of produced products was in households.

So, as of the end of 2019, honey was the most popular product for production in households, it accounted for about 81% of the total amount of livestock products produced by households, the lowest rate of meat production, this is influenced by the large costs of raising and fattening animals. Among the enterprises, which also include farms, the most popular was the production of milk - 63% of all livestock production, followed by eggs - 19%. This trend ensures an even distribution of the production of various products between enterprises and households.

Together with the decrease in the production of animal husbandry products, the volume of feed costs for growing a unit of animal husbandry products in enterprises also decreases. This trend is influenced by the desire of entrepreneurs to minimize costs, but to increase profits. In particular, during 2012-2019, the amount of fodder per 1 c. of cattle steadily decreased. The biggest decline can be seen in 2018, when this indicator decreased by 15.9%. As of 2019, a slight increase in fodder by 1.89 tons can be observed. for growing a unit of cattle.

Feed costs for raising pigs in 2019 also decreased compared to 2012. But during the analyzed years, it can be seen that the negative dynamics continued during 2013-2017, when the cost of feed for the production of one individual pig decreased from 5.39 cents. in 2012 up to 4.31 cents, i.e. 20%. In 2018 and 2019, this indicator remained at the same mark - 4.84 cents. for 1 c. products

The amount of feed costs for milk production is also decreasing, in particular, during 2012-2019, this indicator decreased by 18.3% and amounted to 0.89 thousand in 2019. for one c. products

Analyzing the indicators of agricultural production, it can be seen that the crop industry is much more developed than the livestock industry and has greater prospects for Ukrainian producers. However, all directions of agricultural production have a tendency to decrease, this is influenced by a number of factors, in particular: climate

change, increased production costs, as well as constant material and technical renewal, which requires significant investments. It is quite important to stimulate agricultural production through state support, in order to increase the volume of production of agricultural products. It is necessary to ensure proper conditions for the development of agricultural producers, as this industry is an integral part of the national economy, which ensures its development, and is also an important factor in the country's food security.

Every year, the Earth's population appreciates land resources more and more, because they are an integral means of meeting human needs. The role of land has become extremely important for the country's economic development and food security. In particular, it has become an indispensable means of activity in various branches of the national economy, including industry, transport, and agricultural production.

With the stable development of agricultural production and the desire to minimize costs for the production of a unit of production, it is quite important to ensure the rational use of land resources in order to reduce the rate of soil degradation.

It is worth noting that land as a means of production varies significantly due to its location, such a trend is influenced by climate, topography, and soil fertility. That is why the development of efficient land use is considered one of the main factors in the development of agricultural production and rural infrastructure.

During the years 2012-2019, the total area of Ukrainian lands was 603.5 thousand km², but their directions of use changed every year. The total area of agricultural land in Ukraine is steadily decreasing, in particular, in 2019, the indicator was 2.3% less than in 2012. As a result of the decrease in the share of Ukrainian land used for agricultural production, the amount of built-up land has increased. This trend is caused by the expansion of cities and their infrastructure by joining rural areas. In 2012, the total volume of built-up land was only 4.2% of the total area of Ukraine, by 2019 the total share of this indicator reached 6.2%.

As of 2019, the share of land allocated to forests and forest-covered areas was 17.7%, however, in previous years, negative dynamics could be observed regarding the growth of forest-covered areas. In 2012-2016, the percentage of the total land area was 17.6%, in 2017-2018 the indicator decreased to 15.6%.

The share of lands under water resources remains stable - 4%.

In general, the majority of agricultural land is privately owned. According to the "Land Directory of Ukraine 2020", this indicator is about 31 million hectares, the total amount of agricultural land in state ownership is about 10.4 million hectares, 32.7 million hectares are under arable land. One of the leaders in the cultivation of agricultural land is the South (Zaporizhia and Odesa regions), as well as the Kharkiv region, i.e. 2,200 thousand hectares each. Residents of Zakarpattia and Chernivtsi regions have the smallest amount of land, only 500 thousand hectares each.³⁰

The majority of citizens who own land lease it to agricultural enterprises. In particular, in 2019, the number of shares leased amounted to 19,989 thousand hectares,

³⁰ Андрійчук В. Г. (2005) Теоретико-методологічне обґрунтування ефективності виробництва. Економіка АПК. № 5. С. 52–63

i.e. 5,042,240 shares. Vinnytsia has the largest number of leased shares in 2019 (437,000 shares – 1,056,000 ha); Khmelnytska (358 thousand shares, i.e. 803 thousand hectares); Poltava (305,000 shares – 1,136,000 ha) and Cherkasy (301,600 shares – 764,000 ha) oblasts, the least popular rental of agricultural land was in Zakarpattia (13,559,000 shares – 20,000 ha) and Chernivtsi (88,602 thousand shares - 88,602 thousand ha).

It is worth noting that according to the results of the Institute of Agrarian Economics, the highest cost of renting one hectare of state-owned agricultural land in 2019 was UAH 8.4 thousand. was in Kropyvnytsia region, the lowest - 0.9 thousand hryvnias. in Transcarpathia.³¹

Ukrainian land is considered one of the most fertile lands in Europe, in particular, in 2019, the total amount of agricultural land in Ukraine is 19% of the territory of Europe, arable land is 27%, and the level of plowed land in Ukraine exceeds 54%.

As of the beginning of 2020, the average price of 1 ha of arable land is about 26,000/ha, the highest price (more than 30,000 hryvnias) in Cherkasy region; perennial plantations - 49 thousand/ha, hayfields - 6 thousand/ha and pastures 5 thousand/ha.

According to the State Statistics Service, during 2012-2019, a significant amount of agricultural land was used for the cultivation of grain and leguminous crops, in particular in 2013, compared to the previous year, the total share of acreage for this agricultural crop increased by 4.93% and amounted to 16,210 thousand ha. By 2015, the land area on which grain crops were grown decreased to 14,739 thousand hectares, but during 2017-2019 there was a positive increase of 579 thousand hectares from 2015. Among the most popular grain crops in 2019 were wheat (6,650 thousand ha) and corn for grain - 5,005 thousand ha, the smallest sown areas were places for growing rice - 11 thousand ha and buckwheat and vetch - 6 thousand ha.

During the analyzed years, the amount of land for the cultivation of technical crops is growing dynamically, in particular, in 2012, this indicator was 7,854 thousand hectares, which is 16% less than in 2019. Sunflower remains the main agricultural crops among technical crops in Ukraine (in 2019, the share of land was 5,928 thousand hectares) and soybeans - 1,609 thousand hectares, but the depopulation of such a technical crop as flax is taking place (since 2000, the sown area has decreased on 22 thousand hectares, and it is only 1 thousand hectares in 2019).

The share of land resources devoted to the cultivation of potatoes, vegetables and melon food crops has decreased. In particular, a negative trend was observed from 2012 to 2015, during these years the indicator decreased from 2023 thousand ha to 1823 thousand ha. In 2019, the amount of acreage for this type of product was 1,828,000 hectares. It is worth noting that the total area of agricultural land intended for growing potatoes was quite high - 1,309 thousand hectares in 2019.

³¹ М.І. Мальований, П.К.Бечко, Н.В.Бондаренко, С.А. Власюк, М.О.Кобилянський (2019) Регуляторні механізми державної фінансової підтримки впливу на фінансові результати діяльності сільськогосподарських підприємств. Збірник наукових праць уманського національного університету садівництва. №95. ч.2, с.80-95

During 2012-2019, the acreage devoted to the production of fodder crops had a stable negative increase, which was significantly influenced by the decrease in the production of livestock products. Thus, by 2019, this indicator was 1,725 thousand hectares, of which: fodder root crops - 192 thousand hectares; fodder corn - 242 thousand ha; annual grasses - 312 thousand ha; perennial grasses - 921 thousand ha.

It is worth noting that a fairly large share of agricultural crops depletes the land, therefore it is quite important to observe certain conditions in sowing, in order to ensure the avoidance of soil degradation. Since every year about 24 billion tons of fertile soil is lost due to erosion, this situation is affected by its irrational use. Restoring land resources is quite difficult and takes not only time, but also material costs.

According to scientific studies, one of the main reasons for the loss of soil fertility are:

- use of large volumes of mineral fertilizers;
- a small amount of organic fertilizers;
- a significant number of agricultural crops grown in Ukraine are crops that deplete soil;
- a fairly large proportion of entrepreneurs plant various agricultural crops on one field, which take twice as many nutrients;
- land cultivation with heavy equipment that compacts the soil.³²

Thus, during the years 2012-2019, the total share of mineral fertilizers applied to crops increased dynamically. According to the data of the State Statistics Service, comparing 2012 and 2019, this indicator increased more than 2 times. The decrease in the total amount of mineral fertilizers applied to the harvest occurred only in 2019, when compared with the previous year, the total amount was 0.4% less than in 2018, i.e. 2142.5 thousand tons. The total amount of organic fertilizers applied to crops also increased, however, compared to 2012, by only 4.7%. The negative growth of this indicator can be seen in 2016, when the total volume of organic fertilizers applied to crops decreased by 499.8 thousand tons, and in 2019 - by 244.9 thousand tons. It is worth noting that the volumes of organic fertilizers are much larger than those of mineral fertilizers, since in order to achieve the expected effect, different proportions of these fertilizers and 1 ha of land are required.

Analyzing the area fertilized with mineral fertilizers, it can be seen that during 2012-2019, the amount of land increased significantly, the absolute increase is +3755.9 thousand hectares or 29.8%. During the analyzed years, the tendency to decrease occurred only in 2018 – by 2.4%. The total area of land fertilized with organic fertilizers in relation to mineral fertilizers in 2019 is 21:1. As of 2019, this figure was 772.5 thousand hectares, which is 367 thousand hectares less than in 2012.

Applying fertilizers to agricultural crops is quite important in order to ensure a decrease in the rate of soil depletion. Cultivation of plant products depletes the land

³² Шульга О. (2012) Державне регулювання розвитку аграрного сектора України. Аграрна економіка. Т. 5. № 3–4. URL: http://www.archive.nbuv.gov.ua/portal/soc_gum/Ae/2012_34/files/12shoabd.pdf. (дата звернення 20.10.2022)

and takes almost all nutrients from fertile land resources, and also, in order to increase the yield of agricultural crops, it is quite important to constantly supply plants with minerals and organic substances.

Previously, soil recovery occurred naturally, however, with the increase in production volumes, the rate of automatic recovery has decreased significantly. That is why, in order to create favorable conditions for agricultural production, a large number of enterprises use fertilizers. In addition, if they are introduced annually, you can see that the negative trend can become minimal or disappear altogether. However, as a result of excessive or incorrect application of mineral fertilizers, the soil, which was previously fertile, may become unsuitable for its use in agricultural production. Analyzing the data for 2012-2019, it is important to note that the most popular fertilizers in the Ukrainian economy are mineral fertilizers.³³

Crops grown outside the land have a significant impact on the reduction of soil fertility. In particular, according to research by scientists, corn and rapeseed are among the agricultural crops that take nutrients from the ground.

In particular, according to the research of the Algotil company, the most common crop that depletes the land on Ukrainian lands is corn, in particular, it takes about 106.06 kg / ha of nitrogen from the soil, this is the highest indicator among agricultural crops, followed by rapeseed - 92.29 kg / ha. When growing corn, about 37.71 kg/ha of phosphorus and 99.02 kg/ha of potassium are consumed from the land. The next level of land depletion is rapeseed, but the cultivation of this product is not popular in Ukraine.

It is worth noting that sunflower is the leader in the removal of potassium from the soil, in particular, during its cultivation, about 178.83 kg / ha is consumed, for comparison, corn is in second place, its indicator is only 99.02 kg / ha.

It must be remembered that without constant filling of the ground with the main nutrients that were removed by the crop, the fertility of the soil will constantly decrease. It is worth noting that water consumption by agricultural crops also has a rather large impact on soil degradation. In particular, one of the most popular crops produced in Ukraine and which consume the most moisture are corn, sunflower and rapeseed, and the least quantity is barley. Thus, the water regime after the production of corn and sunflower can be updated in the steppe zone only within 2-3 years.

One of the main factors in the rational use of land resources is the prevention of soil compaction. As a result of soil compaction, unfavorable conditions are created for the cultivation of agricultural crops, in particular:

- the possibility of plant roots penetrating the soil decreases;
- soils are recharged much more slowly;
- the reduction of air space in the soil entails a reduction in the amount of moisture;

³³ Гудзь Ю. Ф. (2017) Механізм державного регулювання розвитку економічного потенціалу переробних підприємств АПК. Науковий вісник Ужгородського національного університету. Вип. 13, ч. 1. С. 79–86

- compacted soil creates prerequisites for increasing energy and resource consumption for activities on its area. Such compacted soils contributed to an increase in energy consumption by 10-16 times, which is necessary at low speed, as well as a 4-8-fold increase at high speed;

- uneven growth of plants;

- reduction of growth and development of the root system of plants.

Soil compaction is significantly affected by the cultivation of agricultural land. Thus, continuous plowing at the same depth leads to soil compaction. It is worth noting that the correct cultivation of land is also affected by the equipment used in the process of activity. In particular, the constant modernization of technical equipment is quite important in order to avoid problems with constant soil degradation.³⁴

In general, during 2012-2019, you can see a negative trend in the amount of agricultural machinery used for production. In particular, the total volume of tractors decreased from 2012 to 2015. During this period, the indicator decreased by 14.7%, this trend is connected with the improvement of productivity of agricultural machinery in connection with modernization. It is worth noting that the decrease in the total number of tractors is also influenced by the decrease in the need for the operation of this equipment due to the decrease in the activity of agricultural producers. A positive increase can be seen only in 2016 and 2019, when the total number of tractors increased by 4.8 thousand units... and by 1.8 thousand units. in accordance.

A similar dynamic is observed in grain harvesters, in comparison to 2012, in 2019 the total volume decreased by 5,500 units. and is 26.5 thousand units. Corn harvesters also steadily decreased during 2012-2016, this indicator decreased from 2.1 thousand units. to 1.5 in 2016 and did not change until 2019. The number of potato harvesters also decreased, in particular, as of 2012, the total volume of this equipment was 1.6 thousand units, in 2015 - by 0.4 thousand units. less than in 2012, and in 2019 the indicator decreased to 1 thousand units. During the analyzed years, it decreased by 2,000 units. and beet harvesters/harvesters, and the total number of flax harvesters in 2019 was 0.1, which is 0.2 thousand less than in 2012.

As a result of constant improvement of technology, a situation has arisen that one unit can replace the use of several. That is, it is worth buying one high-quality tractor that can replace several units of outdated equipment. Thus, analyzing the year 2019, it can be seen that the total number of tractors received by enterprises exceeded the volume of those withdrawn by 21.7%. This indicator indicates a partial renewal of the material and technical support of agricultural enterprises. Due to the increase in the power of modern tractors, the number of purchases of plows (3,469 units), cultivators (4,340 units), manure and fertilizer spreaders (2,287 units), trailers and semi-trailers (4,213 units) also increased, while 1,946 units were sold. ., 3212 pcs., 1051 pcs., 2657 pcs. in accordance. This trend is due to the desire of agricultural producers to reduce

³⁴ Середні ціни продукції сільського господарства, реалізованої підприємствами у 2019 році (2019) Державна служба статистики. URL:http://www.zt.ukrstat.gov.ua/StatInfo/Sil/sgcinam_2019.htm (дата звернення 05.01.2023)

resource consumption and product production, as well as to minimize production costs due to outdated equipment.

Thus, as a result of the rather distant placement of agricultural lands between each other, cargo and passenger cars have become a rather defective means of transporting workers. As well as upgrading trucks. This is significantly influenced by the desire of producers to reduce the total number of crops transported. For example, a standard truck consisting of a tractor and a semi-trailer can transport only 22 tons at a time. Taking into account that according to the Traffic Regulations of Ukraine, namely in paragraph 22.5, the total weight should not exceed 38 tons, and the dimensions of a standard tractor with a semi-trailer are 13.6x2.5x2.7 (length, width, height), you can make calculations. The total weight of the tractor is about 7.5 tons, the same weight as the semi-trailer. That is, the total weight of the truck is 15 tons, and the total weight that the truck can carry is about 23 tons.³⁵ Yes, GAZon can transport only 3.5 tons at a time.

The number of combine harvesters and grain harvesters also increased (the number that arrived exceeded the number of scrapped items by 237 pcs. However, there is a negative trend in the availability of such machinery as flax harvesters (9 pcs. scrapped), beet harvesters (125 pcs. scrapped) and combines due to a decrease in production of this product, as well as corn harvesters (107 units were eliminated) as a result of the transition from their use to the use of grain harvesters with corn headers. This method of harvesting corn is becoming more and more popular due to the reduction of labor costs by almost 2 times, as well as the minimization of energy resource costs for 25%.

The number of equipment for post-harvest work also increased, namely threshers, grain cleaning machines, sorting and calibrating machines and mechanisms, in particular, in 2019, 1,716 units were delivered to enterprises, and 652 units were removed. This dynamic is influenced by the increase in the robotization of agricultural activities.

Crop rotation has a significant impact on ensuring the rational use of land resources intended for agricultural production. Unfortunately, in recent years, due to the desire of producers to increase their profits, this point is not observed, which increases the level of soil degradation.

In particular, as of 2019, in the structure of the majority of agricultural enterprises, corn accounts for about 50%, sunflower - about 30-40%, wheat - 15%, and rapeseed occupies less than 10%. All other crops occupy a rather low share in the structure of crop rotation and have a significant dependence on market prices.

When the price of soybeans increases, they are sown immediately, when there is a profit from peas, the volume of production of this product increases. That is why, as a result of the decrease in prices for certain agricultural crops, the majority of

³⁵ Г.Є. Мазнеєв (2016) Принципи державного регулювання в управлінні галузевою структурою аграрних підприємств. Вісник Харківського національного технічного університету сільського господарства імені Петра Василенка. №174

enterprises neglect the rules of crop rotation and create the right conditions for a more active decrease in soil fertility.³⁶

Taking into account the above factors affecting the efficiency of the use of land resources for agricultural purposes, it becomes clear that in modern realities, the rational use of soil is quite important for preserving fertility, as well as preventing soil degradation. That is why it is important to improve soil protection by applying a number of legal, organizational and technological measures, in particular to stimulate the awareness of agricultural producers, as well as to promote their compliance with soil protection technologies.

State support for agricultural production in 2018-2020 decreased. So, for the main programs in 2020, funds were allocated in the following amount:

- Financial support for the development of farms. In 2020, it is planned to allocate UAH 380 million in this direction. State support will be provided:

1) FG, which has a net income from the sale of products (services) for the last year up to UAH 20 million by means of:

- budget subsidy for keeping cows (5,000 UAH, but no more than 250,000 UAH for the financial year, owned by 5 or more cows, identified and registered in accordance with the law, for each existing cow, as of August 1 of the current year)

- partial compensation of costs related to agricultural advisory services provided (payment of 90% of the cost, but no more than UAH 10,000 to agricultural advisory services)

- budget subsidy per unit of cultivated land (1 hectare) - newly created FG (3,000 UAH per 1 hectare, but no more than 60,000 UAH per FG)

2) agricultural service cooperative, which includes one or more FG, by way of reimbursement of 70% of the cost of domestic machinery and equipment, purchased both with own funds and with credit (up to 3 million, per cooperative)

- Financial support on a revolving basis (interest-free loans) through the Ukrainian State Farm Support Fund. In 2020, it is planned to allocate UAH 67 million (from the special fund of the state budget) in the amount of up to UAH 500,000 per financial year in this direction.

This assistance, in accordance with the Procedure for the use of funds provided for in the state budget for providing support to farms, approved by Resolution No. 1102 of the Cabinet of Ministers of Ukraine dated August 25, 2004, can be received on a competitive basis by all FGs, except for those that have debts to the Ukrderzhfond and its regional branches, which have been declared bankrupt, in respect of which a bankruptcy case has been initiated and which are in the stage of liquidation, as well as in which the facts of illegal receipt and/or misappropriation of budget funds have been revealed.

- State support through additional payments for the benefit of insured persons - members/chairmen of the SFG. UAH 20 million has been earmarked for this direction in 2020.

³⁶ Земельний Кодекс України. Відомості Верховної Ради України (ВВР), 2002, № 3-4, ст.27. URL: <https://zakon.rada.gov.ua/laws/show/2768-14#Text> (дата звернення 27.10.2020)

In accordance with the Resolution of the Cabinet of Ministers of Ukraine dated May 22, 2019 No. 565 "On Approval of the Procedure for Providing Additional Financial Support to Family Farms Through the Mechanism of Surcharges for the Benefit of Insured Persons - Members/Heads of Family Farms of a Single Contribution to Mandatory State Social Insurance" the surcharge will be made within 10 years in the amount of 0.9 to 0.1 of the minimum insurance contribution, only on the condition that the remaining contribution is paid by the head/members of the SFG. Supplemental payment can be received by members/head of the SFG without the status of a legal entity, which was created in accordance with Article 8-1 of the Law of Ukraine "On Farming" and registered as a single tax payer of the fourth group.

- *State support for the development of animal husbandry and processing of agricultural products.*

According to the direction in 2020, it is planned to allocate UAH 1 billion.

In accordance with the Procedure for the use of funds provided for in the state budget for state support for the development of animal husbandry and processing of agricultural products, approved by the Resolution of the CMU dated 07.02.2018 No. 107 (as amended by the Resolution of the CMU dated 20.05.2020 No. 395) will be provided in the following directions:

- subsidy for bee colonies (for existing 10 to 300 bee colonies in the amount of UAH 200 per bee colony)
- reimbursement of the cost of purchased breeding animals, bees, sperm and embryos (up to 50% of the cost)
- reimbursement of the cost of livestock facilities (up to 30% of the cost)
- reimbursement of the cost of grain storage and processing facilities (up to 30% of the cost)
- compensation for the cost of objects financed by bank loans (up to 25% of the volume of borrowed funds for recipients in 2018-2019)

- *Financial support for the development of horticulture, viticulture and hops.*

According to this direction, in 2020, it is planned to allocate 400 million UAH for a total amount of no more than 25 million UAH per business entity, through partial reimbursement of the cost:

- purchase of planting material (after planting) in the amount of up to 80% of the cost;
- construction of trellises and installation of drip irrigation systems in the amount of up to 30% of the cost (after completion of installation works);
- new construction and reconstruction of refrigerators for storing fruits, berries, table varieties of grapes and hops of own production, shops for primary processing of technical varieties of grapes, fruits and berries of own production, facilities for freezing fruits and berries for producers who grow fruits and berries, in up to 30% of the cost;
- acquisition of commercial fruit and berry processing lines by producers who grow fruits and berries, automated lines for drying fruits, berries and hops of own production, lines for processing own-grown fruits, berries and technical grape varieties

into juices, purees, wine materials in the amount of up to 30 % of the cost after the completion of commissioning works;

- purchase of machinery and equipment (in particular, foreign production, which are not produced in Ukraine) for carrying out technological operations in viticulture, horticulture, hop-growing, according to the list determined by the Ministry of Economy, in the amount of up to 30% of the cost.

- *Partial compensation of the cost of agricultural machinery and equipment of domestic production.* In 2020, it is planned to allocate UAH 437 million in this direction. In addition, compensation will be paid to agricultural producers who purchased machinery and equipment in October - November 2019, but for reasons beyond their control did not receive compensation.

Support will be provided in accordance with the Procedure for the use of funds provided for in the state budget for partial compensation of the cost of agricultural machinery and equipment of domestic production, approved by the Resolution of the Cabinet of Ministers of Ukraine No. 130 dated March 1, 2017, on a non-refundable basis, in the amount of 25% of the cost for purchased from domestic manufacturers and/or their dealers of machinery and equipment.

The recipients of budget funds are legal entities and natural persons - entrepreneurs - producers of agricultural goods, whose main activity is the supply of agricultural goods (as defined in paragraph 2.15 of Article 2 of the Law "On State Support of Agriculture of Ukraine"), produced by them on their own or leased fixed assets, provided that the specific weight of the value of such agricultural goods is not less than 75% of the value of all goods supplied by such legal entities and individuals during the previous 12 consecutive reporting tax periods in aggregate, and newly formed agricultural goods producers who conduct business activity for less than 12 calendar months - based on the results of each separate reporting period).

- *Financial support of activities in the agro-industrial complex by reducing the cost of loans.* In 2020, it is planned to allocate 1.2 billion UAH in this direction.

In accordance with the Procedure for the use of funds provided for in the state budget for financial support of activities in the agro-industrial complex by reducing the cost of loans, approved by Resolution No. 300 of the Cabinet of Ministers of Ukraine dated April 29, 2015, support is provided on a competitive basis to economic entities of the agro-industrial complex - legal entities regardless of from the organizational and legal form and form of ownership and to natural persons - entrepreneurs (hereinafter referred to as borrowers) who:

- 1) conduct activities in the fields of animal husbandry and used credit funds to cover current and capital (investment) expenses related to the conduct of activities in the field of animal husbandry;

- 2) are engaged in other types of agricultural activities (except animal husbandry) and processing of agricultural products.

Compensation is provided to borrowers on a monthly basis for actually accrued and paid interest in the amount of 1.5 times the National Bank discount rate effective on the date of interest accrual, but not higher than the amount provided for in credit agreements, reduced by 5 percentage points for:

- short-term loans used to cover production costs;
- medium- and long-term loans for the purchase of basic means of agricultural production, the implementation of expenses related to the construction and reconstruction of agricultural production facilities, as well as for the construction and reconstruction of production facilities.

Amounts of support:

- Borrowers engaged in animal husbandry - up to UAH 15 million.
- Other borrowers - up to UAH 5 million

- Available loans 5-7-9%. According to this direction, in 2020 it is planned to allocate UAH 2 billion from the special fund of the state budget

The Ministry of Finance of Ukraine, in accordance with the Procedure for providing financial state support to micro and small business entities, approved by the Resolution of the CMU of January 24, 2020 No. 28, through the Entrepreneurship Development Fund, provides an interest rate compensation program for business entities that, in particular, carry out their activity in the agricultural sector, within the framework of which they can reduce the payment of the basic interest rate to the level from 9 to 7, or 5, percent per annum.

Legal entities and natural persons – entrepreneurs can take advantage of this reduction in the price of loans, in particular:

- FG, including family;
- agricultural service and production cooperatives;
- other agricultural producers;
- subjects of micro-enterprise and small business, which conduct economic activity in rural areas.

In 2021, the government plans to maintain the programs that are in effect in 2020 and introduce new directions: UAH 4.5 billion is planned for them. In particular, it is planned to provide support in the following areas:

- partial compensation of the cost of agricultural machinery;
- interest compensation for borrowed loans;
- financial support for horticulture, berry growing and viticulture;
- financial support of the livestock industry.

For farms, it remains:

- budget subsidy for keeping 5 or more cows;
- budget subsidy per unit of cultivated land (1 hectare) – for newly established farms (the amount of the subsidy will increase to UAH 5,000 per 1 hectare);
- support of cooperatives through partial compensation of the cost of machinery and equipment;
- partial reimbursement of expenses related to the provision of consulting services;
- EUS reimbursement for family farms.

State support is supplemented by programs for the development of industrial potato farming, organic production, and insurance of agricultural products, as well as expanding support for the development of the livestock industry by stimulating business entities that keep more than 100 cows for increasing the herd (in the amount

of UAH 30,000 per 1 head) and a subsidy for keeping goats and sheep (1 thousand UAH per head)

The rapid deepening of the financial crisis entails an economic recession and problems in the financial and budgetary system of Ukraine, rather acutely posed to the state and regional authorities, business entities the question of minimizing its consequences for the domestic economy, first of all by introducing urgent financial, tax, and budgetary levers, first of all in such industries, agricultural production. Today, agricultural production remains one of the strategic components of the state's economy. Thus, about 25% of GDP is formed in the agricultural sector and related industries. Based on this, we believe that the stabilization and development of the agricultural sector of the country's economy is one of the main directions of the domestic economy in the conditions of the financial crisis and will determine its future in the long term.

Directions for improving the financial and economic mechanism for ensuring the development of agricultural production in the region.

The lack of a clear anti-crisis program in agricultural production, the main goal of which should be the implementation of measures to increase the level of competitiveness of domestic production of agricultural products, became the reason for the deepening of the economic and financial crisis in the agricultural sector. One of the promising directions for the modernization of measures for the agrarian sector's exit from the crisis is proposed to resolve the issue of assistance to the agrarian industry at the expense of a preferential tax regime for agrarian producers. Based on this, we believe that the solution to this problem of the agrarian sphere should be connected with the restoration of funding from the budget of the main priority programs for the development of agricultural production, effective regulation of the activities of enterprises that cooperate with the agrarian sector - elevators, phytosanitary services, railways, strengthening of export policies, effective protection of a competitive domestic market.

In fact, three-quarters of tax revenues are provided by paying taxes - on the profit of enterprises, on added value and income - from citizens.

Most of the taxes and fees paid to the state budget from the income of agricultural production do not provide income even at the level of 0.5% of the total amount of taxes. This is due to the weakening development of the economy of Ukraine, vaguely formed provisions in the legislation regarding the development and functioning of the agrarian sphere, financial support and investment activity of agrarian production, budgetary security of the agrarian sector of the economy. The tax system of Ukraine should provide income to the budget at the expense of that part of taxes that will be economically justified and will allow business entities to pay them from the received income. Today, most business entities pay several taxes and fees for one transaction, which makes it impossible to carry out effective accounting and payment control. Foreign experience allows for the creation of an effective taxation system, taking into account the combination of these taxes and fees in a smaller amount.

Tax payment remains unsatisfactory. In the market conditions of business, the shadow economy remains in the first place among the main problems of the development of the economy of Ukraine. So, on average, the shadow economy is about 75%.

Theoretically, environmental payments for intervention in the processes taking place in the environment should be made by entities that have a negative impact on its environmental condition: owners of vehicles, energy producers, enterprises that pollute the environment, etc. Environmental taxes should account for more than 50% of tax revenues to the budget. It is with the help of these taxes that most business entities have the opportunity to introduce harmless technologies into their activities.

The system of environmental taxation should contribute to the improvement of the quality of products. For example, in a number of states, the growth of harmful substances in the majority of manufactured products is taxed. A fee is charged for violating the norms of the use of pesticides and fertilizers. It is this that creates conditions for maintaining ecologically clean production of products, which will increase consumer demand and supply for products, ensure food security of the country.

Therefore, the environmental taxation system needs to be adapted to European standards.

The main result of the impact of the financial crisis was a sharp decrease in the ability of agricultural enterprises to attract financing in the necessary amounts, both from domestic and foreign investors, including due to problems that arose in the domestic banking system, which is the basis for lending to the industry. The main stimulating measures in the current situation are the creation and improvement of the system of bank lending to enterprises of the real economy. Without the development of the right tools, the solution to this problem, which will ensure the attraction of funds to agricultural production, the systemic crisis will deepen, and the agricultural sector of Ukraine will remain in a difficult position.

The main measures that will be aimed at minimizing the consequences of the financial crisis should be aimed at strengthening the role of the state in regulating agricultural production through the mechanisms of budgetary and tax support for the agricultural industry, forming the market infrastructure of the consumer market and indicators of product quality control, improving the system of its management, supporting export potential to ensure the country's food security and strengthen the competitiveness of agricultural products on world markets.

For the successful development of the system of financing the agricultural production of the economy, Ukraine must form a development strategy. International experience should be used as a basic material for choosing ideas, as it offers us a wide range of options for financial mechanisms for regulating investment activities in agricultural production. Using international experience, it should be noted that the system of financing agricultural production is clearly tied to the specifics of the financial policy of a specific country, and therefore their copied use will not bring the desired effect. Only an analysis of the specific conditions that have developed in the economy of Ukraine will allow us to determine and choose from the existing directions and tools of financial mechanisms for regulating investment policy in the world,

exactly those that will work effectively in Ukraine. Focusing on the main areas makes it possible to correctly set priorities and establish a sequence of actions.

Concentrated attention on the main priorities will allow to determine the positive effect of these efforts, that is, other problems will be solved in parallel with the priority task.

The successful development of lending to agricultural production is not possible without ensuring the return of the loan, in particular, consideration of its main components, such as monitoring the loan and taking measures to prevent its non-repayment, foreclosure of property through the bankruptcy procedure, assessment of the borrower's creditworthiness at the time of granting the loan, foreclosure on collateral or other loan security.

It is necessary to spread the practice of providing loans with a reduced credit rate to those enterprises that represent effective, innovative structures and reflect the positive dynamics of the development of economic entities.

International experience shows the use of the practice of granting agricultural producers a special preferential status in the crediting system in view of the production and economic specifics of agricultural production. Ukraine should decide which way of granting this status it can choose - direct provision of state support to agricultural producers through a state specialized credit institution, or provide the opportunity to stimulate the development of various forms of assistance to agricultural producers (mutual aid funds, credit unions, specialized banks, financial support, etc.).

Insurance of agricultural production must meet the conditions of economic activity. The main conditions for the implementation of economic activity are the information provision of the economic process, the financial balance of income and expenses of economic entities, ensuring the scientific validity of the payment of insurance sums by both insurance organizations and insured economic entities. Insurance organizations are created to ensure an effective insurance system. They will contribute to the effective creation of agricultural sector insurance.

The main principles of insurance are voluntariness, systematicity, reliability, comprehensiveness, reasonableness. It is these principles that provide stimulation of the activity of both insurance organizations and insured business entities. In most foreign countries, insurance funds are created, which have the ability to accumulate financial assets and use them in the process of compensation. In Ukraine, an effective insurance mechanism that provided support for the agricultural sector of the economy has not yet been created.³⁷

The analysis of investment activities of foreign companies in Ukraine affects the following main areas of activity of producers of agricultural products:

- a marketing approach to the implementation of a sales-oriented policy;
- competitive position of Darinka manufacturer;
- overcoming the barrier to the import of agricultural products;

³⁷ Григор'єва Х.А. (2018) Формальні недоліки аграрного законодавства у сфері державної підтримки сільського господарства України. Актуальні проблеми правового регулювання аграрних, земельних, екологічних та природоресурсних відносин в Україні, с. 309–323

- the policy of promoting agricultural products to the market.

The remaining areas of agricultural production will depend on the geographical location of the region in this country and are recognized as relatively unimportant.

Along with the indicated positive areas of investment, there is a certain list of negative circumstances in Ukraine that do not allow free attraction of foreign investments. Among the main reasons that reduce the inflow of foreign investments into the economy of Ukraine, the following should be highlighted:

- political instability
- changing current legislation in the system of development of economic sectors;
- failure to create favorable conditions for private sector activity;
- support from the state in terms of regulation.

In order to achieve an inflow of foreign investments, it is necessary to liberalize the legislative regulation of foreign investments, provided that a favorable macroeconomic environment is created. Therefore, the government of Ukraine needs to direct its economic policy to improve the investment climate, implement transformational processes in the national economic complex, and create appropriate conditions for the development of the private sector.

A modern system of providing appropriate tax and financial benefits is aimed at invigorating the innovative activity of agricultural enterprises. A special place is given to the provision of preference in the spheres of investment and innovation activities, which indicates an effective measure to support such activities.

The main tasks of the investment and innovation policy are the provision and implementation of measures aimed at creating favorable conditions for attracting innovations in activities due to the effective use of material, technical, natural, and labor resources.

Decentralization is a political process of transferring power and authority. Like other administrative systems, the Ministry of Economy, Trade and Agriculture refuses to transfer its functions to local authorities. Such a refusal limits the possibilities of local authorities, created in the process of decentralization, to become active participants in the program of using agricultural production for the purpose of development. Building political support for reforms is necessary to complete unfinished programs related to decentralization.

Increasing the role of tax regulation at the level of local administrations is an increase in revenue generation, while simultaneously increasing the accountability of local authorities to taxpayers. But the contribution of subnational authorities in Ukraine to the replenishment of resources is still small. Improving the tax-budgetary capabilities of local authorities requires the use of a more flexible tax base, redistribution of state funds from rich regions to poorer ones, joint financing of specially selected projects in agricultural production. State institutes at the local level need to determine the priority directions for the development of agricultural production. Decentralization of local state administration does not necessarily indicate an increase in state spending on agricultural production, there may be a short-term decrease, if the conditions for the implementation of policy in agricultural production are not met.

Nowadays, agricultural production in Ukraine is affected by an unfair policy in the area of prices and trade in the domestic market. The level of net taxation of the agricultural sector remains high. But if we break down the taxes received from exports and imports of substitute types of products, we will get that exports are subject to high taxes, while some types of imports are subject to high duties. Ukraine, in the period of market liberalization and reduction of current tariffs, needs some form of insurance for greater self-confidence, it can establish a price corridor, the presence of which reduces vulnerability to fluctuations in world prices. Minimum price levels, provided by a temporary increase in import duties, can save the producer from many hardships in years when world prices are too low. And vice versa, if when world prices are high enough, it is enough to lower the duty. In order to minimize the economic costs of any of the schemes of variable taxation and exclude the increase of protectionism, it is necessary to establish clear rules for preventive interventions that should not serve the interests of large business circles, and to ensure that temporary tariff increases are indeed infrequent and short-lived.

In order to stabilize prices on the domestic market and increase the availability of agricultural products, it is necessary to accumulate large national commodity and material reserves in the form of emergency reserves. A liberal trade and pricing policy would allow the country to stabilize prices without using large volumes of government reserves. At the same time, the state has a leading role in the liberalization policy and risk management related to the formation of price policy.

State influence on price stabilization in most cases is characterized by negative trends, leads to economically inefficient production solutions and reduces the incentive to develop technical and institutional innovations that would reduce costs. Stabilization of prices is more effective when agricultural products constitute a significant item of income of low-income producers and an item of expenses of low-income consumers, where a certain type of product dominates.

Trade liberalization is often discussed without considering the important role of complementary policy measures and programs. These additional measures include state allocations and other measures that will improve the response of agricultural producers to changes occurring in the market.

Temporary support may include:

- obtaining grants that will provide an opportunity to change the structure of production. An example of the provision of such grants in Ukraine can be represented by the provision of per hectare grants for the cultivation of plant products, which will have a greater demand on the market. In addition, grants can be provided to increase the effectiveness of the channels of the sales system;

- cash payments and social guarantees consist in supporting disadvantaged households. However, payments alone are not enough to stimulate production. It is necessary to make targeted investments in the development of social infrastructure, which will significantly increase the results of activities.

State appropriations are quite often taken out of the scope of their long-term investment needs and directed to subsidizing agricultural production. In most cases,

subsidies are economically inefficient and lead to inefficient use of resources, which cost producers dearly in terms of missed opportunities for growth and income.

Agricultural subsidies provided to agricultural producers are payments from the state budget for the production of important agricultural products. Subsidies can help overcome temporary market failures, reduce ongoing infrastructure costs, and reduce risk.

In general, trade policy in the field of basic food products should be based on the understanding that protectionist protection of domestic production is sometimes not effective.

However, due to the political sensitivity of these markets and the specific nature of the impact of trade policy, it makes sense to obtain some flexibility within the framework of trade policy, as long as it does not affect the liberalization of market relations.

The issue of trade liberalization is often discussed without taking into account the important role of additional policy measures and programs aimed at improving transition processes and supporting the losers.

These additional measures include state allocations and other directions aimed at improving the activities of agricultural sector enterprises.

Growth in agricultural production requires political and macroeconomic stability. Without it, the implementation of many tasks that are on the agenda in agricultural production is impossible.

The development of the agricultural sector should be based on four goals, creating the so-called economic agrarian "quadrilateral", which determines priority programs for the use of agricultural production in the interests of the country's development. The first goal is to create efficient markets and value chains. The second is the creation of entry to the market of small producers and the improvement of the innovative level and competitiveness of their farms. The third is the improvement of the material situation and food security of persons engaged in agricultural production. The fourth is to increase the level of employment and investment in agricultural production.

Improving access to the market, creating effective value chains of agricultural products. Value chains combine demand in agricultural markets with small producers. Policy interventions to improve the development of value chains include improving the overall investment climate and creating strategic public-private partnerships.

2. Increasing the competitiveness of small producers. Small owners can become competitive and be a source of innovation under the condition of sufficient provision of assets and in a favorable situation, sell the remaining products. Policy interventions to increase their competitiveness and profitability include trade reforms to facilitate access to markets, improve infrastructure, improve technology, provide the necessary financial services and sources of production, and improve the effectiveness of producer organizations to gain access to services, markets, and policy development.

3. Improvement of the material and technical base in agricultural production. There are four ways to improve agricultural production. The first way is to increase the productivity of the land (to obtain higher yields from a limited area). The second is to

increase the flexibility of the agricultural production system to reduce risk and increase food security, primarily by improving the use of natural resources. The third is increasing the value of products used in the household. The fourth is diversification of sources of income in agricultural markets.

4. Expansion of employment opportunities in agricultural labor markets and improvement of the level of knowledge. On the supply side of the labor market, modern labor skills are of great importance. On the other side of demand, investment and employment opportunities for skilled labor can be expanded.

The main areas of investment policy in agricultural production are:

- implementation of reorientation from state to territorial principles of capital investment planning and giving local authorities the right to comprehensively solve issues of economic development of agricultural production in the region;

- a differentiated policy in the use of state subsidies and investments, taking into account the specific needs of production;

- involvement of leasing and other financial companies in the financing of long-term loans in agricultural production;

- providing different categories of investors with equal opportunities to carry out investment activities.

There was a need to create a system for monitoring the investment climate of Ukraine as a whole, as well as regions in particular, large economic regions, agricultural production complexes and individual enterprises.

The maneuverability of investment activity in agricultural production should be supported by a strong financial and credit system, which would insure against the unknown and risk of the market environment and ensure flexible and quick attraction of financial resources for investment in promising production.

The main ways of increasing the economic efficiency of investments in agricultural production are:

- priority direction of capital expenditures in the industry and production, taking into account specific conditions and the whole direction of support of this or that production, formation of production and social infrastructures, ensuring economic security;

- maximum loading of existing production capacities thanks to the priority of technical re-equipment and reconstruction of agricultural production;

- shortening the terms of construction of production areas, reducing its estimated cost, improving quality and accelerating the development of the project capacities put into operation.

The main mechanisms aimed at attracting inflow of investments in agricultural production are:

- ensuring self-financing of production. Reinvested funds can be directed to the development of the enterprise due to the introduction of the latest production technologies. A feature of reinvested funds is the possibility of using external resources;

- sale of objects of unfinished construction and inefficiently used property with preliminary inventory;

- budgetary financing of important agrarian programs of agricultural production. Activation of the funds involved was provided at the expense of:

- the state fund for financial support of agricultural producers, local target budget funds;

- the population and private capital - with the help of the development of the securities market, the creation of a network of specialized banks and non-bank financial institutions (insurance, leasing, investment and financial, non-state pension funds, etc.);

- establishment of the norm of deduction to the innovation fund, the funds from which would be used to finance production based on new and advanced technologies, including research and development of new types of scientifically intensive products;

- improvement of the mechanism of competitive allocation of investment resources for the purpose of implementing investment projects that received a satisfactory conclusion of the state examination;

- expansion of leasing activities, which would allow for expanded production with limited financial resources;

- creation of various integration structures, including agrarian financial and industrial groups, with the use of equity capital as a source of corporate development through the additional emission of shares that have received wide use in the investment market;

- improvement of the mechanism of attracting foreign investments in the form of direct investments and loans for technical and technological re-equipment of production.

In order to increase the investment activity of agricultural production at the state level, the implementation of the following measures should be considered:

- update and development of the legislative and regulatory framework in the field of investment activity, bringing it in line with international standards;

- separation of functions in the field of investments between state and local authorities;

- creation of a system of state investment support in order to equalize the production potential of regions;

- creation within the framework of the state budget of a target investment fund due to the concentration of funds to finance highly effective investment projects with new high technologies;

The exit of the agricultural sector from the financial crisis largely depends on solving the problem of investments, in which the percentage of foreign investments should increase.

Activities in the agrarian sector should bring desired positive results for society under the conditions of its adequate legal regulation. Ukrainian society and the state rely on scientific recommendations for improving practical activities in the agricultural sector. Development of directions for such improvement is the scientific task of this publication. Improvement of legal regulation in the agrarian sector of the economy involves two main directions: 1) substantive (subject) and 2) methodological.

The first, substantive, direction of improvement of legal regulation of activities in the agricultural sector is related to the development of proposals aimed at regulating specific legal relations, adopting new or changing (amending) existing legal acts in certain spheres of economic activity.

The second, methodological, direction consists in answering the question of how drafts of legal acts should be developed, timely changes to the current legislation so that it performs its functions in the best way - increasing the level of organization of economic relations in the agrarian sector, the most effective regulation of them.

The first direction of improving the legal regulation of activity in the agricultural sector of the economy can be considered as the direction of further substantive development of the legislation, its codification, and expansion of the provisions of the relevant code. First, this is the macro level, where the role of the state in the economy as a whole, its relations with subjects in the sphere of economy are investigated. It is about the legal support of economic development, the content and scope of state intervention in regulating the activities of enterprises, the creation of favorable conditions for the work of all other agents of the market economy, etc. Secondly, it is the microeconomic level, in the context of which the object of research is internal economic relations. Thirdly, it is an international level.

Regarding the improvement of national legislation, within the framework of the research of the first direction, it is proposed to adopt draft laws that are aimed at achieving macro-stabilization and economic growth in Ukraine, provide for the influence of the state on the elements of aggregate demand: on consumption, investments, state expenditures, net exports with the help of budgetary and monetary instruments regulation.

The results of a number of studies in the field of regulation of economic relations were reflected in proposals for improving the legal support of the mechanism of macroeconomic regulation and can be used to determine the priorities of the policy of denationalization of the economy, the formation of a system of small entrepreneurship, tax, monetary and structural investment policy of the state, when justifying and implementation of the main directions of social policy at the state and regional levels.

State policy in the field of the agrarian sector is an integral part of the economic policy of a country with a market economy, which is based on a combination of the mechanism of market self-regulation and state regulation. The purpose of state support for agricultural production is to create legal, political, organizational and economic conditions for the free development of the agricultural sector, which ensure:

- growth in the number of people employed in agricultural production, incomes and the level of social security of workers employed in the agricultural sector;
- increasing the rate of development of the agricultural sector, as one of the strategic factors of the socio-economic development of Ukraine, increasing the share of agricultural enterprises in the formation of the entire gross domestic product (providing services, production of goods, net taxes), expanding the spheres of activity and economically strengthening the status of agricultural enterprises.

Maintenance of the system of support for the investment activity of agricultural production is an important economic function of the state and includes management

and security influence on the course of development of the external and internal environment of agricultural enterprises. The ensuring influence is formed by bringing state orders, material, money, information flows, and services to agricultural enterprises. The administrative influence on the investment activity of agricultural production is related to the solution of organizational and administrative issues, planning, and control. The identified influences will allow to provide agricultural producers with a sustainable, efficient, and manageable character. The viability of agricultural production is determined by its close connection with the state, including financial and economic organizations and large enterprises. So, the support system for agricultural production can be represented as a unity of two subsystems: state and regional. Based on these positions, the agricultural production support system is a set of measures implemented by state and regional management bodies with the participation of financial and credit organizations and large enterprises aimed at improving the activities of agricultural producers.

State support for agricultural production should provide and implement measures that would allow developing the competitiveness of enterprises in agricultural production, ensure an effective marketing policy, and influence the micro- and macro-environment of the agricultural sector of Ukraine.

Material and technical and financial support should be selective and should be carried out taking into account the financial state of production. In order to change the effectiveness of production support, priorities should be given to producers of agricultural products, representatives of depressed regions.

The development of agrarian production should be influenced by small, medium and large businesses, since it is the support from other branches of agrarian production that will reveal the directions of implementation of programs for the development of the regional agrarian sector.

State support for agricultural production must be defined as a system of interrelated regulatory, organizational and economic regulation measures aimed at forming, maintaining or changing the institutional environment.

There are several objective reasons according to which state regulation and state support of agricultural production change the external economic environment in which economic entities exist:

1. The quality and efficiency of the national food supply system affects the satisfaction of a person's basic needs, his health, life expectancy, etc.;
2. Timely participation of the state helps agricultural enterprises to reduce costs and create strong institutional advantages for participating in competition;
3. Assistance to domestic producers of agricultural products reduces the level of dependence on imports;
4. Agricultural production in any country always differs from other branches of the economy by a relatively low capital return, lower added value per worker, a significant need for investments, seasonality of agricultural work;
5. Reliable macroeconomic development of the state depends on the stable consumption of food products, for which it is not desirable to allow sharp price changes. Since agriculture is not self-regulating and falls more than all branches of the

economy to market influence, an external force is needed that will support the agricultural producer;

6. The branch of agricultural production is exposed to many risks and is interested in stimulating measures of the state, especially subsidies;

7. Agricultural territories are not only areas for food production. This is a way of life of people, a cultural and historical phenomenon, etc.;

8. Agricultural production in any country was not a monopolized industry. The value of assets of operating agricultural enterprises is relatively not high, and the price of land, in the case of its acquisition, is also small.

These and other reasons are serious enough for state intervention and support of the agricultural sector of the economy.

In the conditions of the financial and economic crisis and, as it follows from this, the decrease in the revenues of the budgets of various levels, all regional authorities need to solve the problem of increasing the efficiency of the use of state support funds for agricultural producers. This industry turned out to be insufficiently prepared for today's global crisis. The programs started to support animal husbandry, reconstruction and modernization of the agricultural industry as a whole, support of small forms of farming in the countryside, and social support of the village have not been completed.

One of the main components of the work of regional executive authorities is the ability to determine the algorithm for solving the problem of effective use of state support for agricultural production. Determining the priorities of state support and its optimal volumes, the possible effectiveness of the use of budget support funds is an important component of making effective decisions in the region.

Developed countries, as foreign experience shows, support agricultural production at the expense of the consolidated budget, which in turn provides them with the level of food security recommended by the FAO (70%) and satisfies, and to some extent shapes, needs. The protection of producers in the developed countries of the world is carried out by the guarantee of the state, in the form of trading and purchasing corporations, by the purchase of a guaranteed volume of their products at fixed prices.

The state, as a subject of the financial infrastructure of the agricultural industry, accumulates and redistributes financial resources, takes part in creating conditions that provide the basis for conducting extended reproduction, using such tools as subsidies for agricultural production and material and technical resources, leasing of agricultural machinery and breeding animals with the use of budget funds, support for crop insurance of agricultural crops, tax mechanism, financing of investment activities, etc.

The effectiveness of the principles of implementation of agricultural production requires the mandatory use of market instruments of state regulation.

In terms of reforming the budget process of Ukraine, the forms and methods of state support are determined by the state and regional directions of the development of agricultural production, which should include:

- main goals and objectives in connection with the development of state policy;
- a system of measures to achieve the set goals;
- a system of indicators for changing the results of the implementation of the tasks;

- system of implementation of main goals and objectives.

All of the above indicates the need to develop a medium-term strategy for the development of agricultural production in order to increase the efficiency of budget expenditures in agricultural production at the regional level.

At the moment, it can be argued that the policy of supporting agricultural production both in Ukraine as a whole and in the Cherkasy region in particular has an unstable character, which has a tendency to grow. An increase in direct state support does not guarantee an improvement in agricultural production, since at the moment state regulation in Ukraine is characterized by high inefficiency, as taxpayers (agricultural production) pay more taxes than they receive from the budget.

State support for agricultural production cannot be carried out with current actions. Effective directions in the regulation of state support must be created and ensure systematic adjustment of the development of market processes.

Yes, it is necessary to reform the system of financial and credit mechanism, tax and price regulation. The state should fully utilize its functions in regulating agricultural production.

The system of state regulation should be flexible and adapt to any changes in the economic policy of the state. however, it is necessary to take into account the stability of the developed financial mechanisms for regulating state support for agricultural production.

Determining the scale of state regulation of agricultural production and state support is based on the use of effective financial levers.

Methodological and organizational recommendations for the modernization of state support for investment activities of agricultural production have been developed.

In terms of reforming the budget process of Ukraine, the forms and methods of state support should be determined by state and regional directions for the development of agricultural production, which would include: main goals and objectives, in connection with the development of state policy, a system of measures to achieve the set goals, a system of indicators for changes in the results of the implementation of the set tasks, the system of implementation of the main goals and tasks.

The peculiarities of methodological and organizational recommendations should include the fact that these recommendations can be improved by introducing specified recommendations taking into account the specifics of the development of one or another branch of the economy.

In the conditions of a general decline in the production of agricultural products, changes in property relations, price liberalization, the agricultural sector of Ukraine suffered quite a lot.

The period of depression in agricultural production remains at the present time. The state does not have the opportunity to consolidate its position in supporting the agricultural sector.

Effective financial mechanisms for the regulation of investment activities should reflect such directions of harmonization of these mechanisms in the process of expanded reproduction in the agricultural sector, which will allow agricultural

producers to provide themselves with the necessary sources of investment, create reserves and fully fulfill their financial and credit obligations.

The main directions of bringing the agricultural sector out of the crisis state are increasing the financial efficiency of agricultural production and solving social problems.

Based on the study of foreign experience and the identified possibilities of its adaptation to domestic conditions, organizational and methodological recommendations have been developed regarding priority measures for the harmonization of financial mechanisms for the regulation of investment activities of agrarian production in the region, which will contribute to the improvement of investment satisfaction of agrarian production and the activation of the involvement of alternative forms of financing of agrarian production.

State support for price policy in agricultural production - allows to ensure competitive development of production, to influence free pricing in the agricultural sector, which will allow producers to sell agricultural products both on the domestic and foreign markets at prices that will fully cover the costs of producing agricultural products, and will form prerequisites for financial support at the expense of own financial resources.

Promotion of the development of grants - this form of harmonization of financial mechanisms should take into account not only the development of agricultural production, but also stimulate changes in the structure of production itself. The main criterion for receiving grants is social character. Grants have the opportunity to be provided in an irrevocable and free form and to be provided for the development and conduct of specific scientific experiments in the agricultural sector of Ukraine, which will allow to identify more effective directions of the organization of the production process in the agricultural sector and increase the financial results of activity.

The support of investment loans in Ukraine would make it possible to increase the volume of production of agricultural products, to interest producers in the sale of their products not only to the state, but also to large supermarkets and stores, which will pay for products at the expense of support from local banks.

Microcrediting of small producers of agricultural products, which is designed for real financial needs and production possibilities. In Ukraine, today the largest share in the production of agricultural products is occupied by small enterprises. Therefore, in our opinion, microcrediting of small producers with a short production cycle should be introduced, which would ensure the development of the agricultural industry, increase the competitiveness of not only agricultural products, but also of the producers themselves.

Transition to alternative forms of taxation of agricultural production. Currently, the situation with the taxation of the agricultural sector remains rather complicated. The agricultural sector of production is seasonal in nature and does not have the ability to pay the tax burden in the appropriate amounts, therefore it is necessary to take this into account and should not be subject to high taxes compared to other sectors of the economy. Taxes on manufactured products and expensive materials used in production should be reduced to a minimum

State investments in the long term. Support of agricultural production at the expense of state investments would be of significant importance. State investments should be directed to the development of market infrastructure, management of natural resources. Currently, Ukraine does not have a clear policy for regulating the use of natural resources (land fund, water fund, forest, etc. funds). Most of the natural resources of the land and water funds are not used for their intended purpose, which negatively affects the general situation in the agricultural sector. Agricultural subsidies should be directed to payments from the state budget for the production of important products for individual consumption, to ensure the cultivation of grain, vegetable and fruit crops.

The proposed areas of harmonization will contribute to the improvement of investment provision of agricultural production in the region by supporting investment loans, providing grants, micro-crediting of small producers of agricultural products, which would be calculated for the real needs and possibilities of production, transition to alternative forms of taxation of agricultural production, provision of state investments in the long-term period.

It has been proven that in order to increase the effectiveness and sustainable functioning of agricultural production, it is necessary to adapt it to the existing economic conditions, which requires the development and implementation of a complex of organizational, economic and financial measures, the creation of a production system with such volumes of investment flows that would ensure minimal dependence on the resources involved to as long as lending to farmers is not effective.

There is a need for the formation of financial mechanisms for the investment activity of agricultural production in the region, and together with them, a qualitatively new approach to the nature and criteria of investment support for the regions, which ensure the effective development of the regions.

The expediency of changing the trajectory and the scientific and methodological principles of the creation of an investment agricultural cooperative with the aim of financial support of agricultural production in the region with a wide range of immobilization of financial assets are substantiated. This corporation carries out its activities at the expense of a certain part of tax revenues, which are transferred to the state budget by agricultural producers.

Conclusions and suggestions. The volume of investment support is primarily influenced by objective long-term factors of economic activity - the presence or absence and efficiency of natural resources, the volume of previously attracted investments, the quality of management decisions made in the field of agricultural production. On the basis of the study of foreign experience and the identified possibilities of its adaptation to domestic conditions, organizational and methodological recommendations regarding priority measures for the harmonization of financial mechanisms for the regulation of investment activities of agrarian production in the region, which will contribute to the improvement of investment satisfaction of agrarian production and activation of the attraction of alternative forms of financing of agrarian production, are substantiated

The proposed areas of harmonization will contribute to the improvement of investment provision of agricultural production in the region by supporting investment loans, providing grants, micro-crediting of small producers of agricultural products, which would be calculated for the real needs and possibilities of production, transition to alternative forms of taxation of agricultural production, provision of state investments in the long-term period.

The limiting influence on the investment activity of agricultural production is carried out on the basis of not clearly determined financial regulation mechanisms. As a result, some enterprises have the opportunity to attract external sources of financing, while others, which have a larger percentage on the market, cannot do this.

The proposed measures for the modernization and development of financial mechanisms for regulating the investment activity of agrarian production in the region can be used to assess the effective investment activity of agrarian enterprises, determine the amount of investment resources, as well as the influence of financial mechanisms on the effectiveness of their activities.

References:

1. Сільське господарство. (2020) Сталий розвиток для України. URL: <http://www.sd4ua.org/golovni-temi-stalogo-rozvitku/silске-gospodarstvo/>(дата звернення 02.10.2020)
2. Зінченко, О. І., Салатенко, В. Н., & Білоножко, М. А. (2001). Рослинництво: підручник.
3. Р.Пересипкін. (1970) Українська сільськогосподарська енциклопедія. т.1, с.486
4. В.П.Шушман, О.О.Погрібний, В.Ю.Юркевич. (2010) Словник з аграрного права, с.160
5. Державна служба статистики України, Наказ "Про затвердження Номенклатури продукції сільського господарства" від 15.10.2014 N 300URL:<https://ips.ligazakon.net/document/ТМ050545?an=3> (дата звернення 01.10.2023)
6. Єліневська, А. Ю. (2020). Стан галузі рослинництва в Україні.
7. Самохвалова, А. Ю., Левченко, О. П., & Левченко, О. П. (2018). Основні особливості галузі рослинництва в Україні.
8. І.М. Люта, Л.С. Патрева (2020) Тваринництво. Миколаївський національний аграрний університет. URL:http://dspace.mnau.edu.ua/jspui/bitstream/123456789/7465/1/Tvarynnystvo_prakt.pdf (дата звернення 02.10.2020)
9. Брик М. М. (2018) Сучасний стан та перспективи розвитку галузі тваринництва в Україні. Економічний аналіз. Том 28. № 4. С. 331-337.
10. Прокопенко, К. О. (2001). Сільське господарство в макроекономічних показниках. Економіка і прогнозування, (3), 123-139.
11. А.П. Гайдуцький. (2004)Інвестиційна конкурентоспроможність аграрного сектора України, с. 247
12. Офіційний сайт Міністерства аграрної політики та продовольства України. URL: <https://agro.me.gov.ua/ua>
13. В.М.Гончаров, І.С.Євсюкова (2009) Державна фінансова підтримка у аграрному секторі економіки. Наукова електронна бібліотека періодичних видань НАН України, №1, с.61-65
14. Григор'єва Х.А. (2018) Формальні недоліки аграрного законодавства у сфері державної підтримки сільського господарства України. Актуальні проблеми правового регулювання аграрних, земельних, екологічних та природоресурсних відносин в Україні,с. 309–323
15. Приходько, Д. А. (2019). Державна підтримка як пріоритетний напрямок стимулювання розвитку сільського господарства.
16. Державна підтримка сільгоспвиробників-2020:перспективи. (2020) Інтерактивна бухгалтерія. №61 . URL: <https://interbuh.com.ua/ua/documents/ib/10073/137788> (дата звернення 13.10.2020)

17. Карпенко, Н. Г., & Ліпський, Р. В. (2010). Про умови державної фінансової підтримки агропромислового виробництва.
18. Карпова І.В. (2016) Фінансово-кредитні аспекти державного регулювання аграрного виробництва в Україні. Бізнес Інформ. № 3.,с. 138—143.
19. Алескерова, Ю. В. (2020). Розвиток сільськогосподарського страхування: Теорія, методологія, практика.
20. Х. Штрубенхофф, В. Мовчан, В. Кравчук, Д. Науменко, О. Нів'євський (2010) Кредитні спілки в Україні після фінансової кризи – фактичний стан і перспективи розвитку. URL: https://vaks.org.ua/images/news_inform/Report_Credit_Unions_Ukrainian_Version.pdf(дата звернення 15.10.2020)
21. О.В.Марценюк (2020) Особливості страхування сільськогосподарських ризиків. Збірник тез доповідей Міжнародної науково-практичної конференції «Економіка, облік, фінанси та право в умовах глобалізації:тенденції та перспективи», с.33-35
22. Галайко А.М. (2018) Державна підтримка страхування продукції сільськогосподарських підприємств. Науковий вісник Ужгородського національного університету. №18, с. 85-88
23. Мельник Р. (2019) Стратегія державної фінансової підтримки тваринництва., с. 377-381
24. М.І. Мальований, П.К.Бечко, Н.В.Бондаренко, С.А. Власюк ,М.О.Кобилянський (2019) Регуляторні механізми державної фінансової підтримки впливу на фінансові результати діяльності сільськогосподарських підприємств. Збірник наукових праць уманського національного університету садівництва. №95. ч.2, с.80-95
25. Шульга О. (2012) Державне регулювання розвитку аграрного сектора України. Аграрна економіка. Т. 5. № 3–4. URL: http://www.archive.nbu.gov.ua/portal/soc_gum/Ae/2012_34/files/12shoabd.pdf. (дата звернення 20.10.2020)
26. Гудзь Ю. Ф. (2017) Механізм державного регулювання розвитку економічного потенціалу переробних підприємств АПК. Науковий вісник Ужгородського національного університету. Вип. 13, ч. 1. С. 79–86
27. Андрійчук В. Г. (2005) Теоретико-методологічне обґрунтування ефективності виробництва. Економіка АПК. № 5. С. 52–63.
28. М.О. Поляруш, Ю.І. Білик, Н.І. Пілець (2010) Ефективність виробництва продукції в сільськогосподарських підприємствах та його державна підтримка. Збірник наукових праць Подільського державного аграрно-технічного університету
29. Г.Є. Мазнеєв (2016) Принципи державного регулювання в управлінні галузевою структурою аграрних підприємств. Вісник Харківського національного технічного університету сільського господарства імені Петра Василенка. №174
30. Могильний О.М. (2017) Агрохолдинги України: аграрна політика та виклики майбутньому. Аграрна політика і реформування. № 6. С. 33–41.
31. А.А. Осіпова (2020) Принципи державної підтримки сільськогосподарського виробництва. Actual aspects of development in the context of globalization. с.262-264
32. Адаменко А.П. (2009) Державне регулювання інвестиційної діяльності в аграрній сфері. Вісник Сумського національного аграрного університету. Сер. «Фінанси і кредит». № 2.
33. Сахаров О.В. (2011) Удосконалення системи державного регулювання та підтримки аграрного виробництва в Україні. Академія муніципального управління. с. 194
34. О.Ю.Коваленко (2013) Державне регулювання сільськогосподарського виробництва. Ефективна економіка. №2
35. Про державну підтримку сільського господарства. Відомості Верховної Ради України, 2004, №49, ст.527. URL: <https://zakon.rada.gov.ua/laws/show/1877-15#Text> (дата звернення 25.10.2020)
36. Ткаль, Я. С., Абрахам, Ю. В., Ткаль, Я. С., & Абрахам, Ю. В. (2018). Наслідки державного втручання в сільськогосподарське виробництво та завдання аналізу аграрної політики держави.
37. Про пріоритетність соціального розвитку села та агропромислового комплексу в народному господарстві. Відомості Верховної Ради УРСР . 1990. № 45, ст.602. URL: <https://zakon.rada.gov.ua/laws/show/400-12#Text> (дата звернення 25.10.2020)

38. Проект Закону України від 04.10.2018 № 9162. Про основні засади державної аграрної політики та державної політики сільського розвитку. URL:<https://ips.ligazakon.net/document/JH72I00A?an=359> (дата звернення 25.10.2020)
39. Про сільськогосподарську кооперацію. Закон України від 21.07.2020 № 819-IX. URL: <https://zakon.rada.gov.ua/laws/show/819-20#Text> (дата звернення 27.10.2023)
40. Земельний Кодекс України. Відомості Верховної Ради України (ВВР), 2002, № 3-4, ст.27. URL: <https://zakon.rada.gov.ua/laws/show/2768-14#Text> (дата звернення 27.10.2020)
41. Про охорону земель. Відомості Верховної Ради України, 2003, №39, ст.349. URL: <https://zakon.rada.gov.ua/laws/show/962-15#Text> (дата звернення 27.10.2020)
42. Про внесення змін до деяких законодавчих актів України щодо умов обігу земель сільськогосподарського призначення. Відомості Верховної Ради України (ВВР), 2020, № 20, ст.142. URL: <https://zakon.rada.gov.ua/laws/show/552-20#Text> (дата звернення 27.10.2020)
43. Про внесення змін до деяких законів України щодо вдосконалення механізмів державного регулювання ринку сільськогосподарської продукції. *Відомості Верховної Ради України. 2009. N 43, ст.638* URL: <https://zakon.rada.gov.ua/laws/show/1447-17#Text> (дата звернення 01.11.2020)
44. Про сільськогосподарську дорадчу діяльність. Відомості Верховної Ради України. 2004, № 38, ст.470. URL: <https://zakon.rada.gov.ua/laws/show/1807-15#Text> (дата звернення 01.11.2020)
45. Т.П.Капоніс, Л.С. Катушинська, С.А. Кульчицький, О.М. Ромanyak (2009) Аграрне право. URL: <https://nmcbook.com.ua/wp-content/uploads/2018/01/%d0%90%d0%b3%d1%80%d0%b0%d1%80%d0%bd%d0%b5-%d0%bf%d1%80%d0%b0%d0%b2%d0%be.pdf> (дата звернення 10.11.2020)
46. В.О.Балабух, Л.В. Малицька, О.М.Лавриненко. (2015) Особливості погодних умов 2014 року в Україні. Наукові праці УкрНДМІ, Вип.267. с.27-38
47. Державна служба статистики (2015) Сільське господарство України 2014. Статистичний збірник. URL: file:///C:/Users/Freedom/AppData/Local/Temp/Temp1_zb_sg_14pdf.zip/zb_sg_14pdf.pdf (дата звернення 15.12.2022)
48. Державна служба статистики. (2020) Сільське господарство України 2019.Статистичний збірник. URL: http://www.ukrstat.gov.ua/druk/publicat/kat_u/2020/zb/09/zb_sg_Ukr_2019.pdf(дата звернення 15.12.2023)
49. Г. Трипольська (2020) Як проявляється зміна клімату в Україні. URL:<https://ua.boell.org/uk/2020/06/09/yak-proyavlyayetsya-zmina-klimatu-v-ukraini>(дата звернення 04.01.2023)
50. Середні ціни продукції сільського господарства, реалізованої підприємствами у 2019 році (2019) Державна служба статистики. URL:http://www.zt.ukrstat.gov.ua/StatInfo/Sil/sgcinam_2019.htm (дата звернення 05.01.2023)

ЗАХИСТ ПРАВ, СВОБОД, ЧЕСТІ І ГІДНОСТІ ЛЮДИНИ В ЗАХІДНОЄВРОПЕЙСЬКІЙ ФІЛОСОФСЬКО-ПРАВОВІЙ ДУМЦІ ТА УКРАЇНІ

Oleksiy M. Humin

Doctor of legal sciences, professor

Head of the Department of Criminal Law and
Procedure, Institute of Law, Psychology and
Innovative Education

Lviv Polytechnic National University

olena_ryashko@ukr.net.

<https://orcid.org/0000-0002-80-16-945x>

Анотація. В статті аналізується надзвичайно актуальна проблема щодо захисту прав, свобод, честі і гідності громадян. Вона знаходиться в центрі уваги історії, філософії, права, етики, релігії та інших наук, починаючи від античності.

Вона не тільки не втратила своєї соціальної значущості і цінності, але навпаки в нашому 21 столітті, характерною ознакою якого є загроза і небезпека життю і здоров'ю людини з боку таких чинників як: соціальні конфлікти, приріст кримінальної агресії, тероризм, викрадення і торгівля людьми, екологічні катаклізми, змушують сучасний соціум шукати найбільш ефективні і безпечні шляхи щодо самозахисту та виживання в постійно напруженій морально-психологічній атмосфері.

У цьому аспекті постає проблема більш активного і глибокого аналізу історичного минулого та пов'язаного із захистом прав, свобод, честі і гідності людини та творчого його аналізу і застосування в кримінальному праві, в законодавстві та соціальній практиці. У вирішенні цих доленосних проблем країни західної Європи як найбільш передові та цивілізовані пройшли цей нелегкий шлях, починаючи від античності до сьогодення. Цей шлях розпочався з античності в країнах-полісах Греції та Римської імперії, де в центрі філософії знаходилися не тільки природа та її закони, але й людина з її вічними проблемами. В творчості найбільш визначних мислителів, історичних, філософських, літературних творак ми знаходимо глибокі ідеї в центрі яких знаходиться людина, суспільство і держава. Мислителі античності особливу увагу звертали на захист прав і гідності особи, прийняття таких законів які б захищали життя і добробут вільних громадян, сприяли їх щастю як основи функціонування суспільства та міцності держави. Найбільш передові прогресивні філософсько-правові ідеї античності були взяті на озброєння мислителями Середньовіччя і Нового часу.

Величезний внесок в розвиток науки, філософії, права, літератури і мистецтва та інших галузей було досягнуто завдяки науковим здобуткам вчених західної Європи яка по суті була колыскою цивілізації. В цей період по-новому були поставлені проблеми щодо захисту прав, свобод, честі і гідності людини, вносили зміни в нормативно-правові акти, приймалися нові закони. Найбільш суттєві зміни відбуваються в середині 19 століття. В цей історичний період загострюються політичні відносини між країнами, ведеться боротьба за національне і соціальне визволення в багатьох народів, боротьба за ринки і захист національних інтересів які призвели як до першої, так і другої світових воєн. Трагічні наслідки підштовхнули людство до осмислення і кардинальних рішень

пов'язаних з захистом життя, здоров'я, власності, добробуту, прав і свобод людини. Яскравим цього свідченням є прийняття ООН в 1948 році Декларації прав і свобод людини, яка по суті започаткувала нову еру в гуманізації всіх юридичних актів і приписів, в тому числі в кримінальне право і законодавства країн.

Після своєї Незалежності Україна прагнучи до членства в ЄС в своїй політико-правовій діяльності взяла чіткий курс на гуманізацію свого кримінального права і законодавства яке відповідало б загальноприйнятим нормам і стандартам західноєвропейської політико-правової ідеології і проєктики у центрі якої людина її права і свободи.

Вступ. Проблема прав і свобод людини її честь і гідність вона і у наш складний історичний період залишається актуальною. Ця проблема знаходиться в центрі уваги в античній філософсько-правовій думці (Геракліт, Демокріт, Сократ, Платон, Арістотель, Сенека) та ін. Ця проблема тісно пов'язана з морально-етичною поведінкою людини. У їх вченні центральну роль відіграло поняття добродесність яке трактувалось широко як право і обов'язок особи в античному полісі. Посягання на честь і гідність особи вважалося кримінальним правопорушенням і така особа могла притягуватись до відповідальності. Таким чином, закони, мораль і традиції в античну епоху в багатьох полісах Давньої Греції і Римської імперії захищали права, честь і гідність вільної людини.

В історії Середньовічної філософсько-правової думки (Т. Аквінський, Е. Роттердамський та Д. Скотт та ін.) активно розвивали ідеї своїх великих попередників на базі Арістотелівської логіки, християнської релігії та моральних чинників, формулюють глибокі ідеї, сутність яких полягала у виконанні кожною людиною своїх обов'язків щодо дотримання законів держави і суворого виконання настанов Господа Бога і його заповідей - як гаранта її свободи. Видатний мислитель Середньовіччя Т. Аквінський у своїх філософсько-правових творах, заявляє, що природний закон створений Богом є основний серед інших законів створених людьми, останні повинні підкорятися йому. Цей закон зобов'язує поважати право, свободу і гідність кожної людини як невідчужених природних прав людини. Мислитель суворо засуджував несправедливість, свавілля і беззаконність влади.

Епоха Просвітництва і Нового часу висунула багатьох геніальних постатей які своїми працями у сфері не тільки філософії та юриспруденції, але й інших галузях, зробили суттєвий прорив як в науці так і в практиці, що сприяло прогресивному розвитку практично всіх галузей людських знань як про природу, суспільство, так і людину.

Серед мислителів, імена яких записані золотими буквами - Ш. Монтеск'є, К. А. Гельвецій, Ф. М. Вольтер, Ж-Ж Руссо, Т. Гоббс, Д. Локк, Ф. Бекон, І. Кант, Г. Гегель та багато інших. Їх наукова творчість сприяла поглибленому вивченню проблеми взаємозв'язку людини і держави, захист останньою її прав і свобод.

Таким чином, їх ідеї сприяли виникненню в 19-20 століттях нових теоретичних концепцій і шкіл, які сприяли подальшому розвитку філософсько-правових ідей щодо захисту прав і свобод людини в кримінальному праві і

судочинстві, що лягли в основу західноєвропейського демократизму і конституціоналізму.

У другій половині 20 століття після Другої світової війни гостро постало питання щодо необхідності запровадження в діючому праві механізмів, які б поклали край практиці тиранії і беззаконня в державному політичному устрої світового соціуму. Саме тоді ідеї прав людини, набули інституційності і юридичних принципів. Ці та інші передові ідеї лягли в основу формування нової гуманістичної філософії в основі якої захист прав і свобод людини її честі і гідності. Саме ці філософсько-правові концепції лягли в основу формування кримінальної політики та ідеології яка активно знайшла своє відображення в нормативно-правових актах західноєвропейської демократії, переконливим свідченням цього є прийняття ООН в 1948 році загальної Декларації прав людини та інших важливих нормативно-правових актів, які як теоретично так і практично слугують реальному захисту прав і свобод людини і громадянина.

Україна багато зусиль приклала, щоб увійти в ЄС та НАТО і в цьому плані в своїй законодавчій політиці та правоохоронній діяльності активно не тільки вивчає й аналізує передовий досвід західноєвропейських країн, в прийнятті необхідних нормативно-правових актів, які відповідали основним вимогам і принципам сучасної кримінальної політики та ідеології в західноєвропейських країн. Така законотворча діяльність дає можливість вести більш активну, цілеспрямовану і рішучу боротьбу з правопорушеннями і в тому числі щодо активного захисту особи від протиправних посягань на її честь і гідність.

В гуманізації кримінального права та законодавства України суттєву роль відіграє правова ідеологія, правова політика та доктрина, які спрямовані на конституційний захист прав, свобод громадян їх честі і гідності.

Теоретико-філософські і правові концепції захисту прав, свобод честі і гідності людини від античності до середини 19 століття в Західній Європі.

Серед проблем які хвилюють сучасний соціум, чільне місце займає проблема захисту прав і свобод людини її честі та гідності. Вона знаходилась в центрі уваги філософії, науки і права, починаючи з античності. Ця проблема в давньогрецькій філософсько-правовій думці тісно пов'язувалась з морально-етичною категорією «доброчесність», яку трактували надто широко як (справедливість, честь, гідність, мужність, доблесть, законотворчість та інші етико-моральні категорії).

В творах мислителів античності такі категорії високо оцінювали, і навпаки вони піддавали суворій критиці антиморальну, антиправову, антисоціальну поведінку осіб, які ігноруючи існуючий закон і суспільну мораль своїми ганебними діями тим самим втрачали не тільки повагу з боку суспільства, але й позбувались честі і гідності.

Яскравим прикладом захисту людиною її прав і свобод, честі і гідності були твори давньогрецьких філософів. Так, Сократ все своє життя присвятив формуванню у громадян високих зразків морально-етичної поведінки.

Видатний учень Сократа Платон у своїх творах продовжував філософсько-моральні і правові ідеї свого великого вчителя. Проблема гідної поведінки людини в якій визначальне місце постає добродієність виступає як визначальна не тільки моральна, але й як правова цінність.

Як позбавитись ганебної поведінки яка позбавляє людину її законних прав і свобод у суспільстві і державі - ставить запитання Платон, і відповідає, що для цього необхідно суворо дотримуватись норм існуючої моралі і законів держави. Філософ встановив, що дії які спрямовані на приниження честі вільної людини є моральною хворобою. Це зло, що глибоко спотворює людську душу хіба, - не здається нам, - заявляє Платон, - що життя людини несправедливою і нахабною неминуче ганебне¹

Той, хто принижує честь і гідність іншого поступає у своїх вчинках несправедливо... Їх дії є нищістю і невіглаством і їх чекає жалюгідна участь²

Надзвичайно гостро Платон у своїх творах критикує людей які позбавлені честі і гідності - це двоногі трутні, вони правопорушники, злодії, майстри всіляких злих справ³

Геніальний давньогрецький мислитель Арістотель надзвичайно велику увагу у своїх творах приділяв проблемі честі і гідності людини. Людина у якої в душі закладено почуття честі, гідності і висока мораль, - заявляє Арістотель, - не учинить огидних, негідних вчинків...⁴

Суворо засуджуючи подібну поведінку індивіда Арістотель заявляє, що вона заслуговує не тільки моральний, але й правовий осуд суспільством.

Людина, вчив філософ, є політичною істотою, якщо вона живе поза законом і правом - найгірша із всіх. Якщо будь-яка людина свідомо прагне принизити честь і гідність іншої, вона виявляється істотою нечистивою, дикою і негідною⁵

Суттєву роль проблема честі і гідності людини відігравали в Римській імперії. Поняття честі гідності асоціювали з правом бути громадянином Риму. Раби не могли володіти тими правами, а інші народи розглядалися римлянами як «варвари». Раб взагалі, - зазначає Л. Браташук, - розглядався не як суб'єкт права, а як об'єкт, як річ, *instrumentum vocale* - «знаряддя», що розмовляє⁶

Серед вільних громадян Риму надзвичайно високо цінувалася проблема честі і гідності. «Існували такі види приниження честі: ганьба (*infamia*) та погана репутація (*tirpitude*).

¹Платон. Законы/Платон. Собрание соч.: в 4 т./ пер. с древнегреч.; общ.ред. А.Ф. Лосева, В.Ф.Асмуса, А.А. Тахо-Годи. Москва: Мысль, 1994. Т.4. С. 71 - 437.

² Платон. Государство. Сочинения в 3-х Т.: А. Ф. Лосева и В. Ф. Асмуса. Вступ. статья А. Ф. Лосева. Москва: Мысль, 1972. Т. 3. Ч. 2. 687 С.

³ Асмус В.Ф. Платон. Москва: Мысль, 1975. 200 с.

⁴Аристотель. Никомахова этика/ Аристотель.Сочинения: В4-х т./ Пер. с древнегреч.; Общ. ред. А.И.Доватура. Москва: Мысль, 1983. Т.4. 830с.

⁵Аристотель. Политика. Сочинения: В 4-х т./Пер.с древнегреч.: Общ. Ред. А.И. Доватура. Москва:Мысль,1983. Т4.830с.

⁶ Барташук Л. П. Ретроспективний аналіз забезпечення прав людини на повагу до гідності у кримінальному судочинстві // Адвокат. 2010. №7. С. 23-28

У разі визнання суспільством особи за характером її поведінки безчесною, вона втрачала повагу і могла притягуватись до кримінальної відповідальності. Такі категорії, як «добра совість», «доблесть», «порядність», - зауважує Є. Харитонов, - то вже в період ранньої республіки увійшли у плоть і кров римського суспільства⁷

Якщо громадянин Риму вчинив негідний вчинок пов'язаний з порушенням закону і прав людини він притягувався до кримінальної відповідальності. Так, наприклад, в суді Цицерон обвинував державного службовця Вереса який порушив права і свободи Римського громадянина.

Невже ти забув про гідність Римського народу, - говорив Цицерон, - невже ні разу не подумав, що тобі прийдеться предстати перед народом, з'явитись на форум Римського народу, опинитися у владі законності і правосуддя. Я Римський громадянин - з гордістю називали себе римляни і якщо вони потрапляли в неволю на чужих землях і піддавалися насильству ради їх спасіння Рим розпочинав війни. Ви знаєте, - наголошував Цицерон, - скільки і які війни розпочали наші пращури, якщо були скривджені чужинця ми громадяни нашої держави Як ти посмів послати на хрест людину яка заявляла, що він Римський громадянин?⁸

Згідно закону XII таблиць у випадку коли хто-небудь із громадян складе або буде співатиме пісню, у якій зводиться наклеп на когось або яка ганьбить когось і тим самим принижує його честь і гідність, ця особа притягується до відповідальності⁹

В Дагестах Юстиніана особа за ганебні вчинки серед яких: наклеп, обман та інші, що були спрямовані на приниження честі і гідності іншої особи притягуватись до кримінальної відповідальності¹⁰

Той хто був викритий в брехні, спрямованій на приниження честі і гідності іншої особи його жорстоко карали.

Таким чином, захист честі і гідності громадянина Риму знаходився в центрі не тільки права та законодавчої політики, але й моралі та громадської думки.

Філософсько-правові ідеї в яких аналізувались проблеми прав і свобод людини її честі і гідності стали надбанням усього людства їх продовжували розвивати мислителі Середньовіччя.

Цікаво відмітити, що і у наш час серед вчених існує думка, що епоха Середньовіччя це темна пляма в історії Європи, що цей період характеризується як найбільш жорстокий, антигуманний, антидемократичний, де поняття права, свободи і законності взагалі не існувало, а навпаки кривавий бал правила

⁷ Харитонов Є. О. Основи римського приватного права: посіб. для аудиторного і самостійного вивчення курсу. Одеса: Видання Букаєв В. В. 2016, 396 с.

⁸ Цицерон Марк Туллий. Избранные сочинения. пер. с латин. Сост. и ред. М. Гаспарова, С. Ошерова, В. Смирин. Вступ. ст. Г. Кнабе. Москва: Художественная литература, 1975. 456 с.

⁹ Підпригора О. А., Харитонova Є. О. Римське право: підручник. Київ: Юрінком Інтер, 2003. 512 с.

¹⁰ Дигесты Юстиниана. Избранные фрагменты и с примечаниями И. С. Перетерского. Отв. редактор Е. А. Скрипилев. Москва: Наука, 1984. 455 с.

інквізиція та кримінально-правове свавілля суддів, феодалів та королівської влади.

В цьому аспекті слід підкреслити, що і в цей період з'являється важливий юридично-правовий документ, який одним з перших в історії Європи практично наголосив, що людина володіє великим даром який їй подарував Бог - природними правами і свободами і ніхто, ніяка державна чи інша влада не може їх ігнорувати або скасувати. Це філософсько-правове положення було задекларовано в «Великій Хартії Вольностей» в Англії у 1215 році. У цьому юридично-правовому документі золотими буквами було написано: в статті 39 чітко вказано, що ніхто не міг бути позбавлений волі (бути ув'язненим або заарештованим), окрім як у випадках законного рішення суду або відповідно до законів країни¹¹

Безумовно, що це був прогрес з огляду на свавілля, яке учинялося щодо особистої недоторканності підданих збоку королівської влади. Це був величезний удар по беззаконню, несправедливості та свавіллю влади. Цей документ оголосив, що людина володіє не тільки правами, свободами, але й правом на честь та гідність.

У «Великій Хартії Вольностей» в ст. ст. 12, 14 підкреслювалось, що жодна вільна людина не може бути заарештованою і кинutoю у в'язницю, або вигнаною з країни, або позбавлена власності не інакше, як по законному вердикту суду¹²

В часи «Високого Середньовіччя» створено відомі та значущі політико-правові твори серед яких «7 Партид» кастильського короля Альфонсо Мудрого, Домініканське «Зерцало государю», «Про правління царів Томи Аквінського» та інші.

У цю добу, - зазначає О. Туренко, - у політичній практиці затвердилися договірні відносини між королівською владою та підлеглими. Такий підхід означав дві взаємопов'язані тенденції визначення гідності особистості та утвердження принципу верховенства права. Підтвердженням цих тенденцій є «Велика Хартія Вольностей», угорська «Золота булла», німецький «Статут на благо князів»¹³

В епоху Середньовіччя значний внесок щодо проблеми прав і свобод людини був зроблений видатними філософами і християнськими теологами Томою Аквінським і Августином Блаженным. Тома Аквінський знаний у всьому світі не тільки як філософ, але й правознавець. Його основні філософсько-правові ідеї були сформульовані в трактатах «Сума теології», «Про правління володарів», а також в коментарях творів Арістотеля «Політика» і «Етика».

¹¹ Правові системи сучасності: Навчальний посібник для магістрів права / Відп. ред. Ю. С. Шемшученко. Київ: Вид-во Юридична думка. 2012, 492 С.

¹² Черниловский З. М. Всеобщая история государства и праа (история государства и права зарубежных стран): Учебник. 2-е Изд., перераб. и доп. Москва: Высш. шк., 1983. 656 с.

¹³ Туренко О. С. Політико-правові Максими Дунса Скота //Правовий часопис Донбасу. Збірник наук. праць. 2022. № 1 (78). С. 28-35.

Він стверджував, що серед всіх законів і норм права, найвищим який діє у всьому суспільстві є вічний або природний закон Бога. Цьому закону підпорядковуються всі інші людські (позитивні) закони. Замислюючись над проблемою права і законності, мислителя вказує, що держава це необхідний чинник для суспільства, без неї неможливе життя людини. Головне завдання державної влади - сприяти суспільному благу, збереження миру, злагоди та справедливості в суспільстві. Крашою політичною формою правління Аквінський вважав монархію, він виділяв дві форми монархічного правління - абсолютну і політичну.

Остання, на його думку, має значну перевагу, оскільки залежить від закону і не виходять за його межі. Але, якщо діяльність правителя суперечить інтересам суспільства і церкви, якщо він не дотримується християнських норм і чеснот, порушує природний закон, робить протиправні вчинки, такий монарх створює прецедент для конфліктів, повстань і війн. Головне правило для правителя - суворе дотримання справедливості. Деспотичне управління - це не тільки антиправове але й антигуманне, воно спрямоване проти прав і свобод підданих. Там, де не існує істинна справедливість, - підкреслював він, - не може бути права¹⁴

Що таке держава без справедливості? - запитував Августин, і відповідав, - це зграя розбійників.

Замислюючись над сутністю «людських законів», мислитель стверджував, що закон повинен виражати загальне благо всіх членів суспільства і повинен встановлюватись всім суспільством, або тими його представниками, кому воно довірило видавати ці закони.

Згідно його логіки такий порядок автоматично забезпечує виконання дотримання законності¹⁵

Несправедливі закони, - заявляв Т. Аквінський, - не є обов'язковими для виконання.

Таким чином, концепція Аквінського про моральний протест деспотичній владі і не правовому законодавству фактично підривали її правові і морально-етичні основи.

Філософсько-правові концепції мислителів античності раннього Середньовіччя, в яких знайшли ідеї прав і свобод людини, законності і справедливості, стали тим теоретичним фундаментом на базі якого продовжували будувати вчення про державу і право мислителі епохи Відродження та європейського класицизму.

Епоха Відродження (ренесансу) увійшла в історію як епоха прогресу у всіх галузях науки, філософії, права, мистецтва, літератури, важливих технічних та інших досягнень. Суттєвий внесок був зроблений в першу чергу французькими, англійськими та іншими представниками науки, філософії, права Європи.

¹⁴ Харт Х. Л. А. Концепція права / пер. з англ. Н. Комарова. Наукове видання Київ: Сфера, 1988. 236 с.

¹⁵ Антологія мировой философии. Москва: Мысль. 1969. Т. 1. Ч. 2. 862 с.

Серед французьких мислителів вагомий внесок в захист прав і свободи людини було зроблено Ш. Монтеск'є, А. Гельвецієм, Ф. М. Вольтером, Ж. Ж. Руссо та іншими просвітниками.

Видатний французький мислитель Монтеск'є доводив, що в державному механізмі повинна існувати така форма правління яка забезпечить її громадянам необхідні права і свободи. Тут і влада повинна робити все можливе, щоб закон захищав громадянина його власність, його честь або його життя¹⁶

Розмірковуючи над проблемою свободи людини, філософ говорив, що свобода є правом робити все, що дозволено законами. Якби громадянин міг робити те, що цими законами забороняється, то у нього не було б свободи, оскільки теж саме могли б робити інші громадяни. Серед найбільш визначних мислителів 17-18 століття які зробили вагомий внесок у проблему аналізу прав людини є французький мислитель Монтеск'є який вбачав у праві загальнолюдську цінність, а мету права - у свободі, рівності, безпеці усіх людей. На відміну від Гоббса, він оголосив найважливішим законом природного права не війну всіх проти всіх, а мир¹⁷

Монтеск'є суворо засуджує деспотичну форму правління, бо в таких державах немає закону і там необмежена репресія феодально-абсолютистської держави яка подавляє більше законслухняних громадян, ніж злочинця. Під страхом смерті страшних розправ люди починають застерігатися від всіляких рішучих волевиявлень, всякої ініціативи і ризику, всякої неординарності.

Вони, - пише Монтеск'є, - робляться скритними, замкнутими... Вища мудрість підданого заключається в розумінні того, що для нього краще, якщо посадові особи взагалі не будуть нічого знати про його існування, і що безпека його особи залежить від його ж нікчемності¹⁸

Французький мислитель виступав активним прихильником верховенства права, законності як гаранта захисту свободи особи її честі і гідності.

Французький філософ ідеолог революційної буржуазії К. А. Гельвецій перебував під впливом вчень Гоббса і Локка. У своїх творах мислитель засуджує насильство як антипод права і свободи людини. Найстрашнішим ворогом суспільного блага, - писав він, - є не смута, не повстання, а деспотизм. Деспотизм змінює характер нації... Він заряджає його вадами, ґрунт на якому виростає деспотизм, щедро насичений бідами і страшними злочинами¹⁹

Руки тирана, - заявляє Гельвецій, - по лікоть в крові, він повинен бути глухим до болю і страждань. В його серці відсутня жалість. Для Інквізитора найприємнішими звуками є крики від страждань. Цей інквізитор, вбивця підтриманий законом... А тому його професія є злочинною й антигуманною²⁴

¹⁶ Монтеск'є Ш. Избранные произведения. Москва: Государственное издательство политической литературы. 1995. 799 с.

¹⁷ Філософія права: навч. посібн. / О. Г. Данілян, Л. Д. Байрачна, С. І. Максимов та ін.; за заг. ред. О. І. Данільяна. – К.: ЮрінформІнтер. 2002. – 272 с.

¹⁸ Монтеск'є Ш. О духе законов. Москва: 1951. С.

¹⁹ Гельвецій К. А. Сочинение в 2-х томах. Сост. и общ. ред. Х. Н. Момджяна. Москва: Мысль. 1974. Т. 2. 687 с.

Грунт на якому виростає деспотизм багатий бідами і виростає жахливими злочинами, - робить висновок Гельвецій.

Не минули проблему захисту честі і гідності особи та її прав і свобод англійські мислителі Дж. Локк, Т. Гоббс, Ф. Бекон, та інші.

У своїх філософсько-політичних творах англійський мислитель Дж. Локк вважав, що свободу в більшій мірі людині може гарантувати громадянське суспільство, оскільки в ньому індивід перебуває поза межами державної регламентації. Як теоретик лібералізму Локк не відкидає роль і місце держави, навпаки, він вважає, що вона покликана перше за все захищати особисту свободу і власність громадян, але вона діє тільки у суворо окреслених межах, вихід за які може призвести до громадянської непокори. Громадяни повинні володіти правами і свободами, боротись із беззаконням і насильством, захищаючи честь і гідність особи.

Локк висунув тезу про те, що концентрація всієї повноти влади (тобто права самому видавати закони, на власний розсуд їх використовувати і карати інших людей)... перетворюється на свавілля²⁰

Мислитель заявляє, що всі громадяни держави рівні перед законом. Закон діє без жодних виключень для багатого і бідного, і для фаворита при дворі і для селянина в полі.

Таким чином, Дж. Локк робить висновок, що держава повинна служити людині, бути її слугою, захищати її права і свободи, честь та гідність.

Замислюючись над честю і гідністю людини англійський мислитель Т. Гоббс вказував на те, що є особи які вважають себе вищими за інших і, що вони гідні особливої поваги порівняно з іншими. Вони є як правило гордим і пихатими. Це результат їх хибної самооцінки²¹

Мислитель ставив честь і гідність особи від її особистих здібностей її соціального стану її діяльності. Філософ робить такий висновок - гідність, соціальна цінність людини є та ціна, яка надається їй державою, й те що люди, як правило називають гідністю²²

Значну увагу Гоббс надавав проблемі проведення законодавчої політики. Він вважав за необхідне, щоб кожний громадянин не тільки їх добре знав і розумів, але й виконував, а це стосується не тільки підданих, але й правителів. Правитель, - заявляє мислитель, - є підданим Богом, і він зобов'язаний в силу цього дотримуватися законів. Володарі і судді, - писав він, - змінюють один одного, мало того, небо і земля можуть зникнути, але ні один пункт природного закону не може зникнути, бо це вічний божественний закон³⁰

Видатний англійський мислитель і державний діяч Ф. Бекон проблему прав і свобод людини тісно пов'язував з її мораллю і християнськими чеснотами.

²⁰ Локк Дж. Сочинения: в 3 Т./ Ред. и сост. А. А. Субботин. Москва: 1988. Т. 3. 668 с.

²¹ Гоббс Т. О гражданине. Сочинения в 2 т. / Пер. с лат. и англ.; Сост., ред. изд., авт. вступ. ст. и примен. В. В. Соколов. Москва: Мысль, 1989. Т. 1. С. 271-506.

²² Гоббс Т. Левиафан или материя, форма и власть государства церковного и гражданского. Сочинения в 2 Т.; пер. с лат и англ.; сост., ред., авт. примеч. В. В. Соколов. Москва: Мысль, 1991. Т. 2. 731 с.

Якщо ми цілком, говорив Бекон присвячуємо себе досягненню справедливих і високоморальних цілей, то якої б доброчесності не вимагали від нашої душі... Ми вже володіємо певною схильністю, і відомими здатностями до придбання цієї доброчесності.

Мислитель вказує на те, що велику роль у формуванні високих моральних якостей відіграє «істинна релігія і свята християнська віра, яка прагне до самої сутності речей, надихаючи душам християнську любов, котру у вищій степені правильно називати «узами удосконалення» (*vinculum perfectionis*), так як вона з'єднує і пов'язує воедино всі доброчесності»²³

Філософ покладає великі надії на християнську релігію, яка призиває поважати права і свободи, честь і гідність кожної людини і закликає до християнської любові до ближнього.

Проблему прав і свобод, честі і гідності людини порушував у своїх наукових працях і видатний німецький філософ Г. Гегель.

У своїх філософсько-правових творах великий німецький мислитель Гегель глибоко аналізував проблеми взаємозв'язку держави і людини, сутності і ролі держави і права, проблеми свободи, а також захисту честі і гідності особи.

Цілком справедливо вважати, що Гегель заклав основу науки «філософії права». Відомий філософ Ю. Хабермас високо оцінював німецького мислителя: Гегель, - говорив він, - син свого віку і традицій, у центрі його філософії були поставлені проблеми людини і цінність свободи²⁴

Проблема честі, гідності особистості, її свободи і відповідальності займають важливе місце в творчості Гегеля. Проблему прав і свобод людини мислитель тісно пов'язує з державою, яку він надзвичайно високо цінував як «морального універсума». Тільки в державі, - заявляє Гегель, - особа може реалізувати свої права і свободу високе звання людини полягає в тому щоб забезпечити достойний рівень свого існування власною працею... Як на своє право²⁵

Філософ, свободу людини тісно пов'язує з її відповідальністю і обов'язком. Коли говорять, - зазначає Гегель, - що свобода полягає взагалі в тому щоб робити все, що завгодно, то подібне уявлення свідчить про певну відсутність культури думки³⁶

Чість і гідність людини Гегель тісно пов'язував з мораллю і християнською релігією. Згідно його вчення чість і гідність особи виступає не тільки як правова, але як моральна категорія. Моральна людина, - зазначає філософ, - усвідомлює зміст своєї діяльності як необхідного... І тим самим мало наноситься шкода її свободі, бо остання навіть, навпаки, лише завдяки такій свідомості стає дійсною і свідомою²⁶

²³ Бекон Ф. О достоинстве и приумножении наук // Бекон Ф. Сочинения в двух томах. 2-е испр. и доп. изд. Сост., ред. и вступит. статья А. Л. Субботина. Москва: Мысль, 1977. Т. 1. С. 83-522.

²⁴ Мотрошилова Н. В. Выступления на XVIII Всемирном философском конгрессе // Вопросы философии. 1989. № 2. С. 75-81.

²⁵ Гегель. Философия права.

²⁶ Гегель Г. В. Ф. Энциклопедия философских наук. Наука логики. Москва: Мысль, 1975. Т. 1. 452 С.

У своїй «філософії права» Гегель критикує рабство і кріпацтво, обґрунтовує свободу особистості, відстоює її честь і гідність. Він є прихильником буржуазних реформ, спрямованих на реалізацію прав і свобод людини та забезпечення правопорядку і законності. Такі погляди філософа, зазначає В. Нерсесянц мали історично-прогресивний характер²⁷

Ідеї «філософії права» і особливо щодо понять сутності і функції держави, критики Гегеля заявляли, що вони були реакційними і були втілені в теорії і практиці націонал-соціалізму в нацистській Німеччині. Так, гегелевську філософію права його критики уважали, що вона є джерелом «тоталітарної теорії». Захищаючи Гегеля від несправедливої критики В. Нерсесянц зауважує: що ні в фашистській Італії, ні в нацистській Німеччині неогегелянство не стало офіційною доктриною або «державною філософією».

Замислюючись над проблемою прав і свобод людини Гегель заявляє: право покоїться на свободі, свобода повинна стати дійсністю завдяки праву. Право окремої людини як особистості... Повинні бути представлені²⁸

Філософ неодноразово повторював, що право засноване на свободі... Реальність і Свобода складають право.

Гегель вважав, що свобода не повинна бути обмеженою, і для неї не існує кордонів. Тільки гармонійно-розвинена особистість здатна реалізувати себе в суспільстві. Вона, вказує мислитель, - повинна формувати своє тіло і дух... Вона повинна бути гідна цього, щоб бути вільною.

Таким чином філософсько-правові, етико-моральні проблеми над якими замислювались мислителі Європи у наш надзвичайно складний період 21 століття не втратили своєї актуальності, духовної та моральної цінності.

Гуманізація кримінально-правової політики України щодо захисту прав, свобод, честі і гідності людини і громадянина.

Проблеми гуманізації прав і свобод людини як соціальна цінність традиційно започатковані в європейських юридично-правових актах.

Верховенство права вимагає від держави його втілення у правотворчій та правозастосовній діяльності сутність яких полягає в захисті прав, свобод, життя, здоров'я та гідності людини. Ці положення задекларовано в законодавстві багатьох країн світу. В Україні в розділі 2 Конституції (ст.ст. 23, 27, 28, 29, 30, 32, 34 та інші) гарантовано право на свободу, недоторканість, повагу до гідності особи.

Ці конституційні положення реалізовані у всіх нормативно-правових актах держави.

У КК України в (ст. 1) чітко вказано, що він має своїм завданням правове забезпечення охорони прав і свобод людини і громадянина, а в (п. 2 ст. 1) підкреслюється які суспільно-небезпечні діяння є кримінальними правопорушеннями та які покарання застосовуються до осіб.

²⁷ Нерсесянц В. С. Гегелевская диалектика политики // Вопросы философии. 1970. № 8. С. 16-24. ²⁸ Гегель Г. В. Ф. Философия права / Г. В. Ф. Гегель; пер. с нем.: ред. и сост. Д. А. Керимов и В. С. Нерсесянц; авт. вступ. ст. и примеч. В. С. Нерсесянц. Москва: Мысль, 1990. 524 с.

Людиноцентристська концепція знайшла своє відображення в Основному законі України, де чітко вказано, що людина, її життя і здоров'я, честь і гідність, недоторканність і безпека визнаються в Україні найвищою соціальною цінністю.

У кримінальному праві України особі гарантуються права і свободи, вона не може бути (п. 2 ст. 2 КК України) піддана кримінальному покаранню, доки її вину не буде доведено в законному порядку і встановлено обвинувальним вироком суду.

В Україні постійно йде пошук нових ідей і підходів щодо гуманізації кримінального законодавства, формування нової кримінально-правової ідеології і політики, сприяння подальшому розвитку правової системи України на основі конституційних принципів верховенства права, пріоритетності прав і свобод людини і громадянина з урахуванням міжнародних зобов'язань України²⁹

У нас час в основі кримінально-правової політики повинен бути закладений принцип гуманізму.

Гуманізм - (від лат. *humanus* - людський, людський) - явище культури Епохи Відродження, що полягало в новому ставленні до феномену людини; культурна і соціально-політична орієнтація на вищу цінність людини, особистості³⁰

Гуманізм - це цінність яка на всіх мовах світу означає одне і теж - любов і співчуття до людей, принижених, бідних, хворих.

Аналізуючи роль і місце КК України звернемо увагу на те, що він виконує важливе завдання боротьби зі злочинністю, захищаючи права і свободи, честь і гідність особи, в тому і полягає його гуманістична сутність. Яскравим свідченням цього є статті кодексу.

Так, покарання та інші кримінально-правові засоби не мають на меті завдати фізичних страждань або принизити людську гідність (ч. 3 ст. 126).

Кодекс забезпечує визнання та дотримання прав і свобод і законних інтересів потерпілої особи (ст. 126, ст. 126-1, ст. 127).

Кодекс застосовується з урахуванням практики Європейського суду з прав людини та інших нормативно-правових актів.

Кримінально-правові засоби є найбільш ефективними засобами реагування держави на протиправні діяння.

Згідно з ч. 2 с. 58 Конституції України ніхто не може відповідати за діяння, які за час їх вчинення не визнавались законом як правопорушення. У цьому аспекті зазначимо, що кримінальний закон застосовується до особи, яка вчинила діяння тільки під час його чинності (ст. 1 ч. 1 КК України).

Закони та інші нормативно-правові акти не мають зворотньої дії у часі крім випадків, коли вони пом'якшують або скасовують відповідальність особи.

В Конституції України чітко підкреслюється, що кожен має право захищати своє життя і здоров'я, життя і здоров'я інших людей від протиправних посягань. В цьому і заключається гуманістична сутність Основного закону України.

²⁹ Баулін Ю. В. Верховенство Конституції України і проєкт кримінального кодексу України // Юридична Україна. 2021. № 2 (218). С. 54-61.

³⁰ Попович М. Гуманізм. Енциклопедія сучасної України. Київ: Т. 6. 711 с.

У формуванні кримінально-правової політики держави важливу роль відіграє правова ідеологія. Так, П. Фріс зауважує, що за роки існування незалежної України не була сформована національна правова ідеологія і така її складова як кримінально-правова ідеологія³¹

Правова ідеологія це фундамент правової доктрини і правової політики. Ідеологія - (від грец. *idia* - прообраз, ідея, *logos* - слово, розум, вчення).

У демократичних державах існує ідеологічний плюралізм, який забезпечує демократичність державного режиму. У тоталітарних державах ідеологія виконує важливі функції захисту антидержавної, антигуманної її сутності. Яскравим прикладом існування цієї ідеології є політика терору яка була спрямована проти так званих «ворогів народу». Це, - як зазначає П. Фріс, - зумовило політику кримінально-правового терору, адже всі репресії фактично були відповідним чином «оформлені» як кримінально-правові заборони.

Як тут не згадати норми які фактично були спрямовані не на захист прав особи, а на її репресію достатньо згадати таке кримінально-правове поняття як «член родини зрадника батьківщини» (ст. 541 у КК України 1928 р.), яке дало змогу застосувати кримінально-правову репресію до осіб, яких не могло бути охарактеризовано з точки зору суб'єктивної сторони як вчинені свідомо (з точки зору цивілізованого розуміння поняття «вина») у кримінальному праві.

Важливу роль в гуманізації кримінального права відіграє доктрина права.

В. Копейчиков дає наступне визначення доктрини права - це сукупність (система) наук, знань про певне правове явище. За відповідних умов правова доктрина може бути розвинута у праву теорію більшою чи меншою мірою узагальнення. Співвідношення між правовою доктриною та правовою теорією є до певної міри відносним. За умови, що правова доктрина охоплює широке коло принципово-важливих методологічних питань, вона може започаткувати розвиток відповідної теорії права але здебільшого вона є її складовим елементом³²

В доктрині кримінального права сформульовані принципи, базові ідеї та засади, які визначають сутність та зміст, побудову та функціонування кримінального права, її норм та інститутів

Принцип (від лат. *principium*) - начало, основа функції кримінального законодавства, підстава кримінальної відповідальності.

Серед принципів слід виділити наступні: принцип верховенства права; кримінальної відповідальності лише за вчинення особою суспільно-небезпечного діяння; законності і справедливості.

Ці принципи базуються на ідеях демократизму, гуманізму, справедливості, рівності перед законом³³

³¹ Фріс П. Кримінально-правова ідеологія і кримінально-правова політика // Право України. 2020. №2. С. 52-66

³² Копейчиков В. В. Доктрина права. Юридична енциклопедія: в 6 т./ ред. кол.; Ю. С. Шемчушенко (гол. редкол.) Київ: Укр. енциклопедія. 1998. Т. 2

³³ Панов М. Доктрина кримінального права України: значення для науки і практики кримінального законотворення та правозастосування // Право України. 2020. № 2. С. 11-16.

Варто звернути увагу і на таке гуманістичне походження кримінального права України яке надає можливість особі яка вчинила кримінальне правопорушення при наявності достатніх юридично-правових підстав звільнитись від кримінальної відповідальності. Особливо важливим рішенням в долі особи яка вчинила кримінальний злочин є заміна смертної кари на довічне позбавлення волі.

Різке скорочення чисельності осіб які перебувають у місцях позбавлення волі в Україні, - зазначають В. Батиргарєєва і А. Бабенко, - є наслідком не покращення криміногенної обстановки в країні, а результатом, по-перше, часто непродуманої кримінально-правової політики гуманізації³⁴

Політика гуманізації покарання є надзвичайно складною проблемою вона залежить від таких впливових факторів як: рівень соціально-політичного, економічного, правового розвитку суспільства, його культури, морально-психологічного стану, традицій, тощо. У цьому аспекті слід сказати на те, що Яскравим прикладом гуманізму є гуманізація законопроектів що спрямовані на вдосконалення механізму застосування довічного позбавлення волі в Україні які ґрунтуються (базуються) на рішенні Європейського Суду з прав людини № 4048. Виходячи з його рішень в КК України та інші кодекси внесені зміни стосовно особи яка довічного позбавлена волі більш гуманними м'якими покараннями³⁵

Яскравим прикладом гуманізації пов'язаної з покаранням особи яка вчинила особливо тяжкий злочин - вбивство, заміна в Україні смертної кари на довічне позбавлення волі. Заперечуючи своїм опонентам, що виступають за повернення смертної кари С. Киренко цілком логічно доводить, що цей вид покарання необоротний і буде суперечити Конституції України, де в ст. 27 швидко зазначено, що кожна людина має невід'ємне право на життя³⁶

Прагнення України увійти в європейське цивілізоване коло підштовхує до ратифікації найбільш важливих нормативно-правових актів, серед яких ратифікація Україною факультативного протоколу до конвенції проти катувань та інших жорстоких, нелюдських або таких, що принижують гідність людини. Цей та інші документи є важливим кроком у процесі руху нашої держави до Євросоюзу³⁷

Яскравим прикладом щодо гуманізації та захисту осіб, що знаходяться в місцях позбавлення волі є закон України від 2 жовтня 2012 року.

³⁴ Батиргарєєва В., Бабенко А. Вплив установ виконання покарань і попереднього ув'язнення на криміногенну ситуацію в Україні // Право України. 2020. № 2. С. 164 – 183.

³⁵ Про внесення змін до деяких законодавчих актів щодо виконання рішень Європейського суду з прав людини: проект Закону України від 03 вересня 2020 р. № 4048. URL: <http://w1c1.rada.gov.ua...> (дата звернення: 05.05.2021).

³⁶ Киренко С. Г. Запровадження смертної кари в Україні: кримінально-правові аспекти // *Діctum Factum*. Юридичний збірник. Державний університет інфраструктури та технологій. Київ: 2022. № 1 (11). С. 76-89.

³⁷ Малінковська О. В., Тимошук О. І., Гусак М. Б. Місце уповноваженого Верховної Ради України з прав людини в національному превентивному механізмі щодо захисту прав і законних інтересів засуджених і ув'язнених // *Науковий вісник Сіверщини*. Серія: Право: Науковий журнал Академія державної пенітенціарної служби. Чернігів: ДПТС. 2022. № 2 (16). С. 100-113.

Яскравим прикладом гуманістичної політики держави та її кримінального законодавства є прийнятий і ухвалений Верховною Радою України Закон від 6 грудня 2017 року «Про внесення змін до кримінального та кримінально-процесуального кодексів України з метою реалізації положень Конвенції Ради Європи про запобігання насильству стосовно жінок і домашньому насильству та боротьбу з цими явищами».

В цьому аспекті в КК України містяться норми, що представляють обмежувальні заходи, які передбачені і пов'язані (ст. 91-1 КК України) з реалізацією положень конвенції Ради Європи «Про запобігання насильству стосовно жінок і домашньому насильству та боротьбу із цими явищами» (так званої стамбульської конвенції)³⁸

Включена вітчизняним законодавцем стаття 91-1 КК України базується на положенні Конвенції Ради Європи «Про запобігання насильству стосовно жінок і домашньому насильству та боротьбу з цим явищем» від 06.12.2017 № 2227-VIII (завдяки якому був доповнений КК України новим розділом XIII-1 «обмежувальні заходи»).

Важливо підкреслити, що це гуманістична акція, спрямована в першу чергу щоб запобігти домашньому насильству. Суд може застосувати до особи яка вчинила домашнє насильство один або декілька обмежувальних заходів які не пов'язані з позбавленням волі. Важливою вимогою гуманістичної кримінальної політики і доктрини є положення про те, що кримінально-правові норми повинні відповідати вимогам і потребам Конституцією України та її демократичним принципам, серед яких - запровадження широкого застосування покарань (стягнень) не пов'язаних з ув'язненням, а саме альтернативних заходів і, перш за все, інституту пробації³⁹

Спираючись на європейський досвід щодо кримінальної політики пов'язаний з ув'язненням особи з метою її інтеграції в суспільство в Україні в останні роки широко застосовується така форма морально-психологічного впливу на правопорушника як застосування пробаційних заходів до осіб які вчинили ненасильницькі злочини, злочини невеликої і середньої тяжкості.

Згідно вимог КК України та доктринальних принципів особа яка вчинила кримінальне правопорушення визнається (фізичною, осудною, що досягла віку кримінальної відповідальності (ч. 1 ст. 18 КК України);

Закон забороняє притягувати до кримінальної відповідальності за одне і те саме кримінальне правопорушення більше одного разу (ч. 3 ст. 2 КК України);

Закон забороняє притягувати особу до кримінальної відповідальності за аналогією (ч. 3 ст. 3 КК України);

В законі чітко підкреслено таке важливе базове положення про те, що особа вважається невинуватою у вчиненні кримінального правопорушення і не може

³⁸ Висоцька Н. В. Правова природа обмежувальних заходів, закріплених ст. 91-1 КК України, та їхнє місце в акті Кримінального законодавства // Науковий вісник Сіверщини. Серія: Право: Науковий журнал Державної пенітенціарної служби. Чернігів: ДПтС. 2022. № 1 (15). С. 85-93.

³⁹ Баулін Ю., Тацій В. Завдання вітчизняної кримінально-правової науки в умовах реформування кримінального законодавства України // Право України. 2020. № 2. С. 17-30.

бути піддана кримінальному покаранню доти, доки її вину не буде доведено в законному порядку і встановлено обвинувальним вироком суду (ч. 2 ст. 2 КК України).

Гуманістична функція правових норм у КК України та доктрині полягає в тому, що вони відповідають цивілізованим вимогам. Немає злочину - немає покарання без вказівки на те в законі про кримінальну відповідальність²⁸

Важливим гуманістичним положенням є те, що особа яка вчинила кримінальне правопорушення держава і суспільство прагне не тільки покарати, але й дати шанс на виправлення, на усвідомлення і покаяння та спрямування своїх дій і вчинків на правильний шлях законослухняного громадянина.

Система покарань в Україні, - вказує М. Панов, яка розміщена у КК України, від менш суворих до більш суворих, спрямована на реалізацію гуманістичного підходу у здійсненні кримінально-правової політики при призначенні покарань.

Важливим гуманістичним принципом і вимогою є положення, закріплене у КК України про те, що покарання не має на меті завдати фізичних страждань або принизити людську гідність.

Яскравим прикладом гуманізації кримінального права і законодавства є відміна смертної кари в Україні.

Смертна кара - як винятковий, найсуворіший вид покарання в історії та законодавстві пройшла ряд етапів, серед яких не тільки активне її застосування, але й відміна як гуманістичний акт. Так як в період національної революції 1917-1921 роки в Україні українські національні уряди не вважали за доцільне використовувати смертну кару⁴⁰

Свого апогею цей вид покарання досягнув під час сталінського тоталітарного режиму. Так, в період з 1935 по 1953р. було розстріляно близько 1 млн. громадян, а в період 1937- 1938 рр. було розстріляно більше 600 тисяч людей.

Серед наших громадян це міра найвищого покарання викликає численні дискусії. Так, якщо у 2010 році майже 80% українців виступали за відновлення смертної кари, починаючи з 2011 до 2017 року ця кількість коливається в межах 40-50%.

Хто ж в Україні підтримує цю міру покарання? О. Острогляд і Л. Ілин зауважують, що основу «прихильників» складають літні люди та люди з низьким рівнем освіти та добробуту⁵⁵

Вчені роблять висновок, що в умовах Незалежності, Україна пройшла еволюцію від країни з одним із найвищих показників застосування смертної кари, до її відмови.

Слід зауважити, що з метою гуманізації кримінальної політики суттєву роль відіграє діяльність Уповноваженого Верховної Ради України з прав

⁴⁰ Острогляд О. В., Ілин Л. М. Кримінально-правова політика щодо смертної кари в Україні: історико-правовий огляд ХХ-ХХІ століть // Науково-інформаційний вісник «Університет Короля Данила». 2021. Вип. 12. С. 173-187.

людини, який здійснює регулярні відвідування місць несвободи, без попереднього повідомлення про час і мету відвідувань та без обмеження їх кількості, проводить опитування осіб які перебувають у місцях несвободи, з метою отримання інформації стосовно поведінки з цими особами і умов їх утримання... Вносить органам державної влади... Щодо попередження катувань та інших жорстоких нелюдських або таких що принижують гідність, залучає на договірних засадах... до регулярних відвідувань представників громадських організацій, експертів, учених та фахівців, у тому числі іноземних.

Під час перебування в колонії з засудженими проводиться персоналом УВП виховна робота, спрямована на формування у них не тільки моральних норм і християнських чеснот, але й естетичного смаку, оскільки у них викривлене уявлення про людські цінності, бракує культури спілкування ⁴¹

Слід вказати і на те, що перебуваючи в ізоляції від суспільства колишні правопорушники користуються усіма правами людини та громадянина, передбаченими Конституцією України. Яскравим прикладом гуманізації є Постанова Кабінету Міністрів України від 25 червня 2020 року № 526 «Про затвердження порядку організації здобуття повної загальної середньої освіти засудженими», в якій засуджені мають можливість отримати освіту їм надаються консультації, вони забезпечуються необхідною літературою.

Переконливим свідченням, щодо гуманістичного підходу є п. 8 ст. 129 Конституції України щодо забезпечення права на апеляційний перегляд справи, та оскарження процесуальних рішень, дій чи бездіяльності суду, слідчого судді, прокурора, слідчого, в порядку, передбаченому ч. 1 ст. 24 КПК України.

Таким чином, базуючись на Основному законі, всі чинні нормативно-правові акти України забезпечують захист прав і свобод людини і громадянина, його честь і гідність.

Висновки.

Проблема захисту прав і свобод людини її здоров'я, безпеки, честі і гідності і в 21 столітті залишається актуальною. Починаючи з античності вона у всі часи привертала увагу найбільш відомих представників філософії, науки, юриспруденції.

В епоху античності проблема захисту особи від насильства особливо вільних громадян знаходилась в центрі уваги не тільки філософів, представників юриспруденції, але й держави. В грецьких містах-полісах надзвичайно високо цінували виконання громадянами своїх обов'язків та захист їх від будь-якої форми насильства і особливо захист їх прав, свобод, честі та гідності. В подальшому розвитку ці важливі правові норми знайшли своє відображення в законотворчій діяльності видатних представників римської юриспруденції. Їх найбільш передові прогресивні ідеї, права започатковані ними і у наш час не втратили своєї актуальності і соціальної цінності.

⁴¹ Романова А. С. Психологічно-правові особливості ресоціалізації засуджених // Науково-інформаційний вісник Івано-Франків. ун-ту. 2021. № 11 (23). С. 40-46.

Філософсько-правові ідеї, спрямовані на аналіз діалектичної єдності і взаємозв'язку держави і людини виконання нею своїх морально-правових обов'язків були в центрі уваги мислителів в Середньовіччя. Особливий акцент в своїй творчій діяльності був спрямований на вирішення морально-етичних проблем. Вони закликали особу виконувати не тільки закони держави, але в першу чергу християнські заповіді і чесноти. Людина, за їх переконаннями є вільною, оскільки згідно природного закону який створив Бог всі люди народжуються вільними. Це важливе морально-християнське положення стане в майбутньому дороговказом в юридичній теорії і практиці найбільш впливових західноєвропейських країн.

Епоха Просвітництва і Нового часу сприяла розвитку не тільки низки наукових досягнень в сфері науки і техніки, але більш поглибленому аналізу ролі і місця держави, людини, права та їх взаємозв'язку та взаємовідносин в якому суттєву роль відіграла політика держави щодо захисту прав і свобод громадян, їх честі і гідності. Ці ідеї активно формувались видатними французькими та англійськими мислителями, а також представниками німецької класичної філософії. Їх філософсько-правові та етико-моральні ідеї стали тим цінним теоретико-правовим джерелом яке в середині 19 століття включили в своїй філософські, політико-правові доктрини та ідеологію найбільш передові західноєвропейські держави.

Основною теоретико-методологічною базою державної політики та ідеології щодо захисту прав і свобод громадян їх честі і гідності виступає філософська концепція гуманізму кримінального права і діючого законодавства. Сучасні правові норми європейських держав спрямовані на внесення змін в кримінальне право та політику кримінальних покарань в бік гуманізації. Ці ідеї були активно сприйняті в Україні після її незалежності яка згідно своєї Конституцією оголосила себе «суверенною і незалежною, демократичною, соціальною, правовою державою». Прагнення України долучитися до кола найбільш передових і потужних, соціально-економічно розвинених країн Європи, стати членом ЄС вимагає від неї рішучих дій щодо проведення такої кримінальної політики та ідеології і законодавства які б відповідали європейським зразкам і політико-правовим стандартам.

В цьому аспекті в Україні прийнято низку нормативно-правових актів, спрямованих на гуманізацію, в першу чергу, норм КК і КПК України та інших кодексів, що сприятиме гуманізації чинного кримінального законодавства як гарантії прав, свобод, честі і гідності людини і громадянина.

References:

1. Платон. Законы/Платон. Собрание соч.: в 4 т./ пер. с древнегреч.; общ.ред. А.Ф. Лосева, В.Ф.Асмуса, А.А. Тахо-Годи. Москва: Мысль, 1994. Т.4. С. 71 - 437.
2. Платон. Государство. Сочинения в 3-х Т.: А. Ф. Лосева и В. Ф. Асмуса. Вступ. статья А. Ф. Лосева. Москва: Мысль, 1972. Т. 3. Ч. 2. 687 С.
3. Асмус В.Ф. Платон. Москва: Мысль, 1975. 200 с.
4. Аристотель. Никомахова этика/ Аристотель.Сочинения: В4-х т./ Пер. с древнегреч.; Общ. ред. А.И.Доватура. Москва: Мысль, 1983. Т.4. 830с.

5. Аристотель. Политика. Сочинения: В 4-х т./Пер.с древнегреч.: Общ. Ред. А.И. Доватура. Москва:Мысль,1983. Т4.830с.
6. Барташук Л. П. Ретроспективний аналіз забезпечення прав людини на повагу до гідності у кримінальному судочинстві // Адвокат. 2010. №7. С. 23-28
7. Харитонов Є. О. Основи римського приватного права: посіб. для аудиторного і самостійного вивчення курсу. Одеса: Видання Букаєв В. В. 2016, 396 с.
8. Цицерон Марк Туллий. Избранные сочинения. пер. с латин. Сост. и ред. М. Гаспарова, С. Ошерова, В. Смирин. Вступ. ст. Г. Кнабе. Москва: Художественная литература, 1975. 456 с.
9. Підпригора О. А., Харитонova Є. О. Римське право: підручник. Київ: Юрінком Інтер, 2003. 512 с.
10. Дигесты Юстиниана. Избранные фрагменты и с примечаниями И. С. Перетерского. Отв. редактор Е. А. Скрипилев. Москва: Наука, 1984. 455 с.
11. Правові системи сучасності: Навчальний посібник для магістрів права / Відп. ред. Ю. С. Шемшученко. Київ: Вид-во Юридична думка. 2012, 492 С.
12. Черниловский З. М. Всеобщая история государства и праа (история государства и права зарубежных стран): Учебник. 2-е Изд., перераб. и доп. Москва: Высш. шк., 1983. 656 с.
13. Туренко О. С. Політико-правові Максими Дунса Скота //Правовий часопис Донбасу. Збірник наук. праць. 2022. № 1 (78). С. 28-35.
14. Харт Х. Л. А. Концепція права / пер. з англ. Н. Комарова. Наукове видання Київ: Сфера, 1988. 236 с.
15. Антология мировой философии. Москва: Мысль. 1969. Т. 1. Ч. 2. 862 с.
16. Монтеск'є Ш. Избранные произведения. Москва: Государственное издательство политической литературы. 1995. 799 с.
17. Філософія права: навч. посібн. / О. Г. Данілян, Л. Д. Байрачна, С. І. Максимов та ін.; за заг. ред. О. І. Данільяна. – К.: ЮрінформІнтер. 2002. – 272 с.
18. Монтеск'є Ш. О духе законов. Москва: 1951. С.
19. Гельвеций К. А. Сочинение в 2-х томах. Сост. и общ. ред. Х. Н. Момджяна. Москва: Мысль. 1974. Т. 2. 687 с.
20. Локк Дж. Сочинения: в 3 Т./ Ред. и сост. А. А. Субботин. Москва: 1988. Т. 3. 668 с.
21. Гоббс Т. О гражданине. Сочинения в 2 т. / Пер. с лат. и англ.; Сост., ред. изд., авт. вступ. ст. и примен. В. В. Соколов. Москва: Мысль, 1989. Т. 1. С. 271-506.
22. Гоббс Т. Левиафан или материя, форма и власть государства церковного и гражданского. Сочинения в 2 Т.; пер. с лат и англ.; сост., ред., авт. примеч. В. В. Соколов. Москва: Мысль, 1991. Т. 2. 731 с.
23. Бекон Ф. О достоинстве и приумножении наук // Бекон Ф. Сочинения в двух томах. 2-е испр. и доп. изд. Сост., ред. и вступит. статья А. Л. Субботина. Москва: Мысль, 1977. Т. 1. С. 83-522.
24. Мотрошилова Н. В. Выступления на XVIII Всемирном философском конгрессе // Вопросы философии. 1989. № 2. С. 75-81.
25. Гегель. Философия права.
26. Гегель Г. В. Ф. Энциклопедия философских наук. Наука логики. Москва: Мысль, 1975. Т. 1. 452 С.
27. Нерсесянц В. С. Гегелевская диалектика политики // Вопросы философии. 1970. № 8. С. 16-24.
28. Гегель Г. В. Ф. Философия права/ Г. В. Ф. Гегель; пер. с нем.: ред. и сост. Д. А. Керимов и В. С. Нерсесянц; авт. вступ. ст. и примеч. В. С. Нерсесянц. Москва: Мысль, 1990. 524 с.
29. Баулін Ю. В. Верховенство Конституції України і проект кримінального кодексу України // Юридична Україна. 2021. № 2 (218). С. 54-61.
30. Попович М. Гуманізм. Енциклопедія сучасної України. Київ: Т. 6. 711 с.
31. Фріс П. Кримінально-правова ідеологія і кримінально-правова політика // Право України. 2020. №2. С. 52-66
32. Копейчиков В. В. Доктрина права. Юридична енциклопедія: в 6 т./ ред. кол.; Ю. С. Шемшученко (гол. редкол.) Київ: Укр. енциклопедія. 1998. Т. 2

33. Панов М. Доктрина кримінального права України: значення для науки і практики кримінального законотворення та правозастосування // Право України. 2020. № 2. С. 11-16.
34. Батиргарєєва В., Бабенко А. Вплив установ виконання покарань і попереднього ув'язнення на криміногенну ситуацію в Україні // Право України. 2020. № 2. С. 164 – 183.
35. Про внесення змін до деяких законодавчих актів щодо виконання рішень Європейського суду з прав людини: проект Закону України від 03 вересня 2020 р. № 4048. URL: <http://w1c1.rada.gov.ua...> (дата звернення: 05.05.2021).
36. Киренко С. Г. Запровадження смертної кари в Україні: кримінально-правові аспекти // *Діctum Factum*. Юридичний збірник. Державний університет інфраструктури та технологій. Київ: 2022. № 1 (11). С. 76-89.
37. Малінковська О. В., Тимошук О. І., Гусак М. Б. Місце уповноваженого Верховної Ради України з прав людини в національному превентивному механізмі щодо захисту прав і законних інтересів засуджених і ув'язнених // Науковий вісник Сіверщини. Серія: Право: Науковий журнал Академія державної пенітенціарної служби. Чернігів: ДПтС. 2022. № 2 (16). С. 100-113.
38. Висоцька Н. В. Правова природа обмежувальних заходів, закріплених ст. 91-1 КК України, та їхнє місце в акті Кримінального законодавства // Науковий вісник Сіверщини. Серія: Право: Науковий журнал Державної пенітенціарної служби. Чернігів: ДПтС. 2022. № 1 (15). С. 85-93.
39. Баулін Ю., Тацій В. Завдання вітчизняної кримінально-правової науки в умовах реформування кримінального законодавства України // Право України. 2020. № 2. С. 17-30.
40. Острогляд О. В., Глин Л. М. Кримінально-правова політика щодо смертної кари в Україні: історико-правовий огляд XX-XXI століть // Науково-інформаційний вісник «Університет Короля Данила». 2021. Вип. 12. С. 173-187.

АНАЛІЗ СУЧАСНОГО СТАНУ ЗОВНІШНЬОЕКОНОМІЧНОЇ БЕЗПЕКИ УКРАЇНИ В УМОВАХ РОСІЙСЬКОЇ АГРЕСІЇ

Olha Husenko

Senior lecturer of international economic relations's department
Odessa national economic university
olgagusenko@ukr.net
<https://orcid.org/0000-0003-4605-2605>

Вступ. Сучасний етап розвитку економіки України характеризується загостренням соціально-економічних проблем та поширенням негативного впливу політичної складової на економічні процеси. Визначальними рисами сучасної української економіки є монополюно-олігархічна, низькотехнологічна, ресурсовитратна економічна модель; високий рівень тінізації та криміналізації; надмірна залежність національної економіки від зовнішніх ринків; неефективне управління державним боргом. Наслідками цього є зменшення добробуту домогосподарств та зростання рівня безробіття, активізація міграційних процесів через бойові дії. За таких умов та з урахуванням тенденції посилення інтеграції економіки України у світову економічну систему вирішення проблем економічної безпеки, зокрема, подолання зовнішньоекономічних загроз, є першочерговим завданням соціально-економічного розвитку країни, особливо в контексті повномасштабної російської агресії.

Інтеграція економіки України до світової економічної системи загострює питання зовнішньоекономічної безпеки, без гарантування якої країна не може бути повноправним учасником світогосподарських зв'язків, посісти належне місце в міжнародному поділі праці та мати належну систему захисту й протидії глобальним викликам її економічній безпеці зокрема та національній безпеці взагалі.

Існуючі переліки порогових значень індикаторів зовнішньоекономічної безпеки характеризуються багатоваріантністю та об'єктивно вимагають створення єдиної методології їх визначення. Сучасний стан взаємовпливів природи і суспільства, підвищена конфліктність геополітичних, соціальних та інших процесів, продовження російської агресії, вимушена міграція – ці та багато інших глобальних проблем сьогодення приховують у собі загрозу існуванню людства і потребують невідкладного розв'язання у т. ч. й на національному рівні. Вищевикладене визначає актуальність обраної теми дослідження.

Глобалізація світового господарства є головним чинником, що обумовлює інтегрування національних економік країн до світового ринку, а також їх участь

у міжнародному поділі праці. Найважливіша роль в інтеграційних процесах належить саме зовнішньоекономічній діяльності кожної країни.

Анотація. У дослідженні було здійснено оцінювання індикаторів зовнішньоекономічної безпеки України у 2018-2021 роках та визначено граничні значення індикаторів за класами зовнішньоекономічної безпеки.

Були проаналізовані фактори внутрішнього впливу на зовнішньоекономічну безпеку України в умовах повномасштабної російської агресії. Також були визначені зовнішні фактори впливу на стан зовнішньоекономічної безпеки України в умовах російської агресії.

Було зазначено, що у відбудовчий період Україна повинна буде вирішувати низку завдань, поєднання яких може виявитись нелегким. Так, з одного боку, Україна ще довгі десятиліття відчуватиме на собі агресивні наміри небезпечного сусіда. В таких умовах економічна готовність до діяльності вітчизняних і міжнародних підприємств буде вкрай обмеженою. З іншого — країна повинна одразу формувати конкурентоспроможне економічне та інвестиційне середовище із потужними обсягами експорту товарів і послуг, що, водночас, дозволить створювати нові гарно оплачувані робочі місця, які, своєю чергою, сприятимуть зміцненню економічної безпеки країни.

Аналіз тенденцій та закономірностей розвитку економіки України у контексті посилення зовнішньоекономічної безпеки

Ведення гібридної війни росією на Сході нашої держави з 2014 року привело до найпотужніших за часи існування української незалежної держави змін у зовнішньоекономічній діяльності. Анексія Криму та військові дії на Донбасі України зумовили зміну вектору зовнішньоекономічної діяльності та поглибили економічну інтеграцію України до Європи.

Повномасштабне вторгнення росії до України 24 лютого 2022 року здійснило найбільший негативний вплив як на стан національної економіки, так і на стан зовнішньоекономічної діяльності країни.

На рис. 1. відображені дані щодо реального обсягу ВВП України. Так, у 2021 році ВВП становив 5 459 574 млн. грн. Темп зростання ВВП становив 3,4% порівняно з 2020 роком. Треба зазначити, що у 2020 році відбулося падіння ВВП на 3,8%, це насамперед пов'язано з кризою пандемії коронавірусу. Після 24 лютого 2022 року прогнози щодо ВВП вкрай негативні. Так, МВФ очікує падіння ВВП України у 2022 році на 35%. Таке падіння є найглибшим за всю історію нашої держави. При цьому уряд України фіксує пожвавлення економічної активності влітку-восени 2022 року порівняно з весною насамперед завдяки звільненню північних областей та зменшенню кількості регіонів з активними бойовими діями, але наразі економіка працює на значно нижчому рівні потужності у порівнянні з довоєнним.

Як відомо, основними напрямками аналізу зовнішньоекономічної діяльності країни є аналіз зовнішньої торгівлі товарами та послугами, залучення прямих іноземних інвестицій (ПІІ), зовнішнього боргового навантаження, міжнародних резервів та сальдо платіжного балансу країни.



Рис. 1. Обсяг ВВП України у фактичних цінах (у млн. грн.) та зміни обсягу ВВП (у % до попереднього періоду) у 2017-2022 роках

Джерело: складено автором за¹.

Досліджуючи показники зовнішньої торгівлі товарами України за період з 1996 року до серпня 2022 року можна зробити висновок, що незважаючи на збільшення зовнішньоторговельного обігу до 140,9 млрд. дол. у 2021 році, сальдо зовнішньої торгівлі за досліджуваний період практично завжди було від'ємним, за виключенням 2000 р. та 2015 р. (див. табл. 1.)

Таблиця 1.

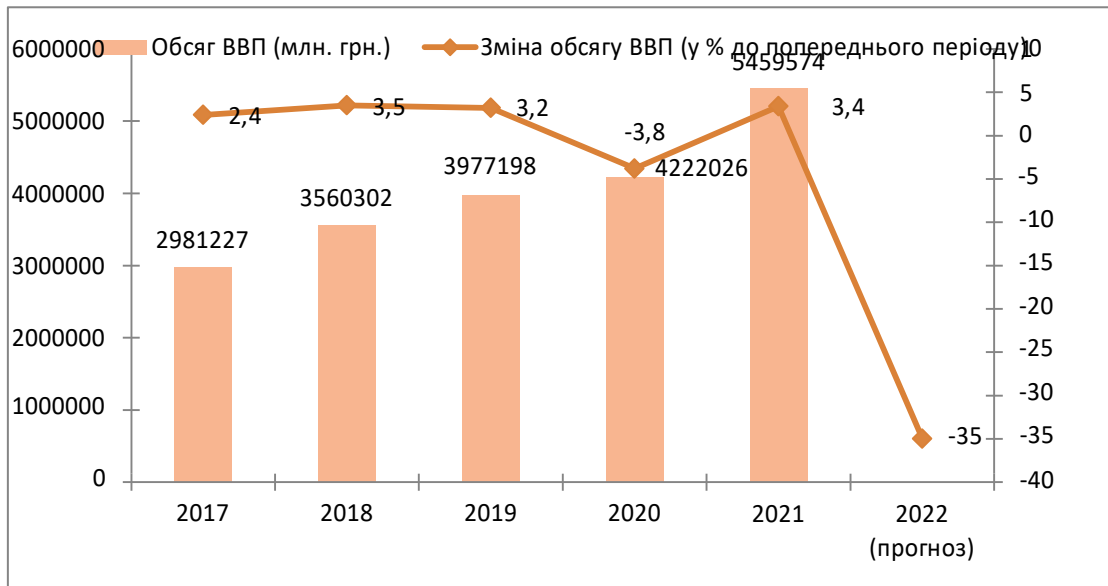
Основні показники зовнішньої торгівлі товарами України (у млн. дол.)

Роки/Показники	Експорт	Імпорт	Зовнішньоторговельний обіг	Сальдо
1996	14400,8	17603,4	32004,2	-3202,6
2000	14572,5	13956,0	28528,5	616,5
2005	34228,4	36136,3	70364,7	-1907,9
2010	51405,2	60742,2	112147,4	-9337,0
2014	53901,7	54428,7	108330,4	-527,0
2015	38127,1	37516,4	112147,4	610,7
2016	36361,7	39249,8	75611,5	-2888,1
2017	43264,7	49607,2	92871,9	-6342,5
2018	47335,0	57187,6	104522,6	-9852,6
2019	50054,6	60800,2	110854,8	-10745,6
2020	49191,8	54336,1	103527,9	-5144,3
2021	68072,3	72843,1	140915,4	-4770,8
8 місяців 2022	28945,7	34366,8	63312,5	-5421,1

Джерело: складено автором за².

¹Офіційний сайт Державної служби статистики України. URL: <https://ukrstat.gov.ua/>. Офіційний сайт Міжнародного валютного фонду. Статистичний портал. URL: <https://www.imf.org/en/Countries/UKR#countrydata>

У січні–серпні 2022 р. експорт товарів становив 28945,7 млн. дол., або 69,2% порівняно із аналогічним періодом 2021 р., імпорт – 34366,8 млн. дол., або 78,6%. Негативне сальдо склало 5421,1 млн. дол.

У таблиця 2. відображена динаміка географічної структури зовнішньої торгівлі товарами у 1996-2021 роках. Як можна побачити з даних таблиці, до 2010 року основним зовнішньоторговельним партнером нашої держави були країни СНД. Починаючи з 2011 року відбулася переорієнтація зовнішньоторговельних потоків на країни Європейського Союзу (див. табл. 2.2.). Цікавим є збільшення обсягів торгівлі з країнами Азії, зокрема з Китаєм. Так, і експорт і імпорт за останні 5 років збільшився у 2 рази.

Таблиця 2.

Динаміка географічної структури зовнішньої торгівлі товарами у 1996-2021 рр. (млн. дол.)

Роки/ Регіони світу	Країни СНД*	Країни ЄС (27)	Азія	Африка	Америка	Австралія і Океанія
Експорт						
1996	7222,0	3185,2	2894,2	209,3	598,3	20,1
2000	4459,7	4438,6	3475,7	731,5	1217,5	7,0
2005	10531,1	9935,1	8576,9	2393,9	1831,2	13,7
2010	18740,6	12411,9	13715,4	3018,7	2000,0	28,4
2015	7806,1	12647,3	12378,9	3803,3	785,6	13,6
2016	6031,5	13178,5	11796,3	3865,1	735,2	18,3
2017	6916,4	17053,4	12967,3	4047,7	1207,9	71,9
2018	7025,2	19572,8	13754,1	4127,0	1620,0	48,6
2019	–	20122,7	16646,1	4971,5	1467,9	59,0
2020	–	17938,1	19699,0	4048,0	1548,9	67,1
2021	–	26793,0	24762,1	5626,8	3258,5	73,9
Імпорт						
1996	11172,1	4299,5	672,6	141,5	931,0	24,3
2000	8029,6	3844,9	842,3	136,4	581,4	54,7
2005	16988,3	11708,5	4685,5	426,2	1265,5	103,9
2010	26697,4	18187,4	10023,3	874,4	2879,4	261,4
2015	10485,5	14760,0	7235,8	601,7	2336,6	169,6
2016	8565,4	16431,6	8920,5	553,9	2594,8	120,6
2017	11477,9	20000,4	10679,4	719,0	3615,6	151,4
2018	13209,1	22324,4	13617,3	757,9	4110,6	69,3
2019	–	24242,3	17394,5	819,2	4397,7	116,8
2020	–	23125,5	16390,0	810,3	4239,0	45,8
2021	–	28954,3	22244,6	1213,1	4833,1	178,1

Примітка:* Починаючи з даних за 2019 рік графі не заповнюються

Джерело: складено автором за³.

²Офіційний сайт Державної служби статистики України. URL: <https://ukrstat.gov.ua/> (дата звернення: 16.12.2022).

³Офіційний сайт Державної служби статистики України. URL: <https://ukrstat.gov.ua/> (дата звернення: 16.12.2022)

Аналізуючи стан зовнішньої торгівлі послугами України, можна зробити наступні висновки:

1. Обсяги зовнішньої торгівлі послугами за досліджуваний період зросли у декілька разів. Так, якщо експорт послуг у 1996 році складав 4,7 млрд. дол., то у 2021 році вже 12,7 млрд. дол. Імпорт – з 1,2 млрд. дол. відповідно до 7,9 млрд. дол. (див. табл. 3.). Треба зауважити, що сальдо зовнішньої торгівлі послугами завжди було позитивним, на відміну від торгівлі товарами.

Таблиця 3.

Основні показники зовнішньої торгівлі послугами України (у млн. дол.)

Роки/Показники	Експорт	Імпорт	Зовнішньоторговельний обіг	Сальдо
1996	4746,6	1204,5	5951,1	3542,1
2000	3655,1	1151,0	4806,1	2504,1
2005	6443,2	2941,8	9385,0	3501,4
2010	11936,3	5421,6	17357,9	6514,7
2015	9736,6	5523,0	15259,6	4213,6
2016	9868,0	5326,5	15194,5	4541,5
2017	10790,3	5652,1	16442,4	5138,2
2018	11679,9	6361,8	18041,7	5318,1
2019	15660,9	7027,2	22688,1	8633,7
2020	11547,2	5876,5	17423,7	5670,7
2021	12785,6	7976,5	20762,1	4809,1

Джерело: складено автором за ⁴.

2. Щодо динаміки зовнішньої торгівлі послугами, то згідно з даними таблиці 4. основними партнерами України були країни ЄС, Азії та Америки. З країнами Австралії та Океанії Україна майже не співпрацює, це пов'язано з істотною віддаленістю наших країн.

Таблиця 4.

Динаміка географічної структури зовнішньої торгівлі послугами у 1996-2021 рр. (млн. дол.)

Роки/Регіони світу	Країни СНД*	Країни ЄС (27)	Азія	Африка	Америка	Австралія і Океанія
Експорт						
1996	3474,8	540,2	242,6	29,5	131,0	3,5
2000	2136,8	649,4	267,1	28,4	186,3	1,5
2005	2815,5	1467,7	593,1	72,2	476,8	6,9
2010	5442,4	2579,0	1013,3	136,4	1156,7	37,2
2015	3544,8	2374,6	1120,3	145,1	1134,7	91,0
2016	3727,9	2542,0	1154,5	125,1	1132,9	37,8

⁴Офіційний сайт Державної служби статистики України. URL: <https://ukrstat.gov.ua/> (дата звернення: 16.12.2022).

2017	3763,9	2867,6	1301,9	149,3	1184,8	31,1
2018	3701,3	3406,6	1480,9	161,4	1338,2	28,3
2019	-	3864,6	1951,3	178,6	1631,9	40,9
2020	-	3825,4	1700,2	133,4	1755,1	48,4
2021	-	4423,0	2029,1	198,0	2244,8	69,3
Імпорт						
1996	343,8	225,7	91,4	6,3	278,7	0,2
2000	213,2	272,2	68,0	6,1	290,6	1,0
2005	509,3	1028,7	462,5	28,7	391,7	1,7
2010	933,6	2402,2	1197,5	44,8	563,3	8,0
2015	839,6	2033,0	850,9	39,4	609,7	1,6
2016	672,6	1858,5	888,8	40,7	773,4	1,3
2017	650,4	2045,3	1086,3	80,8	724,9	1,7
2018	688,5	2843,9	1334,7	155,8	535,5	2,5
2019	-	3118,1	1613,3	207,9	599,9	2,9
2020	-	2407,4	1173,9	86,2	777,8	3,6
2021	-	3333,4	2029,8	199,2	846,9	4,0

Примітка:* Починаючи з даних за 2019 рік графі не заповнюються
Джерело: складено автором за⁵.

Наразі однією з найбільш чітких проблем фінансової системи України є критичний стан державної заборгованості, оскільки зростання параметрів боргового навантаження, надмірне залучення коштів поряд з неефективним їх використанням сприяють вразливості економіки до різноманітного впливу та відчутно гальмують її розвиток.

Так, обсяг валового зовнішнього боргу України у 2021 році зріс практично на 4,0 млрд. дол. і на кінець року становив 129,7 млрд. дол. Відносно ВВП обсяг боргу зменшився за рік із 80.7% до 64.6 (див. рис. 2.).



Рис. 2. Валовий зовнішній борг України у 2015-2022 роках (у млн. дол.)
Джерело: складено автором за⁶.

⁵Офіційний сайт Державної служби статистики України. URL: <https://ukrstat.gov.ua/> (дата звернення: 16.12.2022).

За даними Національного банку України, основною валютою зовнішніх запозичень України станом на кінець 2021 року залишався долар США: 61,3% від загального обсягу зовнішнього боргу, однак його частка зменшилася за рік на 0,3%. Зменшилася також частка запозичень у євро: з 23,7% до 23,0%. Натомість зросла питома вага зобов'язань у СПЗ перед МВФ: з 10,2% до 11,2%. Також збільшилася частка боргу в гривні на 0,2% – до 3,4%⁷.

Ще одним важливим інструментом узагальнюючої діагностики стану національної економіки є платіжний баланс. Його дані показують, яким чином у звітному періоді розвивалася зовнішня торгівля, яка безпосередньо впливає на валютний курс, рівень виробництва, зайнятості і споживання. Платіжний баланс дає змогу визначити, в яких формах та обсягах відбувалося залучення іноземного капіталу і здійснювалися інвестиції за кордон, чи своєчасно погашалася зовнішня заборгованість країни або мали місце затримка платежів і реструктуризація боргу.

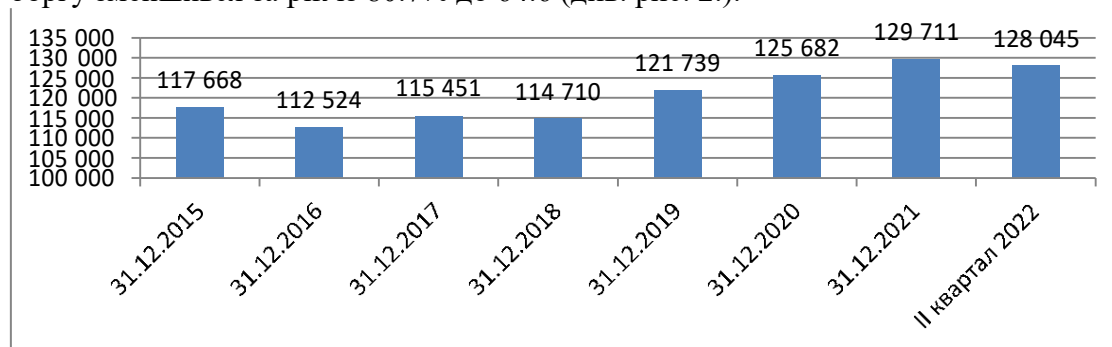
У цілому за 2021 рік зведений платіжний баланс сформувався з профіцитом 487 млн. дол. (у 2020 році – майже 2,0 млрд. дол.). За перші вісім місяців 2022 року сальдо було дефіцитним – -5,162 млрд. дол. (див. рис. 3.)



Рис. 3. Сальдо платіжного балансу України у 2015-2022 роках (у млн. дол.)
Джерело: складено автором за⁸.

Обсяги накопичених прямих іноземних інвестицій – один із основних показників, який відображає ступінь інтеграції країни у світове господарство, розвиток її зовнішньоекономічних зв'язків, прагнення до створення відкритої, інноваційної та експортоорієнтованої економіки. За даними, зображеними на рис. 4., можна відстежити істотне зменшення обсягів прямих інвестицій до української економіки з 6,017 млрд. дол. у 2019 році до -36 млн. дол. у 2020 р. За оцінками багатьох аналітиків у 2022 році буде простежуватися істотний вплив інвестицій з української економіки. Так, за I та II квартали 2022 року обсяг ПІІ в

⁶Офіційний сайт Національного банку України. Статистика зовнішнього сектору. URL: <https://bank.gov.ua/ua/statistic/sector-external#4> (дата звернення: 24.12.2022).

⁷ Офіційний сайт Національного банку України. Статистика зовнішнього сектору. URL: <https://bank.gov.ua/ua/statistic/sector-external#4> (дата звернення: 24.12.2022).

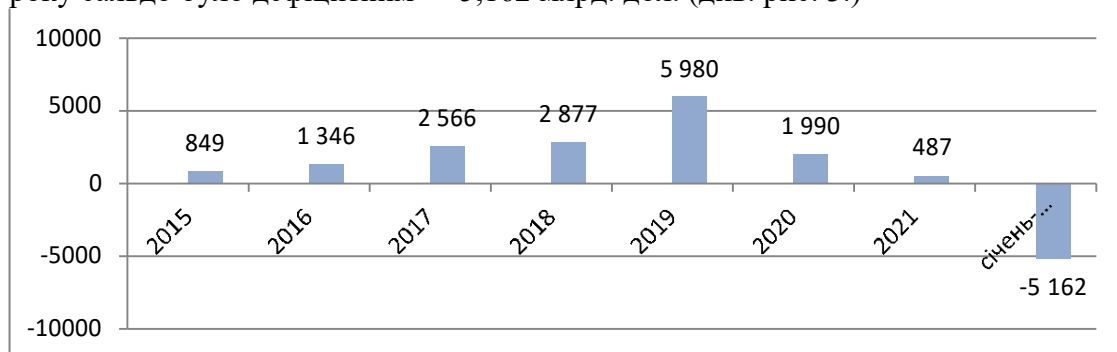
⁸ Офіційний сайт Національного банку України. Статистика зовнішнього сектору. URL: <https://bank.gov.ua/ua/statistic/sector-external#4> (дата звернення: 24.12.2022).

Україну склав -210 млн. дол, з України – 81 млн. дол. У цілому відтік інвестицій склав -219 млн. дол.⁹



Рис. 4. Стан прямого іноземного інвестування в Україні у 2019-2021 роках (у млн. дол.)

Джерело: складено автором за¹⁰.

Ще одним з основних показників, що відображають сучасний стан зовнішньоекономічної діяльності країни, є обсяг міжнародних резервів – високоліквідних активів Національного банку України в іноземній валюті та золоті, які використовуються для проведення валютних інтервенцій та забезпечення платежів органів державної влади. Резерви зберігаються в іноземних банках та надійних фінансових інструментах. На рис. 5. віддзеркалений стан міжнародних резервів України. Так, за 8 місяців 2022 року резерви скоротилися до 25,438 млрд. дол., це є найнижчий показник за останні три роки.

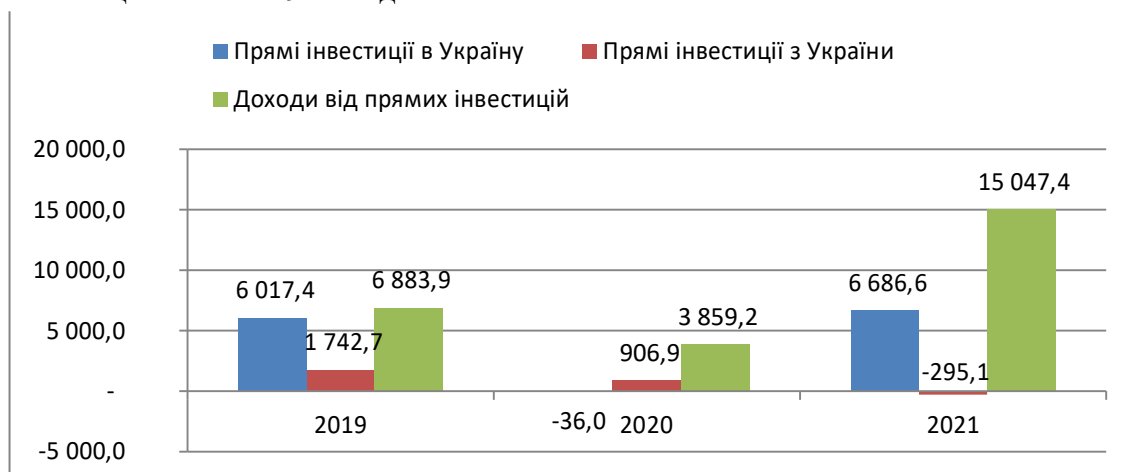

Рис. 5. Стан міжнародних резервів України у 2017-2022 роках (у млн. дол.)

Джерело: складено автором за¹¹.

⁹Прямі іноземні інвестиції (ПІІ) в Україну. URL: <https://index.minfin.com.ua/ua/economy/fdi/> (дата звернення: 18.12.2022).

¹⁰ Офіційний сайт Національного банку України. Статистика зовнішнього сектору. URL: <https://bank.gov.ua/ua/statistic/sector-external#4> (дата звернення: 24.12.2022).

Отже, відповідно до проведеного аналізу, Україна має недостатній рівень ефективності зовнішньоекономічної діяльності, що гальмуються широким колом невирішених проблем, зокрема:

- повномасштабною воєнною агресією росії, яка призводить до фізичного знищення економічного потенціалу та логістичної інфраструктури країни;
- низьким рівнем заощаджень та інвестицій, низькою інвестиційною привабливістю;
- низькою купівельною спроможністю та задоволеністю матеріальних потреб домогосподарств;
- високим рівнем безробіття населення (до 30% станом на кінець 2022 року);
- істотною міграцією населення, особливо після 24 лютого 2022 року.

Вирішення цих проблем наразі можливе виключно за рахунок зовнішньої допомоги як окремих країн, так і міжнародних фінансових організацій. Насичення ринку фінансовими ресурсами від країн-донорів, трансформація боргової політики, відновлення основних фондів у пріоритетних галузях стимулюватиме підвищення ділової активності та фінансової стійкості нашої країни в умовах російської агресії.

Стан економіки держави в сучасному світі знаходиться під впливом як внутрішніх, так і зовнішніх чинників. З одного боку, динамічні процеси глобалізації супроводжуються відкриттям регіональних та глобальних ринків, породжують нові можливості для економіки України, дають доступ до міжнародних капіталів, одночасно вимагаючи підвищення рівня конкурентоспроможності господарюючих суб'єктів, посилення їх ефективності, постійного вдосконалення структурних та функціональних характеристик. З іншого боку, надмірна відкритість економіки країни робить її вразливою до зовнішніх ризиків: коливання світових цін на енергоносії, сировину та матеріали, зменшення попиту з боку іноземних партнерів, негативні процеси на міжнародних фондових, валютних, кредитних ринках здатні суттєво погіршити економічну ситуацію в країні. Особливо відчутно це проявляється в кризовий період: загострення соціально-політичних проблем та поширення негативного впливу політичних протистоянь на економічні процеси призводять до суттєвих втрат вітчизняних підприємств.

Отже, досить високий рівень відкритості економіки України до зовнішніх впливів, помножений на фізичне знищення нашого економічного потенціалу російськими окупантами, створює додаткові загрози для економічного розвитку. Саме тому аналіз сучасного стану зовнішньоекономічної безпеки України є актуальним, а визначення напрямів усунення цих загроз та пом'якшення їх впливу на економіку є одним з першочергових завдань держави¹².

¹¹ Офіційний сайт Національного банку України. Статистика зовнішнього сектору. URL: <https://bank.gov.ua/ua/statistic/sector-external#4> (дата звернення: 24.12.2022).

¹² Стучинська Н. П. Зовнішньоекономічна безпека України в умовах глобалізаційної динаміки: проблема оптимальних співвідношень / Н. П. Стучинська // Інвестиції: практика та досвід. 2016. - № 8. С. 101-105.

Пропонуємо оцінити індикатори зовнішньоекономічної безпеки України (див. табл. 5.).

Таблиця 5.

Оцінювання індикаторів зовнішньоекономічної безпеки України
у 2018-2021 роках

Найменування показників/Роки	2018	2019	2020	2021
Коефіцієнт покриття імпорту експортом	0,83	0,82	0,91	0,93
Питома вага провідної країни - партнера у загальному обсязі експорту товарів, %	6,88	7,18	14,43	11,76
Питома вага провідної країни - партнера у загальному обсязі імпорту товарів, %	14,15	15,14	15,31	15,08
Питома вага провідного товару (товарної групи) у загальному обсязі експорту товарів, %	24,6	25,8	24,2	23,5
Питома вага товарів сировинного та низького ступеня переробки у загальному обсязі експорту товарів, %	78,6	79,2	79,1	81,4
Питома вага експорту товарів з використанням у виробництві технологій високого і середньовисокого рівня у загальному обсязі експорту товарів, %	21,1	20,3	20,7	18,3
Обсяг валового зовнішнього боргу, % від ВВП	87,64	81,15	84,15	64,79
Обсяг прямих іноземних інвестицій, % від ВВП	3,4	3,91	0*	3,34
Місце України у рейтингу за Глобальним інноваційним індексом	50	47	45	49
Місце України у рейтингу глобальної конкурентоспроможності	59	54	55	54

Примітка: * у 2020 році розрахунок не був здійснений, оскільки був відтік ПІІ

Джерело: розраховано автором за¹³.

При проведенні розрахунків питомі ваги провідної країни - партнера у загальному обсязі експорту товарів за 2018-2021 роки було визначено, що у 2018 р. провідним торговельним партнером України в експорті була Польща – 6,88% від загального обсягу експорту країни. Цікавим є факт, що починаючи з 2019 року місце провідного партнера зайняв Китай, так у 2019 р. його питома вага складала 7,18%, у 2020 році – 14,43%, у 2021 р. – 11,76%.

При проведенні розрахунків питомі ваги провідної країни - партнера у загальному обсязі імпорту товарів за 2018-2021 роки було визначено, що у 2018

¹³ Офіційний сайт Всесвітньої організації з інтелектуальної власності. Глобальний інноваційний індекс. URL: https://www.wipo.int/global_innovation_index/en/ (дата звернення: 12.12.2022).

Офіційний сайт Державної служби статистики України. URL: <https://ukrstat.gov.ua/> (дата звернення: 16.12.2022).

Офіційний сайт Інституту менеджменту. Рейтинг глобальної конкурентоспроможності. Україна <https://www.imd.org/centers/world-competitiveness-center/rankings/world-competitiveness/> (дата звернення: 10.12.2022).

Офіційний сайт Національного банку України. Статистика зовнішнього сектору. URL: <https://bank.gov.ua/ua/statistic/sector-external#4> (дата звернення: 24.09.2022).

Прямі іноземні інвестиції (ПІІ) в Україну. URL: <https://index.minfin.com.ua/ua/economy/fdi/> (дата звернення: 18.12.2022).

р. провідним торговельним партнером України в імпорті була російська федерація – 14,15% від загального обсягу імпорту. Починаючи з 2019 р. місце провідного партнера посідає Китай – 15,14%, у 2020 році – 15,31%, у 2021 р. – 15,08% від загального обсягу імпорту.

При аналізі питомої ваги провідного товару (товарної групи) у загальному обсязі експорту товарів було визначено, що у 2018 році провідною товарною групою були недорогоцінні метали та вироби з них – 24,6% від загального обсягу експорту. У 2019 р. провідною товарною групою стали продукти рослинного походження – 25,8%, у 2020 р. – 24,2%. У 2021 році ситуація змінилася, провідною товарною групою знов стали недорогоцінні метали та вироби з них – 23,5% від загального обсягу експорту.

До товарів сировинного та низького ступеня переробки згідно з УКТЗЕД відносяться такі товарні групи:

- живі тварини; продукти тваринного походження;
- продукти рослинного походження;
- жири та олії тваринного або рослинного походження;
- готові харчові продукти;
- мінеральні продукти;
- недорогоцінні метали та вироби з них;
- деревина і вироби з деревини;
- маса з деревини або інших волокнистих целюлозних матеріалів;
- шкури необроблені, шкіра вичинена;
- вироби з каменю, гіпсу, цементу.

Необхідно зазначити, що відповідно до продуктового підходу, Секретаріатом Організації економічного співробітництва та розвитку (ОЕСР) був розроблений класифікатор SITC, на основі якого до високотехнологічних відносять такі групи товарів: аерокосмічна продукція, комп'ютерна та офісна техніка, електроніка та телекомунікації, фармацевтична продукція, наукові інструменти, електричні машини та обладнання, хімічна продукція, неелектричні машини та обладнання. В Україні відсутній (офіційний) Перелік високотехнологічних товарів за кодами УКТЗЕД, який був розроблений Державним інститутом комплексних техніко-економічних досліджень (ДІКТЕД), гармонізований із класифікаторами НПП та міжнародним стандартом моніторингу зовнішньої торгівлі – High Technology Products List-SITC Rev. 4, складаючись з дев'яти груп та налічуючи 305 найменувань високотехнологічних товарів¹⁴. Відповідно, виникає проблема в розрахунку єдиного коректного значення обсягу експорту високотехнологічної продукції. Це викликає дисонанс у визначенні даного показника, що породжує різні значення його частки від товарного експорту. Зокрема, така ситуація виникає внаслідок того, що в українському

¹⁴ Яремчук Н. Т. Аналіз зовнішньої торгівлі високотехнологічними товарами України / Н. Т. Яремчук, І. М. Грінько // Науковий вісник Ужгородського національного університету. Серія: Міжнародні економічні відносини та світове господарство. 2016. Вип. 6(3). С. 171. URL: http://www.visnyk-econom.uzhnu.uz.ua/archive/6_3_2016ua/44.pdf (дата звернення: 22.12.2022).

законодавстві наукоємні технології ототожнюються з високими, що докорінно не припустимо, адже не всі наукоємні технології відносяться до високих.

На нашу думку, до високотехнологічної продукції необхідно віднести такі товарні позиції, як:

- продукція неорганічної хімії;
- органічні хімічні сполуки;
- фармацевтична продукція;
- реактори ядерні, котли, машини;
- електричні машини;
- залізничні локомотиви;
- засоби наземного транспорту, крім залізничного;
- літальні апарати;
- судна;
- прилади та апарати оптичні, фотографічні.

Відповідно до вищенаведеного, питома вага товарів сировинного та низького ступеня переробки у загальному обсязі експорту товарів у 2018 році складала 78,6%, у 2019 р. – 79,2%, у 2020 р. – 79,1%, у 2021 р. – 81,4%.

Питома вага експорту товарів з використанням у виробництві технологій високого і середньовисокого рівня у загальному обсязі експорту товарів у 2018 році складала 21,1%, у 2019 р. – 20,3%, у 2020 р. – 20,7%, у 2021 р. – 18,3%.

Важливе аналітичне значення при оцінці зовнішньоекономічної безпеки країни має показник відносної величини зовнішнього боргу, який розраховується як співвідношення боргу і ВВП країни. Так, у 2018 році це співвідношення складало 87,64%, у 2019 р. – 81,15%, у 2020 р. – 84,15%, у 2021 р. – 64,79%.

При аналізі співвідношення обсягів залучених ПІ до ВВП, було виявлено, що у 2018 році це співвідношення складало 3,4%, у 2019 р. – 3,91%, у 2020 р. – 0%, оскільки протягом цього року спостерігався відтік інвестицій, тобто показник мав від'ємне значення, у 2021 р. – 3,34%.

Україна представлена у кількох міжнародних рейтингах, які оцінюють інноваційний потенціал, технологічну та інноваційну конкурентоспроможність.

Найбільш авторитетним є Глобальний інноваційний Індекс (ГІ), який ранжує світові економіки відповідно до їх інноваційних можливостей. Він складається з 80 показників, згрупованих за вхідними та вихідними інноваційними ресурсами та віддзеркалює різні аспекти інновацій. Україна у 2021 році посідає 49-те місце серед 132 економік.

Щорічний рейтинг глобальної конкурентоспроможності (The IMD World Competitiveness Yearbook) є також глобальним дослідженням, розрахованим за методикою провідного європейського Інституту менеджменту (Institute of Management Development, IMD), що базується в Лозанні (Швейцарія)¹⁵.

¹⁵Офіційний сайт Інституту менеджменту. Рейтинг глобальної конкурентоспроможності. Україна <https://www.imd.org/centers/world-competitiveness-center/rankings/world-competitiveness/>

Під конкурентоспроможністю країни Інститут розуміє здатність національної економіки створювати і підтримувати середовище, у якому виникає конкурентоспроможний бізнес. Щорічне аналітичне дослідження конкурентоспроможності Інститут проводить з 1989 р. спільно з дослідницькими організаціями в усьому світі.

Кожна держава в рейтингу оцінюється на основі аналізу 330 критеріїв за чотирма основними показниками ключових аспектів економічного життя країни: стан економіки; ефективність уряду; стан ділового середовища; стан інфраструктури.

У 2020 році були додані також нові критерії, що відображали важливість досягнення Цілей сталого розвитку ООН. Критерії дають уявлення про те, де знаходиться економіка по відношенню до різних цілей сталого розвитку, які мають бути досягнуті за 10 років (такими як освіта і навколишнє середовище, включення та розширення прав і можливостей, старіння і здоров'я). Важливим компонентом дослідження конкурентоспроможності є приведення використовуваних критеріїв у відповідність до важливих проблем світової економіки.

При розрахунку використовувались дані міжнародних організацій, таких як: Організація Об'єднаних Націй, Організація Економічного співробітництва і розвитку, Всесвітня Торгова організація, Світовий банк, Міжнародний Валютний фонд та інші, а також 57 партнерських інститутів по всьому світу. Бізнес-клімат в досліджуваних країнах оцінювався на основі думки аналітиків, опитувань керівників великих корпорацій і фахівців в галузі розвитку. Рейтингування здійснювалось на основі співвідношення: дві третини - статистичні дані і тільки одна третина - експертні оцінки. У 2021 році рейтинг охоплював 64 країни світу. Наразі Україна займає 54 сходинку.

Здійснимо оцінювання граничних значень індикаторів за класами зовнішньоекономічної безпеки України (див. табл. 6.).

Таблиця 6.

Визначення граничних значень індикаторів за класами зовнішньоекономічної безпеки України у 2018-2021 роках

Найменування показників	I клас	II клас	III клас	IV клас
2018 рік				
Коефіцієнт покриття імпорту експортом		+		
Питома вага провідної країни - партнера у загальному обсязі експорту товарів, %	+			
Питома вага провідної країни - партнера у загальному обсязі імпорту товарів, %	+			
Питома вага провідного товару (товарної групи) у загальному обсязі експорту товарів, %				+
Питома вага товарів сировинного та низького ступеня переробки у загальному обсязі експорту товарів, %				+
Питома вага експорту товарів з використанням у виробництві технологій високого і середньовисокого рівня у загальному обсязі експорту товарів, %			+	
Обсяг валового зовнішнього боргу, % від ВВП				+

Обсяг прямих іноземних інвестицій, % від ВВП		+		
Місце України у рейтингу за Глобальним інноваційним індексом		+		
Місце України у рейтингу глобальної конкурентоспроможності				+
2019 рік				
Коефіцієнт покриття імпорту експортом		+		
Питома вага провідної країни - партнера у загальному обсязі експорту товарів, %	+			
Питома вага провідної країни - партнера у загальному обсязі імпорту товарів, %		+		
Питома вага провідного товару (товарної групи) у загальному обсязі експорту товарів, %				+
Питома вага товарів сировинного та низького ступеня переробки у загальному обсязі експорту товарів, %%				+
Питома вага експорту товарів з використанням у виробництві технологій високого і середньовисокого рівня у загальному обсязі експорту товарів, %			+	
Обсяг валового зовнішнього боргу, % від ВВП				+
Обсяг прямих іноземних інвестицій, % від ВВП		+		
Місце України у рейтингу за Глобальним інноваційним індексом		+		
Місце України у рейтингу глобальної конкурентоспроможності			+	
2020 рік				
Коефіцієнт покриття імпорту експортом		+		
Питома вага провідної країни - партнера у загальному обсязі експорту товарів, %	+			
Питома вага провідної країни - партнера у загальному обсязі імпорту товарів, %		+		
Питома вага провідного товару (товарної групи) у загальному обсязі експорту товарів, %				+
Питома вага товарів сировинного та низького ступеня переробки у загальному обсязі експорту товарів, %%				+
Питома вага експорту товарів з використанням у виробництві технологій високого і середньовисокого рівня у загальному обсязі експорту товарів, %			+	
Обсяг валового зовнішнього боргу, % від ВВП				+
Обсяг прямих іноземних інвестицій, % від ВВП				+
Місце України у рейтингу за Глобальним інноваційним індексом		+		
Місце України у рейтингу глобальної конкурентоспроможності			+	
2021 рік				
Коефіцієнт покриття імпорту експортом		+		
Питома вага провідної країни - партнера у загальному обсязі експорту товарів, %	+			
Питома вага провідної країни - партнера у загальному обсязі імпорту товарів, %		+		

Питома вага провідного товару (товарної групи) у загальному обсязі експорту товарів, %				+
Питома вага товарів сировинного та низького ступеня переробки у загальному обсязі експорту товарів, %				+
Питома вага експорту товарів з використанням у виробництві технологій високого і середньовисокого рівня у загальному обсязі експорту товарів, %				+
Обсяг валового зовнішнього боргу, % від ВВП			+	
Обсяг прямих іноземних інвестицій, % від ВВП		+		
Місце України у рейтингу за Глобальним інноваційним індексом		+		
Місце України у рейтингу глобальної конкурентоспроможності			+	

Джерело: складено автором

Для комплексного оцінювання стану зовнішньоекономічної безпеки України застосуємо метод бальної оцінки. 25 балів присвоюємо, якщо показник відноситься до I класу, 50 – II класу, 75 балів – до III класу та 100 балів – до IV класу.

У підсумку, за проведеними розрахунками отримані бальні оцінки рівня зовнішньоекономічної безпеки України, які представлені у таблиці 7.

Таблиця 7.

Бальні оцінки рівня зовнішньоекономічної безпеки України у 2018-2021 рр.

	2018	2019	2020	2021
Загальна сума балів за індикаторами	675	675	725	675
Рівень зовнішньоекономічної безпеки	передкризовий	передкризовий	передкризовий	передкризовий

Джерело: складено автором

Отже, Україна відноситься до країн з передкризовим рівнем зовнішньоекономічної безпеки.

Дослідження стану зовнішньоекономічної безпеки України, аналіз динаміки її індикаторів дає підстави стверджувати про недосконалість зовнішньоекономічної політики держави та неефективність функціонування системи зовнішньоекономічних відносин. Протягом досліджуваного періоду основними загрозами зовнішньоекономічної безпеки країни і причиною її передкризового рівня залишаються недостатній коефіцієнт покриття експортом імпорту, неякісна товарна та географічна структура експорту, вкрай низький рівень високоінноваційної продукції в товарному експорті.

2. Аналіз факторів впливу на зовнішньоекономічну безпеку України в умовах російської агресії

Російська агресія проти України спричинила серйозну соціально-економічну та гуманітарну кризу. Повномасштабне військове вторгнення Росії та інтенсивні бойові дії, що тривають в Україні з 24 лютого 2022р., завдали потужного удару по всіх ланках суспільства української держави.

Добробут громадян і економічна спроможність країни протистояти внутрішнім і зовнішнім кризовим шокам значною мірою визначаються міцністю і конкурентоспроможністю економіки. На жаль, поки вітчизняна економіка залишається низькоконкурентною, із слабкими можливостями розширеного сучасного виробництва. Тому результативність соціально-економічного (повоєнного) відновлення та оздоровлення значною мірою визначаються тим, на скільки швидко зможе відновитися (вже на новій основі) економічне середовище країни.

На нашу думку, фактори впливу слід проаналізувати з позицій внутрішнього (див. рис. 6.) та зовнішнього середовищ (див. табл. 8.).

Розглянемо фактори внутрішнього впливу більш детально.

Економічний базис країни визначається щорічно створюваною доданою вартістю або валовим внутрішнім продуктом (ВВП). Поки вітчизняний ВВП є незначним, порівняно з країнами ЄС (у т.ч. навіть тими країнами, які є відносно «молодими» членами), як у номінальних (з урахуванням курсів валют), так і реальних («звільнених» від інфляційної складової) показниках. За підрахунками МВФ, падіння ВВП у 2022 році складатиме 35%.



Рис. 6. Фактори внутрішнього впливу на зовнішньоекономічну безпеку України в умовах повномасштабної російської агресії

Джерело: складено автором за¹⁶.

Втрати і руйнування, спричинені війною, ще довгий час вимагатимуть значних ресурсів на відбудову, що суттєво обмежуватиме кошти, які могли б спрямовуватися на соціальні потреби. Звичайно, в таких умовах зовнішня допомога стає вкрай необхідною для виживання країни. Поки ситуація складається на користь України, тому важливо зберегти раціональність і прозорість дій влади, досягти практики і рівня державного управління, притаманного взірцям демократії.

Як відомо, реальний ВВП визначається валовою доданою вартістю зважену на цінову складову (інфляцію). Відтак, підвищення вартісних показників товарів

¹⁶ Соціально-економічні та гуманітарні наслідки російської агресії для українського суспільства. інформаційно-аналітична доповідь за ред. О. Пишуліної. Український центр економічних та політичних досліджень ім. О. Разумкова. URL: https://razumkov.org.ua/uploads/article/2022_Gum.pdf (дата звернення: 18.12.2022).

і послуг, створюваних у країні або імпортованих з-за кордону, погіршує купівельну спроможність.

Наразі найвагомим фактором інфляційного тиску в Україні є цінова динаміка на продукти харчування. Оскільки значну частку власних доходів у т.ч. періодичних додаткових доходів, зокрема доходів, отриманих від власності) населення спрямовує на продукти харчування, що визначає готовність за них платити в першу чергу, то подорожчання харчових товарів відразу відбивається на загальній ціновій динаміці.

Негативними чинниками інфляційного тиску є збереження енергетичних вартостей на високих рівнях, а також можливе стрімке зростання цін на аграрних і харчових ринках, що може ще супроводжуватися дефіцитами відповідних товарів і, водночас, послаблювати складові добробуту. Значні ризики, зумовлені подорожчанням енергоресурсів, орендної плати, транспортних і посередницьких послуг (і збільшення виробничих витрат загалом), можуть призвести до витіснення з активної діяльності великої кількості ФОПів, малих і (навіть) середніх бізнесів, які втратили партнерів, посередників, а також до зменшення запасів виробничих потужностей, що також виявить негативний тиск на рівень добробуту.

Зауважимо, високі вартості енергоресурсів є вагомим чинником до- рогих житлово-комунальних послуг (ЖКП). Адміністративне подорожчання ЖКП зазвичай є болючим для переважної більшості домогосподарств, і за 3-4 місяці відбивається на загальному індексі інфляції. Перебування країни у воєнному стані супроводжувалося консервацією ЖКП (так само, адміністративно платіжки населенню були «заморожені»). Однак це не ліквідувало негативні цінові очікування — вихід з воєнного стану означатиме часткове відпускання вартостей ЖКП, що може спровокувати чергові інфляційні дисбаланси.

Зазначимо, макроекономічне збалансування нерозривно пов'язане із структурою економічного середовища країни, яка для України має відверто споживчий характер. Для споживчої моделі української економіки характерними є:

- левова частка економіки у структурі ВВП за категоріями кінцевого використання — це кінцеві споживчі витрати (в т.ч. на імпортні товари і послуги), які суттєво зросли останніми роками і в окремі квартали їх рівень досягає, а то й перевищує, рівень ВВП (тобто вся додана вартість «одразу» споживається);

- слабо конкурентна економіка у відсутності або неефективного використання природних ресурсів приречена на утримання значних зовнішньоторговельних (торгівлі товарами і послугами) дефіцитів, унаслідок чого обмежуються ресурси, які могли б піти на соціальні потреби;

- в економіці, «переповненій споживанням», залишається вкрай мало коштів на інвестиції (валове нагромадження). Зростання інвестицій у такій економіці можливе практично лише за рахунок залучення зовнішніх ресурсів, що, своєю чергою, означає по- дальше посилення зовнішньоторговельного дефіциту, а надалі й боргового навантаження.

Зазвичай, коли аналізується вплив зовнішнього сектору на економіку, йдеться про те, що вища конкурентна спроможність країни дозволяє

підвищувати технологічність і кваліфікацію людського капіталу, що надає додаткові стимули для системного оновлення виробництва, підвищення доходів, що, зворотнім позитивним зв'язком посилює людський потенціал.

Однак, для низькопродуктивних країн, обмежених в інвестиційних потребах, ситуація з факторами впливу зовнішнього сектору на економічну динаміку, а з тим і людський потенціал виглядає неоднозначною, а саме:

1. Для української економіки характерною є висока залежність імпорту від ВВП, що повністю співвідноситься з «класичним» положенням для висхідних країн (часто говорять про «пастку» споживання) про високу чутливість кінцевого споживання та імпорту до динаміки ВВП (економічне зростання сприяє підвищенню доходів, активізує поточне споживання домогосподарств та посилює їх схильність до розширення поглинання конкурентного імпорту) Негативним наслідком може стати зростання торговельного дефіциту, що вимагатиме пошуку ресурсів (часто боргових) на покриття утворених дефіцитів. Тобто в період відбудови, коли розширення імпорту є неминучим і навіть бажаним, не потрібно перевищувати зовнішньоекономічні ризики, особливо в умовах міжнародної підтримки відновлення України.

2. Оскільки в Україні імпорт частіше перевищує експорт, то спостерігається досить стійкий зовнішньоторговельний дефіцит, а з тим і дефіцит сальдо рахунку поточних операцій. Багатьом країнам вказані дефіцити вдавалося значною мірою фінансувати за рахунок припливу прямих іноземних інвестицій (ПІІ), що надавало економікам більшої позитивної динаміки і стійкості. Свідченням чого ставав позитивний взаємозв'язок суми сальдо рахунку поточних операцій платіжного балансу і обсягів припливу ПІІ з динамікою ВВП.

Однак Україна не стала центром інвестиційного припливу, а з тим, обсяги припливу ПІІ поки не можуть компенсувати негативні значення рахунку поточних операцій. Тому додаткові ресурси країна має витратити на покриття торговельних дефіцитів і зовнішніх боргів, зменшуючи можливості соціальної спрямованості таких ресурсів. Зате Україна має певним чином інше специфічне джерело покриття зовнішньоторговельних дефіцитів — перекази населення.

В Україні останніми роками активізувалося ще одне джерело поповнення рахунку поточних операцій — високі надходження іноземної валюти до України через перекази фізичних осіб (зокрема «заробітчани») слугують вагомою складовою формування попиту на товари іноземного виробництва (імпорт товарів). Насамперед йдеться про автомобілі, техніку, будівельні матеріали для побудови власного житла, а також на навчання, лікування, відпочинок (товари і послуги, які також мають значну частку іноземного походження і на купівлю яких вкладаються значні кошти, отримані за рахунок переказів).

Більше того, чистий приплив валюти через перекази дедалі більше перевищує обсяги ПІІ, і завдяки приватним переказам уже вдається значною мірою профінансувати товарний дефіцит (дефіцит торгівлі товарами), і таке покриття слугує зміцнюючим чинником для макроекономічного середовища. Причому як ПІІ, так і приватні перекази безпосередньо і досить швидко можуть впливати на економічну спроможність населення і бізнесу. Перекази переважно

мають не стільки споживче, скільки інвестиційне спрямування, тому й є вагомою складовою зміцнення потенціалу людського капіталу.

Однак, вимушена внутрішня міграція і (тимчасова) еміграція, яка розпочалася після 24 лютого 2022 р., мають значний вплив як на ринок робочої сили, так і приватні грошові потоки. Так, у частині зайнятості новим для України є те, що в південно-східному та центральному регіонах спостерігається значний дефіцит робочої сили (в т.ч. внаслідок упереджуючого втікання від наближення воєнних дій), а, зокрема, в західному регіоні попит на робочі місця критично перевищує пропозицію їх (оскільки виробничій структурі для розгортання необхідно значно більше часу).

Ситуація погіршується ще й тим, що має місце фемінізація вимушеної міграції, що швидко і безпосередньо відбивається на ринку праці, а з тим проблема гендерних розривів має починати вирішуватися, не чекаючи завершення воєнних дій у країні.

«Доларизація» залишається вагомою складовою українського економічного простору. Більше того, хоча міжнародні фінансові інститути радять країнам спрямовувати зусилля на зменшення доларизації, однак в Україні ситуація не виглядає однозначною. Оскільки довіра до гривні все ще не є усталеною, то значною мірою населення використовує готівкову іноземну валюту в якості засобу надійних заощаджень.

Під час покращення економічної динаміки населення традиційно вкладає частину гривневих «надлишкових» коштів у купівлю готівкової іноземної валюти (валютний «запас»). Звичайно, населенням і продається готівкова іноземна валюта (періодично навіть у більших обсягах, ніж купівля) (для підтримання життєвого рівня), особливо у випадках зниження доходів або погіршення купівельної спроможності.

Особливої гостроти набувають проблеми з доходами і добробутом, забезпеченням соціальних стандартів унаслідок кризових шоків, а тим більше воєнного характеру, що стосуються сільського населення та населення малих віддалених містечок. Фактично відрізаними від цивілізації виявлялися жителі сіл, фермерських господарств, де часто немає навіть аптек чи амбулаторних пунктів, які за непрацюючого громадського транспорту не могли придбати найнеобхідніші ліки і речі першої необхідності для підтримки власного здоров'я.

Здатність місцевих органів влади підтримувати мінімальний рівень послуг суттєво обмежена, оскільки багато працівників (таких органів) виїхали або наразі не мають доступу до робочих місць. Навіть якщо непереміщене населення не страждає від бойових дій безпосередньо, воно стикається зі зменшенням обсягу послуг, перебоями або повним припиненням надання необхідних послуг.

Зазначимо, місцеві органи влади надають послуги соціального захисту на межі своїх можливостей, частково через нещодавню децентралізацію. Порушення надання основних послуг, а також значні пошкодження інфраструктури та економічні втрати не тільки погіршують існуючу гуманітарну ситуацію, але й породжують нові критичні гуманітарні потреби, які необхідно негайно забезпечувати.

Важливо також зберегти традиції сільського способу життя, які значною мірою ґрунтуються на особистій і соціальній підтримці, колективному забезпеченні гуманітарних практик. Тому окремою увагою гуманітарна політика має спрямовуватись на сільських жителів — умови життя у сільській місцевості мають покращуватись прискореними темпами.

Напрями державної політики, спрямовані на підтримку добробуту та збереження людського капіталу, можуть бути реалізовані лише в тому випадку, якщо базуються на виваженій економічній спроможності та раціональних накресленнях напрямів і заходів їх реалізації, у т.ч. шляхом залучення особистих і публічних фінансів (див. рис. 7.). Хоча російська агресія ще продовжується і, вірогідно, продовжуватиметься ще довгий час, однак процеси соціально-економічного відновлення країни не можуть чекати закінчення воєнних дій. При цьому, будь-які заходи повинні враховувати і використовувати поточні соціально-економічні зрушення.



Рис. 7. Напрями державної політики забезпечення економічної безпеки в контексті подолання наслідків повномасштабної російської агресії
Джерело: складено автором за¹⁷.

¹⁷Соціально-економічні та гуманітарні наслідки російської агресії для українського суспільства. інформаційно-аналітична доповідь за ред. О. Пишуліної. Український центр економічних та політичних досліджень ім. О. Разумкова . URL: https://razumkov.org.ua/uploads/article/2022_Gum.pdf (дата звернення: 18.10.2022).

Аналіз зовнішніх факторів, що впливають на стан зовнішньоекономічної безпеки України в умовах російської агресії, дозволив диференціювати їх на два типи (див. табл. 8.):

- однополюсні, що виступають чистими ризиками для зовнішньоекономічної безпеки, сприяючи погіршенню її стану;

- двополюсні, що створюють виклики безпеці, однак характер впливу яких не обов'язково є негативним (може бути позитивним або нейтральним).

Таблиця 8.

Фактори зовнішнього впливу на зовнішньоекономічну безпеку України за сферою прояву та напрямом впливу

Сфера прояву	Напрямок впливу	
	Однополюсні	Двополюсні
Економічні	<ul style="list-style-type: none"> • Ескалація торговельних воєн. • Зростання нерівномірності у розподілі доходів, поглиблення розриву між багатими і бідними країнами. • Погіршення світової фінансової кон'юнктури внаслідок пандемії коронавірусу та продовження російської агресії. • Зростання рівня глобальної заборгованості. • Посилення конфлікту інтересів між ТНК та державами. • Розвиток тіньової економіки. • Зростання масштабів нелегальної міграції капіталу та проблеми відмивання «брудних» грошей. • Економічна рецесія, що прогнозується на найближчі роки 	<ul style="list-style-type: none"> • Формування нових центрів глобального та регіонального впливу. • Регіоналізація світового економічного простору. • Конкурентна боротьба за ринки збуту; • Конкурентна боротьба за фінансові ресурси. • Підвищення рівня фінансiалiзацiї свiтової економiки. • Зростання глобального впливу ТНК
Соціально-демографічні	<ul style="list-style-type: none"> • Неконтрольована та вимушена міжнародна міграція. • Проблема перенаселення планети 	<ul style="list-style-type: none"> • Конкурентна боротьба за людські, у тому числі інтелектуальні, ресурси.
Природно-екологічні	<ul style="list-style-type: none"> • Глобалізація екологічних загроз. • Зміни клімату. • Стихійні лиха. • Виснаження сировинних ресурсів. • Сировинні (зокрема, нафтові та газові) кризи. • Дефіцит води та продовольства. • Зростання антропогенного впливу на навколишнє середовище. 	<ul style="list-style-type: none"> • Конкурентна боротьба за природні ресурси. • Активізація міжнародного співробітництва у вирішенні екологічних проблем.
Інформаційно-технологічні	<ul style="list-style-type: none"> • Використання інформаційного простору як інструменту впливу на економічних та політичних опонентів, інформаційні війни. • Активізація кіберзлочинності; • Зростання розриву у рівнях розвитку технологій у країнах світу. 	<ul style="list-style-type: none"> • Інтеграція інформаційних технологій у всі сфери суспільно-економічного життя.
Політико-ідеологічні та воєнні	<ul style="list-style-type: none"> • Конкуренція політико-ідеологічних доктрин. • Продовження російської воєнної агресії. • Локальні та регіональні військові конфлікти. • Ризик застосування зброї масового ураження. 	<ul style="list-style-type: none"> • Завершення періоду «холодної» війни; • Перехід від біполярного до багатополарного

	<ul style="list-style-type: none">• Міжнародний тероризм та організована злочинність.	світового порядку.
Культурно-цивілізаційні тарелігійні	<ul style="list-style-type: none">• Ризики зіткнення цивілізаційних ціннісних систем.• Зростання ксенофобних настроїв.• Конфлікти на релігійному ґрунті.	<ul style="list-style-type: none">• Глобалізація культурного простору.• Активізація міжкультурного діалогу.

Джерело: складено автором за¹⁸.

Звичайно, в нинішніх умовах України — коли протидія російській агресії у розпалі — говорити про економічні прогнози, навіть короткострокові, може виглядати недоречним. Більше того, зважаючи на характер воєнних дій останніх місяців, експертами висловлюється припущення, що вірогідним є сценарій тривалої «війни на виснаження»¹⁹, що вимагає розширення горизонту сценарних напрямів дій та їх гіпотетичних результатів.

Поряд з цим, дедалі частіше йдеться про поступову (і послідовну) перевагу українських військ і, звичайно, немає сумнівів у тому, що Україні вдасться відстояти своє право на існування, на свободу та незалежність. А населення і бізнес зможуть якнайшвидше пристосовуватися до нових реалій, нових умов життя та економічної діяльності. Тому навіть в умовах значних невизначеностей, оцінки індикаторів зовнішньоекономічної безпеки країни видаються доречними саме для формування рівня потреб повоєнного відновлення.

У березні 2022 р. (ще на початковому етапі війни) Програма розвитку ООН (ПРООН), посилаючись на Уряд України, оцінила збитки від руйнації інфраструктури, будівель, доріг, мостів, лікарень, шкіл та інших матеріальних активів з початку бойових дій на 100 млрд. дол. Війна призвела до того, що 50% українських підприємств повністю закрилися, а інша половина була змушена працювати набагато нижче за свої можливості. І хоча у квітні-травні 2022 р. ситуація покращилася, однак руйнація економічного організму в перші місяці призвела до катастрофічних неочікуваних втрат публічних і особистих фінансів. Звичайно, з того часу втрати України лише примножились і поки не видно надійних механізмів та інструментів, якими вдалося б швидко їх компенсувати. Однак, тим більше повинна зростати увага до раціональних перспектив країни.

Між тим, уже почали проявлятися і навіть зміцнюватися позитивні процеси. Так, Україна розширила і посилила співпрацю з провідними розвинутими країнами, МВФ та іншими міжнародними фінансовими інститутами, що дозволило профінансувати значну частину бюджетних потреб у перші місяці агресії, не допустити спустошення валютних резервів, ліквідувати надмірні енергетичні зв'язки з агресором. Своєчасним виявилось законодавче послаблення фіскального та адміністративного тиску на бізнес. І є підстави стверджувати, що таке послаблення стосуватиметься не лише періоду воєнного

¹⁸Грибіненко О.М. Міжнародна економічна безпека: оцінка сучасного середовища, глобальні тренди та ризик-фактор. Економічний простір. 2019. № 149. С. 14–22. URL: <https://doi.org/10.32782/2224-6282/149-2> (дата звернення: 26.12.2022).

¹⁹Городніченко Ю. Воєнна економіка. П'ять уроків Другої світової для України. URL: <https://nv.ua/ukr/opinion/rosiya-vede-viynu-na-visnazhennya-do-chogo-gotuvatisya-ukrajini-novini-ukrajini-50237566.html>. (дата звернення: 26.12.2022).

стану, а буде продовжене для поступової адаптації бізнесу (до нових «старих» або ж повністю нових фіскальних умов). Подібні інституційні зміни можуть надати змістовності і швидкості відновлення соціально-економічного середовища України, зміцнити гуманітарний базис розвитку країни.

Сьогодні значна частина фахівців поділяє позицію про те, що за умови звуження воєнних дій (захоплена територія поступово зменшуватиметься) падіння ВВП за результатами року складе приблизно 30-40% (порівняно з попереднім роком), хоча, звичайно, є й більш песимістичні оцінки. В роки попередніх криз (значно менших за масштабами) втрати ВВП в Україні також були значними. Так, у 2009 р. (глобальна фінансова криза) падіння сягнуло 15%, а за два роки першої російської агресії (2014-2015 рр.) скорочення ВВП склало близько 18%. Однак, у вказаний період країна не втрачала тисячі своїх громадян, не зіштовхувалась з мільйонними еміграційними потоками, руйнування економічного організму країни було радше регіональним і не мало таких всеохоплюючих масштабів, а в наступні посткризові роки країна не знаходилася під тиском високих ризиків нової агресії.

При цьому навіть у перші три місяці агресії виробнича сфера зазнала критичних втрат. Так, прямі збитки для промислових активів становили близько 7 млрд. дол. Зокрема, назавжди зруйновані і втрачені «флагмани» вітчизняної металургії — ММК ім. Ілліча і Азовсталь, сумарна вартість активів яких перевищувала 3,3 млрд. дол.²⁰

Безумовно, показники зовнішньої торгівлі як у перші місяці агресії, так і річні загалом, зазнають суттєвого скорочення — обсяги експорту та імпорту у 2022 р. зменшаться внаслідок руйнувань як виробничого потенціалу, так і інфраструктури, якою забезпечувались експортно-імпортні потоки.

За експертними оцінками, загальні втрати від транспортної блокади, зокрема морських торговельних портів (які забезпечували до 65% міжнародної торгівлі України, передусім за рахунок металургійної та аграрної продукції) становитимуть орієнтовно 3-5 млрд. дол. щомісяця (і це без урахування пошкодження об'єктів інфраструктури внаслідок системних бомбардувань)²¹. Пошук альтернативних зовнішньоторговельних шляхів може виявитися не легким завданням. Обговорювання задіяння залізниці для спрямування експорту через західні кордони має суттєве обмеження через невідповідність вітчизняної ширини колії європейським.

Існуючі експортні промислові втрати переважно будуть зумовлені знищенням промислового (в т.ч. металургійного, який залишається базовим для експорту) потенціалу на Харківщині, Донеччині, Миколаївщині²². Для

²⁰ Економіка України під час війни: зіткнення з новою реальністю. URL: <https://ces.org.ua/ua-esopomy-under-war-2> (дата звернення: 25.12.2022).

²¹ Економіка війни та повоєнний економічний розвиток України: проблеми, пріоритети, завдання. URL: <https://www.prostir.ua/?news=ekonomika-vijny-ta-povojennyj-ekonomichnyj-rozvytok-ukrajiny-problemy-priorityety-zavdannya>. (дата звернення: 19.12.2022).

²² Економіка України під час війни: зіткнення з новою реальністю. URL: <https://ces.org.ua/ua-esopomy-under-war-2> (дата звернення: 25.12.2022).

подальшого сприяння українському експорту Канада, ЄС, Велика Британія та США вже зробили дружній крок — скасували для України тарифи і квоти, в т.ч. на продукцію металургії. Це дещо підтримає показники торгівлі металопродукцією, однак незрівнянно з втратами металургійних підприємств на Донбасі (ММК ім. Ілліча, Азовсталь та ін.).

Інша велика експортна ніша — аграрні та харчові товари — скоротиться за рахунок втрати урожаю у районах бойових дій, а також необхідних обмежень на експорт зернових для задоволення внутрішніх потреб країни і зміцнення продовольчої безпеки. Імпортні скорочення будуть зумовлені частково втратою ринків і поставок з країн-агресорів, а також значним зниженням сукупного попиту в Україні.

Відтак слід очікувати падіння обсягів зовнішньоторговельного обігу на 40-50% (порівняно з попереднім роком). Поки що, за даними Державної служби статистики України, падіння обсягів зовнішньої торгівлі становило за перші 8 місяців 2022 р. на 25-30%. Утім, таке суттєве скорочення означає, що торговельний баланс (товарів і послуг), хоча й залишиться дефіцитним, проте буде на рівні 1-2% ВВП, що значно полегшує пошук ресурсів на його покриття. Більше того, сальдо рахунку поточних операцій платіжного балансу може виявитися навіть позитивним за рахунок значної допомоги і грантів міжнародних партнерів, що, крім соціальної і гуманітарної підтримки, також сприятиме підтримці зовнішньоекономічної безпеки.

У відбудовчий період Україна повинна буде вирішувати низку завдань, поєднання яких може виявитись нелегким. Так, з одного боку, Україна ще довгі десятиліття відчуватиме на собі агресивні наміри небезпечного сусіда. В таких умовах економічна готовність до діяльності вітчизняних і міжнародних підприємців буде вкрай обмеженою. З іншого — країна повинна одразу формувати конкурентоспроможне економічне та інвестиційне середовище із потужними обсягами експорту товарів і послуг, що, водночас, дозволить створювати нові гарно оплачувані робочі місця, які, своєю чергою, сприятимуть зміцненню економічної безпеки країни.

Висновки. На підставі дослідження було визначено, що у 2021 році ВВП становив 5 459 574 млн. грн. Після 24 лютого 2022 року прогнози щодо ВВП вкрай негативні. Так, МВФ очікує падіння ВВП України у 2022 році на 35%. Таке падіння є найглибшим за всю історію нашої держави. При цьому уряд України фіксує пожвавлення економічної активності влітку-восени 2022 року порівняно з весною насамперед завдяки звільненню північних областей та зменшенню кількості регіонів з активними бойовими діями, але наразі економіка працює на значно нижчому рівні потужності у порівнянні з довоєнним.

Досліджуючи показники зовнішньої торгівлі товарами України за період з 1996 року до серпня 2022 року був зроблений висновок, що незважаючи на збільшення зовнішньоторговельного обігу до 140,9 млрд. дол. у 2021 році, сальдо зовнішньої торгівлі за досліджуваний період практично завжди було від'ємним, за виключенням 2000 р. та 2015 р. У січні–серпні 2022 р. експорт товарів становив 28945,7 млн. дол., або 69,2% порівняно із аналогічним періодом

2021 р., імпорт – 34366,8 млн. дол., або 78,6%. Негативне сальдо склало 5421,1 млн. дол.

Відповідно до проведеного аналізу, Україна має недостатній рівень ефективності зовнішньоекономічної діяльності, що гальмуються широким колом невирішених проблем, головною з яких є продовження російської агресії.

Для комплексного оцінювання стану зовнішньоекономічної безпеки України було використано метод бальної оцінки. 25 балів було присвоєно, якщо показник відноситься до I класу, 50 – II класу, 75 балів – до III класу та 100 балів – до IV класу. У підсумку, за проведеними розрахунками отримані бальні оцінки рівня зовнішньоекономічної безпеки, за якими Україна відноситься до країн з передкризовим рівнем зовнішньоекономічної безпеки. Так, у 2018 р. загальна сума балів за індикаторами зовнішньоекономічної безпеки складала 675 б., у 2019 р. – також 675 б., у 2020 р. – 725 б., у 2021 р. – 675 б. Підвищення балів у 2020 р. пов'язано з активним негативним впливом наслідків пандемії коронавірусу.

Також було зазначено, що у відбудовчий період Україна повинна буде вирішувати низку завдань, поєднання яких може виявитись нелегким. Так, з одного боку, Україна ще довгі десятиліття відчуватиме на собі агресивні наміри небезпечного сусіда. В таких умовах економічна готовність до діяльності вітчизняних і міжнародних підприємців буде вкрай обмеженою. З іншого — країна повинна одразу формувати конкурентоспроможне економічне та інвестиційне середовище із потужними обсягами експорту товарів і послуг, що, водночас, дозволить створювати нові гарно оплачувані робочі місця, які, своєю чергою, сприятимуть зміцненню економічної безпеки країни.

References:

1. Городніченко Ю. Воєнна економіка. П'ять уроків Другої світової для України. URL: <https://nv.ua/ukr/opinion/rosiya-vede-viynu-na-visnazhennya-do-chogo-gotuvatisya-ukrajini-novini-ukrajini-50237566.html>. (дата звернення: 26.12.2022).
2. Грибінченко О.М. Міжнародна економічна безпека: оцінка сучасного середовища, глобальні тренди та ризик-фактор. Економічний простір. 2019. № 149. С. 14–22. URL: <https://doi.org/10.32782/2224-6282/149-2> (дата звернення: 26.12.2022).
3. Економіка війни та повоєнний економічний розвиток України: проблеми, пріоритети, завдання. URL: <https://www.prostir.ua/?news=ekonomika-vijny-ta-povojennyj-ekonomichnyj-rozvytok-ukrajiny-problemy-priorytety-zavdannya>. (дата звернення: 19.12.2022).
4. Економіка України під час війни: зіткнення з новою реальністю. URL: <https://ces.org.ua/ua/economy-under-war-2> (дата звернення: 25.12.2022).
5. Офіційний сайт Всесвітньої організації з інтелектуальної власності. Глобальний інноваційний індекс. URL: https://www.wipo.int/global_innovation_index/en/ (дата звернення: 12.12.2022).
6. Офіційний сайт Державної служби статистики України. URL: <https://ukrstat.gov.ua/> (дата звернення: 16.12.2022).
7. Офіційний сайт Інституту менеджменту. Рейтинг глобальної конкурентоспроможності. Україна <https://www.imd.org/centers/world-competitiveness-center/rankings/world-competitiveness/> (дата звернення: 10.12.2022).
8. Офіційний сайт Міжнародного валютного фонду. Статистичний портал. URL: <https://www.imf.org/en/Countries/UKR#countrydata> (дата звернення: 23.12.2022).

9. Офіційний сайт Національного банку України. Статистика зовнішнього сектору. URL: <https://bank.gov.ua/ua/statistic/sector-external#4> (дата звернення: 24.12.2022).
10. Прямі іноземні інвестиції (ПІІ) в Україну. URL: <https://index.minfin.com.ua/ua/economy/fdi/> (дата звернення: 18.12.2022).
11. Соціально-економічні та гуманітарні наслідки російської агресії для українського суспільства. інформаційно-аналітична доповідь за ред. О. Пищуліної. Український центр економічних та політичних досліджень ім. О. Разумкова. URL: https://razumkov.org.ua/uploads/article/2022_Gum.pdf (дата звернення: 18.12.2022).
12. Стучинська Н. П. Зовнішньоекономічна безпека України в умовах глобалізаційної динаміки: проблема оптимальних співвідношень / Н. П. Стучинська // Інвестиції: практика та досвід. 2016. -№ 8. С. 101-105. URL: http://nbuv.gov.ua/UJRN/ipd_2016_8_24. (дата звернення: 17.12.2022).
13. Яремчук Н. Т. Аналіз зовнішньої торгівлі високотехнологічними товарами України / Н. Т. Яремчук, І. М. Грінько // Науковий вісник Ужгородського національного університету. Серія: Міжнародні економічні відносини та світове господарство. 2016. Вип. 6(3). С. 171. URL: http://www.visnyk-econom.uzhnu.uz.ua/archive/6_3_2016ua/44.pdf (дата звернення: 22.12.2022).

OBSERVANCE OF HUMAN AND CITIZEN RIGHTS AND FREEDOMS IN THE CONDITIONS OF IMPLEMENTATION OF MARITAL LAW IN UKRAINE

Kateryna S. Izbash,

Candidate of Law, Associate Professor, Senior Researcher at the Department of Organization of Scientific Work of the Odessa State University of Internal Affairs,
ekaterinaizbash83@gmail.com
<https://orcid.org/0000-0002-1855-1383>

Maiia I. Polishchuk,

Lecturer of the Department of Constitutional and International Law of the Institute of Law and Security of the Odessa State University of Internal Affairs,
maya_103@ukr.net
<https://orcid.org/0000-0001-7032-6231>

Abstract. The armed aggression of the Russian Federation and its full-scale invasion of the territory of Ukraine forced the entire state apparatus and society as a whole to switch to operational functioning under the legal regime of martial law. According to the Basic Law, in the conditions of a state of emergency, the constitutional right guaranteed by Art. 33 of the Basic Law of Ukraine, namely freedom of movement, free choice of place of residence, right to freely leave the territory of Ukraine. Local executive authorities and local self-government bodies establish a special regime for citizens and vehicles to enter and leave the quarantine territory, and, if necessary, ensure a sanitary inspection of things, luggage, vehicles and cargo under quarantine conditions.

Article 64 of the Constitution of Ukraine establishes exceptions under which individual restrictions on human rights and freedoms may be established. The introduction of martial law or a state of emergency directly acts as such a reason. According to the current legislation, during the period of martial law, the constitutional human rights and freedoms of citizens and citizens, which are provided for in Articles 30, 32, 33, 34, 38, 39, 41, 42, 43, 44, 53 of the Constitution of Ukraine, may be limited.

Key words: compliance, rights, freedoms, person, citizen, martial law, Ukraine, military aggression

Introduction. The armed aggression of the Russian Federation and its full-scale invasion of the territory of Ukraine forced the entire state apparatus and society as a whole to switch to operational functioning under the legal regime of martial law.

Ukraine, which is currently at the stage of struggle for the specified values, has clearly outlined its European identity and European vector of development. By joining the Council of Europe in 1995 and ratifying the Convention on the Protection of

Human Rights and Fundamental Freedoms, Ukraine proved its democratic choice. and the intention to carry out reforms aimed at protecting human rights and strengthening democratic institutions.

In the context of the research question, it is worth noting that the military aggression of the Russian Federation in Ukraine has been ongoing since 2014, and on February 24, 2022, Ukraine faced new challenges and for the first time since the independence of Ukraine found itself in the conditions of martial law, the legal regime of which covered the entire territory of our state and which caused restrictions on human rights and freedoms.

The guarantee of Article 64 of the Constitution of Ukraine is that the constitutional rights and freedoms of a person and a citizen are not subject to restrictions, but there is an exception to this norm, which has been normatively enshrined in the Basic Law. The second part of this norm stipulates that certain restrictions of rights and freedoms may be introduced in conditions of war or state of emergency, specifying the period during which such restrictions are in effect and a complete list of rights that are prohibited to be restricted during war or state of emergency¹. The Law «On the Legal Regime of Martial Law» dated May 12, 2015², which regulates the issue of martial law in Ukraine, established certain limits on the limitation of the constitutional rights and freedoms of a person and citizen, the legal interests of legal entities, and recognized such limitations as an integral part actions of a special legal regime.

The legal basis for the restriction of rights is the fact of the introduction of martial law in the state, the procedure for the introduction of which is determined by Article 5 of the Law of Ukraine «On the Legal Regime of Martial Law»³ and is a set of legal actions, which consists in the publication and entry into force of the Decree of the President of Ukraine on conducting martial law jointly with the law on its approval. As stipulated in Clause 5 of Part 1 of Article 5 of Law No. 389-VIII, the Decree of the President of Ukraine on the imposition of martial law must contain a comprehensive list of temporary restrictions on the constitutional rights and freedoms of a person and citizen, the legal interests of legal entities established in accordance with the procedure for the imposition of martial law, the term effects of such restrictions⁴. Legal analysis of the Decree of the President of Ukraine «On the introduction of martial law in Ukraine» dated February 24, 2022 No. 64/2022⁵, which regulates the list, conditions, terms and limits of the limitation of the constitutional rights of a person and a citizen,

¹ Constitution of Ukraine: Law of Ukraine dated June 28 1996 No. 254k-96/VR. URL: <https://zakon.rada.gov.ua/laws/show/254k-96/BP>

² On the legal regime of martial law: Law of Ukraine dated May 12 2015 No. 389-VIII. URL: <https://zakon.rada.gov.ua/laws/show/389-19>

³ On the legal regime of martial law: Law of Ukraine dated May 12 2015 No. 389-VIII. URL: <https://zakon.rada.gov.ua/laws/show/389-19>

⁴ On the approval of the Decree of the President of Ukraine «On the introduction of martial law in Ukraine»: Law of Ukraine dated February 24 2022 No. 2102-IX. URL: <https://zakon.rada.gov.ua/laws/show/2102-20#Text>

⁵ On the introduction of martial law in Ukraine: Decree of the President of Ukraine dated February 24. 2022 No. 64/2022. URL: <https://zakon.rada.gov.ua/laws/show/64/2022>

provided for in Articles 30-34, 38, 39, 41-44, 53 of the Constitution of Ukraine⁶, the legitimate interests of legal entities, allows us to state that this Decree is a legal basis for the implementation of restrictions on human rights in Ukraine under martial law.

The legislator foresees the legal regulation of the institution of restriction of human rights by providing its legal definition, the body of constitutional jurisdiction, in turn, carries out the official interpretation of the norms of this institution. In general, this provides conditions for the impossibility of abusing the norms of the institution of rights limitation for selfish reasons, non-use of discretionary powers in their own interests by state authorities and local self-government bodies, ensuring the rule of law⁷. Analyzing the provisions of the Decree of the President of Ukraine, which introduces possible restrictions on the rights and freedoms of a person and a citizen, it is advisable to check the compliance with world standards not only of the content of these restrictions, but also of the grounds for their establishment.

The purpose of this research is the disclosure of the scientific views of leading scholars in theoretical and legal analysis of the institute restriction of human and citizen rights and freedoms in the conditions.

Literature review and methodology. Such participants as O. Andrievska, Yu. Barabash, Ya. Kolinko, R. Melnyk, M. Onishchuk, P. Petryshyn, V. Pogorilko, P. Rabinovych, O. Skrypnyuk, V. Fedorenko, O. Fritskyi, V. Shapoval, M. Tsvik and others. The basis of the research methodology is a system of philosophical and worldview, general scientific and special methods and approaches to the scientific knowledge of legal phenomena, which as a result helped to fully and objectively investigate the issue of maintaining the rights and freedoms of a person and a citizen in the conditions of the introduction of martial law in Ukraine.

Human and Citizen Rights and Freedoms in the Context of Modern Social and Political Processes.

The formation of Ukraine as a democratic, legal and social state implies that human rights and freedoms are realized in civil society and state governance mechanisms. The protection and observance of human rights and freedoms is the basis for any state. Adoption of the Constitution of Ukraine in 1996 became the main achievement and starting point of the period of development of Ukrainian constitutionalism⁸. A characteristic feature of the constitutional process was the implementation of the provisions of the Constitution through newly created legal acts (laws and by-laws) and the system of state and local self-government bodies provided for by the Basic Law. It was at this time that regulatory and legal and organizational legal mechanisms for the implementation of the Constitution of Ukraine were formed.

In the Constitution of Ukraine, a separate section is dedicated to the rights and freedoms of a person and a citizen. Article 21 of the Constitution of Ukraine defines that all people are free and equal in their dignity and rights. Human rights and

⁶ Constitution of Ukraine: Law of Ukraine dated June 28 1996 No. 254k-96/VR. URL: <https://zakon.rada.gov.ua/laws/show/254k-96/BP>

⁷ Maidannyk O.O. Constitutional law of Ukraine: academic. manual Kyiv: Alerta, 2011. 380 p.

⁸ Constitution of Ukraine: Law of Ukraine dated June 28 1996 No. 254k-96/VR. URL: <https://zakon.rada.gov.ua/laws/show/254k-96/BP>

freedoms are inalienable and inviolable. According to Article 22 of the Basic Law of the state, the rights and freedoms of a person and a citizen, enshrined in the Constitution, are not exhaustive. Constitutional rights and freedoms are guaranteed and cannot be revoked. With the adoption of new laws or amendments to existing laws, it is not allowed to narrow the content and scope of existing rights and freedoms⁹.

Basic rights and freedoms, which are enshrined in the Constitution and laws of the state, international legal acts, determine the sphere of its autonomous freedom and ensure the satisfaction of its personal interests. They can also be defined as people's capabilities that characterize their physical and biological existence, satisfaction of material and spiritual needs.

The basic rights and freedoms of a person and a citizen are realized through civil rights, which can be different in different societies and different eras. In modern democratic countries, these rights in terms of legal force are not only not inferior to national laws of all levels, but also have priority legal effect in relation to them. These natural rights of a person, recognized and established by the state, guarantee him a certain level of freedom and provide the actual opportunity to freely dispose of himself, guarantee non-interference in individual life. Personal freedom guarantees awareness of a person's social value and a corresponding attitude towards other people and society as a whole. The legal consolidation of this freedom provides an opportunity not only to ensure the conscious attitude of the subject to it, but also to prevent the absolutization of the individual's individuality¹⁰.

Civil rights and freedoms arise from birth and exist for life. They are inalienable, that is, they cannot be limited or canceled by authorities; cannot be transferred or gifted to other entities; a person cannot waive these rights.

The Constitution of Ukraine sets requirements for this group of rights, according to which no laws should be adopted that would cancel or change civil rights. This is an important guarantee of the inviolability of human dignity and freedom.

Rights and freedoms that protect a person, a citizen, from injustice on the part of the government and the state and provide the opportunity to participate in the civil and political life of society. One of the two general types of universally recognized human rights. They provide protections from the state (such as the right to a fair trial, the presumption of innocence, and freedom of speech) and require the state to provide certain legal and political opportunities (such as the right to vote, the right to a fair trial by jury). These rights are set forth in the International Covenant on Civil and Political Rights and in Articles 1-21 of the Universal Declaration of Human Rights.

The rights of a person and a citizen in Ukraine can be limited only in cases directly provided for by the Constitution and with the aim of: first, saving people's lives and property; secondly, crime prevention or its termination; thirdly, ensuring the interests of national security, territorial integrity, public order, and economic well-being; fourth, ensuring the health and morals of the population, protecting the

⁹ Constitution of Ukraine: Law of Ukraine dated June 28 1996 No. 254k-96/VR. URL: <https://zakon.rada.gov.ua/laws/show/254k-96/BP>

¹⁰ Constitutional law of Ukraine: textbook / I.M. Almashi et al. 9th edition, trans. and additional Uzhhorod: Helvetica, 2018. 462 p.

reputation or rights and freedoms of other people; fifth, prevention of disclosure of information received confidentially.

One of the greatest achievements in guaranteeing rights and freedoms is the system of organizational and legal guarantees provided for by the Constitution, among which a particularly significant role is assigned to the President of Ukraine, the Verkhovna Rada of Ukraine, bodies of executive power and local self-government, courts, the prosecutor's office, and the Commissioner of the Verkhovna Rada of Ukraine for Rights a person.

The laws of Ukraine allow all citizens, in case of violation of their rights and freedoms or disagreement with the actions of authorities and officials, to apply to the courts. Art. 55 of the Constitution says that the rights and freedoms of a person and a citizen are protected by the court. Also, every citizen has the right to apply for the protection of his rights to the Commissioner of the Verkhovna Rada of Ukraine for human rights. After using all national legal remedies, citizens have the right to apply for the protection of their rights and freedoms in relevant international judicial institutions or international organizations, of which Ukraine is a member or participant. In addition, everyone has the right to protect their rights and freedoms from violations and illegal encroachments by any means not prohibited by law¹¹.

An additional guarantee of the protection of human rights and freedoms is also the international mechanisms for the protection of human rights, to which Ukraine has joined. An important step in this direction was the ratification on July 17, 1997. Convention on the Protection of Human Rights and Fundamental Freedoms of 1950. From now on, citizens of Ukraine have the opportunity to apply for the protection of their violated rights to the European Court of Human Rights. In addition, having joined in 1990 to the Optional Protocol to the International Covenant on Civil and Political Rights of 1966, Ukraine also recognized the competence of the UN Human Rights Committee to consider individual complaints of Ukrainian citizens on violations of their rights and freedoms guaranteed by this covenant.

The Constitution of Ukraine legally eliminated all regulatory obstacles on the way to ensuring the rights and freedoms of a person and a citizen, declaring that the norms of the Constitution of Ukraine are norms of direct effect and that applying to court for the protection of constitutional rights and freedoms of a person and a citizen is guaranteed directly on the basis of the Constitution of Ukraine.

Thus, the general guarantees of the constitutional rights and freedoms of a person and a citizen have a significant and sometimes decisive influence on the realization of these rights and freedoms, as they determine the readiness of society and the state to realize these rights and freedoms. Any, even the most sophisticated legal mechanism for the implementation of constitutional rights and freedoms is powerless under the condition of a low level of political and socio-economic development of society and the state, and the absence of traditions of legal culture.

¹¹ Constitution of Ukraine: Law of Ukraine dated June 28 1996 No. 254k-96/VR. URL: <https://zakon.rada.gov.ua/laws/show/254k-96/BP>

The Constitution distinguishes between the concepts of «rights» and «freedom». It is believed that the term «freedom» is used by the legislator in the case when it indicates the maximum freedom of choice of an individual's behavior in one or another sphere of social life, and when indicating the possibility of using a specific good, the term «right» is used. The system of constitutional rights and freedoms of an individual includes all spheres of people's life activities and meets international human rights standards. Taking into account international legal standards, rights and freedoms are classified into: personal rights and freedoms; political rights and freedoms; economic rights; social rights; environmental rights; cultural rights and freedoms.

The Constitution attaches primary importance to personal rights and freedoms.

Personal rights and freedoms are rights in the sphere of personal life and personal security, they affect the individual, private life of a person. The Constitution enshrines the following personal rights and freedoms of a person: the right to life (Article 27); the right to freedom and personal integrity (Article 29); the right to inviolability of housing (Article 30); the right to confidentiality of correspondence, telephone conversations, telegraphic and other correspondence (Article 31); the right to non-interference in private life (Article 32); the right to freedom of movement, free choice of place of residence, the right to freely leave the territory of Ukraine (Article 33); the right to freedom of thought and speech, to free expression of one's views and beliefs (Article 34); the right to freely collect, store, use and disseminate information orally, in writing or in another way - at one's choice (Article 34); the right to freedom of outlook and religion (Article 35); the right to send an individual or collective written appeal, or to personally address state authorities, local self-government bodies, officials and employees of these bodies (Article 40) ¹².

Political rights and freedoms are such rights and freedoms that citizens exercise in the political sphere of public life: the right to freedom of association in political parties and public organizations (Article 36); the right to participate in trade unions (Article 36), the right to participate in the management of state affairs, in all-Ukrainian and local referendums, to freely choose to be elected to state authorities and local self-government (Article 38), the right to gather without weapons and hold meetings , rallies and demonstrations (Article 39).

Economic rights are such rights that people realize in the economic sphere of social life: the right to own, use and dispose of private property, the results of their intellectual and creative activity (Article 41); the right to use, in accordance with the law, objects of state and communal ownership (Article 41); the right to entrepreneurial activity not prohibited by law (Article 42).

Social rights are such rights, the implementation of which is related to the satisfaction of the most important social needs of people: the right to work (Article 43); the right to strike (Article 44); the right to rest (Article 45); the right to housing (Article 47); the right to a sufficient standard of living for oneself and one's family (Article 48); the right to health care, medical assistance and medical insurance (Article 49).

¹² Constitution of Ukraine: Law of Ukraine dated June 28 1996 No. 254k-96/VR. URL: <https://zakon.rada.gov.ua/laws/show/254k-96/BP>

In addition, the right to social protection is established for citizens of Ukraine, which includes the right to support them in case of total, partial or temporary loss of working capacity, loss of a breadwinner, unemployment due to circumstances beyond their control, as well as in old age and in other cases provided for by law (Article 46).

Environmental rights are equal to a group of human rights that ensures the needs of a safe environment (Article 50): the right to an environment safe for life and health and to compensation for damage caused by the violation of this right; the right to free access to information about the state of the environment, about the quality of food products and household items, as well as the right to its distribution.

Cultural rights and freedoms are human rights and freedoms in the field of culture: the right to education (Article 53); freedom of literary, artistic, scientific and technical creativity (Article 54); the right to the results of one's intellectual and creative activity (Article 54).

The Constitution formulates the legal guarantors of the rights and freedoms of a person and a citizen: the right to protect the rights and freedoms of a person by a court (Article 55); the right to appeal in court the decisions, actions or inaction of state authorities, local self-government bodies, officials and officers (Article 55); the right to apply for the protection of one's rights to the Commissioner of the Verkhovna Rada of Ukraine for Human Rights (Article 55); the right, after using all national legal remedies, to apply for protection of one's rights and freedoms to relevant international judicial institutions or relevant bodies of international organizations of which Ukraine is a member or participant (Article 55); the right to protect one's rights and freedoms from violations and illegal encroachments by any means not prohibited by law (Article 55); the right to compensation at the expense of the state or local self-government bodies for material and moral damage caused by illegal decisions, actions or inaction of state authorities, local self-government bodies, their officials and employees in the exercise of their powers (Article 56); the right to know one's rights and obligations (Article 57); prohibition of retroactive effect of laws and other legal acts, except in cases where they mitigate or cancel the responsibility of a person (Article 58); the right to legal aid (Article 59); the right not to carry out clearly criminal orders or orders (Article 60); no one can be held legally responsible twice for the same offense (Article 61); a person is considered innocent of committing a crime and cannot be subjected to criminal punishment until his guilt is proven in a legal manner and established by a court verdict (presumption of innocence) (Article 62); no one is obliged to prove his innocence in the commission of a crime (Article 62); the accusation cannot be based on evidence obtained illegally, as well as on assumptions. All doubts regarding the proven guilt of a person are interpreted in his favor (Article 62); the right not to testify or explain about oneself, family members or close relatives (Article 63); the suspect, accused or defendant has the right to defense (Article 63)¹³.

The Constitution not only contains a fairly broad and democratic list of human and citizen rights and freedoms, but also establishes guarantees for their implementation

¹³ Constitution of Ukraine: Law of Ukraine dated June 28 1996 No. 254k-96/VR. URL: <https://zakon.rada.gov.ua/laws/show/254k-96/BP>

and protection. The specified guarantees are the appropriate conditions and methods that facilitate the realization by every person and citizen of the rights, freedoms and duties enshrined in the Constitution of Ukraine. They are divided into personal, political, economic, ideological and legal. Personal guarantees are the personal capabilities of a person and a citizen to protect their rights, freedoms, legal interests and obligations.

These include: the right to the protection of the legal rights of a person and a citizen in court, at the Human Rights Commissioner of the Verkhovna Rada of Ukraine, in international courts or relevant international organizations; the right to compensation for material and moral damages caused by state bodies, local self-government bodies and their officials; the right to know one's rights and obligations; the right to legal aid; the right not to carry out clearly criminal orders; the right to individual legal responsibility; the right to be responsible only for actions committed in the time and space of the normative legal act; the right not to bear responsibility for refusing to testify or give an explanation about oneself, family members or close relatives, whose circle is defined by law; the right of a convicted person to enjoy all the rights of a person and a citizen, with the exception of restrictions defined by law and established by a court verdict.

Political guarantees mean: political pluralism and freedom of political activity, not prohibited by law and provided for in Art. 15 of the Constitution of Ukraine; the real recognition of the people as the only source of power and the exercise of state power according to the principle of its division into legislative, executive and judicial in accordance with Articles 5 and 6 of the Constitution of Ukraine; restrictions on the activities of ultra-radical political organizations (Article 37), etc.

The main economic guarantees are: constitutional provisions on the equality of all forms of ownership and their protection by the state (Article 13); fairness and impartiality in the distribution of public wealth (Article 95); guarantee of private property (Article 41).

Ideological guarantees include: ideological diversity of social life, absence of state (mandatory) ideology and censorship (Article 15); ensuring the free development of languages (Article 10); promoting the consolidation and development of the Ukrainian nation, its historical consciousness, traditions and culture, as well as the development of the ethnic, cultural, linguistic and religious identity of all indigenous peoples and national minorities of Ukraine (Article 11).

In case of violation of human and citizen rights, everyone has the right to protection. One of the methods of protection is judicial protection, that is, the right of a person to apply to the court for the restoration of his rights and interests.

In Ukraine, in the institutional and organizational aspect, the leading role in ensuring the rights and freedoms of man and citizen belongs to the President of Ukraine. According to Art. 102 of the Constitution of Ukraine, he is the guarantor of the rights and freedoms of man and citizen. The implementation of these powers of the President is carried out through the initiation of laws and the issuance of decrees aimed at ensuring the rights and freedoms of a person and a citizen¹⁴.

¹⁴ Constitution of Ukraine: Law of Ukraine dated June 28 1996 No. 254k-96/VR. URL: <https://zakon.rada.gov.ua/laws/show/254k-96/BP>

The powers of the Head of State in the field of protection of the rights and freedoms of citizens are expressed in the right of veto over laws adopted by the Verkhovna Rada of Ukraine, in the right of the President to cancel the acts of the Cabinet of Ministers, the decisions of the heads of local state administrations, and some other normative acts in case of their violation of the rights and freedoms of individuals in Ukraine. The constitutional rights of a person and a citizen are certain possibilities of the subject of constitutional and legal relations, which exist and function in accordance with the state of development of civil society and the state. The constitutional freedoms of a person and a citizen are the ability of a person to act in accordance with his own interests and teleological instructions. The constitutional duties of a person and a citizen are a measure of mandatory behavior that everyone must observe to ensure the normal functioning of other subjects of civil society.

Human rights are a special global problem, the solution of which depends on each state, the quality of constitutional regulation and constitutional regulation of social relations. Guaranteeing freedom of speech in Ukraine begins with the confirmation in the Preamble of the Constitution that the Basic Law of Ukraine was adopted to ensure human rights and freedoms. Article 3 of the Constitution of Ukraine recognizes that human rights and freedoms, as well as their guarantees, determine the content and direction of state activity. Freedom of speech is a necessary condition for the implementation of the following constitutional principle.

According to Art. 15 of the Constitution of Ukraine, public life in Ukraine is based on the principles of political and ideological pluralism, which is one of the fundamental principles of Ukrainian society, based on the unquestionable recognition of democracy, human and citizen rights and freedoms. Compliance with the principles of ideological and political pluralism in society is an important guarantee of freedom of thought and speech. Freedom of thought and speech, free expression of one's views and convictions are necessary for people, as well as freedom of public discussions on problems that are significant and form the existence of a democratic tolerant society. Such a society proceeds from the fact that no opinion can and should not lose the right to express itself ¹⁵.

In Ukraine, which already has a developed and socially stratified industrial society, the problem of building a civil society coincides in time with the process of building the state. Therefore, the instrument of building a new society can only be the state, or rather, a democratic state. It is worth noting that the problem of the reality of rights, freedoms and legitimate interests has not only a legal aspect. It is connected with the economic and political situation of society, the state of spirituality and consolidation. Unfortunately, today there are facts that testify that state bureaucratic structures are not always interested in ensuring human rights.

¹⁵ Constitutional law of Ukraine: textbook / I.M. Almashi et al. 9th edition, trans. and additional Uzhhorod: Helvetica, 2018. 462 p.

Normative and Legal Provision of the Rights and Freedoms of a Person and a Citizen under the Conditions of the Introduction of Martial Law in Ukraine.

According to Art. 1 of the Law «On the legal regime of martial law», martial law is a special legal regime introduced in Ukraine or in some of its localities in the event of armed aggression or threat of attack, danger to the state independence of Ukraine, its territorial integrity, and provides for the provision of appropriate state authorities, to the military command, military administrations and local self-government bodies, the powers necessary to avert the threat, repulse armed aggression and ensure national security, eliminate the threat of danger to the state independence of Ukraine, its territorial integrity, as well as the temporary restriction of constitutional rights and human freedoms caused by the threat and of the citizen and the rights and legal interests of legal entities with an indication of the period of validity of these restrictions.

However, despite all the complexities of modern realities, human rights are subject to exclusive protection. This is due to the fact that the provisions of the Constitution of Ukraine recognize a person, his life and health, honor and dignity, inviolability and safety as the highest social value.

Martial law is introduced by the Decree of the President of Ukraine, which must be approved by the Verkhovna Rada of Ukraine within two days after its submission. Martial law is canceled by the President of Ukraine on the condition that the threat of armed aggression disappears or the state of war ends after peace is concluded with the opposite warring party. The abolition of martial law and the conclusion of peace are announced by the Verkhovna Rada at the request of the President, which is immediately announced through mass media.

The regime of martial law is determined by relevant legislative acts. In the event of the introduction of martial law, the President of Ukraine, in accordance with the International Covenant on Civil and Political Rights, within the first three days, shall notify the Secretary General of the United Nations.

The normative legal acts that regulate the protection of human and citizen rights during martial law include: the Constitution of Ukraine¹⁶, Laws of Ukraine «On the Legal Regime of Martial Law»¹⁷, «On Approval of the Decree of the President of Ukraine «On the Introduction of Martial Law in Ukraine»¹⁸, «On the Transfer, forced alienation or confiscation of property under the legal regime of martial law or a state of emergency»¹⁹, Decree of the President of Ukraine dated February 24, 2022 No. 64 «On

¹⁶ Constitution of Ukraine: Law of Ukraine dated June 28 1996 No. 254k-96/VR. URL: <https://zakon.rada.gov.ua/laws/show/254k-96/BP>

¹⁷ On the legal regime of martial law: Law of Ukraine dated May 12 2015 No. 389-VIII. URL: <https://zakon.rada.gov.ua/laws/show/389-19>

¹⁸ On the approval of the Decree of the President of Ukraine «On the introduction of martial law in Ukraine»: Law of Ukraine dated February 24 2022 No. 2102-IX. URL: <https://zakon.rada.gov.ua/laws/show/2102-20#Text>

¹⁹ On the transfer, forced alienation or confiscation of property under the legal regime of martial law or state of emergency: Law of Ukraine dated May 17 2012 No. 4765-17. URL: <https://zakon.rada.gov.ua/laws/card/4765-17>

the introduction of martial law in Ukraine»²⁰, Decree of the President of Ukraine dated March 14, 2022 No. 133/2022 «On the extension of the duration of martial law in Ukraine»²¹, Resolution of the Cabinet of Ministers of Ukraine dated July 13, 2011 No. 753 «On approval of the Procedure for the involvement of able-bodied persons in socially useful works under martial law»²², Resolution of the Cabinet of Ministers of Ukraine dated October 31, 2012 No. 998 «Some issues implementation of full compensation for property forcibly expropriated under the conditions of the legal regime of martial law or a state of emergency»²³, resolution of the Cabinet of Ministers of Ukraine dated July 8, 2020 No. 573 «Issue of introduction and implementation of some measures of the legal regime of martial law»²⁴.

According to Article 21 of the Constitution of Ukraine, human rights are inalienable and inviolable. In accordance with Part 2 of Art. 22 of the Basic Law of society and the state, constitutional rights and freedoms are guaranteed and cannot be canceled or limited²⁵. However, in cases defined by the Constitution, some rights and freedoms may be temporarily restricted during the introduction of martial or emergency conditions.

According to the Basic Law, in the conditions of a state of emergency, the constitutional right guaranteed by Art. 33 of the Basic Law of Ukraine, namely freedom of movement, free choice of place of residence, right to freely leave the territory of Ukraine. This is manifested in the fact that local executive authorities and local self-government bodies establish a special regime for the entry and exit of citizens and vehicles from the quarantine territory, and, if necessary, ensure the sanitary inspection of things, luggage, vehicles and cargo in the conditions quarantine. At the same time, part 2 of Art. 33 of the Constitution of Ukraine provides that a citizen of Ukraine cannot be deprived of the right to return to Ukraine at any time [2].

Protection of legal rights and freedoms of citizens is one of the key duties of the state. However, there are situations when their limitation is unavoidable and is carried out exclusively in the manner and by the means provided by the current legislation. Article 64 of the Constitution of Ukraine establishes exceptions under which

²⁰ On the introduction of martial law in Ukraine: Decree of the President of Ukraine dated February 24, 2022 No. 64/2022. URL: <https://zakon.rada.gov.ua/laws/show/64/2022>

²¹ On the extension of the martial law in Ukraine: Decree of the President of Ukraine dated March 14, 2022 No. 133/2022. URL: <https://zakon.rada.gov.ua/laws/show/757/2022#n2>

²² On approving the procedure for involving able-bodied persons in socially useful works under martial law: Resolution of the Cabinet of Ministers of Ukraine dated July 13, 2011 No. 753. URL: <https://zakon.rada.gov.ua/laws/show/753-2011-p>

²³ Some issues of full compensation for property forcibly expropriated under the legal regime of martial law or a state of emergency: Resolution of the Cabinet of Ministers of Ukraine: Resolution of the Cabinet of Ministers of Ukraine dated October 31 No. 998 of 2012. URL: <https://zakon.rada.gov.ua/laws/show/998-2012-п>

²⁴ The issue of the introduction and implementation of some measures of the legal regime of martial law: Resolution of the Cabinet of Ministers of Ukraine dated July 8, No. 573 of 2020. URL: <https://zakon.rada.gov.ua/laws/show/573-2020-p>

²⁵ On the legal regime of martial law: Law of Ukraine dated May 12 2015 No. 389-VIII. URL: <https://zakon.rada.gov.ua/laws/show/389-19>

individual restrictions on human rights and freedoms may be established. The introduction of martial law or a state of emergency directly acts as such a reason.

Thus, the Decree of the President of Ukraine dated February 24, 2022 No. 64/2022 introduced martial law in Ukraine from 05:30 on February 24, 2022 for a period of 30 days. However, the period of martial law in Ukraine has been extended from 05:30 on March 26, 2022 for a period of 30 days in accordance with Presidential Decree No. 133/2022 of March 14, 2022. According to another Decree of the President of Ukraine No. 259/2022 of April 18, 2022, the period of martial law in Ukraine was extended from 05:30 on April 25, 2022 for a period of 30 days, i.e., the martial law was extended throughout the territory of Ukraine until May 25, 2022.

In addition, martial law in Ukraine has been extended for 90 days - until February 19, 2023. The relevant Law No. 2738-IX dated November 16, 2022 entered into force on November 18, 2022. The law approved Decree of the President of Ukraine dated November 7, 2022 No. 757/2022 «On the extension of martial law in Ukraine», which provides that in connection with the ongoing large-scale armed aggression of the Russian Federation against Ukraine, based on the proposal of the National Security Council and of Defense of Ukraine, in accordance with Clause 20, Part 1, Art. 106 of the Constitution of Ukraine, the Law of Ukraine «On the Legal Regime of Martial Law on the Partial Amendment of Article 1 of the Decree of the President of Ukraine of February 24, 2022 No. 64/2022 «On the Introduction of Martial Law in Ukraine», approved by the Law of Ukraine of February 24, 2022 No. 2102-IX (with changes) - the period of martial law in Ukraine has been extended from 05:30 on November 21, 2022 for a period of 90 days.

In accordance with the current legislation, during the period of the legal regime of martial law, the constitutional human rights and freedoms of citizens and citizens, which are provided for by Articles 30, 32, 33, 34, 38, 39, 41, 42, 43, 44, 53 of the Constitution of Ukraine, may be limited: (Article 30 «Everyone is guaranteed the inviolability of their home», Article 31 «Everyone is guaranteed the secrecy of correspondence, telephone conversations, telegraphic and other correspondence», Article 32 «No one can be subjected to interference in his personal and family life, except in the cases provided for by the Constitution of Ukraine», Article 33 «Everyone who is legally present in the territory of Ukraine is guaranteed freedom of movement, free choice of place of residence, the right to freely leave the territory of Ukraine, with the exception of restrictions established by law», Article 34 «Everyone is guaranteed the right to freedom of thought and speech, to freely express one's views and beliefs», Article 38 «Citizens have the right to participate in the management of state affairs, in all-Ukrainian and local referendums, to freely elect and be elected to state authorities and local self-government bodies», Art. 39 «Citizens have the right to assemble peacefully, without weapons, and to hold meetings, rallies, marches and demonstrations, the executive power bodies or local self-government bodies are notified of their holding in advance», Art. 41 «Everyone has the right to own, use and dispose of his property, the results of his intellectual and creative activity», Art. 42 «Everyone has the right to entrepreneurial activity that is not prohibited by law», Art. 43 «Everyone has the right to work, which includes the opportunity to earn a living by

work that he freely chooses or freely agrees to», Art. 44 «Those who work have the right to strike to protect their economic and social interests», Art. 53 «Everyone has the right to education»²⁶.

Also, in accordance with Art. 8 of the Law of Ukraine «On the Legal Regime of Martial Law»²⁷ such measures as labor obligation may be introduced for able-bodied persons who are not involved in work in the defense sphere and the sphere of ensuring the livelihood of the population and are not reserved for enterprises, institutions and organizations for the period of martial law with for the purpose of carrying out works of a defensive nature, as well as eliminating the consequences of emergency situations that arose during the period of martial law, and involving them in the conditions of martial law in socially useful works performed to meet the needs of the Armed Forces of Ukraine, other military formations, law enforcement civil defense bodies and forces, ensuring the functioning of the national economy and protecting critical infrastructure and do not, as a rule, require special professional training of individuals. It should be noted that the previous place of work (position) is kept for the employees involved in the performance of socially useful works during the performance of such works. In accordance with the current legislation, appropriate restrictions on the rights of citizens are determined: forced alienation of property that is in private or communal ownership, seizure of property of state enterprises, state economic associations for the needs of the state; introduction of a curfew (prohibition of being on the streets and other public places during a certain period of the day without specially issued passes and certificates); use of capacities and labor resources of enterprises, institutions and organizations of all forms of ownership for the needs of defense, change of their work regime; prohibition of holding peaceful meetings, rallies, marches and demonstrations, other mass events; checking documents of persons, and, if necessary, conducting an inspection of things, vehicles, baggage and cargo, office premises and citizens' homes, with the exception of restrictions established by the Constitution of Ukraine; establishment of military housing obligation for individuals and legal entities for the quartering of military personnel, members of the rank and file of law enforcement agencies, personnel of the civil defense service, evacuated population and accommodation of military units, units and institutions.

Such measures must be carried out in accordance with current legislation and cannot significantly limit the fundamental rights and freedoms of Ukrainian citizens. Restrictions must be equal in scope to the goals they pursue.

The Constitution of Ukraine, as the main law that guarantees the provision and protection of the rights and freedoms of citizens, contains a list of rights that cannot be limited even during martial law. These rights include: citizens of Ukraine cannot be deprived of citizenship and the right to change citizenship; there can be no restrictions based on race, skin color, political, religious and other beliefs, gender, ethnic and social origin, property status, place of residence, language or other characteristics; the

²⁶ Constitution of Ukraine: Law of Ukraine dated June 28 1996 No. 254k-96/VR. URL: <https://zakon.rada.gov.ua/laws/show/254k-96/BP>

²⁷ On the legal regime of martial law: Law of Ukraine dated May 12 2015 No. 389-VIII. URL: <https://zakon.rada.gov.ua/laws/show/389-19>

right to send individual or collective written appeals or to personally address state and local self-government bodies is not subject to restriction; the inalienable right to life cannot be violated; on respect for dignity, freedom and personal integrity; it is unacceptable to violate the equality of children in their rights, regardless of origin; the right to housing, marriage and equal rights and obligations in marriage and family cannot be limited; the right to protect rights and freedoms in court is not subject to limitation; for compensation with the funds of the state or local self-government bodies for material and moral damage caused by illegal decisions of state authorities; the right to professional legal assistance cannot be limited; the right not to be held twice liable for the same kind of legal responsibility for the same offense; presumption of innocence; the right to defense and refusal to testify or to give explanations or statements about oneself, family members or close relatives, whose circle is defined by law.

The current legislation provides for the observance of such standards as the minimum wage, the minimum vacation period and the rest time between shifts for the time of the involvement of citizens in the performance of labor obligations and compensation of the value of property in the event of its forced expropriation.

According to Art. 3 of the Law of Ukraine «On the Transfer, Compulsory Expropriation or Expropriation of Property under the Legal Regime of Martial Law or State of Emergency» forced alienation of property under the legal regime of martial law may be carried out with prior full reimbursement of its value²⁸. In case of impossibility of prior full compensation for compulsorily expropriated property, such property shall be compulsorily expropriated with subsequent full compensation of its value. Property subject to compulsory alienation must be assessed in accordance with the procedure established by law. It is thanks to this procedure that a full refund of its value to the owner is possible.

Human dignity is undoubtedly one of the fundamental values of humanity. Violation of this charter is inadmissible under any circumstances, even during martial law. The prohibition of torture is an imperative norm of international law and, as the European Court of Human Rights constantly emphasizes in its practice, «reflects one of the fundamental values of a democratic society». It is enshrined in all major international instruments, ranging from general principles of international law, international customary law documents to international treaties at the universal and regional levels.

The use of torture and ill-treatment completely destroys the principle of human dignity. Therefore, their use is an absolute ban on the territory of the entire civilized world, even when it comes to war.

Thus, the fundamental rights of a person and a citizen are not subject to restrictions even during the period of martial law. After all, without their provision and guarantee, the existence of a person and a state in a legal democratic field is impossible.

²⁸ Constitution of Ukraine: Law of Ukraine dated June 28 1996 No. 254k-96/VR. URL: <https://zakon.rada.gov.ua/laws/show/254k-96/BP>

In Ukraine or in some of its localities, where martial law has been introduced, the military command together with military administrations can implement the following measures of the legal regime of martial law: 1) establish and strengthen the protection of objects of state importance, objects of state importance of the national transport system of Ukraine and objects that ensure the vital activities of the population, and introduce a special mode of their operation; 2) to introduce labor obligation for able-bodied persons not engaged in work in the defense sphere and the sphere of ensuring the vital activities of the population and not reserved for enterprises, institutions and organizations during the period of martial law for the purpose of performing works of a defensive nature, as well as eliminating the consequences of emergencies situations that arose during the period of martial law, and to involve them in the conditions of martial law in socially useful works performed to meet the needs of the Armed Forces of Ukraine, other military formations, law enforcement agencies and civil defense forces, ensuring the functioning of the national economy and the system of life support population and do not, as a rule, require special professional training of individuals; 3) use the capacities and labor resources of enterprises, institutions and organizations of all forms of ownership for the needs of defense, change their work regime, carry out other changes in production activities, as well as working conditions in accordance with labor legislation; 4) forcibly expropriate property that is in private or communal ownership, seize property of state enterprises, state economic associations for the needs of the state in the conditions of the legal regime of martial law in accordance with the procedure established by law and issue relevant documents of the established model; 5) to introduce a curfew, i.e. a ban on being on the streets and other public places during a certain period of the day without specially issued passes and certificates), as well as to establish a special mode of light masking; 6) establish a special regime of entry and exit, limit the freedom of movement of citizens, foreigners and stateless persons, as well as the movement of vehicles; 7) to check the documents of persons, and if necessary to conduct an inspection of things, vehicles, baggage and cargo, office premises and residences of citizens, with the exception of the restrictions established by the Constitution of Ukraine; 8) prohibit the holding of peaceful meetings, rallies, marches and demonstrations, other mass events; 9) establish a ban or restrictions on the choice of the place of stay or the place of residence of persons in the territory where martial law is in effect; 10) prohibit trade in weapons, powerful chemical and poisonous substances, as well as alcoholic beverages and alcohol-based substances; 11) establish a special regime in the field of production and sale of medicinal products containing narcotic drugs, psychotropic substances and precursors, other potent substances, the list of which is determined by the Cabinet of Ministers of Ukraine; 12) evacuate the population if there is a threat to their life or health, as well as material and cultural values, if there is a threat of their damage or destruction, in accordance with the list approved by the Cabinet of Ministers of Ukraine and others²⁹.

²⁹ Constitutional law of Ukraine: textbook / I.M. Almashi et al. 9th edition, trans. and additional Uzhhorod: Helvetica, 2018. 462 p.

Thus, the list of human and citizen rights and freedoms that cannot be restricted under martial law is exhaustive. All other rights and freedoms of a person and a citizen provided for by the Constitution of Ukraine can be limited under the condition of the introduction of martial law and mean the possibility of legal restriction of the rights and freedoms of citizens and a temporary deviation from the provisions of the Convention on the Rights and Fundamental Freedoms of Man.

Conclusions and suggestions. The development of Ukraine as a state governed by the rule of law is most fully characterized by the general state of implementation of the constitutional provisions on the rule of law and the highest legal force of the Basic Law of the state, the establishment and provision of the rights and freedoms of man and citizen, the distribution of power, fair justice and an independent judiciary, as well as on the guarantee of local self-government, political, economic and ideological diversity as the basis of social life in Ukraine, other constitutional principles of a modern democratic state (Articles 1, 3, 6, 8, 15, 19, 21, 22, 55, 124, 147 of the Constitution of Ukraine). However, new challenges and threats that have arisen before Ukraine in recent years significantly complicate the already insufficient proper implementation of most of the above constitutional provisions. These challenges and threats also create serious obstacles in the development of the rule of law as such.

Limiting the constitutional rights of a person, as well as the constitutional basis of a person's interaction with state institutions, always causes a number of negative legal, social, economic and other consequences, which can be perceived as objectively justified and considered a fair implementation of priority strategic goals only in the case of a balanced informative, socially - economic and legal policy. The requirements of martial law are, first of all, an increased burden on the state apparatus, institutions of state power, under which restrictions on the effect of any of the constitutional norms can take place only in case of extreme necessity and a high level of management organization.

The application of restrictions on human rights and freedoms is one of the fundamental elements of human relations with the state. This is done in order to find a compromise between society and the state, which is manifested in the protection of the person, the rights and freedoms of other persons from arbitrariness. In Ukraine, this thesis is enshrined at the level of the Constitution in Article 23. Therefore, the limitation of the basic rights and freedoms of a person is a legitimate, purposeful quantitative and (or) qualitative reduction in the process of legal implementation of those possible models of behavior (powers) that make up the basic right (freedom) of a person, by other persons. It has an exclusively legal, temporary, targeted, non-discriminatory, socially useful character and consists in narrowing the scope and content of a person's fundamental potential capabilities. The state's ability to limit basic human rights and freedoms is provided for in virtually all international legal acts that regulate human rights and fundamental freedoms. Each contract defines the limits of possible restrictions and an exhaustive list of grounds for them, as well as establishes a number of rights that cannot be limited under any circumstances.

References:

1. Constitution of Ukraine: Law of Ukraine dated June 28 1996 No. 254k-96/VR. URL: <https://zakon.rada.gov.ua/laws/show/254k-96/BP> (access date 14.01.2023).
2. On the approval of the Decree of the President of Ukraine «On the introduction of martial law in Ukraine»: Law of Ukraine dated February 24 2022 No. 2102-IX. URL: <https://zakon.rada.gov.ua/laws/show/2102-20#Text> (access date 14.01.2023).
3. On the transfer, forced alienation or confiscation of property under the legal regime of martial law or state of emergency: Law of Ukraine dated May 17 2012 No. 4765-17. URL: <https://zakon.rada.gov.ua/laws/card/4765-17> (date of application 14.01.2023).
4. On the legal regime of martial law: Law of Ukraine dated May 12 2015 No. 389-VIII. URL: <https://zakon.rada.gov.ua/laws/show/389-19> (access date 14.01.2023).
5. On the introduction of martial law in Ukraine: Decree of the President of Ukraine dated February 24. 2022 No. 64/2022. URL: <https://zakon.rada.gov.ua/laws/show/64/2022> (date of application 14.01.2023).
6. On the extension of the martial law in Ukraine: Decree of the President of Ukraine dated March 14.2022 No. 133/2022. URL: <https://zakon.rada.gov.ua/laws/show/757/2022#n2> (access date 14.01.2023).
7. Some issues of full compensation for property forcibly expropriated under the legal regime of martial law or a state of emergency: Resolution of the Cabinet of Ministers of Ukraine: Resolution of the Cabinet of Ministers of Ukraine dated October 31 No. 998 of 2012. URL: <https://zakon.rada.gov.ua/laws/show/998-2012-п> (date of application 14.01.2023).
8. The issue of the introduction and implementation of some measures of the legal regime of martial law: Resolution of the Cabinet of Ministers of Ukraine dated July 8. No. 573 of 2020. URL: <https://zakon.rada.gov.ua/laws/show/573-2020-p> (date of application 01.14.2023).
9. On approving the procedure for involving able-bodied persons in socially useful works under martial law: Resolution of the Cabinet of Ministers of Ukraine dated July 13. 2011 No. 753. URL: <https://zakon.rada.gov.ua/laws/show/753-2011-p> (date of application 14.01.2023).
10. Constitutional law of Ukraine: textbook / I.M. Almashi et al. 9th edition, trans. and additional Uzhhorod: Helvetica, 2018. 462 p.
11. Maidanyk O.O. Constitutional law of Ukraine: academic. manual Kyiv: Alerta, 2011. 380 p.

ДЕФІНІЦІЯ СУБ'ЄКТА КРИМІНАЛЬНИХ ПРАВОПОРУШЕНЬ У СФЕРІ ІНТЕЛЕКТУАЛЬНОЇ ВЛАСНОСТІ

Vadym B. Kharchenko

doctor of legal sciences, professor,

manager of department of criminal right and
criminology of faculty # 6

Kharkov national university of internal affairs,
Kharkov, Ukraine

vadim-kharchenko@ukr.net

<https://orcid.org/0000-0002-2412-7909>

Анотація: У розділі монографії розглядаються питання визначення та конкретизації ознак суб'єктів кримінальних правопорушень у сфері інтелектуальної власності, передбачених статтями 176, 177, 229, 231 та 232 КК України. Обґрунтовується позиція щодо ознак фізичної особи та осудності як таких, що є передумовою наявності свободи волі, усвідомлення своєї кримінально протиправної поведінки в об'єктивному світі та передбачення спричинення шкоди об'єкту посягання. Виходячи з відповідного рівня розумового розвитку, свідомості особи, який свідчить про можливість усвідомлювати фактичні об'єктивні ознаки та суспільну небезпечність таких кримінальних правопорушень, робиться висновок про обґрунтованість та доцільність визначення шістнадцятирічного віку кримінальної відповідальності. Аргументується, що порушення права авторства на об'єкт інтелектуальної власності одним з співавтором (співтворцем) такого об'єкту виключає підстави кримінальної відповідальності, як і у випадку щодо такого порушення на об'єкт, створений у зв'язку з виконанням трудового договору або створений за замовленням. Розглядаються проблеми вчинення кримінальних правопорушень у сфері інтелектуальної власності службовою особою з використанням службового становища, а також особою, якій комерційна таємниця стала відома у зв'язку з її професійною або службовою діяльністю.

Вступ. Становлення методологічних основ вчення про суб'єкта кримінального правопорушення можна віднести до ранніх теорій та кримінально-правових поглядів І. Канта, Р. Гегеля, А. Фейербаха, І. Фіхта й інших представників філософії та кримінального права. Так за Кантом, суб'єкт злочину – це фізична особа, яка володіє безперешкодною волею, що розглядається ним як бажання. Правовим же наслідком вини є покарання³⁰. Злочин, з погляду Гегеля, є не що інше, як прояв волі окремої особи. Злочинець є не просто об'єктом, який піддається впливу з боку карального апарату держави, а суб'єктом права, що притягається до відповідальності відповідно до вчиненого злочину³¹.

³⁰ Пионтковский А. А. Уголовно-правовые воззрения Канта, А. Фейербаха и Фихте. Ученые труды ВИЮН. Вып. 1 Москва : Юрид. изд-во НКЮ СССР, 1940. С. 64.

³¹ Кант Иммануил Сочинения = Werke : На нем. и рус. яз. / Иммануил Кант ; Подгот. [и предисл., с. 6–73, написано] Н. Мотрошиловой, Б. Тушлингом . Т. 1 : Трактаты и статьи (1784–1796). Москва : Изд. фирма АО «Ками», 1994. С. 137.

Основні поняття та категорії кримінального права, такі як склад злочину, інститути кримінальної відповідальності, покарання, співучасті, були розроблені А. Фейербахом, спираючись саме на філософію І. Канта. Будучи яскравим представником класичної німецької школи кримінального права, А. Фейербах розглядав злочин як дію безперешкодною, вільною волі злочинця, відстоював положення про необхідність застосування до особи не тільки фізичного, а і психічного примушення. Ці напрацювання у подальшому були продовжені в роботах видатних криміналістів О. Ф. Кістяковського, В. Д. Спасовича, Н. С. Таганцева та інших вчених. Особливо слід підкреслити, що більшість вчених у теорії суб'єкта злочину, розглядаючи його через призму філософських кримінально-правових теорій, виявляли об'єднуючу їх погляди ознаку стосовно того, що будь-яке діяння, у тому числі й кримінально протиправне, завжди вчиняється фізичною особою, тобто людиною. Не випадково М. С. Таганцев свого часу стверджував, що суб'єктом злочину може бути тільки винна фізична особа³².

Перевагу в більш послідовному та правильному розумінні питання свободи волі отримала позиція А. А. Пионтковського, який зазначав, що злочинець як будь-яка осудна особа володіє свободою волі, усвідомлює свою протизаконну поведінку в об'єктивному світі та передбачає, що в результаті цього можуть настати злочинні наслідки. Отже, свобода вибору, вибірковості своєї поведінки в осудної особи є завжди³³. Разом з тим А. Н. Трайнін взагалі висловлював думку, що суб'єкт злочину не може розглядатися в системі елементів складу злочину, оскільки людина не є елементом вчиненого ним злочинного діяння³⁴. Але така позиція не отримала достатньо широкого визнання в кримінальному праві.

Важливою теоретичною основою у дослідженні як суб'єкта кримінального правопорушення у цілому, так й суб'єкта кримінальних правопорушень у сфері інтелектуальної власності зокрема, є досягнення встановленого законом віку, що обумовлює кримінальну відповідальність за вчинення кримінально протиправного діяння. На певних історичних етапах ця ознака встановлювалася законодавцем по-різному. Для ранніх періодів було характерним встановлення достатньо низьких вікових меж. У подальшому наведене питання вирішувалося зі значними коливаннями.

На сьогодні ч. 1 ст. 22 Кримінального кодексу України (далі – КК) зазначає загальний вік кримінальної відповідальності, що становить 16 років. Тобто законодавець безапеляційно встановлює верхню межу віку кримінальної відповідальності, хоча і теорія кримінального права, і практика застосування закону про кримінальну відповідальність не настільки категоричні у цьому питанні. Перш за все це стосується окремих кримінальних правопорушень, суб'єктом яких може бути лише певна особа – спеціальний суб'єкт (ч. 2 ст. 18

³² Таганцев Н. С. Русское уголовное право : лекции : Часть общая: В 2-х т. Т. 1/сост. и отв. ред. Н. И. Загородников. Москва : Наука, 1994. С. 144–145.

³³ Пионтковский А. А. Учение о преступлении по советскому уголовному праву. Курс советского уголовного права : Общая часть. Москва : Госюриздат, 1961. С. 271–272.

³⁴ Трайнин А. Н. Общее учение о составе преступления. Москва : Госюриздат, 1957. С. 191.

КК). Але таке визначення пов'язано не тільки з досягненням особи певного віку, а й з іншими додатковими ознаками. Це дозволяє окремим науковцям, поряд зі спеціальним суб'єктом кримінального правопорушення, розглядати також необхідність визначення загального суб'єкта з додатковими ознаками³⁵. Тому слід погодитися з пропозиціями щодо безпосереднього зазначення у кримінальному законі конкретного переліку норм, за вчинення яких кримінальній відповідальності підлягають особи, яким до скоєння злочину виповнилося більш ніж шістнадцяти років.

Ознаки суб'єкта простих складів кримінальних правопорушень у сфері інтелектуальної власності

Згідно з чинним законом про кримінальну відповідальність, суб'єктом посягань у сфері інтелектуальної власності, а саме кримінальних правопорушень, передбачених статтями 176, 177, 229, 231 та 232 КК, є осудна особа, яка досягла шістнадцятирічного віку. У науці кримінального права України дані положення жодним з науковців не бралися під сумнів. Проте на сьогодні в інших країнах криміналістами вже порушувалося питання про зниження віку кримінальної відповідальності за вчинення кримінально караних посягань у сфері інтелектуальної власності.

Разом з тим у кримінальному праві України в основу зниження віку кримінальної відповідальності натепер покладені такі критерії: 1) рівень розумового розвитку, свідомості особи, який свідчить про можливість уже в чотирнадцять років усвідомлювати фактичні об'єктивні ознаки та суспільну небезпечність кримінальних правопорушень; 2) значна поширеність більшості з цих посягань серед осіб у віці від чотирнадцяти до шістнадцяти років; 3) значна (суттєва) суспільна небезпечність таких діянь³⁶. В спеціальній літературі також наголошується, що для визнання особи здатною до винної відповідальності необхідно та достатньо встановити: 1) здатність розуміти регулюючу роль базових цінностей та норм у суспільства; 2) можливість доступу до інформації про такі базові цінності; 3) здатність враховувати їх наявність – або беручи до виконання, або відкидаючи їх в ситуації вибору.

Без сумніву, факт заборони на вчинення окремих найбільш типових для заборони деліктів доступний вже з досить раннього віку, але стосовно порушень у сфері інтелектуальної власності рівень свідомості в суспільстві у цілому настільки слабкий, що можна з упевненістю говорити про його відсутність у віці до 16-ти років. Опитування щодо порушень авторського права та суміжних прав свідчить про ще більш низький рівень усвідомлення в суспільстві характеру протиправності порушення прав на результати інтелектуальної, творчої діяльності та засоби індивідуалізації³⁷.

³⁵ Куц В. М. Новий Кримінальний кодекс України: яким йому бути. Харків : Ксилон, 1999. С. 28. ³⁶ Кримінальне право України. Загальна частина : підруч./В. Я. Тацій, В. І. Тютюгін, В. І. Борисов та ін. ; за ред. В. Я. Тація, В. І. Борисова. 6-те вид., перероб. і допов. Харків : Право, 2020. С. 166.

³⁷ Харченко, Вадим Борисович. Уголовно-правовая охрана авторского права и смежных прав : дис. на соиск. учен. степ. канд. юрид. наук : спец. 12.00.08/Ун-т внут. дел. Харьков, 1996. С. 208.

Враховуючи вищенаведене, а також загальну суспільну небезпечність кримінальних правопорушень у сфері інтелектуальної власності, є недоцільним як натепер, так і у найближчому майбутньому порушувати питання про зниження віку кримінальної відповідальності щодо вказаних посягань. Вирішення цього питання також може бути пов'язане з надзвичайними темпами поширеності використання високих технологій неповнолітніми особами³⁸.

Також одним із найважливіших аспектів проблеми суб'єкта кримінальних правопорушень є його осудність. Осудність як властивість людини – поняття достатньо складне та багатогранне і вимагає комплексного дослідження представниками різних галузей знань. Осудність є не лише необхідною умовою для притягнення особи, яка вчинила правопорушення, до кримінальної відповідальності, але й необхідною передумовою для встановлення винності особи. Володіючи здатністю мислити, людина зі здоровою психікою може не тільки правильно оцінювати свої дії, але й обирати варіант своєї поведінки, що відповідає потребам, мотивам, цілям та завданням, які особа для себе визначила.

Суб'єкт кримінального правопорушення як правовий та конкретизований прояв обмежений ознаками, необхідними для обґрунтування кримінальної відповідальності особи, яка вчинила протиправне діяння (фізична особа, досягнення віку, осудність). Зазначені ознаки мають кримінально-правове значення, з яким закон про кримінальну відповідальність пов'язує підстави такої відповідальності та призначення судом відповідного виду й розміру покарання.

Ще однією дискусійною проблемою, яка пов'язана з суб'єктом кримінального правопорушення та була і багато у чому залишається предметом обговорення у науці кримінального права України, є проблема відповідальності в кримінальному праві юридичних осіб. Незважаючи на те, що з прийняттям КК України 2001 року, в якому законодавець чітко та недвозначно вказав на таку ознаку суб'єкта кримінального правопорушення, як фізична особа, цю проблему не можна вважати цілком вичерпаною як в цілому, так і щодо злочинів у сфері інтелектуальної власності. Питання полягає навіть не у тому, що у багатьох державах, таких як США, Англія, Франція, Італія, Нідерланди, знайшло своє законодавче закріплення визначення юридичних осіб суб'єктами злочину, а у єдності суб'єктивних ознак складу кримінального правопорушення та взаємозв'язку й обумовленості ознак суб'єкта з ознаками суб'єктивної сторони. Зазначене актуалізує й доповнення закону про кримінальну відповідальність Розділом XIV-1 «Заходи кримінально-правового характеру щодо юридичних осіб».

Аналіз норм щодо відповідальності за кримінальні правопорушення у сфері інтелектуальної власності свідчить про різний підхід законодавця до проблеми визначення їх суб'єктів. У більшості випадків ознаки суб'єкта в законі спеціально не називаються. Це дає змогу науковцям, як правило, лише

³⁸ Карчевський М. В. Злочини у сфері використання комп'ютерної техніки: навч. посіб./Луганськ. держ. ун-т внутр. справ. Луганськ : РВВ ЛДУВС, 2006. С. 135.

значити, що їх суб'єктом є особа, яка досягла 16-річного віку³⁹. Проте, у деяких посяганнях у сфері інтелектуальної власності суб'єкт спеціально зазначений законодавцем: «вчинені службовою особою» (ч. 3 статей 176, 177 та 229 КК) або «особою, ... у зв'язку з професійною або службовою діяльністю» (ст. 232 КК).

Водночас вивчення диспозицій, у яких не вказується на суб'єкта кримінального правопорушення, приводить до висновку про наявність у таких нормах деяких «прихованих» ознак, що вказують на можливість їх вчинення різними особами або, навпаки, можливість визначення кола осіб, які не можуть бути суб'єктами зазначених посягань. Головним чином, про це свідчить характер та зміст ознак об'єктивної сторони конкретного злочинного посягання у сфері інтелектуальної власності.

Як зазначалося, у більшості випадків законодавець не вважає за необхідне деталізувати або наголошувати на ознаках суб'єкта кримінального правопорушення, що посягає на результати інтелектуальної, творчої діяльності та засоби індивідуалізації. Це призводить до поверхневого, неглибокого їх аналізу як в юридичній літературі загального характеру, так і у спеціальних наукових дослідженнях, присвячених наведеній тематиці. Так, П. С. Матишевський, визначаючи ознаки суб'єктів кримінальних правопорушень, передбачених статтями 229 та 231 КК, стверджував, що їх суб'єктом є особа, яка досягла 16-річного віку. Стосовно суб'єкта правопорушень, передбачених статтями 176 та 177 КК, він додатково наголошував, що ними може бути як службова, так і приватна особа, у тому числі і сам автор, якщо він приховав співавторство іншої особи⁴⁰. М. І. Хавронюк, коментуючи статті 176 та 177 КК, взагалі вважає достатнім зазначити: «Суб'єкт злочину загальний». Його підтримує і О. О. Дудоров, вказуючи, що суб'єкт кримінального правопорушення, передбаченого ст. 229 КК, є аналогічним з суб'єктом, передбаченим ст. 176 КК. Таке саме визначення наводить і А. М. Решелюк щодо суб'єкта кримінального правопорушення, передбаченого ст. 231 КК⁴¹. А. П. Бабій та Є. Л. Стрельцов також вважають, що суб'єктами зазначених посягань може бути будь-яка фізична особа з 16-ти років⁴². У своїй монографії А. С. Нерсисян теж акцентував увагу на розгляді

³⁹ Дудоров О. О. Злочини у сфері підприємництва: навч. посіб./за ред. М. І. Хавронюка. Київ : Атіка, 2001. С. 561, 567.

⁴⁰ Науково-практичний коментар до Кримінального кодексу України: за станом законодавства і постанов Пленуму Верховного Суду України на 1 груд. 2001 р./Ю. В. Александров, П. П. Андрушко, В. І. Антипов [та ін.] ; відп. ред. С. С. Яценко. Київ : А.С.К., 2002. С. 508, 512, 354, 355.

⁴¹ Науково-практичний коментар Кримінального кодексу України/А. М. Бойко, Л. П. Брич, В. К. Гришук [та ін.] ; за ред. М. І. Хавронюка. 3-тє вид., перероб. та доп. Київ : Атіка, 2003. С. 394, 398, 575, 577.

⁴² Кримінальний кодекс України : наук.-практ. коментар. Вид. 6-е, перероб. та допов./О. М. Алієва, А. П. Бабій, Л. К. Гаврильченко [та ін.] ; відп. ред. Є. Л. Стрельцов. Харків : Одісей, 2009. С. 328, 331, 420, 423.

виключно ознак спеціального суб'єкта, визначивши щодо загального суб'єкта тільки вік, з якого може наставати відповідальність⁴³.

Таке поверхнєве визначення ознак загального суб'єкта кримінальних правопорушень у сфері інтелектуальної власності обумовлено перш за все складністю об'єктивної сторони порушення прав на такі об'єкти, адже данні відносини є складними за своєю структурою та змістом.

По-перше, суб'єктам права інтелектуальної власності, як правило, належать дві групи прав: особисті немайнові та майнові права інтелектуальної власності. При цьому особисті немайнові права не залежать від майнових прав інтелектуальної власності. Особа (творець або творці об'єкта права інтелектуальної власності – автор, виконавець, винахідник тощо) наділена особистими немайновими правами, які не можуть відчужуватися (передаватися) іншим особам. Тобто порушення особистих немайнових прав можливе, за загальним правилом, виключно з боку особи, яка не є творцем об'єкта права інтелектуальної власності (твору, виконання, винаходу, корисної моделі, промислового зразка тощо).

Разом з тим право авторства на об'єкт інтелектуальної власності, створений у співавторстві, належить співавторам (співтворцям) спільно, незалежно від того, становить такий об'єкт одне нерозривне ціле чи складається з частин, кожна з яких може мати ще й самостійне значення. Відносини між співтворцями можуть бути визначені договором, а у разі його відсутності право авторства здійснюється всіма співтворцями спільно. Тобто недотримання одним із співтворців прав інших співтворців не утворює порушення особистих немайнових прав на тій підставі, що зазначена особа також володіє певною частиною наведених прав. У цьому випадку порушник не дотримується певних договірних зобов'язань або вимоги цивільно-правових актів, що не утворює складу кримінального правопорушення і підлягає розгляду та врегулюванню за межами кримінального права.

На підставі наведеного, неможливо погодитися із думкою П. С. Матишевського, що суб'єктом порушення авторського права (ст. 176 КК) може бути «...сам автор, якщо він приховував співавторство іншої особи»⁴⁴. З тих самих підстав не є обґрунтованою й позиція І. О. Зінченко, яка, характеризуючи суб'єкта кримінального правопорушення, передбаченого ст. 177 КК, зазначає: «В якості суб'єкта може визнаватися автор винаходу, корисної моделі, раціоналізаторської пропозиції тощо, якщо він приховав співавторство іншої особи»⁴⁵.

⁴³ Нерсесян А. С. Кримінально-правова охорона прав інтелектуальної власності : монографія. Хмельниц. : Хмельниць. ун-т управління та права, 2010. С. 87, 136, 160.

⁴⁴ Науково-практичний коментар до Кримінального кодексу України. С. 354.

⁴⁵ Зінченко І. О. Кримінально-правова охорона виборчих, трудових та інших особистих прав і свобод людини і громадянина: Аналіз законодавства і судової практики : монографія/Акад. правових наук України ; Ін-т пробл. вивч. злочинності. Харків : СПД ФО Вапнярчук Н. М., 2007. С. 193

Ще більш дискусійним наведене є через спеціальний правовий режим вирішення зазначених спорів. Так, ч. 4 ст. 13 Закону України «Про авторське право і суміжні права»⁴⁶ визначає, що у разі порушення авторського права на твір, створений у співавторстві, кожен співавтор має право звернутися з вимогою про його захист, у тому числі в судовому порядку. Ще більш спрощену процедуру встановлює ч. 3 ст. 8 Закону «Про охорону прав на винаходи і корисні моделі»⁴⁷: «У разі перегляду умов угоди щодо складу винахідників Установа за спільним клопотанням осіб, зазначених у заявці як винахідники, а також осіб, що є винахідниками, але не зазначені у заявці як винахідники, вносить зміни до відповідних документів у порядку, що встановлюється Установою». Аналогічні норми мають й інші спеціальні закони, що врегульовують відносини на об'єкти права інтелектуальної власності. Таким чином, суб'єктом порушення особистих немайнових прав на об'єкти інтелектуальної власності можуть бути визначені виключно особи, які не є творцями або співтворцями такого об'єкта. Але слід ще раз наголосити на тому, що особисті немайнові права визначаються лише щодо тих об'єктів інтелектуальної власності, які характеризуються вираженою творчою складовою процесу їх створення людиною (автором). Особисті немайнові права не можуть характеризувати, наприклад, право інтелектуальної власності на географічне зазначення або комерційну таємницю. Щодо вказаних та деяких інших об'єктів, закон допускає наявність та реалізацію тільки виключно майнових прав.

По-друге, майнові права інтелектуальної власності можуть відповідно до закону бути вкладом до статутного капіталу юридичної особи, предметом договору застави та інших зобов'язань, а також використовуватися в інших цивільних відносинах. Вони також можуть бути передані повністю або частково іншій особі, тобто майнові права інтелектуальної власності можуть передаватися (відчужуватися) володільцем таких прав повністю або частково третім особам, назавжди або на визначений у ліцензії термін.

Зазначене обумовлює можливість порушення майнових прав інтелектуальної власності виключно особами, яким не належать зазначені права (або окреме майнове право), у тому числі і творцем чи іншим володільцем прав на об'єкт інтелектуальної власності, за умов передачі ними повністю або частково таких прав третій особі шляхом видачі ліцензії або укладення цивільно-правового договору. Як зазначав О. О. Піленко, до даної групи повинен бути віднесений випадок, коли винахідник отримує патент і потім передасть його третій особі. Цей випадок не може залишати жодних сумнівів: винахідник, що продав свій патент, а після цього відновив фабрикацію патентованого винаходу, звичайно, здійснює контрафакцію⁴⁸.

⁴⁶ Про авторське право і суміжні права : Закон України від 01.12.2022 № 2811-IX // URL: <https://zakon.rada.gov.ua/laws/show/2811-20#n855> (дата звернення 09.03.2023).

⁴⁷ Про охорону прав на винаходи і корисні моделі : Закон України від 15.12.1993 № 3687-XII // URL : <https://zakon.rada.gov.ua/laws/show/3687-12#Text> (дата звернення 09.03.2023).

⁴⁸ Піленко А. А. Право изобретателя./редкол. : Н. В. Козлова, С. М. Корнеев, Е. В. Кулагина, П. А. Панкратов. Москва : Статут, 2001. С. 516.

Така передача автором, виконавцем, винахідником або іншими особами, яким належать виключні майнові права, зазначених прав третім особам здійснюється шляхом укладання відповідних цивільно-правових угод (наприклад, видавничого договору) або надання ліцензії. Отже, особа, яка діє на підставі такої угоди, або ліцензіат у межах визначеної компетенції, не порушує прав на об'єкти інтелектуальної власності. Ці ж межі або умови договору можуть бути вельми різними: ліцензія або угода можуть бути обмежені передачею лише частини прав або окремого права, обмежені за часом, місцем, за кількістю тощо, а порушення цих меж або умов є контрафакцією.

Таким чином, стверджував О. О. Пиленко, патентне право – і щодо цього цілком аналогічне з правом авторським – криміналізує деякі порушення приватно-договірних відносин. Звичайно, це накладає на тлумачів патентного права обов'язок вказати точну межу, де кінчаються ці криміналізовані порушення договору. Він також зазначав, що ліцензією є договірна відмова володільця патенту – щодо даної особи – від належного йому права заборонити такій особі експлуатацію даного винаходу. Оскільки володільць патенту не відмовився від права заборони – він, очевидно, вільний його здійснювати⁴⁹.

Разом з тим, у разі закінчення строку ліцензії чи договору на використання виключних майнових прав або його дострокового припинення на підставі закону чи через порушення його умов, судового рішення тощо, особа втрачає право на реалізацію зазначених майнових прав. Продовження використання об'єкта права інтелектуальної власності такою особою без чинних на це підстав засвідчує факт порушення. Але якщо ліцензіат чи інша сторона договірних відносин порушує умови договору стосовно не обсягу наданих йому прав, а покладених на нього обов'язків – вчинене не утворює посягання на результати творчої діяльності та засоби індивідуалізації. Тому несплата обумовленої ліцензії або договором винагороди (оплати), непредставлення періодичних відповідей про фабрикацію, маркування продукту не тієї якості, яка була обумовлена ліцензією тощо, може утворити лише підстави для цивільно-правової відповідальності ліцензіата за порушення умов ліцензії чи договору.

По-третє, статті 429 та 430 ЦК України встановлюють особливий правовий режим належності майнових прав інтелектуальної власності на об'єкт, створений у зв'язку з виконанням трудового договору, та на об'єкт, створений за замовленням. У зазначених випадках такі права належать спільно творцю та юридичній або фізичній особі, де або у якої він працює, чи творцю та замовникові. Слід також зазначити, що порушення виключних майнових прав на об'єкти інтелектуальної власності, які належать декільком особам спільно, однією з таких осіб, складу кримінального правопорушення у сфері інтелектуальної власності не утворює, а особа, яка допустила таке порушення, не може бути визнана суб'єктом відповідного посягання. Тобто вирішення цього питання аналогічно підходам щодо порушення співволодільцями особистих немайнових прав на об'єкти інтелектуальної власності.

⁴⁹ Там само. С. 517.

По-четверте, не може бути суб'єктом кримінального правопорушення у сфері інтелектуальної власності особа, яка здійснює право попереднього користування, тобто особа, яка до дати подання заявки на об'єкт інтелектуальної власності або, якщо було заявлено пріоритет, до дати пріоритету заявки в інтересах своєї діяльності добросовісно використала такий об'єкт в Україні або здійснила значну і серйозну підготовку для такого використання. Така особа має право на безоплатне продовження такого використання або використання, яке передбачалося зазначеною підготовкою.

Таким чином, стосовно кримінальних правопорушень у сфері інтелектуальної власності, законодавець пов'язує ознаки суб'єкта простих складів виключно з приватною особою. Зазначене обумовлено тим, що порушення прав на об'єкти інтелектуальної власності, як правило, пов'язане з їх вчиненням у процесі традиційної, звичайної діяльності людини, доступністю таких об'єктів необмеженому колу осіб, відсутністю необхідності використання для таких порушень особливих обставин (повноважень службової особи або особи, на яку покладені спеціальні зобов'язання), а також незалежності сфери існування та обігу об'єктів права інтелектуальної власності від специфічного, виокремлюваного середовища діяльності службових осіб або осіб, на яких покладені спеціальні зобов'язання. Вчинення таких кримінальних правопорушень не обумовлене можливістю їх скоєння виключно службовою особою або лише певною особою (спеціальним суб'єктом).

Аналіз диспозицій простих складів кримінальних правопорушень, що посягають на результати інтелектуальної, творчої діяльності та засоби індивідуалізації, вказує на недотримання суб'єктом загальновідомих, елементарних норм і правил, пов'язаних, у переважній більшості випадків, зі звичайними умовами життя будь-якої людини та можуть вчинятися насамперед особами, які не мають особливих повноважень, фаху або вміння чи здібностей для їх вчинення (обумовлених займаною посадою, службовими повноваженнями, використанням особливих знарядь, засобів чи технологій тощо). Також про нетиповість цих посягань для їх вчинення службовими особами або спеціальними суб'єктами свідчить загальнопоширене та загальнодоступне середовище, в якому знаходяться об'єкти права інтелектуальної власності. Водночас наведене не виключає можливості вчинення цих кримінальних правопорушень службовою особою або особою, на яку покладені спеціальні зобов'язання. Але необхідно враховувати, що у разі вчинення зазначеними особами кримінально караних посягань у сфері інтелектуальної власності без використання своїх повноважень або спеціальних зобов'язань, посягання слід розглядати як вчинене приватною особою.

Спеціальний суб'єкт як особливо кваліфікуюча ознака кримінальних правопорушень у сфері інтелектуальної власності

Як зазначалося, у більшості випадків, стосовно кримінальних правопорушень у сфері інтелектуальної власності, законодавець передбачає їх вчинення лише приватною особою, тобто загальним суб'єктом. Це обумовлено тим, що вчинення кримінальних правопорушень зі спеціальним суб'єктом

завжди пов'язується зі специфічними обставинами та сферою службової або фахової діяльності службової особи.

Тому висвітлення питань спеціального суб'єкта кримінальних правопорушень цієї групи повинне бути поєднане саме з розглядом тих додаткових ознак, що і визначають склад кримінального правопорушення, суб'єктом якого може бути лише певна особа. Виходячи з того, що визначення службової особи спеціальним суб'єктом характеризує більшість кримінальних правопорушень цієї групи, необхідно розпочати розгляд додаткових ознак такого суб'єкта саме з аналізу вказаної ознаки.

Саме наявність сфери службової або фахової діяльності наукою кримінального права розглядається як фактор, що або суттєво полегшує вчинення кримінального правопорушення саме службовою особою, або, в більшості випадків, взагалі робить можливим вчинення такого посягання. Враховуючи зазначене, в частинах 3 статей 176, 177 та 229 КК України законодавець виокремлює як особливо кваліфікуючу ознаку вчинення таких кримінальних правопорушень службовою особою з використанням службового становища, що робить їх незрівнянно більш суспільно небезпечними, порівняно з простими складами вказаних посягань.

Перш за все слід звернути увагу на позицію А. Н. Трайніна, який виділяв «склади з конкретним колом суб'єктів і склади зі спеціальним колом суб'єктів»⁵⁰. Причому, на його думку, у складах із конкретним суб'єктом коло осіб значно звужене: закон вказує не взагалі на «службових осіб», а безпосередньо зазначає, із виконанням яких спеціальних обов'язків пов'язується така діяльність службової особи. Це, на наш погляд, є вирішальним для відокремлення кола службових осіб як суб'єктів особливо кваліфікованих складів кримінальних правопорушень, передбачених статтями 176, 177 та 229 КК, від суб'єкта розголошення комерційної таємниці (ст. 232 КК), де виконання службової діяльності є обов'язковою передумовою ознайомлення з відомостями, що складають комерційну таємницю, та подальшого їх умисного розголошення. Також необхідно зазначити, що робота не має на меті розгляд визначення та ознак службової особи. По-перше, в науці кримінального права наведеній тематиці присвячені окремі ґрунтовні наукові дослідження⁵¹, а по-друге, у період перманентного реформування зазначеного інституту в теорії кримінального права з'ясування визначення службової особи може виявитися марним. Так, А. С. Нерсесян у своєму дослідженні приділив значну увагу саме визначенню службової особи як суб'єкта злочинів у сфері

⁵⁰ Трайнин А. Н. Общее учение о составе преступления. С. 191, 193.

⁵¹ Лысов М. Д. Ответственность должностных лиц по советскому уголовному праву./науч. ред. Б. С. Волков. Казань : Казан. ун-т, 1972. 176 с. ; Светлов А. Я. Ответственность за должностные преступления/отв. ред. И. П. Лановенко. Киев : Наук. думка, 1978. 303 с. ; Максимович Р. Л. Поняття службової особи у кримінальному праві України : монографія/Львівський держ. ун-т внутрішніх справ. Львів : ЛьвДУВС, 2008. 303 с.

інтелектуальної власності⁵², але через законодавчі зміни, такі зусилля автора виявилися марними.

Крім того, необхідно пам'ятати, що у разі вчинення службовою особою кримінального правопорушення у сфері інтелектуальної власності, без використання для цього свого службового становища, таке посягання кваліфікується як вчинене особою приватною, тобто за частинами 1 або 2 статей 176, 177 чи 229 КК України, або взагалі його вчинення не утворює ознак складу кримінального правопорушення (ст. 232 КК). Таким чином, кримінальне правопорушення у нашому випадку вважається вчиненим службовою особою, якщо остання для його вчинення використовує наявне в неї службове становище з урахуванням виконуваних нею функцій.

Але наведене положення потребує суттєвого уточнення. В диспозиціях частин 3 статей 176, 177 та 229 КК особливо кваліфікуюча ознака, що розглядається, безпосередньо визначена так: «вчинені службовою особою з використанням службового становища». Інакше кажучи, фактично у законі вказується на складене кримінальне правопорушення, тобто одиначне кримінальне правопорушення, що складається з двох чи більше кримінально протиправних діянь, кожне з яких, якщо розглядати їх ізольовано, являють собою самостійні одиначні кримінальні правопорушення, але об'єднані законодавцем в окреме одиначне кримінальне правопорушення, передбачене однією частиною статті Особливої частини КК⁵³. Як ми розуміємо, одним з цих самостійних одиначних правопорушень, якщо розглядати їх ізольовано, є порушення прав на об'єкти інтелектуальної власності. Щодо другого кримінально протиправного діяння, сукупність з яким утворює зазначену особливо кваліфіковану ознаку, на перший погляд не викликає жодних сумнівів – зловживання владою або службовим становищем. На це вказує ознака «використання» службового становища в той час, як перевищення влади або службових повноважень лише зумовлені службовим становищем такої особи та пов'язані зі службовими (владними) повноваженнями⁵⁴.

Але обов'язковою ознакою складів зловживання (статті 364 та 364-1 КК) є здійснення службовою особою діяння у межах наданих особі службових прав та/або повноважень⁵⁵. На це вказує і п. 5 постанови ПВС України від 26 грудня 2003 року № 15: «Судам необхідно відмежовувати перевищення влади або службових повноважень від зловживання владою або службовим становищем.

⁵² Нерсесян А. С. Кримінально-правова охорона прав інтелектуальної власності. С. 87–92.

⁵³ Зінченко І. О., Тютюгін В. І. Множинність злочинів : поняття, види, призначення покарання: монографія/за заг. ред. В. І. Тютюгіна. Харків : «Фінн», 2008. С. 50.

⁵⁴ Задоя, Костянтин Петрович. Кримінальна відповідальність за перевищення влади або службових повноважень (ст. 365 КК України) : автореф. дис. на здобуття наук. ступеня канд. юрид. наук : спец. 12.00.08/Київський національний ун-т ім. Тараса Шевченка. Київ, 2009. С. 11 ; Бантишев О. Відповідальність за злочини в сфері службової діяльності // Юридичний журнал : веб-сайт. 2003. № 7. URL: <http://www.justinian.com.ua/article.php?id=452> (дата звернення 03.02.2018).

⁵⁵ Хашев, Вадим Георгійович. Кримінальна відповідальність за зловживання владою або службовим становищем : дис. на соиск. учен. степ. канд. юрид. наук : спец. 12.00.08/Дніпропетровський держ. ун-т внутрішніх справ. Дніпропетровськ, 2007. С. 87.

В останньому випадку службова особа незаконно, всупереч інтересам служби використовує надані їй законом права і повноваження (ст. 364 КК)»⁵⁶.

Але чинне законодавство України та міжнародно-правові акти містять положення про виключність права творця (творців) об'єкта права інтелектуальної власності (автора, виконавця, винахідника тощо) та інших осіб, яким належать особисті немайнові та (або) майнові права інтелектуальної власності, розпоряджатися такими правами. Жодна інша особа, у тому числі й службова особа у межах своєї компетенції чи своїх повноважень, не наділена законом правом чи повноваженнями щодо вчинення будь-яких дій щодо прав на об'єкти інтелектуальної власності. Відповідно до п. 2 ч. 1 ст. 424 Цивільного кодексу України (далі – ЦК), тільки володілець таких прав наділений виключним правом дозволяти використання або вчинення іншої дій стосовно об'єкта права інтелектуальної власності.

Разом з тим підпункт б) абз. 2 п. 5 вищенаведеної постанови ПВС України визначає перевищенням влади або службових повноважень вчинення дій, виконання яких дозволяється тільки з особливого дозволу, тобто вчинення службовою особою порушення прав на об'єкти інтелектуальної власності шляхом використання свого службового становища неможливе. У будь-якому випадку такі дії службової особи утворюють перевищення влади або службових повноважень, тобто умисне вчинення службовою особою дій, які явно виходять за межі наданих їй прав чи повноважень, що являє собою більшу суспільну небезпечність порушення прав на об'єкти інтелектуальної власності ніж натепер зазначено у законі.

Крім того, приймаючи Закон України від 9 лютого 2006 року № 3423-IV, законодавець допускав значне поширення порушення прав на об'єкти інтелектуальної власності саме з боку службових осіб шляхом використання ними свого службового становища, але аналіз судової практики засвідчує повну відсутність застосування статей 176, 177 та 229 КК України щодо наведеної особливо кваліфікуючої ознаки. Так, Єдиний державний реєстр судових рішень з 1 січня 2007 року і до теперішнього часу не містить жодного вироку суду щодо порушень авторського права, суміжних прав, прав на винахід, корисну модель, промисловий зразок, топографію ІМС, сорт рослин, а також незаконне використання знака для товарів і послуг, фірмового найменування, кваліфікованого зазначення походження товару, вчинених службовою особою з використанням службового становища.

Тут слід повернутися до визначення складених злочинів. Історичний аналіз кримінального законодавства дає підстави для висновку, що в об'єктивній дійсності різні форми кримінально протиправної діяльності проявляються і складаються в певні сполучення та зв'язки тільки набуваючи усталеності і повторюваності саме в такому вигляді⁵⁷, на що, свого часу, і звертав увагу

⁵⁶ Про судову практику у справах про перевищення влади або службових повноважень : постанова Верховного суду України від 26.12.2003 № 15 // База даних «Законодавство України»/ВР України. URL: <https://zakon.rada.gov.ua/laws/show/v0015700-03#Text> (дата звернення 09.03.2023).

⁵⁷ Зінченко І. О., Тютюгін В. І. Множинність злочинів С. 49–50.

М. С. Таганцев⁵⁸. Безумовно, ми далекі від того, щоб говорити про неможливість взагалі порушень прав на об'єкти інтелектуальної власності, вчинені службовою особою та значне збільшення у цьому випадку суспільної небезпечності скоєного діяння у цілому. Але можна констатувати, що законодавець «промахнувся», розраховуючи на усталеність і повторюваність «створеного» ним складеного злочину, який нами розглядається.

Слід нагадати, що у доктрині кримінального права із зазначеного питання склалася практично єдина позиція щодо кваліфікації вчиненого за правилами сукупності злочинів: відповідальність настає за статтею, що передбачає відповідальність за конкретне порушення та відповідне кримінальне правопорушення у сфері службової діяльності⁵⁹. Службові особи, які вчиняють дії, що явно виходять за межі наданих їй прав чи повноважень, та порушують права на об'єкти інтелектуальної власності повинні відповідати за сукупністю кримінальних правопорушень – за відповідне вчинене ними порушення у сфері інтелектуальної власності (ст. 176, ст. 177 або ст. 229 КК) і за кримінальне правопорушення у сфері службової діяльності (ст. 365 КК) за наявності для цього підстав. Наявною для цього підставою є, на наш погляд, умисне перевищення службовою особою влади або службових повноважень для вчинення злочину, поєднане з посяганням на результати інтелектуальної, творчої діяльності та засоби індивідуалізації, а також заподіянням відповідної шкоди. Водночас, обмежене коло суб'єктів, яке на сьогодні передбачає ст. 365 КК України, унеможливує застосування цієї норми за умов, що службова особа не є працівником правоохоронного органу.

Проте не можна погодитися з думкою А. С. Нерсесяна, що за ч. 3 ст. 176 КК діяння кваліфікується, коли кримінальне правопорушення вчиняється службовою особою⁶⁰. Це не зовсім розкриває специфіку наведеної ситуації. Такі посягання у деяких випадках можуть вчинятися не лише службовою особою, а й іншими, неслужбовими особами, а службові особи, перевищуючи владу або службові повноваження, лише полегшують його вчинення (незаконне надання документів або дозволів, невжиття заходів для припинення протиправних посягань тощо). У таких випадках службова особа повинна відповідати за сукупністю кримінальних правопорушень – як вчинення службового караного діяння та співучасть у порушення прав на об'єкти інтелектуальної власності. Також не можна погодитися з пропозицією А. С. Никифорова про «поглинання» одного кримінального правопорушення іншим «залежно від порівняльного

⁵⁸ Таганцев Н. С. Русское уголовное право: Часть общая. Т. 1. : лекции. 2-е изд., пересмотр. и доп. Санкт-Петербург : Гос. Тип., 1902. С. 108.

⁵⁹ Леонтьев Б. М. Ответственность за хозяйственные преступления. Москва : Госюриздат, 1963. С. 154, 168, 174, 177 ; Сташис В. В. Уголовно-правовая охрана социалистического хозяйства. Научно-практический комментарий действующего уголовного законодательства УССР. Харьков : Вища шк. Изд-во при Харьк. ун-те, 1973. С. 138, 141, 144, 152, 156 ; Галахова А. В. Уголовная ответственность за хозяйственные преступления: вопросы квалификации/отв. ред. В. В. Шубин. Москва : Юрид. лит., 1987. С. 39, 85, 140.

⁶⁰ Нерсесян А. С. Кримінально-правова охорона прав інтелектуальної власності. С. 87.

ступеня тяжкості заподіяної ним шкоди»⁶¹. Як зазначав В. М. Кудрявцев, таке рішення можливе лише для тих ситуацій, коли «одне діяння здається явно малозначущим за ступенем суспільної небезпеки»⁶². У нашому випадку більш малозначущим, найімовірніше, порівняно із кримінальним правопорушенням у сфері службової діяльності, слід визнати посягання на результати інтелектуальної, творчої діяльності та засоби індивідуалізації. Звичайно, можна припустити, що в такій ситуації заподіюється шкода виключно особистим немайновим та (або) майновим правам інтелектуальної власності, що характеризує спричинення шкоди тільки володільцям таких прав. Але визнання такого підходу до кваліфікації кримінальних правопорушень у сфері інтелектуальної власності означає нехтування дійсним рівнем суспільної небезпеки фактично вчиненого діяння.

На наш погляд, найбільш обґрунтованим є визначення умов, за наявності яких, порушення прав на об'єкти інтелектуальної власності, вчинене службовою особою, може утворити сукупність саме кримінальних правопорушень, а не, наприклад, кримінально караного та дисциплінарного правопорушення. Законодавець, охороняючи суспільні відносини, що забезпечують нормальну службову діяльність в органах державної влади, а також юридичних осіб незалежно від форми власності, в статтях 364, 364-1 та 365 КК оцінює такі делікти як кримінальні правопорушення, виключно у випадках заподіяння істотної шкоди. З одного боку, дослідники цієї проблеми ігнорують положення п. 3 примітки до ст. 364 КК, що істотною шкодою у статтях 364, 364-1, 365, 367 КК, вважається така шкода, яка в сто і більше разів перевищує НМДГ, в той час, як у статтях 176, 177 та 229 склад відповідного кримінального правопорушення передбачає спричинення шкоди, розмір якої тільки у двадцять і більше разів перевищує НМДГ. Але, з іншого боку, в зазначеній ситуації необхідно враховувати роз'яснення ПВС України від 26 грудня 2003 року № 15, що, у разі заподіяння поряд із матеріальними збитками і шкоди нематеріального характеру⁶³, загальна шкода від злочину може визнаватись істотною навіть у випадку, коли зазначені збитки не перевищують 100 НМДГ (абз. 5 п. 6 постанови).

Разом з тим вчинення службовою особою з перевищенням службових повноважень порушення прав на об'єкти інтелектуальної власності, що не заподіяло матеріальної шкоди у значному розмірі (або сприяння будь-яким чином такому порушенню), не підпадає під ознаки статей 176, 177 або 229 КК і

⁶¹ Никифоров А. С. Об ответственности за совокупность преступлений // Советское государство и право. 1961. № 5. С. 68–69.

⁶² Кудрявцев В. Н. Общая теория квалификации преступлений. 2-е изд., перераб. и доп. Москва : Юристъ, 2004. С. 295.

⁶³ Порушення прав на об'єкти інтелектуальної власності, реалізація та захист яких гарантований ст. 54 Конституції України, є порушенням охоронюваних Конституцією України чи іншими законами прав та свобод людини і громадянина, що вже само по собі може визнаватись істотною шкодою, як обов'язковою ознакою об'єктивної сторони більшості кримінальних правопорушень у сфері службової діяльності.

не може розглядатися як кримінальне правопорушення у сфері службової діяльності. Наявним є лише службове порушення, поєднане з цивільно-правовим, господарсько-правовим або адміністративним деліктом. Проте, якщо такий службовий проступок поєднаний із вчиненням іншого кримінального правопорушення (одержанням неправомірної вигоди, розкраданням, службовим підробленням тощо), скоєне слід розглядати як самостійне кримінальне правопорушення у сфері службової діяльності, пов'язаний із заподіянням істотної шкоди охоронюваним законом правам, свободам та інтересам окремих громадян або державним чи громадським інтересам, або інтересам юридичних осіб. Це обумовлено тим, що вчинення будь-якого кримінально протиправного посягання завжди пов'язано з порушенням найважливіших прав, свобод та інтересів, що охороняються кримінальним законом (ст. 54 Конституції).

Водночас, якщо службова особа у межах наданих їй повноважень приймає рішення щодо реалізації державної політики у сфері охорони права на об'єкти інтелектуальної власності, здійснює свої повноваження у межах, передбачених законом, і виконує такі функції неналежним чином (порушуючи встановлений порядок, нормативні приписи тощо), вони можуть відповідати лише за статтями 364, 365, 366 або 367 КК, тобто за кримінальні правопорушення у сфері службової діяльності. Такими діями не заподіюється і не може бути заподіяна шкода особистим немайновим та (або) майновим правам інтелектуальної власності, а порушується лише сам порядок або умови державної політики у сфері охорони права на об'єкти інтелектуальної власності.

Отже, кваліфікація дій службових осіб, які посягають на об'єкти права інтелектуальної власності, залежить від того, використовували вони для вчинення кримінального правопорушення свою владу або службові повноваження чи ні. Якщо службова особа вчинила посягання на результати творчої діяльності та засоби індивідуалізації, не використовуючи для цього переваг своєї посади, то її дії повинні кваліфікуватися лише за статтями КК, що передбачають відповідні делікти у сфері інтелектуальної власності, а таку особу слід визнавати приватною. У тих випадках, коли службова особа видає незаконні накази чи розпорядження, виконання яких спричиняє шкоду правам інтелектуальної власності, або службова особа особисто вчиняє кримінальні правопорушення у сфері інтелектуальної власності, використовуючи для цього свою посаду чи повноваження, або вступає в змову з іншими неслужбовими особами і забезпечує вчинення ними такого посягання чи полегшує його вчинення, такі дії слід оцінювати за сукупністю кримінальних правопорушень – у сфері інтелектуальної власності та у сфері службової діяльності. Така сукупність може бути як ідеальною, так і реальною.

При диференціації відповідальності осіб, які брали участь у вчиненні кримінального правопорушення, що посягає на результати творчої діяльності та засоби індивідуалізації, необхідно виходити з визначеного законом про кримінальну відповідальність положення, що особа, яка виконала явно кримінально протиправний наказ або розпорядження, за діяння, вчинені з метою виконання такого наказу або розпорядження, підлягає кримінальній

відповідальності на загальних підставах (ч. 4 ст. 41 КК). Дії таких осіб слід кваліфікувати як співучасть (виконання) кримінально протиправного умислу службової особи. Водночас сама службова особа виступає організатором вчинення такого кримінального правопорушення у сфері інтелектуальної власності. Якщо ж особа, яка отримала такий наказ або розпорядження, не усвідомлювала і не могла усвідомлювати їх кримінально протиправного характеру, то за порушення особистих немайнових та (або) майнових прав інтелектуальної власності, вчинене з метою виконання такого наказу чи розпорядження, відповідальності підлягає тільки службова особа, яка віддала відповідний наказ чи розпорядження, як його виконавець.

Також слід мати на увазі, що при кваліфікації дій службових осіб у сфері інтелектуальної власності можуть виникати питання, пов'язані з колегіальністю прийняття рішень про порушення прав на результати творчої діяльності та засоби індивідуалізації (наприклад, у разі порушення зазначених прав на підприємствах, установах, організаціях, що діють як акціонерні товариства, або коли рішення, що фактично є порушенням прав володільців об'єктів інтелектуальної власності, приймаються колегіальним органом). Така процедура прийняття рішення у свідомості пересічних громадян здебільшого трактується як умова, що або виключає кримінальну відповідальність службових осіб цих установ за порушення прав на об'єкти інтелектуальної власності, або виключає кримінальну відповідальність за відповідне кримінальне правопорушення у сфері службової діяльності.

Таке сприйняття рішення колегіального органу не має жодної юридичної аргументації та обумовлене помилковим сприйняттям положень кримінального закону в частині щодо підстав кримінальної відповідальності. У такій ситуації кримінальній відповідальності підлягають в першу чергу службові особи, які від імені колегіального органу затверджують незаконне рішення про вчинення такого протиправного діяння щодо порушення прав на об'єкти інтелектуальної власності (видають наказ, затверджують протокол або рішення колегіального органу тощо). Такими діями службові особи завершують процес прийняття незаконного рішення, тобто, оформлюючи його відповідним чином, надають йому силу юридичного факту. Отже, службова особа вчиняє дії, що обумовлюють вчинення кримінального правопорушення у сфері інтелектуальної власності або забезпечують, сприяють чи полегшують його вчинення. Зазначені дії слід розглядати не тільки як спрямовані на порушення прав інтелектуальної власності, а й одночасно такі, що мають ознаки службового зловживання. Крім того, такі службові особи беруть на себе відповідальність за всі наслідки прийнятого колегіального рішення, оскільки без належного його оформлення таке рішення не набуває необхідної юридичної сили.

За умов можливості усвідомлення іншими службовими особами, які входять до складу колегіального органу та брали участь у прийнятті незаконного рішення щодо порушення прав на об'єкти інтелектуальної власності, можуть розглядатися як співучасники вчинення такого кримінального правопорушення. Якщо рішення колегіального органу оформляється протокольною формою та

підписується присутніми службовими особами, всі вони, з урахуванням змісту їх психічної діяльності, повинні розглядатися як співвиконавці вчиненого. Не підлягають кримінальній відповідальності технічні уповноважені особи, які не виконують функцій службової особи (секретар, запрошені особи тощо), та рядові службовці, які брали участь в ухваленні рішення.

Складніше вирішується питання про відповідальність обраних зборами осіб, які підписують від імені колективу прийняте рішення. Оскільки їх діяльність у цьому випадку пов'язана з виконанням, як правило, організаційно-розпорядчих обов'язків, що спричиняє юридично значущі наслідки, то їх можна визнати службовими особами, які тимчасово виконують ці обов'язки на виборних засадах за спеціальним повноваженням колективу як органу управління юридичною особою. Слід погодитися з думкою С. Б. Гавриша, що до наведеного кола службових осіб варто також зараховувати голову та секретаря зборів, які затверджують своїми підписами відповідний документ, що був прийнятий такими зборами⁶⁴. Без підпису зазначених осіб документ юридичної сили не матиме.

Безумовно, наведені положення обумовлюють встановлення суб'єктивних ознак, що характеризують поведінку розглянутих осіб, і тільки за умов встановлення усвідомлення факту протиправності такої поведінки та передбачення ними неминучості або можливості порушення прав на об'єкти інтелектуальної власності можна стверджувати про наявність підстав їх відповідальності. В іншому випадку такі підстави відсутні.

Зовсім іншу за змістом ситуацію утворює вчинення службовою особою кримінальних правопорушень у сфері недобросовісної конкуренції (статті 231 та 232 КК). На відміну від наведеного, незаконне збирання з метою використання або використання відомостей, що становлять комерційну таємницю, вчиненого службовою особою, може утворювати ідеальну сукупність злочину, передбаченого ст. 231 КК, як із зловживанням владою або службовим становищем (ст. 364 КК), так і з перевищенням влади або службових повноважень (ст. 365 КК). В першому випадку, службова особа, вчиняючи дії, спрямовані на отримання відомостей, що становлять комерційну таємницю, або незаконно використовуючи такі відомості, незаконно, всупереч інтересам служби використовує надані їй законом права і повноваження. Якщо ж дії, які вчиняє службова особа з метою отримання таких відомостей або щодо їх незаконного використання, явно виходять за межі наданих їй прав чи повноважень, вчинене слід розглядати як ідеальну сукупність кримінальних правопорушень, а дії службової особи правоохоронного органу необхідно кваліфікувати за сукупністю ст. 231 КК і частиною 1, 2 чи 3 ст. 365 КК.

Суб'єкт кримінального правопорушення, передбаченого ст. 232 КК, зазначений в законі вказівкою на особу, «якій ця таємниця відома у зв'язку з

⁶⁴ Гавриш С. Б. Кримінально-правова охорона довкілля в Україні: проблеми теорії, застосування і розвитку кримінального законодавства/Верховна Рада України, Ін-т законодавства. Київ, 2002. С. 466.

професійною або службовою діяльністю». Таким чином наголошується на спеціальному суб'єкті цього кримінального правопорушення, що цілком є обґрунтованим не лише у науці кримінального права України, а і світовою юридичною практикою. Кримінальне законодавство інших держав також пов'язує можливість вчинення аналогічних посягань виключно суб'єктами із спеціальними ознаками. Так, ст. 273 КК Голландії визначає, що суб'єкт повинен знаходитися у трудових відносинах з особою, яка правомірно визначила інформацію комерційною таємницею, і на нього має бути покладений обов'язок збереження таємниці⁶⁵. На аналогічну ознаку суб'єкта вказує і ст. 199 КК Іспанії⁶⁶.

Пункти 1–5 ч. (2) § 203 КК ФРН наводять перелік видів діяльності, при здійсненні якої особі може бути довірена або стати відомою комерційна таємниця: 1) службові особи; 2) особи, спеціально уповноважені на виконання публічних обов'язків; 3) особи, які виконують завдання або повноваження щодо представництва робочих та службовців у державних установах; 4) члени комітету з розслідування діяльності при законодавчому органі Федерації або Землі, іншого комітету або ради, який сам не є членом законодавчого органу, або обслуговуючого персоналу такого комітету чи ради, або призначеного публічного експерта, який формально повинен виконувати свої обов'язки на підставі закону⁶⁷. Частина (1) § 122 КК Австрії також містить вказівку щодо виду діяльності особи, яка розголошує комерційну таємницю: «...яка була йому (особі) довірена або стала доступною у зв'язку із його діяльністю зі здійснення встановленого на підставі закону або адміністративного припису надзору, контролю або збору відомостей...»⁶⁸.

В юридичній літературі одноставно стверджується, що суб'єктом розголошення комерційної таємниці може бути виключно особа, якій такі відомості були довірені або стали відомі на законних підставах⁶⁹. Незаконний характер ознайомлення з такими відомостями є підставою для розгляду питання про вчинення особою діяння, передбаченого ст. 231 КК.

⁶⁵ Уголовный кодекс Голландии/науч. ред. Б. В. Волженкин ; пер. с англ. И. В. Мироновой. Санкт-Петербург : Юрид. центр Пресс, 2000. С. 179.

⁶⁶ Уголовный кодекс Испании/МГУ им. М. В. Ломоносова ; под ред. докторов юрид. наук, профессоров Н. Ф. Кузнецовой и Ф. М. Решетникова ; пер. с исп. В. П. Зыряновой, Л. Г. Шнайдер. Москва : ЗЕРЦАЛО, 1998. С. 67.

⁶⁷ Уголовный кодекс ФРГ: [... по состоянию на 17 авг. 1999 г. : Перевод] / МГУ им. М. В. Ломоносова. Юрид. фак. каф. уголов. права и криминол. ; пер. и предисл. : А. В. Серебренникова. Москва : Зерцало, 2000. С. 124.

⁶⁸ Уголовный кодекс Австрии/[пер. и пред. : А. В. Серебренникова]. Москва : Зерцало-М, 2001. С. 59.

⁶⁹ Перепелица А. И. Уголовная ответственность за хозяйственные преступления в сфере предпринимательской деятельности : коммент. к действующему законодательству. Харків : Рубикон, 1997. С. 43–44 ; Киричко В. М., Перепелица О. І. Злочини у сфері господарської діяльності за Кримінальним кодексом України та в судовій практиці: наук.-прак. коментар/за заг. ред. В. Я. Тація. Харків : Право, 2010. С. 334 ; Нерсисян А. С. Кримінально-правова охорона прав інтелектуальної власності. С. 161–162.

В цілому погоджуючись з позицією І. І. Митрофанова⁷⁰, вважаємо можливим розвинути його позицію та визначити наступні види суб'єктів кримінального правопорушення, передбаченого ст. 232 КК України:

1) службова особа, яка на підставі трудового договору з власником підприємства, установи, організації або з уповноваженим ним органом чи особою, зобов'язується виконувати роботу, визначену цією угодою, з підляганням внутрішньому трудовому розпорядкові, професійна або службова діяльність яких безпосередньо пов'язана з відомостями, які уповноважена особа правомірно визначила комерційною таємницею;

2) працівник вказаного підприємства, установи, організації, діяльність якого безпосередньо пов'язана з використанням інформації, яка є секретною у тому розумінні, що вона у цілому чи в певній формі та сукупності її складових є невідомою та не є легкодоступною для осіб, які зазвичай мають справу з видом інформації, до якого вона належить, у зв'язку з цим має комерційну цінність та була предметом адекватних існуючим обставинам заходів зі збереження її секретності, вжитих особою, яка законно контролює цю інформацію;

3) особи, які за трудовим договором працювали на підприємстві, установі, організації, були ознайомлені з інформацією, правомірно визначеною комерційною таємницею, але на підставах, зазначених у ст. 36 Кодексу законів про працю України, припинили трудовий договір та були попереджені про необхідність нерозголошення відомостей, що становлять таку таємницю;

4) особа, якій за цивільно-правовою угодою володілець права інтелектуальної власності на комерційну таємницю (особа, яка законно контролює інформацію) надала право на використання таких відомостей;

5) службова особа іншого підприємства, установи, організації або державного органу, яка наділена повноваженнями щодо витребування та отримання відомостей технічного, організаційного, комерційного, виробничого та іншого характеру, які особа правомірно визначила комерційною таємницею.

Щодо перших двох груп суб'єктів, яким через специфіку їхніх професійних та (або) службових обов'язків відома інформація, що правомірно визначена комерційною таємницею, питань про правові підстави їх ознайомлення з такими відомостями не виникає. Стосовно ж особи, яка припинила трудовий договір та на час розголошення комерційної таємниці не була пов'язана з володільцем права на такий об'єкт жодною трудовою угодою, правові підстави відповідальності не є настільки очевидними⁷¹.

Зрозуміло, що обов'язок не розголошувати комерційну таємницю має бути передбачений або безпосередньо трудовою угодою, або спеціальною угодою, обумовленою трудовими відносинами між працівником (службовою особою) та власником підприємства, установи, організації або уповноваженим ним органом чи фізичною особою. Але така трудова чи спеціальна угода після її розірвання

⁷⁰ Митрофанов І. І. Економічні злочини : навч. посіб. Кременчук : ПП Щербатих О. В., 2009. С. 181.

⁷¹ Харченко В. Б. Проблеми кримінально-правової охорони прав інтелектуальної власності, пов'язаних із конфіденційністю // Право України. 2009. № 8. С. 210.

або припинення втрачає юридичну силу і не може слугувати підставою подальшого утримання особи від розголошення комерційної таємниці. Зазначене питання через його специфіку також не може бути предметом будь-якої цивільно-правової або іншої угоди. Єдиною підставою щодо колишнього працівника може слугувати лише письмове попередження останнього про нерозголошення інформації, що правомірно визнана комерційною таємницею, під загрозою у разі недотримання конфіденційності застосування щодо порушника заходів цивільно-правової, адміністративної або кримінальної відповідальності⁷².

Наступний вид суб'єкта обумовлений сукупністю майнових прав інтелектуальної власності на комерційну таємницю, що належать особі, яка правомірно визначила інформацію комерційною таємницею. Відповідно до ч. 1 ст. 506 ЦК, володільцеві права інтелектуальної власності на комерційну таємницю належить виключне майнове право дозволяти використання комерційної таємниці іншим особам. Реалізація такого права володільцем може здійснюватися шляхом надання на підставі цивільно-правових або господарсько-правових угод іншим особам права використовувати інформацію, яка є секретною в тому розумінні, що вона в цілому чи в певній формі та сукупності її складових є невідомою та не є легкодоступною для осіб, які зазвичай мають справу з видом інформації, до якого вона належить, у зв'язку з цим має комерційну цінність⁷³. За цих умов, особа, яка отримала право на використання комерційної таємниці, зобов'язана дотримуватися адекватних існуючим обставинам заходів щодо збереження її секретності, недотримання яких і обумовлює підстави кримінальної відповідальності.

Останню групу суб'єктів розголошення комерційної таємниці утворюють особи, наділені правом вимагати від володільця права інтелектуальної власності на комерційну таємницю ознайомлення з відповідною інформацією. З іншого боку, особа, яка правомірно визначила інформацію комерційною таємницею та володіє майновим правом інтелектуальної власності на неї, зобов'язана надати такі відомості, тобто ознайомити з відомостями, що становлять комерційну таємницю.

Як цілком обґрунтовано зазначає О. Е. Радутний, до кола осіб, наділених таким правом, слід віднести адвокатів, які відповідно до п. 7 ч. 1 ст. 20 Закону України «Про адвокатуру та адвокатську діяльність» наділені правом збирати відомості про факти, що можуть бути використані як докази, в установленому законом порядку запитувати, отримувати і вилучати речі, документи, їх копії,

⁷² Харченко В. Б. Комерційна таємниця : проблеми охорони за кримінальним законодавством України та напрямки її вдосконалення // Теорія і практика інтелектуальної власності. 2008. № 6. С. 45.

⁷³ Харченко В. Б. Комерційна таємниця як об'єкт права інтелектуальної власності та категорія кримінального права // Вісник господарського судочинства. 2009. № 1. С. 85.

ознайомлюватися з ними та опитувати осіб за їх згодою⁷⁴. Таким самим правом, відповідно Закону України «Про аудит фінансової звітності та аудиторську діяльність», наділені аудитори, які мають право отримувати необхідні документи, що стосуються предмета перевірки та знаходяться як у замовника, так і у третіх осіб⁷⁵. Але не можна погодитися з позицією О. Е. Радутного, згідно з якою володілець права інтелектуальної власності на комерційну таємницю лише має право ознайомити зазначених осіб з відповідними відомостями⁷⁶. Аналіз наведених законів вказує на обов'язок особи, яка правомірно визначила відомості комерційною таємницею, надати відповідну інформацію за запитом адвоката або аудитора.

Саме тому до наведеної групи суб'єктів кримінального правопорушення, передбаченого ст. 232 КК, слід віднести й інших осіб, наділених правом вимагати від володільця майнових прав інтелектуальної власності ознайомлення з інформацією, яка є секретною в тому розумінні, що вона в цілому чи в певній формі та сукупності її складових є невідомою та не є легкодоступною для осіб, які зазвичай мають справу з видом інформації, до якого вона належить, а в зв'язку з цим має комерційну цінність та була предметом адекватних існуючим обставинам заходів зі збереження її секретності. Такими особами можуть бути працівники Національної поліції, відповідно до Закону України «Про Національну поліцію»⁷⁷, працівники органу державного фінансового контролю в Україні, відповідно до Закону України «Про основні засади здійснення державного фінансового контролю в Україні»⁷⁸, працівники органів та підрозділів Служби безпеки України, відповідно до Закону України «Про Службу безпеки України»⁷⁹, працівники, які здійснюють свої повноваження відповідно до Закону України «Про оперативно-розшукову діяльність»⁸⁰, Закону

⁷⁴ Про адвокатуру та адвокатську діяльність : Закон України від 05.07.2012 № 5076-VI // База даних «Законодавство України»/ВР України. URL: <https://zakon.rada.gov.ua/laws/show/5076-17#Text> (дата звернення 09.03.2023).

⁷⁵ Про аудит фінансової звітності та аудиторську діяльність : Закон України від 21.12.2017 № 2258-VIII // База даних «Законодавство України»/ВР України. URL: <https://zakon.rada.gov.ua/laws/show/2258-19#Text> (дата звернення 09.03.2023).

⁷⁶ Радутний О. Е. Кримінальна відповідальність за незаконне збирання, використання та розголошення відомостей, що становлять комерційну або банківську таємницю : монографія. Харків : Ксілон, 2008. С. 171.

⁷⁷ Про Національну поліцію : Закон України від 02.07.2015 № 580-VIII // База даних «Законодавство України»/ВР України. URL: <https://zakon.rada.gov.ua/laws/show/580-19#Text> (дата звернення 09.03.2023).

⁷⁸ Про основні засади здійснення державного фінансового контролю в Україні : Закон України від 26.01.1993 № 2939-XII // База даних «Законодавство України»/ВР України. URL: <https://zakon.rada.gov.ua/laws/show/2939-12#Text> (дата звернення 09.03.2023).

⁷⁹ Про Службу безпеки України : Закон України від 25.03.1992 № 2229-XII // База даних «Законодавство України»/ВР України. URL: <https://zakon.rada.gov.ua/laws/show/2229-12#Text> (дата звернення 09.03.2023).

⁸⁰ Про оперативно-розшукову діяльність : Закон України 18.02.1992 № 2135-XII // База даних «Законодавство України»/ВР України. URL: <https://zakon.rada.gov.ua/laws/show/2135-12#Text> (дата звернення 09.03.2023).

України «Про організаційно-правові основи боротьби з організованою злочинністю»⁸¹ тощо. Пункт 20.1.6. ч. 1 ст. 20 Податкового кодексу України⁸² також надає право запитувати та вивчати під час проведення перевірок первинні документи, що використовуються в бухгалтерському обліку, реєстри, фінансову, статистичну та іншу звітність без будь-яких обмежень щодо визнання такої інформації або відомостей, що у них містяться, комерційною таємницею.

Разом з тим вищезазначені органи та їх працівники, що мають право відповідно до закону ознайомлюватися з відомостями, які правомірно визначені комерційною таємницею, повинні бути попереджені володільцем права інтелектуальної власності на комерційну таємницю, що надана їм інформація є секретною в тому розумінні, що вона в цілому чи в певній формі та сукупності її складових є невідомою та не є легкодоступною для осіб, які зазвичай мають справу з видом інформації, до якого вона належить, у зв'язку з цим має комерційну цінність та є предметом адекватних існуючим обставинам заходів зі збереження її секретності, вжитих особою, яка надає таку інформацію.

Лише за наявності усвідомлення відповідними особами, що надана їм інформація є комерційною таємницею, відповідно до ст. 507 ЦК України, на них покладається обов'язок охороняти такі відомості від розголошення, крім випадків, коли розголошення необхідне для забезпечення захисту населення або не вжито заходів щодо її охорони від недобросовісного комерційного використання з боку володільця виключних майнових прав інтелектуальної власності на комерційну таємницю. Недотримання такого обов'язку з боку вказаних осіб та розголошення комерційної таємниці без згоди її володільця за наявності інших ознак і визначає таку особу суб'єктом злочину, передбаченого ст. 232 КК України.

Висновки.

Теоретичною основою дефініції ознак суб'єкта простих складів кримінальних правопорушень у сфері інтелектуальної власності є його визначення як фізичної та осудної особи як передумови наявності свободи волі, усвідомлення своєї кримінально протиправної поведінки в об'єктивному світі та передбачення, що у результаті цього можуть настати шкідливі наслідки для об'єктів, правове забезпечення охорони яких є завданням закону про кримінальну відповідальність нашої держави.

Виходячи із основоположного критерію встановлення так званого зниженого віку кримінальної відповідальності – відповідного рівня розумового розвитку, свідомості особи, який свідчить про можливість уже в чотирнадцять років усвідомлювати фактичні об'єктивні ознаки та суспільну небезпечність кримінальних правопорушень – визначення у кримінальному законі щодо

⁸¹ Про організаційно-правові основи боротьби з організованою злочинністю : Закон України від 30.06.1993 № 3341-ХІІ // База даних «Законодавство України»/ВР України. URL: <https://zakon.rada.gov.ua/laws/show/3341-12#Text> (дата звернення 09.03.2023).

⁸² Податковий кодекс України : Закон від 02.12.2010 № 2755-VI // База даних «Законодавство України»/ВР України. URL: <https://zakon.rada.gov.ua/laws/show/2755-17#Text> (дата звернення 09.03.2023).

кримінальних правопорушень у сфері службової діяльності вікової межі у шістнадцять років на сьогодні є цілком виправданим та таким, що відповідає завданням кримінально-правової протидії зазначеним посяганням.

Визначення ознак суб'єкта простих кримінальних правопорушень у сфері інтелектуальної власності перш за все обумовлена складністю самих відносин, що поставлені під охорону кримінального закону, та змістовною складовою прав на об'єкти інтелектуальної власності, які переважно становлять особисті немайнові та майнові права на результати творчої діяльності та засоби індивідуалізації товарів і послуг. Порушення особистих немайнових прав можливе, за загальним правилом, виключно з боку особи, яка не є творцем об'єкта права інтелектуальної власності (твору, виконання, винаходу, корисної моделі, промислового зразка тощо). Порушення права авторства на об'єкт інтелектуальної власності одним з співавтором (співтворцем) такого об'єкту обумовлює виключно підстави цивільно-правової відповідальності й не містить складу відповідного кримінального правопорушення у сфері інтелектуальної власності. Порушення майнових прав інтелектуальної власності можливе виключно з боку осіб, яким не належать зазначені права (або окреме майнове право), у тому числі й творцем чи іншим володільцем прав на об'єкт інтелектуальної власності, за умов передачі ними повністю або частково таких прав третій особі шляхом видачі ліцензії або укладення цивільно-правового договору. Водночас, порушення ліцензіатом чи іншою стороною договірних відносин умов договору стосовно не обсягу наданих йому прав, а покладених на нього обов'язків щодо несплати обумовленої ліцензії або договором винагороди (оплати), непредставлення періодичних відповідей про фабрикацію, маркування продукту тощо, не утворює посягання на об'єкти інтелектуальної власності, а обумовлює підстави цивільно-правової відповідальності.

Такі саме підстави виникають і у випадку порушення майнових прав інтелектуальної власності на об'єкт, створений у зв'язку з виконанням трудового договору або створений за замовленням. Також не є порушенням права на об'єкти інтелектуальної власності реалізація права попереднього користування. Особа, яка до дати подання заявки на об'єкт інтелектуальної власності або, якщо було заявлено пріоритет, до дати пріоритету заявки, в інтересах своєї діяльності добросовісно використала такий об'єкт в Україні або здійснила значну і серйозну підготовку для такого використання, не може бути визначена як суб'єкт відповідного кримінального правопорушення у сфері інтелектуальної власності.

Вчинення службовою особою кримінального правопорушення у сфері інтелектуальної власності, без використання для цього свого службового становища, необхідно кваліфікувати як вчинене приватною особою. Водночас, особливо кваліфікуюча ознака кримінальних правопорушень у сфері інтелектуальної власності, що визначена у законі вказівкою на вчинення посягання службовою особою з використанням службового становища, не відповідає сутності діяння. Чинне законодавство України та міжнародно-правові акти містять положення про виключність права творця (творців) об'єкта права

інтелектуальної власності (автора, виконавця, винахідника тощо) та інших осіб, яким належать особисті немайнові та (або) майнові права інтелектуальної власності, розпоряджатися такими правами. Жодна інша особа, у тому числі й службова особа у межах своєї компетенції чи своїх повноважень, не наділена законом правом чи повноваженнями щодо вчинення будь-яких дій щодо об'єктів права інтелектуальної власності. Така кримінально протиправна поведінка за своїм змістом утворює перевищення влади або службових повноважень, тобто вчинення дій, виконання яких дозволяється тільки з особливого дозволу. Отже, порушення прав на об'єкти інтелектуальної власності службовою особою шляхом використання свого службового становища неможливе. Разом з тим, штучне обмеження кола суб'єктів кримінального правопорушення, передбаченого ст. 365 КК (виключно службові особи правоохоронного органу), на сьогодні унеможлиблює будь-які законодавчі зміни щодо способу вчинення та суб'єктів кримінальних правопорушень, передбачених частинами 3 статей 176, 177 та 229 КК.

Ознаки спеціального суб'єкту кримінального правопорушення, передбаченого ст. 232 КК, визначені у законі вказівкою на особу, «якій ця таємниця відома у зв'язку з професійною або службовою діяльністю». До кола таких осіб слід відносити як тих, чия професійна або службова діяльність безпосередньо пов'язана з відомостями, які правомірно визначені комерційною таємницею, так й осіб, які на момент розголошення комерційної таємниці не знаходяться у трудових відносинах з відповідним підприємством, установою чи організацією, але були офіційно попереджені про нерозголошення інформації, що правомірно визнана комерційною таємницею, під загрозою у разі недотримання конфіденційності застосування щодо неї заходів цивільно-правової, адміністративної або кримінальної відповідальності.

References:

1. Бантишев О. Відповідальність за злочини в сфері службової діяльності [Електронний ресурс] // Юридичний журнал : веб-сайт. 2003. № 7. URL: <http://www.justinian.com.ua/article.php?id=452> (дата звернення 03.02.2018).
2. Гавриш С. Б. Кримінально-правова охорона доквілля в Україні: проблеми теорії, застосування і розвитку кримінального законодавства/Верховна Рада України, Ін-т законодавства. Київ, 2002. 634 с.
3. Галахова А. В. Уголовная ответственность за хозяйственные преступления: вопросы квалификации/отв. ред. В. В. Шубин. Москва : Юрид. лит., 1987. 159 с.
4. Дудоров О. О. Злочини у сфері підприємництва: навч. посіб./за ред. М. І. Хавронюка. Київ : Атіка, 2001. 605 с.
5. Задоя, Костянтин Петрович. Кримінальна відповідальність за перевищення влади або службових повноважень (ст. 365 КК України) : автореф. дис. на здобуття наук. ступеня канд. юрид. наук : спец. 12.00.08/Київський національний ун-т ім. Тараса Шевченка. Київ, 2009. 16 с.
6. Зінченко І. О. Кримінально-правова охорона виборчих, трудових та інших особистих прав і свобод людини і громадянина: Аналіз законодавства і судової практики : монографія/Акад. правових наук України ; Ін-т пробл. вивч. злочинності. Харків : СПД ФО Вапнярчук Н. М., 2007. 320 с.
7. Зінченко І. О., Тютюгін В. І. Множинність злочинів : поняття, види, призначення покарання: монографія/за заг. ред. В. І. Тютюгіна. Харків : «Фінн», 2008. 336 с.

8. Кант Иммануил Сочинения = Werke : На нем. и рус. яз. / Иммануил Кант ; Подгот. [и предисл., с. 6–73, написано] Н. Мотрошиловой, Б. Тушлингом . Т. 1 : Трактаты и статьи (1784–1796). Москва : Изд. фирма АО «Ками», 1994. 584 с.
9. Карчевський М. В. Злочини у сфері використання комп'ютерної техніки: навч. посіб./Луганськ. держ. ун-т внутр. справ. Луганськ : РВВ ЛДУВС, 2006. 192 с.
10. Киричко В. М., Перепилиця О. І. Злочини у сфері господарської діяльності за Кримінальним кодексом України та в судовій практиці: наук.-прак. коментар/за заг. ред. В. Я. Тація. Харків : Право, 2010. 784 с.
11. Кримінальне право України. Загальна частина : підручн./В. Я. Тацій, В. І. Тютюгін, В. І. Борисов та ін. ; за ред. В. Я. Тація, В. І. Тютюгіна, В. І. Борисова. 6-ге вид., перероб. і допов. Харків : Право, 2020. 584 с.
12. Кримінальний кодекс України : наук.-практ. коментар. Вид. 6-е, перероб. та допов./О. М. Алієва, А. П. Бабій, Л. К. Гаврильченко [та ін.] ; відп. ред. Є. Л. Стрельцов. Харків : Одиссей, 2009. 816 с.
13. Кудрявцев В. Н. Общая теория квалификации преступлений. 2-е изд., перераб. и доп. Москва : Юристь, 2004. 304 с.
14. Куц В. М. Новий Кримінальний кодекс України: яким йому бути. Харків : Ксилон, 1999. 204 с.
15. Леонтьев Б. М. Ответственность за хозяйственные преступления. Москва : Госюриздат, 1963. 192 с.
16. Лысов М. Д. Ответственность должностных лиц по советскому уголовному праву./науч. ред. Б. С. Волков. Казань : Казан. ун-т, 1972. 176 с.
17. Максимович Р. Л. Поняття службової особи у кримінальному праві України : монографія/Львівський держ. ун-т внутрішніх справ. Львів : ЛьвДУВС, 2008. 303 с.
18. Митрофанов І. І. Економічні злочини : навч. посіб. Кременчук : ПП Щербатих О. В., 2009. 272 с.
19. Науково-практичний коментар до Кримінального кодексу України: за станом законодавства і постанов Пленуму Верховного Суду України на 1 груд. 2001 р./Ю. В. Александров, П. П. Андрушко, В. І. Антипов [та ін.] ; відп. ред. С. С. Яценко. Київ : А.С.К., 2002. 936 с.
20. Науково-практичний коментар Кримінального кодексу України/А. М. Бойко, Л. П. Брич, В. К. Гришук [та ін.] ; за ред. М. І. Хавронюка. 3-тє вид., перероб. та доп. Київ : Атіка, 2003. 1054 с.
21. Нерсисян А. С. Кримінально-правова охорона прав інтелектуальної власності : монографія. Хмельниц. : Ун-т управління та права, 2010. 192 с.
22. Никифоров А. С. Об ответственности за совокупность преступлений // Советское государство и право. 1961. № 5. С. 62–69.
23. Перепелица А. И. Уголовная ответственность за хозяйственные преступления в сфере предпринимательской деятельности : коммент. к действующему законодательству. Харків : Рубикон, 1997. 136 с.
24. Пиленко А. А. Право изобретателя./редкол. : Н. В. Козлова, С. М. Корнеев, Е. В. Кулагина, П. А. Панкратов. Москва : Статут, 2001. 688 с.
25. Пионтковский А. А. Уголовно-правовые воззрения Канта, А. Фейербаха и Фихте. Ученые труды ВИЮН. Вып. 1 Москва : Юрид. изд-во НКЮ СССР, 1940. 192 с.
26. Пионтковский А. А. Учение о преступлении по советскому уголовному праву. Курс советского уголовного права : Общая часть. Москва : Госюриздат, 1961. 666 с.
27. Про судову практику у справах про перевищення влади або службових повноважень : постанова Верховного суду України від 26.12.2003 № 15 // База даних «Законодавство України»/ВР України. URL: <https://zakon.rada.gov.ua/laws/show/v0015700-03#Text> (дата звернення 09.03.2023).
28. Радутний О. Е. Кримінальна відповідальність за незаконне збирання, використання та розголошення відомостей, що становлять комерційну або банківську таємницю : монографія. Харків : Ксілон, 2008. 202 с.

29. Светлов А. Я. Ответственность за должностные преступления/отв. ред. И. П. Лановенко. Киев : Наук. думка, 1978. 303 с.
30. Сташис В. В. Уголовно-правовая охрана социалистического хозяйства. Научно-практический комментарий действующего уголовного законодательства УССР. Харьков : Вища шк. Изд-во при Харьк. ун-те, 1973. 159 с.
31. Таганцев Н. С. Русское уголовное право : лекции : Часть общая: В 2-х т. Т. 1/сост. и отв. ред. Н. И. Загородников. Москва : Наука, 1994. 380 с.
32. Таганцев Н. С. Русское уголовное право: Часть общая. Т. 1. : лекции. 2-е изд., пересмотр. и доп. Санкт-Петербург : Гос. Тип., 1902. 823 с.
33. Трайнин А. Н. Общее учение о составе преступления. Москва : Госюриздат, 1957. 364 с.
34. Уголовный кодекс Австрии/[пер. и предисл. : А. В. Серебренникова]. Москва : Зерцало-М, 2001. 133 с.
35. Уголовный кодекс Голландии/науч. ред. Б. В. Волженкин ; пер. с англ. И. В. Мироновой. Санкт-Петербург : Юрид. центр Пресс, 2000. 252 с.
36. Уголовный кодекс Испании/МГУ им. М. В. Ломоносова ; под ред. докторов юрид. наук, профессоров Н. Ф. Кузнецовой и Ф. М. Решетникова ; пер. с исп. В. П. Зыряновой, Л. Г. Шнайдер. Москва : ЗЕРЦАЛО, 1998. 213 с.
37. Уголовный кодекс ФРГ: [... по состоянию на 17 авг. 1999 г. : Перевод] / МГУ им. М. В. Ломоносова. Юрид. фак. каф. уголов. права и криминол. ; пер. и предисл. : А. В. Серебренникова. Москва : Зерцало, 2000. 208 с.
38. Харченко В. Б. Комерційна таємниця як об'єкт права інтелектуальної власності та категорія кримінального права // Вісник господарського судочинства. 2009. № 1. С. 79–87.
39. Харченко В. Б. Комерційна таємниця : проблеми охорони за кримінальним законодавством України та напрямки її вдосконалення // Теорія і практика інтелектуальної власності. 2008. № 6. С. 42–52.
40. Харченко В. Б. Проблеми кримінально-правової охорони прав інтелектуальної власності, пов'язаних із конфіденційністю // Право України. 2009. № 8. С. 86–93.
41. Харченко, Вадим Борисович. Уголовно-правовая охрана авторского права и смежных прав : дис. на соиск. учен. степ. канд. юрид. наук : спец. 12.00.08/Ун-т внут. дел МВД Украины. Харьков, 1996. 216 л.
42. Хашев, Вадим Георгійович. Кримінальна відповідальність за зловживання владою або службовим становищем : дис. на соиск. учен. степ. канд. юрид. наук : спец. 12.00.08/Дніпропетровський держ. ун-т внутрішніх справ. Дніпропетровськ, 2007. 258 арк.

**ОКРЕМІ ПРАВОВІ ПІДСТАВИ ВИЗНАННЯ
ГОСПОДАРСЬКОГО ЗОБОВ'ЯЗАННЯ НЕДІЙСИМ
SEPARATE LEGAL GROUNDS OF RECOGNITION ECONOMIC
OBLIGATION INVALID**

Natalia S. Khatniuk

Doctor of Law, Professor,
Professor of the Department of Public Law,
Borys Grinchenko Kyiv University
n.khatniuk@kubg.edu.ua
<https://orcid.org/0000-0003-3064-7510>

Nelly B. Pobiyanska

PhD in Law, Associate Professor,
Associate Professor of the Department of
Private Law Disciplines,
University of Modern Knowledge
siete@ukr.net
<https://orcid.org/0000-0001-5872-9281>

Анотація. У науковій праці авторами досліджено такі окремі оспорювані правові підстави визнання господарського зобов'язання недійсним як: обман, помилка, вплив тяжких обставин та не вигідні (кабальних) умови; зловмисна домовленість представника однієї сторони з контрагентом; порушення форми; перевищення повноважень уповноваженою особою від імені суб'єкта господарювання.

Проаналізовано особливості співвідношення волі та волевиявлення суб'єктів господарювання при укладенні договорів, а також такі правові категорії, як «зловмисна домовленість представника» та «перевищення повноважень уповноваженою особою від імені суб'єкта господарювання».

Розкрито такі правові форми укладення господарського договору, як електронна, проста та складна письмові форми договору, порушення яких є підставою для визнання господарського зобов'язання недійсним. Досліджено порядок використання повної письмової форми господарського договору, як єдиного документу, підписаного сторонами та скорочена письмова форма у вигляді комплекту листів, телеграм, факсограм та інших документів, якими сторони обмінювалися у процесі встановлення договірної зв'язку, якщо зміст цих документів свідчить про наміри сторін вступити у договірні відносини та узгодити істотні умови договору.

Проаналізовано основні характеристики поняття обман та помилка як підстав визнання господарського зобов'язання недійсним, а також запропоновано нове розуміння цих понять й окреслено ознаки, які розмежовують ці правові категорії. З'ясовано, що у господарському законодавстві відсутні визначення господарського

договору, укладеного під впливом обману або помилки, що обумовлює необхідність окреслення дефініцій понять «помилка» та «обман» у господарських договірних відносинах та окреслення їх характерних ознак.

Досліджено різні погляди науковців щодо розуміння тяжких обставин та невігідних (кабальних) умов у господарському зобов'язанні, як підстави визнання договору недійсним, а положення чинного законодавства містить неоднозначні підходи щодо тлумачення укладення договору суб'єктом господарювання за обтяжливих та несправедливих умов. Запропоновано визначити у господарському законодавстві вичерпний перелік тяжких обставин та невігідних умов для суб'єктів господарювання при укладенні договору, як підстави визнання господарського зобов'язання недійсним.

Постановка проблеми. Зростання кількості новітніх господарських договорів сприяє поширенню фактів визнання господарських зобов'язань, які не відповідають вимогам чинного законодавства України та є оспорюваними. Оскільки господарський договір є головним засобом врегулювання господарсько – договірних зобов'язань та необхідним інструментом правової організації діяльності суб'єктів господарювання вцілому, тому в першу чергу питання потребує аналізу наукової доктрини та розкриття положень сучасного українського законодавства, а на далі узагальнення вітчизняної судової практики щодо визнання недійсним господарського зобов'язання.

Проте, особливістю правового регулювання визнання господарського договору недійсним, є їх регламентація нормами Цивільного та Господарського кодексів України, положення яких опираються на різну практику правозастосування окремих підстав визнання договору недійсним, однак містять дещо різні доктринальні підходи, котрі не враховують особливу природу господарських зобов'язань, організаційних та майнових умов окремих видів господарських договорів, специфіку діяльності учасників господарських відносин та механізму застосування правових наслідків недійсності договорів. Така тенденція свідчить про неоднозначність тлумачення окремих положень у правовому регулюванні договірних відносин, які призводять до двоякого розуміння господарського зобов'язання, вчинення істотних помилок під час укладення та виконання договорів, що негативно впливає на діяльність суб'єктів господарювання. З метою уникнення розбіжностей положень законодавства, у правозастосовчій практиці набуває актуальності монографічне наукове дослідження окремих правових підстав визнання господарського зобов'язання недійсним, як способу захисту прав та законних інтересів суб'єктів господарювання, яке охоплює аналіз особливої природи господарських зобов'язань, правових підстав їх недійсності та удосконалення механізму застосування правових наслідків недійсності господарських зобов'язань.

Мета дослідження. Інститут визнання господарського договору недійсним є досить популярним предметом наукових досліджень. Однак, залишаються малодослідженими такі правові підстави визнання господарського зобов'язання недійсним як вплив тяжких обставин та невігідних (кабальних) умов господарського зобов'язання, помилки й обману на поведінку суб'єкта господарювання, порушення норм законодавства, інтересів держави та

моральних засад суспільства, перевищення повноважень уповноваженою особою від імені суб'єкта господарювання, внаслідок фіктивності або удаваності господарського зобов'язання та зловмисної домовленості представника однієї сторони з контрагентом, з метою захисту прав та інтересів суб'єктів господарювання.

Аналіз літератури та останніх досліджень. Науково-теоретичне підґрунтя дослідження склали наукові праці вітчизняних і зарубіжних учених-правознавців, які зробили вагомий внесок у розробку питань юридичної природи господарського договору, впливу договору на підприємницьку активність суб'єктів господарювання та належне виконання господарських зобов'язань, зокрема: С. С. Алексєєва, О. В. Безух, О. А. Беляневич, Г. М. Белякова, В. А. Бондика, М. І. Брагінського, С. Н. Братусь, Л. С. Васильєва, І. В. Венедиктова, О. М. Вінник, В. В. Вітрянського, О. П. Віхрова, О. В. Дзери, С. Ф. Демченка, В. В. Джуня, О. С. Іюффе, А. В. Луця, В. В. Луця, В. К. Мамутова, О. В. Побірченко, О. П. Подцерковного, П. М. Рабіновича, В. С. Щербини та інших. Дослідженню проблем правового регулювання дійсності господарських договорів, підставам та наслідкам визнання підприємницьких договорів недійсними, способам захисту прав та інтересів суб'єктів господарювання присвячено наукові здобутки таких вітчизняних науковців як Ж. А. Білоус, І. В. Давидової, Г. А. Осетинської, С. С. Потопальського та Н. С. Хатнюк.

Незважаючи на значну кількість наукових праць, присвячених окремим аспектам аналізу правових підстав визнання господарських договорів недійсними, а також впливу належного виконання договірних господарських зобов'язань на підприємницьку активність суб'єктів господарювання, котрі мають важливе наукове та практичне значення, науковий потенціал дослідження питань визнання господарських зобов'язань недійсними, як способу захисту прав та інтересів суб'єктів господарювання, не вичерпав усіх дискусій і різних підходів до цієї проблематики, пов'язаних із недосконалістю законодавчого врегулювання й активним розвитком господарських відносин. У зв'язку з цим, дослідження теоретичних та практичних питань визнання господарських зобов'язань недійсними, а також пошук шляхів удосконалення правового забезпечення, свідчать про актуальність, теоретичну та практичну значущість наукового дослідження.

Результати дослідження та пропозиції. 1. *Популярною правовою підставою є зловмисна домовленість представника однієї сторони з контрагентом та перевищення повноважень уповноваженою особою від імені суб'єкта господарювання як підстави визнання недійсним господарського зобов'язання.* У господарських відносинах господарський договір, як правило, вчиняється шляхом визначення умов, що окреслюють його зміст і підписується безпосередньо особою, від імені якої він вчиняється, або іншою особою, яка діє в силу повноважень, передбачених законом, довіреністю, статутом, установчим договором, протоколами загальних зборів, засновницьким договором або колективним договором. Для вчинення правочинів органи юридичної особи не потребують довіреності, якщо вони діють у межах своїх повноважень, наданих

нормативно – правовими актами або установчими документами. Однак, за певних умов фізичні особи – підприємці та юридичні особи позбавлені здатності або можливості самостійно здійснювати свої права й обов'язки. Ці перешкоди можуть мати як юридичний характер – обставини реальної дійсності, які за законом не дозволяють суб'єктам права взяти безпосередню участь у здійсненні юридичних дій, так і фактичний – некомпетентність, правова неграмотність, віддаленість місця реєстрації від місця здійснення господарської діяльності, брак часу та інше. В таких випадках досить зручно, а іноді просто необхідно реалізувати правоздатність юридичних осіб та фізичних осіб підприємців за допомогою інституту представництва.

Представництво включає наступні види: 1) за законом: батьки (усиновлювачі), опікуни, у випадках встановлених законом, можуть бути й інші особи, є законними представниками своїх малолітніх та неповнолітніх дітей, а також осіб визнаних недієздатними, обмежено дієздатними (ст. 242 ЦК України 2003 р.); 2) комерційне: діяльність представника, який систематично укладає угоди від імені юридичної особи, обмежується повноваженнями, зазначеними в установчих документах даної особи; 3) за договором: особа, яка добровільно представляє інтереси від імені іншої фізичної чи юридичної особи, виконує повноваження керуючись виданою їй довіреністю; 4) за адміністративним актом: повноваження представника виникають з адміністративного розпорядження особи, яку представляють, або з акта органу юридичної особи¹.

Особливістю представництва, яке розглядається через призму ГК України, це дії керівника юридичної особи, котрий діє на підставі установчих документів підприємства, а не представника за довіреністю. Так, керівник може укласти договір доручення та видати на його підставі довіреність, але повноваження, надані ним обмежуються установчими документами, або протоколом загальних зборів, або установчим договором (визначеними в ньому обмеженнями для керівника, порядком прийняття рішень тощо). Представник за такою довіреністю може виконувати лише певний, чітко визначений вичерпний перелік дій, а для вчинення певного переліку дій, як то укладення правочину на значну суму, необхідно погодження засновників, наглядової ради або власника.

Здійснення господарської діяльності, іноді вимагає негайного підписання договору тощо, і часу на отримання певних повноважень просто не вистачає. Наступне погодження уповноважених органами юридичної особи таких дій позбавляє підстав визнавати такі договори недійними. ЦК України у відношенні до фізичних осіб таких положень не містить. І саме інститут погодження дій представника є додатковим інструментом для забезпечення стабільності господарської діяльності. Юридична необхідність у представництві зумовлена намаганнями заповнити недостатню правосуб'єктність осіб, які є або мають бути учасниками певних правовідносин.

¹ Цивільне право України: Підручник. У 2 – х кн. / Боброва Д.В., Дзера О.В., Довгерт А.С. та ін.; за ред. О.В. Дзери, Н.С. Кузнецової. – К.: Юрінком Інтер, 2000. – Т.1. – С.201.

При вивченні Постанови звертає на себе ч. 2 п.3.4, в якій йдеться про те, що якщо керівник відособленого підрозділу юридичної особи мав відповідні повноваження, але у правочині помилково відсутні вказівки на те, що її укладено від імені юридичної особи, то ця обставина також не може бути підставою для визнання правочину недійсним. У таких випадках правочин слід вважати вчиненим від імені юридичної особи. На жаль, це дає підстави зробити висновок про те, що час зустрічається низька культура оформлення договорів, яка стає причиною судових спорів. Тут як ніколи, є важливим висновок ВГС України про дійсність таких договорів, який запобігає зловживанню правом іншою стороною².

У ГК України досить часто вживається термін «представництво». Проте, більш повне визначення цих дефініцій ми знаходимо в ст. 95 ЦК України. Ч. 4 ст. 95 ЦК України визначає, що керівники філій та представництв призначаються юридичною особою та діють на підставі довіреності, виданої нею. Звернемо увагу на ч. 1 ст. 245 ЦК України, згідно з якою, на вчинення правочинів, які посвідчуються нотаріально, довіреність від імені юридичної особи, незалежно від того чи це господарське товариство або орган місцевого самоврядування, має бути посвідчена нотаріально. На нашу думку, єдиним випадком, коли представник має подати виключно довіреність, яка посвідчена нотаріально, не для вчинення правочину – це для доступу до нотаріальної таємниці та отримання виписки з Державного реєстру нотаріальних дій.

Але аналіз судової практики всеодно показував, що укладення господарського зобов'язання представником розглядалось певними суб'єктами господарювання, як підстава для звернення до суду з позовом про визнання договору недійсним, оскільки він був укладений із перевищенням повноважень.

Проте у своїй постанові № 1 від 24.11.2014 року ВГС України висловився однозначно: «з урахуванням положень частини третьої статті 95 ЦК України, частини четвертої статті 64 ГК України та статті 23 Закону України «Про банки і банківську діяльність» підписання кредитного договору посадовою особою та скріплення печаткою відокремленого підрозділу банку (що не є юридичною особою) не є підставою для визнання правочину недійсним, – за умови, що відокремлений підрозділ наділено відповідними повноваженнями згідно з установчими документами банку, положенням про відокремлений підрозділ, яке затверджено банком, або довіреністю, виданою останнім у встановленому порядку керівникові цього підрозділу. Але, вказана постанова винесена з метою забезпечення однакового і правильного вирішення господарськими судами спорів, що виникають із кредитних договорів, дати господарським судам такі роз'яснення.

Припис абзацу першого частини третьої статті 92 ЦК України зобов'язує орган або особу, яка виступає від імені юридичної особи не перевищувати своїх повноважень. Водночас саме лише порушення даного зобов'язу не є підставою

² Про деякі питання визнання правочинів (господарських договорів) недійсними: Постанова Пленуму Вищого господарського суду України від 29 травня 2013 р. № 11 // Вісник господарського судочинства. – 2013. – № 4. – С. 22. – [Електронний ресурс] // Верховна Рада України. Законодавство України: сайт. URL: <http://zakon2.rada.gov.ua/laws/show/v0011600> – 13.

для визнання недійсними правочинів, вчинених цими органами (особами) від імені юридичної особи з третіми особами, оскільки у відносинах із третіми особами обмеження повноважень щодо представництва юридичної особи не має юридичної сили, крім випадків, коли юридична особа доведе, що третя особа знала чи за всіма обставинами не могла не знати про такі обмеження (ст. 92 ЦК України). Якщо договір містить умову про підписання його особою, яка діє на підставі статуту підприємства чи іншого документа, що встановлює повноваження зазначеної особи, то наведене свідчить про обізнаність іншої сторони даного договору з таким статутом (іншим документом) у частині, яка стосується відповідних повноважень, і в такому разі суд не може брати до уваги посилення цієї сторони на те, що їй було невідомо про наявні обмеження повноважень представника її контрагента.

Зловмисна домовленість, на жаль, на практиці зустрічається досить часто. На сьогодні суди у свої діяльності керуються визначенням, яке міститься в постанові ВГС України, де під «зловмисною домовленістю» розуміється умисна змова представника однієї сторони правочину з другою стороною, внаслідок чого настають несприятливі наслідки для особи, від імені якої вчинено правочин. У визнанні правочину недійсним із відповідної підстави доведенню підлягає не наявність волі довірителя на вчинення правочину, а існування умислу представника, який усвідомлює факт вчинення правочину всупереч інтересам довірителя, передбачає настання невігідних для останнього наслідків та бажає чи свідомо допускає їх настання.

Не погоджуючись із думкою Хейфец Ф.С., який вважає, що зловмисна домовленість представника однієї сторони з другою як підстава визнання правочину недійсним є різновидом обману, оскільки останній може виходити від третіх осіб, що діють за змовою з контрагентом, внаслідок чого немає необхідності у виділенні її в нормі права³. Однак, погоджуємося з позицією Н.С. Хатнюк, що зловмисна домовленість представника однієї сторони з іншою стороною характеризується певними ознаками: – здійснюється лише умисно представником однієї сторони та недобросовісною стороною; – вчиняється з метою збагачення за рахунок особи, яку представляють, або з власних корисливих мотивів контрагента чи представника; – воля добросовісної особи не відповідає волевиявленню, вираженого через представника; – для сторони, інтереси якої представляють, настають небажані наслідки⁴. Проте, вважаємо, що треба визначити у господарському законодавстві перелік установчих або інших документів юридичної особи та фізичної особи – підприємця, якими передбачаються повноваження представника або уповноваженої особи виступати від імені юридичної особи та фізичної особи – підприємця, а також є правовою підставою стверджувати, що представник або уповноваження особа перевищили свої повноваження.

³ Хейфец Ф.С. Недействительность сделок по российскому гражданскому праву – 2 – е изд. доп. / Ф.С.Хейфец – М. Юрайт, 1999 – С.87;

⁴ Хатнюк Н.С. Заперечні угоди та їх правові наслідки: дис. на здобуття наук.ступеня канд. юр. наук: спец. 12.00.03 / Н.С. Хатнюк – К., 2003. – С.218.

Вищезазначені ознаки перекликаються з п. 22 Постанови пленуму Верховного суду України від 06.11.2009 року № 9, в якій передбачено, що для визнання правочину недійсним на підставі ст. 232 ЦК України необхідним є встановлення умислу в діях представника: представник усвідомлює, що вчиняє правочин всупереч інтересам довірителя та бажає (або свідомо допускає) їх настання, а також наявність домовленості представника однієї сторони з іншою стороною і виникнення через це несприятливих наслідків для довірителя. При цьому не має значення, чи одержав учасник такої домовленості яку – небудь вигоду від здійснення правочину, чи правочин був вчинений з метою завдання шкоди довірителю. Можна визнавати недійсним правочин, якщо існувала зловмисна домовленість представника однієї сторони з іншою стороною, а не домовленість між самими сторонами⁵.

Для вивчення питання визнання недійсними господарського зобов'язання саме на підставі укладення його неналежним представником та зі злочинною домовленістю з представником іншої сторони, заслуговує особливої уваги постанова ВГС України від 02.06.2011 року по справі № 8/151 (15/145). Незважаючи на те, що остаточно розглянутий та вирішений спір був в касаційній інстанції, суди всіх ланок при розгляді цієї справи, в принципі, дотримувались єдиної позиції. Ситуація, яка стала предметом спору, є надзвичайно поширеною при здійсненні підприємствами господарської діяльності та показовою для розкриття практичного змісту питання.

Судами встановлено, на момент укладення Договору директором ТОВ «Чернігівська агропромислова компанія» був Топорець О.О., яким і було підписано цей Договір зі сторони позивача. Відповідно до п. 8.11 статуту ТОВ «Чернігівська агропромислова компанія» виконавчим органом Товариства, який здійснює керівництво його поточною діяльністю, є директор Товариства. Пунктом 8.13 статуту позивача встановлено, що директор Товариства уповноважений здійснювати правочини та укладати будь – які договори від імені Товариства з урахуванням обмежень, встановлених статутом. Водночас, доказів встановлення обмежень директору ТОВ «Чернігівська агропромислова компанія» на право укладення договорів позивачем суду не надано.

У свою чергу, зі сторони ПП «Технологія» договір підписаний представником підприємства Коротаєвим Г.І., який діяв на підставі довіреності № 1 від 01.09.2006 р., згідно з якою Коротаєву Г.І. надано право вести попередні переговори з контрагентами по укладенню договорів і угод, укладати і підписувати від імені підприємства договори на суму не більш 200 000 грн. кожен, виконувати всі необхідні дії, пов'язані з виконанням цієї довіреності. Враховуючи те, що загальна сума договору становить 126 000 грн., суди попередніх інстанцій підставно дійшли до висновків про те, що представник відповідача Коротаєв Г.І. при підписанні договору не перевищив надані йому

⁵ Про судову практику розгляду цивільних справ про визнання правочинів недійсними: Постанова Пленуму Верховного суду України від 06.11.2009 року за реєстром № 9. – [Електронний ресурс]. — Режим доступу : <http://zakon2.rada.gov.ua/laws/show/v0009700-09>.

повноваження. За таких обставин, колегією суддів касаційної інстанції визнаються обґрунтованими висновки господарських судів про те, що договір підписано уповноваженими на це особами.

Відповідно до ст. 237 ЦК України, представництвом є правовідношення, в якому одна сторона (представник) зобов'язана або має право вчинити правочин від імені другої сторони, яку вона представляє. Представництво виникає на підставі договору, закону, акта органу юридичної особи та з інших підстав, встановлених актами цивільного законодавства. Як вірно вказали суди попередніх інстанцій, представник, вчиняючи правочин, виражає не власну волю, а лише доводить до контрагента волю особи, яку він представляє.

Разом з тим, в силу ст. 92 ЦК України, юридична особа набуває цивільних прав та обов'язків і здійснює їх через свої органи, які діють відповідно до установчих документів. Виходячи зі змісту ч. 3 цієї статті, дії органу управління юридичної особи розглядаються як дії самої юридичної особи⁶. Оскільки при підписанні Договору директор ТОВ «Чернігівська агропромислова компанія» діяв як виконавчий орган управління юридичної особи, суди попередніх інстанцій дійшли правильних висновків про те, що він не підпадає під поняття представника в розумінні змісту ст. 237 ЦК України, у зв'язку з чим відсутні підстави для застосування до спірних правовідносин ч. 3 ст. 238 ЦК України. Частиною 3 статті 238 ЦК України встановлено, що представник не може вчиняти правочин від імені особи, яку він представляє, у своїх інтересах або в інтересах іншої особи, представником якої він одночасно є, за винятком комерційного представництва, а також щодо інших осіб, встановлених законом. Крім того, згідно частини 3 статті 92 ЦК України, органи чи інші особи, які виступають від імені юридичної особи, зобов'язані діяти в її інтересах добросовісної розумно та не перевищувати своїх повноважень.

Врахувавши викладене, суд першої інстанції, з яким погодився суд апеляційної інстанції, обґрунтовано відхилив доводи позивача про вчинення Договору внаслідок зловмисної домовленості представника однієї сторони договору (позивача) з другою стороною та дійшов до висновку про відсутність підстав для визнання договору недійсним за ст. 232 ЦК України, яка може застосовуватися лише до правочинів, які вчиняються особою (фізичною або юридичною) не самостійно, а через представника, який фактично вступає у змову з контрагентом з метою одержати власну чи оboпільну вигоду або створити негативну ситуацію для довірителя, що і є підставою для визнання таких правочинів недійсними.

На думку Хатнюк Н.С. та Длугош О.І., у випадку зловмисної домовленості представника однієї сторони з іншим контрагентом, необхідно поновити односторонню реституцію стосовно потерпілої сторони і стягнення майна або

⁶ Про судову практику розгляду цивільних справ про визнання правочинів недійсними: Постанова Пленуму Верховного суду України від 06.11.2009 року за реєстром № 9. – [Електронний ресурс]. — Режим доступу : <http://zakon2.rada.gov.ua/laws/show/v0009700> – 09.

грошей із правопорушника, що сприятиме добросовісній поведінці учасників цивільного обороту⁷.

Таким чином, для визнання господарського зобов'язання недійсним на підставі зловмисної домовленості представника однієї сторони з іншим контрагентом, зацікавлена сторона повинна враховувати наявність низки важливих умов: 1) обсяг повноважень, зміст прав та обов'язків представника або уповноваженої особи, тобто його правовий статус; 2) правову підставу (юридичний факт), якою окресленні повноваження представника або уповноваженої особи; 3) строк дії повноважень представника або уповноваженої особи; 4) момент укладення господарського договору та виконання господарського зобов'язання; 5) обмеження представника або уповноваженої особи, визначені відповідним документом; 6) факт умислу й усвідомлення недобросовісності та зловмисності дій представника або уповноваженої особи; 7) корисна мотивація представника або уповноваженої особи, тобто метою укладення договору представника з контрагентом є набуття зиску або інших корисливих мотивів представником за рахунок сторони, інтереси якої він представляє; 8) воля особи не відповідає волевиявленню, вираженому через представника; 9) для добросовісної сторони настають відповідні негативні правові наслідки. Характеристики, які необхідно враховувати при визнанні господарського зобов'язання недійсним на підставі відсутності договірної правосуб'єктності та відповідної компетенції у сторони господарського зобов'язання: повноваження уповноваженої особи визначені договором або обмежені установчими документами суб'єкта господарювання, або передбачені нормами законодавства (відсутність відповідного дозволу або ліцензії на зайняття певним видом господарської діяльності); уповноважена особа при укладенні договору від імені суб'єкта господарювання порушила обумовлені межі.

Аналізуючи судову практику, ми доходимо висновку, що суди у більшості своїй дотримуються принципу дійсності правочину, господарського зобов'язання, для визнання його недійсним необхідно подати достатньо доказів для того, щоб суд задовольнив таку позовну заяву.

2. *Порушення форми господарського зобов'язання як підстава визнання його недійсним.* Мало досліджуваність в практичному аспекті проблеми визнання господарського договору недійсним на підставі недотримання сторонами форми договору та останні зміни законодавства обумовило необхідність розкриття даного питання. На разі відсутня достатня судова практика розгляду спорів щодо визнання господарських договорів недійсними на підставі порушення форми договору, враховуючи останні зміни нормативної бази. Окрім того, все більше

⁷ Хатнюк Н.С. Заперечні угоди та їх правові наслідки: дис. на здобуття наук. ступеня канд. юр. наук: спец. 12.00.03 / Н.С. Хатнюк – К., 2003. – С. 148; Длугош О. І. Недійсність правочинів з дефектами волі: дис. на здобуття наук. ступеня канд. юрид. наук: спец. 12.00.03 / О. І. Длугош. – К.: Науково – дослідний інституту приватного права і підприємництва НАПрН України, 2013. С.106.

спорів виникає з приводу договорів, укладених через мережу Інтернет, і широка практика вирішення таких спорів на даний час ще не напрацьована.

На сьогодні найбільших змін зазнає саме форма договору. На сьогодні нормативно закріплені такі форми господарських договорів: усна і письмова (проста і складна). Письмовий договір може бути посвідчений нотаріально. Але на разі ми повинні включити до цієї класифікації, поряд із письмовою, і електронну форму договору, яка теж може бути посвідчена нотаріально⁸. Хотіли б додати ще й таку ознаку як «електронна форма» і «натуральна форма». На сьогоднішній день, вважаємо доречним враховувати таку ознаку договору, як скріплену електронним цифровим підписом чи ні?⁹.

Порядок укладення господарських договорів, його форму і зміст ГК України передбачає, щодо виконання господарських договорів застосовуються відповідні положення ЦК України з урахуванням особливостей, передбачених ЦК України. Статтею 205 ЦК України передбачено дві форми вчинення договорів: усну й письмову форми договорів¹⁰.

ГК України у свою чергу не регулює це питання взагалі, що, на нашу думку, є негативним явищем і ця прогалина у господарському законодавстві повинна бути обов'язково усунена. Так, господарський договір за загальним правилом викладається у формі єдиного документа, підписаного сторонами та скріпленого печатками (це так звана повна письмова форма). Ст. 181 ГК України встановлює, що допускається укладання господарських договорів у спрощений спосіб, тобто шляхом обміну листами, факсограмами, телеграмами, телефонограмами тощо, а також шляхом підтвердження прийняття до виконання замовлень. Однак, в науковому середовищі існує думка, що спираючись на ст. 181 ГК України, можна дійти до висновку про відсутність заборони укладати господарські договори в усній формі¹¹. Проте, з такою думкою погодитись не можна, оскільки в даному питанні ГК України відведена лише роль регулятора певних особливостей укладення господарських договорів, а не акту, який визначає загальні положення форми договору.

Ми вважаємо, що господарський договір не може бути укладений в усній формі без будь якого документального підтвердження (наприклад, акту прийому – передачі товару, накладної, квитанції), в якому відображені певні істотні умови, такі як: вид зобов'язання (договору), суму, момент і спосіб оплати, відомості про сторін правочину. Проте, оскільки дана норма передбачена ЦК

⁸ Проелектронні документи та електронний документообіг: Закон України від 22 травня 2003 року № 851 – IV. – [Електронний ресурс] // Верховна Рада України. Законодавство України: сайт. URL: <http://zakon3.rada.gov.ua/laws/show/851-15>;

⁹ Про електронний цифровий підпис: Закон України від 22 травня 2003 року № 852 – IV. – [Електронний ресурс] // Верховна Рада України. Законодавство України: сайт. URL: <http://zakon2.rada.gov.ua/laws/show/852-15>.

¹⁰ Цивільний кодекс України : від 16 січня 2003 року № 435-IV // ВВР. – 2003. – №№ 40 – 44. – Ст. 356. ¹¹ Господарський кодекс України : від 16 січня 2003 року № 436-IV // Відомості Верховної Ради України. 2003. № 18, № 19–20, № 21–22. Ст.144.

України, який не передбачає фізичну особу – підприємця, які суб'єкта цивільних відносин, можна було б тільки рекомендувати застосувати аналогію.

В аспекті розуміння сутності поняття «форми», на нашу думку, форму письмового господарського договору необхідно поділити на види:

- повна письмова форма господарського договору – єдиний документ, підписаний сторонами (ч. 1 ст. 181 ГК України, ч. 2 ст. 207 ЦК України), який містить додатки, які забезпечують його виконання, та
- скорочена письмова форма, тобто листи, телеграм, факсограм та інших документів, якими сторони обмінювалися в процесі встановлення договірного зв'язку (ч. 1 ст. 181 ГК України, ч. 1 ст. 207 ЦК України), якщо зміст цих документів свідчить про наміри сторін встановити договірний зв'язок та істотні умови договору; застосування такої форми забороняється при укладенні організаційно – господарських договорів (ст. 186 ГК України)¹².

Треба згадати, що ГК України містить також дефініцію «типова форма договору», як така договору від якої сторони не можуть відступати, оскільки вона затверджується Кабінетом Міністрів України чи іншим уповноваженим органом держави, але наділені правом конкретизувати, деталізувати його положення.

Дозволимо собі виділити ще таку форму господарського договору, як державне замовлення. Оскільки зобов'язання, яке виникає на його підставі, має повністю відповідати такому замовленню. Саме по собі воно вже містить всі істотні умови, як зобов'язання, так і вимоги до контрагента. ГК України прямо передбачає таку відповідність.

У передбачених законом випадках, договір може бути нотаріально посвідчений. Нотаріальне посвідчення можна вважати, що не є формою господарського договору, а лише обов'язковою процедурою, правостановлюючим фактом, легітимізація договору шляхом нотаріального посвідчення. Воно може бути застосоване у передбачених законом випадках, зокрема, під час укладення договорів під час приватизації державного майна, або за домовленістю сторін.

Державна реєстрація господарських договорів, нерухомості чи прав на неї є обов'язковою процедурою та правостановлюючим фактом, тобто також не можна вважати формою господарського договору. Її значимість проявляється у тому, що саме з моментом державної реєстрації пов'язується момент виникнення прав та обов'язків сторін правочину, що підлягає державній реєстрації, або права власника на новостворену нерухомість, або визнання речі нерухомістю. Державна реєстрація має публічний характер і проявляється в офіційному визнанні державою прав та обов'язків певної особи. Уникнення державної реєстрації при вчиненні правочинів, які їй підлягають, означає, що сторони не набули бажаних прав та обов'язків, бо правочин не вважається вчиненим і неотримує публічного визнання.

¹² Господарський кодекс України : від 16 січня 2003 року № 436-IV// Відомості Верховної Ради України. 2003. № 18, № 19–20, № 21–22. Ст.144.

Електронний цифровий ключ є відносно новим інструментом для здійснення господарської діяльності, проте, зважаючи на свою ефективність та зручність, став її невід'ємною частиною. Сьогодні основними нормативно – правовими актами, які регулюють використання цифрового підпису є Закон України «Про електронні документи та електронний документообіг»¹³ та Закон України «Про електронний цифровий підпис»¹⁴.

Головною передумовою ефективного використання, як електронного цифрового підпису, так і електронних документів, є попередня домовленість сторін господарського зобов'язання про це. На нашу думку, це повинно бути підтверджено або листуванням, або викладено в умовах господарського договору окремим пунктом. Законодавець, при прийнятті відповідного закону, вказав, що використання електронного цифрового підпису не змінює порядку підписання договорів та інших документів, встановленого законом для вчинення правочинів у письмовій формі й електронний підпис не може бути визнаний недійсним лише через те, що він має електронну форму або не ґрунтується на посиленому сертифікаті ключа. Цим самим прирівнявши електронний підпис до власноручного підпису особи, позбавивши його будь – яких «особливостей», щоб могли призвести його «знецінення та меншовартості» та поклавши відповідальність за його використання та збереження безпосередньо на суб'єкта господарювання. І це є однією з його головних переваг, яка спрощує та пришвидшує укладення договорів. Але хотілося б звернути увагу на те, що законодавець використав у термін «угода», який відсутній у ЦК та ГК України, але зустрічається у Земельному кодексі України: «Нотаріальне посвідчення цивільно – правової угоди, укладеної шляхом створення електронного документа (електронних документів), здійснюється у порядку, встановленому законом». Проте нотаріус посвідчує правочини (зокрема, договори). Все це говорить про те, що згадуваний закон ще потребує доопрацювання.

Визнання недійсним договору, підписаного електронним цифровим підписом було предметом розгляду господарського суду міста Києва у справі № 910/361/14, яким 11.03.2014 року було винесено рішення про визнання такого договору недійсним, скільки позивач не зміг довести, що саме відповідачем був проставлений електронний цифровий підпис¹⁵.

Найбільш помітною зміною такого плану стала відмова від обов'язкового використання печаток. Хоча печатку і не можна назвати рудиментарним утворенням. На разі чинне законодавство не містить вимоги про обов'язкове

¹³ Про електронні документи та електронний документообіг: Закон України від 22 травня 2003 року № 851 – IV. – [Електронний ресурс] // Верховна Рада України. Законодавство України: сайт. URL: <http://zakon3.rada.gov.ua/laws/show/851> – 15.

¹⁴ Про електронний цифровий підпис: Закон України від 22 травня 2003 року № 852 – IV. – [Електронний ресурс] // Верховна Рада України. Законодавство України: сайт. URL: <http://zakon2.rada.gov.ua/laws/show/852> – 15.

¹⁵ Рішення Вищого господарського суду України по справі № 910/361/14 від 09.11.2017 року. – [Електронний ресурс] // Єдиний державний реєстр судових рішень: сайт. URL: <http://www.reyestr.court.gov.ua/Review/70163955>.

використання печатки при укладенні господарський договорів за участі юридичної особи чи фізичної особи – суб'єкта підприємницької діяльності. Змінюючи нормативні акти, законодавець виключив обов'язковість її (печатки) використання, проте і не виключив її з правового поля. За бажанням сторін, у разі якщо це передбачено статутними документами, суб'єкт господарювання має скріплювати підписані від її імені договори печаткою. До внесення таких змін, відсутність печатки могла стати приводом для виникнення спору щодо визнання господарського договору недійсним, зв'язку з порушенням форми договору. Так, за Постановою Вищого господарського суду України від 07 червня 2011 р. справа № 8/151 (15/145), вивчивши матеріали вище вказаної справи, «колегія суддів касаційної інстанції вважає вірними висновки судів попередніх інстанцій, що цивільним законодавством не пов'язується недійсність договору з наявністю чи відсутністю на договорі печатки юридичної особи»¹⁶. І хоча справа була розглянута бо внесення відповідних змін до ГК України, але висновки, зроблені за результатом її розгляду, підтверджують необхідність та актуальність змін, що були внесені до ГК України про скасування обов'язкового використання печаток.

При цьому слід зазначити, що порушення форми договору є двох видів: перше порушення є порушенням вимог закону щодо форми договору, друге порушення є порушенням домовленості сторін щодо форми договору. Звідси названі два види порушень можуть мати різні правові наслідки. Порушення вимог закону щодо його форми може тягнути правові наслідки недійсності договору (наприклад, недодержання вимоги закону про нотаріальне посвідчення договору – стаття 220 ЦК України), а порушення домовленості сторін щодо форми договору може тягнути визнання такого договору неукладеним (наприклад, обрання сторонами для письмової форми правочину обов'язковість його скріплення печатками).

Законодавець пов'язав набрання чинності деякими особливими видами господарських договорів, які регулюють важливі господарського – правові відносини, як наприклад оренда земельної ділянки, виключно з моментом державної реєстрації. Виключивши з Закону України «Про оренду землі»¹⁷, Земельного кодексу України вимогу про нотаріальне посвідчення такого виду договорів, законодавець все ж лишив вимогу про реєстрацію, як гарантію офіційне визнання і підтвердження державою фактів набуття, зміну і припинення речових прав на нерухоме майно.

Свою позицію щодо визнання договорів недійсними в зв'язку з порушенням форми ВГС України висловив у Постанові Пленуму України № 11 від 29.05.2013 року, зауваживши, що недодержання форми правочину, якої вимагає закон, тягне за собою недійсність правочину лише у разі, коли це прямо

¹⁶ Постанова Вищого господарського суду України від 07 червня 2011 року, справа № 8 /151 (15/145). – [Електронний ресурс] // Єдиний державний реєстр судових рішень: сайт. URL: <http://www.reyestr.court.gov.ua/Review/16464534>.

¹⁷ Про оренду землі: Закон України від 6 жовтня 1998 року № 161 – XIV // Відомості Верховної Ради України. – 1998. – № 46 – 47. – Ст.280.

передбачено законом. У випадках, передбачених ст.ст. 547, 981, 1055, 1059, 1107 ЦК України, договір, укладений з порушенням форми є нікчемним. У зв'язку з недодержанням вимоги щодо нотаріального посвідчення правочинів нікчемними є лише такі правочини, які відповідно до чинного законодавства підлягають обов'язковому нотаріальному посвідченню чи такі, умовами яких передбачено обов'язкове нотаріальне посвідчення¹⁸.

Враховуючи викладене, з метою запобігання виникнення спорів та запобігання зловживання правом недобросовісних суб'єктів господарських відносин пропонуємо законодавчо закріпити процедуру не тільки укладення (досягнення домовленості), а саме підписання господарських договорів (надання відповідної форми), формування господарського зобов'язання, визначення істотних умов, здійснення належних перевірок контрагента, зокрема на причетній до здійснення терористичної діяльності чи розповсюдження збої масового знищення або належність до публічних осіб тощо, вибір способів та засобів зв'язку, використання електронних ключів та форми оплати за договором. Цей порядок, у певних випадках, не буде обов'язковим, але слугуватиме певним заходом і забезпечить превентивний захист сторонам від судових спорів. Зокрема, це важливо при здійсненні господарської діяльності через мережу Інтернет, без можливості здійснення верифікації та ідентифікації контрагента, спираючись лише на відомості, отриманні з реклами, його ділову репутацію та власну інтуїцію. Такий порядок укладення договорів, як правило регламентується внутрішніми документами юридичних осіб, проте відсутність єдиного підходу до його формування та різна практика застосування, на жаль, не забезпечує повне виконання цим інструментом поставних завдань, хоча, не можна не визнати і його позитивний вплив. Згуртувавши всі позитивні напрацювання, вважаю доцільним створити єдиний правовий інструмент, закріпивши його саме для суб'єктів господарської діяльності.

3. Помилка й обман як правова підстава визнання господарського зобов'язання недійсним. Однією з найважливіших умов дійсності договору є відповідність внутрішньої волі (бажання укласти договір) і волевиявлення (зовнішнього виявлення внутрішньої волі). Їх єдність – це підстава для правової оцінки поведінки суб'єкта й визнання цієї поведінки такою, що має юридичне значення. Наявність вад внутрішньої волі або відсутність внутрішньої волі пов'язані з впливом на одного з учасників таких негативних факторів, як помилка, обман, насильство або погроза та тяжка обставина.

Визнання недійсним господарського зобов'язання вчиненого під впливом обману або помилки є предметом судових спорів та мало досліджується теорією господарського права. Переважно проблематика визнання недійсним господарського зобов'язання вчиненого під впливом обману або помилки аналізується шляхом узагальнення судової практики та тлумачення положень

¹⁸ Про деякі питання визнання правочинів (господарських договорів) недійсними: Постанова Пленуму Вищого господарського суду України від 29 травня 2013 р. № 11 // Вісник господарського судочинства. – 2013. – № 4. – С. 22. – [Електронний ресурс] // Верховна Рада України. Законодавство України: сайт. URL: <http://zakon2.rada.gov.ua/laws/show/v0011600> – 13.

цивільного законодавства. Нормативна база, яка регулює порядок вчинення господарських договорів, вкрай обмежена і визначає лише загальні положення визнання недійсними господарських договорів укладених з вадами волі та волевиявлення, що і призводить до збільшення кількості судових спорів. На нашу думку, саме юридична практика диктує порядок укладення та виконання господарських зобов'язань, а досвід судової практики визначає основні засади визнання недійсним господарського зобов'язання вчиненого під впливом обману або помилки.

Однією з підстав для визнання договору недійсним є неправильно сформована воля суб'єкта договору, вона визнається заперечною як така, що укладена під впливом помилки або оману (ст. 229 ЦК України)¹⁹.

Господарське зобов'язання вчинене під впливом обману та помилки визнається недійсним, оспорюваним, і відноситься науковою доктриною та практикою до правочинів із вадами волі. Заборовський В.В. та Попович Р.В. характеризують правочини з вадами волі – це оспорювані правочини, при вчиненні яких справжня воля одного або кількох учасників деформована в силу певних обставин, визначених законом. Для таких договорів важливі такі характеристики: – наявність волі учасників правочинів; – воля виражена із певним дефектом; – ці правочини можуть бути визнані недійсними в судовому порядку²⁰.

На думку О.І. Длугош, дефект волі при вчиненні правочину — це відхилення у процесі формування волі учасника правочину внаслідок хибних уявлень, введення в оману щодо обставин, що мають істотне значення для вчинення правочину, збігу тяжких обставин, які зумовлюють неправильне формування волі або внаслідок обставин, що виключають існування волі у момент вчинення правочину. У свою чергу, з урахуванням особливостей формування волі юридичної особи на вчинення правочину, поняття «дефект волі юридичної особи як підстава визнання правочину недійсним» можна визначити як відхилення у процесі формування волі членів органу управління юридичної особи внаслідок хибних уявлень, введення в оману щодо обставин, що мають істотне значення для вчинення правочину, збігу тяжких обставин чи внаслідок обставин, які виключають існування у них волі в момент вчинення правочину, що вплинуло на домінуюче волевиявлення членів органу юридичної особи на вчинення правочину²¹.

Питання недійсності господарського договору і недобросовісна поведінка його сторін найчастіше є предметом судового розгляду. Однією з причин частого оспорювання недійсності господарського договору є недосконалість нормативно

¹⁹ Цивільний кодекс України : від 16 січня 2003 року № 435-IV // ВВР. – 2003. – №№ 40 – 44. – Ст. 356;

²⁰ Заборовський В.В., Попович Р.В. Правочини з вадами волі: основні теоретичні аспекти – серія Право. Випуск 31, Том 2. С.8;

²¹ Длугош О. І. Недійсність правочинів з дефектами волі: дис. на здобуття наук. ступеня канд. юрид. наук: спец. 12.00.03 / О. І. Длугош. – К.: Науково – дослідний інституту приватного права і підприємництва НАПрН України, 2013. С.36.

– правової бази. На наш погляд, визнання господарського договору (зобов'язання), укладеного внаслідок помилки чи обману недійсним шляхом судового розгляду ускладнюється тим, що Господарський кодекс України визначає основні засади господарювання в Україні і регулює господарські відносини, що виникають у процесі організації та здійснення господарської діяльності між суб'єктами господарювання, та не передбачає відповідних норм щодо визнання господарського договору (зобов'язання) недійсним за впливу таких підстав як обман чи помилка, а містить лише посилання на норми цивільного законодавства. Спеціальні положення щодо визнання господарських договорів недійсними в ГК України передбачені статтями 207, 208²².

Варто звернути увагу на позицію суддів Верховного суду України Я.М. Романюка та В.Й. Костенко, погляди яких підтверджені судовою практикою, на їх думку, господарський договір, укладений внаслідок впливу обману чи помилки, можна вважати договір із вадами волі, оспорюваним та тим, що підлягає визнанню судом його недійсним²³.

Воля особи до укладення договору та кінцевий результат не узгоджуються в разі помилки, якщо вона має істотне значення, такими є помилки щодо правової природи правочину, його змісту, предмета, ціни, сторони, якості об'єкта тощо. Істотною може вважатись помилка, наслідки якої взагалі неможливо усунути або для їх усунення стороні, яка помилилася, необхідно здійснити значні витрати. Найчастіше хибне сприйняття стосується змісту та предмета договору, що може виникнути при визначенні тотожності предмета або його якості. Обставини, щодо яких помилилася сторона правочину, мають існувати або, навпаки, бути відсутніми саме на момент вчинення правочину. Сторона на підтвердження своїх вимог про визнання господарського зобов'язання недійсним повинна довести, що така помилка насправді мала місце, тобто надати докази, які б свідчили про її помилку щодо істотних обставин правочину. Не можна говорити про помилку щодо якості предмета у разі неможливості використання речі або виникнення труднощів у її використанні, яке сталося після виконання правочину і не пов'язане з поведінкою контрагента. Не має правового значення помилка, допущена при розрахунку одержання користі від укладеного договору. Помилка внаслідок власного недбальства чи незнання закону однією із сторін не є підставою для визнання господарського зобов'язання недійсним.

Господарське зобов'язання визнається вчиненим під впливом обману у випадку навмисного цілеспрямованого введення іншої сторони в оману щодо фактів, які впливають на укладення правочину. Ознакою обману, на відміну від помилки, є умисел: особа знає про наявність чи відсутність певних обставин і

²² Господарський кодекс України : від 16 січня 2003 року № 436-IV// Відомості Верховної Ради України. 2003. № 18, № 19–20, № 21–22. Ст.144;

²³ Романюк Я.М. Коментар постанови Пленуму Верховного Суду України від 6 листопада 2009 р. №9 "Про судову практику розгляду цивільних справ про визнання правочинів недійсними". Практика розгляду Верховним Судом України цивільних справ про визнання правочинів недійсними [Текст] / Я. М. Романюк. – Київ : Істина, 2012. С.102–103.

про те, що друга сторона, якби вона володіла цією інформацією, не вступила б у правовідносини, не вигідні для неї. Обман також має місце, якщо сторона заперечує наявність обставин, які можуть перешкодити вчиненню правочину, або якщо вона замовчує їх існування. Варто враховувати, що обман стосовно мотиву, тобто внутрішнього спонукання особи до здійснення правочину, не має істотного значення. Зокрема, обман щодо фінансового становища контрагента як мотиву правочину не може бути підставою для визнання правочину недійсним²⁴.

Погоджуємось з думкою В.І. Крата, який вказує, що конструкція правочину, вчиненого під впливом обману, побудована за моделлю оспорюваного правочину, тобто в кожному конкретному випадку існує спір щодо формування волевиявлення учасника правочину внаслідок обману, і потрібно довести, що обман мав місце²⁵.

Вплив помилки на волевиявлення сторін у правочині вивчали ще римські юристи. Так, помилкою називалось неправильне уявлення однієї сторони в договорі про виявлену зовні волю іншої сторони, яка спонукала останню на певне волевиявлення. Питання про юридичні наслідки помилки вирішувались залежно від вини особи, що неправильно виявила свою волю. За наявності вини особа вважалась зв'язаною зазначеним зобов'язанням, а за відсутності – юридичних наслідків помилки не встановлювалось²⁶.

Сутність помилки у сучасній юридичній літературі дослідниками пов'язується з хибним сприйняттям різних факторів. На думку І.В. Давидової, під помилкою слід вважати як неправильне сприйняття особою фактичних обставин правочину, що вплинуло на її волевиявлення, за відсутності якого можна було б вважати, що правочин не був би вчинений, так і припущення, щодо фактів або правових норм, яке не відповідає реальним обставинам, існуючим на момент укладання договору²⁷.

Більш повне визначення дає О.В. Дзера, відзначаючи, що помилка — це неправильне сприйняття особою фактичних обставин правочину, що вплинуло на її волевиявлення, за відсутності якого можна було б вважати, що правочин не був би вчинений²⁸.

Н. С. Хатнюк визначає поняття «омана» під яким традиційно розуміється помилкове уявлення про угоду в цілому або її основні елементи, а також омана

²⁴ Романюк Я.М. Коментар постанови Пленуму Верховного Суду України від 6 листопада 2009 р. №9 "Про судову практику розгляду цивільних справ про визнання правочинів недійсними". Практика розгляду Верховним Судом України цивільних справ про визнання правочинів недійсними [Текст] / Я. М. Романюк. – Київ : Істина, 2012. С.102–103;

²⁵ Крат В.І. Недійсність правочинів, вчинених під впливом обману // «Часопис Київського університету права». – 2012. – №3. С.190;

²⁶ Підпригора О.А., Харитонов Є.О. Римське право: Підручник / О.А. Підпригора, Є.О. Харитонов. — К.: Юрінком Інтер, 2003. С.56 – 58.

²⁷ Давидова І. В. Недійсність правочинів, укладених внаслідок помилки та обману: дис. ... канд. юрид. наук : 12.00.03 / Давидова Ірина Віталівна. – Одеса, 2011. С.62;

²⁸ Дзера О.В. Розробка механізму правового регулювання договірних відносин у підприємницькій діяльності / За ред. Академіка АПрН України В.В. Луця. – К.: НДІ приватного права та підприємництва АПрН України, 2009. С. 38;

розглядається як процес хибного сприйняття дійсності. А термін «введення в оману» передбачає навмисну спрямованість дій однієї сторони щодо іншої для спантеличення та створення хибного уявлення про факти й обставини майбутньої угоди²⁹.

Для глибшого аналізу предмету нашого дослідження необхідно звернутись до досвіду судової практики, а саме згадати положення Постанови Пленуму Вищого господарського суду України від 29.05.2013 року № 11 «Про деякі питання визнання правочинів (господарських договорів) недійсними», якими передбачено, що господарський договір, який вчинено під впливом обману та помилки є оспорюваним³⁰.

Під «помилкою» слід розуміти таке неправильне сприйняття стороною правочину предмета чи інших істотних умов останнього, що вплинуло на її волевиявлення, за відсутності якого можна вважати, що правочин не було б вчинено. Помилка повинна мати істотне значення, зачіпати природу правочину або такі якості його предмета, які значно знижують можливість його використання за призначенням. При цьому істотною вважається така помилка, наслідки якої неможливо усунути або їх усунення вимагає значних витрат від особи, що помилилася, – з урахуванням її майнового становища, характеру діяльності тощо. Обставини, з приводу яких помилилася особа, мають бути наявними на час вчинення правочину. Не вважається помилкою щодо якості продукції (товару, іншого майна) неможливість її використання або утруднення в її використанні, які сталися після виконання хоча б однією з сторін зобов'язань, що виникли з правочину, і не пов'язані з поведінкою іншої сторони правочину. Не має правового значення помилка у мотивах правочину (тобто в обставинах, у зв'язку з якими особа вчиняє правочин) або незнання стороною правочину норм законодавства. У вирішенні спорів про визнання правочинів недійсними на підставі статей 230–233 ЦК України, позовні вимоги можуть бути задоволені за умови доведеності фактів обману і наявності їх безпосереднього зв'язку з волевиявленням другої сторони щодо вчинення правочину.

Під «обманом» слід розуміти умисне введення в оману представника підприємства, установи, організації або фізичної особи, що вчинила правочин, шляхом: повідомлення відомостей, які не відповідають дійсності; заперечення наявності обставин, які можуть перешкоджати вчиненню правочину; замовчування обставин, що мали істотне значення для правочину (наприклад, у зв'язку з ненаданням технічної чи іншої документації, в якій описуються властивості речі). При цьому юридична особа, яка діяла під впливом обману, повинна довести не лише факт обману, а й наявність умислу в діях відповідача та істотність значення обставин, щодо яких особу введено в оману. Обман щодо

²⁹ Хатнюк Н.С. Заперечні угоди та їх правові наслідки: дис. на здобуття наук.ступеня канд. юр. наук: спец. 12.00.03 / Н.С. Хатнюк – К., 2003. С. 106 – 107;

³⁰ Про деякі питання визнання правочинів (господарських договорів) недійсними: Постанова Пленуму Вищого господарського суду України від 29 травня 2013 р. № 11 // Вісник господарського судочинства. – 2013. – № 4. – С. 22. – [Електронний ресурс] // Верховна Рада України. Законодавство України: сайт. URL: <http://zakon2.rada.gov.ua/laws/show/v0011600> – 13.

мотивів правочину не має істотного значення. Суб'єктом введення в оману є сторона договору, – як безпосередньо, так і через інших осіб за домовленістю.

Постанова Пленуму Верховного суду України «Про судову практику розгляду цивільних справ про визнання правочинів недійсними» 06.11.2009 року №9 визначає правочин, вчинений під впливом обману у випадку навмисного введення іншої сторони в оману щодо обставин, які впливають на вчинення правочину. На відміну від помилки, ознакою обману є умисел у діях однієї зі сторін правочину. Обман щодо мотивів правочину не має істотного значення. Правочин, вчинений під впливом помилки, обману, є оспорюваним³¹. Обставини, щодо яких помилилася сторона правочину, мають існувати саме на момент вчинення правочину. Особа на підтвердження своїх вимог про визнання правочину недійсним повинна довести, що така помилка дійсно мала місце, а також що вона має істотне значення. Не є помилкою щодо якості речі неможливість її використання або виникнення труднощів у її використанні, що сталося після виконання хоча б однією зі сторін зобов'язань, які виникли з правочину, і не пов'язане з поведінкою іншої сторони правочину. Не має правового значення помилка щодо розрахунку одержання користі від вчиненого правочину. Помилки внаслідок власного недбальства, незнання закону чи неправильного його тлумачення однією зі сторін не є підставою для визнання правочину недійсним³². Господарське зобов'язання визнається вчиненим під впливом обману у випадку навмисного введення іншої сторони в оману щодо обставин, які впливають на вчинення правочину

Аналізуючи узагальнення судової практики України, ми дійшли висновків, що суди дотримуються в цілому єдиного підходу при розгляді справ щодо визнання господарських договорів недійсними на підставі впливу обману та помилки, а саме вважають їх оспорюваними та такими, що підлягають доказуванню у судовому порядку ознак їх недійсності.

Договір, укладений під впливом обману, може бути визнаний недійсним, тільки якщо обставини обману, відносно яких потерпілий був введений в оману, перебуває у причинному зв'язку з його рішенням про укладення договору. При цьому належить встановити умисл особи, яка вчинила обман. Договір, укладений під впливом обману потерпілого третьою особою може бути визнаний недійсним за позовом потерпілого за умови, що знала або повинна була знати про обман. Вважається, зокрема, що сторона знала про обман, якщо винна в обмані особа була її представником чи працівником, або допомагала у здійсненні правочину.

³¹ Про деякі питання визнання правочинів (господарських договорів) недійсними: Постанова Пленуму Вищого господарського суду України від 29 травня 2013 р. № 11 // Вісник господарського судочинства. – 2013. – № 4. – С. 22. – [Електронний ресурс] // Верховна Рада України. Законодавство України: сайт. URL: <http://zakon2.rada.gov.ua/laws/show/v0011600> – 13.

³² Про судову практику розгляду цивільних справ про визнання правочинів недійсними: Постанова Пленуму Верховного суду України від 06.11.2009 року за реєстром № 9. – [Електронний ресурс]. — Режим доступу : <http://zakon2.rada.gov.ua/laws/show/v0009700> – 09. С.118

Більшість зазначених положень, які відсутні у вітчизняному правовому полі може бути корисним і надати позитивний результат при вирішенні такого характеру спорів.

Також, як приклад судової практики України, варто згадати Постанову Вищого господарського суду від 09.06.2011 року по справі № 14/456, за якою розглянуто спір та відмовлено у задоволенні позову про визнання договору суборенди нежитлового приміщення недійсним укладеного під впливом обману та відшкодування збитків, оскільки суборендодавцем не був попереджений про заплановану реконструкцію орендованого приміщення. Обман має місце, якщо сторона заперечує наявність обставин, які можуть перешкодити вчиненню правочину, або якщо вона замовчує їх існування. Сторона, яка застосувала обман, зобов'язана відшкодувати другій стороні збитки у подвійному розмірі та моральну шкоду, що завдані у зв'язку з вчиненням цього правочину. Виходячи із змісту зазначеної норми правочин визнається вчиненим під впливом обману у випадку навмисного введення іншої сторони в оману щодо обставин, які впливають на вчинення правочину. На відміну від помилки, ознакою обману є умисел у діях однієї зі сторін правочину³³.

Таким чином, проаналізувавши наукові дослідження, судову практику та законодавчі положення, дійшли відповідних висновків, а саме пропонуємо доповнити ГК України нормами, які б однозначно характеризували підстави визнання господарського договору недійсним, укладеного під впливом обману та помилки за участю юридичних осіб, окреслити ознаки таких господарських договорів, а також порядок і наслідки визнання їх недійсними. Також пропонуємо окремою нормою прописати порядок відкликання та визнання недійсною згоди уповноваженого органу юридичної особи на укладення договору, як такої, що надана під впливом обману чи помилки, що буде підставою для пред'явлення зацікавленою особою позову про визнання договору, укладеного на підставі такої згоди, недійсним та витребування майна, отриманого за таким договором з чужого незаконного володіння (віндикаційним позовом). Вважаємо за необхідне закріпити положення про ризик будь-якої помилки державного органу, який повинен покладатися на саму державу, оскільки помилки не можуть виправлятися за рахунок осіб, яких вони стосуються.

4. Вплив тяжких обставин та невігідних (кабальних) умов як підстава визнання господарського зобов'язання недійсним. Питання дослідження окремого способу захисту майнових прав суб'єктів господарювання шляхом визнання договорів недійсними вчинених під впливом тяжких обставин та на край невігідних (кабальних) умовах залишається не розкритим до теперішнього часу.

По-перше, потребує дослідження законодавчий зміст, поняття та характерні ознаки тяжких обставин і невігідних (кабальних) умов

³³ Постанова Вищого господарського суду України від 09.06.2011 року по справі № 14/456 – [Електронний ресурс]. – Режим доступу: http://vgsu.arbitr.gov.ua/docs/28_3295986.html.

господарського договору як способу захисту майнових прав суб'єктів господарювання. По-друге, проаналізувати теоретичну доктрину та висунути пропозиції для вироблення єдиного підходу щодо визначення юридичної природи тяжких обставин та невігідних (кабальних) умов для господарських договорів як підстави визнання його недійсним.

Актуальність визначення тяжких обставин і невігідних умов саме господарського договору як підстави визнання його недійсним у законодавстві України обумовлена захистом майнових прав суб'єктів господарювання. З метою забезпечення захисту прав суб'єктів господарювання необхідно розкрити проблеми судової практики визнання договорів недійсними із застосуванням такої правової підстави як вплив тяжких обставин на юридичних осіб та фізичних осіб підприємців при вчиненні ними договору й як наслідок укладення договору на вкрай невігідних для себе умовах.

Сьогодні можна також говорити про те, що недійсність договору як інституція стає потужною зброєю в руках недобросовісних підприємців, які прагнуть за будь – яку ціну використати будь – яку підставу для ухилення від відповідного виконання своїх договірних обов'язків. А погіршення економічної ситуації в Україні викликало загострення багатьох проблем й обумовило популяризацію в юридичній практиці випадків укладення договорів за участі суб'єктів господарювання під впливом тяжких обставин та на вкрай невігідних умовах.

Спрямованість господарсько–правового регулювання вказує на актуальність легітимного здійснення суб'єктивних прав учасників господарських правовідносин. Реалізація прав суб'єктів господарювання та споживачів за своїм змістом виступають єдиним процесом, де права одних суб'єктів кореспондуються з обов'язками інших. У разі порушення їх прав постає питання захисту суб'єктивних прав та інтересів учасників підприємницької діяльності³⁴. Захист майнових прав одна із найважливіших правових категорій господарського права, без розуміння якої важко розібратись в особливостях правових наслідків, у механізмі реалізації та в інших питаннях, які виникають у зв'язку із порушенням майнових прав суб'єктів господарювання шляхом вчинення договорів під впливом тяжких обставин та на невігідних умовах.

Як згадувалось вище у нашому дослідженні, вирішуючи спори про визнання господарських договорів недійсними, господарський суд повинен встановити наявність фактичних обставин, із якими закон пов'язує визнання таких господарських договорів недійсними на момент їх укладення і настання відповідних наслідків, та в разі задоволення позовних вимог зазначати в судовому рішенні, в чому конкретно полягає неправомірність дій сторони та яким нормам законодавства не відповідає оспорюваний правочин.

Частина 1 статті 233 ЦК України, передбачає можливість визнання недійсними договорів, вчинених особою під впливом тяжкої для неї обставини і

³⁴Підлубна Т. М. Право на захист цивільних прав та інтересів [Текст]: автореф. дис. канд. юрид. наук: 12.00.03 / Т. М. Підлубна. – К., 2009. С.12.

на вкрай невідповідних умовах та відміну від ГК України, який не передбачає таких підстав визнання господарського договору недійсним³⁵. Такі договори у цивілістичній науці одержали назву кабальних угод³⁶, мають дефекти внутрішньої волі, оскільки формування волі сторони договору відбувається під впливом тяжких обставин, що практично унеможлиблює здатність виявляти нею свою дійсну волю, та сприяє укладенню договору на явно невідповідних, несправедливих для себе умовах, при цьому інша сторона використовує або зловживає скрутним або безвихідним становищем свого контрагента³⁷.

Таким чином, для кваліфікації судом недійсності господарського договору за ст. 233 ЦК України необхідна обов'язкова наявність зазначених у статті двох необхідних умов: 1) впливу тяжких обставин й як наслідок 2) укладення договору на вкрай невідповідних для потерпілої сторони умовах³⁸. Кожну окрему із цих умов не можна вважати підставою для недійсності договору лише їх сукупність та причинний взаємозв'язок однієї умови з іншою.

Наявність у сторони договору дефектів волі або відсутність внутрішньої волі, або невідповідність внутрішньої волі зовнішньому її виявленню, внаслідок впливу на контрагента тяжких обставин та укладення ним договору на явно невідповідних умовах є однією із підстав для заперечення його дійсності в суді та визнання договору недійсним. Таким чином, в судовому порядку необхідно довести факт використання недобросовісною стороною тяжких обставин, в яких опинилася потерпіла сторона договору, а також виявити ознаки зловживання ними та укладення господарського договору на явно невідповідних умовах для потерпілої сторони.

Щодо суб'єктного складу таких договорів, так і кола осіб, які можуть звертатися з вимогою про визнання правочину недійсним на підставі статті 233 ЦК України, котра не містить обмежень, це можуть бути як юридичні так і фізичні особи. Таким чином, договір між суб'єктами господарювання може бути визнаний судом недійсним за позовом зацікавленої сторони договору.

Для визнання господарського договору недійсним на підставі ст. 233 ЦК України, необхідна наявність наступного юридичного складу: 1) факт наявності тяжких обставин для сторони договору, яка повинна бути безпосередньою причиною укладення кабального договору, а не просто існувати до чи на момент укладення договору; 2) факт наявності крайньої невідповідності умов договору для сторони, що діяла під впливом тяжкої обставини; 3) причинний зв'язок між наявністю тяжких обставин у сторони договору та юридичним фактом укладення

³⁵ Цивільне право України: Підручник. У 2 – х кн. / Боброва Д.В., Дзера О.В., Довгерт А.С. та ін.; за ред. О.В. Дзери, Н.С. Кузнецової. – К.: Юрінком Інтер, 2000. – Т.1. С.289 – 270;

³⁶ Исрафилов И. Кабальная сделка / И. Исрафилов // Законность. – 2000. – № 2. С.25;

³⁷ Злотник І. М. Воля юридичної особи / І. М. Злотник // Юриспруденція: теорія і практика. – 2006. – № 8. С.45;

³⁸ Хатнюк Н.С. Збіг тяжких обставин як підстава визнання правочину недійсним / Хатнюк Н.С. // Збірник тез наукових доповідей V Міжнародної науково – практичної конференції молодих учених (20 – 21 березня 2009 року): Правове життя: сучасний стан та перспективи розвитку / Укладач М.Л. Варченко, М.Л. Толстихін, І.Ф. Урина. – Луцьк: РВВ «Вежа» Волин нац. Ун – ту ім. Лесі Українки, 2009. С.302

нею договору на вкрай не вигідних умовах; 4) усвідомлення недобросовісною стороною (особою, яка використовує або зловживає важкими обставинами, скрутним або безвихідним становищем свого контрагента) умисного характеру своїх дій, а потерпілою стороною крайньої не вигідності умов укладеного нею договору; 5) добровільність укладення договору потерпілою стороною з контрагентом, що використовує або зловживає важкими обставинами, скрутним або безвихідним становищем потерпілої сторони; б) ініціатором вчинення кабального договору може виступати як сторона, що знаходиться під впливом важких обставин, контрагент цієї сторони, так і особа, на користь якої вчинено правочин³⁹. За відсутності хоча б однієї із перерахованих умов, правочин не можна визнавати недійсним із підстав, передбачених ст. 233 ЦК України.

Щодо визначення поняття «важких обставин», то Постанова Пленуму Верховного Суду України від 06 листопада 2009 року № 9 «Про судову практику розгляду цивільних справ про визнання правочинів недійсними» визначила його досить узагальнено для фізичних осіб та лише приблизно не конкретизовано для юридичних осіб, що ускладнює вирішення спорів в арбітражних та господарських судах⁴⁰. Так, на нашу думку, «важкими обставинами» для фізичних осіб – підприємців та юридичних осіб можуть бути як тяжка хвороба фізичної особи або її родичів (засновника юридичної особи, керівника підприємства, уповноваженої особи тощо), смерть годувальника, необхідність лікування, загроза втратити заставлене житло або іпотечне нерухоме майно, загроза банкрутства підприємства та інші крайньої необхідності обставини, для усунення чи зменшення яких необхідне термінове укладення договору, погашення боргів або переуступка боргу тощо.

Наявність важкої обставини – це той факт, який передусім має доводитися. При цьому слід мати на увазі, що тяжка обставина виникла та має безпосередній вплив саме на ту особу, яка уклала договір, а не для суспільства в цілому. Обставина, яка вплинула на особу, має бути наявною, реальною саме на момент укладення договору, а не виникнути в подальшому⁴¹. Тобто лише при припиненні впливу важких обставин на особу вона стала здатна оцінити їх як такі обставини, що змусили її укласти договір, який за інших обставин вона б не уклала на таких умовах.

Доведеність наявності факту важких обставин та його реальності, здійсненності законодавець покладає на особу, яка вчинила вкрай не вигідну

³⁹ Литвиненко В.І., Хатнюк Н.С. Правові засади визнання господарських договірних зобов'язань недійсними на підставі впливу важких обставин та на вкрай не вигідних умовах // Європейські перспективи: Науково – практичний журнал. – К., 2016. – №3. С.123 – 124.

⁴⁰ Про судову практику розгляду цивільних справ про визнання правочинів недійсними: Постанова Пленуму Верховного суду України від 06.11.2009 року за реєстром № 9. – [Електронний ресурс]. — Режим доступу : <http://zakon2.rada.gov.ua/laws/show/v0009700> – 09.

⁴¹ Цивільний кодекс України: Науково – практичний коментар [Текст]: пояснення, тлумачення, рекомендації з використ. позицій вищ. суд. інстанцій, М – ва юстиції, науковців, фахівців . – Х.: Страйд, 2010. – (Серія "Коментарі та аналітика") (Правникам, нотарям, адвокатам, суддям, викладачам, студентам). – Т. 4: Об'єкти. Правочини. Представництво. Строки / Т. В. Бобко [та ін.] ; за ред. проф. І. В. Спасибо – Фатєєвої. – 2010. С.233.

угоду під впливом таких тяжких обставин, а визначення ступеня тяжкості обставини для юридичної особи покладає на розсуд суду, оскільки зазначена умова недійсності є оціночною (кваліфікаційною) правовою категорією. Виходячи з обставин справи, суд встановлює, чи та обставина, яка зазначена особою як важка, дійсно є настільки вагомою, що вимусила її укласти договір, вкрай не вигідний для неї. Така обставина досліджується комплексно шляхом зіставлення різних чинників, і вони мають стосуватися не лише фінансових аспектів підприємницької діяльності суб'єкта господарювання, а й майнових, економічних та правових аспектів. При оцінці обставин, на які посилається позивач для визнання господарського договору недійсним, важливо знати про існування таких договорів, котрі укладаються юридичними особами саме за наявності тяжких обставин (наприклад, кредитний договір, договора позики, іпотеки, застави, лізингу, ренти тощо).

Проте, стосовно суб'єктів господарювання поняття «кабальність договору» слід застосовувати дуже обережно, оскільки підприємницька діяльність – це перш за все діяльність на власний ризик, тому за умов нестабільності ринку та боротьби із конкурентами подекуди доводиться укладати надзвичайно ризикові угоди, які насправді можуть бути просто нерівноправними й економічно необґрунтованими, але не кабальними. Слід враховувати ризикову природу здійснення підприємницької діяльності, та виключати можливість визнання договорів кабальними, якщо вони були укладені внаслідок власної нерозважливості, оскільки за одних і тих же економічних умов одні підприємства успішні та прибуткові, а інші збиткові та не розвиваються та припиняють свою діяльність.

Тяжка обставина мотивує укладення кабального договору, який може полягати у придбанні або відчуженні майна, виробництві продукції, виконанні робіт або наданні послуг за невідповідну оплату (суттєво завищена або занижена ціна). Нерідко бувають випадки, коли юридична особа занижує ціну товару для того, щоб продати швидше товар, тобто занижена ціна товару не завжди свідчить про те, що контрагент перебуває в тяжких умовах. При заниженні ціни та бажанні укласти договір як найшвидше особа може мати різні мотиви, так і навпаки при завищенні ціни товару. Отже, в такому випадку мотив вчинення правочину матиме правове значення, незважаючи на те, що за загальним правилом мотив вчинення особою правочину є байдужим для її контрагента і, як правило, взагалі юридично не значимим.

Тяжкі обставини, які можуть бути підставою для визнання кабальним договором, укладеного суб'єктом господарювання, мають бути дійсно невідворотними за наявних умов, коли засоби і кошти, якими володіє особа, є недостатніми для відвернення настання негативних наслідків, а наслідки, яких намагається уникнути особа, є такими, що змушують особу погодитись навіть на явно не вигідні для неї умови. Окрім того, якщо тяжкою обставиною, що змушує особу укласти договір є ситуація пов'язана з економічними чи політичними подіями, то слід зазначити, що ці тяжкі обставини повинні бути такими, які за звичайних умов не можна було б заздалегідь спрогнозувати, а також було

неможливо їм запобігти, тобто ці умови є надзвичайними навіть із урахуванням підприємницького ризику. Тяжкі обставини безпосередньо впливають на необхідність укладення договору з умовами кабального характеру, а не просто існувати в час укладення угоди. Крім того, зрозуміло, що виникнення обставин, які юридична особа вважає важкими, повинні виникнути лише до укладення договору.

Деякі науковці пропонують для визначення ступеня важкості обставин, які змушують особу укласти договір, порівняти їх з форс-мажорними обставинами, і залежно від того, чи визнавалися б ці обставини форс-мажорними, визначати ці обставини як важкі при укладенні кабального договору.

На думку О.В. Дзери та О.О. Отраднової, до важких обставин не відносяться: порушення зобов'язань зі сторони контрагентів та відсутність необхідних товарів, оскільки в силу того, що діяльність є підприємницькою, юридична особа несе ризик їх настання і повинна відповідати за ризик настання цих обставин. Так, невиконання контрагентами своїх зобов'язань повинно тягти за собою відповідальність цих контрагентів, що відшкодує особі збитки, тому норми про кабальність договору не повинні застосовуватись, оскільки юридична особа не залишається без належного відшкодування збитків, яких їй завдав недобросовісний контрагент. Відсутність товарів на ринку чи обумовлене ринком збільшення їх ціни також не повинні тягти за собою визнання угоди недійсною, оскільки підняття ціни продукту диктується умовами ринку, тому несуттєве збільшення ціни в ринкових умовах є закономірною, що має враховуватись підприємцем. Як видно, в зв'язку з тим, що підприємницька діяльність є ризиковою, випадків, коли договір є дійсно кабальним, а особа не могла іншим чином уникнути настання негативних наслідків, не багато⁴².

Виходячи із вищевказаного, в юридичній літературі висловлювалась думка, що стосовно юридичних осіб, а також фізичних осіб – підприємців доцільно ввести в законодавство більш жорсткі умови визнання укладених ними договорів кабальними. При цьому за основу за аналогією пропонується використовувати норми про підстави звільнення від відповідальності підприємців за порушення зобов'язань⁴³. Тобто в якості важких обставин для суб'єктів господарювання варто розглядати обставини непереборної сили (форс – мажорні обставини). У ЦК України та ГК України в аспекті врегулювання господарських договірних правовідносин немає роз'яснення поняття «непереборної сили». Ми вважаємо, що поняття «непереборна сила» охоплює повністю зміст дефініції поняття «тяжка обставина», яке є значно ширшим.

Обставини непереборної сили можуть бути лише однією із важких обставин, що зобов'язують суб'єкта господарювання укласти кабальний

⁴² Дзера О.В., Отраднава О.О. Недійсність правочину за новим Цивільним кодексом України / О.В. Дзера, О.О. Отраднава // Юридична Україна. – 2003. – №10. С.6 – 7;

⁴³ Гутников О.В. Недействительные сделки в гражданском праве. Теория и практика оспаривания / О.В. Гутников. – М.: Бератор – Пресс, 2003. С.345.

договір⁴⁴. Також, для юридичної особи тяжкими обставинами можуть бути загроза банкрутства, загроза втрати майна тощо. Наприклад, до початку провадження справи про банкрутство недобросовісні контрагенти можуть скористатися скрутним становищем суб'єкта господарювання й укласти договір на вкрай не вигідних для неї умовах, але вигідних для себе. Суб'єкт господарювання може погодитись під впливом тяжких обставин на нерівноцінні умови договору для того, щоб покращити майнове становище та не допустити банкрутство. Розгляд заяв про визнання правочинів недійсними і повернення всього отриманого за таким договором здійснюється господарським судом у процедурі провадження у справі про банкрутство. Якщо юридична особа не допустила банкрутство, договір залишиться в силі, й заперечити його дійсність на підставі кабальності може лише заінтересована сторона в судовому порядку⁴⁵.

Узагальнюючи позиції правової доктрини, положення цивільного та господарського законодавства та судову практику, поняття «тяжких обставин» для суб'єктів господарювання необхідно розуміти ширше. Під «тяжкими обставинами» необхідно розуміти не будь – яке несприятливе майнове, фінансове, економічне чи інше становище, а крайні форми несприятливого економічного, фінансового, майнового чи іншого становища, а саме: 1) загрозу конфіскації, реприватизації та знищення майна; 2) загрозу втрати можливості підприємством виробляти продукцію та повноцінно здійснювати свою господарську діяльність; 3) загрозу перепрофілювання, реструктуризації або зміни форми власності підприємства; 4) загрозу припинення (розірвання), невиконання або неналежне виконання договірних зобов'язань; 5) загрозу різкої зміни істотних умов договору (ціни, строку, предмета договору); 6) ризик сплати значних штрафних санкцій відповідно до умов укладених договорів; 7) не вигідність прийняття на себе комерційних ризиків своїх контрагентів та загроза понесення витрат і збитків у значних розмірах; 8) загрозу банкрутства, ліквідації або реорганізації юридичної особи; 9) непередбачені події, що спричиняють збитки та значно погіршують фінансовий стан підприємства; 10) небезпеку втрати заставленого та не заставленого майна організації – боржника перед кредитором; 11) загрозу втрати багаточисельного трудового колективу підприємством та інші обставини, для усунення чи пом'якшення яких необхідне термінове укладення договору на вкрай не вигідних умовах для контрагента⁴⁶; 12) обставини непереборної сили та/або форс – мажорні обставини; 13) суттєва

⁴⁴ Постанова Верхового суду України від 01.07.2015 року у справі № 3 – 195Гс15 [Електронний ресурс]. — Режим доступу <http://reyestr.court.gov.ua/Review/46803652/> С. 144.

⁴⁵ Диба І. Недійсність правочинів, вчинених під впливом тяжких обставин / І. Диба // Юридичний вісник України. – 2005. – №30. С.10.

⁴⁶ Потопальський С. С. Підстави та наслідки недійсності підприємницьких договорів (на матеріалах практики господарських судів) : автореф. дис. на здобуття наук. ступеня канд. юрид. наук: спец. 12.00.03 / С. С. Потопальський. – Київ, 2007. С.10; Подоляк С.А. Правові підстави та наслідки визнання господарських договорів недійсними та неукладеними в Україні: автореф. дис. на здобуття наук. ступеня канд. юрид. наук: спец. 12.00.04 / Подоляк С.А. — К.: Інститут держави і права ім. В. М.Корецького НАН України, 2010. С.8.

економічна інфляція тощо, для усунення чи зменшення яких необхідне термінове вчинення правочину.

Таким чином, тяжкі обставини для суб'єктів господарювання – це такі вкрай несприятливі майнові, фінансові, економічні, політичні або інші обставини, за яких виключається нормальне формування волі, та які зумовлюють вчинення правочину на дуже невігідних умовах.

Для визначення поняття «явної невігідності» слід досліджувати істотні умови для такого роду договорів, і зважати на те, наскільки суттєвими є втрати суб'єкта господарювання від укладення договору. Явна невігідність повинна характеризуватись як об'єктивна, економічно обґрунтована, втрати не відповідають набутому благу за договором, його умови порівняно із середніми існуючими в цей момент ринковими цінами є вкрай невігідними, тобто суттєво різняться зі звичайними умовами такого виду договорів. При дослідженні питання невігідності умов договору необхідно звертати увагу на те, що собою представляв товар, робота або послуга, чи мали вони недоліки та чи були інші обставини, які могли потягти за собою цілком справедливе заниження або завищення вартості. Окрім того, для визначення кабальності договору слід зважати на те, чи мала особа можливість уникнути його вчинення шляхом відчуження товару, виконання роботи, надання послуги, виробництва продукції інши іншим особам. Так, навіть за умови надзвичайно дешевої реалізації товару, але за наявності під час продажу товару інших пропозицій щодо купівлі такого товару за набагато вищою ціною, довести безвихідність ситуації не є можливим, оскільки за даних умов укладення такого договору є наслідком необережності особи. Тобто лише суб'єктивне відношення особи до договору як до явно невігідного не може бути підставою для визнання його кабальним.

В сучасних умовах, коли розрахункова вартість майна через інфляційні процеси, переоцінку вартості того чи іншого предмета не завжди є сталою, у потерпілої сторони може скластися враження про кабальний характер правочину. Тому якщо потерпіла сторона вважає, що вона була змушена укласти договір під впливом тяжких обставин і внутрішньо оцінює його як кабальний, але за відсутності явно невігідних умов договір не може бути визнаний кабальним⁴⁷. Якщо юридична особа, перебуваючи під впливом тяжкої обставини, продає нехай і потрібний їй товар, але за її дійсну вартість (виходячи зі сформованих звичайних ринкових цін), або якщо товар продається за явно заниженою ціною, але при відсутності причинного зв'язку зі збігом тяжких обставин у продавця, договір не є кабальним. Тобто, в більшості випадків кабальними можуть бути оплатні договори, в протилежному випадку включення терміна «невигідність» у визначення кабального договору втрачає зміст. Визнання безоплатного правочину кабальним можливе тільки тоді, коли його невігідність виражається в укладенні саме безоплатного договору⁴⁸.

⁴⁷ Исафилов И. Кабальная сделка / И. Исафилов // Законность. – 2000. – № 2. С. 25;

⁴⁸ Романюк Я.М. Коментар постанови Пленуму Верховного Суду України від 6 листопада 2009 р. №9 "Про судову практику розгляду цивільних справ про визнання правочинів недійсними".

Таким чином, під «вкрай не вигідними умовами договору» або «умовами кабального характеру» для суб'єктів господарювання необхідно розуміти: 1) суттєве завищення або заниження (розумної, звичайної) ціни договору, яка не відповідає середнім ринковим цінам товарів, робіт та послуг для відповідного виду договорів⁴⁹; 2) суттєво занижена винагорода, порівняно з вартістю відчужених товарів, виконаних робіт та наданих послуг⁵⁰; 3) безоплатне відчуження майна, товарів, робіт та послуг⁵¹ тощо.

Отже, тяжкі обставини та явно не вигідні, несправедливі умови договору – це оціночні правові категорії, а ступінь тяжкості обставин та наявність причинного зв'язку між настанням тяжких обставин та укладенням кабальної угоди визначаються судом з урахуванням усіх обставин справи, тому суд при розгляді справи про визнання правочину недійсним повинен взяти до уваги всю сукупність причин і наслідків крайньої не вигідності умов договору⁵².

Для кваліфікації господарського договору за ст. 233 ЦК України, крім наявності тяжкої обставини та явно не вигідних умов укладення договору для однієї із сторін, необхідним є причинно – наслідковий зв'язок між існуючою тяжкою обставиною та, як наслідок, укладенням юридичною особою договору на вкрай не вигідних для себе умовах. Умовою визнання господарського зобов'язання недійсним є також усвідомлення недобросовісною стороною умисного характеру своїх дій, а потерпілою – усвідомлення та розуміння явної не вигідності (несправедливості) умов укладеного договору. Обставини, що впливають на формування волі, виникають незалежно від іншого учасника договору, проте він усвідомлює їх наявність і використовує їх для укладення вигідного для себе, але явно не вигідного для контрагента, договору. У діях недобросовісної сторони виявляється чітко виражений умисел, тобто внутрішнє відношення у цьому випадку має характер умисних намірів використати ситуацію у власних інтересах. Від внутрішнього відношення цієї особи до договору та до своїх дій будуть залежати правові наслідки визнання договору недійсним на підставі ст. 233 ЦК України.

У кабальному господарському договорі умисел зовні не завжди може бути чітко вираженим, тобто умисну поведінку сторони практично неможливо довести, хоча кабальний характер самого правочину не викликає сумнівів. У всіх перелічених у ст. 233 ЦК України випадках добросовісна сторона називається

Практика розгляду Верховним Судом України цивільних справ про визнання правочинів недійсними [Текст] / Я. М. Романюк. – Київ : Істина, 2012. – С.170;

⁴⁹ Романюк Я.М. Особливості визнання недійсними договорів, укладених на прилюдних торгах [Текст] / Я. М. Романюк // Вісник Верховного Суду України. – 2011. – № 12. С. 43 – 44.

⁵⁰ Боднар Т. В. Теоретичні проблеми виконання договірних зобов'язань (цивільно – правовий аспект) : автореф. дис. на здобуття наук. ступеня доктора юрид. наук : спец. 12.00.03 / Т. В. Боднар. – К., 2005. С.16;

⁵¹ Длугош О. І. Недійсність правочинів із дефектами волі : автореф. дис. на здобуття наук. ступеня канд. юрид. наук: спец. 12.00.03 / О. І. Длугош. – К.: Науково – дослідний інституту приватного права і підприємництва НАПрН України, 2013. С.8

⁵² Кот О. Природа недійсних правочинів / О. Кот // Вісник Академії правових наук України. – 2009. – № 4 (59). С.110

потерпілою стороною, а такою можна стати лише в результаті умисно спрямованих проти неї дій. Тому, якщо умисна поведінка недобросовісної сторони не буде доведена, то їй відсутні підстави визнати правочин кабальним і застосувати до сторін відповідні правові наслідки.

Крім того, при визнанні правочину недійсним слід враховувати також те, чи міг усвідомлювати контрагент потерпілої сторони, що умови договору є для неї явно не вигідними. Якщо він не мав підстав вважати, що умови договору явно не вигідні, то контрагент не міг скористатися тяжкою обставиною. Важливим моментом є ціна продажу, та мета укладення договору. Сторона договору, яка використовує тяжкі обставини іншої, має на меті недобросовісне збагачення від укладення такого договору. За умов, коли юридична особа не знала про явну не вигідність договору для свого контрагента, то вона діяла добросовісно, отже, не прагнула скористатися тяжким становищем іншої сторони⁵³.

Таким чином, якщо господарський договір укладається на вкрай не вигідних умовах для одного з контрагентів під впливом тяжкої обставини, але другий контрагент не знає про це і не зловживає зазначеним станом особи з метою вчинення правочину, то такий правочин також не може бути визнаний судом недійсним.

Кабальний договір особа вчиняє добровільно (тут немає психологічного або фізичного примусу), більше того, вона сама може бути ініціатором такого договору, вона також усвідомлює, що укладає його на вкрай не вигідних для себе умовах (тут немає помилки або обману), але вимушена це зробити під впливом тяжкої обставини.

Як слідує зі ст. 233 ЦК України, для визнання договору недійсним не має правового значення хто є ініціатором його укладення, але має значення при визначенні правових наслідків недійсності договору. Договір, укладений юридичною особою під впливом тяжкої обставини і на явно не вигідних умовах, може бути визнаний судом недійсним, також якщо ініціатором вчинення такого договору була недобросовісна сторона чи особа, на користь якої укладено такий договір. Однак, доцільно надавати значення тому факту, хто саме був ініціатором (оферентом) укладення такого договору для можливості визнання договору недійсним.

По-перше, не може вважатися кабальним договором, якщо сторона, яка знаходилась під впливом тяжкої обставини, була оферентом, відповідно всі умови правочину встановлені нею, а друга сторона тільки погодилась на її умови, навіть якщо ці умови явно не вигідні для оферента, оскільки ці обставини друга сторона не зобов'язана перевіряти.

По-друге, в такому випадку, ініціативу недобросовісного контрагента можна визнавати та тоді, коли сторона, яка знаходиться під впливом тяжкої обставини, хоч і звертається з пропозицією укласти договір, але її контрагент від укладення договору на її умовах відмовляється, а натомість пропонує укласти

⁵³ Диба І. Недійсність правочинів, вчинених під впливом тяжких обставин / І. Диба // Юридичний вісник України. – 2005. – №30. С. 9–11.

договір на умовах, вигідних тільки для себе. Таким чином, особа, яка знаходиться під впливом тяжкої обставини, змушена вчинити правочин на явно невідповідних для себе умовах.

По-третє, на сьогодні, коли на зміну відкрито злочинним методам приходять зовні легальні способи протиправних дій, існує можливість злочинних механізмів, які передбачені змістом ст. 233 ЦК України (тобто, якщо ініціатива не береться до уваги). У цьому випадку йдеться про недобросовісність сторони, яка нібито знаходиться під впливом тяжкої обставини і яка, вчинивши кабальний договір за власною ініціативою, з часом звертатиметься до суду з позовом про визнання такого правочину недійсним на підставі ст. 233 ЦК України і вимагатиме, крім двосторонньої реституції, ще й відшкодування збитків і моральної шкоди. Таким чином, коли друга сторона сама стає ініціатором кабального договору, вона повинна усвідомлювати ризик визнання в подальшому такого правочину недійсним з усіма правовими наслідками його недійсності.

Таким чином, недійсний господарський договір, визначений ст. 233 ЦК України, належить до оспорюваних правочинів та може бути визнаний недійсним в судовому порядку за позовом потерпілої сторони або іншої заінтересованої особи. При цьому в судовому порядку необхідно довести факт існування тяжкої обставини, факт використання недобросовісною стороною тяжких обставин, в яких опинився її контрагент, та причинно – наслідковий зв'язок між тяжкою обставиною і вкрай невідповідними умовами, на яких укладений договір. Факт вчинення правочину свідчить про те, що недобросовісна сторона скористалася несприятливим впливом тяжкої обставини на контрагента. Таким чином, у кожному випадку визнання такого правочину недійсним повинна застосовуватись двостороння реституція та відшкодування збитків і моральної шкоди.

Висновки. В результаті проведеного дослідження, встановлено, що, на даний час в нормативно – правовій базі України відсутні чіткі ознаки, за якими договори можуть бути визнані фіктивними та удаваними, чинні правові норми не враховують усіх потреб регулювання господарського обороту. Це, в свою чергу, може стати причиною для зловживань, як свободою договору з боку суб'єктів господарювання, так і з боку контролюючих органів. На сьогодні, існує нагальна необхідність нормативного закріплення ознак таких договорів.

Особливості зловмисної домовленості представника однієї сторони з іншим контрагентом полягають у тому, що господарський договір укладається умисно та з корисливих мотивів представником однієї сторони з іншим контрагентом, воля добросовісної сторони не відповідає волевиявленню, вираженому через представника, а також для добросовісної сторони настають небажані правові наслідки. Зосереджено увагу на певних особливостях представництва в господарських договірних відносинах, зокрема, обсяг повноважень уповноваженої особи або представника на укладення договорів від імені суб'єкта господарювання, визначаються довіреністю від імені юридичної особи або положеннями установчих документів суб'єкта господарювання. Якщо

повноваження уповноваженої особи від імені юридичної особи на укладення договору обмежені довіреністю або положеннями установчих документів, і уповноважена особа при укладенні договору перевищила встановлені повноваження, то договір можна визнати недійсним за позовом тієї особи, в інтересах якої встановлені ці обмеження.

Головною передумовою ефективного використання електронної форми укладення господарського договору є попередня домовленість сторін господарського зобов'язання, що має бути підтверджено листуванням або обумовлено умовами договору. Аналіз судової практики показує, що нині цивільне та господарське законодавство не передбачає такої правової підстави недійсності господарського договору, як наявність або відсутність на договорі печатки юридичної особи. Зроблено висновок, що використання електронного цифрового підпису не змінює порядку підписання договорів у письмовій формі та не дає підстави визнання господарського зобов'язання недійсним.

Запропоновано авторське тлумачення поняття «обман», під яким потрібно розуміти активні дії недобросовісної сторони, свідоме й умисне введення контрагента в оману, з метою набуття матеріальної вигоди за договором. Під «помилкою» розуміємо хибне уявлення контрагента про предмет, істотні умови господарського договору – предмет, права та обов'язки сторін, суб'єктний склад, форму тощо. Крім того, розрізняємо такі види помилок у господарських зобов'язаннях як: помилка у правах та обов'язках сторін договору, тобто у змісті господарського зобов'язання; помилка у суб'єктному складі; помилка у предметі договору; помилка в істотних умовах договору.

Узагальнюючи позиції правової доктрини, положення цивільного та господарського законодавства, а також судову практику, поняття «тяжких обставин» для суб'єктів господарювання необхідно розуміти ширше.

Під тяжкими обставинами для суб'єктів господарювання слід розуміти такі вкрай несприятливі майнові, фінансові, економічні, політичні або інші обставини, за яких виключається нормальне формування волі, та які зумовлюють вчинення правочину на дуже не вигідних умовах, а саме: 1) загрозу конфіскації, реприватизації та знищення майна; 2) загрозу втрати можливості підприємством виробляти продукцію та повноцінно здійснювати свою господарську діяльність; 3) загрозу реприватизації, реструктуризації або зміни форми власності підприємства; 4) загрозу припинення (розірвання), невиконання або неналежне виконання договірних зобов'язань; 5) загрозу різкої зміни істотних умов договору (ціни, строку, предмета договору); 6) ризик сплати значних штрафних санкцій відповідно до умов укладених договорів; 7) не вигідність прийняття на себе комерційних ризиків своїх контрагентів та загроза понесення витрат і збитків у значних розмірах; 8) загрозу банкрутства, ліквідації або реорганізації юридичної особи; 9) непередбачені події, що спричиняють збитки та значно погіршують фінансовий стан підприємства; 10) небезпеку втрати заставленого та не заставленого майна організації – боржника перед кредитором; 11) загрозу втрати багаточисельного трудового колективу підприємством та інші обставини, для усунення чи пом'якшення яких необхідне термінове укладення договору на

вкрай не вигідних умовах для контрагента; 12) обставини непереборної сили та/або форс – мажорні обставини; 13) суттєва економічна інфляція тощо, для усунення чи зменшення яких необхідне термінове вчинення правочину.

References:

1. Боднар Т. В. Теоретичні проблеми виконання договірних зобов'язань (цивільно – правовий аспект): автореф. дис. на здобуття наук. ступеня доктора юрид. наук: спец. 12.00.03 / Т. В. Боднар. К. 2005. 34 с.
2. Визнання недійсним припиненого правочину: аналіз практики вищих судів – [Електронний ресурс]. — Режим доступу :<http://lg.arbitr.gov.ua/sud5014/4673456/279659/>.
3. Господарський кодекс України : від 16 січня 2003 року № 436–IV// Відомості Верховної Ради України. 2003. № 18, № 19–20, № 21–22. Ст.144.
4. Гаврилішин А.П. Теоретико – практичні аспекти недійсності господарських договорів в Україні – Науковий вісник Херсонського державного університету, випуск 6, том 1.2013 – С. 66 – [Електронний ресурс]. – Режим доступу: http://www.lj.kherson.ua/pravo06/part_1/17.pdf.
5. Давидова І. В. Недійсність правочинів, укладених внаслідок помилки та обману: дис. ... канд. юрид. наук : 12.00.03 / Давидова Ірина Віталівна. Одеса. 2011. 189 с.
6. Дзера О.В., Отрадна О.О. Недійсність правочину за новим Цивільним кодексом України / О.В. Дзера, О.О. Отрадна // Юридична Україна. 2003. №10. С. 5–18.
7. Диба І. Недійсність правочинів, вчинених під впливом тяжких обставин / І. Диба // Юридичний вісник України. 2005. №30. С. 9–11.
8. Длугош О. І. Недійсність правочинів з дефектами волі: дис. на здобуття наук. ступеня канд. юрид. наук: спец. 12.00.03 / О. І. Длугош. – К.: Науково – дослідний інституту приватного права і підприємництва НАПрН України, 2013. 156 с.
9. Злотник І. М. Воля юридичної особи / І. М. Злотник // Юриспруденція: теорія і практика. 2006. № 8. С. 41–48.
10. Кот О. Природа недійсних правочинів / О. Кот // Вісник Академії правових наук України. 2009. № 4 (59). С. 108–119.
11. Крат В.І. Недійсність правочинів, вчинених під впливом обману // «Часопис Київського університету права». 2012. №3. Ст. 189–192.
12. Литвиненко В.І., Хатнюк Н.С. Правові засади визнання господарських договірних зобов'язань недійсними на підставі впливу тяжких обставин та на вкрай не вигідних умовах // Європейські перспективи: Науково – практичний журнал. К. 2016. №3. С.119 – 129.
13. Науково – практичний коментар Господарського кодексу України / [кол. авт.: Беляневич О. А., Вінник О. М., Щербина В. С. та ін.]; за заг. ред. Г. Л. Знаменського, В. С. Щербини. [2 – е вид., перероб. і допов.]. К.: Юрінком Інтер. 2008. 720 с.
14. Науково – практичний коментар Цивільного кодексу України : у 2 т. / [за ред. О. В. Дзери (пер. авт. кол.), Н. С. Кузнецової, В. В. Луця]. – [2 – е вид., перероб. і доп.]. К. : Юрінком Інтер, 2006–2006. Т. 2. 2006. 1088 с.
15. Подоляк С.А. Правові підстави та наслідки визнання господарських договорів недійсними та неукладеними в Україні: автореф. дис. на здобуття наук. ступеня канд. юрид. наук: спец. 12.00.04 / Подоляк С.А., К.: Інститут держави і права ім. В. М.Корецького НАН України, 2010. 16 с.
16. Постанова Вищого господарського суду України від 07 червня 2011 року, справа № 8/151 (15/145). [Електронний ресурс] // Єдиний державний реєстр судових рішень: сайт. URL: <http://www.reyestr.court.gov.ua/Review/16464534>.
17. Постанова Вищого господарського суду України від 23 вересня 2014 року у справі № 5011 – 34/10316 – 2012 року – [Електронний ресурс]. — Режим доступу : <http://reyestr.court.gov.ua/Review/40641859>.
18. Постанова Судової палати у господарських справах Верховного суду України від 23.12.2015 року справа № 3 – 1143гс15 – [Електронний ресурс]. – Режим доступу: <http://www.reyestr.court.gov.ua/Review/54630884>.

19. Постанова Судової палати у господарських справах Верховного суду України від 01.07.2015 року справа № 3 – 1958гс15 (910/24029/13) – [Електронний ресурс]. – Режим доступу: <http://www.reyestr.court.gov.ua/Review/46803652>.
20. Потопальський С. С. Підстави та наслідки недійсності підприємницьких договорів (на матеріалах практики господарських судів) : автореф. дис. на здобуття наук. ступеня канд. юрид. наук: спец. 12.00.03 / С. С. Потопальський. Київ. 2007. 20 с.
21. Побіянська Н.Б., Хатнюк Н.С. Визнання недійсним договору, вчиненого під впливом тяжких обставин і на невігідних (кабальних) умовах, як спосіб захисту прав суб'єктів господарювання // Право.ua: науково – практичний журнал з проблем конституційного, цивільного, кримінального, екологічного та інших галузей права. Харків: ХНБУС, 2017. №3. С.184–190.
22. Проелектронні документи та електронний документообіг: Закон України від 22 травня 2003 року № 851 – IV. [Електронний ресурс] // Верховна Рада України. Законодавство України: сайт. URL: <http://zakon3.rada.gov.ua/laws/show/851> – 15.
23. Про електронний цифровий підпис: Закон України від 22 травня 2003 року № 852 – IV. [Електронний ресурс] // Верховна Рада України. Законодавство України: сайт. URL: <http://zakon2.rada.gov.ua/laws/show/852> – 15.
24. Про оренду землі: Закон України від 6 жовтня 1998 року № 161 – XIV // Відомості Верховної Ради України. 1998. № 46 – 47. Ст.280.
25. Про банки і банківську діяльність: Закон України від 7 грудня 2000 року № 2121 – III // Відомості Верховної Ради України. 2001. № 5 – 6. Ст.30.
26. Про деякі питання практики застосування норм Цивільного та Господарського кодексів України : Інформаційний лист Вищого господарського суду України від 07.04.2008 р. № 01 – 8/211. [Електронний ресурс]. – Режим доступу:http://zakon2.rada.gov.ua/laws/show/v_211600 – 08]
27. Про деякі питання визнання правочинів (господарських договорів) недійсними: Постанова Пленуму Вищого господарського суду України від 29 травня 2013 р. № 11 // Вісник господарського судочинства. 2013. № 4. С. 22. – [Електронний ресурс] // Верховна Рада України. Законодавство України: сайт. URL: <http://zakon2.rada.gov.ua/laws/show/v0011600> – 13.
28. Про порядок визнання правочинів недійсними: Лист Міністерства юстиції України від 30.10.2008 р. № 1022 // Бізнес – Бухгалтерія – Право. Податки. Консультації. 2008. № 47. С. 42.
29. Про судову практику в справах про визнання угод недійсними: Постанова Пленуму Верховного суду України від 28.04.1978 р. № 3. [Електронний ресурс]. — Режим доступу :<http://zakon2.rada.gov.ua/laws/show/v0003700> – 78.
30. Про судову практику розгляду цивільних справ про визнання правочинів недійсними: Постанова Пленуму Верховного суду України від 06.11.2009 року за реєстром № 9. – [Електронний ресурс]. — Режим доступу : <http://zakon2.rada.gov.ua/laws/show/v0009700> – 09.
31. Практика розгляду судами цивільних справ про визнання правочинів недійсними : узагальнення Верховного суду України від 24.11.2008 року – [Електронний ресурс]. — Режим доступу : <http://zakon3.rada.gov.ua/laws/show/n0003700> – 08/
32. Прилуцький Р.Б., Зерниченко А.А. Щодо проблеми визнання господарських договорів недійсними // Юридична наука. – № 2/2014 – С. 41 – 53 – [Електронний ресурс]. – Режим доступу:[file:///C:/Users/Nelli/Downloads/jnn_2014_2_6%20\(13\).pdf](file:///C:/Users/Nelli/Downloads/jnn_2014_2_6%20(13).pdf).
33. Романюк Я.М. Коментар постанови Пленуму Верховного Суду України від 6 листопада 2009 р. №9 "Про судову практику розгляду цивільних справ про визнання правочинів недійсними". Практика розгляду Верховним Судом України цивільних справ про визнання правочинів недійсними [Текст] / Я. М. Романюк. Київ : Істина, 2012. С.168 – 171.
34. Романюк Я.М. Підстави і цивільно – правові наслідки визнання правочину недійсним (на матеріалах судової практики) [Текст]: автореферат дис. ... канд. юрид. наук: 12.00.03 / Я. М. Романюк; наук. кер. В. М. Коссаєк; Національна академія наук України. Київ: 2010. 16 с.

35. Хейфец Ф.С. Недействительность сделок по российскому гражданскому праву – 2 – е изд. доп. / Ф.С.Хейфец – М. Юрайт, 1999 – 164 с.
36. Хатнюк Н.С. Заперечні угоди та їх правові наслідки: дис. на здобуття наук. ступеня канд. юр. наук: спец. 12.00.03 / Н.С. Хатнюк . К., 2003. 218 с.
37. Хатнюк Н.С. Збіг тяжких обставин як підстава визнання правочину недійсним / Хатнюк Н.С. // Збірник тез наукових доповідей V Міжнародної науково – практичної конференції молодих учених (20 – 21 березня 2009 року): Правове життя: сучасний стан та перспективи розвитку / Укладач М.Л. Варченко, М.Л. Толстіхін, І.Ф. Урина. Луцьк: РВВ «Вежа» Волин нац. Ун – ту ім. Лесі Українки, 2009. С.300 – 303.
38. Цивільне право України: Підручник для студентів юридичних спеціальностей вищих закладів освіти / Азімов Ч.Н., Сібільов М.М., Борисов В.І. та ін.; за ред. Ч.Н. Азімова, С.Н. Приступи, В.М. Ігнатенка. Х.: Право, 2003. 368 с.
39. Цивільний кодекс України : від 16 січня 2003 року № 435–IV // ВВР. 2003. №№ 40 – 44. Ст. 356.
40. Цивільний кодекс України: Науково – практичний коментар [Текст]: пояснення, тлумачення, рекомендації з використ. позицій вищ. суд. інстанцій, М–ва юстиції, науковців, фахівців. Х.: Страйд, 2010. (Серія "Коментарі та аналітика") (Правникам, нотарям, адвокатам, суддям, викладачам, студентам). Т. 4: Об'єкти. Правочини. Представництво. Строки / Т. В. Бобко [та ін.] ; за ред. проф. І. В. Спасибо – Фатєєвої. 2010.

ФОРМУВАННЯ СИСТЕМ ОБ'ЄКТІВ ПАРКУВАННЯ В МІСТАХ

Olha OI. Kholodova

Ph.D., Associate Professor,
Associate Professor of the Department of
Traffic Management and Road Safety,
Kharkiv National Automobile Highway
University

olgakholodova280781@gmail.com

<https://orcid.org/0000-0002-4217-0548>

Анотація. У всіх економічно розвинених країнах світу, не виключаючи України, нестримно зростає рівень автомобілізації. У зв'язку з цим однією з проблем сучасного міста є забезпечення стоянками великої кількості автомобілів, яка безперервно збільшується. Існуючі наземні стоянки чи наземні (підземні) паркінги не в змозі забезпечити потреби населення щодо автостоянок, а побудова нових вимагає місця і фінансових дотацій, особливо це стосується центральних ділових частин міст (ЦДЧМ). У плані організації дорожнього руху (ОДР) задоволення потреб в автомобільних стоянках необхідно також і для підвищення пропускної спроможності вулиць. Наведена в роботі методика надає можливість формувати в крупних містах раціональні системи об'єктів паркування (ОП). Утворення систем паркінгів дозволяє істотно розвантажити вулично-дорожню мережу (ВДМ) міст від припаркованих автомобілів і забезпечити відносно вільний проїзд транспорту. А це, в свою чергу, зменшує час пересування транспортних засобів і, як наслідок, надає можливість підвищити безпеку дорожнього руху та отримати соціальний та економічний ефект.

Вступ. Стабільне збільшення кількості автотранспорту, особливо легкового, та значне щорічне його використання при відсутності резервів технічних параметрів вулиць для забезпечення руху транспортних потоків (ТП) утворили ситуацію, коли будь-яка система ОДР автотранспорту не буде ефективною. Дуже помітно, що існуюча ВДМ не може забезпечити оптимальні умови для руху автотранспорту. Найбільш проблемною частиною міста є його центральна ділова частина. Висока концентрація центрів тяжіння (ЦТ) призводить до високого попиту на в'їзд, проїзд та паркування. Занадто щільна та стисла ВДМ не в змозі задовільнити одночасно попит на проїзд та попит на паркування. В свою чергу велика кількість хаотично припаркованих автомобілів в ЦДЧМ погіршує ситуацію і з безпекою дорожнього руху на ВДМ міст. Тому вирішення проблеми паркування необхідно шукати не за рахунок площі ВДМ, а за допомогою розробки та реалізації альтернативних способів паркування – утворення в ЦДЧМ систем паркінгів.

Стан робіт з удосконалення транспортних систем міст різних груп за чисельністю населення характеризується широким їх спектром. Незважаючи на

значні витрати сил, часу й коштів на дослідження й розробки транспортні проблеми міст залишаються невирішеними. Це обумовлено розрізненістю зусиль, відсутністю комплексного підходу й загальної концепції удосконалення транспортних систем міст.

Вже довгий час роботи зі створення паркінгів проводяться по декількох напрямках: розробка підземних паркінгів для задовільнення попиту на паркування клієнтів великих торгових центрів, офісних або готельних комплексів і т.п.¹; розробка багатоярусних наземних (надземних) паркінгів з ліфтовими підйомниками² і, як правило, з автоматизованою або автоматичною системою прийому та видачі автомобілів³; визначення потрібної місткості кожного паркінгу через середньозважену потребу в місцях паркування кожного ЦТ, що перебуває в зоні тяжіння паркінгу⁴. За кордоном, де давно вже розвинуто будівництво паркінгів, проблеми, з якими ми зараз зустрічаємося, для них є пройденим етапом. Ними вивчаються проблеми, які пов'язані з необхідністю збільшення місткості автостоянок шляхом улаштування недорогих, що мають сучасний архітектурний облік споруд для паркування. При цьому не враховуються економічні та психологічні аспекти привабливості користування паркінгом для клієнтів, а проектування кожного паркінгу окремо без ув'язки з місцями розташування та місткістю сусідніх паркінгів не дозволяє утворити систему паркінгів, яка б повністю задовільняла потребу в місцях паркування.

Мета дослідження. Обумовити формуванні такої системи паркінгів в ЦДЧМ, яка б задовільнила потреби всіх ЦТ в паркувальних місцях.

Методика формування системи паркінгів в центральній діловій частині міста. Система паркінгів може включати внутрішні паркінги та перехоплюючі. Безумовно, використання внутрішніх паркінгів в ЦДЧМ просто необхідно для задовільнення потреб в паркувальних місцях. Але не завжди вистачає місткості ВДМ та внутрішніх паркінгів, тому на допомогу приходять будівництво перехоплюючих паркінгів, для розміщення яких обирають вузли, що розташовані на магістралях і мають значний територіальний ресурс. Нажаль, більшість вузлів, основу яких складають існуючі станції метро, не вдається використовувати для розміщення перехоплюючих стоянок через відсутність місця для будівництва стоянок необхідної ємності в ув'язці із зручними під'їздами і підходами.

Передбачається, що створення перехоплюючих стоянок в комплексі з облаштуванням вивізних ліній міського пасажирського транспорту (МПТ) забезпечить розвантаження вулиць центру міста від автотранспорту за рахунок переходу частини пасажирів, прямуючих в центральні райони на МПТ. Оскільки

¹ Гаражи и стоянки / Шештокас В. В. та ін.; за ред. В. В. Шештокас. Москва: Стройиздат, 1984. 214 с.

² Автомобильные перевозки и организация дорожного движения: справочник / У. Рэнкин и др. Москва: Транспорт, 1981. 592 с

³ Вакман С.А. Транспортные системы городов. Екатеринбург: Комвакс, 2005. 350 с.

⁴ Системология на транспорті. Підручник у 5 книгах. Книга 4 / Гаврилов Е.В. та ін.; за ред. Дмитриченко М.Ф. Київ, 2007. 452 с

МПП може включати і позавуличний швидкісний транспорт, який не має перешкод на відміну від вуличного транспорту, власники автомобілів будуть вимушені в усе більшій мірі відмовлятися від поїздок на автомобілі на користь МПП. Для досягнення більшого ефекту пропонується створення мережі магістралей з пріоритетом руху МПП, який обслуговує центральні райони міста.

Серед критеріїв вибору оптимального місця дислокації і розміру надземних паркінгів можна назвати 4 основні: наявність вільного місця; максимальне задовільнення попиту на паркування в кожному районі; мінімальні витрати при плануванні і побудові паркінгу; найбільш вигідні умови для користувача (мінімальна відстань від паркінгу до необхідного ЦТ, яку необхідно подолати пішки та прийнятна ціна паркування). Існують ще додаткові чинники: кількість потенційних користувачів в кожному районі; радіус від паркінгу до найвіддаленішої точки його передбачуваного обслуговування, який повинен знаходитися в межах 500-600 м відповідно до правил мікрорайонування; вплив ТП; мережа МПП.

Отже, успіх даного заходу визначається максимальним задовільненням існуючої потреби в місцях паркування. Провівши класифікацію попиту, можна сказати, що попит на паркування в денний час доби на час робочого дня і попит на паркування в денний час доби при виконанні ділових поїздок і повинні визначати сумарну місткість системи паркінгів ЦДЧМ.

Однією з найважливіших та складних проблем в сфері ОДР є проблема ОДР саме в ЦДЧМ. Для цього необхідно в першу чергу виділити з ВДМ міста його центральну ділову частину. В публікаціях, які стосуються вказаної проблеми, застосовуються два підходи. Перший підхід полягає в тому, що в якості ЦДЧМ приймається історичний центр міста. Такий підхід може привести до помилкових рішень, оскільки історичний центр, як правило, є лише частиною ЦДЧМ. Другий – експертна оцінка стану ВДМ та ОДР, яка не дозволяє надати об'єктивну оцінку, тим більш у випадках, коли від цієї оцінки залежить дозвіл на відкриття нового ЦТ в ЦДЧМ. Тому запропоновано новий підхід до транспортного районування та визначення межі ЦДЧМ шляхом кількісної оцінки рівня задовільнення попиту на проїзд і попиту на паркування⁵.

Для вирішення цієї задачі необхідно провести ряд експериментальних досліджень по визначенню характеристик вузлів – перехресть в припустимій ЦДЧМ та перегонів. Причому розрахунки проводити для усієї ЦДЧМ не потрібно, а обирати граничні суперечливі перегони ЦДЧМ. Далі потрібно визначити геометричні характеристики перегонів, максимально припустиму швидкість руху на них, фактичний час проїзду ділянки в ТП, число ЦТ кожного типу та їх потребу в місцях, частину довжини проїзної частини ВДМ, яка необхідна для паркування одного автомобіля.

⁵ Холодова О.О. Формування систем паркінгів в центральних ділових частинах великих та найбільших міст: автореф. дис. на здобуття наук. ступеня канд. техн. наук: 05.22.01. Харків, 2013. 24 с.

Рівень обслуговування попиту на проїзд $K_{\text{пр}}$ визначається співвідношенням максимально припустимої швидкості руху на даній ділянці ВДМ та середній фактичній швидкості проїзду цієї ділянки. В формалізованому виді ця умова може бути представлена як

$$K_{\text{пр}} = \frac{k_3 \cdot V_{\phi}}{[V]}, \quad (1)$$

де k_3 - коефіцієнт припустимого зниження V_{ϕ} по відношенню до $[V]$, який залежить від щільності ВДМ, її завантаженості рухом та припаркованими автомобілями ($k_3 = 2 \dots 2,5$); V_{ϕ} - фіксована середня швидкість руху ТП на перегоні ВДМ, км/год.; $[V]$ - максимально припустима швидкість руху ТП на перегоні ВДМ, км/год.

Для розрахунку $K_{\text{пр}}$ необхідно визначити V_{ϕ} , що можливо шляхом безпосереднього вимірювання довжини ділянки ВДМ l_y та фактичного часу проїзду цієї ділянки t_{ϕ} в ТП.

Рівень обслуговування попиту на паркування $K_{\text{пар}}$ на i -ому перегоні ВДМ визначається відношенням

$$K_{\text{пар}} = \frac{[n_i] \cdot l_i}{\sum_{j=1}^{m_i} n_j}, \quad (2)$$

де $[n_i]$ - припустиме число місць для паркування на одиницю сумарної довжини проїзної частини i -го перегону ВДМ, авт.-місце/м; визначається

$$[n_i] = \frac{1}{l_{li}},$$

відношенням де l_{li} - частина довжини проїзної частини ВДМ, необхідна для паркування одного автомобіля, що залежить від способу паркування та визначається розрахунковим шляхом, м.; l_i - сумарна довжина проїзної частини i -го перегону, за виключенням зон у перехрестях, на яких паркування заборонено, ширини заїздів, якщо такі спостерігаються, та половини ширини проїзної частини дороги, що перетинає дану ділянку, м; m_i - число ЦТ на i -ому перегоні ВДМ, од.; n_j - потреба в місцях для паркування j -го ЦТ, авт.-місце.

Значення n_j можуть бути отримані шляхом групування ЦТ за типами (відділення банків, магазини продтоварів, кафе і т.д.), анкетування ЦТ з розрахунком вибірки та визначення середнього значення n_j для кожного типу. Очевидно, що потреба в кількості місць для паркування залежить від рівня автомобілізації населення міста, тому масив даних n_j для базового міста може бути використано і для інших міст з поправкою на рівень автомобілізації.

Вирази (1) та (2) побудовані таким чином, що їх граничні значення дорівнюють 1. При встановленні межі ЦДЧМ в її склад повинні бути включені всі ділянки ВДМ міста, для яких хоча б один з показників має рівень оцінки задовільнення попиту нижче одиниці.

Після проведення меж ЦДЧМ можна переходити до визначення сумарної місткості системи паркінгів, для чого необхідно також провести експериментальні спостереження з визначення тієї кількості транспортних засобів, які залишаються в ЦДЧМ протягом робочого дня.

На першому етапі для визначення сумарного незадовільненого попиту на паркування позначимо через $N_{i\text{ДЦ}}$ кількість одиниць в ТП, який входить у ЦДЧМ на i -тій умовно-радіальній магістралі (УРМ), а через $N_{i\text{ВЦ}}$ - кількість одиниць ТП, який виходить на цій магістралі. Тоді сумарні ТП, які спрямовані в центр (вхідні) та з центра (вихідні) в період виконання основної кількості трудових та ділових поїздок, відповідно складають

$$N_{\text{сум}}^{\text{ВХ}} = \sum_{i=1}^m N_{i\text{ДЦ}}, \quad (3)$$

$$N_{\text{сум}}^{\text{ВИХ}} = \sum_{i=1}^m N_{i\text{ВЦ}}. \quad (4)$$

де m - кількість УРМ, од.

Також ВДМ міста необхідно розбити на характерні структурні складові (див. рис. 1): ЦДЧМ, периферійні мегарайони (I, II і т.д.), УРМ та їх точки входу в ЦДЧМ (1,2 і т.д.). В кожній точці входу під час виконання основної маси трудових поїздок (с 8^{00} до 10^{00}) саме і визначаються доцентрові ($N_{\text{ЦС}}$) та відцентрові ($N_{\text{ЦБ}}$) ТП.

Якщо знехтувати величиною ТП, що зароджуються в ЦДЧМ (оскільки ця частина ТП дуже мала) та вливаються в $N_{i\text{ВЦ}}$, тоді різниця

$$\Delta N = N_{\text{сум}}^{\text{ВХ}} - N_{\text{сум}}^{\text{ВИХ}} \quad (5)$$

є тією частиною сумарного ТП, який залишається в ЦДЧМ та формує попит на паркування в ній. Вочевидь, що частина $N_{\text{сум}}^{\text{ВХ}}$ виконує не трудові, а

ділові поїздки, і протягом робочого дня залишає ЦДЧМ. Але на звільнене місце буде в'їжджати інший транспорт (відбувається часткова ротація автомобілів).



Рисунок 1 – Приклад макрорайонування міста

Тоді сумарний незадовільнений попит на паркування в ЦДЧМ, який і обумовлює необхідну сумарну місткість системи паркінгів, визначається як

$$N_{\Sigma\Pi} = K_p \cdot K_{\Pi} \cdot \Delta N, \quad (6)$$

де K_p - поправочний коефіцієнт, який уточнює нерівномірність попиту на паркування автомобілів в ЦДЧМ протягом робочого дня при виконанні ділових

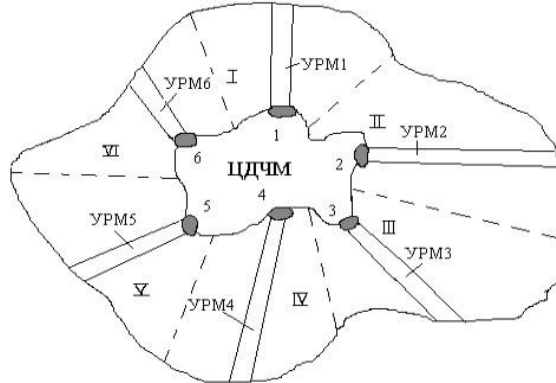
поїздок і визначається за формулою $K_p = \frac{N_{\max}}{\Delta N}$, де N_{\max} - максимальна кількість автомобілів, яка потребує паркування в ЦДЧМ протягом робочого дня при виконанні ділових поїздок, авт.;

K_{Π} - коефіцієнт запасу, який враховує збереження тенденції підвищення рівня автомобілізації ($K_{\Pi} = 1,25 \dots 1,3$).

Вибір місця розташування та типу кожного паркінгу може бути виконано на основі аналізу особливостей міста та його ВДМ з врахуванням економічних та психологічних аспектів. Через відсутність вільних територій будемо використовувати простір над скверами, площами, магістралями та ін. При цьому в плані площа під ці внутрішні паркінги невелика, тому для забезпечення необхідної місткості вони повинні бути багатоярусними та устатковані ліфтовими підйомниками та розміщуватись усередині ЦДЧМ (поблизу ЦТ). Висока вартість їх будівництва та обслуговування в подальшому відобразиться на вартості паркування в них.

Якщо сумарна місткість системи внутрішніх паркінгів не задовільняє і половини потреб в місцях паркування, тоді окрім них необхідно утворення системи перехоплюючих паркінгів вздовж меж ЦДЧМ. Ці паркінги більше віддалені від ЦТ, але дешевше в будівництві та обслуговуванні, а значить, паркування в них буде дешевше для клієнтів, що вплине на їх привабливість.

Однак, сумарна місткість системи внутрішніх паркінгів, як показали приблизні розрахунки для м. Харків, не задовільняє потреби ЦДЧМ в місцях

паркування. Сумарна потрібна місткість внутрішніх паркінгів повинна бути розподілена між ними пропорційно потребам в місцях паркування ЦТ, які знаходяться в ЗТ кожного паркінгу, тобто повинні виконуватись умови

$$N_{\Sigma \text{ВН}} = \sum_{k=1}^l N_{\text{Пк}}, \quad N_{\text{Пк}} = \frac{\sum_{o=1}^p \bar{n}_o}{\sum_{o=1}^q \bar{n}_o} \cdot N_{\Sigma \text{ВН}}, \quad (7)$$

де l - кількість внутрішніх паркінгів, од.; $N_{\text{Пк}}$ - місткість k -го паркінгу, авт.-місць; \bar{n}_o - середньозважена потреба в місцях стоянки O -го ЦТ, авт.-місць; p - кількість ЦТ в k -ій зоні тяжіння, од.; q - кількість ЦТ в ЦДЧМ, од.

При визначенні кількості паркінгів в ЦДЧМ та поділенні ЦДЧМ на зони обслуговування (ЗО) слід враховувати, що дорогими внутрішніми паркінгами будуть користуватись достатньо заможні клієнти. Паркування в паркінгу буде для них привабливим лише в тому випадку, коли відстань від паркінгу до ЦТ, куди прибув клієнт, буде незначною (див. рис. 2).



Рисунок 2 - Схема мікрорайонування ЦДЧМ

Максимальний радіус обслуговування клієнтів k -им паркінгом запропоновано визначати за залежністю, отриманою підбором коефіцієнта змінення радіусу ЗО $K_{\text{ЗМ}}$ (визначається підбором з урахуванням максимальної зручної пішохідної досяжності) та показника ступеню методом проб та оцінки помилок результату

$$R_k = K_{\text{ЗМ}} \cdot \sqrt{N_{\text{Пк}}}. \quad (8)$$

Виходячи із значень максимального радіусу обслуговування та максимальної місткості паркінгу з урахуванням привабливості для користувача (чим дорожче вартість паркування в паркінгу - тим менше часу має витратити користувач на пересування від паркінгу до ЦТ), попередньо прийнятий $K_{\text{ЗМ}} = 20 \text{ м}^2 / \text{авт.}$

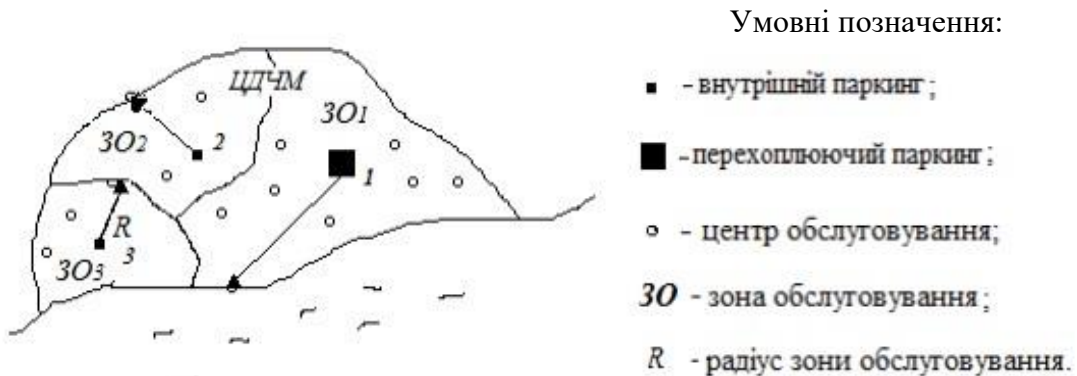
Можливості ВДМ з надання місць для паркування визначають та враховують при розрахунку потрібної місткості паркінгу в кожній ЗО. Максимальна кількість автомобілів, що може бути припаркована на проїзній частині з одного боку перегону визначається за залежністю

$$N_{\text{ЦДЧМ1б\text{ік}}}^{\text{max}} = \left(\sum_{i=1}^N (L_{\text{пері}} - 2 \cdot \bar{B} - (20 + b_{\text{пр}}) \cdot \bar{n}_{\text{1б\text{ік1км}}} \cdot \frac{L_{\text{пері}}}{1000} - 20) \right) / l_{\text{T}}, \quad (9)$$

де $L_{\text{пері}}$ – довжина i -того перегону, м; \bar{B} – половина ширини проїзної частини дороги, що перетинає, м; 20 – постійна складова, що враховує заборону паркування в зоні 10 метрів від в'їздів (примикань) та перетинання, м; $\bar{n}_{\text{1б\text{ік1км}}}$ – середня кількість примикань з одного боку проїзної частини, що приходить на 1 км ВДМ ЦДЧМ, од./км; $b_{\text{пр}}$ – ширина примикання, м; N – кількість перегонів з паркуванням лише з одного боку, од.; l_{T} – довжина фронту тротуару, що необхідна для паркування одного автомобіля, м (визначається в залежності від способу паркування).

Слід відмітити, що для оцінки ефективності сформованої системи паркінгів в ЦДЧМ з найбільш раціональною структурою, яка повністю задовільняє попит усіх ЦТ в паркувальних місцях, необхідно перевірити кожну ЗО за умовою задовільнення потреб в паркуванні. Однак при перевірці кожної зони виникають труднощі через великий обсяг вихідних даних, які обумовлюють високу трудомісткість обчислювальних робіт. Використання запропонованого програмного продукту підтримки прийняття рішень “Parking Planing System” дозволяє автоматизувати трудомісткі операції з оцінки наявності місць паркування з урахуванням сформованої системи паркінгів.

Робота з програмним продуктом полягає в занесенні в його базу даних наступних вхідних параметрів: географічного зображення карти міста, сформованої бази даних ВДМ міста, знайдених можливих місць розміщення паркінгів з пропозиціями їх максимальної кількості в залежності від розмірів території та згідно з державними будівельними нормами. Програмний продукт “Parking Planing System” передбачає наступні обмеження:

1) попит кожної i -тої ЗО в місцях паркування повинен бути менше або рівним сумі місткості паркінгу та ВДМ даної зони, що відповідає обмеженню

$$N_{\text{потрі}} \leq N_{\text{пі}} + N_{\text{ВДМ}i}, \quad (10)$$

де $N_{\text{пі}}$ – місткість i -го паркінгу, авт.-місць; $N_{\text{ВДМ}i}$ – місткість ВДМ i -тої ЗО, авт.-місць.

2) максимальний радіус обслуговування повинен відповідати умові

$$R_i \leq k_{\text{зм}} \cdot \sqrt{N_{\text{пі}}}. \quad (11)$$

де $k_{зм}$ - коефіцієнт змінення радіусу ЗО.

В результаті роботи програма виявляє зони із повністю та частково задовільненим попитом на паркування, а також зони із незадовільненим попитом. Особа, яка приймає рішення, на основі результатів розрахунків встановлює заходи з вирішення проблеми паркування в зонах, які не обслуговує жодний із запропонованих паркінгів, наприклад, будівництво підземного паркінгу. Отримана в результаті роботи програмного продукту модель визначення місць розташування ЗО паркінгів в ЦДЧМ має вигляд фрагменту карти міста з результатами роботи програми в залежності від задовільнення потреб в паркуванні. В цій моделі зеленим кольором позначається та частина, яка повністю задовольняє умові (10), тобто попит ЗО в місцях паркування менше суми місткості паркінгу та ВДМ даної зони; синім кольором позначається та частина, яка частково задовольняє умові (10), тобто попит ЗО в місцях паркування перевищує суму місткості паркінгу та ВДМ даної зони; блакитні окружності з радіусом, визначеним за умовою (11), демонструють максимальний радіус обслуговування паркінгу; червоним кольором позначені зони, де повністю не виконуються умови (10) та (11).

Для зон, де повністю не задовільнено попит на паркування, одним з варіантів вирішення проблеми паркування може бути формування системи перехоплюючих парковок (СПП), розташованих в зонах вздовж УРМ. При цьому повинен бути врахований ряд умов. Перша умова має вигляд

$$\sum_{i=1}^n N_{Pi} \geq \sum_{j=1}^m N_{3Hj}, \quad (12)$$

де N_{Pi} - максимальна місткість i -го паркінга, авт. - місць; n - загальне число перехоплюючих паркінгів, од.; N_{3Hj} - потреба j -ї зони, яка необслужена системою внутрішніх паркінгів, авт. - місць; m - загальна кількість необслужених зон.

Другою умовою є міркування про те, що ЗО, найближчу до зони входу j -ї УРМ, слід прив'язувати до паркінгу або декількох паркінгів, розташованих вздовж даної магістралі. Ця умова може бути записана у вигляді

$$\sum_{k=1}^l N_{PK}^j \geq N_{3Hj}, \quad (13)$$

де N_{PK}^j - місткість k -го паркінга, авт. - місць; K - загальна кількість паркінгів вздовж j -ї магістралі, од.

Після визначення можливої кількості і розташування паркінгів в СПП слід дослідити вплив припаркованих автомобілів на пропускну спроможність ВДМ з метою визначення їх впливу на ТП під час виїзду з паркінгу, визначити постійну (на весь робочий день) і змінну (на кілька годин) складові в сумарній місткості

кожного паркінгу, величину та час ротації автомобілів для кожного паркінгу, пасажиропотік (в кожену робочу годину доби) для кожного паркінгу, тип та місткість рухомого складу (РС), що обслуговує клієнтів паркінгу та безпосередньо спроектувати маршрут руху обслуговуючого транспорту.

Постійні та змінні складові в місткості можуть бути визначені шляхом моніторингу вже наявних в ЦДЧМ парковок, в ході яких необхідно реєструвати: номер автомобіля, час заїзду, час виїзду, кількість пасажирів в кожному автомобілі. За часом заїзду та виїзду визначається тривалість паркування⁶ і частка автомобілів в змінній складовій місткості паркінгу

$$N_{\Pi \text{ var}} = K_v \cdot N_{\Pi}, \quad (14)$$

де K_v - коефіцієнт, що визначає змінну складову, визначений як середньозважене значення для обстежених парковок.

Для визначення часу ротації автомобілів можна використовувати ті ж результати моніторингу роботи парковок. Середній час ротації автомобілів можна визначити як середньоарифметичний час перебування автомобіля в паркінгу, а годинну ротацію $\Delta N_{\text{ч}}$ обчислити як

$$\Delta N_{\text{ч}} = \frac{N_{\Pi \text{ var}}}{t_p}. \quad (15)$$

Для спрощення досліджень можна при визначенні коефіцієнта ротації використовувати формулу

$$k_p = \frac{n_{\text{в(з)}}}{N_{\text{ст}}}, \quad (16)$$

де k_p - коефіцієнт ротації автомобілів на стоянці; $n_{\text{в(з)}}$ - кількість автомобілів, що в'їжджають (виїжджають) в (зі) стоянки, од.; $N_{\text{ст}}$ - місткість стоянки, авт.-місць.

Слід зазначити, що коефіцієнт ротації необхідно визначити для кожного часу доби, а в формулі (16) передбачається, що звільнені місця одразу займаються знову прибувшими автомобілями.

За результатами обстежень роботи парковок спочатку визначають середньоарифметичну кількість пасажирів $n_{\text{ср}}$ в автомобілі, а потім обчислюють пасажиропотік, чол./год. як

$$n_{\text{пас}} = \Delta N_{\text{ч}} \cdot n_{\text{ср}}. \quad (17)$$

⁶Осетрін М.М., Стельмах О.В. Дослідження параметрів роботи стоянки легкових автомобілів. *Містобудування та територіальне планування*. 2001. № 9. С. 132–138.

Для визначення типу та місткості РС можуть бути використані відомі методи проектування МПТ загального користування⁷. При виборі типу РС слід враховувати, що маршрут руху РС в його кільцевій частині проходить в ЦДЧМ, тобто в зоні забудови зі стиснутою і щільною ВДМ. Крім того, привабливість СПП істотно залежить від інтервалу руху обслуговуючого РС. Викладені міркування обґрунтовують доцільність використання для обслуговування клієнтів СПП автобусів невеликої пасажиромісткості (10-15 чол.).

При цьому повинна виконуватись умова

$$\frac{60 \cdot n_{\text{PC}}}{\Delta t} \geq n_{\text{пас}}, \quad (18)$$

де n_{PC} - місткість однієї одиниці РС; Δt - інтервал руху РС, хв.

В проектуванні маятникової частини маршруту (див. рис. 3) проблем не виникне, а при проектуванні кільцевої частини виникають два питання: по яким перегонам ЗО повинен бути прокладений маршрут та де слід організовувати зупинки РС. Ці завдання можуть бути вирішені на основі аналізу забудови ЗО і розміщення в ній найбільших ЦТ. Очевидно, що кільцеву частину маршруту доцільно прокласти по найбільш широкому перегонам, що полегшить проїзд і скоротить час на маршруті, а значить і необхідну кількість одиниць РС. Але це недоцільно в умовах історичної забудови ВДМ в центрі міста. Зупинки слід планувати поблизу великих торгових або розважальних центрів, офісних будівель і т.п., але не рідше ніж через 400-500 м⁸.



Рисунок 3 – Орієнтовна схема обслуговування зони перехоплюючим паркінгом

Апробація методики формування систем об'єктів паркування в крупних містах. Розроблена методика формування системи паркінгів та її апробація в ЦДЧМ Харків, доводить доцільність утворення системи паркінгів в центрі з найбільш

⁷Спирин И.В. Перевозки пассажиров городским транспортом: справочное пособие. Москва: ИКЦ «Академкнига», 2004. 412 с.

⁸ Холодова О.О., Музильов Д.О. Щодо питання удосконалення паркування центрів транспортного тяжіння в центральній діловій частині міста. *Технічний сервіс агропромислового, лісового та транспортного комплексів*. 2014. С. 152–160.

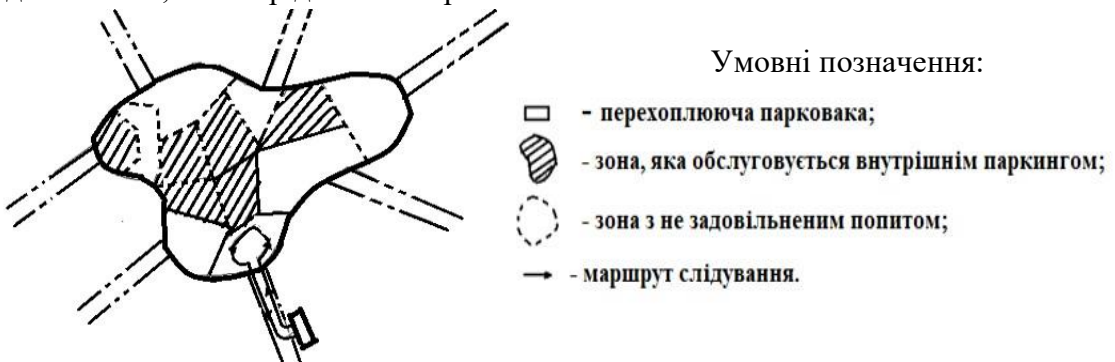
раціональною структурою, яка частково задовільнить попит на паркування, звільнить ВДМ для задовільнення попиту на проїзд, а головне – забезпечить безпеку та комфорт руху, збільшить швидкість пересування автомобілів по ЦДЧМ, скоротивши витрати часу проїзду усієї ВДМ міста всіма учасниками руху.

Методика проведення експериментальних досліджень передбачає два етапи.

Етап I. Визначення сумарного попиту на паркування в ЦДЧМ.

1. Вирішення задачі встановлення меж ЦДЧМ на основі визначення рівнів обслуговування попиту на проїзд і паркування:

- а) виділення на карті міста припустимої можливої території ЦДЧМ;
- б) визначення довжини перегонів за допомогою карти та її масштабу;
- в) визначення рівня обслуговування попиту на проїзд шляхом замірів фактичного часу проїзду по кожному з перегонів;
- г) визначення рівня обслуговування попиту на паркування: визначення ширини перегонів шляхом натурних спостережень за допомогою лазерного далекоміру; визначення кількості примикань з кожного боку перегонів з перевіркою обраної вибірки на репрезентативність; розрахунок кількості кожного типу ЦТ на кожному перегоні; анкетування адміністрації кожного ЦТ; обробка результатів анкетування (перевірка відповідності експериментального розподілення до теоретичного, репрезентативності вибірки опитаних та доцільності використання результатів в інших містах); визначення середнього значення потреб кожного типу ЦТ в місцях паркування; визначення сумарного попиту на паркування на кожному перегоні;
- д) встановлення меж ЦДЧМ та розрахунок сумарного попиту на паркування в ЦДЧМ, отриманого шляхом анкетування ЦТ.

2. Визначення потрібної місткості системи паркінгів в цілому та кожного окремого паркінгу:

- а) дослідження радіальних ТП у встановлених за картою міста в зонах входу УРМ в ЦДЧМ: дослідження доцентрових та відцентрових ТП на УРМ в зонах входу в ЦДЧМ під час виконання основної маси трудових поїздок; дослідження доцентрових та відцентрових ТП на УРМ в зонах входу в ЦДЧМ під час виконання ділових поїздок для встановлення коефіцієнту нерівномірності попиту на паркування протягом робочого дня;
- б) розрахунок сумарного попиту на паркування в ЦДЧМ, отриманого шляхом дослідження ТП;
- в) порівняння результатів розрахунку сумарного попиту на паркування, отриманих двома запропонованими способами для остаточного встановлення сумарної місткості системи паркінгів.

3. Призначення місць дислокації, типу та місткості паркінгів.

4. Розділення ЦДЧМ на ЗО паркінгів та визначення попиту на паркування в кожній зоні.

Етап II. Визначення можливостей ВДМ ЦДЧМ з надання місць паркування.

1. Визначення середньої кількості примикань на перегоні на основі результатів досліджень та середньої кількості примикань, що приходить на 1 км проїзної частини ВДМ.

2. Визначення довжини проїзної частини, яка необхідна для паркування одного автомобіля різними відомими способами.

3. Вибір оптимального способу паркування на кожній ділянці ВДМ ЦДЧМ шляхом розрахунку фактичної ширини паркувальної смуги та визначення методом натурних спостережень середньої ширини проїзної частини в центрі міста (згідно ДБН В.2.3-5:2018 та внесених в них змін в 2022 році).

4. Визначення максимальної кількості автомобілів, що можуть бути припарковані на кожному окремому перегоні та розміститися на ВДМ всієї ЦДЧМ.

В результаті проведених досліджень нами запропонована наступна структура системи паркінгів для м. Харків (див. табл. 1, рис. 4) разом з результатами моделювання за допомогою програмного продукту підтримки прийняття рішень “Parking Planing System”. В таблиці 2.1 однією зірочкою позначені перехоплюючі паркінги, що мають достатньо велику місткість, а тому резерви в них можуть бути використані для автомобілів, які не розміщені в ЗО, двома зірочками – ЗО, в яких попит без врахування попиту на паркування при відвідуванні населенням масових заходів (наприклад, розташування стадіону).

Також встановлені зони, які не обслуговуються жодним із запропонованих паркінгів. Саме ці зони необхідно буде обслуговувати СПП.

Нами запропоновані наступні місця дислокації перехоплюючих паркінгів біля 7 з 11 визначених в УРМ (див. рис. 5)⁹.

Таблиця 1 – Результати моделювання

ЗО паркінгу в ЦДЧМ	Місткість паркінгу, авт.-місць	Місткість ВДМ, авт.-місць	Попит ЗО в місцях паркування, авт.-місць	Баланс паркувальних місць, авт.-місць	
				+	-
1	2	3	4	5	6
Над р. Харків, біля Харківського моста	2100 (3 яруси)	963	1708	1355*	-
Над р. Лопань, біля Сергіївського майдану	1500 (3 яруси)	1008	1060	1448*	-
Над в'їздом на Новоіванівський міст з боку узвозу Клочківського	1500 (3 яруси)	459	499	1460*	-
М. Наукова, в скверах по обидві сторони пр. Науки (надземний)	600=2×300 (3 яруси)	137	521	216	-
М. Бекетова (над сквером)	150 (3 яруси)	108	354	-	96

⁹ Дульфан С. Б. Закономірності впливу «перехоплюючих» парковок на формування транспортних потоків (на прикладі м. Харків): автореф. дис. на здобуття наук. ступеня канд. техн. наук: 05.22.01. Харків, 2016. 22 с.

Продовження таблиці 2.1

1	2	3	4	5	6
Над Бурсацьким узвізом (надземний)	1000 (3 яруси - 420, 330,250)	237	568	669*	-
ХАТОБ (тильна сторона – надземний)	400 (2 яруси)	176	438	138	-
Театральний узвіз – вул. Куликівська (надземний)	120 (3 яруси)	0	104	16	-
Молодіжний парк з боку вул. Пушкінська (надземний)	334 (3 яруси – 114, 110, 110)	175	410	99	-
Центральний ринок (над р. Лопань)	600 (1 ярус на рівні на- бережної)	240	841	-	1
вул. Гуданова (на місці стоянки)	120 (3 яруси)	128	197	51	-
Стадіон “Піонер” з боку вул. Трінклера (надземний)	200 (2 яруси)	0	177	23	-
Майдан Захисників України (над парком)	300 (3 яруси)	285	667	-	82
БК “Металіст” – парк (надземний)	450 (3 яруси)	250	599**	101	-
пл. Небесної Сотні (над сквером у БК “Будівельник”)	150 (3 яруси)	60	168**	42	-
пл. Рибна (над сквером)	120 (2 яруси)	124	214	30	-
вул. Конєва (над сквером)	150 (3 яруси)	30	165	15	-
Південний вокзал (над трамвайним колом і платною стоянкою)	210 (3 яруси)	110	317	3	-
Парк ім. Горького (надземний, на північ від центрального входу)	180 (3 яруси)	40	204	16	-
Разом	10184	4530	9211	5682	179



Рисунок 4 – Схема розміщення 30 паркінгів в м. Харків, визначених в результаті моделювання



Рисунок 5 – Розташування перехоплюючих парковок навколо ЦДЧМ Харків

В результаті моделювання, наприклад, лише в Нагорному районі залишились незадовільними 2473 місця, тож наведемо приклад вирішення проблеми саме для цієї території. Запропоновано використовувати паркінг на 1500 місць поряд з автостанцією №4 «Лісопарк». Розподіл транспортних засобів протягом робочого дня в запропонованому паркінгу наведено на рисунку 6.

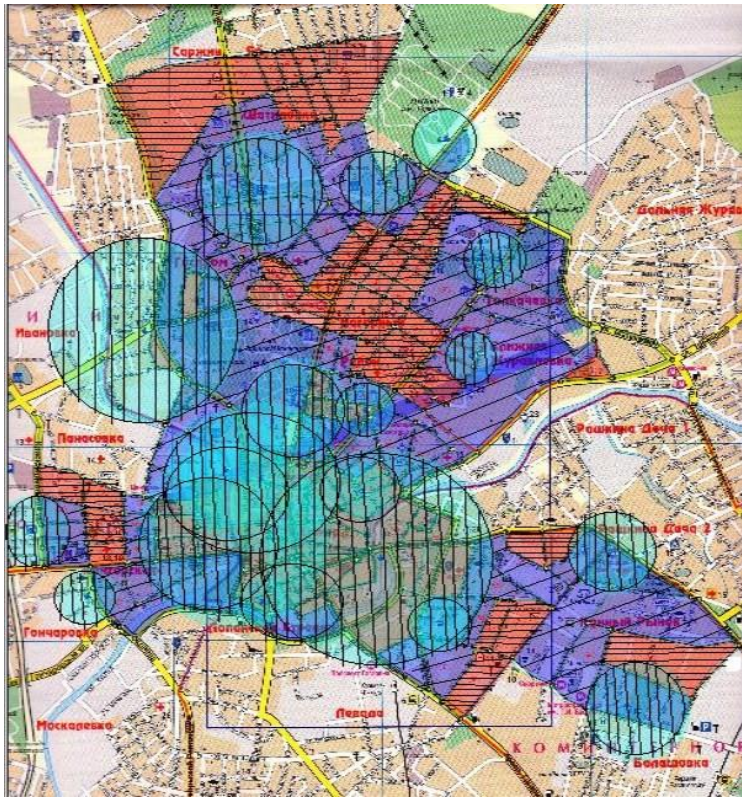

Рисунок 6 – Зміна середньої кількості припаркованих автомобілів в запропонованому паркінгу протягом робочого дня

За результатами проведеного обстеження діючих парковок в центрі м. Харків встановлені: середня кількість пасажирів автомобілів, що потребують паркування – 1,44 чол.; зміна припаркованих на стоянці автомобілів протягом робочого дня; зміна пасажиронапруженості по робочих годинах доби, на основі якої призначений вид

РС - автобус марки БАЗ А079.30 («Еталон Сіті»), що обслуговує запропонований маршрут від паркінгу до ЦТ Нагорного району.

Кільцеву частину маршруту прокладено виходячи з дослідження часу проїзду по ділянках досліджуваної території, а саме вул. Сумська, вул. Миросицька, вул. Чернишевська, вул. Алчевських та вул. Пушкінська. Середній час проїзду на перегонах цих вулиць наведений на рис. 7.

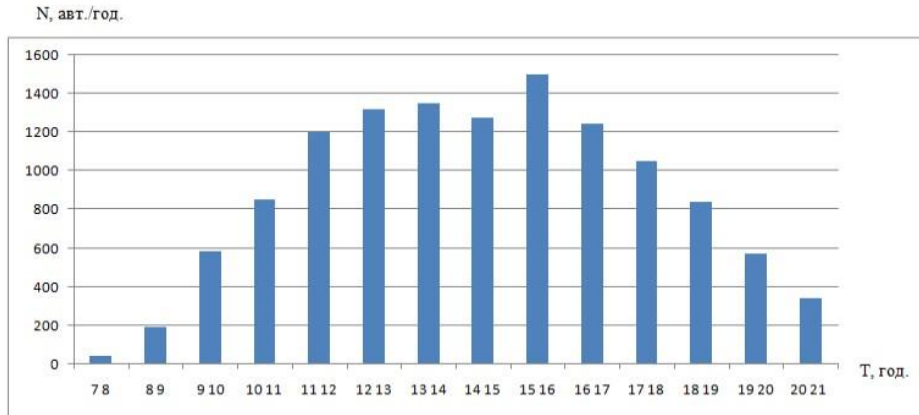
Час обертв на маршруті при довжині 6,4 км, швидкості руху 50 км/год. та кількості проміжних зупинок 12 од. становить 25 хв. Діаграма зміни необхідної кількості автобусів для обслуговування в кожену робочу годину доби наведена на рис. 8). Слід також зазначити, що даний паркінг розрахований на обслуговування населення селища Жуковського, Мала Данилівка, Померки, П'ятихатки та ін. Але не всі з них потребують паркування в Нагорному районі. В цьому випадку вони можуть скористатися маршрутами МПТ, який підвозить до станції метро «Університет» або «Майдан Конституції», слідує по вулиці Сумська. Друге питання, як бути з мешканцями інших районів м. Харків, що потребують паркування в районі дослідження. Тут вже грає роль досконало налагоджена робота рухомого складу на маршруті.

В результаті досліджень слід відмітити, що розташування автомобілів у сформованій системі паркінгів надає можливість звільнити 42 км перегонів

ЦДЧМ Харків від припаркованих автомобілів, що в свою чергу зменшує час переміщення транспортних засобів по ВДМ міста на 7%.



Рисунок 7 – Середній час проїзду на перегонах



Рисунок 8 – Діаграма зміни необхідної кількості одиниць РС для обслуговування паркінгу

Рекомендації з визначення допустимої пішохідної дистанції при обслуговуванні автомобілів об'єктами паркування. Ще момент, який необхідно враховувати при формуванні систем ОП, це майже однозначний

суб'єктивний погляд користувачів на проблему розміщення ОП. Якщо при транспортному плануванні міст місця розміщення ОП не будуть достатньо "привабливими" для власників автомобілів, то значне їх число відмовиться від паркування, а саме будівництво стане економічно не оправданим. Розміщення ОП та їх кількість залежить від багатьох факторів: кількість об'єктів відвідування користувачами та потенційних користувачів, доступність та "зручність" користування цими об'єктами, наявність можливих місць в інфраструктурі населеного пункту, юридичні, адміністративні, фінансові обмеження та ін. Для визначення раціонального місця паркування враховується ЦТ, який залежить від місця дислокації об'єктів відвідування користувачами, кількості бажаючих скористатися ОП, пішохідної дистанції та часу підходу користувачів до об'єктів мети поїздки, а також вартості (тарифів) паркування. Серед названих мотивів для користувачів найбільш привабливим є загальний час підходу, який залежить від пішохідної дистанції (радіуса обслуговування) з врахуванням розташування дозволених пішохідних переходів та інтенсивності руху пішоходів. Тобто раціональне розміщення ОП вагомо залежить від величини пішохідної дистанції в ЦДЧМ. Її забезпечення сприятиме прийняттю рішення потенційним користувачем скористатися пропонованим ОП та дозволить отримати економічне підґрунтя розміщенню таких об'єктів.

Проведений огляд джерел інформації стосовно пішохідної дистанції показав наступне¹⁰.

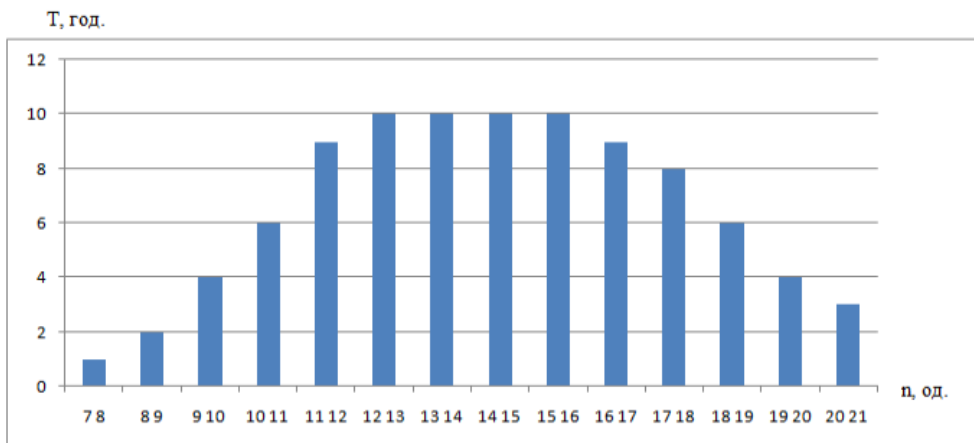
1. Нормативні документи, що регламентують формування інфраструктури населених пунктів, лише рекомендують величину пішохідної дистанції для користувачів об'єктами постійного паркування автомобілів при проектуванні нових житлових районів, без вказівки способу розміщення ОП і величини відстані пішохідної дистанції.

2. Дослідження науковцями питання щодо піших пересувань у містах показують бажання більшості користувачів автомобілів здійснювати переходи на короткі відстані, відбиваючи бажання економити час, що витрачається на пересування, уникати незручності, пов'язані з цими пересуваннями, знаходити місце для паркування якнайшвидше та платити за це якнайменше. Ця особливість повинна бути врахована при формуванні системи ОП автомобілів у ЦДЧМ.

3. Середня величина пішохідної дистанції, серед інших чинників, визначається як найбільш вагома та приваблива причина для вибору конкретного ОП потенційним користувачем і має бути меншою за середню відстань підходу до зупинки міського транспорту.

4. На сьогодні відсутній загальновизнаний підхід до вибору місць розташування ОП з привабливою для користувачів величиною пішохідної дистанції до об'єктів мети поїздки.

¹⁰ Severyn O., Kholodova O., Shulika O., Semchenko N., Novikova Y. Determining the acceptable walking distance when servicing cars by parking facilities. *AIP Conference Proceedings*. 2021, October. Vol. 2439, No. 1, p. 020013.

5. Відсутність забезпечення основної групи потенційних користувачів системи ОП з найбільш привабливою величиною пішохідної дистанції не дає гарантії, що їх більшість скористаються пропонованими ОП і, як наслідок, перспектив економічної доцільності їх розміщення та експлуатації.

Саме тому постала проблема розробки способу визначення максимально допустимої середньої величини пішохідної дистанції при обслуговуванні автомобілів ОП в ЦДЧМ, яка б давала певну гарантію прийняття рішення більшістю потенційних користувачів скористатися пропонованим об'єктом, а їх будівництво та експлуатація – економічно доцільним.

Для визначення максимально допустимої середньої величини пішохідної дистанції в ЦДЧМ, як найбільш вагомої причини, що давала б певну гарантію прийняття рішення потенційним користувачем скористатися пропонованим об'єктом паркування, висунута гіпотеза про можливість використання критерію “центр ваги” для встановлення місця розташування та наступною його оптимізацією. Координати визначеного ОП беруть за відправну точку для призначення величини радіусу пішохідної дистанції. Таке рішення спрямоване на застосування в мікрорайонах міст з відсутніми або оптимізація розміщення існуючих ОП.

Застосування такого способу визначення місця розміщення ОП можливе лише з врахуванням особливості наявної інфраструктури та умов експлуатації автотранспорту, властивих центральній частині заданого міста, тобто: дозволяється рух автомобільного транспорту на заданій території; наявність проблем щодо паркування автотранспорту; відсутність надвеликих об'єктів (стадіон, супермаркет, парк відпочинку та ін.), віднесених до об'єктів уваги користувачів; наявність на території певної кількості офісів фірм, банків, готелів, театрів, медичних закладів, торгових закладів та інших об'єктів - мети поїздки користувачів; встановлена потенційна кількість користувачів (наприклад, за даними адміністрацій заданих об'єктів), які хотіли б скористатися місцем паркування біля кожного з об'єктів; розміщення кількох об'єктів паркування ЦДЧМ, з відносно невеликою кількістю місць паркування, “більш реальне” завдання ніж розміщення одного крупного, оскільки ускладнюється вибір місця дислокації, суттєво збільшується величина витрат та ін.; умовний поділ території ЦДЧМ на транспортні мікрорайони здійснений з врахуванням наявних чинників; історичних, інфраструктурних, місць розміщення об'єктів відвідування користувачами, кількості бажаючих скористатися ОП, пішохідної дистанції до об'єктів мети поїздки користувачів та ін.

На практиці транспортне мікрорайонування великих населених пунктів здійснюють із застосуванням деяких правил: межею є територія поштових відділень зв'язку; максимальна площа мікрорайону не повинна перевищувати величину, при якій пішохідна дистанція користувачів від ОП не перевищуватиме максимально допустимої; центр транспортних районів, по можливості, розташовують на рівній відстані від межі транспортного мікрорайону, не тільки по відстані, але і за часом підходу, зручності та ін.¹¹

¹¹Горбачев П.Ф., Дмитриев И.А. Основы теории транспортных систем. Харків, 2002. 202 с.

Для кожного транспортного мікрорайону, на основі натурних спостережень визначають координати, фіксують на мапі та встановлюють можливу кількість місць паркування біля об'єктів – мети поїздки користувачів. Отримані значення виступають в якості необхідних ємностей транспортних мікрорайонів і використовуються для розрахунку місця розташування ОП з необхідною кількістю місць паркування.

Доступність послуг для користувачів ОП може оцінюватися критеріями кількості споживачів і якості обслуговування, що можна оцінити за допомогою експертів.

На теперішній час критерій “центр ваги” є відомим способом вирішення на практиці різних задач стосовно встановлення координат та їх оптимізації: розміщення проміжних складів зберігання товарів, розподільних центрів, пунктів швидкої допомоги, стоянок протипожежного транспорту та ін.¹²

Подібний спосіб можна застосувати при оптимізації розміщення ОП для кожного з виділених мікрорайонів ЦДЧ міста. Пропонується визначати місце розташування ОП як координати центра ваги необхідної кількості місць паркування автомобілів, яка задовільняє потребу більшості користувачів і допоможе мінімізувати величину пішохідної дистанції

$$X = \frac{\sum_{i=1}^n m_i \cdot x_i}{\sum_{i=1}^n m_i}, \quad Y = \frac{\sum_{i=1}^n m_i \cdot y_i}{\sum_{i=1}^n m_i}, \quad (19)$$

де X, Y - координати центра ваги; n - кількість об'єктів користувачів; m_i

- кількість необхідних місць паркування біля i -го об'єкту користувача; x_i, y_i - координати i -го об'єкту.

Звичайно, що використання критерію можливо лише за умови розвинутої ВДМ міста, наприклад, для радіально-кільцевої форми розміщення вулиць, а у випадку наявності чітко визначеного прямокутного розташування вулиць міста може застосуватися так звана “Манхеттенська відстань”, що передбачає врахування відстані між ОП і об'єктами мети переміщення потенціального користувача.

Місце розташування ОП за визначеними координатами не завжди можливе, оскільки перепоною можуть бути особливості наявної інфраструктури, транспортна доступність, плани міської адміністрації щодо використання території, правила будівництва, обмеження на висоту будівель, пожежна безпека й інші фактори¹³. Це призводить до збільшення видатків на будівництво та

¹² Катренко А.В., Антоняк Т.І. Розв'язання задач оптимального розміщення об'єктів методом імітаційного моделювання. *Вісник Національного університету "Львівська політехніка"*. 2011. № 715. С. 150–162.

¹³ Гаджинский А.М. Логистика. Учебник для высших и средних специальных учебных заведений. Москва: ИВЦ «Маркетинг». 1999. 228 с.

обслуговування ОП і, як результат, до пошуку остаточного рішення серед альтернативних місць розміщення з метою зменшення зазначених видатків. Тобто, має місце множина паретооптимальних альтернатив розміщення ОП.

Пошук оптимального місця розміщення можна здійснити з використанням функції суми віддалей $R_{x,y}$ від координат ОП до координат об'єктів - мети переміщення користувачів з урахуванням додаткових вагових коефіцієнтів на місця паркування

$$R_{x,y} = \sum_{i=1}^n p_i \sqrt{(X - x_i)^2 + (Y - y_i)^2} \quad (20)$$

де p_i, x_i, y_i - відповідна величина вагових коефіцієнтів щодо попиту та координати i -го об'єкту мети переміщення потенціального користувача; X, Y - координати ОП, встановлені за центрами ваги.

У моделях уточнення місця розташування ОП за функцією (20) серед варіантів розміщення ОП береться той, значення якого буде найменшим. Введення додаткових вагових коефіцієнтів (наприклад, що характеризують привабливість об'єкту за якістю обслуговування, важливість і терміновість поїздки користувача та ін.) супроводжується складністю їх визначення за певною точністю.

В якості вихідних даних для перевірки гіпотези про можливість використання названого критерію при встановленні раціонального місця розміщення ОП брались дислокація запропонованих внутрішніх паркінгів, величина попиту на місця паркування та зазначені координати ОП кожного мікрорайону. Для прикладу, розрахунок координат ОП і визначення радіусу пішохідної дистанції за пропонованою методикою, був виконаний для мікрорайонів за номерами 4, 9 і 10. Аналіз проводився шляхом порівняння значень отриманих і наведених у названих вище роботах координат. Схеми розміщення ОП наведені на рис. 9.

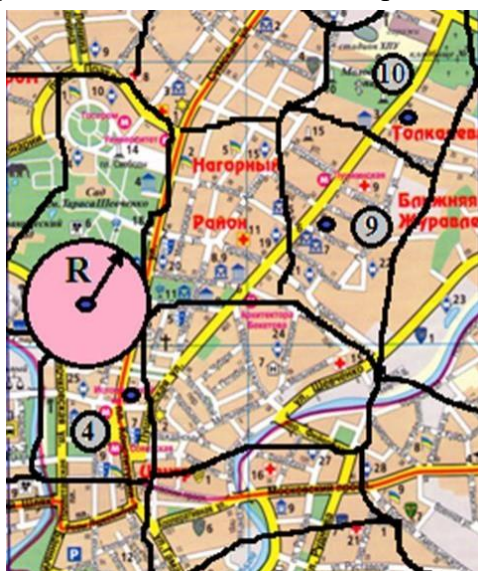

Умовні позначення:

④ - місце розташування ОП до уточнення;

● - місце розташування ОП рекомендоване;

R - радіус пішохідної досяжності.

Рисунок 9 – Схема мікрорайонів ЦДЧМ

Порівняння значень пішохідної дистанції, визначених в роботі та за запропонованою методикою, показало, що при охопленні понад 90% користувачів об'єктів можливе зменшення радіусу на 204 м для ОП №4, на 183 м для ОП №9 і на 42 м для ОП №10.

Для визначення величин додаткових вагових коефіцієнтів щодо попиту на місця паркування проведено анкетування потенційних респондентів різного віку, які користуються автотранспортом для власних поїздок до відповідних об'єктів. Врахування визначеного попиту дозволяє адаптувати режим паркування автотранспорту до найбільше ймовірних користувачів.

Відомі міжнародні рейтингові компанії, які проводять маркетингові дослідження (COMCON-2, GFK, Nielsen, інститут Геллапа) користуються поняттями випадкові і не випадкові вибірки. У розрахунку вагових коефіцієнтів використовувалась не випадкова вибірка, при якій адекватність отриманих результатів висока. Перелічені вище компанії використовують метод розрахунку вибірки на основі встановлення помилки такої вибірки. Дослідники транспортного процесу вважають прийнятними результати, якщо величина помилки становить менше 5%. У нашому випадку статистичний обсяг вибірки маркетингового дослідження визначений з величиною помилки менше 3%, що відповідає бажаній точності та заданому рівню вірогідності. Анкетування проводились за умов, коли респондент мав достатньо розуміння за поставленою проблемою в області функціонування автомобільного транспорту.

Розрахунок суми віддалей переміщення користувачів від двох альтернативних ОП до необхідних за метою показав, що значення $R_{x,y}$, пропонувані місця розміщення менші для об'єкту №4 на 8,4%, №9 на 32,6% і №10 на 14,7%.

Певний недолік досліджень становить неповна визначеність вибірки серед користувачів об'єктів стосовно розміру та складу, оскільки надто складна процедура отримання інформації від жителів даного населеного пункту і прибулих з інших, щоб охопити всіх учасників поїздок.

Необхідно додати, що із-за ряду факторів на практиці може виникнути ситуація, коли достатньо велика кількість користувачів не буде охоплена територією визначеного радіусом обслуговування даного ОП даного мікрорайону. У такому випадку необхідно переглянути підхід до способу мікрорайонування ЦДЧМ і провести повторно всі розрахунки.

Результати досліджень. Аналіз стану вирішення проблем паркування та формування системи паркінгів в ЦДЧМ дозволив виявити, що відсутні методики створення раціональної системи паркінгів для задоволення сумарного попиту на паркування із урахуванням його розподілу на території ЦДЧМ.

Запропонована методика формування системи паркінгів в ЦДЧМ дозволяє визначати параметри системи паркінгів: сумарний попит на паркування, який обумовлює сумарну потрібну місткість системи паркінгів та розподіл попиту на паркування по зонах обслуговування окремих паркінгів. Обґрунтовано методики

визначення меж центральної ділової частини і визначення місць дислокації та типів паркінгів, включаючи визначення їх місткості.

Апробація запропонованої методики формування систем паркінгів на прикладі м. Харків доводить доцільність її використання для задовільнення попиту на паркування в містах. Встановлений сумарний резерв місць під паркування в центральній діловій частині міст з урахуванням того, що усі зони можуть бути обслуговані запропонованими паркінгами. Можливо очікувати соціальний ефект, який полягає в скороченні загальних витрат часу руху по ВДМ міста всіма учасниками руху, шляхом звільнення ВДМ центрів міст від припаркованих автомобілів. На прикладі м. Харків доведено, що звільнення 42 км перегонів ЦДЧМ від припаркованих автомобілів, надає можливість зменшити час переміщення на 7%.

Результати дослідження підтверджують можливість встановлення місця розташування ОП (паркінгів) у ЦДЧМ із використанням критерію “центр ваги” і наступною оптимізацією координат за критерієм “суми віддалей переміщення користувачів”. Визначене таким способом місце розташування ОП знаходиться як найближче до вагомої (більшої) частини користувачів і дозволить суттєво зменшити для них пішохідну дистанцію при обслуговуванні автомобілів. Суттєве зменшення пішохідної дистанції дає певну гарантію залучення більшості користувачів до паркування автомобілів у запропонованому об’єкті мікрорайону і, як наслідок, можливість покращити економічні показники його функціонування.

Висновки. Запропонована методика формування систем ОП в містах дозволяє одночасно задовільнити потреби мешканців міста в місцях паркування в ЦДЧМ та суттєво розвантажити ВДМ від припаркованих автомобілів, що в свою чергу забезпечує відносно вільний проїзд транспорту і тим самим зменшує час пересування транспортних засобів по ВДМ.

References:

1. Severyn O., Kholodova O., Shulika O., Semchenko N., Novikova Y. Determining the acceptable walking distance when servicing cars by parking facilities. AIP Conference Proceedings. 2021, October. Vol. 2439, No. 1, p. 020013. DOI: <https://doi.org/10.1063/5.0068456>.
2. Автомобильные перевозки и организация дорожного движения: справочник / У. Рэнкин и др. Москва: Транспорт, 1981. 592 с.
3. Ваксман С.А. Транспортные системы городов. Екатеринбург: Комвакс, 2005. 350 с.
4. Гаджинский А.М. Логистика. Учебник для высших и средних специальных учебных заведений. Москва: ИВЦ «Маркетинг». 1999. 228 с.
5. Гаражи и стоянки / Шештокас В. В. та ін.; за ред. В. В. Шештокас. Москва: Стройиздат, 1984. 214 с.
6. Горбачев П.Ф., Дмитриев И.А. Основы теории транспортных систем. Харків, 2002. 202 с.
7. Дульфан С. Б. Закономірності впливу «перехоплюючих» парковок на формування транспортних потоків (на прикладі м. Харків): автореф. дис. на здобуття наук. ступеня канд. техн. наук: 05.22.01. Харків, 2016. 22 с.
8. Катренко А.В., Антоняк Т.І. Розв’язання задач оптимального розміщення об’єктів методом імітаційного моделювання. *Вісник Національного університету "Львівська політехніка"*. 2011. № 715. С. 150–162.

9. Осетрін М.М., Стельмах О.В. Дослідження параметрів роботи стоянки легкових автомобілів. *Містобудування та територіальне планування*. 2001. № 9. С. 132–138.
10. Системологія на транспорті. Підручник у 5 книгах. Книга 4 / Гаврилов Е.В. та ін.; за ред. Дмитриченко М.Ф. Київ, 2007. 452 с.
11. Спирин И.В. Перевозки пассажиров городским транспортом: справочное пособие. Москва: ИКЦ «Академкнига», 2004. 412 с.
12. Холодова О.О. Формування систем паркінгів в центральних ділових частинах великих та найбільших міст: автореф. дис. на здобуття наук. ступеня канд. техн. наук: 05.22.01. Харків, 2013. 24 с.
13. Холодова О.О., Музильов Д.О. Щодо питання удосконалення паркування центрів транспортного тяжіння в центральній діловій частині міста. *Технічний сервіс агропромислового, лісового та транспортного комплексів*. 2014. С. 152–160.

ПСИХОЛОГО-ПЕДАГОГІЧНІ ЗАСАДИ ОРГАНІЗАЦІЇ НАВЧАЛЬНО-ДОСЛІДНИЦЬКОЇ ДІЯЛЬНОСТІ УЧНІВ

Olena V. Khromchenko

Associate professor,

Candidate of pedagogical sciences, of the
Department of English grammar

Odesa I. I. Mechnikov National University
okne4morh@gmail.com

<https://orcid.org/0000-0001-7437-6041>

Анотація. Актуальність і доцільність теми дослідження зумовлені тим, що серед стратегічних завдань освіти, що визначено у Законі України „Про вищу освіту”, Національній доктрині розвитку освіти України у XXI столітті, провідними є озброєння особистості майбутнього фахівця вміннями самостійного пошуку, інноваційної діяльності, творчого самовираження. В аспекті підготовки педагогічних працівників неабиякого значення набуває формування професіоналізму студентів, прагнень до отримання соціально значимої об’єктивної інформації, здатності до розробки та впровадження новітніх засобів активізації пошуково-творчої діяльності дітей. У педагогічній науці неодноразово наголошувалось на пріоритетності підготовки студентів до оптимізації навчально-пізнавальної діяльності учнів, до активізації самостійності особистості: методологічні аспекти проблеми організації навчально-виховного процесу у вищій школі вивчалися; система самостійної роботи, самостійно-дослідницької діяльності; досліджувалися закономірності розвитку пізнавальної мотивації особистості; висвітлювалася структура різноманітних моделей професійної підготовки вчителів.

Вивчення психолого-педагогічних джерел щодо суті й компонентного складу уможливило визначення сутності поняття „навчально-дослідницька діяльність старшокласників” як такого виду самостійної творчої діяльності пошукового характеру, яку учні виконують під керівництвом викладача з метою здобуття та узагальнення знань, вдосконалення вмінь та навичок.

В результаті дослідження нами було визначено компоненти структури навчально-дослідницької діяльності старшокласників: мотиваційний, знанієво-операційний та результативний.

Вступ. Як відомо, потреба особистості у навчанні обумовлюється двома чинниками: перший – біологічне прагнення молодих самостійно досліджувати оточуючий світ, засвоюючи нові знання; другий – прагнення дорослих передавати молодому поколінню власний досвід пристосування до зовнішнього світу. Саме дослідницьке ставлення до зовнішнього світу залучає людину до засвоєння нових знань, сприяє формуванню пізнавальних умінь та творчих здібностей. Проблема використання дослідницького ставлення людини до навколишнього середовища з метою засвоєння нових знань та досвіду мало велике значення ще в Давній Греції. Так, одним з перших вчених, який застосовував на практиці дослідницькі методи навчання, був Сократ. В ході

„сократівських бесід” про вроду, дружбу, хоробрість вчитель доводив хибність уявлень учнів, і завдяки цьому спонукав слухачів самостійно знаходити істину. Цей метод навчання (евристична бесіда, евристичний діалог), з точки зору філософа, сприяв самопізнанню, розвитку мислення людини. Сократ наголошував, що справжня освіта має сприяти „самодіяльним роздумам” особистості. В епоху Середньовіччя навчання проводилося катехізисним методом, коли учні запам’ятовували відповіді на запитання, не замислюючись над їх змістом [15, с. 7-10]. Незнання психіки дитини, відсутність методики привели до того, що навчальний матеріал засвоювався за допомогою тілесних покарань. Прагнення до пізнання нового, дослідження оточуючої дійсності реалізовувалось у діяльності університетів, основними методами занять в яких були лекції та диспути. Ситуація змінилася в епоху Відродження, коли вчителі почали приділяти увагу пошуковій активності дитини, використовувати наочність, практикувати безпосереднє спілкування учнів з природою. Звертаючись до витоків наукової педагогіки, а саме до головних принципів дидактики науковців, слід підкреслити значущість таких з них, як наочність та свідомість, що, на думку автора, роблять навчання ґрунтовним та легким. В своїй головній праці „Велика дидактика” він визначив наочність як „все те, що лише можна надавати для сприйняття відчуттями, а саме: видиме для сприйняття зором, чутне – слухом, запахи – нюхом, що можна скуштувати – смаком, доступне дотику – шляхом дотику [15, с. 13-15].

Розробляючи концепцію дослідницького навчання, Дж. Локк зазначав, що учні мають засвоювати лише ті знання, які будуть їм потрібні в житті, підкреслюючи, що головне – це не знання, а вміння на їх основі мислити. На необхідності зробити дитину уважною до оточуючого світу, здатною ставити запитання наголошував Ж. Ж. Руссо в своїй теорії „вільного виховання”. Автор стверджує, що дитині потрібно надавати можливості самостійно отримувати знання. Важливими вміннями, які учні засвоюють в процесі навчання, на думку Ж. Ж. Руссо, є пошук, мислення, включення до процесу вирішення проблеми. Швейцарський педагог Й.-Г. Песталлоці не був прихильником теорії „вільного виховання”, але, не зважаючи на це, він стверджував, що навчальний процес має сприяти саморозкриттю, саморозвитку природних сил та здібностей дитини. Характерними рисами розвивального навчання, з позиції автора, є поступовість, послідовність, елементарність, наочність та самодіяльність. Й.-Г. Песталлоці вважав, що оскільки розвиток розумових здібностей дитини відбувається поступово, то й навчання має бути поступовим, починатися з найлегшого та ставати важчим. Наочність автор вважав найважливішим принципом навчання, підкреслюючи, що без неї неможливо правильно сформулювати уявлення про світ та розвивати мислення дитини. Послідовник Й.-Г. Песталлоці Ф.-В.-А. Дістервег є засновником розвивального методу навчання, що передбачає проведення занять у формі „евристичної бесіди”, коли запитання ставлять і вчителі, і учні. Цей метод сприяє розвитку мислення та пізнавальних здібностей дитини. Гарний вчитель, на думку Ф.-В.-А. Дістервега, вчить учнів знаходити істину, а поганий її підносить. Окресленої позиції дотримуються й американський філософ та

педагог Дж. Дьюї, який стверджує, що школа повинна давати можливості для виявлення учнями інтелектуальної ініціативи учнів [15, с.16-17]. Науковець зазначає, що навчальний процес має будуватися на чотирьох дитячих інстинктах: інстинкт діяння, дослідницький інстинкт, художній та соціальний. Використовуючи зазначені інстинкти, вчителі мають змогу перетворити навчання в продуктивний, захоплюючий процес. Дж. Дьюї наголошує, що навчання має бути організованим так, щоб учень був у позиції дослідника. Розвиваючи ідеї „теорії вільного виховання”, пріоритетного значення у формуванні стійкого інтересу до навчання, розвитку пізнавальних здібностей дітей автор надавав проведенню спостережень, досліджень, дослідів та вмінню самостійно формулювати висновки. На необхідності формування дослідницьких умінь школярів, розвитку прагнення до виконання дослідницької роботи наголошував вчений, котрий виокремив етапи навчального дослідження: постановка питання, формулювання гіпотези, її перевірка шляхом спостереження, представлення результатів у вигляді запису, малюнка тощо [15, с. 10].

Таким чином, аналіз історико-педагогічних джерел свідчить про нерівномірний розподіл уваги до використання дослідницьких методів навчання, організації навчально-дослідницької діяльності учнів. Так, мислителі епохи Античності пріоритетного значення надавали самопізнанню, розвитку мислення людини засобами евристичних бесід. В епоху Відродження, враховуючи інтереси та здібності учнів, вчителі почали використовувати нові методи навчання (прогулянки, екскурсії, елементи гри), які сприяли розвитку активності, самостійності та критичності мислення. Для навчального процесу епохи Просвітництва характерним є звернення педагогів до проблеми дослідження дітьми оточуючого світу, що сприяє розвитку мислення та пізнавальних здібностей дитини. Отже, як свідчить аналіз наукових джерел, здобутки філософів та педагогів минулих епох заклали основні принципи дослідницького навчання, але є доцільним підкреслити, що навчально-дослідницька діяльність стала предметом наукового дослідження тільки у ХХ столітті.

Виклад основного матеріалу. Вивчаючи проблеми організації навчально-дослідницької діяльності учнів, науковці зазначають, що її ефективність залежить від дотримання таких етапів цієї роботи: формування мотивації, пізнавального інтересу; вибір напряму дослідження, який залежить від спеціалізації вчителя; постановка цілей та задачі. На цьому етапі школярі самостійно знаходять та вивчають літературу з теми, складають список теоретичних джерел; реєстрація та обробка отриманих даних передбачає проведення спостережень та фіксацію результатів. Враховуючи обмеженість можливостей школярів, вчені підкреслюють, що не виключається можливість використання результатів раніше проведених досліджень за умови детального ознайомлення учнів з обладнанням та технологією його проведення; обговорення результатів дослідження, висунення та перевірка гіпотез; оформлення результатів у формі доповіді чи доповіді; представлення дослідницької роботи. Автори наголошують на важливості психологічної

підготовки школярів, з огляду на це, вважають корисним попереднє представлення дослідницької роботи спочатку у вузькому творчому колективі, а потім у розширеній аудиторії шкільної науково-практичної конференції. Таким чином, успішність організації навчально-дослідницької діяльності школярів зумовлюється такими чинниками: формування ціннісного відношення учнів до виконання цього виду роботи; допомога з боку аспірантів та викладачів вищих навчальних закладів у вигляді бесід, консультацій; формулювання тем навчального дослідження на основі реальної наукової тематики.

Роль учителя в організації навчально-дослідницької діяльності учнівської молоді підкреслює О. Заболотний, який зазначає, що він має слідкувати за тим, щоб учні дотримувалися поставленої мети, не відхилялися від теми дослідження, оформляли роботу відповідно до наукового стилю викладення матеріалу, робили власні висновки, аби робота не мала реферативно-описового характеру, не робили стилістичних, мовленнєвих та пунктуаційних помилок [4, с. 103]. Отже, автор пріоритетного значення надає зовнішнім функціям вчителя в організації та підготовці навчального дослідження школярів.

Науковці підкреслюють, що підбір учнів для виконання навчально-дослідницької роботи має проводитись з урахуванням особистісних та психологічних якостей, наукових уподобань вчителя. З метою досягнення позитивних результатів в організації дослідницької діяльності учнів, з позиції авторів, необхідно чітко уявляти результати цієї роботи та термін їх виконання, зацікавити всіх учасників у досягненні поставлених цілей, використовуючи систему заохочень на всіх етапах.

О. Антонова, яка вивчає педагогічні умови організації навчально-дослідницької діяльності учнів, пропонує визначати цей феномен як творчий педагогічний та управлінський процес до організації навчальних досліджень учня та реалізації їх результатів. Ефективність втілення цієї роботи зумовлюється такими психолого-педагогічними умовами: формування ціннісного ставлення учнів до виконання навчально-дослідницької діяльності та її результатів; наявність суб'єкт-суб'єктних відносин між вчителем та учнями; створення дослідницько-творчого середовища; розвиток творчої активності тих, хто навчається; навчання науковим методам пізнання та технологіям вирішення дослідницьких задач [1].

Аналіз наукових праць з проблеми організації навчально-дослідницької діяльності учнів дозволяє стверджувати, що її успішність залежить, з одного боку, від ефективності дій вчителя, його особистісних якостей, рівня підготовки до організації цієї роботи, з іншого боку, від пізнавальних здібностей учнів, наявністю внутрішнього інтересу, потреб до виконання цієї діяльності.

Автори „Філософського словника” І. Андрущенко, О. Вусатюк розуміють під діяльністю спосіб буття людини, який дає можливість змінювати оточуючий світ та саму людину відповідно до її цілей, потреб та завдань. Компонентний склад діяльності представлений такими чинниками, як суб'єкт з його потребами та інтересами, мотиви, цілі, предмет, засоби та форми реалізації діяльності [12, с. 246].

Подібна позиція до визначення сутності феномена „діяльність” простежується й у „Філософському енциклопедичному словнику” та „Філософському словнику соціальних термінів” де зазначається, що діяльність є формою активності людини, яка визначає її здатність вносити зміни в оточуюче середовище [13, с. 163; 14, с. 255]. Автори „Філософського словника соціальних термінів” описують такі складові діяльності, як мета, засіб, результат та форма самого процесу. Основною характеристикою діяльності виступає її усвідомленість [14, с. 255].

Така ж тенденція до визначення сутності поняття “діяльність” спостерігається серед авторів, які вказують, що діяльність виступає формою взаємодії людини зі світом, активністю особистості, котра спрямована на пізнання та перетворення середовища з метою задоволення власних потреб. Автори визначають такі компоненти діяльності, як мотиви, що спонукають суб’єкта до діяльності; цілі, тобто результати, на які спрямована діяльність та засоби, за допомогою яких ця діяльність реалізується. Більш детальний аналіз структури поняття „діяльність” запропоновано в „Психологічній енциклопедії” О. Степанова, де виокремлюються два провідні аспекти: мотиваційний, до складу якого входять потреби, цілі, мотиви, предмет і засоби діяльності, та операційний, елементами якого є операції та дії [15, с. 17]

У „Словнику-довіднику з професійної педагогіки” за редакцією А. Семенової діяльність визначається як фізична та психологічна форма активності суб’єкта. Автори звертають увагу на те, що діяльність людини завжди є регульованою свідомістю, зумовленою потребами та націлена на пізнання й перетворення зовнішнього світу. Складовими діяльності виступають мета, мотиви, предмет, засоби, способи та прийоми, результат [10, с. 68].

Така ж спрямованість щодо визначення компонентного складу діяльності простежується у „Словнику з педагогіки” де складовими цього поняття є цілі, мотиви, способи, умови та результат [15, с. 18-19]. Важливим, з нашої точки зору, є ствердження авторів про те, що діяльність спрямована не лише на перетворення оточуючого світу, але й самої людини.

Досліджуючи структуру діяльності, автор „Сучасного словника з педагогіки” Є. Рапацевич визначає головним компонентом психологічної системи цього феномена його мету. Науковець звертає увагу, що мета може виступати як ідеальний результат або як рівень досягнень особистості. Важливою, на наш погляд, є думка автора стосовно того, що ефективність професійної діяльності залежить від „інформаційної основи діяльності”, тобто інформації про умови діяльності, яка дає можливість організувати її відповідно до поставленої цілі та отримати бажаний результат. Формування „інформаційної основи діяльності” відбувається одночасно з розвитком професійних здібностей особистості. Є. Рапацевич звертає увагу на залежність успішності засвоєння та виконання професійної діяльності від професійно важливих якостей майбутнього фахівця [15, с.19-20]. У „Соціолого-педагогічному словнику” за редакцією В. Радула та „Українському педагогічному словнику” С. Гончаренка діяльність розуміється як спосіб буття людини в світі, в ході якого вона здатна вносити

певні зміни в дійсність [11, с. 63; 2, с. 98]. Досліджуючи компонентний склад цього феномена, окрім мети діяльності, засобів її реалізації та результату, автори виокремлюють суб'єкт діяльності як окремий компонент.

Аналіз наукових джерел свідчить, що головними характеристиками діяльності виступають її предметність та суб'єктність. Перша – властива лише діяльності людини та виявляється в соціальній зумовленості діяльності особистості. Що стосується другої характеристики діяльності, то вона віддзеркалює потреби, установки, емоції, цілі та мотиви, котрі визначають спрямованість та вибірковість діяльності особистості. Таким чином, друга характеристика діяльності уявляє собою мотиваційний аспект поняття.

Таким чином, аналіз філософських та психолого-педагогічних джерел дає змогу розглядати діяльність як форму активної взаємодії людини з оточуючим світом, перетворення його відповідно до її мотивів, потреб та цілей. Важливим, на наш погляд, є той факт, що діяльність спрямована не лише на перетворення навколишнього світу, але й самої людини. Результатом цього процесу виступають зміни у мисленнєвій, духовній та мотиваційній сферах. Складовими діяльності є мотиви, потреби, цілі та інтереси особистості, засоби реалізації діяльності, результат та процес оцінювання власної діяльності [15, с.15-20]

В „Енциклопедії освіти” за редакцією В. Кременя зазначається, що навчальна діяльність є упорядкованою сукупністю дій, прийомів та операцій, які створюють умови для активної участі її суб'єктів у процесі навчання. Автори наголошують, що цей вид діяльності потребує від її учнів бачення в ній мети, мотивів, змісту та способів дій, контролю її результатів. Суб'єктами діяльності, з позиції автора, виступають учні та дорослі, котрі виконують роль виконавців та організаторів відповідно [3, с. 535]. Аналізуючи сутність дослідницької діяльності дітей та учнівської молоді, автори „Енциклопедії освіти” зазначають, що ця діяльність спрямована на розв'язання дослідницьких завдань творчого характеру, які не мають наперед відомого результату [3, с. 236]. З урахуванням рівня самостійності автори пропонують такі види дослідницької діяльності в навчально-виховному процесі позашкільного навчального закладу: роботи репродуктивного характеру, котрі здійснюються за зразком чи готовим алгоритмом; реконструктивні роботи, виконання яких відбувається за детальною інструкцією вчителя; евристичні роботи, при реалізації котрих учні виявляють часткову самостійність. Визначення мети, завдань, формулювання гіпотези здійснюється учнями за планом, який розробляє вчитель; дослідницькі, або експериментальні роботи, в ході виконання яких учні виявляють повну творчу самостійність. Мета, завдання, гіпотеза та планування власної діяльності визначаються учнями. Педагог виконує роль консультанта, координатора [3, с. 236].

Автори словника-довідника „Педагогіка вищої школи” за редакцією О. Фунтікової розуміють під навчальною діяльністю процес пізнання молоді, який реалізується завдяки навчальним засобам та мотивам [8, с. 192]. Таким чином, пріоритетного значення автори надають організаційному та мотиваційному аспектам цього виду діяльності.

Отже, аналіз наукового фонду дає змогу стверджувати, що, з одного боку, навчальна діяльність розуміється як діяльність учня з метою засвоєння знань, умінь та навичок, з іншого, визначається як спільна діяльність учителя та учнів. Незважаючи на різні погляди щодо сутності навчальної діяльності, всі автори до основних функцій цього виду діяльності відносять: формування та розвиток пам'яті, мислення, уяви; засвоєння знань; набуття життєвого досвіду; виникнення нових інтересів та потреб; розвиток загальних та специфічних здібностей, виховання вольових та моральних якостей [15, с.19-20].

Висвітлюючи психологічні основи дослідницького навчання школярів, О. Савенков визначає дослідницьку діяльність як особливий вид інтелектуально-творчої діяльності, який виникає в результаті пошукової активності особистості. Науковець зазначає, що ця діяльність передбачає також аналіз отриманих результатів, їх оцінку та формулювання гіпотез. О. Савенков звертає увагу на те, що успішність та результативність цього виду роботи залежить від наявності дослідницьких здібностей. З позиції автора ці здібності представляють собою комплекс, що складається з трьох елементів: пошукова активність особистості; дивергентне мислення та конвергентне мислення (за Дж. Гілфордом). Внутрішня мотивація, інтерес до виконання дослідницької діяльності, емоційне ставлення ідентифікують наявність пошукової активності особистості [15, с.19-21].

Таким чином, перший елемент дослідницьких здібностей, виокремлений автором, визначає мотиваційну складову цього феномена.

Особистісно-орієнтований підхід до визначення сутності навчально-дослідницької діяльності старшокласників простежується у дослідженні науковця, яка вивчає цей вид праці старшокласників як засіб формування їхньої професійної орієнтації. Автор визначає сутність окресленої діяльності як взаємодію суб'єктів (старшокласники, їх наставники та батьки), що відбувається на базі індивідуальних особливостей особистості старшокласників та можливості вільного вибору напряму навчання. Автор звертає увагу на важливість таких функцій навчально-дослідницької діяльності, як формування дослідницької компетенції, рефлексивних умінь, культурних цінностей та світоглядних установок учнів. Дослідницькі компетенції автор визначає як соціально значимі вимоги до самостійної пізнавальної діяльності, володіння способами дій у нестандартних ситуаціях, засобами фізичного та духовного розвитку, інформаційно-комунікативними технологіями. Науковець зазначає такі дослідницькі компетенції старшокласників: когнітивно-світоглядні (забезпечують самостійну пізнавальну діяльність), операційно-технологічні (передбачають здатність діяти в різних навчальних та соціальних умовах), соціально-адаптивні (сприяють активізації процесу прийняття рішення в умовах невизначеності) та інформаційно-комунікативні (орієнтують на взаємодію людини з довкіллям) [15, с.19-20].

Досліджуючи проблему формування навчально-дослідницьких умінь старшокласників, Н. Недодатко визначає такі характеристики цієї роботи школярів: творча спрямованість змісту розумових операцій та педагогічне управління процесом формування навчально-дослідницьких умінь. Автор

звертає увагу на те, що успішність виконання цього виду діяльності залежить від умінь учнів передбачати результат, формулювати цілі й гіпотези, шукати самостійні шляхи вирішення поставленої мети й обґрунтовувати правильність власних рішень [7, с. 6]. Н. Недодатко виокремлює систему навчально-дослідницьких вмінь, які, на думку автора, необхідні учням для вирішення дослідницьких завдань: уміння спостереження та порівняння, виявлення причинно-наслідкових зв'язків, висування гіпотези, проведення дослідів та експериментів [7, с. 7].

У педагогічній концепції М. Князян навчально-дослідницька діяльність студентів являє собою вид навчально-пізнавальної роботи, котрий спрямований на пошук, вивчення та пояснення фактів та явищ оточуючого світу [5, с. 19]. Науковець звертає увагу на те, що цей вид діяльності завжди має творчу спрямованість та виконується студентами з метою засвоєння та систематизації нових знань.

З точки зору автора, який розкриває сутність навчально-дослідницької діяльності учнів у процесі вивчення математики, окреслена робота є навчальною діяльністю з метою надбання теоретичних та практичних знань. Автор наголошує, що формування творчих дослідницьких умінь старшокласників відбувається лише за умови самостійного застосування наукових методів пізнання. Вчений звертає увагу на те, що успішність дослідницької діяльності залежить від таких чинників: правильне планування видів та форм завдань, використання їх ефективних систем, вміле керівництво з боку вчителя. Таким чином, пріоритетного значення в успішній організації дослідницької діяльності школярів автор надає вчителю. В якості основних науковець висуває такі функції цього виду діяльності: розвивальна (розвиток дослідницьких навичок спостереження, експериментування, зіставлення та узагальнення фактів, умінь висувати гіпотезу, робити висновки) та виховна (формування кругозору, розвиток наукового світогляду). У своєму дослідженні він зазначає, що на ефективність формування навчально-дослідницької діяльності учнів впливають такі фактори: особистісно-орієнтований підхід до навчання, проблемне навчання, креативна організація навчального процесу, його насиченість творчими ситуаціями; створення доброзичливої психологічної атмосфери в колективі; озброєння учнів прийомами пізнавально-пошукової діяльності. На думку науковця, структурними компонентами навчально-дослідницької діяльності учнів є такі: навчально-дослідницькі завдання, навчально-дослідницькі дії та операції, дії контролю та оцінки [15, с.19-21].

Отже, аналіз наукових позицій щодо сутності дослідницької діяльності учнів дає змогу стверджувати, що цей вид діяльності є однією з форм творчої діяльності, сприяє формуванню творчого мислення особистості. Таким чином, дослідницька діяльність може розглядатися в якості складової частини проблеми формування творчих здібностей учнів.

Дослідження наукових праць дозволяє стверджувати, що поняття творчість визначається як продуктивна діяльність людини, у процесі якої створюються якісно нові матеріальні та духовні цінності (О. Клепиков, В. Моляко, М.

Овчинніков); процес розвитку особистості, її самореалізації в ході створення матеріальних і духовних цінностей (Я. Пономарьов, А. Спіркін), шлях пізнання невідомого та процес збагачення якісно новим знаннями (А. Брушлинський, Ю. Фокін).

Основоположник теорії вирішення винахідливих задач Г. Альтшуллер розрізняє два типи творчості. Перший тип характеризується застосуванням відомого рішення для вирішення відомої проблеми, тобто йдеться про відсутність потреби ламати звичні погляди. Наслідки такого типу творчості легко впровадити; до того ж вони відразу дають очевидний результат [15, с.20-23].

Щодо другого типу творчості, то йому властиве застосування відомого рішення (або нового) для розв'язання не нової задачі. Цей тип творчості іноді провокує нерозуміння результатів оточуючими.

М. Бердяєв стверджує, що творчий акт людини не може цілком визначатися матеріалом, який дає світ, у ньому є новизна, що недетермінована зовнішнім. Саме це і є той елемент свободи, який міститься в кожному справжньому творчому акті. На думку філософа, до творчості здатна кожна людина. Видатний теоретик творчості А. Осборн визначає здатність до творчості як здатність до уявлення, передбачення та випробу ідей. Н. Кічук підкреслює, що провідну роль у процесі творчості відіграє розумова діяльність. Р. Немов вважає, що з поняттям творчості невід'ємно пов'язане поняття інтелекту, яке визначається як сукупність загальних розумових здібностей, що забезпечують людині успіх у вирішенні різноманітних завдань [15, с.21-23].

Узагальнювальне визначення творчості дає В. Глазирін, який детермінує цей феномен як активну взаємодію суб'єкта з об'єктом, у ході якої суб'єкт створює нове, соціальне значуще, цілеспрямовано змінює світ відповідно до вимог об'єктивних закономірностей, а також перетворює самого себе.

У педагогіці творча особистість визначається як особливий тип особистості, в якій поєднуються стійкий рівень спрямованості на творчість, мотиваційно-творча активність, котра націлена на задоволення потреб та високий рівень творчих задатків [15, с.23-25].

Науковці визначають навчально-дослідницьку діяльність як організовану викладачем за допомогою дидактичних засобів керування діяльність студентів, котра має на меті здобуття нових знань, вмінь та навичок. Науковці звертають увагу на пріоритетність самостійного застосування засобів наукових методів пізнання в процесі цього виду діяльності.

У науковій позиції вчених навчально-дослідницька робота розглядається як процес набуття знань та формування вмінь творчої дослідницької діяльності. Автор наголошує на необхідності використання елементів наукових досліджень в навчальному процесі з метою підготовки майбутніх фахівців до самостійної дослідницької діяльності [15, с.23-24]

Науковці розуміють під дослідницькою такою діяльністю учнів, в процесі якої відбувається вирішення творчих дослідницьких завдань із задалегідь

невідомим рішенням. Науковець звертає увагу на те, що навчальне дослідження повинно мати етапи, характерні для наукового дослідження.

Подібна точка зору простежується у дослідженні Л. Козиревої, яка вивчає формування готовності старших учнів до зазначеного виду діяльності. Автор підкреслює, що навчально-дослідницька діяльність старшокласників – це процес спільної діяльності старших школярів і педагогів, що передбачає наявність основного етапів, характерних для дослідження в науковій сфері.

Аналіз наукових джерел дає змогу виокремити етапи навчально-дослідницької діяльності школярів: визначення проблеми, завдання та цілей навчального дослідження; опрацювання літературних джерел з метою аналізу фактів та явищ, накопичення фактичного матеріалу; формулювання гіпотези дослідження; власне проведення дослідження; його практична перевірка; аналіз результатів та узагальнення.

Розвиваючи проблему формування навчально-дослідницької діяльності студентів на основі системного підходу, автор визначає її як організовану викладачем діяльність студентів, що спрямована на пошук, пояснення та доказ зв'язків та відношень, фактів, процесів та явищ. Автор підкреслює, що навчально-дослідницька діяльність сприяє засвоєнню нових знань та розвитку дослідницьких умінь та здібностей майбутніх фахівців [15, с.22-24].

Науковець звертає увагу на те, що здійснення навчально-дослідницької діяльності передбачає реалізацію операційних (мисленнєві прийоми та операції), організаційних (здатність застосовувати прийоми самоорганізації), технічних (вміння застосовувати технічні прийоми) та комунікативних (вміння та здібності застосовувати прийоми співробітництва) якостей особистості. Серед основних функцій навчально-дослідницької діяльності науковці виокремлюють такі: пізнавальна (формування знань про поняття, закони та теорії, про прийоми та методи досліджень), розвивальна (розвиток мислення), виховна (формування творчої активності, самостійності, особистісних якостей), діагностувальна (дає змогу викладачам проводити контроль якості засвоєних студентами знань), адаптувальна та творчо-рефлексуюча [15, с.23-26]. Науковець зазначає, що успішність виконання навчально-дослідницької діяльності залежить від таких чинників:

– психологічного характеру: активізація пізнавальної діяльності студентів, формування психологічної готовності до виконання діяльності, підтримка позитивної мотивації;

– загально-педагогічного характеру: особистісні якості викладача, рівень його професійної підготовки, здатність організувати діяльність студентів, уміння враховувати інтереси майбутніх фахівців;

– методичного характеру: здатність викладача обирати методи та прийоми, які відповідають цілям та задачам навчання; вміння створювати позитивну мотивацію навчання.

До складу факторів загально-педагогічного характеру науковці відносять також матеріальне забезпечення навчального закладу та кількість студентів у

групі. Таким чином, автором підкреслюється значення зовнішніх ресурсів у забезпеченні ефективності навчально-дослідницької діяльності.

У науковій позиції авторів, яка вивчає проблему формування дослідницьких умінь молодших школярів, навчально-дослідницька діяльність визначається як спеціально організована пізнавальна діяльність творчого характеру, головними рисами якої виступають цілеспрямованість, активність, предметність, вмотивованість та обізнаність [15, с.24-25].

Досліджуючи проблему розвитку навчально-дослідницької роботи студентів як умову реалізації інноваційної діяльності освітнього закладу, вчені визначають її як один з видів діяльності, котру студенти виконують під керівництвом викладача та який націлений на вдосконалення знань. Автор підкреслює, що цей вид праці сприяє не лише засвоєнню нових знань студентів, але й розвитку творчих здібностей та професійних якостей майбутніх фахівців [15, с.24-26]. Вони виокремлюють систему умов, дотримання яких забезпечує формування та розвиток навчально-дослідницьких умінь та навичок майбутніх фахівців: наявність наукової проблеми; активність викладача у розробці цієї проблеми; зв'язок теорії та практики; стимулювання творчого інтересу студентів до теми дослідження; особистісно-орієнтований підхід до організації роботи студента з урахуванням його творчих здібностей; участь студентів у наукових конференціях [15, с.26].

Таким чином, автор надає пріоритетного значення функції викладача, який виконує роль організатора навчально-дослідницької діяльності та активізує пізнавальний інтерес студентів до виконання навчального дослідження.

Розглянувши різні точки зору відносно визначення сутності поняття „навчально-дослідницька діяльність старшокласників”, маємо змогу виокремити головні ознаки цієї діяльності: виявлення старшокласниками самостійності та творчої активності; спрямованість на вирішення актуальних дослідницьких завдань; педагогічне керівництво з боку вчителя, який виконує роль організатора, координатора, наставника; здобуття учнями нових знань та формування дослідницьких умінь.

Аналіз наукових джерел щодо визначення змісту та функцій навчально-дослідницької діяльності дає нам змогу запропонувати визначення сутності цього поняття: навчально-дослідницька діяльність старшокласників є таким видом самостійної творчої діяльності пошукового характеру, яку учні виконують під керівництвом викладача з метою здобуття та узагальнення знань, вдосконалення вмінь та навичок. Провідними функціями навчально-дослідницької діяльності старшокласників виступають такі: розвиток творчих здібностей та дослідницьких умінь, створення внутрішньої мотивації навчання в цілому, формування самостійності як риси характеру, волевих якостей, забезпечення професійної орієнтації старшокласників [15, с. 25-27].

Отже, навчально-дослідницька діяльність старшокласників дозволяє активізувати їхні пізнавальні мотиви, творчі можливості, забезпечити формування наукового світогляду, культури наукової праці.

З метою розкриття компонентного складу феномена навчально-дослідницька діяльність, звернемося до структурного аналізу цього явища з точки зору різних наукових позицій.

З позиції вченого, який досліджував навчальну діяльність молодших школярів, система структурних компонентів цього виду діяльності представлена таким чином: мотиваційний (мотиви та потреби особистості) змістовий (навчальні задачі), операційний (учбові дії) та контрольно-оцінювальний (дії контролю та оцінювання). Слід зазначити, що виконавчі засади навчальної діяльності віддзеркалюються через процесуальний компонент, контрольно-оцінювальні засади – рефлексивний компонент. Науковець звертає увагу на те, що структура навчальної діяльності формується у молодшому шкільному віці, а на наступних етапах навчання зазнає суттєвих змін, котрі виявляються у змісті засвоєваних знань, способах організації та характері виконання цієї діяльності, у формуванні новоутворень – умінь, здібностей, мотивів, установок, які властиві кожному віку. Науковці звертають увагу, що у старшому шкільному віці в структурі учбової діяльності простежується професійна спрямованість, яка дає старшокласникам змогу для професійного самовизначення [15, с.25-28].

Дослідження проблеми розвитку творчої особистості в процесі науково-дослідної діяльності дає змогу Т. Мельничук виокремити такі складові дослідницької діяльності старшокласників: знання та способи діяльності, дослідницькі вміння, що віддзеркалюють змістовно-операційний компонент; готовність до розв'язання нових проблем пошукового характеру, емоційно-ціннісне ставлення до виконання цього виду роботи відображає мотиваційний компонент; здатність до актуалізації знань, засвоєних в процесі дослідницької діяльності – результативний. Автор також звертає увагу, що результатом виконання цієї роботи є розвиток уміння працювати з різними джерелами інформації, бачити новизну в стандартній ситуації, визначати проблему, висувати гіпотези щодо її розв'язання, оволодівати методикою дослідження [15, с.29].

Вивчаючи навчально-дослідницьку діяльність з точки зору творчої самореалізації особистості учня в процесі вирішення дослідницьких задач, автор зазначає такі компоненти зазначеної діяльності старшокласників: навчально-дослідницьке завдання (суб'єктивний компонент); навчально-дослідницькі дії та операції (операційний компонент); дії контролю й оцінки.

В наукових працях автори досліджують роль навчально-дослідницької діяльності в розвитку ціннісного відношення старшокласників до знань. Компонентами дослідницького досвіду старшокласників з точки зору вченого є такі: гносеологічний, що передбачає наявність знань необхідних для успішного виконання діяльності; операційний, який представлено комплексом дослідницьких умінь формулювати проблему, поставити мету дослідження, висувати припущення, гіпотезу, вибирати способи дослідження; визначати хід дослідження, збирати інформацію, використовуючи всі доступні джерела, оформляти результати дослідження, викладати хід і результати роботи; аксіологічний, котрий віддзеркалює ціннісне відношення школярів до процесу

дослідження та його результатів. Науковці зазначають, що успіх навчально-дослідницької діяльності старшокласників залежить від рівня розвитку розумових операцій і прийомів, які вони використовують у своїй діяльності, та від їх ціннісної орієнтації [15, с.27-28].

Розглядаючи навчально-дослідницьку діяльність як засіб професійної орієнтації старшокласників, науковці описують такі компоненти навчально-дослідницької діяльності: організаційно-процесуальний (педагогічне керівництво та організація діяльності), змістовий (система наукових знань, практичних умінь та навичок, дослідницьких компетенцій), методичний та виховний. Нашу увагу привертає позиція автора стосовно змісту двох останніх компонентів діяльності. Методичний компонент, який реалізується в індивідуальних планах досліджень, методичних вказівках щодо виконання дослідницької діяльності, тестах, засобах контролю та рефлексії, забезпечує професійну орієнтацію старшокласників. Останній, виховний компонент, на наш погляд, віддзеркалює виховну функцію навчально-дослідницької діяльності. Як відомо, в процесі цієї діяльності відбувається не лише засвоєння особистістю знань, формування вмінь та навичок, але й виховання моральних та вольових якостей, патріотизму тощо.

Висвітлюючи засоби управління навчально-дослідницькою діяльністю старшокласників у сучасних соціокультурних умовах, вчені виокремлюють такі структурні компоненти цієї діяльності: потреби та мотиви учнів (мотиваційний компонент); ціль та навчально-дослідницька задача; взаємодія вчителів, учнів та наукових консультантів (суб'єктивний компонент); дослідницькі вміння (операційний компонент) та навчально-дослідницька компетенція старшокласників (результативний компонент) [15, с.28-29].

Аналіз компонентного складу навчально-дослідницької діяльності здійснено у роботах М. Князян, яка наголошує, що у структурі цього поняття простежуються такі його компоненти: мотиваційний, змістовний, процесуальний та результативний [5, с. 14]. Особливий інтерес, на наш погляд, представляє зазначений результативний компонент, який передбачає „активізацію мислєдіяльності студентів, формування початкового рівня оволодіння методами наукового пізнання” [5, с. 41]. Основними функціями навчально-дослідницької діяльності студентів виступають такі: забезпечення творчого шляху засвоєння знань, створення внутрішньої мотивації навчання, розвиток дослідницьких умінь [5, с. 41].

Досліджуючи проблему розвитку дослідницької компетентності старшокласників в умовах профільного навчання, вчені розглядають навчально-дослідницьку діяльність як самостійну діяльність старшокласників творчого характеру, яка націлена на вирішення дослідницьких задач та зумовлює засвоєння суб'єктивно нових наукових знань. Привертає увагу позиція автора щодо компонентного складу дослідницької компетентності старшокласників. Науковець зазначає, що успішність виконання самостійного навчального дослідження залежить від володіння учнями системою знань про об'єкт дослідження, засоби здобуття нових знань, пошуку необхідної інформації (когнітивний компонент) та дослідницьких умінь (процесуальний компонент).

Компонентний склад феномена „навчально-дослідницька діяльність школярів” у науковій позиції автора представлено такими елементами, як мотиваційний, змістовний, організаційний, процесуальний, технічний, комунікаційний та результативний. Пріоритетного значення в структурі цього виду діяльності науковець надає першому компоненту, виокремлюючи низький (споглядальний, споглядально-діяльний), вищий (діяльний, діяльно-дослідницький) та найвищий (дослідницький) рівні мотивації. Для школярів з найвищим рівнем мотивації характерне виявлення стійкого пізнавального інтересу, прагнення до виконання навчально-дослідницької діяльності [15, с.26-28].

Отже, на основі вивчення окреслених вище наукових позицій ми маємо змогу зробити висновок, що важливими компонентами навчально-дослідницької діяльності старшокласників виступають мотиви, інтереси, потреби, знання та вміння, та зміни, які зазнає старшокласник у процесі виконання цієї діяльності.

Структурний аналіз поняття “навчально-дослідницька діяльність старшокласників ” дає змогу виділити такі його компоненти: мотиваційний, знанієво-операційний та результативний [15, с.26-28].

Як відомо, мотив розглядається як поштовх, спонукання до дій, учинків людини, за допомогою яких задовольняються певні потреби суб’єкта. Мотив є наміром, що визначився, бажанням щось зробити й разом з метою становить основний регулятор поведінки, включений у вищий рівень психологічної системи діяльності. Треба зазначити, що навчальна діяльність, як і будь-яка діяльність людини, завжди полімотивована, тобто спонукається одночасно низькою мотивів, які пов’язані між собою та утворюють певну ієрархію.

Вчені визначають мотив як матеріальний чи ідеальний „предмет”, який спонукає або спрямовує на себе діяльність або вчинок. Автори наголошують, що мотив завжди спрямований на задоволення потреб особистості [15, с.26-28].

Відомо, що формування позитивного ставлення до навчання можливе лише завдяки наявності в учнів позитивних мотивів до навчання. Аналіз наукових джерел дає змогу виділити фактори, що сприяють формуванню в студентів таких мотивів: усвідомлення найближчих і кінцевих цілей навчання; перехід від формально-рольової до міжособистісної взаємодії у системі “студент – викладач”; професійна спрямованість навчальної діяльності; вибір завдань, що створюють проблемні ситуації в структурі навчальної діяльності; створення психологічно-комфортної атмосфери навчання.

Аналіз науково-педагогічних джерел дає змогу визначити такі мотиви у структурі мотивації навчання: пізнавальні мотиви, мотиви професійного досягнення та особистого престижу, прагматичні (отримати диплом про вищу освіту), загальносоціальні мотиви (розуміння високої соціальної значущості вищої освіти), мотиви творчого (прагнення до успіху в науковій діяльності) та "формально-академічного" досягнення (мотивація на позитивну оцінку, гарну успішність).

В умовах навчально-дослідницької діяльності в якості мотивів можуть виступати безпосередній інтерес до дослідницького завдання в процесі навчання, усвідомлення важливості отриманих знань, прагненням утвердитися серед

товаришів, випробувати та проявити свої здібності, отримати схвалення старших суб'єктів діяльності [15, с.26-28].

Мотивація як структурний компонент навчально-дослідницької діяльності виступає джерелом активності цієї діяльності. У науково-педагогічних джерелах складовими поняття “мотивація” є мотиви, потреби, інтереси, цілі, ідеали, переконання особистості. Дослідження наукових праць дозволяє стверджувати, що успішність та продуктивність навчально-пізнавальної діяльності студентів залежить від характеру мотивації.

Під внутрішньою мотивацією розуміють внутрішньособистісну зацікавленість у діяльності – самомотивацію. Вона залежить від таких факторів, як значимість діяльності, зацікавленість, суперництво, рівень домагань. Як відомо, наявність внутрішньої мотивації є необхідною умовою ефективності та результативності процесу навчання. На відміну від внутрішньої мотивації, зовнішня мотивація непродуктивна та, як правило, короткочасна. Здійснюючи навчання на основі зовнішньої мотивації, студенти націлені на отримання винагороди, що означає орієнтацію майбутніх фахівців на оволодіння знаннями з метою отримання переваг за межами навчальної діяльності [15, с.26-28]. Зовнішня мотивація будується на зовнішніх факторах, які не пов'язані з навчально-пізнавальною діяльністю: острахи покарання, придбання якихось моральних або матеріальних пільг.

Відомо, що мотивом пізнавальної діяльності, спрямованої на засвоєння та успішне застосування знань, умінь і навичок, є інтерес. Ми дотримуємося наукової позиції вчених, які визначають пізнавальний інтерес як спрямованість особистості на здобуття нових знань та самостійної творчої діяльності. Що стосується інтересу до самостійної роботи, то це має бути зацікавленість студентів у змісті цього виду роботи, засобах її організації у навчальному процесі. Як відомо, інтереси розрізняються за складом (безпосередні та опосередковані), глибиною (широкі та вузькі) та стійкістю (стійкі та нестійкі). Є доцільним наголосити на пріоритетності формування та підтримки в учнів стійкого пізнавального інтересу до виконання дослідницької роботи, який виражається в його інтенсивності та тривалості збереження. Автор визначає довготривалий інтерес як інтелектуальне почуття, позитивну емоційну установку на пізнання об'єкта. У сучасному тлумачному психологічному словнику зазначається, що стійкість інтересу передбачає подолання труднощів у здійсненні діяльності, яка сама по собі не викликає інтересу, але є умовою для реалізації діяльності, в якій особистість зацікавлена [15, с.26-28].

Таким чином, створення системи позитивних мотивів до навчання, розвиток та підтримання стійкого інтересу до самостійного здобуття знань, наявність пізнавальних потреб постійно поповнювати та оновлювати знання, як складової позитивної мотивації навчальної діяльності забезпечує підвищення рівня виконання навчально-дослідницької діяльності.

Аналіз наукових джерел свідчить, що продуктивність будь-якої діяльності залежить від міри оволодіння процесом розгортання даної діяльності. Таким чином, результативність навчально-дослідницької діяльності учнів залежить від

рівня сформованості дослідницьких умінь особистості. Змістовно-операційний компонент віддзеркалює систему дослідницьких знань та вмінь, які необхідні старшокласникам для успішного виконання навчально-дослідницької діяльності, визначає здатність учнів до її здійснення. Вивчення наукового фонду свідчить, що в системі знань, яка необхідна старшокласникам для виконання навчально-дослідницької діяльності, можна виокремити три сегменти: загальні (опорні) знання, котрі учні засвоюють у період навчання в школі та які об'єднують найважливіші поняття та закономірності, що допомагають їм засвоїти більш складний матеріал, є основою для подальшої пізнавальної діяльності; предметні знання, котрі уявляють собою базу знань старшокласників з певного предмету, котра необхідна для вивчення процесів, явищ та фактів з метою проведення навчального дослідження; спеціальні знання, що стосуються особливостей організації та проведення навчальних досліджень [15, с.26-28].

З психологічної точки зору, вміння уявляє собою проміжний етап оволодіння новим способом дії, котрий базується на знаннях та відповідає правильному використанню цих знань у процесі вирішення певної задачі [15, с.26-28].

Висвітлюючи проблему формування навчально-дослідницьких умінь старшокласників, науковці визначають це вміння як складне психічне утворення, яке лежить в основі готовності школярів до пізнавального пошуку. Автори зазначають, що ці вміння виникають у результаті управління навчально-дослідницькою діяльністю учнів. У своїх дослідженнях вони описують структуру навчально-дослідницького вміння, яка включає такі компоненти: інтелектуальний, що відбиває розумові операції (знання, розумові операції аналізу та синтезу, порівняння, узагальнення й систематизація, абстрагування, моделювання, вміння використовувати індуктивний та дедуктивний методи, встановлення причинно-наслідкових зв'язків, постановка проблеми, висунення гіпотези, використання аналогії); практичний (використання літератури, оформлення результатів); самоорганізації та самоконтролю (планування власної діяльності, самоперевірка отриманих результатів, самооцінка). Таким чином, структура навчально-дослідницького вміння відбиває систему вмінь, які необхідні старшокласникам для успішного виконання навчально-дослідницької діяльності. Найбільш загальними та достатніми для вирішення дослідних завдань, на думку науковця, є такі навчально-дослідницькі вміння, як спостереження та порівняння, виявлення причинно-наслідкових зв'язків, висунення гіпотези, проведення дослідів та експериментів [15, с.26-28].

Така ж тенденція до визначення сутності феномена „дослідницьке вміння” спостерігається в дослідженні авторів, з точки зору яких компонентний склад цих вмінь представлений мотиваційним, змістовим та операційним елементами. Особливий інтерес, на наш погляд, представляє операційний компонент, який включає до своєї структури три групи вмінь: спеціальні, інтелектуальні та предметні. Вміння спостерігати, бачити проблему, висувати гіпотези, формулювати рішення, пояснювати та робити практичні висновки автор відносить до складу спеціальних умінь. Автор зазначає, що з метою проведення

дослідження школярі мають оволодіти такими інтелектуальними вміннями, як вміння називати, характеризувати, виявляти головні ознаки, формулювати визначення, ставити експерименти, проектувати результати, робити аналіз, оперувати знаннями тощо.

Досліджуючи проблему формування готовності старшокласників до навчально-дослідницької діяльності, автор зазначає, що вміння школярів, які необхідні для виконання зазначеного виду діяльності формуються на основі таких навчально-дослідницьких знань: вміння бачити проблеми, виробляти гіпотези, спостерігати, проводити експерименти, давати визначення понять.

Розробляючи муніципальну модель організації навчально-дослідницької діяльності молодших школярів, науковці визначають навчально-дослідницьке вміння як вміння застосовувати прийоми наукового методу пізнання з метою вирішення навчальної задачі. Враховуючи особливості організації навчально-дослідницької діяльності учнів у початковій школі, дослідниця наводить перелік навчально-дослідницьких умінь, які формуються у школярів в цей період: пізнавальні вміння (вміння порівнювати, класифікувати, давати визначення, виявляти закономірності), комунікативні (вміння висловлювати власні думки, ставити питання, користуватися словниками, відповідати на питання у письмовій формі), креативні (вміння бачити проблему, висувати гіпотезу), організаційні (вміння формулювати мету, називати етапи власної діяльності, планувати її, визначати власні успіхи та невдачі) [15, с. 30-31].

Досліджуючи проблему формування дослідницьких умінь молодших школярів, автори визначають навчально-дослідницькі вміння учнів як інтелектуальні та практичні вміння, за допомогою яких школярі мають змогу самостійно обирати та застосовувати прийоми та методи дослідження, що відповідають етапам навчального дослідження. Вони наводять класифікацію видів дослідницьких умінь молодших школярів: організаційні; пошукові; вміння оформляти та представляти результати власної праці; оціночні вміння, котрі пов'язані з аналізом власної діяльності.

Отже, вивчення наукових праць (М. Князян, Н. Недодатко) дає змогу виокремити систему умінь, що визначають здатність учнів до виконання навчально-дослідницької діяльності: когнітивні, організаційні та оціночно-аналітичні. Когнітивні вміння школярів передбачають вміння працювати з літературою з метою здобуття та поглиблення знань, вміння знаходити зв'язок із попередньо набутими знаннями, слідкувати за логічним викладенням матеріалу, проводити спостереження та на їх основі формулювати висновки, вміння аналізу, синтезу, порівняння, абстрагування, узагальнення, дедукції, індукції, висування гіпотез, прогнозування результатів та наслідків, уміння виробляти та доводити правильність власної думки [15, с. 29-30].

До складу організаційних умінь учнів входять уміння визначати мету власної діяльності, правильно її планувати, обирати доцільні засоби навчання, оформляти результати власного дослідження. Оціночно-аналітичні вміння старшокласників віддзеркалюють вміння здійснювати аналіз власної навчально-дослідницької діяльності з метою виявлення причин успіхів та невдач, своїх

мотивів, інтересів, потреб та цілей, самоконтроль характеру перебігу цього процесу, що націлений на виправлення помилкових дій та вчинків, оцінку результатів навчально-дослідницької діяльності. Аналіз наукових праць (А. Маслоу) дозволяє стверджувати, що ці вміння дають учням змогу реально оцінити свої можливості у порівнянні з можливостями інших людей, допомагають їм планувати, прогнозувати та корегувати власну навчальну діяльність, аналізувати успіхи та труднощі у досягненні мети.

Вивчення наукових джерел дає змогу виокремити такі етапи навчально-дослідницької діяльності школярів: опрацювання літературних джерел з метою аналізу фактів та явищ; визначення проблеми та цілей дослідницького завдання; формулювання гіпотези дослідження; власне проведення дослідження; його практична перевірка; аналіз результатів та узагальнення.

Таким чином, знанієво-операційний компонент представлений комплексом загальних, предметних та спеціальних знань, системою когнітивних, організаційних та аналітичних умінь, що необхідні старшокласникам для успішного виконання навчально-дослідницької діяльності.

Аналіз науково-педагогічних джерел свідчить, що сформованість дослідницьких умінь не є єдиним результатом навчально-дослідницької діяльності старшокласників. Наслідки виконання цієї діяльності складають зміст результативного компонента. В педагогічній науці результат навчання визначається як зміни в знаннях та здібностях учнів, котрі відбуваються в ході навчального процесу.

Висновки. Провідними функціями навчально-дослідницької діяльності старшокласників, окрім формування дослідницьких умінь, виступають такі: розвиток творчих здібностей, створення внутрішньої мотивації навчання, формування самостійності як риси характеру, вольових якостей, професійної орієнтації старшокласників. Таким чином, багатофункціональність навчально-дослідницької діяльності старшокласників зумовлює широкий спектр її результатів: формування культурних цінностей, світоглядних установок, засвоєння досвіду рефлексії власної діяльності; розвиток професійних здібностей особистості; підвищення професійної компетентності та творчої активності особистості; формування початкового рівня оволодіння методами наукового пізнання; розвиток особистості учнів; формування пізнавальних мотивів та дослідницьких умінь; здатність до актуалізації знань; формування творчого мислення.

Якщо в якості результату навчально-дослідницької діяльності старшокласників розглядати підвищення творчої активності, формування творчого мислення, то, на наш погляд, важливим є формування системи творчих здібностей особистості.

Вивчення наукового фонду дозволяє стверджувати, що творчі здібності визначаються як індивідуально-психологічні особливості особистості, котрі не можуть виникнути поза конкретною діяльністю людини, а є результатом розвитку, що відбувається в процесі і виховання, і навчання.

Аналіз психологічних та педагогічних джерел дає можливість виявити систему творчих здібностей особистості: здатність помічати відмінні властивості та функції об'єктів, подій, явищ, процесів, а також їх взаємозумовленість та зв'язки між ними; здатність усе піддавати сумніву, інтелектуально та емоційно дистанціюватися від того, що є очевидним та достовірним; здатність абстрактно мислити, переходити від часткового до загального, організовувати у спостереження та здійснювати інтерпретацію складних речей; здатність знаходити однакове і подібне між далекими на перший погляд об'єктами, явищами, подіями та процесами, котрі, начебто, не мають з першого погляду нічого спільного, розуміння та вміле використання цих подібностей у розв'язуванні завдань; здатність успішно використовувати інтуїцію, вміння реалізувати її різноманітні форми та прояви, розуміти сутність інтуїції та способи її зміцнення та розвитку; здатність вивільняти підсвідоме, висловлювати ідеї та думки навіть тоді, коли здаються незрозумілими та слабообґрунтованими (антиконформізм мислення); здатність до оцінки, до вибору однієї з багатьох альтернатив; здатність до легкості генерування ідей;

Має сенс підкреслити додаткові властивості творчої особистості, які згадуються у наукових джерелах, а саме: критичність, винахідливість, ініціативність, рішучість, енергійність, здатність до створення певних деталей, напруги уваги, висока вразливість, цілісність сприйняття, фантазія, вигадка, широта інтересів та захопленість, мрійливість, вразливість, багатий внутрішній світ, естетична сприйнятливність, сміливість, природність, безпосередність, емоційність, допитливість, зосередженість, висока здатність до адаптації, гумор, незалежність, грайливість, схильність до ризику, інтерес до складного та таємничого, прагнення фантазувати, нетерпимість до нудного.

Організаційними та психолого-педагогічними умовами формування цих здібностей ми вважаємо такі: високий рівень мотивації навчання учнів; глибокий інтерес до навчання, який виникає лише на основі внутрішньої мотивації; взаємини між учнем та вчителем мають будуватися на принципах взаємодії. Вчитель виконує функції консультанта, організатора, координатора. За таких умов студент переходить з позиції пасивного споживача знань в їхнього активного творця, підвищується рівень їхньої самостійності: емоційна атмосфера навчання; використання нетрадиційних методів навчання.

References:

1. Антонова О. Є Базові знання з педагогіки: становлення, розвиток, технологія формування: монографія. Житомир, 2003. 208 с.
2. Гончаренко С. Український педагогічний словник. К.: Либідь, 1997. 376 с.
3. Енциклопедія освіти. Гол. ред. В. Г. Кремень. К.: Юрінком Інтер, 2008. 1040 с.
4. Заболотний О. Як знаходити знання? (Організація науково-пошукової дослідницької діяльності учнівської молоді). *Українська мова й література в середніх школах, гімназіях, ліцеях та колегіумах*. 2003. № 2. С. 94-106.
5. Князян М. О. Навчально-дослідницька діяльність студентів як засіб актуалізації професійно значущих знань: дис. канд. пед. наук: 13.00.01. Ізмаїльський державний педагогічний університет. Ізмаїл, 1998. 176 с.

6. Мельничук Т. Розвиток творчої особистості в процесі науково-дослідної діяльності. *Рідна школа*. 2010. № 4-5. С. 20-23.
7. Недодатко Н. Г. Формування навчально-дослідницьких умінь старшокласників : автореф. дис. канд. пед. наук: 13.00.09. Харківський ДПУ ім. Г.С. Сковороди. Харків, 2000. 20с.
8. Педагогіка вищої школи. Упор. О. О. Фунтікова. Запоріжжя: ГУ „ЗІДМУ”, 2007. 404 с.
9. Савенков А. И. Психологические основы исследовательского обучения школьников. *Фізика: проблеми викладання*. 2007. № 3. С. 14–24.
10. Словник-довідник з професійної педагогіки. Ред. А. В. Семенова. Одеса: Пальміра, 2006. 274 с.
11. Соціолого-педагогічний словник. Ред. В. В. Радул. К.: “Екс Об”, 2004. 304 с.
12. Философский словарь. Авт.-сост. И. В. Андрущенко, О. А. Вусатюк, С. В. Линецкий. К. : А.С.К., 2006. 1056 с.
13. Філософський енциклопедичний словник. К. : Абрис, 2002. 742 с.
14. Філософський словник соціальних термінів. Х.: „Р.И.Ф.”, 2005. 672 с.
15. Хромченко О. В. Засоби підготовки майбутніх учителів до організації навчально-дослідницької діяльності старшокласників (для студентів філологічних спеціальностей): навчальний посібник. Одеса, 2014. с. 182.
16. Шапар В. Б. Сучасний тлумачний психологічний словник. Х.: Прапор, 2005. 640 с.

НИЗЬКИЙ РІВЕНЬ ФІНАНСОВОЇ ГРАМОТНОСТІ ГРОМАДСЬКОСТІ ЯК ВИКЛИК ФІНАНСОВІЙ БЕЗПЕЦІ УКРАЇНИ

LOW LEVEL OF PUBLIC FINANCIAL LITERACY AS A CHALLENGE TO THE FINANCIAL SECURITY OF UKRAINE

Svitlana M. Klimova

Doctor in Law, Associate Professor,
Associate Professor of the Department of
Law, National Security and European
Integration, Educational and scientific
institute "institute of public administration"
of V. N. Karazin Kharkiv National University
svitlana@dergachi.net
<https://orcid.org/0000-0002-5106-6873>

Досліджено фінансову безпеку як комплексне багатопланове явище, що включає низку тісно пов'язаних компонентів. Виділено два її рівні: макрорівень як комплекс заходів, методів та засобів захисту фінансово-економічних інтересів держави; мікрорівень, який включає фінансову діяльність суб'єктів господарювання та діяльність суб'єктів громадянського суспільства як учасників фінансових відносин. Складником фінансової безпеки на мікрорівні визнано фінансову грамотність громадськості, під якою слід розуміти сукупність теоретичних знань, а також здатність активного населення використовувати свої знання на практиці. Запропоновано підвищувати рівень фінансової грамотності громадськості шляхом розробки стратегії; визначення джерел фінансування стратегій та цільових програм; створення навчальних і розвиваючих цільових програм; надання інформації про фінансові інструменти; формування свідомості активного населення щодо публічних фінансів.

Вступ. Становлення України як незалежної, суверенної, демократичної держави приводить до зміни основної функції держави – спільної безпеки. Вона має включати: забезпечення передбачуваності, здатності застосовувати передчасні превентивні заходи щодо запобігання та нейтралізації загроз; прогнозування та реагування на загрози, які мають бути адекватні їх характеру та масштабам; раціональне та ефективне використання всіх сил та засобів для вирішення завдань безпеки, що має стати одним із головних сегментів публічного управління.

У зв'язку з військовою агресією російської федерації проти України підтримання національної безпеки стало важливим напрямком державної діяльності, що актуалізується в залежності від наявності та ступеня відповідних загроз. У такий спосіб стан захищеності, безпечні умови не залежатимуть від зміни публічних інтересів.

Значна кількість громадських, благодійних, релігійних організацій орієнтувала сьогодні свою діяльність на вирішення проблемних питань військовослужбовців, ветеранів війни та громадян, які постраждали внаслідок збройної агресії російської федерації. Характер процесів, що відбуваються у суспільстві, вимагає не тільки реформування традиційних схем державних органів, що забезпечують безпеку держави, а й конструктивних змін у діяльності громадських об'єднань. Через активізацію громадських об'єднань і волонтерських рухів, які розпоряджаються в Україні значними фінансовими ресурсами, актуальною площиною для дослідження стала сфера фінансової грамотності населення.

Метою статті є здійснення аналізу механізмів забезпечення фінансової безпеки Української держави та формування науково-методологічних підходів до проблеми фінансової грамотності громадськості.

У роботі виділено завдання фінансової безпеки на макрорівні та мікрорівні. Для оцінки ризиків, що впливають сьогодні на фінансову безпеку, ми дослідили показники діяльності правоохоронних органів та суб'єктів управління публічними фінансами. У цій роботі досліджуються такі питання:

1. Як оцінюється рівень фінансової грамотності громадськості?
2. Які елементи забезпечують фінансову безпеку України?
3. Чи ефективна нинішня система фінансової безпеки в Україні на мікрорівні і як на неї впливає рівень фінансової грамотності громадськості?

Фінансова безпека: поняття та рівні для наукового дослідження.

У сучасній науковій літературі найчастіше використовувалися такі поняття, як «небезпека» та «безпека», що викликано військовою агресією російської федерації проти України. Саме сьогодні питання забезпечення безпеки людини, суспільства та всієї світової спільноти в цілому стоять на порядку денному в усіх країнах світу. Вивчення та аналіз цього явища в суспільстві відбувається з усвідомлення того, що однією з головних проблем сьогодення є фінансова безпека в Україні, яка може стати визначальною для набуття статусу кандидата-члена Європейського Союзу та покращення інвестиційного клімату в майбутньому. Таким чином, проблема забезпечення безпеки людини, суспільства, а отже і країни загалом, зумовлює потребу глибокого теоретичного дослідження системи безпеки.

Цілком обґрунтованою є точка зору С.М. Домбровської і С.Т. Полторака, які під системою безпеки розуміють: по-перше – штучну систему, тобто створену людиною, елементами якої може бути як матеріальні, і ідеальні об'єкти; по-друге – організаційно-технічну (ергономічну) систему, у якій елементами є людські колективи та технічні системи; по-третє – велику, складну систему, характерною рисою якої є масштабність, наявність неоднорідних, постійних елементів, що входять до її складу тощо¹.

¹ Домбровська С. М., Полторак С. Т. Механізми формування безпеки держави. Теорія та практика державного управління і місцевого самоврядування. 2015. Вип. 1. С. 203-207. URL:

Учені досліджують різні види безпеки: економічну, військову, соціальну, національну, регіональну, екологічну тощо. Розглядаючи складові та аспекти забезпечення фінансової безпеки в нашій державі слід зазначити її нерозривний зв'язок з економічною безпекою, яка з точки зору І.Г. Барона включає: «... незалежність держави у зовнішньоторговельному та зовнішньополітичному вимірах; конкурентоспроможність регіонів та галузей національної економіки; дієвість системи захисту національних інтересів; здатність економічної системи до протидії зовнішнім загрозам; здатність національної економіки до перманентного саморозвитку та самовідтворення; здатність національної економіки забезпечувати нормальний рівень добробуту населення; системність заходів державної політики в економічній сфері) з використанням теоретико-множинної операції об'єднання, що дозволило впорядкувати підходи до трактування економічної безпеки держави та запропонувати авторське визначення цього поняття»².

Уточненню термінологічного апарату предметної царини дослідження «економічна безпека» у напрямку виокремлення із неї фінансової сприяє виділення двох її рівнів: *макрорівню* як комплексу заходів, методів та засобів захисту фінансово-економічних інтересів держави; *мікрорівню*, який включає фінансову діяльність суб'єктів господарювання та діяльність суб'єктів громадянського суспільства як учасників фінансової системи.

На макрорівні фінансова безпека – це здатність держави адекватно реагувати на внутрішні та зовнішні негативні фінансові впливи. Фінансова безпека відображає стан та готовність фінансової системи держави до своєчасного та надійного фінансового забезпечення економічних потреб у розмірах, достатніх для підтримки необхідного рівня національної безпеки країни як стану захищеності гарантованих законодавством умов життєдіяльності держави, суспільства та окремої особи від внутрішніх та зовнішніх загроз. Безпека на макрорівні – це «... ситуація, коли фінансова система може забезпечити стійке економічне зростання країни та поглинати системні збої»³.

Фінансова безпека нашої держави залежна від процесів, які відбуваються в грошово-кредитній, економічній, соціальній, міжнародно-фінансовій сферах. Її розуміння як об'єкта наукового дослідження має базуватися на розумінні природи фінансової системи, не обмежуючись лише її функціями розподілу, перерозподілу та акумуляції фінансових ресурсів. Як система вона включає конкретні характеристики фінансових інструментів, що відображають певною

http://www.irbis-nbuv.gov.ua/cgi-bin/irbis_nbuv/cgiirbis_64.exe?I21DBN=LINK&P21DBN=UJRN&Z21ID=&S21REF=10&S21CNR=20&S21STN=1&S21FMT=ASP_meta&C21COM=S&2_S21P03=FILE=&2_S21STR=Trpu_2015_1_34²
С. 5 Барон І. Г. Економічна безпека України в умовах деструктивного впливу екзогенних детермінант: дис. ... докт. Філософії спеціальності 051. Університет державної фіскальної служби України. Державний науково-дослідний інститут інформатизації та моделювання економіки. Київ, 2021. URL: https://drive.google.com/file/d/15D25jm3LcVIzMrMb_1_eHY_wObQZJnX/view

³ Сластьоненко О., А. Тістечок А. Ефективне забезпечення економічної безпеки України шляхом удосконалення системи оподаткування. Науковий вісник Ужгородського національного університету. Серія: Право. 2022. Вип. №74. Ч.2. DOI <https://doi.org/10.24144/2307-3322.2022.74.47>

мірою характер відносин власності, а також сукупність відносин власності та характеристик фінансових інструментів, формує і рух капіталів, та його розподіл у межах реалізованої фінансової та кредитно-фінансової політики.

Важливе значення для дослідження фінансової безпеки мають роботи, присвячені загальним та конкретним питанням публічних фінансів. Вагомий внесок до зазначеної теорії зробили такі відомі всьому світові вчені, як Ч. Ф. Бастейбл, Д. Бьюкенен, Р. Масгрейв, Максимо В. Енг, Френсіс А. Ліс, Лоуренс Дж. Мауер та багато інших. З їхніх робіт випливає, що фінанси громадських об'єднань використовуються на реалізацію публічного інтересу і цілком можуть відноситися до публічних, функціонування яких залежить, у свою чергу, від стабільності всієї фінансової системи. Саме фінансова стабільність на макрорівні забезпечує плавний розподіл ресурсів від вкладників до інвесторів та розподіл економічних ресурсів загалом. За таких умов ризику оцінюються досить точно і управляються як суб'єктами публічного управління, так і суб'єктами господарювання. Економічна система здатна поглинати фінансові несподіванки і знаходити рішення по їхньому подоланню.

Акцент на фінансовій стабільності, що пов'язана з розширенням, лібералізацією та подальшою глобалізацією фінансових систем, робили у своїх наукових працях Баріо та Гаррі Дж. Шиназі⁴. А. Крокетт розглядає теоретико-ігрові пояснення фінансової нестабільності, зокрема роль асиметричної інформації у створенні дестабілізуючої поведінки⁵.

Досягнення фінансової стабільності є метою певних органів публічної влади в Україні. Вони створюють і приймають безпосередню участь у механізмі забезпечення фінансової безпеки держави, під яким розуміється сукупність конкретних дій суб'єктів безпеки за допомогою спеціальних методів, засобів та важелів, які сприяють виявленню, попередженню та ліквідації реальних та потенційних загроз фінансовій безпеці держави.

Ключову роль у створенні механізму забезпечення фінансової безпеки України відіграє Міністерство фінансів України, що серед функцій має такі:

- 1) інформування громадськості про економічні та фіскальні цілі держави;
- 2) здійснення заходів (у тому числі фінансові операції) щодо забезпечення виконання фінансових та інших зобов'язань держави, що впливають із членства України у міжнародних фінансових організаціях згідно з угодами про вступ України до Міжнародного валютного фонду, Міжнародного банку реконструкції та розвитку, Міжнародної фінансової корпорації, Міжнародної асоціації розвитку та Багатостороннього агентства по гарантіях інвестицій, із членства в Європейському банку реконструкції та розвитку, у Чорноморському банку

⁴ Borio, Claudio. 2003. «Towards a macroprudential framework for financial supervision and regulation». Switzerland: BIS Working Paper № 128, available at: <https://www.bis.org/publ/work128.pdf> (25 May 2022); Schinasi, Garry. 2006. «Safeguarding Financial Stability: Theory and Practice». Washington, D.C.: International Monetary Fund, available at: <https://www.imf.org/External/Pubs/NFT/2005/SFS/eng/sfs.pdf> (25 May 2022)

⁵ Крокетт А. Теорія і практика фінансової стабільності. De Economist. 1996. № 144. 531–568. DOI: <https://doi.org/10.1007/BF01371939>

торгівлі та розвитку, з рамкових угод між Україною та Північним інвестиційним банком, між Україною та Європейським інвестиційним банком, між Урядом України та Північною екологічною фінансовою корпорацією;

3) координація роботи, пов'язаної з ініціюванням, підготовкою та реалізацією проектів економічного і соціального розвитку України, що підтримуються іноземними державами, іноземними фінансовими установами і міжнародними фінансовими організаціями, проводить моніторинг виконання зазначених проектів, здійснює методичне забезпечення зазначеної роботи;

4) надсилання іноземним державам, іноземним фінансовим установам і міжнародним фінансовим організаціям офіційні звернення щодо спільної підготовки інвестиційних проектів;

5) організація наукової, науково-технічної, інвестиційної, інформаційної, видавничої діяльності⁶.

Створюючи механізм гарантування фінансової безпеки вказане міністерство взаємодіє в установленому порядку з іншими державними органами, допоміжними органами і службами, утвореними Президентом України, тимчасовими консультативними, дорадчими та іншими допоміжними органами, утвореними Кабінетом Міністрів України, органами місцевого самоврядування, об'єднаннями громадян, громадськими спілками, профспілками та організаціями роботодавців, відповідними органами іноземних держав і міжнародних організацій, а також з підприємствами, установами і організаціями.

Отже, дослідження фінансової безпеки в країні при її поділі на два рівні (мако і мікро) дає можливість дослідникам сконцентрувати свою увагу саме на конкретних проблемах, які відображають загальнодержавний та уособлений характер виявлення, попередження та ліквідації реальних та потенційних загроз для фінансової системи. Проблеми макрорівня пов'язані з проблемами мікрорівня, але все ж-таки мають різні способи і методи їхнього вирішення.

Фінансова безпека макрорівня обумовлюється здатністю суб'єктів публічного управління вирішувати такі завдання:

1) забезпечувати стійкість фінансово-економічного розвитку держави;

2) забезпечувати стійкість платіжно-розрахункової системи та основних фінансово-економічних параметрів;

3) нейтралізувати вплив світових фінансових криз та навмисних дій суб'єктів міжнародного права, тіньових структур на національну економічну та соціально-політичну систему;

4) запобігати великомасштабному витоку капіталів за кордон;

5) запобігати конфліктам між суб'єктами публічного управління різних рівнів щодо розподілу та використання публічних фінансів;

б) залучати іноземні кошти до фінансової системи тощо.

⁶ Про затвердження Положення про Міністерство фінансів України: постанова Кабінету Міністрів України від 20 серпня 2014 р. № 375. URL: https://zakon.rada.gov.ua/laws/show/375-2014-%D0%BF?find=1&text=%D0%B3%D1%80%D0%BE%D0%BC%D0%B0%D0%B4*#w1_1

Для стабільності фінансової безпеки на мікрорівні є важливими такі завдання:

- 1) оптимальне використання іноземних коштів і вітчизняних інвестицій;
- 2) запобігання злочинам та адміністративним правопорушенням у фінансових правовідносинах;
- 3) запобігання діям, спрямованим на маскування джерел походження коштів і майна, одержаних злочинним шляхом, та переведення їх з кримінального у легальний обіг тощо.

Таким чином, забезпеченню фінансової безпеки країни сприятиме достатній рівень фінансової грамотності громадськості, що слід досліджувати на мікрорівні фінансової безпеки.

Фінансова грамотність громадськості в Україні: характеристики та рівень на теперішній час.

Однією з ключових рис європейської цивілізації є феномен громадянського суспільства, який поєднував модерну історичну концепцію і проєкт модернізації суспільного життя, коли основний акцент ставився на принципі відокремленості суспільної життєдіяльності від державної влади. Це і вирізняє європейську цивілізацію з-поміж інших, коли автономні від держави суб'єкти відігравали вирішальну роль у модернізації суспільства, його демократизації та формуванні національної ідентичності⁷. Прикладні питання громадянського суспільства досліджуються через функціонування його інститутів. Вони «... виконують функцію захисту інтересів певної групи в її протиборстві з іншими групами інтересів»⁸.

Виходячи із положень Національної стратегії сприяння розвитку громадянського суспільства в Україні на 2021-2026 роки громадянське суспільство є сферою суспільної діяльності громадян, що об'єднуються для прийняття спільних рішень, а також захисту прав та інтересів, досягнення спільного блага, у тому числі у взаємодії з органами державної влади, органами місцевого самоврядування, політичними інститутами та бізнесом⁹.

На сьогоднішній день інститути громадянського суспільства працюють у більшості суспільних сфер: у сфері захисту прав людини та громадянина, представлення інтересів різних груп громадян, надання соціальних та інших послуг, здійснення благодійної та волонтерської діяльності та інших.

Громадськість розуміється у цій роботі як сукупність активних і відповідальних громадян із розвиненим почуттям власної гідності, стійкою громадянською позицією, готовністю до виконання громадянських обов'язків.

⁷ С.245 Агенти соціальних змін у суспільстві нестійкої інституційності. Злобіна О. (ред.). Колективна монографія. Київ: Інститут соціології НАН України, 2022. 330 с. URL: <https://i-soc.com.ua/assets/files/book/maket-agenti-soczmin-dlya-tipografii.pdf>

⁸ С.28 Вороніна Ю. Є. Теорія та практика публічного управління та адміністрування: навчальний посібник. Мелітополь : ТОВ «Колор Принт», 2020. 204 с.

⁹Про Національну стратегію сприяння розвитку громадянського суспільства в Україні на 2021-2026 роки: Указ Президента України від 27.09.2021 № 487/2021. URL: <https://zakon.rada.gov.ua/laws/show/487/2021#Text>

Саме громадськість активно сприяє захисту прав і свобод, вимагає обліку громадської думки, вносить пропозиції при вирішенні державних питань, аналізує інформацію щодо діяльності політичних діячів і публічних службовців, вимагати «прозорості» та «відкритості» їхньої роботи.

Інститути громадянського суспільства гнучко реагують на зміни суспільних потреб внаслідок дії внутрішніх та зовнішніх чинників. Неабиякого значення за часів російсько-української війни має волонтерський рух, що був інституціоналізований на законодавчому рівні ще в 2011 році (Закон України «Про волонтерську діяльність»)¹⁰. Волонтерська діяльність є добровільною, соціально спрямованою, неприбутковою і потребує залучення коштів та іншого майна для забезпечення волонтерської діяльності. При цьому у визначеному вище Законі визначено, що організації та установи, що залучають до своєї діяльності волонтерів, *самостійно* визначають напрями використання залучених на забезпечення волонтерської діяльності коштів та іншого майна, крім випадків цільового надання коштів та іншого майна фізичними чи юридичними особами для здійснення конкретного виду волонтерської допомоги. Але використання коштів попри те, волонтерська допомога безоплатно виконується і надається волонтерами, пов'язане з фінансовим законодавством (податковим, інвестиційним, бюджетним, законодавством про запобігання та протидію легалізації (відмиванню) доходів, одержаних злочинним шляхом, фінансуванню тероризму та фінансуванню розповсюдження зброї масового знищення тощо), а значить – фінансовою грамотністю представників громадськості, які долучаються до використання коштів.

Під фінансовою грамотністю слід вважати сукупність теоретичних знань, а також здатність населення використовувати свої знання на практиці. Фінансова грамотність складається з ефективного управління власними фінансами, здійснення обліку доходів та витрат, уміння орієнтуватися в особливостях різноманітних фінансових продуктів та послуг, мати актуальну інформацію щодо ситуації на фінансових ринках, приймати обґрунтовані рішення щодо фінансових продуктів і послуг та нести відповідальність за такі рішення¹¹.

Одним із завданнями громадянської освіти є формування громадянської відповідальності за суспільно-політичні процеси, набуття навичок здійснення демократичного управління на місцевому рівні та участі громадян в управлінні державними справами¹². Громадянська освіта має включати і фінансову також.

Підвищення рівня фінансової грамотності є не тільки невід'ємною складовою освіченості громадян, а й фінансової безпеки країни, адже очевидним

¹⁰Про волонтерську діяльність: Закон України від 19.04.2011 № 3236-VI. URL: <https://zakon.rada.gov.ua/laws/show/3236-17#Text>

¹¹Recommendation of the Council on Financial Literacy / OECD Legal Instruments. Adopted on: 29/10/2020 URL: <https://legalinstruments.oecd.org/en/instruments/OECD-LEGAL-0461>

¹² Про схвалення Концепції розвитку громадянської освіти в Україні: розпорядження Кабінету Міністрів України від 3 жовтня 2018 р. № 710-р. URL: <https://zakon.rada.gov.ua/laws/show/710-2018-%D1%80#Text>

є той факт, що недостатній рівень фінансової грамотності був однією з причин фінансової кризи¹³.

Для визначення рівня фінансової грамотності громадськості у певній державі за певний період часу пропонується використовувати таку шкалу рівнів:

1. Низький (режим критичний) – це така фінансова діяльність представників громадськості, що здійснюється в умовах створення мережі громадських об'єднань і волонтерських рухів, коли відбувається добір кадрів, налагодження комунікацій; існує невідповідність освіти громадськості у сфері фінансів потребам розвитку суспільства.

2. Середній (режим прогресивний) передбачає фінансову роботу інститутів громадянського суспільства у заданих в законодавстві параметрах. Цей рівень можна схарактеризувати наявністю: планів фінансової роботи; підготовлених кадрів; спільних узгоджених планів навчання фінансовій грамотності представників громадськості.

3. Високий (режим розвитку) передбачає наявність системи підвищення кваліфікації та методичної роботи; мотивацію та стимулювання фахівців до застосування інновацій у своїй фінансовій роботі; оперативне виявлення недоліків взаємодії громадськості з органами публічної влади та розробка дієвих механізмів взаємодії громадських організацій з органами влади, що управляють публічними фінансами.

Дослідження стану фінансової грамотності громадськості в Україні за 2019-2023 роки, яке проводилося нами, ґрунтувалося на таких фактах.

Протягом останніх 10 років стан фінансової безпеки (при середньому значенні оцінки стану фінансової безпеки за цей період на рівні 42 відсотків від оптимального значення) оцінювався як незадовільний, причиною чого стали постійний дефіцит державного бюджету та пов'язане з цим значне боргове навантаження, недостатній розвиток довгострокового інвестиційного кредитування економіки та фондового ринку. Внаслідок наявності структурних проблем фінансова система України виявилася неспроможною належним чином витримати виклики збройної агресії росії та тимчасової окупації частини території України і на декілька років опинилася в кризовому стані.

Основними викликами та загрозами у сфері фінансової безпеки за вказаний період були:

– високий рівень ризиків та невизначеності зберігається, що ускладнює роботу фінсектора, проте макрофінансову стабільність підтримує значна міжнародна фінансова допомога. Разом із тим українська економіка почала відновлюватися після карколомного падіння в першому півріччі 2022 року внаслідок широкомасштабної російської агресії. Втрата людського капіталу та руйнування інфраструктури, зокрема енергетичної, унаслідок подальших

¹³ Смовженко Т., Кузнецова А. Впровадження фінансової грамотності в Україні: сучасний стан і перспективи. Вісник Національного банку України. 2013. №. 9. С. 8-16.

російських терористичних атак та проведення бойових дій зумовлять глибоке падіння економіки в 2022 році та стримуватимуть її відновлення в наступному¹⁴;

– низький рівень бюджетної дисципліни, низька інституційна спроможність розпорядників бюджетних коштів розробляти плани діяльності більш як на один рік, обмежені зв'язки між бюджетним плануванням та пріоритетними напрямками розвитку держави;

– значний обсяг дефіциту державного бюджету;

– високий рівень тінізації економіки;

– непослідовність правового регулювання відносин у податковій сфері;

– недостатній розвиток довгострокового кредитування;

– поширення явища легалізації (відмивання) доходів, одержаних злочинним шляхом тощо¹⁵.

Ризики залишаються актуальними як в бюджетній сфері, так і в інвестиційній. Н. О. Ружинська цілком обґрунтовано стверджує, що «... до зони ризику втрати прав на підприємство внаслідок рейдерства потрапляють практично всі підприємства»¹⁶.

Непоодинокими є порушення інвестиційного законодавства, про що свідчить робота прокуратур.

Інвестор у 2019 році придбав у Києві багатоповерхову нерухомість для облаштування офісного центру, яка наразі стала об'єктом майнових спорів у судах різних інстанцій. Правоохоронці, розпочавши кримінальне провадження за заявою іншої особи, зацікавленої у коштовній нерухомості, спрямували всі процесуальні засоби задля його відчуження в інтересах заявника. Дії правоохоронних органів обґрунтовано сприймалися у бізнес-спільноті та суспільстві як сприяння у спробі рейдерського захоплення майна. Після втручання Офісу Генерального прокурора тиск припинено. Арешти з нерухомості знято¹⁷.

Отже, управлінські рішення правоохоронних органів позитивно вплинули на рівень законності у фінансовій сфері, тому вважаємо цілком виправданим затвердження стандартів діяльності прокурорів у сфері захисту інвестицій (далі – Стандарти), що є комплексом основних характеристик і моделлю реалізації повноважень прокурора у кримінальному провадженні, розробленою на підставі загальної кримінальної процесуальної форми, передбаченої кримінальним

¹⁴ С.10 Звіт про фінансову стабільність / Грудень 2022 року / Офіційний сайт Національного банку України. URL: https://bank.gov.ua/admin_uploads/article/FSR_2022-H2.pdf?v=4

¹⁵ Про рішення Ради національної безпеки і оборони України від 11 серпня 2021 року «Про Стратегію економічної безпеки України на період до 2025 року»: Указ Президента України від 11.08.2021 № 347/2021. <https://zakon.rada.gov.ua/laws/show/347/2021#Text>

¹⁶ Ружинська Н. О. Рейдерські захоплення підприємств: уникнення та протистояння. Підприємництво в умовах сучасних викликів : загрози, обмеження та можливості: збірник матеріалів V міжнародної науково-практичної конференції «Економічні перспективи підприємництва», (18–19 лютого 2022 р., м. Ірпінь) : Ірпінь : Державний податковий університет, 2022. С.83-87.

¹⁷ Зупинено процес рейдерства майна словацького інвестора / сайт Офісу Генерального прокурора. URL: <https://www.gp.gov.ua/ua/posts/zupineno-proces-rejderstva-majna-slovackogo-investora>

процесуальним законодавством України, правовими позиціями вищих судових інстанцій, рішень Європейського суду з прав людини, чинних міжнародних договорів.

Метою розроблення і впровадження Стандартів є:

- забезпечення однакового застосування норм законодавства України під час реалізації повноважень прокурора у кримінальному провадженні;
- забезпечення ефективної організації та процесуального керівництва досудовим розслідуванням при виконанні завдань і дотримання загальних засад кримінального провадження;
- визначення найбільш ефективного механізму реалізації прокурорами повноважень щодо організації і процесуального керівництва досудовим розслідуванням;
- недопущення незаконного втручання прокуратури та органів досудового розслідування у господарську та інвестиційну діяльність;
- підвищення професійного рівня прокурорів, які реалізують свої повноваження у кримінальному провадженні;
- оцінювання якості діяльності прокурорів щодо організації та процесуального керівництва досудовим розслідуванням у кримінальних провадженнях стосовно суб'єктів інвестиційної діяльності, а також щодо протиправного втручання в господарську та інвестиційну діяльність.

Стандарти мають рекомендаційний характер для прокурорів при виконанні завдань та дотриманні загальних засад кримінального провадження¹⁸.

Зниженню ризиків у фінансовій сфері сприяє ефективний механізм взаємодії органів влади. Для прикладу розглянемо механізм взаємодії між Національним агентством України з питань виявлення, розшуку та управління активами, одержаними від корупційних та інших злочинів (скорочено – АРМА) та Офісом Генерального прокурора, у тому числі Спеціалізованою антикорупційною прокуратурою, які вживають заходів щодо виявлення необґрунтованих активів і збору доказів їх необґрунтованості та діють у межах своїх повноважень, з питань виконання АРМА їх звернень щодо виявлення та розшуку активів, на які може бути накладено арешт у справі про визнання необґрунтованими активів та їх стягнення в дохід держави¹⁹.

Позитивними результатами діяльності АРМА можна вважати відмову від «незаконного» відшкодування податку на додану вартість з бюджету; відміну результатів публічних закупівель, які могли нанести збитки державі; відміну

¹⁸ Про затвердження Стандарту діяльності прокурорів у сфері захисту інвестицій під час досудового розслідування: наказ Офісу Генерального прокурора від 26.01.2022 № 10 URL: <https://zakon.rada.gov.ua/laws/show/v0010905-22#Text>

¹⁹ Про затвердження Порядку розгляду АРМА звернень органів прокуратури щодо виявлення та розшуку активів, на які може бути накладено арешт у справі про визнання необґрунтованими активів та їх стягнення в дохід держави: наказ Офісу Генерального прокурора від 30.09.2021 № 383/308; зареєстровано: Мін'юст України від 20.10.2021 № 1363/36985. URL: <https://zakon.rada.gov.ua/laws/show/z1363-21#Text>

результатів електронних торгів з приватизації, чим було упереджено недотримання коштів; арешт майна з передачею в АРМА²⁰.

Зниженню ризиків сприяє також взаємодія з громадськістю. Так, Міністерство фінансів України для виконання покладених на нього завдань має право залучати в установленому порядку спеціалістів центральних і місцевих органів виконавчої влади, підприємств, установ і організацій (за погодженням з їх керівниками), вчених, представників інститутів громадянського суспільства (за згодою) для розгляду питань, що належать до компетенції Мінфіну²¹. Саме цей механізм взаємодії є ефективним з нашої точки зору при підвищенні рівня фінансової грамотності громадськості.

Про рівень фінансової безпеки і фінансової грамотності можна говорити з аналізу матеріалів Рахункової палати, яка відповідно до положень Закону України «Про Рахункову палату» аналізує виконання Державного бюджету України та готує відповідні висновки, а також пропозиції щодо усунення виявлених відхилень і порушень²².

Рахункова палата у встановленому порядку проводить заходи державного зовнішнього фінансового контролю (аудиту) шляхом:

- аналізу виконання Державного бюджету України та підготовки відповідних висновків, а також пропозицій щодо усунення виявлених відхилень і порушень;
- аналізу річного звіту про виконання закону про Державний бюджет України, поданого Кабінетом Міністрів України, та підготовки висновків з оцінкою ефективності управління коштами державного бюджету, а також пропозицій щодо усунення виявлених порушень та вдосконалення бюджетного законодавства.

За результатами проведення вказаних заходів державного зовнішнього фінансового контролю (аудиту) складається висновок, який затверджується Рахунковою палатою та містить відповідні висновки та пропозиції²³.

Рахункова палата подає Верховній Раді України:

- щоквартально висновки про стан виконання закону про Державний бюджет України, а також пропозиції щодо усунення виявлених відхилень і порушень;

²⁰ Результати інформаційно-аналітичної діяльності / Сайт Бюро економічної безпеки України. URL: <https://esbu.gov.ua/storage/app/sites/32/uploaded-files/%D0%A0%D0%B5%D0%B7%D1%83%D0%BB%D1%8C%D1%82%D0%B0%D1%82%D0%B8%20%D1%96%D0%BD%D1%84%D0%BE%D1%80%D0%BC%D0%B0%D1%86%D1%96%D0%B9%D0%BD%D0%BE%D0%B0%D0%BD%D0%B0%D0%BB%D1%96%D1%82%D0%B8%D1%87%D0%BD%D0%BE%D1%97%20%D0%B4%D1%96%D1%8F%D0%BB%D1%8C%D0%BD%D0%BE%D1%81%D1%82%D1%96%202022%20%D1%80%D1%96%D0%BA.pdf>

²¹ Про затвердження Положення про Міністерство фінансів України: постанова Кабінету Міністрів України від 20 серпня 2014 р. № 375. URL: https://zakon.rada.gov.ua/laws/show/375-2014-%D0%BF?find=1&text=%D0%B3%D1%80%D0%BE%D0%BC%D0%B0%D0%B4*#w1_1

²² Про Рахункову палату: Закон України від 2 липня 2015 № 576-VIII. Відомості Верховної Ради України. 2015. № 36. Ст. 360.

²³ Регламент Рахункової палати: затверджено рішенням Рахункової палати від 28.08.2018 № 22-7 (в редакції із змінами, затвердженими рішенням Рахункової Палати від 08.11.2019 № 31-3). URL: https://rp.gov.ua/upload-files/About/RegulatoryDoc/arp_1_new.pdf

– висновки та пропозиції до річного звіту про виконання закону про Державний бюджет України, поданого Кабінетом Міністрів України, з оцінкою ефективності управління коштами державного бюджету.

Дослідження висновку Рахункової палати про результати аналізу виконання Державного бюджету України за підсумками трьох кварталів 2022 року в частині надходжень загального фонду свідчить про необ'єктивність інформації про публічні фінанси, що була надана Рахунковій палаті Міністерством фінансів України та Державною казначейською службою України. Висновок Рахункової палати «Перевиконання показників надходжень загального фонду державного бюджету, врахованих у розписі державного бюджету на січень – вересень цього року, більше ніж на 15 відс. не встановлено»²⁴.

Інший приклад контрольних заходів Рахункової палати свідчить про недостатність фінансових знань представників громадськості, які протягом кількох років отримували фінансування з Державного бюджету України. В результаті фінансування не було досягнуто ефективного витрачання бюджетних коштів та максимальних результатів при їх використанні. Надані контрольному органу кількісні та якісні результативні показники виконання програм (проектів, заходів) у багатьох випадках не відображали реальний обсяг та кількість наданих послуг²⁵.

Дослідження інших висновків Рахункової палати свідчить про непоодинокі випадки непрофесійного спілкування громадськості з органами державного фінансового контролю, з чого робимо висновок про необхідність системного навчання громадськості фінансовій грамотності.

Досягненням української демократії вважаємо запровадження «електронного бюджету», що значно підвищить відкритість і прозорість бюджетного процесу на державному та місцевому рівнях, сприятиме вирішенню питання інформаційної взаємодії бюджетних інституцій, ефективному управлінню публічними фінансами, знизить корупцію при використанні бюджетних коштів, слугуватиме для громадян інструментом громадського контролю та отримання інформації²⁶. Е.С. Дмитренко вважає, що прозорість використання публічних коштів елементом безпеки²⁷. Але досягнути таких результатів можливо також за умови підвищення рівня фінансової грамотності громадськості.

²⁴ Висновки Рахункової палати про результати аналізу виконання Державного бюджету України за підсумками трьох кварталів 2022 року в частині надходжень загального фонду. https://rp.gov.ua/upload-files/Activity/Collegium/2022/23-1_2022/Vysn_23_1_2022.pdf

²⁵ С. 6 Звіт про результати аудиту ефективності використання коштів державного бюджету, виділених на фінансову підтримку громадських об'єднань осіб з інвалідністю: затверджено рішенням Рахункової палати від 20.12.2022 № 26-9. URL: http://rp.gov.ua/upload-files/Activity/Collegium/2022/26-9_2022/Zvit_26-9_2022.pdf

²⁶ С.161 Ріппа М. Б. Цифровізація управління публічними фінансами. Восьмі Всеукраїнські наукові читання пам'яті С. І. Юрія: збірник наукових праць (м. Тернопіль, 15 листопада 2022 року). Тернопіль: ЗУНУ, 2022. С.159-161. URL: http://kaf-fin.wunu.edu.ua/wp-content/uploads/2017/10/Zbirnyk_Naukovi_chytannia_2022.pdf#page=159

²⁷ Дмитренко Е.С. Прозорість використання публічних коштів як елемент механізму забезпечення інформаційної безпеки. Науковий вісник Національної академії Служби безпеки України. 2021. № 77. С.46-54.

Погоджуємося з висновком науковців, які стверджують, що реалізація в Україні загальнодержавних заходів із підвищення фінансової грамотності населення з урахуванням принципів ОЕСР допоможе створити сприятливі умови для зміцнення довіри населення до банківського сектору, збільшення припливу коштів громадян у фінансово-кредитні установи, кращому розумінню того, як діють ті чи інші фінансові інструменти²⁸.

Подальші наукові пошуки стосовно фінансової грамотності громадськості можна будувати на таких тезах:

- фінансова грамотність громадськості є складником механізму забезпечення фінансової безпеки;
- граничними значення є режим розвитку, прогресивний стан, критичний рівень;
- значення для України станом на 2023 р. – низький рівень фінансової грамотності громадськості;
- тенденція у післявоєнний період – підвищення рівня фінансової грамотності громадськості;
- характер впливу на фінансову безпеку – стимулятор;
- наслідки низького рівня фінансової грамотності громадськості для суспільства – гальмування процесів європейської інтеграції, втрата інвестиційної привабливості та унеможливлення фінансування громадських об'єднань з бюджетів.

Висновки. Успішність соціальних змін у післявоєнній Україні великою мірою залежатиме від того, наскільки держава і громадськість сповідують демократичні цінності, прагнуть жити в тій інституційній системі, яка ґрунтується на європейських цінностях – індивідуальній відповідальності, толерантності, відкритості до змін, рівності перед законом.

Фінансова безпека посідає важливе місце у структурі економічної безпеки держави. Вона потребує постійного моніторингу з метою вироблення оптимальних заходів щодо зміни всього комплексу фінансово-економічних характеристик. Використання показників, їхній розрахунок необхідно проводити регулярно, навіть під час воєнного стану.

Співпраця представників влади з громадськістю в процесі вироблення рішень по підвищенню рівня фінансової грамотності громадськості є вирішальною. Проведення консультацій з громадськістю має сприяти налагодженню системного діалогу Міністерства фінансів України з громадськістю, підвищенню якості підготовки рішень з питань затвердження комплексної програми підвищення рівня фінансової грамотності. Така програма є одним із найсистемніших та найдієвіших інструментів підготовки громадян до використання постійно змінних складних фінансових інфраструктур, що

²⁸ Калініченко О., Вікарчук О., Ніколаєнко С. Фінансова грамотність – запорука успішного населення. Економіка. Управління. Інновації. 2019. Випуск №1(24). DOI: [https://doi.org/10.35433/ISSN2410-3748-2019-1\(24\)-3](https://doi.org/10.35433/ISSN2410-3748-2019-1(24)-3)

сприятиме зростанню потенціалу громадських об'єднань до освоєння інвестицій та бюджетних коштів.

Зміцнення фінансової безпеки шляхом підвищення рівня фінансової грамотності громадськості має включати такі кроки:

1. Розробка стратегії підвищення рівня фінансової грамотності громадськості.
2. Визначення джерел фінансування стратегій та цільових програм.
3. Створення навчальних і розвиваючих цільових програм.
4. Надання інформації про фінансові інструменти.
5. Формування свідомості активного населення щодо публічних фінансів.

References:

1. Домбровська С. М., Полтораєв С. Т. Механізми формування безпеки держави. *Теорія та практика державного управління і місцевого самоврядування*. 2015. Вип. 1. С. 203-207. URL: http://www.irbis-nbuv.gov.ua/cgi-bin/irbis_nbuv/cgiirbis_64.exe?I21DBN=LINK&P21DBN=UJRN&Z21ID=&S21REF=10&S21CNR=20&S21STN=1&S21FMT=ASP_meta&C21COM=S&2_S21P03=FILA=&2_S21STR=Tpdu_2015_1_34
2. Барон І. Г. Економічна безпека України в умовах деструктивного впливу екзогенних детермінант: дис. ... докт. філос. зі спеціальності 051. Університет державної фіскальної служби України. Державний науково-дослідний інститут інформатизації та моделювання економіки. Київ, 2021. URL: https://drive.google.com/file/d/15D25jm3LcVlzMrMb_1eHY_wObQZJnX/view
3. Варналій З. С. Фінансова безпека України в системі сталого розвитку економіки в умовах війни. *Фінансові інструменти сталого розвитку економіки* : матеріали IV міжнародної науково-практичної конференції (12 травня 2022 р.). Чернівці : Чернівецький нац. ун-т, 2022. С.35-39.
4. Borio, Claudio. 2003. «Towards a macroprudential framework for financial supervision and regulation». Switzerland: BIS Working Paper № 128, available at: <https://www.bis.org/publ/work128.pdf> (25 May 2022); Schinasi, Garry. 2006. «Safeguarding Financial Stability: Theory and Practice». Washington, D.C.: International Monetary Fund, available at: <https://www.imf.org/External/Pubs/NFT/2005/SFS/eng/sfs.pdf> (25 May 2022)
5. Крокетт А. Теорія і практика фінансової стабільності. *De Economist*. 1996. № 144. 531–568. DOI: <https://doi.org/10.1007/BF01371939>
6. Про затвердження Положення про Міністерство фінансів України: постанова Кабінету Міністрів України від 20 серпня 2014 р. № 375. URL: https://zakon.rada.gov.ua/laws/show/375-2014-%D0%BF?find=1&text=%D0%B3%D1%80%D0%BE%D0%BC%D0%B0%D0%B4*#w1_1
7. Агенти соціальних змін у суспільстві нестійкої інституційності. Злобіна О. (ред.). Колективна монографія. Київ: Інститут соціології НАН України, 2022. 330 с. URL: <https://i-soc.com.ua/assets/files/book/maket-agenti-soczmin-dlya-tipografii.pdf>
8. Вороніна Ю. С. Теорія та практика публічного управління та адміністрування: навчальний посібник. Мелітополь : ТОВ «Колор Принт», 2020. 204 с.
9. Про Національну стратегію сприяння розвитку громадянського суспільства в Україні на 2021-2026 роки: Указ Президента України від 27.09.2021 № 487/2021. URL: <https://zakon.rada.gov.ua/laws/show/487/2021#Text>
10. Про волонтерську діяльність: Закон України від 19.04.2011 № 3236-VI. URL: <https://zakon.rada.gov.ua/laws/show/3236-17#Text>
11. Recommendation of the Council on Financial Literacy / OECD Legal Instruments. Adopted on: 29/10/2020 URL: <https://legalinstruments.oecd.org/en/instruments/OECD-LEGAL-0461>
12. Про схвалення Концепції розвитку громадянської освіти в Україні: розпорядження Кабінету Міністрів України від 3 жовтня 2018 р. № 710-р. URL: <https://zakon.rada.gov.ua/laws/show/710-2018-%D1%80#Text>

13. Смовженко Т., Кузнецова А. Впровадження фінансової грамотності в Україні: сучасний стан і перспективи. *Вісник Національного банку України*. 2013. №. 9. С. 8-16.
14. Звіт про фінансову стабільність / Грудень 2022 року / Офіційний сайт Національного банку України. URL: https://bank.gov.ua/admin_uploads/article/FSR_2022-H2.pdf?v=4
15. Про рішення Ради національної безпеки і оборони України від 11 серпня 2021 року «Про Стратегію економічної безпеки України на період до 2025 року»: Указ Президента України від 11.08.2021 № 347/2021. <https://zakon.rada.gov.ua/laws/show/347/2021#Text>
16. Ружинська Н. О. Рейдерські захоплення підприємств: уникнення та протистояння. Підприємництво в умовах сучасних викликів : загрози, обмеження та можливості: збірник матеріалів V міжнародної науково-практичної конференції «Економічні перспективи підприємництва», (18–19 лютого 2022 р., м. Ірпінь) : Ірпінь : Державний податковий університет, 2022. С.83-87.
17. Зупинено процес рейдерства майна словацького інвестора / сайт Офісу Генерального прокурора. URL: <https://www.gp.gov.ua/ua/posts/zupineno-proces-rejderstva-majna-slovackogo-investora>
18. Про затвердження Стандарту діяльності прокурорів у сфері захисту інвестицій під час досудового розслідування: наказ Офісу Генерального прокурора від 26.01.2022 № 10 URL: <https://zakon.rada.gov.ua/laws/show/v0010905-22#Text>
19. Про затвердження Порядку розгляду АРМА звернень органів прокуратури щодо виявлення та розшуку активів, на які може бути накладено арешт у справі про визнання необґрунтованими активів та їх стягнення в дохід держави: наказ Офісу Генерального прокурора від 30.09.2021 № 383/308; зареєстровано: Мін'юст України від 20.10.2021 № 1363/36985. URL: <https://zakon.rada.gov.ua/laws/show/z1363-21#Text>
20. Результати інформаційно-аналітичної діяльності / Сайт Бюро економічної безпеки України. URL: <https://esbu.gov.ua/storage/app/sites/32/uploaded-files/%D0%A0%D0%B5%D0%B7%D1%83%D0%BB%D1%8C%D1%82%D0%B0%D1%82%D0%B8%20%D1%96%D0%BD%D1%84%D0%BE%D1%80%D0%BC%D0%B0%D1%86%D1%96%D0%B9%D0%BD%D0%BE-%D0%B0%D0%BD%D0%B0%D0%BB%D1%96%D1%82%D0%B8%D1%87%D0%BD%D0%BE%D1%97%20%D0%B4%D1%96%D1%8F%D0%BB%D1%8C%D0%BD%D0%BE%D1%81%D1%82%D1%96%202022%20%D1%80%D1%96%D0%BA.pdf>
21. Про затвердження Положення про Міністерство фінансів України: постанова Кабінету Міністрів України від 20 серпня 2014 р. № 375. URL: https://zakon.rada.gov.ua/laws/show/375-2014-%D0%BF?find=1&text=%D0%B3%D1%80%D0%BE%D0%BC%D0%B0%D0%B4*#w1_1
22. Про Рахункову палату: Закон України від 2 липня 2015 № 576-VIII. *Відомості Верховної Ради України*. 2015. № 36. Ст. 360.
23. Регламент Рахункової палати: затверджено рішенням Рахункової палати від 28.08.2018 № 22-7 (в редакції із змінами, затвердженими рішенням Рахункової Палати від 08.11.2019 № 31-3). URL: https://rp.gov.ua/upload-files/About/RegulatoryDoc/arp_1_new.pdf
24. Висновки Рахункової палати про результати аналізу виконання Державного бюджету України за підсумками трьох кварталів 2022 року в частині надходжень загального фонду. https://rp.gov.ua/upload-files/Activity/Collegium/2022/23-1_2022/Vysn_23_1_2022.pdf
25. Звіт про результати аудиту ефективності використання коштів державного бюджету, виділених на фінансову підтримку громадських об'єднань осіб з інвалідністю: затверджено рішенням Рахункової палати від 20.12.2022 № 26-9. URL: http://rp.gov.ua/upload-files/Activity/Collegium/2022/26-9_2022/Zvit_26-9_2022.pdf
26. Ріппа М. Б. Цифровізація управління публічними фінансами. *Восьмі Всеукраїнські наукові читання пам'яті С. І. Юрія*: збірник наукових праць (м. Тернопіль, 15 листопада 2022 року). Тернопіль: ЗУНУ, 2022. С.159-161. URL: http://kaf-fin.wunu.edu.ua/wp-content/uploads/2017/10/Zbirnyk_Naukovi_chytannia_2022.pdf#page=159
27. Дмитренко Е.С. Прозорість використання публічних коштів як елемент механізму забезпечення інформаційної безпеки. *Науковий вісник Національної академії Служби безпеки України*. 2021. № 77. С.46-54.
28. Калініченко О., Вікарчук О., Ніколаєнко С. Фінансова грамотність – запорука успішного населення. *Економіка. Управління. Інновації*. 2019. Випуск №1(24). DOI: [https://doi.org/10.35433/ISSN2410-3748-2019-1\(24\)-3](https://doi.org/10.35433/ISSN2410-3748-2019-1(24)-3)

THE COMPLIANCE OF THE EXEMPTION FROM CRIMINAL LIABILITY FOR CORRUPTION CRIMES WITH THE BASIC PRINCIPLES OF CRIMINAL LAW

Igor M. Kopotun

Doctor of Law, Professor

Honoured Lawyer of Ukraine,

Chief scientific officer, Research Laboratory
for the Prevention of Criminal Offenses of

the Faculty №3 of the Donetsk State

University of Internal Affairs

igor.kopotun@gmail.com

<https://orcid.org/0000-0002-2947-8599>

Abstract. The section reveals the concepts, grounds and conditions of the exemption from criminal liability for corruption crimes in Ukraine. Based on the analysis of the scope of crime, the essence and significance of the basic concepts of the Institute on exemption from criminal liability for corruption crimes, such as "grounds" and "conditions", have been determined. The tripartite nature of the grounds for this dismissal (normative, factual and procedural) is emphasized. It is analyzed that the development of an exemption institute based on the mechanisms of customary law, the procedures and principles of complex social technology among other things, it will allow to reduce the costs of criminal prosecution for minor actions and minor crimes that are necessary for the organization of combating serious corruption crimes. The assignment of the institution of exemption from criminal liability for corruption crimes to intersectoral ones is theoretically substantiated. This classification determines the mechanism of application, which, of course, is related to the rules of criminal procedure and anti-corruption legislation.

General characteristics of the exemption from criminal liability for corruption crimes.

Introduction. The importance of research topic is related to the changes of world and national criminal policy in the direction of the primary protection of rights, freedom and interests of victim, individualization of criminal responsibility and punishment. New forms and methods of state response to a crime committed to prevent or reduce the consequences of a crime are looked for. Considerable attention has been paid to changes and additions to the institute of release from criminal liability in the new criminal legislation. The existence in the CC of Ukraine of special cases of release from criminal liability is substantiated by the desire to compromise with the offender in order to achieve a more significant result than bringing the criminal responsibility of the perpetrator. Wider scope of factors, which are taken into account in determining the legal consequences of a crime, is comprised in the modern practice. It includes the expression of will and the personal qualities of the offender, manifested not only

during the commission of the crime, but also after it. The economic and legal situation prior to the commission of the crime and other factors are taken into account. The rules of law, which encourage citizens to be active in the prevention, disclosure and investigation of crimes, improves.

The purpose of the research. The most actual is the formation of reliable theoretical and methodological foundations of such an encouraging institute as special types of exemptions from criminal liability for corruption crimes. The solving of this question is necessary to assess the meaning of these provisions to be an element of the national criminal-legal justice system, clarifying the directions of development of the criminal anticorruption policy of the country.

Of course, the grounds and conditions have utmost importance for the exemption from criminal liability for corruption crimes, since the direct application of these norms directly depends on these basic categories.

Literature review and methodology. The problems in determining the grounds and conditions for exemption from criminal liability were paid attention by domestic and foreign scholars such as Kh. Alikperov, Yu. Baulin, V. Horzhey, E. Dadakayev, V. Yegorov, O. Zhytnyi, V. Kyshnaryov, I. Petrukhin, V. Tertyshnyk, D. Filin, P. Khryapynskyi and etc.

There are different views on the definition of exemption from criminal liability in the theory of criminal law. So, O. O. Dudorov defines it as a refusal of the state in the person of the competent authorities from the conviction of the person who committed the crime without using criminal-law means of compulsory nature, regulated by criminal and criminal-procedural law.¹ S. S. Yatsenko formulates the concept of exemption from criminal liability to be an implemented in accordance with the criminal and criminal procedure law denial of the state in the person of the relevant court from the application of criminal law measures to those people who committed crimes.² Yu. V. Baulin's opinion is that, the refusal of the state, which is provided by the law, from the person's appliance who committed a crime, restrictions on certain rights and freedoms determined by the CC of Ukraine.³ O. F. Kovitidi understands the legal consequences of a crime envisaged by law, which consists of the country's refusal to condemn the person who committed the crime and without using criminal-law measures that may be imposed on her in connection with her conviction.⁴

The objective necessity of the existence of this institution in legal science is explained in different ways. The basis of exemption from legal liability is its

¹ Kryminalne pravo Ukrainy. Zahalna chastyna : pidruchnyk / Yu. V. Aleksandrov [ta in.] ; red. Ya. Yu. Kondratiev. – Kyiv : Pravovi dzherela, 2002. – S. 254–255.

² Yatsenko S. Chy vidpovidaie Konstytutsii Ukrainy instytut zvlennia vid kryminalnoi vidpovidalnosti / S. Yatsenko // Pravo Ukrainy. – 2011. – № 9–10. – S. 167–168.

³ Baulin Yu. V. Zvlennia vid kryminalnoi vidpovidalnosti / Yu. V. Baulin // Visnyk Asotsiatsii kryminalnoho prava Ukrainy. – 2013. – № 1 (1). – S. 187.

⁴ Kovitidi O. F. Okremi problemy kryminalno-pravovoho rehuliuвання zvlennia vid kryminalnoi vidpovidalnosti nepovnolitnikh / O. F. Kovitidi // Pidpriemnytstvo, hospodarstvo i pravo. – 2004. – № 3. – S. 97.

humanization in the general theory of law; institute of dismissal from liability see as a means of implementing the principle of individualization in the legal mechanism.⁵

As a manifestation of the principle of humanism, the Institute for the exemption from criminal liability is also considered in the science of criminal law.⁶ It seems to be the humanism as one of the principles of criminal law and to be individualization as a component of the principle of justice, given the variety of forms of expression, cannot be her explanation for the refusal of the country to condemn a person for the crime committed by this person.

Kh. D. Alikperov notes that all the norms of the investigated institute are a normative reflection of the idea of a compromise in the concept of modern criminal-legal struggle against crime.⁷

It is difficult to argue with it, but the idea of a compromise in the fight against crime is also being implemented in other criminal law institutes (for example, in special rules for the imposition of a punishment when entering into a pre-trial agreement about cooperation, in the institute of exemption from punishment). In addition, the compromise, dictated not by material, but by other (processual, operational-searchetive, etc.) reasons, does not always give a positive effect.

In addition, the compromise, dictated not by material, but by other (processual, operational-searchetive, etc.) reasons, does not always give a positive effect.

Therefore, each of the analyzed concepts of exemption from criminal liability for crimes in general has its rational basis, but there is a need to define this concept directly for corruption crimes. The difference in understanding is related to the changes that have already been made to the CC of Ukraine for the implementation of international obligations to combat corruption (in particular, the fixing of the list of articles related to corruption crimes and the definition of restrictions on the application of encouraging norms for them of the general part and foreseeing criminal-law measures concerning legal entities, etc.).

So, the exemption from criminal liability for corruption crimes is regulated by criminal and criminal-procedure legislation, the refusal of the state through the competent authorities from the appointment of a person who committed a corruption offense, punishment and the imposition of criminal legal measures against legal entities.

The considerable experience is already accumulated considerable experience in the application of the norms that provide for the release of a person from criminal responsibility in the science of criminal law, but significant changes in anti-corruption legislation have made many innovations in the norms of the Criminal Code of Ukraine.

⁵ Troyskaia M. Yu. Ynstytut osvobozhdenyia ot yurydycheskoi otvetstvennosti y mekhanyzm eho realizatsyy v rossiiskom zakonodatelstve : avtoref. dys. ... kand. yuryd. nauk / Troyskaia M. Yu. – Moskva, 2012. – S. 7.

⁶ Maltsev V. V. Problemy osvobozhdenyia ot uholovnoi otvetstvennosti y nakazanyia v uholovnom prave / V. V. Maltsev. – Volhohrad : [b. y.], 2004. – S. 79.

⁷ Alykperov Kh. Novui UK: problemu osvobozhdenyia ot uholovnoi otvetstvennosti / Kh. Alykperov // Zakonnost. – 1999. – № 4. – S. 13.

The considerable experience in applying the norms that provide for the exemption of a person from criminal liability has already been accumulated in the science of criminal law, but significant changes in anti-corruption legislation have made many innovations in the norms of the CC of Ukraine. The above changes are related to the fact that since October 2014 a number of extremely important laws have been passed which can be considered the largest legislative reform in the field of combating corruption during the existence of a new independent Ukrainian state, such as: Laws of Ukraine “On Amendments to the Criminal and Criminal Procedural Codes of Ukraine Regarding the Inevitability of Punishment for Certain Crimes Against the Basics of National Security and Corruption Crimes (the Law on conviction in absentia)” (dated 07.10.2014), “On the Principles of State Anti-Corruption Policy in Ukraine (Anti Corruption Strategy) for 2014–2017”; “On the National Anti-Corruption Bureau of Ukraine”; “On Prevention of Corruption”; “On Amending Certain Legislative Acts of Ukraine Concerning the Definition of Final Beneficiaries of Legal Persons and Public Figures”; “On Prevention and Counteraction to the Legalization (Laundering) of the Income derived by Terrorism, Financing of Terrorism and Financing the Proliferation of Weapons of Mass Destruction” (dated 14.10.2014), “On Amendments to Certain Legislative Acts of Ukraine to Ensure the Activities of the National Anti-Corruption Bureau of Ukraine and the National Agency for the Prevention of Corruption” (dated 02.02.2015).

These laws introduced radical changes to some articles of the Criminal Code of Ukraine; in particular, the concept of “corruption crimes” was introduced at the legislative level in the note to Art. 45 of the CC of Ukraine.

Now a scientifically substantiated study of such basic categories of exemption from criminal liability as the grounds and conditions will allow us to determine the main aspects of which the application of these norms depends.

It states that corruption crimes in accordance with this Code are crimes provided by articles 191, 262, 308, 312, 313, 320, 357, 410; in the case of their commission by misuse of official position, as well as crimes provided for in articles 210, 354, 364, 364-1, 365-2, 368-369-2 of this Code, in the note to Art. 45 of the CC of Ukraine “Exemption from criminal liability in connection with effective repentance”.

Most of the above-mentioned articles of the CC of Ukraine don't provide for special grounds and conditions for exemption from criminal liability. Such articles of the Criminal Code of Ukraine are art. 191 “The misappropriation, embezzlement or possession of property by way of abuse of office”; art. 262 “The abduction, misappropriation, extortion of firearms, ammunition, explosives or radioactive materials or possession of them by fraud or abuse of office”; art. 308 “The abduction, misappropriation, extortion of narcotic drugs, psychotropic substances or their analogues or taking them by possession by fraud or abuse of office”; art. 312 “The abduction, misappropriation, extortion of pre-cursors or possession of them by fraud or abuse of office”; art. 313 “The abduction, misappropriation, extortion of equipment intended for the manufacture of narcotic drugs, psychotropic substances or their analogues, or taking possession by fraud or abuse of office and other unlawful actions with such equipment”; art. 320 “The violation of established rules of circulation of

narcotic drugs, psychotropic substances, their analogues or precursors”; art. 357 “The abduction, misappropriation, extortion of documents, stamps, seals, seizure by fraud or abuse of office, or damage to them”; art. 410 “The abduction, misappropriation, extortion by a servicemen of weapons, ammunition, explosives or other military assets, means of transportation, military and special equipment or other military property, as well as possession of them by means of fraud or abuse of office.”

Part two of the note of art. 45 of the CC of Ukraine contains the majority of articles, which also don’t provide for special grounds and conditions for the above-mentioned exemption the guilty, in particular: art. 210 “The misuse of public funds, incurring the expenditure of budget or providing loans from the budget without established budget appointments or exceeding of them”; art. 364 “The abuse of power or office”; art. 364-1 “The abuse of powers by a public official of a legal entity of private law irrespective of the organizational and legal form”; art. 365-2 “The abuse of powers by an official who provides public services”; art. 368 “The adoption of an official offer, promise or obtaining unlawful benefit by an office”; art. 368-2 “The illicit enrichment”.

Art. 354 “The bribing a worker at enterprises, organizations and institutions” which is specified in the note of Art. 45 CC of Ukraine (in fact), directly contains the grounds and conditions for exemption from criminal liability for corruption crimes.

Thus, in part 5 of Art. 354 of the Criminal Code of Ukraine states that a person who has offered, promised or obtained unlawful benefit is exempted from criminal liability for crimes stipulated by articles 354, 368-3 “The bribing an office of a legal entity of private law irrespective of the organizational and legal form”; 368-4 “The bribing an official who provides public services”; 369 “The offer, promise or obtaining unlawful benefit given to an office”; 369-2 “Abuse of influence” of this Code, if after offering, promising or obtaining unlawful benefit, the person voluntarily informed the law enforcement agency (before receiving other sources of information) about this crime and actively contributed to the disclosure of an offense committed by a person who obtained unlawful benefits or accepted her offer or promise.

The specified exemption does not apply if the offer, promise or unlawful benefit were committed in relation to persons specified in part 4 of art. 18 of this Code. So a person cannot be exempted from criminal liability if the offer, promise or unlawful gain has been committed against officials who are officials of foreign countries (persons who occupy positions in the legislative, executive or judicial branches of a foreign state, including jurors, other persons who carry out the functions of the state for a foreign state, in particular for a state body or state enterprise), by foreign arbitration judges, persons authorized to resolve civil, commercial or labor disputes in foreign countries in an order, alternative judicial, officials of international organizations (by employees of an international organization or by any other persons authorized by such organization to act on its behalf), as well as by members of international parliamentary assemblies, to which Ukraine is a member, and by judges and officers of international courts. Speaking about the general characteristics of the exemption from criminal liability for corruption crimes, the grounds and conditions of application of this legal institution are subjects to study, first of all. In view of this, let’s dwell on the formulation of the essence of the concepts of “ground” and “condition”.

An academic explanatory dictionary defines the basis as the main thing, based on what is based on something; a scientific basis as something that explains, justifies actions, behaviour, etc. somebody.⁸

Note that in the legal sense, in relation to legal liability, the basis has a triune essence: normative, factual and procedural.⁹ The simultaneous presence of all these components is a prerequisite for the application of the exemption of a person from legal (in our case, criminal) liability.

The normative basis – is the presence of a rule of law, which provides for the possibility of exemption from criminal liability.

The actual basis – is the availability of conditions for exemption from the offense (actually committed deed).

The procedural basis – is the availability of implementing law, which specifies the general requirements of incentives into the legal rules of criminal law (contains conditions), determines the procedure for exemption from criminal liability.

The condition is inextricably linked with the essence of the grounds for exemption from criminal liability. The condition is a thing, which forms the cause or creates the possibility of its action, and this connection is conditioned with the consequence; the condition is a requirement, a proposal put forward by one party, negotiating about something, as well as when entering into an agreement, a contract, by an academic explanatory dictionary.¹⁰

Under the notion of “cause” understand the thing that determines directly, generates another thing – the consequence.¹¹

Taking into account the clarified interpretation of these basic concepts of “grounds” and “conditions” for exemption from criminal liability for corruption crimes, we can outline their general characteristics:

– the normative basis is availability, where the incentive legal rules of criminal law is contained in art. 354 of the CC of Ukraine;

– the factual basis is the presence taken together provided for conditions for exemption from criminal liability in Part 5 of Art. 354 of the Criminal Code of Ukraine 1) after a proposal, a promise or an unlawful benefit; 2) before obtaining information about this crime from other sources by the relevant body; 3) a voluntary of crime report; 4) active assistance in disclosing a crime;

– the procedural basis is the norms of law, in particular the CPC of Ukraine, which determine the procedure for exemption from criminal liability.

Speaking about the grounds for exemption from criminal liability, there are many controversial views about the conditionality of their existence in criminal law among

⁸ Velykyi tлумachnyi slovnyk suchasnoi ukrainskoi movy / uklad. i holov. red. V. T. Busel. – Kyiv ; Irpin : VTF “Perun”, 2005. – S. 20.

⁹ Skakun O. F. Teoriia derzhavy i prava : pidruchnyk : per. z ros. / O. F. Skakun. – Kharkiv : Konsum, 2001. – S. 472.

¹⁰ Velykyi tлумachnyi slovnyk suchasnoi ukrainskoi movy / uklad. i holov. red. V. T. Busel. – Kyiv ; Irpin : VTF “Perun”, 2005. – S. 20.

¹¹ Kryminalne pravo Ukrainy. Zahalna chastyna : pidruchnyk / Yu. V. Aleksandrov [ta in.] ; red. Ya. Yu. Kondratiev. – Kyiv : Pravovi dzherela, 2002. – S. 381.

scientists. Yu. V. Baranov considers the general ground for exemption from criminal liability “something positive that happened in the subject, which is enshrined in the legal formulation”.¹² In this, the author specifies that the general basis for all types of exemption from criminal liability is the loss former public danger of the person committed the crime, although it is only mentioned in Art. 48 of the CC of Ukraine (exemption from criminal liability in connection with the change in the situation).¹³

Most scholars are looking for the basis of exemption in a public dangerous act committed or in the person who committed it, and they see the person of an act in a small public danger or person. Thus, K. K. Vavilov, investigating this problem, believes that such grounds (common to all types of exemption) consist of a small public danger of the crime or the person who committed it. He proposes to divide the grounds for exemption from criminal liability for the formal (legal) (the norms of substantive law, which provide for the exemption) and material (those legal facts, the existence of which involves the application of the rules on dismissal, that is, the circumstances that most characterize the committed criminal act or the person who committed it, make it appropriate that type of release and indicate a small degree of social danger of the act or the person who committed it).¹⁴

V. V. Svyerchkov, believing that, supports this position the general basis for exemption from criminal liability “alternatively consists of the following subjective and objective features: a) subjective – the absence, loss or reduction of danger (harm) of a person for society, b) objective – the loss or reduction of harm (public danger) of the committed act on the time of exemption”.¹⁵

Given the scope of our research, the essence of the existence of a general ground for exemption from criminal liability for corruption crimes is proposed to be precisely such a solution to the problem of corruption in our state.

Since for those people who committed corruptive crimes, it should be exempted from liability and punishment, in particular with the bail bond, in connection with the effective repentance, trial, etc. (Law of Ukraine “On the framework of state anti-corruption policy in Ukraine (Anticorruption Strategy) for 2014–2017” of 14.10.2014¹⁶). Only special types of exemption from criminal liability for corruption crimes remain as the only measure to combat corruption with the help of such special incentive norms of criminal law.

It is worth noting that none of the special types of exemption from criminal liability for corruption crimes is not an effective repent in its pure form. In this case, a

¹² Entsiklopedyia uholovnoho prava. T. 10. Osvobozhdenye ot uholovnoi otvetstvennosti y nakazaniya. – SPb. : [b. y.], 2008. – S. 19.

¹³ Right there.

¹⁴ Vavilov K. K. Osnovaniya osvobozhdeniya ot uholovnoi otvetstvennosti po sovetskomu pravu : avtoref. dys. ... kand. yuryd. nauk / Vavilov K. K. – Leningrad, 1964. – S. 14.

¹⁵ Sverchkov V. V. Kontseptualnye osnovy resheniya problem osvobozhdeniya ot uholovnoi otvetstvennosti : avtoref. dys. ... d-ra yuryd. nauk [Elektronnyi resurs] / Sverchkov V. V. – N. Novhorod, 2008. – Rezhym dostupa : <http://www.dissers.ru/avtoreferati-dissertatsii-yuridicheskie/a352.php>

¹⁶ Pro zasady derzhavnoi antykoruptsiinoi polityky v Ukraini (Antykoruptsiina stratehiia) na 2014–2017 roky : Zakon Ukrainy vid 14 zhovt. 2014 r. [Elektronnyi resurs] // Vidomosti Verkhovnoi Rady. – 2014. – № 46. – S. 2047. – Rezhym dostupu : <http://zakon1.rada.gov.ua/laws/show/1699-18>

particularly careful research needs any of the conditions that, in the complex, may be the actual basis for the application of such exemption to the guilty person.

Analysing the above considerations, we share the opinion of A. A. Yashchenko that the small public danger of the committed act and the person who committed it is not a general (universal) basis for exemption from criminal liability. Because of the application of special types of exemption provided for in the articles of the special part of the CC, neither a person nor the acts committed by him do not lose their public danger.¹⁷ The accent should be shifted from the characteristics of the criminal act to assess the post-criminal behaviour of the individual. The basis for exemption is not the commission socially dangerous acts, and certain socially useful actions of a person. Therefore, we agree with the statement that the commission of an act, which does not constitute a major public danger, can't be the basis for the exemption from criminal liability, neither in combination with the small public danger of the person who committed the act and separately, since the law allows for exemption not because the person committed an act that does not represent a major public danger, but only under the condition of a positive post-criminal behaviour of a person.¹⁸

This approach corresponds to the content of the concept of a universal basis for special types of exemption from criminal liability for corruption crimes. Accordingly, such a universal reason is a positive post-criminal behaviour of the individual.

Until recently, such a condition was traditional for domestic incentives into rules of criminal law, so to speak. The refusal of the legislator from its foresight in the future is evidence of a counteraction by the state not only by the passive adoption of unlawful benefits, but also by active bribery.

So, the essence and meaning of the basic concepts of the institute of the exemption from criminal liability for corruption crimes are revealed. They are "grounds" and "conditions". The three-pronged essence of the grounds for such exemption (normative, factual and procedural) is highlighted. The approaches to the analysis of goals, objectives and grounds for the use of special types of exemption from criminal liability as one of the areas of implementation of state anti-corruption policy are also substantiated. The results of such research are consistent with the principles of criminal law and generally accepted norms of international law and confirmation of the implementation of the anti-corruption strategy of Ukraine.

The compliance of the exemption from criminal liability for corruption crimes with the basic principles of criminal law.

The Results of the investigation. An urgent problem for modern Ukraine is the research for new, effective methods and ways for combating corruption. During the past few years the number of changes in the field of fighting corruption has exceeded the measures taken over the past ten years.

¹⁷ Iashchenko A. M. Prymyrennia z poterpilym u mekhanizmi kryminalno-pravovoho rehuliuвання : avtoref. dys. ... kand. yuryd. nauk [Elektronnyi resurs] / Yashchenko A. M. – Kyiv, 2006. – Rezhym dostupu : <http://inter.criminology.onua.edu.ua/?p=2052>

¹⁸ Right there.

The results of such reforms can be felt under the condition of radical innovations in preventing such a socially dangerous thing as corruption. At the same time, the principles of criminal law, which are fundamental for the given branch and basic for the state in general, must remain inviolable.

The principles of criminal law recognize the most general basis of criminal law, established by law or directly from it, and which follow, and which have a direct action, a direct regulatory function.¹⁹ All principles of criminal law can be divided into general and special. Based on the allowed scope of work, we will give a more detailed description to some of the principles, which is determined by the chosen subject of research.

General principles are inherent not only in criminal law, but also in other branches of law. They are: rule of law, legality, equality of citizens before the law, inevitability of liability, principles of justice, humanism and democracy.

The principle of the law rule means that in the implementation of counteraction to corruption people, their rights and freedoms are recognized as the highest social values and determine the content and direction of anti-corruption activities the rule of law can't possess other means of combating corruption, except legal ones. In view of this, unacceptable are the means to fight corruption, which, although they may prove to be effective, but are contrary to the constitutional principles of the functioning of the state and society. That is, all anti-corruption measures should be based on the provisions of the Constitution and Laws of Ukraine. Accordingly, the exemption from criminal liability for corruption crimes has the right to exist and to be implement only if the principle of the rule of law is first and foremost in conformity. This correspondence appears in the consolidation to national legislation of special types of exemption from criminal liability for corruption crimes. The specified norms of exemptions are directly in line with international standards, in particular the Council of Europe Convention on Criminal Liability for Corruption 1999, The UN Convention against Corruption 2003, the United Nations Convention against Transnational Organized Crime 2000, the Convention of the Organization for Economic Co-operation and Development on combating the bribery of officials of foreign states in conducting international business operations in 1997.²⁰

¹⁹ Kryminalne pravo Ukrainy. (Osoblyva chastyna) : pidruchnyk / kol. avtoriv A. V. Bailov, A. A. Vasyliiev, O. O. Zhytnyi ta in. ; za zah. red. O. M. Lytvynova ; nauk. red. serii O. M. Bandurka. – Kharkiv : KhNUVS, 2011. – S. 25.

²⁰ Kryminalna konventsiiia Rady Yevropy pro borotbu z koruptsiieiu vid 27 sich. 1999 r., ratyfikovana iz zaiavoiiu Zakonom № 252-V (252-16) vid 18.10.2006, VVR, 2006, № 50, st. 497 [Elektronnyi resurs]. – Rezhym dostupu : http://zakon2.rada.gov.ua/laws/show/994_101

Konventsiiia Orhanizatsii Obiednanykh Natsii proty koruptsii vid 31 zhovt. 2003 r., ratyfikovanoi Zakonom № 251-V (251-16) vid 18.10.2006 r., VVR, 2006, № 50, st. 496 [Elektronnyi resurs]. – Rezhym dostupu : http://zakon4.rada.gov.ua/laws/show/995_c16

Konventsiiia Orhanizatsii Obiednanykh Natsii proty transnatsionalnoi orhanizovanoi zlochynnosti (ukr/ros) : pryiniata rezoliutsiieiu 55/25 Heneralnoi Asamblei vid 15 lyst. 2000 r., ratyfikovana Zakonom № 1433-IV (1433-15) vid 04.02.2004 r. [Elektronnyi resurs]. – Rezhym dostupu : http://zakon2.rada.gov.ua/laws/show/995_789

The principle of legality derives from the provisions of the Universal Declaration of Human Rights. “No one can be found guilty of committing a crime and can’t be punished other than by a court sentence and in accordance with the law”. At present, the special types of exemption from criminal liability for corruption crimes are enshrined in the Special Part of the Criminal Code of Ukraine (articles 354, 368-3, 368-4, 369, 369-2). They are the legal basis for the use of incentive measures.

The principle of equality of citizens before the law. The person who committed the crime is subject to criminal liability irrespective of sex, race, nationality, language, origin, property status and position, place of residence, religion or belief, membership of a public association or other circumstances. The equality of citizens before the law is ensured primarily by the recognition of the presence of a person’s act of the crime, provided by law, the only reason for bringing him to criminal responsibility in the national criminal law. Recognizing the crime as a legal guarantee of the principle of equality of citizens before the criminal law generates a number of requirements, which must comply with both legislative and law enforcement activities. The law describing the signs of a crime must: firstly, give such signs sufficiently completely; secondly, the description should be as clear as possible; thirdly, when describing the features of the crime, indicate only the objective and subjective features of the crime and relate to the circumstances that determine the individual characteristics of the persons who committed such an act.

The principle of democracy is manifested in criminal law in such forms: participation of representatives of public associations and individuals in the imposition of a punishment, its execution and, in particular, in exemption from criminal liability (transfer to bail), exemption from punishment.

The realization of the criminal-law policy on combating corruption based on this principle of democracy is connected, in particular, with the provisions enshrined in the General Part of the CC of Ukraine regarding the exemption from criminal liability and the imposition of a punishment. Section IX of this Code in articles 45–48, 69, 74, 75, 79, 81, 82, and 86 of the CC of Ukraine establishes the procedure and grounds for exemption from criminal liability, in addition to corruption crimes.

Given these restrictions, which are included by the General Part of the CC of Ukraine on corruption crimes in matters of exemption from punishment and the imposition of a milder punishment, the most prominent principle of democracy is revealed in special incentive norms in the special part of the said Code.

The essence of another principle (humanism) is to recognize the value of a person (not only the person who committed the crime, but above all the victim). In particular, it is expressed in the fact that the punishment, which provides for a significant restriction of the legal status of the convicted person, pursues one goal – to protect the interests of other, law-abiding citizens, from criminal encroachments.

Konventsiiia z borotby z pidkupom posadovykh osib inozemnykh derzhav u razi provedennia mizhnarodnykh dilovykh [...] Belhiia, Kanada, Koreia, Respublika [...]; Konventsiiia, Komentar, Rekomendatsii [...] vid 21 lyst. 1997 r. [Elektronnyi resurs]. – Rezhym dostupu : http://zakon5.rada.gov.ua/laws/show/998_154

The humanism extends equally to the person who committed the crime, to the victim, the witness, etc. in the criminal law. At the same time, this question lets out of scientist's sight and all the attention is constructed on a humane attitude to the person who committed the crime. Consequently, the modern view on the principle of humanism in criminal law is to add some provisions to the last one, such as:

- ensuring human rights by criminal law;
- humanization of the criminal-law policy of the state;
- reduction of the number of persons subject to criminal liability (due to special types of exemption from criminal liability for corruption crimes, etc.);
- limitation of the measures applied to the person who committed the crime only by the minimum necessary and sufficient to achieve the objectives, their correction and prevention;
- development and introduction of alternative criminal sanctions against the person who committed the crime;
- the prohibition of modelling and the application of any measures of influence on the person who committed the crime in order to inflict physical or mental suffering.

The principle of inevitability of criminal liability lies in the fact that the person who committed the crime is punishable in criminal confiscation. Under the latter one should understand the timely bringing the offender to liability, and the fact that before the criminal law no one should have privileges. Scientists, who studied the problem of the principle of inevitability of liability, rightly concluded that his further fate is closely linked with the institute of exemption from criminal liability. Those who insist on the appropriateness of direct consolidation of this principle in the text of the CC, try to prove that the institute of exemption from criminal liability does not contradict, but also fully corresponds to the concept of inevitability of responsibility.²¹

The principle of justice means that the criminal punishment or other criminal law measures applicable to the criminal must correspond to the degree of public danger of the crime, as well as the person of the criminal. The same principle, in particular, means that no one can be twice brought to criminal liability for the same criminal act.

Most authors of special studies emphasize the special importance of the principle of justice for criminal law as the most important principle of state and public life.²²

You should be operated the principle of justice, explicitly and clearly understanding its structure, not substituting humanism, which should ensure criminal law's «image» fair in the eyes of citizens. Therefore, you should not put it above other criminal-law principles.

Another group of authors notes that the use of special types of exemption from criminal liability undermines the constitutional principle of presumption of innocence,

²¹ Onyshchuk O. O. Kontseptualni zasady zapobihannia ta protydii koruptsii v Ukraini / O. O. Onyshchuk // Advokat. – 2010. – № 9. – S. 37.

²² Kruhlykov L. L. Aktualnye voprosy otvetstvennosti za vziatochnychestvo v svete monograficheskikh yssledovaniy i yzmenenyi v zakonodatelstve poslednykh let [Elektronnyi resurs] / L. L. Kruhlykov, A. V. Yvanchyn, M. V. Remyzov. – Rezhym dostupa : <http://defence-line.ru/useruploads/files/actual-quest.pdf>

since one can't exempt a person from criminal responsibility for a crime if he has not been found guilty of commission yet.²³

S. S. Yatsenko proposes, "in order to eliminate the conflicts between the provisions of the CC and the CPC, on the one hand, and the provisions of the Constitution of Ukraine (this refers to the principle of the rule of law enshrined therein – art. 8 and the principle of presumption of innocence – art. 62), on the second hand, to consider the question about possibility of taking into account the legislative experience of foreign countries, in particular, with regard to the possibility of refusing from the institute of exemption from criminal liability, expanding the scope of the institution of exemption from punishment, improving other means of criminal legal regulation on the committed crime, the existence of which is established by the court sentence".²⁴

In the current CC of Ukraine, exemption from criminal liability actually exists as a waiver of criminal prosecution. In agreeing to this, let us draw attention to the fact that the exemption from criminal prosecution is the institute of criminal procedural law, which in material criminal law can manifest itself not only the institute of criminal procedural law, which in material criminal law can manifest itself not only in exemption from punishment, but also the exclusion of criminal liability and release from liability. In this case, the exemption from criminal liability can't have place after the conviction of a person, since from the moment of obtaining of legal force by a verdict the person is already a person who is subject to criminal liability. Consequently, person can no longer be freed from liability, and it can only be said about the possibility of exemption from punishment as an integral part of such liability.²⁵

In addition, an exemption from criminal liability is not possible if the person who committed the crime denies this (for example, article 7, article 284 of the CPC of Ukraine). Thus, such a person has the right to object to the exemption from criminal liability, after which the case is obeyed in the general order and may well end with an acquittal.²⁶

Therefore, by determining the ratio of special types of exemption from criminal liability for corruption crimes to such a general principle as a presumption of innocence, we conclude that the said exemption corresponds to this principle and does not violate it.

Let's consider the compliance of special types of exemption from criminal liability for crimes to the special principles of criminal law:

²³ Laryn A. M. Prezumpstyia nevyovnosti y prekrashchene uholovnoho dela po nereabylyturyiushchym osnovanyiam / A. M. Laryn // Sud y prymerenye zakona / redkol. : S. H. Kelyna y dr. – Moskva : Yzd-vo Yn-ta hosudarstva y prava AN SSSR, 1982. – S. 93.

Petrukhyn Y. L. Prezumpstyia nevyovnosti – konstytutsyonnyi pryntsyyp sovetskoho uholovnoho protsessa / Y. L. Petrukhyn // Sovetskoe hosudarstvo y pravo. – 1978. – № 12. – S. 23.

²⁴ Yatsenko S. Chy vidpovidaie Konstytutsii Ukrainy instytut zvilnennia vid kryminalnoi vidpovidalnosti / S. Yatsenko // Pravo Ukrainy. – 2011. – № 9–10. – S. 167.

²⁵ Baulin Yu. V. Zvilnennia vid kryminalnoi vidpovidalnosti / Yu. V. Baulin // Visnyk Asotsiatsii kryminalnoho prava Ukrainy. – 2013. – № 1 (1). – S. 198.

²⁶ Right there.

– the principle of the legislative definition of a crime (there is no crime not provided for by the Law) – one of the most important general principles of criminal law. It is defined in articles 1, 2, 3 and 11 of the CC of Ukraine. The implementation of this principle leaves no place for an analogy to the criminal law, which, by the way, is explicitly prohibited in part 4 of art. 3 of the CC of Ukraine. A person may be convicted only for an act committed by him that contains the crime, provided by the CC. The provisions of note art. 45 of the Criminal Code of Ukraine determine which particular crimes belong to corruption to date;

– the principle of personal responsibility – criminal liability is possible only for their own actions (inaction). No one can be held accountable for a crime committed by another person. This principle follows directly from the contents of part 2 of art. 2 CC: “A person is considered to be innocent of committing a crime and can’t be subjected to criminal punishment until her guilt is proved in a lawful manner and established by a guilty verdict of a court”. The principle of personal responsibility applies to those who committed crimes. The organizer, the instigator, and the accomplice also bear criminal liability only for acts committed by them personally. However, due to the fact that the crime was committed in conjunction with the executor, personal actions committed by them of this kind are appraised not only on their own but also from the point of view of their contribution to joint criminal activity.

This principle is especially important for special types of exemption from criminal liability for corruption crimes, since personal responsibility is foresaw the personal liberation from it.

– the principle of fault liability – criminal liability comes only in the presence of guilt, that is, only if the person refers to the crime and its consequences deliberately or carelessly (art. 23 of the CC of Ukraine).

The methodological basis of this principle is the provision on the recognized independence of human consciousness in the choice of goals and methods of its behaviour, the adoption and implementation of decisions. The concrete situation generates a volitional act not in itself, but only “refracting” through interests, views, habits, peculiarities of the psyche and other individual traits of the individual.²⁷ In this regard, in questions of the exemption from criminal liability for corruption crimes, the very subjective attitude of the person to her committed, will be decisive in determining how actively she contributes to the disclosure of a particular crime;

– the principle of subjective sanity most convincingly acts with the excess of the performer. The partners are not liable for the performer’s actions that were not covered by their intent;

– the principle of full responsibility – means the requirement to blame the person for everything committed by it, regardless of how much of the criminal-law norms it is provided for. Accordingly, exemption from criminal liability is possible subject to the principle of full exemption from it;

²⁷ Kruhlykov L. L. Aktualnye voprosy otvetstvennosti za vziatochnychestvo v svete monohrafycheskykh yssledovaniy y yzmeneni v zakonodatelstve poslednykh let [Elektronnyi resurs] / L. L. Kruhlykov, A. V. Yvanchyn, M. V. Remyzov. – Rezhym dostupa : <http://defence-line.ru/useruploads/files/actual-quest.pdf>

– the principle of the advantage of mitigating liability of circumstances. In the competition between aggravating and mitigating the mitigating circumstances, the preference is to mitigate the circumstances of the crime. The implementation of this principle in the area of combating both crime in general and corruption in particular is indicated in part 3 of art. 66 of the CC of Ukraine “Circumstances that mitigate the punishment”: “If any of the circumstances that mitigate the punishment is stipulated in the Article of the Special Part of this Code as a sign of a crime affecting its qualification, the court can’t once again take it into account when imposing the sentence as such, which softens it”;

– the principle of greater punishment of a group crime. Its compliance to the special exemption from criminal liability for corruption crimes has a manifestation of the obligation of the person who committed the act in the group, to expose other accomplices. At the same time, such disclosure deprives participants of the opportunity to be exempted from criminal liability;

– the principle of full compensation for damage caused by a crime is a partial implementation of the new concept of a criminal law – the concept of protection, the replacement of the punitive function of the criminal law with the function of protection, the function of restoration of violated rights and interests of the person. It is possible to agree with professor M. Korzhanskyi that the norm, which would be contained this principle, could have the following wording: “Irrespective of the measure and type of punishment imposed by the court, the person who caused damage by the crime to be harmed is obliged to compensate for the damage caused by this crime in full, as well as all expenses for the conduct of inquiry, investigation and court”.²⁸

This principle has not been taken into account in the norms that determine the special types of exemption from criminal liability for corruption crimes. That is, for a perpetrator there is no obligatory condition that would require compensating for the damage caused. Such omission is substantial and requires the appropriate amendments to the articles of the CC of Ukraine, which determine the procedure for the application of these special types of exemption, with the indisputable foresight of full compensation for the damage caused by the corruption crime;

– the principle of economies criminal repressions – is a practical definition of the optimal most appropriate level of economic and cultural development of society, the limits for separating the crime from non-criminal acts (actions, inaction), the abroad between criminalization and the decriminalization of crimes. Of course, a punishment imposed by a court should not leave the person a sense of non-punishment for a crime.

Analysing the general and special principles of criminal law, we can note that in the field of combating corruption, each of them, undoubtedly, has a manifestation. During the study, we didn’t find direct contradictions between the special types of

²⁸ Korzhanskyi M. Y. Pro pryntsyipy kryminalnoho prava Ukrainy / M. Y. Korzhanskyi // Pravo Ukrainy. – 1995. – № 11. – S. 71.

exemption from criminal liability for corruption crimes and the fundamental ideas of criminal law.

The modern view on the principle of humanism of criminal law consists in the inclusion of the following provisions:

- a) the ensuring human rights by the criminal law;
- b) the humanization of the criminal-law policy of the state, namely: reduction of the number of persons subject to criminal liability (due to special types of exemption from criminal liability for corruption crimes, etc.).

The principle of inevitability of criminal liability is closely linked to the institute of exemption from criminal liability, since the latter plays a precautionary role and contributes to the detection of traditionally latent corruption crimes. When the person who gives the unlawful benefit reports about it, is exempted from criminal liability, thus denouncing the official who wishes to receive (or received) such a benefit.

The principle of justice is manifested in the criminalization (decriminalization) of corrupt acts, taking into account the requirements of social justice as an element of public consciousness, in order for social approval of the position of the legislator was manifested in the further practical realization of norms, in particular, the in encouraged nature.

The principle of the legislative definition of the crime is respected in part, since from the legislative consolidation of corruption crimes in the note of art. 45 of the Criminal Code of Ukraine, the scientific circles are seriously criticizing this definition. Scientists note out that the notion of a corrupt crime is absent and there is only an enumeration of certain articles of the code, which some scientists reasonably consider it to be incomplete. Therefore, the use of special types of exemption from criminal liability for corruption offenses directly depends on such listing. Accordingly, the more complete the listing is, the range of special types of exemption is the wider.

The principle of personal responsibility is related to the influence of punishment on the perpetrator and may not always be negative. The principle of fault liability in matters of exemption from criminal liability for corruption crimes is manifested in the subjective attitude of the person to the committed and will continue to be crucial in determining the necessary condition for dismissal, as availability of active assistance to the crime disclosure.

The principle of the advantage of mitigating liability of the circumstances for corrupt crimes is limited by the conditions set forth in the Article of the Special Part of the CC of Ukraine.

The principle of full compensation for damage caused by a crime should be ensured regardless of the exemption of a person from liability for corruption crimes.

The principle of economies criminal repressions should ensure, in all circumstances, the absence of a person's feeling of non-punishment, especially when applied to her exemption from criminal liability.

So, it is crucial to consolidate the full compensation for the damage caused by a crime in a criminal law, which will avoid the feeling of non-punishment or even impunity in the guilty person.

Comparative-legal studies exemption from criminal liability for corruption crimes under the criminal law of Ukraine and under the norms of other countries.

Today the research of legislation in foreign countries have become very relevant. The comparative-legal characteristic allows us to determine the positive experience of other states and to implement it in the national legislation.

Yu. V. Baulin noted that the understanding of reality is impossible without mastering the past and other experience, and the experience – without comparisons.²⁹

The development of the Institute for the exemption from criminal liability for corruption crimes stays without attention. To a certain extent, such a situation is conditioned by the position that corrupt officials should be punished without relaxation of punishment. However, the study of foreign normative and legal provisions attests to the opposite approach of some states, which justifies itself in practice. Taking into account that it is expedient to investigate the best practices of those countries, which have successfully countered corruption, comparisons, were made with the Scandinavian countries, in particular Finland, Denmark, Sweden, the Netherlands and some other European countries: Lithuania, Latvia, Estonia, the Federal Republic of Germany, Romania, the Republic of Belarus, France, Great Britain, and the USA.

Finland and Denmark divided among themselves the first place in the Index of corruption-relatedness in 2012, indicating a minimum level of corruption in the country, according to the authoritative data of the non-governmental organization “Transparency International”. In the fourth, sixth, seventh, and ninth places, respectively, were Sweden, Switzerland, Norway, and the Netherlands. These countries belong to the “Scandinavian” system of law.³⁰

Finland, as a member of the EU, is a party to all the main European Union legislation on combating organized crime and corruption. However, the implementation of European laws in the national legal system is carried out by this country fairly well. The main principle of this process is the organic combination of national legislation of Finland with the general European one with the least possible changes of first. For the Finnish legal system, laws aren't characterized by the use of the term “struggle” with the definition of a particular type of crime.³¹ The Finnish legislator laid down the principles of prevention and caution in the commission of crimes in each normative-legal act, which determine the specific sphere of activity, and not the type of crime. According to the provisions of the Criminal Code of Finland, for the commission of actions that may qualify as “corruption”, there are of the sanctions from

²⁹ Baulin Yu. V. *Peredmovna do monohrafii* / Yu. V. Baulin // Khavroniuk M. I. *Kryminalne zakonodavstvo Ukrainy ta inshykh derzhav kontynentalnoi Yevropy : porivnialnyi analiz, problemy harmonizatsii* / M. I. Khavroniuk. – Kyiv : Yurystkonsult, 2006. – S. 9.

³⁰ Veibert S. Y. *Uholovnaia polytyka skandynavskykh stran v oblasti protyvodeistviya korruptsyi* / S. Y. Veibert // *Deiatelnost orhanov hosudarstvennoi vlasty po protyvodeistviyu orhanyzovannoi prestupnosti : materyaly V Mezhdunar. nauch.-prakt. ynternet konf. (Ekaterynburh, 26 marta – 3 apr. 2013 h.)*. – Ekaterynburh : Ural. yn-t – fylyal RANKhyHS pry Prezydente RF, 2013. – S. 22–23.

³¹ *Vidpovidalnist za koruptsiini diiania, pravovi zasady vidshkoduvannia zbytkiv, zavdanykh vnaslidok yikh vchynennia : navch.-metod. materialy* / Yu. V. Baskakova, V. M. Havryliuk, P. V. Kachanova, H. O. Usatyi ; uporiad. O. V. Zhur. – Kyiv : NADU, 2013. – S. 39–40.

fines to imprisonment for up to four years depending on the degree of public danger of a crime.³²

A genuine guarantee of protection of persons who assist the authorities in combating corruption is also facilitated for the low level of corruption in public authorities and the administration of Finland.³³ Concerning the implementation of the requirements of the Convention against Corruption in 2003, the United Nations Review Panel on the Prevention of Corruption³⁴ made observations on Finland that could be considered in terms of further development of the anti-corruption system, including those related to the Institute of exemption from liability (punishment) of persons for corruption crimes.

Importance has ethics, respect for work and disrespect for tricks, dishonesty, and unjustified agility in the enriched ones in Finland. Finns believe that taking a bribe means losing self-esteem even if nobody knows about it. There are municipalities with a population of only 200, but they have self-government. The principle of the election of local administrations really works here (corruption often flourishes at the local level).³⁵

Thus, the experience of Finland confirms that in this country, however, as in other developed democracies, the main factor in counteracting corruption is, first of all, honest power. It is also a system of interaction between government, civil society, traditions and values of the nation. Honest power does not depend on personality, it is laid in the culture, mentality of the people. Actually, the Ukrainian state is trying to capture such an approach for its citizens. The conducted studies confirmed that this is the most effective and most powerful way. The report of Transparency International about Corruption in Denmark in 2012³⁶ draws the following conclusions, which are of interest to our study, precisely because of the prism of the exemption from criminal liability for corruption crimes:

1. The Danish national system of “incorruptibility” is “healthy”, which is largely due to the strong culture of state administration. Danish institutions have a relatively small number of regulatory requirements that establish formal rules of conduct and the principles of countering corruption. However, despite the low degree of formalization,

³² Antykoruptsiine zakonodavstvo: mizhnarodni standarty ta yikh zaprovadzhennia v Ukraini : metod. posib. / uklad. : V. I. Hryhoriev, M. A. Mykytiuk, H. O. Honcharuk. – Kyiv : [b. v.], 2013. – S. 12.

³³ Bocharnykov Y. V. Zarubezhnyi opyt protyvodeistviya korruptsyy / Y. V. Bocharnykov // Analytycheskyi vestnyk Analytycheskoho upravleniia Apparata Soveta Federatsyi Federalnoho Sobranyia Rossyiskoi Federatsyi. – 2007. – № 6 (351). – S. 45.

³⁴ Reziiume stranovykh dokladov (zapyska sekretaryata OON), podhotovlennoe v ramkakh Konferentsyy hosudarstv – uchastnykov Konventsyy Orhanyzatsyy Ob'yedynennykh Natsyi protyv korruptsyy, Hruppoi po obzoru khoda osushchestvleniia Konventsyy Orhanyzatsyy Ob'yedynennykh Natsyi protyv korruptsyy 7 yiunia 2011 hoda (h. Vena) [Elektronnyi resurs]. – Rezhym dostupa : http://sartracc.ru/Pub_inter/unvscorr.files/V1183527r.pdf

³⁵ Nevmerzhytskyi Ye. Problemy retseptsii antykoruptsiinykh mekhanizmiv rozvynenykh krain v ukrainsku praktyku [Elektronnyi resurs] / Ye. Nevmerzhytskyi // Viche. – 2011. – № 19. – Rezhym dostupu : <http://www.viche.info/journal/2731/>

³⁶ Kristensen M. B. National integrity system assessment Denmark [Electronic resource] / M. B. Kristensen. – 2012. – Access mode : http://archive.transparency.org/policy_research/nis/nis_reports_by_country/

there is a strong practice of incorruptibility, because if management culture weakens, certain rules that make the system as a whole “invulnerable” begin to operate.

2. Corruption is not considered a serious problem in Denmark and therefore it is not a theme that has a great influence on social processes and interests. Bribes and payments for accelerating the procedure for access to public goods and services are practically absent.

3. The study showed that it is difficult to distinguish between punitive measures for obtaining attractive gifts and other benefits, in particular, in the form of additional entertainment. Judicial decisions that show administrative practice and criminal justice are not numerous and, as a rule, consist of an order of restoration of justice and payment of compensations.

Several recommendations were suggested in the report on the upgrading of the anti-corruption system. At the same study in Denmark³⁷:

– protection and counseling of informants. Provision is made for the establishment of advisory bodies (where the Transparency International Department of Denmark will take an active part), which can be visited by employees of both private and public organizations, if they have information about the commission of a corruption offense – a fact of corruption;

– transparency of acceptance of gifts. Transparency International regards creating a list of gifts that are allowed to be presented to officials to be an effective anti-corruption measure about Denmark. This listing must be registered and published.

With regard to the strategy of Swedish in the field of combating corruption, such measures should be recognized as the most successful and possible for implementation as³⁸:

1. By the middle of the XIX century, Sweden was considered a country that is full of corruption. However, after the elite and the leadership of the country adopted a strategic decision on the complete modernization of the country, a set of measures aimed at the complete exclusion of mercantile considerations from officials was developed and started to be implemented. The state regulation was based on the incentives for honest and responsible management – through taxes, privileges and subsidies, and not through prohibitions and permits received from authorities. Citizens have been given access to internal documents of public administration, which allows everyone to understand how the state works, and most importantly – an independent and efficient system of justice was created.

2. At the same time, the Swedish parliament and the government set high ethical standards for officials and began to enforce them. In a few years, honesty has

³⁷ Kristensen M. B. National integrity system assessment Denmark [Electronic resource] / M. B. Kristensen. – 2012. – Access mode : http://archive.transparency.org/policy_research/nis/nis_reports_by_country/

³⁸ Veibert S. Y. Uholovnaia polityka skandinavskiykh stran v oblasti protyvodeistviya korruptsyi / S. Y. Veibert // Deiatelnost orhanov hosudarstvennoi vlasty po protyvodeistviyu orhanyzovannoi prestupnosti : materyaly V Mezhdunar. nauch.-prakt. ynternet konf. (Ekaterynburh, 26 marta – 3 apr. 2013 h.). – Ekaterynburh : Ural. yn-t – fylyal RANKhyHS pry Prezydente RF, 2013. – S. 27–28.

become a prestigious norm among the state bureaucracy. Salaries of officials initially exceeded the earnings of workers by 12–15 times. However, over time, the purposeful efforts of the government of the country, this difference has fallen to twofold. Today, Sweden has one of the lowest levels of corruption in the world.

3. In Sweden, the church and public opinion play a major role in combating corruption, thanks to which any businessman who has been able to earn a very high income in a short period or to an official whose income is substantially lower than his expenses are suspected. In addition, public opinion, first, will force such an official to leave the post and will not allow him to ever get a job either in the civil service or in private business. The public opinion has transformed manifestations of corruption and dishonesty to be extremely rare fact of private business and in state administration. The legislative measures or criminal penalties couldn't achieve such a result.

In fact, such an approach to the complete rejection of corruption by Ukrainian society is enshrined in the Law of Ukraine “On the Principles of State Anti-Corruption Policy in Ukraine (Anticorruption Strategy) for 2014–2017”, such as:

- conduct on a regular basis information campaigns aimed at various social groups and aimed at eliminating tolerant attitude towards corruption, increasing the level of cooperation between authorities and citizens in countering corruption;
- develop and implement on some special programs aimed at providing entrepreneurs with access to the necessary information, in particular on administrative procedures, rights and obligations of entrepreneurs, formation of the consciousness of non-acceptance of corrupt behaviour, and encouragement to inform about corruption cases.³⁹

By comparing national and foreign legislation about the consolidation of a special institute of exemption from criminal liability for corruption crimes, we can note that special incentive norms of criminal legislation of foreign countries are envisaged in Special Parts, if the CC has such a division or in special sections of the CC, which provide for liability for certain crimes. These norms, as a rule, on the grounds of positive behaviour of a person determine the minimization of criminal-law encumbrance, which is directly implemented in the exemption from liability, punishment or mitigation of the latter. The most widespread practice in criminal law is an exemption from punishment or its mitigation. The less common and more typical for the post-Soviet states is an exemption from liability.

We also note that most foreign legislations do not distinguish individual incentive norms for corruption crimes. This is explained by the general attitude towards corruption in foreign countries at the legislative level. Similarly, in most countries there are no separate laws on the prevention of corruption, special anti-corruption expertise, and electronic declaration of property. Instead, the provisions of general laws, normative (criminological) expertise, and electronic tax declaration are applied.

³⁹ Pro zasady derzhavnoi antykoruptsiinoi polityky v Ukraini (Antykoruptsiina stratehiia) na 2014–2017 roky : Zakon Ukrainy vid 14 zhovt. 2014 r. [Elektronnyi resurs] // Vidomosti Verkhovnoi Rady. – 2014. – № 46. – S. 2047. – Rezhym dostupu : <http://zakon1.rada.gov.ua/laws/show/1699-18>

The CC of the Holland includes that criminal prosecution may be terminated if the offender fulfils one or more of the conditions before the trial of the case, which are imposed by the prosecutor: a) payment of money to the state, the size of which can't be less than five guilders, but not more than the maximum fine; b) the waiver of the right to objects which are seized and which are subject to confiscation or exclusion from circulation; c) refusal of items subject to confiscation or payment their value to the country; d) full payment of money to the state or the transfer of the objects subject to arrest, in order to deprive the accused of all or part of the proceeds of crime, including cost savings; e) full or partial compensation for damage caused by a crime (art. 74 of the Criminal Code).⁴⁰

CC of Latvia in part 4 of art. 58 directly indicates the possibility exemption a person from liability in the cases specified in the Special Part of this Code. Directly in the Special Part of the Criminal Code there are five special types of exemption, four of which are of a facilitative nature. Yes, art. 235 determines that a person who voluntarily transferred firearms, ammunition to it, pneumatic weapons of high power, explosive substances or explosive devices, manufactured without proper permission, shall be exempted from criminal liability in the absence in her actions of crime; art. 254 provides that a person who has voluntarily transferred narcotic drugs or psychotropic substances or voluntarily informed about their acquisition, preservation, transportation or transferring is exempted from criminal liability for the use, acquisition, preservation, transportation or transfer of these substances; art. 324 determines that a bribe-taker is exempted from criminal liability if he has been object of soliciting a bribe or if a person voluntarily declared what happened after giving a bribe. A person who offered a bribe is exempted from criminal liability if she voluntarily informed about what happened; part 3 of art. 324 determines the exemption from the liability of the intermediary and accomplice in bribery, if they will voluntarily report on what has happened after committing criminal acts.⁴¹

The special part of the CC of Lithuania is provided for the exemption of the person who participated in the rebellion for the purpose of a coup if he voluntarily informed the state authority of important information of the preparation of a coup (part 3, art. 114); a person who bribed a civil servant, if it is solicited from her, provoked a bribe, and if she offered, promised or gave a bribe with the knowledge of the law enforcement body (part 4, art. 227); a person who participated in the commission of a crime by a criminal group or belongs to a criminal group but at the same time made a sincere confession of the crime, provided the law enforcement authorities with valuable information that allowed the cessation of a criminal group's activity or held its

⁴⁰ Uholovnyi kodeks Hollandyy / nauch. red. B. V. Volzhenkyn. – SPb. : Iurydycheskyi tsentr Press, 2002. – 510 s.

Khriapinskyi P. V. Zaokhochuvalni normy u kryminalnomu zakonodavstvi Ukrainy : monohrafiia / P. V. Khriapinskyi. – Kharkiv : Kharkiv yuryd., 2009. – S. 77.

⁴¹ Uholovnyi kodeks Hollandyy / nauch. red. B. V. Volzhenkyn. – SPb. : Iurydycheskyi tsentr Press, 2002. – 510 s.

Khriapinskyi P. V. Zaokhochuvalni normy u kryminalnomu zakonodavstvi Ukrainy : monohrafiia / P. V. Khriapinskyi. – Kharkiv : Kharkiv yuryd., 2009. – S. 77.

members to accountable. The person who participated in the murder or was already exempted from criminal liability is not exempted from liability (part 4 of art. 249); a person who has manufactured, purchased and stored narcotic or psychotropic substances and voluntarily applied to the hospital for medical assistance or to a state authority for the purpose of give of narcotic or psychotropic substances that were illegally acquired or stored (part 3 of art. 259).⁴²

It should be noted that a large number of norms on the exemption from liability or punishment of persons is provided for in the CPC and special laws. For example, according to art. 706-32 the CPC of France in 1958 the police officers, who exempts from criminal liability, who with the purpose of disclosing criminal drug abuse behavior, buy, store, transport or transfer drugs to persons involved in illicit drug trafficking, with the exception of incitement⁴³; in accordance with § 371 of the Provisions on Taxes and Duties of the Federal Republic of Germany in 1977, a person exempts from a criminal liability, who is charged for tax evasion and informed the financial authorities of the incorrect, incomplete or missed data previously filed for tax purposes.⁴⁴

According to art. 5 chapter 29 of the CC of Sweden, among the circumstances affecting the imposition of a punishment, it is taken into account, whether the accused sought to do everything in his power to prevent, correct or limit the harmful effects of a crime, and whether the accused had voluntarily impersonated himself (paragraphs 2 and 31 art. 5 of the CC).⁴⁵

The CC of Poland provides for ordinary and extraordinary circumstances that affect the imposition of punishment as a mitigating circumstance. Thus, § 2 and 3 of art. 53 as a normal mitigating circumstance, recognizes the perpetrator's behaviour after committing a crime, in particular efforts to eliminate harm or to re-establish another way of social justice, the court also takes into account the positive results of the mediation between the victim and the perpetrator or the consent between them.⁴⁶

The legal basis for combating corruption and money laundering in Egypt is the Law of combating corruption and money laundering № 80 of 2002. According to art. 10 and 17, a person who provided information about suspicious financial transfers can't be engaged to liability. The perpetrator of the crime of money laundering should be exempted from punishment if he himself notifies the competent authorities of the crime. He is also exempted from punishment if the competent authorities were aware

⁴² Uholovnyi kodeks Hollandyy / nauch. red. B. V. Volzhenkyn. – SPb. : Iurydycheskyi tsentr Press, 2002. – 510 s.

Khriapinskyi P. V. Zaokhochuvalni normy u kryminalnomu zakonodavstvi Ukrainy : monohrafiia / P. V. Khriapinskyi. – Kharkiv : Kharkiv yuryd., 2009. – S. 77–78.

⁴³ Khavroniuk M. I. Kryminalne zakonodavstvo Ukrainy ta inshykh derzhav kontynentalnoi Yevropy: porivnialnyi analiz, problemy harmonizatsii : monohrafiia / M. I. Khavroniuk. – Kyiv : Yurystkonsult, 2006. – S. 416.

Khriapinskyi P. V. Zaokhochuvalni normy u kryminalnomu zakonodavstvi Ukrainy : monohrafiia / P. V. Khriapinskyi. – Kharkiv : Kharkiv yuryd., 2009. – S. 78.

⁴⁴ Right there.

⁴⁵ Right there.

⁴⁶ Right there.

of a crime, but obtaining information from that person made it possible to identify and arrest other perpetrators or confiscate the money that was the object of a crime.⁴⁷

Conclusions and suggestions. Particular attention in the study of the legal framework of foreign countries deserve the norms that determine the procedure for bringing criminal liability of legal entities for committing acts of corruption and, in particular, the prospect of their exemption from such liability. It should be emphasized that of the 27 EU states in the legislation more than half of them provide for the possibility of bringing legal persons to criminal liability. Thus, a legal entity is liable to criminal liability in such European states as: a) members of the EU (Kingdom of Belgium, the United Kingdom of Great Britain and Northern Ireland, the Republic of Hungary, the Kingdom of Denmark, the Republic of Ireland, the Republic of Malta, the Kingdom of the Netherlands, the Republic of Poland, Romania, the Republic of Slovenia, the Republic of Finland, the French Republic, The Kingdom of Sweden, the Republic of Estonia); b) are not members of the EU (Republic of Albania, Republic of Iceland, Republic of Macedonia, Republic of Moldova, Kingdom of Norway, Republic of Croatia, Republic of Montenegro); c) which provides quasi-criminal, that is, administrative and criminal liability of legal entities (the Austrian Republic, the Italian Republic, the Kingdom of Spain, the Federal Republic of Germany).⁴⁸

However, lawmakers of foreign countries have ignored the concept of guilt, the definition of the possibility of a legal entity to be the subject of a crime or the possibility only to be subject to criminal liability, the grounds for the dismissal of legal persons from liability, the possibility of using the notion of relapse of crime to the legal person, conviction, etc.

Only in rare cases can one find rules that would surely be of interest to the legislator of our state for the possible introduction of such a liability in Ukraine. Thus, the provisions of relapse of a criminal offense of the legal person can be found in French law. The valid CC of France in articles 132-12–132-15 provides for punishment of a legal entity for the relapse of its criminal behavior, for example, in the case when an individual convicted a legal entity for a crime or misdemeanor for which the law provides for a more severe punishment in the case of committing the crime (art. 132-12).⁴⁹

The same provision is contained in art. 146 of the CC of Romania, which states that in the event of a relapse a legal person is punishable twice more than punishment, predicted for this crime, but does not exceed the maximum amount of a fine.⁵⁰

Worthy of note is also the provisions of art. 150 of the CC of Romania concerning the rehabilitation of a legal entity. This article states that rehabilitation of a

⁴⁷ Bauman E. V. Opyt borby s korruptsyei v stranakh s razvytoi ekonomykoi [Elektronnyi resurs] / E. V. Bauman. – Rezhym dostupa : http://kizilov-inc.ru/sites/default/files/gm_articles/opyt_borby.pdf

⁴⁸ Hryshchuk V. K. Kryminalna vidpovidalnist yurydychnykh osib: porivnialno-pravove doslidzhennia : monohrafiia / V. K. Hryshchuk, O. F. Pasieka. – Lviv : Lviv. derzh. un-t vnutrishnikh sprav, 2013. – 248 s.

⁴⁹ Hryshchuk V. K. Kryminalna vidpovidalnist yurydychnykh osib: porivnialno-pravove doslidzhennia : monohrafiia / V. K. Hryshchuk, O. F. Pasieka. – Lviv : Lviv. derzh. un-t vnutrishnikh sprav, 2013. – 248 s.

⁵⁰ Right there.

legal entity is possible, if the legal person does not commit other crimes within three years from the date of the serving of principal and additional sentences (if the person will not make any punishment).⁵¹

So, after the comparative analysis of the exemption from criminal liability for corruption crimes in Ukraine and some other countries we can make the following conclusions: the use of incentive norms in Scandinavian countries is directed at informants (the so-called disclosers), against the corruptors, and the widespread using is the formation of citizens of the general rejection of a corrupt way of behaviour. For Ukraine, these directions are acceptable and fixed at the legislative level, but practically are not realized.

References:

1. Alykperov Kh. Novui UK: problemu osvobozhdeniya ot uholovnoi otvetstvennosti. Zakonnost. 1999. № 4
2. Antykoruptsiine zakonodavstvo: mizhnarodni standarty ta yikh zaprovadzhennia v Ukraini : metod. posib. / uklad. : V. I. Hryhoriev, M. A. Mykytiuk, H. O. Honcharuk. Kyiv : [b. v.], 2013
3. Baulin Yu. V. Peredmova do monohrafiï / Yu. V. Baulin // Khavroniuk M. I. Kryminalne zakonodavstvo Ukrainy ta inshykh derzhav kontynentalnoi Yevropy : porivnialnyi analiz, problemy harmonizatsii / M. I. Khavroniuk. Kyiv : Yurystkonsult, 2006
4. Baulin Yu. V. Zvilnennia vid kryminalnoi vidpovidalnosti. Visnyk Asotsiatsii kryminalnogo prava Ukrainy. 2013. № 1 (1)
5. Bauman E. V. Opyt borby s korruptsyei v stranakh s razvytoi ekonomykoi [Elektronnyi resurs] / E. V. Bauman. Rezhym dostupa : http://kizilov-inc.ru/sites/default/files/gm_articles/opyt_borby.pdf
6. Bocharnykov Y. V. Zarubezhnyi opyt protyvodeistviya korruptsyy / Y. V. Bocharnykov // Analytycheskyi vestnyk Analytycheskoho upravleniia Apparata Soveta Federatsyy Federalnogo Sobranyia Rossyiskoi Federatsyy. 2007. № 6 (351)
7. Entsyklopediia uholovnogo prava. T. 10. Osvobozhdenye ot uholovnoi otvetstvennosti y nakazaniia. SPb. : [b. y.], 2008
8. Hryshchuk V. K. Kryminalna vidpovidalnist yurydychnykh osib: porivnialno-pravove doslidzhennia : monohrafiia / V. K. Hryshchuk, O. F. Pasiëka. Lviv : Lviv. derzh. un-t vnutrishnikh sprav, 2013. 248 s.
9. Iashchenko A. M. Prymyrennia z poterpilym u mekhanizmi kryminalno-pravovoho rehuliuвання : avtoref. dys. ... kand. yuryd. nauk [Elektronnyi resurs] / Yashchenko A. M. Kyiv, 2006. Rezhym dostupu : <http://inter.criminology.onua.edu.ua/?p=2052>
10. Khavroniuk M. I. Kryminalne zakonodavstvo Ukrainy ta inshykh derzhav kontynentalnoi Yevropy: porivnialnyi analiz, problemy harmonizatsii : monohrafiia. Kyiv : Yurystkonsult, 2006
11. Khriapinskyi P. V. Zaokhochuvalni normy u kryminalnomu zakonodavstvi Ukrainy : monohrafiia. Kharkiv : Kharkiv yuryd., 2009
12. Konventsiia Orhanizatsii Obiednanykh Natsii proty koruptsii vid 31 zhovt. 2003 r., ratyfikovanoi Zakonom № 251-V (251-16) vid 18.10.2006 r., VVR, 2006, № 50, st. 496 [Elektronnyi resurs]. Rezhym dostupu : http://zakon4.rada.gov.ua/laws/show/995_c16
13. Konventsiia Orhanizatsii Obiednanykh Natsii proty transnatsionalnoi orhanizovanoi zlochynnosti (ukr/ros) : pryiniata rezoliutsiieiu 55/25 Heneralnoi Asamblei vid 15 lyst. 2000 r., ratyfikovana Zakonom № 1433-IV (1433-15) vid 04.02.2004 r. [Elektronnyi resurs]. Rezhym dostupu : http://zakon2.rada.gov.ua/laws/show/995_789

⁵¹ Hryshchuk V. K. Kryminalna vidpovidalnist yurydychnykh osib: porivnialno-pravove doslidzhennia : monohrafiia / V. K. Hryshchuk, O. F. Pasiëka. – Lviv : Lviv. derzh. un-t vnutrishnikh sprav, 2013. – 248 s.

14. Konventsiiia z borotby z pidkupom posadovykh osib inozemnykh derzhav u razi provedennia mizhnarodnykh dilovykh [...] Belhiiia, Kanada, Koreia, Respublika [...]; Konventsiiia, Komentar, Rekomendatsii [...] vid 21 lyst. 1997 r. [Elektronnyi resurs]. Rezhym dostupu : http://zakon5.rada.gov.ua/laws/show/998_154
15. Korzhanskyi M. Y. Pro pryntsyipy kryminalnogo prava Ukrainy / M. Y. Korzhanskyi // Pravo Ukrainy. 1995. № 11
16. Kovitidi O. F. Okremi problemy kryminalno-pravovoho rehuliuвання zvlennia vid kryminalnoi vidpovidalnosti nepovnitnikh. Pidpriemnytstvo, gospodarstvo i pravo. 2004. № 3
17. Kristensen M. B. National integrity system assessment Denmark [Electronic resource]. 2012. Access mode : http://archive.transparency.org/policy_research/nis/nis_reports_by_country/
18. Kruhlykov L. L. Aktualnye voprosy otvetstvennosti za vziatochnychestvo v svete monohrafycheskykh yssledovanyi y yzmeneni v zakonodatelstve poslednykh let [Elektronnyi resurs] / L. L. Kruhlykov, A. V. Yvanchyn, M. V. Remyzov. Rezhym dostupu : <http://defence-line.ru/useruploads/files/actual-quest.pdf>
19. Kryminalna konventsiiia Rady Yevropy pro borotbu z koruptsiieiu vid 27 sich. 1999 r., ratyfikovana iz zaiavoiu Zakonom № 252-V (252-16) vid 18.10.2006, VVR, 2006, № 50, st. 497 [Elektronnyi resurs]. Rezhym dostupu : http://zakon2.rada.gov.ua/laws/show/994_101
20. Kryminalne pravo Ukrainy. (Osoblyva chastyna) : pidruchnyk / kol. avtoriv A. V. Bailov, A. A. Vasyliiev, O. O. Zhytnyi ta in. ; za zah. red. O. M. Lytvynova ; nauk. red. serii O. M. Bandurka. Kharkiv : KhNUVS, 2011
21. Kryminalne pravo Ukrainy. Zahalna chastyna : pidruchnyk / Yu. V. Aleksandrov [ta in.] ; red. Ya. Yu. Kondratiev. Kyiv : Pravovi dzherela, 2002
22. Laryn A. M. Prezumpsiya nevinovnosti y prekrashchenye uholovnoho dela po nereabylyturyiushchym osnovanyiam / A. M. Laryn // Sud y prymerenye zakona / redkol. : S. H. Kelyna y dr. Moskva : Yzd-vo Yn-ta hosudarstva y prava AN SSSR, 1982
23. Maltsev V. V. Problemy osvobozhdeniya ot uholovnoi otvetstvennosti y nakazaniya v uholovnom prave. Volhohrad : [b. y.], 2004
24. Nevmerzhytskyi Ye. Problemy retseptsii antykoruptsiinykh mekhanizmv rozvynenykh krain v ukrainsku praktyku [Elektronnyi resurs] / Ye. Nevmerzhytskyi // Viche. – 2011. – № 19. – Rezhym dostupu : <http://www.viche.info/journal/2731/>
25. Onyshchuk O. O. Kontseptualni zasady zapobihannia ta protydii koruptsii v Ukraini. Advokat. 2010. № 9
26. Reziime stranovykh dokladov (zapyska sekretaryata OON), podhotovlennoe v ramkakh Konferentsyy hosudarstv – uchastnykov Konventsyy Orhanyzatsyy Ob'yedynennykh Natsyi protyv korruptsyy, Hrupperi po obzoru khoda osushchestvleniya Konventsyy Orhanyzatsyy Ob'yedynennykh Natsyi protyv korruptsyy 7 yiunia 2011 hoda (h. Vena) [Elektronnyi resurs]. Rezhym dostupu : http://sartracc.ru/Pub_inter/unvscorr.files/V1183527r.pdf
27. Petrukhyn Y. L. Prezumpsiya nevinovnosti – konstytutsyonnyi pryntsyip sovetskoho uholovnoho protsessa. Sovetskoe hosudarstvo y pravo. 1978. № 12
28. Pro zasady derzhavnoi antykoruptsiinoi polityky v Ukraini (Antykoruptsiina stratehiia) na 2014–2017 roky : Zakon Ukrainy vid 14 zhovt. 2014 r. [Elektronnyi resurs] // Vidomosti Verkhovnoi Rady. 2014. № 46. Rezhym dostupu : <http://zakon1.rada.gov.ua/laws/show/1699-18>
29. Skakun O. F. Teoriia derzhavy i prava : pidruchnyk : per. z ros. Kharkiv : Konsum, 2001
30. Sverchkov V. V. Kontseptualnye osnovy resheniya problem osvobozhdeniya ot uholovnoi otvetstvennosti : avtoref. dys. ... d-ra yuryd. nauk [Elektronnyi resurs] / Sverchkov V. V. N. Novhorod, 2008. Rezhym dostupu : <http://www.dissers.ru/avtoreferati-dissertatsii-yuridichesk/a352.php>
31. Troytskaia M. Yu. Ynstytut osvobozhdeniya ot yurydycheskoi otvetstvennosti y mekhanizm eho realizatsyy v rossiyskom zakonodatelstve : avtoref. dys. ... kand. yuryd. Nauk. Moskva, 2012
32. Uholovnyi kodeks Hollandyy / nauch. red. B. V. Volzhenskyn. SPb. : Iurydycheskyi tsentr Press, 2002. 510 s.

33. Vavylov K. K. Osnovaniya osvobozhdeniya ot uholovnoi otvetstvennosti po sovetskomu pravu : avtoref. dys. ... kand. yuryd. Nauk. Leningrad, 1964
34. Veibert S. Y. Uholovnaia polytyka skandinavskyykh stran v oblasti protyvodeistviya korruptsiyi / S. Y. Veibert // Deiatelnost orhanov gosudarstvennoi vlasty po protyvodeistviyu orhanyzovannoi prestupnosti : materyaly V Mezhdunar. nauch.-prakt. ynternet konf. (Ekaterynburh, 26 marta – 3 apr. 2013 h.). Ekaterynburh : Ural. yn-t – fylyal RANKhyHS pry Prezydente RF, 2013
35. Velykyi tлумachnyi slovnyk suchasnoi ukrainskoi movy / uklad. i holov. red. V. T. Busel. Kyiv ; Irpin : VTF “Perun”, 2005
36. Vidpovidalnist za koruptsiini diiannia, pravovi zasady vidshkoduvannia zbytkiv, zavdanykh vnaslidok yikh vchynennia : navch.-metod. materialy / Yu. V. Baskakova, V. M. Havryliuk, P. V. Kachanova, H. O. Usaty; uporiad. O. V. Zhur. Kyiv : NADU, 2013
37. Yatsenko S. Chy vidpovidaie Konstytutsii Ukrainy instytut zvilnennia vid kryminalnoi vidpovidalnosti. Pravo Ukrainy. 2011. № 9–10

THE SIGNIFICANCE OF STRATEGIC MARKETING IN THE SYSTEM OF ENSURING THE ECONOMIC SECURITY OF THE ENTERPRISE

Tetiana O. Korniienko

PhD in Economics, Associate Professor of
the Department of Marketing, Management
and Business Management

Pavlo Tychyna Uman State

Pedagogical University,

korniyenko.t@udpu.edu.ua

<https://orcid.org/0000-0001-8020-0771>

Abstract. The threats arising in a market economy determine the relevance of studying the issues of ensuring the economic security of enterprises. Strategic marketing is of paramount importance in this process. Accurate marketing forecasting, correct pricing and sales policy, and effective measures to promote products are all key elements in ensuring the economic security of the enterprise. External factors affecting economic security include the state of the global and domestic economies, the institutional conditions of the economy, the business climate, and the balance of demand in the industry market. Internal factors include the effectiveness of the company's response to customer requests, the competitiveness of its products, and service capabilities. In times of crisis, the economic security system should be based not only on individual elements of marketing but should make full use of all marketing tools to fully control market activity, and act as intensively as possible, covering all areas of the enterprise.

Introduction. The relevance of the topic is because the study of issues of ensuring the economic security of enterprises is due to emerging threats, namely: the instability of economic systems, the neglected state of the technical support of enterprises, the use of obsolete and energy-intensive technologies, the low level of fulfillment of contractual obligations of business entities and partners, the strengthening of competitive processes and others. A significant level of economic security is achieved by using a significant number of tools, among which strategic marketing is of paramount importance, due to its specificity, which determines the promising path for the development of an enterprise based on an analysis of the internal characteristics of the enterprise, external threats, and risks.

The purpose of the study is to determine the possibilities of using strategic marketing tools to ensure the economic security of enterprises.

Literature review and methodology. A significant contribution to the definition of the content of strategic marketing was made by such famous scientists as Day. D., Kotler F., Armstrong G., Wong V. Some aspects of strategic marketing were studied by Balabanova L.V., Kudenko N.V., Romanova L.V., Goncharuk V.A., Fatkhutdinov R.A., and others. At the same time, an analysis of the content of special literature on the issues under consideration gives reason to conclude that there has not yet been a

single point of view on a comprehensive, systematic approach to ensuring the economic security of an enterprise and the mechanism for ensuring it. Therefore, it is necessary to search for the most effective methods and techniques that allow you to independently successfully manage enterprises in difficult environmental conditions and aimed at ensuring economic security.

The Results of the investigation. The formation of market relations during the years of Ukraine's independence had a significant impact on the economic state of the state. There have been fundamental changes in property relations, forms and methods of state regulation, and development priorities both at the state and regional, and at the business level. In general, this led to instability in the internal and external economic environment and the emergence of new problems related to the further economic development of the country. The list of such problems includes ensuring the economic security of the state, regions, and enterprises.

The spread of globalization processes leads to the liberalization of economic borders between states, the penetration of capital into different countries, and the emergence of additional economic, environmental, and social problems as a result. This was also facilitated by the intensification of economic development processes and the transition of economically advanced countries to high technological structures, which causes their widespread penetration into new forms in developing countries. These trends put on the agenda the tasks of increasing the competitiveness of domestic agricultural enterprises and ensuring public safety, which is generally covered by the concept of security. There is no formalized recognition of the authors of this concept and its components. But both international organizations and each state at different levels of government, depending on the severity of individual manifestations of danger, form specific directions for its solution.

In general, the concept of safety is the awareness of the influence of hazardous factors and the rationale for the response to them, respectively, of a specific hazard object. In a simplified interpretation, based on a generalization of approaches, it can be determined that the security concept covers the following components¹:

1. General goals and objectives that appear to be achieved by the control object, the achievement of which may be affected by the manifestation of certain hazard factors.

2. Analysis of the influence of environmental factors with the determination of factors of potential hazardous impact on the control object.

3. Preparation of management decisions in response to the manifestation of the influence of hazard sources.

That is, the concept of safety covers the description of the control object that can potentially be endangered, possible sources of danger, and ways to protect against them.

Before interpreting the concept of economic security, one should consider its complex internal structure, which includes three elements:

¹ Vaskova, Yu. I. (2014). The financial safety of a company is a leading component of economic safety and a means of preventing a company's crisis. *Science and Economics*, 1(33), 230–234. (in Ukrainian)

- economic independence, which means, first of all, the possibility of choosing one's own development model, and independent formation of economic policy;
- the sustainability and stability of the national economy, which involves ensuring the reliability of all elements of the economic system, as well as the protection of all forms of ownership, the creation of guarantees for effective entrepreneurial activity;
- the ability to self-development and progress, that is, the ability to independently realize and protect national economic interests, constantly update the means of production, conduct an effective innovation and investment policy, and develop the spiritual and intellectual potential of the country.

It should be noted that the economic security of the country is characterized by a certain system of concepts, namely: objects, threats, losses, criteria and indicators, strategy, and measures to ensure security.

The main categories that form the content of the theory of economic security are:

- economic interests;
- objects of economic security;
- subjects of economic security;
- principles of economic security;
- functions of economic security;
- system (components) of economic security;
- threats to economic security;
- characteristics of economic security (internal, external);
- factors for ensuring economic security;
- forms, methods, and ways of ensuring economic security².

The main problems that arise in the formation of the theoretical and methodological foundations of the economic security of an enterprise can be grouped according to the following criteria:

- problematic issues requiring urgent solutions;
- topical problematic issues that arise in the analysis of the main aspects of economic security, but do not significantly affect the formation of the security system;
- promising problematic issues that should be taken into account in the future and need innovative solutions.

The proposed systematization of problems in the formation of the theoretical and methodological apparatus of the economic security of an enterprise allows us to focus on an objective consideration and development of priority basic aspects of the economic security system, which is very important to ensure its practical use in order to protect the enterprise and support sustainable operation from the standpoint of economic security.

The objects of economic security of entrepreneurial activity in Ukraine include an individual - his socioeconomic interests; society - its intellectual and material

² Hudz, O. Ye. (2013). Methodological platform for building a strategy for ensuring the financial security of an enterprise. Bulletin of the Sumy National Agrarian University. Finance and credit, (1), 7– 12. (in Ukrainian)

values, informational and natural environment, natural resources; state, and economic independence.

The subjects of economic security of the enterprise are economic structures, financial institutions, legislative and executive authorities, law enforcement agencies, and associations of citizens.

The economic security of an enterprise depends on the following factors: the level of competitiveness, financial stability and solvency, the efficiency of functioning, and the use of resources by business entities³.

In the process of analyzing the activities of enterprises in the conditions of an economic crisis, an important task is to determine the causes that lead to a decrease in the level of economic security and which can be classified as external and internal.

The external reasons for the weakening of the economic security of the enterprise include political and economic instability; constant and often unpredictable changes in legislation; strengthening of monopoly in the market; conflict situations with domestic and foreign partners; non-competitiveness of domestic products due to a decrease in the purchasing power of consumers; increased competition from foreign manufacturers; raider attacks. Also, they should include force majeure circumstances: natural disasters, catastrophes, and military conflicts that negatively affect the level of economic security of the enterprise.

The main internal reasons for lowering the level of economic security of the enterprise are shortcomings in the organization of the production process; low business and professional qualities of the personnel, conscious or unconscious damage to the enterprise; low level of management; conflicts between the founders (owners) of the enterprise; weak marketing policy; insufficient use of scientific, technical and intellectual potential in the activities of the enterprise; unforeseen expenses of resources or lack of funds.

The fight against the economic crisis at the country level, an individual enterprise will be effective with a flexible policy in its activities, it can significantly mitigate the negative consequences of the general economic downturn. That is why an important direction in overcoming the consequences of the economic crisis is to increase the level of economic security of the enterprise in terms of its components. To achieve a high level of economic security, an enterprise must ensure maximum security of the main functional components of its activities.

For an in-depth understanding of the category "safety", it is necessary to consider in more detail the types of hazards: risk is a possible deviation of the results of specific actions from the planned ones. These deviations can be associated with both additional income and additional expenses⁴.

³ Cheberiako, O. V., & Kryvoviaz, M. A. (2015). Methodological platform for building a strategy for ensuring the financial security of an enterprise. *Economy and state*, (1), 94–97. (in Ukrainian)

⁴ Halushchak, V. V. (2016). Financial stability and financial strategy of the enterprise as an effective formation and use of financial resources. *Global and national economic problems*, (4), 810–813. (in Ukrainian)

A threat is a real possibility of an intentional or unintentional action that disrupts the operation of an enterprise, causes material damage in the form of financial losses, including lost profits.

An enterprise, like a product, has its own life cycle and goes through several stages: creation, establishment on the market, maturity, and possibly decline. Each stage has inherent risks. At the stage of formation, the risks of false pricing and sales policies, the formation of authorized capital and others prevail, at the stage of maturity - the risks of reducing the size of equity, loss of image, failure to fulfill the receivables of buyers, at the stage of decline in business activity, there is a risk of default on transactions, personnel, credit and the risk of insolvency.

The magnitude of the risk impact depends not only on the size, age, and financial resources of the enterprise but also on the type of products manufactured by the enterprise. It doesn't always have to be new products. Quite often, a company achieves success by improving the products it already produces. Before producing products, you need to carefully study the market, namely: what product will be in demand, how much it can be sold in this market, at what price, and most importantly, what profit can be obtained as a result.

Having examined the risks, it is possible to identify the main subjects that are potential carriers of threats to the economic activity of the enterprise. These include:

- a state with levers of influence - a legislative framework, taxes, and loans;
- partner states for the implementation of export operations with a national legal framework and rules for transportation, as well as their own tax and credit systems;
- Competing enterprises capable of producing and selling products of similar quality;
- buyers whose consumer demand is constantly changing;
- production partners supplying raw materials and materials, the timely fulfillment of obligations of which depends on the availability of various types of resources.

In the course of the research, the following methods of risk neutralization were identified: reservation of funds; risk insurance; searching for and obtaining additional risk avoidance information; distribution of risk among participants; risk transfer; diversification and risk limiting, etc. If risks are not given due attention, they will inevitably become a real threat to the functioning and development of the enterprise.

In the course of the study, a number of reasons were identified that cause the emergence of threats to the economic security of an enterprise, namely:

- lack of a concept, strategy, and program for socio-economic development with realistically achievable goals;
- a permanent backlog in development, unsystematic and imperfect legal support for regulating the economy;
- a high-risk monetary policy of the government in the banking sector, in the stock and currency markets, and inefficient tax system;
- the destruction of the system of reproduction of the production potential (primarily it is active part) due to low investment activity;
- rising inflation and the lack of a proper investment climate in the real sector of the economy;

- inefficient and unfair privatization of state property, and public property;
- a creation of conditions conducive to the appropriation and export of financial resources from the country;
- loss of state control over natural monopolies, weakening of the regulatory role of the state in their pricing policy;
- unfair actions of many economic entities in the markets of Ukraine, their low legal discipline, insufficient level or lack of economic ethics at all levels of management;
- strengthening of regional and national separatism;
- low level of integration into the world economy (discrepancy between the scientific and technical level of most types of industrial products and the best foreign models, the low share of foreign subsidies in national wealth);
- discrimination by a number of countries of the international community in trade with Ukraine and its desire to enter the sphere of the world market.

At the present stage, systematic consideration of the implementation features of the algorithm for the formation of the state of economic security of an agricultural enterprise should include the disclosure of functional components of economic security, planning the response of an enterprise in the event of an adverse impact of potentially dangerous and risk factors, determining the target direction of actions and the direct implementation of a specific condition of an economic decision.

The use of the proposed algorithm for the formation of the state of economic security of an agricultural enterprise will allow not only to identify and neutralize threats and risks but also to ensure efficient economic activity and sustainable development of the enterprise.

The main prerequisite for the further development of agricultural enterprises is to increase the state of their economic security, the comprehensive provision of which is possible with the transition of enterprises to the concept of sustainable development. At the same time, it should be noted that we distinguish between the concepts of "sustainable" and "sustainable" development. The concept of sustainable development means inclusion at all levels of management in the process of making economic decisions, along with the economic component, as well as environmental and social. In contrast, the concept of sustainable development means increasing the sustainability of the natural and cost results of economic activity.

In the process of theoretical and analytical research, we have identified key positions for improving the formation of the state of economic security in agricultural enterprises. This is reflected in the existing conceptual foundations for increasing the effectiveness of the process of forming this state, which, unlike the existing ones, are rallied on the use of the possibilities of state support for agricultural enterprises, the functional improvement of the process of forming the state of economic security and the methodological approach to assessing the level of economic security.

The generalization of the theoretical and methodological foundations and practical mechanisms aimed at shaping the state of economic security of agricultural enterprises proved the need for further improvement in terms of the above components.

Economic security is such a state of the enterprise, within which it responds flexibly to existing threats and risks for economic activity based on continuous monitoring of the influence of destabilizing factors, ensuring the effective implementation of current economic tasks, fulfilling current obligations, and solving development problems.

The key to ensuring the long-term functioning of enterprises is the ability to achieve certain development goals, which cannot be achieved if the results of economic activity are unprofitable. In this regard, the key areas for ensuring the state of economic security of agricultural enterprises are: increasing the competitiveness of their enterprises and products and increasing the sustainability of production volumes and incomes. At the same time, increasing the competitiveness of enterprises is achieved by rationalizing the ratio between income and expenses, deepening marketing, and increasing the level of production of products with a higher level of added value. In the effective implementation of these and other areas, an exceptional role belongs to innovation and raising the innovative level of production.

Modern conditions are characterized by the strengthening of the processes of world economic globalization; accordingly, it is important to increase the capabilities of enterprises in the confrontation of the competitive struggle. At the same time, it should be noted that we are talking not only about internal, but also about external competition. Therefore, it is important to search for opportunities to modernize production and all components of the economic security of enterprises: operational, investment, financial, personnel, informational, and protective.

Formation of the state of economic security of an agricultural enterprise is advisable to carry out according to the algorithm that makes up its management decision-making system. This algorithm substantiates the procedure for applying a certain mechanism for ensuring economic security, which is implemented in response to the actual impact of risk factors through a separate functional component of economic security in a specific target area.

For the sake of objectivity, it should be noted that there are many more functional components of economic security in practical activities. But as a result of our generalization, it is precisely these six given components that are singled out. This means the need for innovative renewal of agricultural production processes, the organizational procedure for attracting and using investments, financial support for economic activities, improving the professionalism of personnel at all levels of the enterprise, expanding the possibilities for using information, and ensuring effective protection of the enterprise.

In the context of world economic globalization, individual domestic enterprises enter into competition with integrated large agricultural firms, the power of which is formed as a result of the use of state support funds. Under such conditions, effective opposition to such structures is possible due to the spread and variety of integration processes (horizontal, vertical, conglomerate) to increase the economies of scale and the level of competitiveness of the enterprise and its products in the domestic and foreign markets.

The overall efficiency of work and the level of its competitiveness depend on the achievement of sustainable development parameters over a long period of operation. In this regard, it is important at the level of enterprises to develop tools for predicting the impact of external factors on enterprises, changing the overall performance of production and the level of economic security of enterprises. In the context of this, attention should be focused on the preliminary preparation of scenarios for the development of enterprises, which take into account various options for changing the structural parameters of an enterprise in response to a possible configuration of the influence of environmental factors. With regard to the crop industry, it is implied to substantiate the procedure for varying the structure of sown areas and determine the feasibility of attracting additional units of machinery and equipment for the collection, transportation, processing, and storage of grown products. For example, with the expected significant increase in grain production, it would be more appropriate to attract additional units of equipment on a lease basis than to purchase.

In the event of an expected significant decrease in yields and production volumes, especially forage crops, for the internal provision of the optimal functioning of the livestock industry, it is important to make a decision: either to reduce the number of livestock or to transform the structure of sown areas in the direction of increasing the share of forage crops by reducing the area sown with commercial crops. In any conditions, the adoption of a certain decision should proceed from the mission and main goals of the enterprise. In certain years, in order to maintain the implementation of the mission of the enterprise, it is advisable to consciously accept the unprofitability of the results of work. And even so, the issue of sources of unprofitability coverage should be resolved.

At the current stage of development, it is important for enterprises to increase activity in raising funds and use the financial opportunities of state support. In accordance with this, we note the need to process at the level of each enterprise a methodical approach to increase its ability to become a participant in the state support program based on the formation of the appropriate business status of the enterprise, the level of its logistics and innovative production levels, increasing the level of investment attractiveness, stabilizing the results of economic activities and ensuring a sustainable state of economic security; improving the professional skills of specialists and managers in the preparation of tender documents.

Formation and ensuring the economic security of agricultural enterprises involves the adoption and implementation of a set of measures to reduce the level of threats discussed in the first chapter. To this end, we have developed measures to reduce the impact of destructive factors on the level of economic security of the agricultural sector.

Restoration of the expanded reproduction process, that is, an increase in the volume of production, in our opinion, should occur primarily by increasing soil fertility, increasing yields and productivity, and improving product quality.

The most acute problem of agriculture in the Cherkasy region of the Uman district is the general technical and technological backwardness (Fig. 1).

Technical and technological modernization of the agricultural sector is one of the main areas for updating the production potential. The experience of the leading countries with a developed agrarian sector indicates that they all went through a kind of "technological revolution". Classical extensive agriculture is being replaced by clear-cut. Geoinformation technologies, multi-operational energy-saving agricultural units, selection of high-yielding plant varieties and breeding of highly productive animal breeds, creation of biologically active feed additives, new medicines for animals, and modern methods of combating animal and plant diseases are widely used⁵.

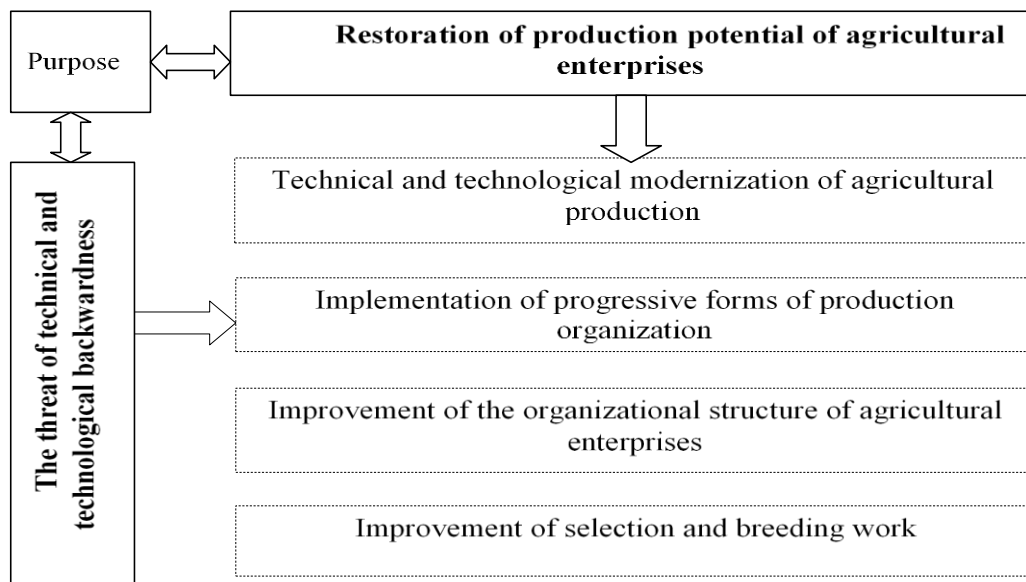

Fig. 1. Scheme for reducing the level of the threat of "violation of the reproductive process"

In Ukraine, the production of agricultural products does not meet the demand of processing enterprises for certain types and volumes of raw materials, and the processing sectors, with a rather low level of functioning, feeling insufficient financial and raw material security, are not able to introduce progressive forms of organization and management of production.

To ensure the effective functioning of an agricultural company and the production of competitive products, it is necessary to ensure mutually beneficial economic relations between all the structural elements of production.

The main measures for the modernization of technical and technological support should be:

- to provide in the programs of socio-economic development of the region the financing of measures aimed at creating a network of service centers, machine-

⁵ Korniienko, T. O. (2019). Conceptual principles of increasing the efficiency of the process of forming the state of economic security in agricultural enterprises. International Science Journal "Internauka", (4), 30–34. URL:DOI: 10.25313/2520-2294-2019-4-4914 (in Ukrainian)

technological stations, and agricultural equipment rental points in the region both at the expense of local budgets and attracting additional investments;

- to implement incentive measures for agricultural enterprises that introduce environmentally friendly technologies for the production of agricultural products, modernize irrigation and drainage systems;

- to initiate cooperation at the regional level of agricultural producers, representatives of research institutions, and the machine-building complex to determine the possibilities for improving land reclamation systems with the introduction of water and energy-saving technologies.

Today, agricultural enterprises do not have enough funds to cover their needs. Therefore, we have developed a scheme to reduce the level of the “loss of financial stability” threat, which includes measures for the financial recovery of enterprises (Fig.2).

First of all, these are measures to improve the mechanism of state management of agricultural enterprises in the region, namely:

- to modernize comprehensive regional programs for the development of rural areas. To consolidate the status of rural areas with the definition of territorial features and available resource opportunities for the production of certain types of agricultural products;

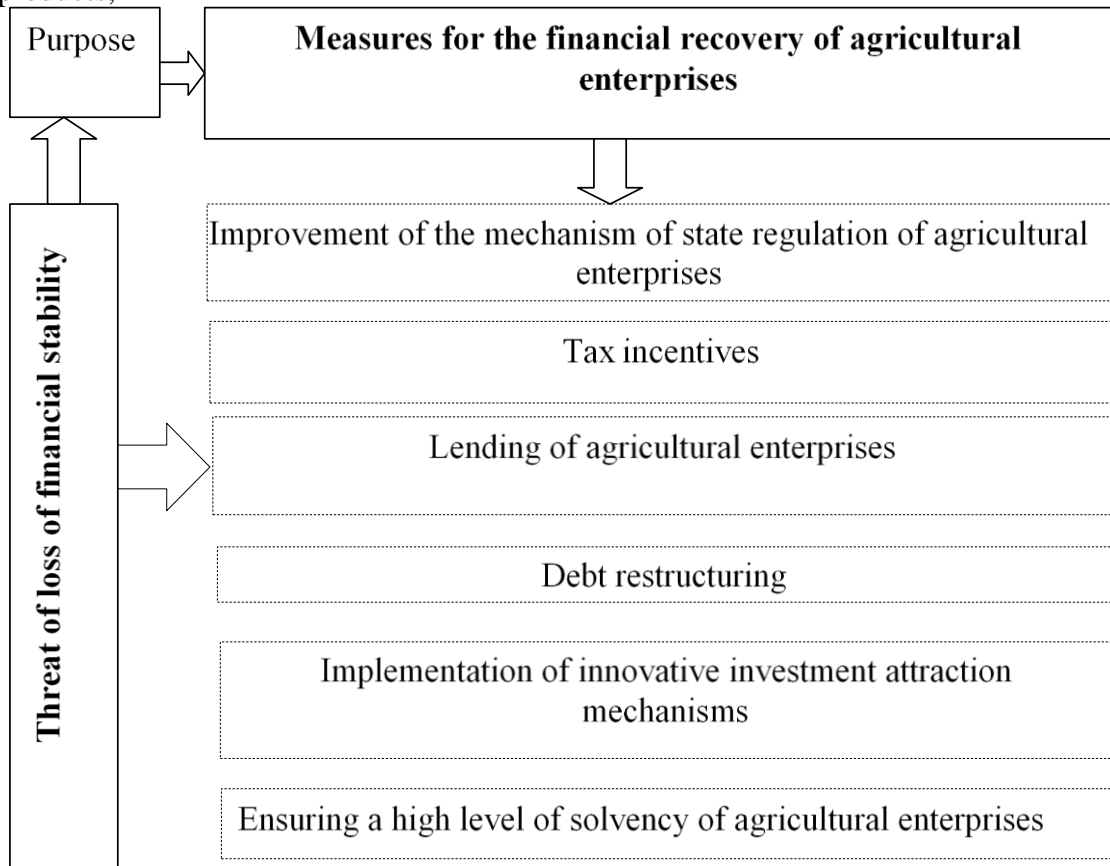

Fig. 2. Scheme for reducing the level of the threat of "loss of financial stability"

– to strengthen the practice of social partnership with the agricultural business at the regional level to attract extra-budgetary funds for the development of engineering networks for energy and gas supply, transport, and information communications in rural areas;

- provide for the preparation of a base for investment projects to attract new production technologies in order to increase productivity, primarily of farms in the region;

- to simplify access to state support programs for farmers by simplifying the procedure for concluding forward contracts, taking into account pricing policy in the grain market;

– development of a state program for the regulation of imports and exports. The national strategy for the development of foreign economic activity in the agricultural sector, first of all, should be aimed at ensuring national interests and balances, firstly, between domestic production and imports, and secondly, between domestic consumption and exports. The development and implementation of a comprehensive system of measures to support such balances at the state level should be carried out through customs and tax regulation with the improvement of the current state of agricultural enterprises;

- stimulate an increase in the sale of agricultural products by developing regional systems for providing benefits for those types of agricultural products that are in significant consumer demand in the region, taking into account the possibilities of stimulating the export of products outside of it.

The impact of the state on the activities of agricultural enterprises is also manifested through the taxation system. The complexity and instability of the tax legislation in Ukraine, and the most pronounced fiscal nature hinder the investment and innovation activity of agricultural producers, which negatively affects the socio-economic development of agricultural production in the region. Therefore, in addition to fiscal purposes, agricultural taxes should perform stimulating functions, in particular, stimulating the environmental behavior of payers in the direction of reducing the burden on natural resources and ensuring the protection of the natural environment. For example, in European countries, excise-type environmental taxes have been introduced on goods and services with a high level of environmental risk. Thus, in Poland, a fee for products that do not meet environmental standards has been introduced, in Latvia - a fee for products that harm the environment, in Germany - a fee for products whose production or consumption pollutes the environment, in the form of a price increase⁶.

One of the principal taxes for agricultural business entities is the land tax. The application of this type of tax implies not only the filling of local budgets but also a stimulating function, which consists in stimulating the effective use of agricultural land and leveling the socio-economic conditions of management on lands of different quality. Land tax benefits are related to environmental activities. For example, in the

⁶ Saukh, I. (2017). The financial potential of an enterprise as an object of strategic analysis. Economic Journal of Lesya Ukrainka East European National University, (1), 132–141. (in Ukrainian)

Netherlands, tax incentives are applied to agricultural enterprises that, in the course of their economic activities, implement measures to increase the fertility of the land. In Germany, when determining the land tax, the value of the assessment of agricultural land is based on the so-called "production possibility", taking into account the net income from the land, the quality of the soil, and other natural and economic parameters. In the USA and Canada, the valuation is carried out not at market value, but at the cost of its real use, as a result - a significant decrease in the value of land, and hence the tax base⁷. Therefore, based on the analysis of foreign experience, it is necessary to improve the system of taxation of the agrarian sector of Ukraine in the direction of increasing its stimulating effect.

State support for domestic producers of agricultural products pursues the goal of the country's food security. Protectionism is manifested in stimulating agricultural production in the country, increasing its efficiency, and limiting food imports through quotas or customs tariffs.

To ensure the financial sustainability of agricultural production, it is necessary, first of all, to use mechanisms related to optimizing price ratios for products of all sectors of the agro-industrial complex and maintaining appropriate parties, as well as increasing the efficiency of customs tariff and non-tariff regulation.

Thus, for the production of competitive products and a sufficient degree of security, it is necessary to take the following measures at the state level: bring the legislative framework of Ukraine on standardization, certification, and compliance with standard and phytosanitary rules in line with the provisions and norms of the WTO; to create an effective customs-tariff mechanism for protecting the domestic market on the basis of raising tariffs differentiated by types of products and introducing protective duties; increase budget financing of the industry primarily from the state budget, taking into account its contribution to the formation of gross domestic product and increase the level of export subsidies; expand lending, introduce preferential taxation and restructure debt. These important measures to ensure the production of highly competitive products should include all levels of management and provide for competition in financial, material, labor resources, and marketing systems.

In order to prevent the negative impact of agricultural production on the environment, primarily on land resources, as well as to increase the environmental and economic efficiency of agricultural production, the following measures are proposed (Fig. 3).

The creation of an ecological and economic balance of the territory implies a stable ratio of different types of land, which ensures the stability of landscapes, and the reproduction of natural resources, that is, the optimization of the structure of land in agricultural landscapes.

The current ecological and economic state of agricultural companies indicates the need to transfer the use of land resources from intensive use to restoration.

⁷ Sabetska, T. I. (2017). Anti-raiding mechanisms as a component of the formation of an enterprise economic security strategy. *Economy and society*, (8), 31–34. (in Ukrainian)

The transition to ecological and economic management systems involves the optimization of agricultural production by solving the following important tasks:

- revision and improvement of the existing specialization of agricultural enterprises in natural and agricultural zones, taking into account the agro-ecological state of agricultural resources;
- transition to an adaptive landscape system of agriculture, ensuring the ecological balance of the agro-landscape⁸.

Against the backdrop of rising energy prices, and the wear and tear of equipment, the introduction of resource-saving technologies is one of the effective ways to reduce the cost of crop production.

In order to restore the natural resource potential of agriculture and improve soil fertility in the region, it is necessary to develop and implement a number of measures of legal, organizational, managerial, environmental, and economic nature. One of the important conditions for the implementation of land protection measures and ensuring rational land use is the gradual removal of degraded lands, steep slopes, and erosion-prone areas from intensive cultivation. It is necessary to actively use economic mechanisms to stimulate the land protection activities of business entities. These are concessional lending to farms that invest their own funds in land reclamation and land restoration activities; exemption of enterprises from taxes on the number of funds invested in land protection; providing state subsidies to agricultural producers for the purchase and development of environmentally friendly equipment and technologies in agriculture; the application of penalties for the deterioration of the property of the land.

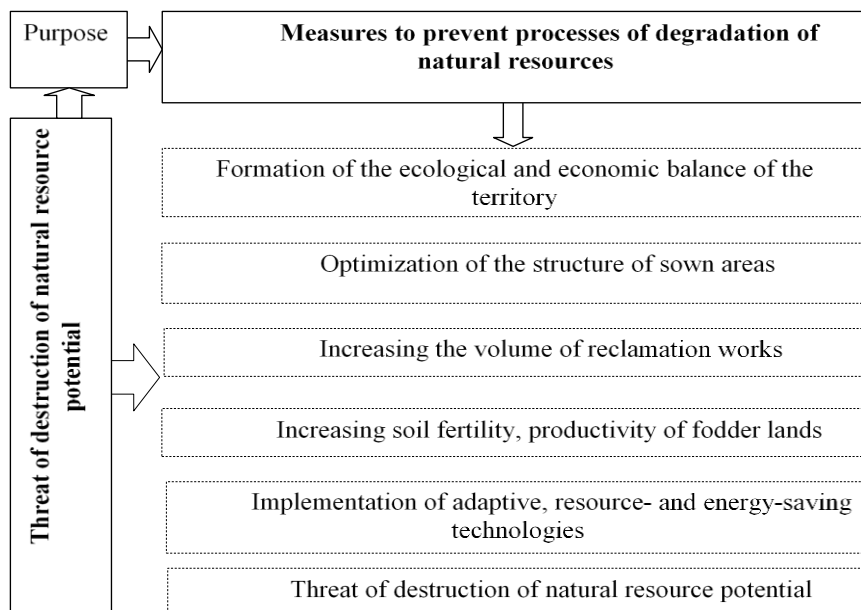

Fig. 3. Scheme for reducing the level of the threat of "destruction of natural resource potential"

⁸ Liashenko, O. M. (2017). Classification of threats to the financial security of a machine-building enterprise. Black Sea Economic Studies, (2), 44–48. (in Ukrainian)

One of the most important conditions for ensuring the sustainable development of an enterprise and achieving positive results of financial and economic activity is the formation of an effective mechanism for managing economic security, aimed at protecting the enterprise from internal and external threats and dangers.

The activation of the process of forming the state of economic security largely depends on the improvement of its management, which is proposed to be carried out by streamlining the functions of ensuring economic security with the functions of enterprise management; transition to differentiated management according to the scenarios of enterprise development with the corresponding scenarios for the formation of the state of economic security; formation of a mechanism for ensuring the state of economic security as an integral set of its methods, tools, and measures; substantiation of the five-step algorithm for the formation of the state of economic security based on the combination of its functional components, tools, and measures for different scenarios for the formation of the state of economic security of the enterprise.

Management is a decision-making system to determine the goals of the enterprise development and substantiate the procedure for their implementation. At the same time, a feature of management is its division into stages or functions, characterized by specific step-by-step actions to achieve certain goals. It is generally accepted that management is divided into the following stages (functions): planning, organization, analysis, adjustment, and stimulation. In practical work, depending on the characteristics of economic activity and the specificity of the goals of the enterprise, other functions can be distinguished.

Therefore, it is advisable to form an effective mechanism for managing the economic security of agricultural enterprises that performs a certain set of tasks.

The most important of them:

- identification of real and possible threats and dangers;
- determination of methods and means of mitigation, prevention, and elimination of the consequences of threats, risks, and hazards;
- introduction of measures necessary to ensure the safety of the agricultural enterprise;
- a creation of its own security service at each agricultural enterprise or interaction with private or state organizations.

Based on the research, we have developed a mechanism for managing economic security, which has five stages and allows us to take into account all the requirements for solving the problem of ensuring the economic security of agricultural enterprises.

1. Determination of priority financial interests, including the enterprise development strategy and its mission. A high level of economic security for an agricultural enterprise can be achieved as a result of defining its strategic goals and full harmonization with external economic entities that interact with the enterprise. Establishing the interests of the subjects of the external environment interacting with it, and harmonizing them is a process that constantly takes place during the activity of the enterprise, since, as long as the enterprise has existed, its interests have existed for as long.

2. Identification of possible threats based on monitoring the external and internal environment, which may hinder the achievement of the goals. At this stage, the extent of damage from possible threats and dangers that affect the level of safety of an agricultural enterprise is determined and predicted.

3. Assessment of the level of economic security of the company.

This process should include the following steps:

– determination of the criteria by which the assessment of the state of economic security of an agricultural enterprise is carried out;

– selection of a set of indicators (indicators) that most accurately and adequately determine the level of economic security of an agricultural enterprise, as well as taking into account the specifics of their activities;

– determination of threshold values of indicators (indicators);

– analysis of these indicators and comparison of their actual values with threshold ones;

– determination of the complex level of economic security of an agricultural enterprise according to the selected indicators.

4. Formation of the components of the mechanism for managing the economic safety of agricultural companies.

Since the economic security management mechanism is a set of directed actions to achieve the set goals by creating favorable conditions for the efficient use of resources, it is necessary to form and justify the components of the mechanism.

We have identified the following components of the mechanism for managing the economic security of an enterprise:

- organizational structure and personnel management - a set of bodies, persons, and services (departments) involved in ensuring economic security at the enterprise level;

- a set of principles and functions for managing the economic security of an enterprise;

– methods and levers for ensuring economic security;

– economic security management tools;

– regulatory and legal support;

– information and analytical support;

– a system for monitoring the state of economic security of an agricultural enterprise⁹.

The organizational component of the mechanism for managing the economic security of agricultural enterprises provides for the composition and subordination of various elements, links, and levels of economic security management and the availability of the necessary personnel endowed with appropriate powers to carry out activities to protect economic security.

⁹ Korniienko, T. O., Chvertko, L. A., & Vinnytska, O. A. (2020). Analysis and assessment of the state of economic security of the region. *Economy. Finances. Law*, 10(2), 17–22. URL: DOI:10.37634/efp.2020.10(2).4 (in Ukrainian)

This component of management depends on the production structure, which in turn is determined by the specialization and scale of production, the level of use of equipment and technology, forms of labor organization, and the degree of development of commercial relations. It is also determined by the goals of the company's development, and the external conditions of its existence.

One of the initial provisions of the work is the development of practical provisions for improving the organization of managing the state of economic security of agricultural enterprises. The above is based on a differentiated approach and provides for the allocation of the economic security function and ensuring its implementation by the relevant performers (specialist, group of specialists, structural unit) depending on the capacity of the enterprise.

According to the results of the study, it was proved that the organization of managing the state of economic security in an enterprise should provide for the need to form an appropriate organizational management scheme, establish centers of responsibility for the implementation of these tasks, determine the rights, duties, and responsibilities of managers and employees of individual structural units for the level of economic security of an enterprise, organize a permanent monitoring the level of economic security. At the same time, the fulfillment of the tasks of ensuring an appropriate level of economic security will be more effective when creating a general atmosphere of responsibility for the results of the effectiveness of its work in the enterprise.

The concepts of "agricultural enterprises" cover a wide range of business entities that differ in the organizational and legal form of management, land use area, and size of assets. Thus, the size of the enterprise determines the scope of performance of the function of ensuring economic security. diametrically opposed will be the scope of work to ensure the state of economic security for a small farm (according to the Economic Code of Ukraine, classified as an enterprise) and a large agricultural enterprise.

When performing the function of ensuring economic security in a farm, there is no need to involve a separate performer, it is advisable to carry it out to the head. In comparison, in order to ensure the comprehensive security of agricultural enterprises, it is necessary to create a special unit to implement protective measures - the security service. This need is due to the intensification of competition in the foreign and domestic markets, the spread of espionage and theft, the high risk of this industry, as well as the objective need to improve the security of agricultural enterprises (Fig. 4)

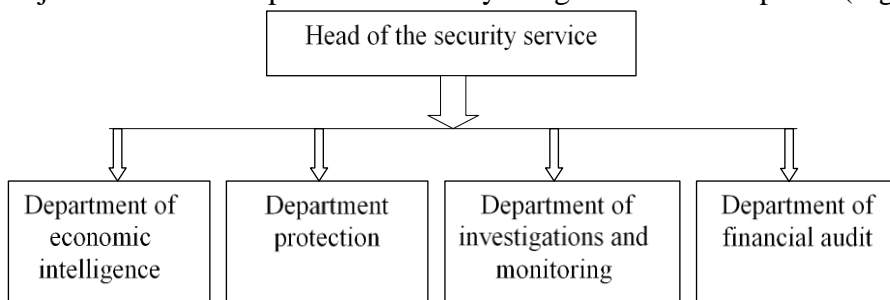

Fig. 4. The structure of the security service in large agricultural enterprises

Large agricultural enterprises should use the experience of advanced enterprises to ensure economic security. In large agricultural enterprises, the following structural units have proven their effectiveness in fulfilling economic security tasks: the economic intelligence department, the security department, the investigation and monitoring department, and the financial audit department. The formation of separate organizational structures for solving the problems of economic security is important for every agricultural enterprise, but not all enterprises have sufficient potential for this, in particular small and medium-sized enterprises. In this group of enterprises, the implementation of economic security tasks should be assigned to one or more employees, and not to individual structural units.

To ensure the economic security of agricultural enterprises, management personnel must have higher education in the financial and economic field and experience in the specialty (as an auditor, auditor, accountant) for at least three years. The enterprise, in turn, must provide access to the information base necessary in the process of work - legal acts, methodological documents regulating the organization of the enterprise's finances, as well as computer equipment and software¹⁰.

Based on the analysis of publications of already existing management principles, the mechanism for managing the economic security of agricultural enterprises should include the following principles:

- the principle of legality, the essence of which is the observance of existing laws and regulations while ensuring the economic security of agricultural enterprises;
- the principle of achieving the strategic goal involves ensuring the strategy of economic development of the enterprise;
- the principle of planning determines the organization of activities related to ensuring the economic security of the enterprise on the basis of a clearly defined plan;
- the principle of flexibility and dynamism implies a quick response of the enterprise to the emergence of real and potential threats, adjustment of the economic security management system in accordance with changes in external and internal environmental factors, timely adoption of the necessary management decisions;
- the principle of complexity and continuity lies in the constant continuous process of managing an integral system of economic security, aimed at ensuring the protection of the interests of the enterprise from various kinds of dangers;
- the principle of integrity - assumes that economic security always exists as an integral element that can be divided into certain structural components;
- the principle of the reasonableness of sufficiency and economic feasibility - is based on the principles of generalized limited economic resources, including the formation of economic security, which implies a purposeful, innovative, comprehensive, in-depth scientific, technical, technological, economic management justification of cost parameters for all measures of the formation of economic enterprise security;

¹⁰ Korniienko, T. O. (2022). The impact of threats and risks on the formation of the enterprise's economic security system. International Science Journal "Internauka", 2022. No. 4. P. 43-48. URL: <https://doi.org/10.25313/2520-2294-2022-4-7987> (in Ukrainian)

- the principle of functionality - ensures the universality of the approach to the formation of a mechanism for managing economic security, the process of which is considered for the relevant functions of the enterprise, namely: accounting and reporting and the introduction of financial and economic control; enterprise personnel management; logistics; operating activities; marketing; innovative activity; management;

- the principle of competence and professionalism - means the obligatory presence of a professional approach to the essence, problems, tasks, methods, and means of forming the mechanism for managing the economic security of an enterprise as a vital function of the enterprise;

- the principle of relevance, coordination, and interaction - implies consistency in space and time of the use of appropriate quantitative and qualitative means and structures for the formation of economic security¹¹.

Strict observance of these principles will help to increase the efficiency of using the existing mechanism.

An important aspect of the study of the mechanism for managing the economic security of an enterprise is the analysis of the functions it implements. The main functions include planning (programming and forecasting), organization and regulation, stimulation, and control (Fig. 5).

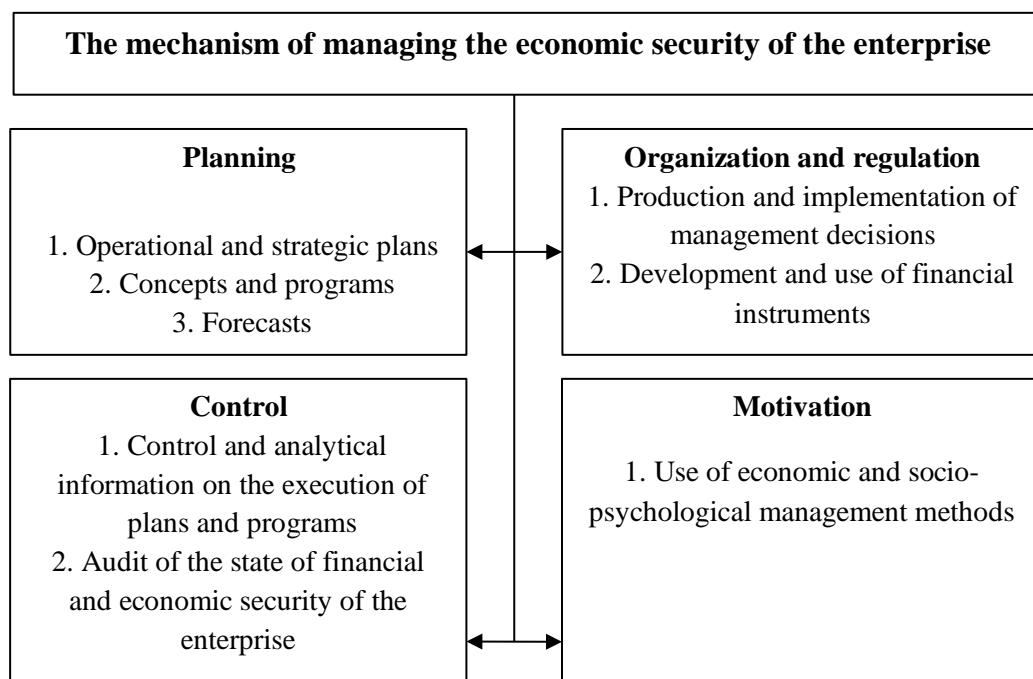

Fig. 5. Functional structure of the economic security management mechanism of the enterprise

¹¹ Dziallas, M., Blind, K. (2019). Innovation indicators throughout the innovation process: An extensive literature analysis. *Technovation*. № 80-81, P. 3-29. URL: DOI: <https://doi.org/10.1016/j.technovation.2018.05.005>

The most important step in managing the economic security of an agricultural enterprise is strategic planning and forecasting of its economic security. This stage provides for the development of a strategic plan, the purpose of which is to achieve the long-term goals of the enterprise, which can ensure its effective functioning, a high level of competitiveness, and the performance of the economic entity. Strategic planning requires studying the prospects of a particular enterprise, identifying trends and patterns, as well as situations that can negatively or positively affect the activities of an economic entity because it is focused on developing tools that ensure continuous long-term management and reduce the likelihood of making inappropriate decisions¹².

After the development of a strategic plan and recommendations for its implementation, strategic planning of financial and economic activities is carried out. The current planning of the economic security of an agricultural enterprise is based on the development of alternative scenarios for the development of the situation and the calculation of the values of the aggregate criterion of economic security for each of them. After choosing the best option based on the results of calculations and analyzing others, operational recommendations are made on the current planning of the enterprise.

In the course of planning, operational and annual financial plans, concepts, strategic programs, and forecasts of the level of economic security of the enterprise are developed.

The organization of economic security management in an enterprise includes the need to form an organizational scheme for managing economic security, establishing centers of responsibility for the implementation of its tasks; determining the rights, obligations, and responsibilities of managers and employees of individual structural units for the level of economic security of the enterprise; organization of constant monitoring of the level of economic security.

Analysis of the level of economic security of the enterprise involves:

- analysis of the external and internal environment in order to identify threats to its financial and economic interests;
- assessment of threats and their possible consequences at the enterprise;
- calculation and assessment of the main indicators-indicators of the level of economic security of economic entities.

Based on the analysis of the level of economic security of the enterprise, strategic, current, and operational planning of the economic security of the enterprise is carried out. The result of strategic planning should be a strategy for ensuring the economic security of the enterprise. Current planning includes the development of current financial plans of the enterprise, and operational - short-term financial planning documents.

At the stage of organization and regulation, the subject of management uses a variety of financial instruments and technologies in order to purposefully influence the object.

Motivation for making effective management decisions to ensure the economic security of the enterprise and their proper implementation is associated with the construction of a system of incentives and penalties for the subjects of managing the

¹² Potudanskay V.F., Borovskikh N.V., Kipervar E.A. (2017). Problems of formation and development of the innovative potential of workers of light industry enterprises. *Espacios*. Vol. 38. № 49. C.9-15. (in Ukrainian)

economic security of the enterprise, as well as individual executors of the decisions made for achieving or not achieving the relevant management goals, regulatory indicators of economic security, fulfillment or non-fulfillment of planned targets.

The main goal of the control system is the timely detection of deviations from the normal course and adequate management measures to improve the situation to ensure the implementation of the developed plans, and the achievement of the established goals of the activity.

As part of the mechanism for managing the economic security of an agricultural enterprise, we propose to carry out two types of control:

- current control, which is carried out during the operation of an agricultural enterprise and the implementation of anti-crisis measures. Its main task is to compare the compliance of the actual results with the tasks set;

- the final control is carried out at the end of the reporting period or the implementation of anti-crisis measures. Its purpose is to verify the compliance of the achieved results with the set goals, as well as to evaluate the effectiveness of the measures taken and decide on the need for additional measures to manage the economic security of an agricultural enterprise.

Methodological support of the economic security of an enterprise may include the following research methods: technical and economic calculations, balance sheet, economic and statistical, economic and mathematical, expert assessments, reengineering, logistics, and optimization.

The tools aimed at ensuring the effective management of economic security are divided into two groups: financial and economic methods (profit, cost, capital management, financial accounting, financial analysis, financial planning, financial regulation, insurance, etc.); economic levers - profit, income, financial sanctions, dividends, price, financial incentives, wages, etc. (Fig. 6).

Legal support of economic security management occupies an important place in the management mechanism of an enterprise and implies the existence of a concept for ensuring economic security, which is the basis for developing and implementing an economic security strategy and making managerial decisions in this area. The concept of a particular enterprise has an arbitrary form but contains the main provisions for the formation and organization of the management of the economic security of the enterprise.

An important element of the mechanism for managing the economic security of an enterprise is information and analytical support, which should contain the following data: qualitative and quantitative values of economic security indicators, the presence or potentiality of risks and threats, formalized financial interests and the state of their implementation, a strategic plan for ensuring the economic security of the enterprise; and quantitative parameters of the use of financial resources, the volume of the latter, as well as the sources of their receipt¹³.

¹³ Bradul A., Varava L., Turylo A., Dashko I., Varava A. (2021). Forecasting the Effectiveness of the Enterprise to Intensify Innovation and Investment Development, Taking into Account the Financial Component of Economic Potential. *EasternEuropean Journal of Enterprise Technologies.*, 4 (13 (112)), 89-100. URL: <https://doi.org/10.15587/1729-4061.2021.239249>. (in Ukrainian)

The formation of a system of economic security for an enterprise requires an assessment of its financial condition and monitoring of the use of the enterprise's potential. Monitoring the state of economic security implies the possibility of constantly diagnosing the financial condition of the enterprise, which will allow at an early stage to identify signs of crisis development, determine its extent, investigate the main factors of its manifestation, develop measures to prevent the crisis, and prevent bankruptcy.

Diagnostics of the activity of an enterprise in the system of economic security is a systematic analysis of the environment of its functioning through interrelated and complementary indicators that reflect the state of using the enterprise's potential and assess the level of security. The results of diagnostics are the basis for making appropriate management decisions. At the same time, the combination of strategic and operational planning, forecasting, analysis, monitoring, control, determination of parameters, methods, and tools for financial diagnostics and timely response to changes in indicators of the state of economic security and bringing them to the norm will ensure effective management of economic security at the enterprise.

Solving the problems of building and operating a mechanism for managing financial and economic security should be individual for each specific enterprise and require taking into account its strategic goals and features of problems related to individual elements of the management system, areas, and objects (technology, personnel, organization, product quality, formation of an information base, etc.), available capacity and resources.

Therefore, an effective mechanism for managing the economic security of agricultural enterprises should ensure the integration of economic processes in the enterprise, link internal resources and the external environment, and provide competitive advantages to achieve the goals of the enterprise.

The volatility of the market environment necessitates constant monitoring of the situation in order to take timely corrective measures. Monitoring the state of economic security, due to its specificity, allows us to solve two problems: firstly, to assess the level of economic security at the enterprise by determining indicators of economic security; secondly, to determine whether the implementation of the strategy will lead to the achievement of the set goals, one of which is to maintain or enhance the level of economic security. Mention should be made of the essential requirements for the information necessary for the effective operation of the monitoring system: - the timeliness of the receipt of information for the possibility of making the necessary management decisions on adjustment; - reliability of the information that adequately reflects the state of controlled processes; - fixing the exact time of its receipt and the exact time to which it belongs. As a rule, in practice, such seemingly simple requirements are rarely met, and without this, the probability of making an error in a managerial decision increases.

So, the main ways to ensure the economic security of the enterprise include: ensuring financial stability and independence; achieving leadership in technology; ensuring a high competitive status; improving management efficiency; optimizing the use of the potential of the enterprise; minimizing the destructive impact of the external

environment; ensuring the functioning of the enterprise within the legal framework; protecting your own trade secrets. The formation of the system of economic security of the enterprise and the organization of its functioning should be based on the methodological foundations of the scientific theory of security. The objectives of the system of economic security of the enterprise help to determine the answers to the following questions: what needs to be done, what should be achieved; what tasks need to be solved to achieve the goals; what are the main functions of the enterprise security system that determine the range of activity of this system.

The set of measures aimed at counteracting threats and increasing the level of economic security of an enterprise includes the formation of the necessary corporate resources (capital, personnel, rights, information, technology, and equipment); forecasting and planning of economic security by functional components; strategic planning of financial and economic activity of an enterprise (organization); tactical dominance of economic security in terms of functional components; operational management of the financial and economic activities of the enterprise (organization); implementation of a functional analysis of the level of economic security; generalized assessment of economic security.

Conclusions and suggestions. The economic security of a business entity is an important characteristic of the state of its position in the market. In agriculture, it has a certain specificity and ambiguous interpretation. With this in mind, the essence of the concept of "economic security of an agricultural enterprise" should be considered as a state of its ability not only to effectively carry out economic activities, meet its obligations and effectively respond to the impact of endogenous and exogenous risks, but also to ensure the conditions for sustainable development based on taking into account the dependence of performance enterprises from the influence of soil and climatic conditions

The formation of the state of economic security of business entities requires proper justification. In the context of the above, in scientific and practical terms, it is important to use an algorithm for the formation of the state of economic security of an agricultural enterprise, which should be considered as an element in its management decision-making system, justifying the procedure for engaging a certain mechanism to ensure economic security, which is implemented in response to the actual impact of risky factors due to a separate functional component of economic security in a specific target area.

The balance between the elements of the mechanism and the functional components of economic security largely leads to the long-term development of agricultural enterprises. Therefore, it is proposed to determine the effectiveness of solving the problems of forming economic security on a comprehensive basis - by assessing the effectiveness of using individual elements of the mechanism and functional components of economic security, by a comprehensive assessment of the compliance of an enterprise with the state of economic security and assessing the effectiveness of an enterprise from the standpoint of sustainable development.

The effective further development of agricultural enterprises is closely related to taking into account the causes and factors that have the most significant impact on the

state of their economic security. At the same time, with regard to external causes and factors, it is noted that it is important to take into account: the provisions of the institutional environment, manifestations of monopoly in certain sectors of the agro-industrial complex, possible conflicts with business partners, a decrease in the purchasing power of consumers, raiding, extreme weather conditions, military conflict. In turn, among the internal reasons, the significance of accounting is noted: the proper organization of business processes, the improvement of staff qualifications, the strengthening of marketing policy, and the increase in the innovative level of all components of production.

The main prerequisite for the development of agricultural enterprises is the formation of an appropriate state of their economic security, the conceptual foundations for increasing the effectiveness of the formation of which are based on the involvement of all components of sustainable development, the possibilities of state support for the components of sustainable development, the functional improvement of the process of forming the state of economic security, the algorithm for forming the state of economic security, opportunities for a flexible choice of tools and measures to ensure economic security and a methodological approach to assessing the level of economic security.

Improving the process of forming the state of economic security of agricultural enterprises is proposed to be carried out on the basis of the activation of the management decision-making system, based on the transition of enterprises to the position of sustainable development, functional and organizational improvement of the process of forming the state of economic security, preparing scenarios for the possible development of enterprises, flexible variation of regulatory tools and measures in accordance with the action of risk factors, improving the qualification level of enterprise management for successful participation in state support programs.

Increasing the efficiency of fulfilling the tasks of forming the state of economic security of agricultural enterprises largely depends on the complexity and flexibility of its assessment, which is proposed to be carried out on the basis of fuzzy economic and mathematical modeling tools and a separate comprehensive assessment of the level of economic security of enterprises and its changes depending on the implementation of regulatory measures and tools.

References:

1. Vaskova, Yu. I. (2014). The financial safety of a company is a leading component of economic safety and a means of preventing a company's crisis. *Science and Economics*, 1(33), 230–234. (in Ukrainian)
2. Hudz, O. Ye. (2013). The methodological platform for building a strategy for ensuring the financial security of an enterprise. *Bulletin of the Sumy National Agrarian University. Finance and credit*, (1), 7–12. (in Ukrainian)
3. Cheberiako, O. V., & Kryvoviaz, M. A. (2015). The methodological platform for building a strategy for ensuring the financial security of an enterprise. *Economy and state*, (1), 94–97. (in Ukrainian)
4. Halushchak, V. V. (2016). Financial stability and financial strategy of the enterprise as an effective formation and use of financial resources. *Global and national economic problems*, (4), 810–813. (in Ukrainian)

5. Korniienko, T. O. (2019). Conceptual principles of increasing the efficiency of the process of forming the state of economic security in agricultural enterprises. *International Science Journal "Internauka"*, (4), 30–34. URL:DOI: 10.25313/2520-2294-2019-4-4914 (in Ukrainian)
6. Saukh, I. (2017). The financial potential of an enterprise as an object of strategic analysis. *Economic Journal of Lesya Ukrainka East European National University*, (1), 132–141. (in Ukrainian)
7. Sabetska, T. I. (2017). Anti-raiding mechanisms as a component of the formation of an enterprise economic security strategy. *Economy and society*, (8), 31–34. (in Ukrainian)
8. Liashenko, O. M. (2017). Classification of threats to the financial security of a machine-building enterprise. *Black Sea Economic Studios*, (2), 44–48. (in Ukrainian)
9. Korniienko, T. O., Chvertko, L. A., & Vinnytska, O. A. (2020). Analysis and assessment of the state of economic security of the region. *Economy. Finances. Law*, 10(2), 17–22. URL: DOI:10.37634/efp.2020.10(2).4 (in Ukrainian)
10. Korniienko, T. O. (2022). The impact of threats and risks on the formation of the enterprise's economic security system. *International Science Journal "Internauka"*, 2022. No. 4. P. 43-48. URL: <https://doi.org/10.25313/2520-2294-2022-4-7987> (in Ukrainian)
11. Dziallas, M., Blind, K. (2019). Innovation indicators throughout the innovation process: An extensive literature analysis. *Technovation*. № 80-81, P. 3-29. URL: DOI: <https://doi.org/10.1016/j.technovation.2018.05.005>
12. Potudanskay V.F., Borovskikh N.V., Kipervar E.A. (2017). Problems of formation and development of the innovative potential of workers of light industry enterprises. *Espacios*. Vol. 38. № 49. C.9. (in Ukrainian)
13. Bradul A., Varava L., Turylo A., Dashko I., Varava A. (2021). Forecasting the Effectiveness of the Enterprise to Intensify Innovation and Investment Development, Taking into Account the Financial Component of Economic Potential. *EasternEuropean Journal of Enterprise Technologies.*, 4 (13 (112)), 89-100. URL: <https://doi.org/10.15587/1729-4061.2021.239249>. (in Ukrainian)

ПСИХОЛОГІЧНІ ОСОБЛИВОСТІ БЕЗПЕКИ ЖИТТЄДІЯЛЬНОСТІ ОСОБИСТОСТІ В НАДЗВИЧАЙНИХ СИТУАЦІЯХ ТА ЇЇ ЖИТТЄСТІЙКІСТЬ

Olena Kosyanova,
PhD (Candidate of Psychological Sciences),
associate professor,
Department of Theory and Methods of
Practical Psychology,
The State Institution "South Ukrainian
National Pedagogical University
named after K. D. Ushynsky",
olenakosyanova@gmail.com
<https://orcid.org/0000-0001-9532-9981>

Анотація. Дослідження присвячене всебічному розумінню процесу формування життєстійкості, об'єднавши потік наукової літератури про життєстійкість із тим, що, на нашу думку, є нероздільними з реакціями стресу та його подоланням. Розроблена авторська модель, яка не тільки надає чітке представлення взаємозв'язків між життєстійкістю, стресовими станами та безпекою життєдіяльності, але й підкреслює існуючі прогалини в тому, що ми знаємо про життєстійкість на їх перетині. Забезпечуючи концептуальну ясність, модель може служити дорожньою картою для систематичного просування науки. Проведений кореляційний аналіз виявив цілий ряд статистично значущих зв'язків між показниками життєстійкості, стресу та безпеки життєдіяльності, що збігається із першопочатковою гіпотезою нашого дослідження. Виявлено позитивний кореляційний взаємозв'язок між показниками стресу та глобальної безпеки ($r=599$; при $p=0,01$). Так, глобальна безпека (чи небезпека) проявляється в хвилюванні над проблеми світового, всесвітнього масштабу, думки про запобігання глобальним катастрофам, катаклізмам, епідеміям та війнам. Також, вона проявляється в побоюванні за деструктивні дії керівників окремих держав, терористів, фанатиків. Такі отримані відповіді нашої гіпотезі, про те, що стресові стани українців останні вісім місяців пов'язані з відчуття глобальної небезпеки за своє життя та життя рідних та близьких¹.

Вступ та сучасний стан досліджуваної проблеми. Збереження здоров'я громадян кожної країни є пріоритетним напрямком у безпеці життєдіяльності людини. Такий підхід повністю узгоджується з міжнародною теорією та практикою надання психологічної, медичної та соціальної допомоги особам, які займаються будь-яким видом діяльності. Центральним завданням практичної психосоціальної роботи у безпеці життєдіяльності вважається сприяння оптимальній адаптації до умов соціальної середовища як окремих осіб, сімей та інших груп населення.

¹ Психологія станів: хрестоматія за ред. проф. А. О. Прохорова. 2004. 608 с.

Події в Україні, які тривають з 24 лютого 2022 року більшість вчених називають першою «війною в соціальних мережах», що транслюються в прямому ефірі не лише через традиційні новинні видання, але й у таких додатках, як Instagram, Twitter і TikTok, з небаченою раніше швидкістю. Попередні дослідження показують, що зображення та відео насильства поширюються як лісова пожежа. Деякі відео з тегом #UkraineWar лише за кілька днів переглянули 600 мільйонів разів. Ці зображення, відео та аудіозаписи можуть зворушити кожного та мати величезний психологічний вплив як на громадян України, так і за її межами.

Враховуючи глобальні світові катаклізми останніх років такі як нещодавні громадянські заворушення в Сирії, нестабільність в Іраку, конфлікти в інших країнах і пандемію COVID-19, вторгнення в Україну є ще одним у і без того довгому списку травматичних подій, які можуть негативно вплинути на психічне здоров'я людства.

З даними Всесвітньої організації охорони здоров'я (ВООЗ) в ситуаціях збройного конфлікту «приблизно 10 відсотків людей, які пережили травматичні події, матимуть серйозні проблеми з психічним здоров'ям, а ще 10 відсотків розвинуть поведінку, яка перешкоджатиме їхній здатності ефективно функціонувати»². Стресові стани, тривога та депресія, а також психосоматичні проблеми, такі як безсоння, є найпоширенішими ефектами. Незважаючи на це, все ж таки життєстійкість як одна з ключових екзистенційних компетенцій сучасної людини, яка живе в потоці безперервних змін, нестабільності, невизначеності та перманентної кризи може стати в нагоді в сучасних умовах³.

Незважаючи на зростаючий інтерес до вивчення концепції життєстійкості, існуючі дослідження часто не враховують особливості безпеки життєдіяльності, які, в свою чергу, викликають потребу в спробах подолання стресових станів. Стверджуючи необхідність спільного вивчення стресу, стійкості та безпеки життєдіяльності, щоб зрозуміти, як особистість формує стійкість перед лицем небезпеки, в нашому дослідженні ми систематизували результати більш ніж сотні робіт щодо цих трьох досліджуваних параметрів. Критично оцінюючи життєстійкість, прояви стресових станів та безпеки життєдіяльності сучасного мислення в психології, ми намагаємося розробити модель дослідження. Її основа – це побудова процесу формування психологічної життєстійкості особистості в умовах небезпеки життєдіяльності та стресових станів з запропонованим чітким шляхом для майбутніх досліджень⁴.

² Склень О.І. Психологічні особливості поведінкових стратегій подолання стресу в професійній діяльності працівників пожежно-рятувальних підрозділів МНС України: дис. канд. психол. наук. Харків, 2008. 198 с.

³ Тептюк Ю.В. Психологічні умови розвитку стресостійкості особистості у дорослому віці. Вісник Київського національного університету імені Тараса Шевченка. Військово-спеціальні науки. 2018. Вип. 1. С. 44–47.

⁴ World Health Organization. Mental health in emergencies: psychological and social aspects of health of populations exposed to extreme stressors. Geneva: World Health Organization; 2003.

В якості мети нашого дослідження виступає пошук ймовірного взаємозв'язку життєстійкості особистості, її стресових станів та психологічних основ безпеки життєдіяльності.

На основі мети нами сформульовані наступні **задачі** дослідження:

1) розкрити історію розвитку розуміння психологічних основ безпеки життєдіяльності особистості та поняття війни як крайньої форми порушення безпеки;

2) проаналізувати форми управління стресом і формування життєстійкості особистості;

3) побудувати авторську інтегративну модель дослідження життєстійкості, стресу при порушенні безпеки життєдіяльності;

4) дослідити особливості взаємозв'язків різновидів безпеки життєдіяльності, стресових станів та життєстійкості особистості.

Об'єкт дослідження – психологічні основи різновидів безпеки життєдіяльності, стресові стани та життєстійкість особистості.

Предмет дослідження – особливості прояву стресових станів та життєстійкості в умовах порушення різних видів безпеки життєдіяльності.

Методи дослідження:

1. теоретичні методи (аналіз, порівняння, узагальнення) використовувались з метою вивчення психологічної літератури;

2. емпіричні (тестові методики: опитувальники Методика діагностики життєстійкості під кер. С. Мадді, Методика для діагностики стану стресу К. Шрайнера, Опитувальник «Безпека життєдіяльності» (БЖ) В.П. Прядеїна);

3. методи математичної статистики застосовувались для опрацювання отримання даних; обробка статистичних даних проводилась за допомогою табличного процесора MS Excel v.16.0 и IBM SPSS Statistics 20.

Дослідження проводилося протягом 2022 року на базі Південноукраїнського національного педагогічного університету імені К. Д. Ушинського. Усього на різних етапах дослідження обстежено було біля 100 осіб у віці від 19 до 47 років. З них основну вибірку склали 45 респондентів, що проживають в Україні з початку повномасштабної війни 2022 року.

Результати дослідження та їх обговорення.

Аналіз результатів багатьох досліджень показують, що люди можуть відчувати стрес, пов'язаний з порушенням безпеки життєдіяльності, у відповідь на тригери, які мають різний ступінь тяжкості: від повсякденних робочих перешкод до серйозних несприятливих подій, таких як економічні кризи, війни та пандемія COVID-19^{5 6 7}.

Багатогранність стресових факторів у житті людини спонукала дослідників і практиків однаково зрозуміти життєстійкість, яку використовували для

⁵ Титаренко Т.М. Життєві кризи: технології консультування. Перша частина. Київ, 2007. 144 с.

⁶ Корольчук М.С., Крайнюк В.М. Соціально-психологічне забезпечення діяльності в звичайних та екстремальних умовах: навчальний посібник. Київ, 2009. 576 с.

⁷ Балл Г.А. Личностная надежность и ее соотношение с личностной свободой. Психология в радиогуманистической перспективе. К., 2006. С. 289 –305.

пояснення того, чому деякі люди продовжували активну життєдіяльність і навіть з більшою якістю життя, коли піддавались впливу стресорів (тобто «будь-яка подія, сила або стан, що призводить до фізичного чи емоційного стресу»; Американська психологічна асоціація, 2020). Дійсно, спостерігається зростаючий і широкий інтерес до розуміння процесів життєстійкості, враховуючи шкідливі наслідки порушення безпеки життєдіяльності.

Аналіз літератури показує, що концепція життєстійкості відображається досить загально і погано визначається, часто використовується у зв'язку з безліччю інших понять, таких як мужність і наполегливість⁸. Така відсутність конкретності обмежує наше розуміння життєстійкості як конструкції та її зв'язку з ключовими параметрами безпеки життєдіяльності та стресом. Дійсно, прямо посилаючись на психологічну природу життєстійкості, дослідження, що вивчають безпеку життєдіяльності, часто відхиляються від поточного мислення, яке є провідним у наукових дослідженнях психологічної життєстійкості^{9 10}.

Психологічна життєстійкість в аншому дослідженні розуміється як процес реагування особистості, що включає сприйняття, думки, стратегії подолання стресових станів та поведінку у зв'язку з небезпекою життєдіяльності. Такий погляд на життєстійкість заснований на поглядах різних психологічних шкіл. Основний принцип формування життєстійкості полягає в тому, що він вимагає врахування тригера (наприклад, порушення безпеки життєдіяльності), а також суб'єктивні реакції на стрес (стратегії подолання), які особистість проявляє при реакції на цей тригер. Таким чином, порушення безпеки життєдіяльності, якими б серйозними вони не були, є лише потенційно, а не фактично стресовими за своїм впливом. Життєстійкість як явище потребує фактичної стресорної реакції. У той час як дослідження життєстійкості особистості часто посилається на психологічні концепції, систематичний прогрес у літературі з безпеки життєдіяльності можливий лише за умови точного й послідовного включення основ, на яких він спирається. Визнання життєстійкості як реакції, що викликані стресором (ами), передбачає необхідність перемістити фокус з життєстійкості на стресовий стан¹¹.

Незважаючи на те, що кілька досліджень особистості розглядають життєстійкість з точки зору процесів, в більшості, все ж таки, життєстійкість

⁸ Ларіна Т.О. Життєстійкість як життєве завдання особистості. Актуальні проблеми психології: Психологічна герменевтика за ред. Н.В. Чепелевої. К. ДП «Інформаційно-аналітичк агентство», 2007. Том 2, вип. 5. С. 131–138

⁹ Bonanno A., Sara A. Romero & Sarah I. Klein (2015) The Temporal Elements of Psychological Resilience: An Integrative Framework for the Study of Individuals, Families, and Communities, *Psychological Inquiry: An International Journal for the Advancement of Psychological Theory*, 26:2, 139–169 Bryce JW. Walker N. Ghorayeb F, et al. Life experiences, response styles and mental health among mothers and children in Beirut, Lebanon. *Soc Sci Med.* 1989;28:685–695.

¹⁰ Hobfoll, Stevan (2001). "The Influence of culture, community, and the nested-self in the stress process: Advancing conservation of resources theory". *Applied Psychology.* 50 (2): 337–421. doi:10.1111/1464-0597.00062.

¹¹ Чиханцова О.Г. Життєстійкість та її зв'язок із цінностями особистості. *Проблеми сучасної психології.* 2018. № 42. С. 211–231.

розглядається у відповідь на порушення безпеки життєдіяльності, що подано специфічними стресорами. Взявши це за основу нашого дослідження, ми пропускаємо те, що життєстійкість може проявлятися до конкретної несприятливої події чи сукупності обставин, але не до всього комплексу небезпечних подій чи явищ у житті людини. Крім того, особистість може постраждати від самої несприятливої події (наприклад, війни чи глобальної пандемії), але реагувати по-різному. Відокремлюючи життєстійкість від безпеки життєдіяльності (тобто того, до чого людина стійка), зосередження уваги на особистостях як життєстійких (чи ні) – як це відображено в диспозиційному підході до життєстійкості – ймовірно, дасть лише частковий звіт про психологічну життєстійкість¹².

У нашій роботі ми прагнемо поглибити знання про життєстійкість в ситуаціях несприятливих подій шляхом емпіричного дослідження, яке стосується всіх аспектів базової концептуалізації безпеки життєдіяльності та стресових станів. Роблячи це, ми прагнемо відповісти на таке дослідницьке запитання: що ми знаємо про те, як і з якими ефектами особистість стає стійкою, тобто про процес формування психологічної життєстійкості? Ми розглядаємо наше дослідницьке питання, проводячи також систематичний і комплексний огляд літератури, яка концептуально керувалася теоріями безпеки життєдіяльності в психології, що включає відповідні наукові дослідження зосереджені на життєстійкості, стресових станах та їх подоланні.

Психологічну життєстійкість визначають і застосовують у літературі як процес пристосування та підтримки функціонування в умовах стресових подій (небезпеки життєдіяльності)¹³. Це визначення припускає, що висновок про життєстійкість можна зробити за наявності двох ключових індикаторів: особистість зіткнулася зі стресом і все ж функціонує нормально.

Що стосується життєстійкості, людину не можна охарактеризувати як стійку, якщо вона фактично не стикається з умовами, що викликають стрес (тобто стресором). Стрес – це значний дисбаланс між вимогами ситуації та здатністю людини реагувати. Після потенційно небезпечної ситуації реакції на стрес розгортаються, коли люди оцінюють умови, що виникли, як нерелевантні, доброякісні або стресові. Тому важливо відокремити тригери стресу від досвіду стресу, оскільки не всі тригери сприйматимуться як стресові. Життєстійкість як явище має значення лише тоді, коли умови, що виникають, оцінюються як стресові.

Стосовно другого показника життєстійкості (тобто нормального функціонування), люди не просто поглинають негаразди та продовжують функціонувати, не намагаючись мінімізувати втрати та максимізувати вигоди. Стійкість не існує окремо від спроб пом'якшити стресові фактори, і на неї

¹² Green BL, Friedman MJ, de Jong JTVM, et al., editors. Trauma interventions in war and peace: prevention, practice and policy. New York: Kluwer/Plenum; 2003.

¹³ Williams, T. A., & Shepherd, D. A. (2016). Building resilience or providing sustenance: Different paths of emergent ventures in the aftermath of the Haiti earthquake. *Academy of Management Journal*, 59(6), 2069–2102. <https://doi.org/10.5465/amj.2015.0682>

можуть впливати спроби адаптивно впоратися з руйнівним стресом. Подолання визначається як думки та поведінка, які використовуються для управління внутрішніми та зовнішніми вимогами ситуацій, які оцінюються як стресові і є невід’ємним «механізмом стійкості», який мінімізує вплив стресу та забезпечує безперервне функціонування. Фактично переживання труднощів і подолання їх ефективно сприяє розвитку стійкості з часом. Тому в інтересах розуміння того, що ми знаємо про процес формування психологічної стійкості, ми не можемо розглядати цю концепцію окремо від стресу та подолання. У результаті ми розширили наші концептуальні межі, включивши в них концепції стійкості, стресу та подолання небезпечних ситуацій життєдіяльності¹⁴.



Рис. 1. Авторська модель дослідження життєстійкості особистості, безпеки життєдіяльності та стресу.

В нашому дослідженні також проводився систематичний огляд, що включав проведення пошуку в базах даних Web of Science, Business Source Premier і PsycINFO за ключовими словами, пов'язаними з нашою головною темою. Концептуальні межі, описані вище, керували нашим вибором пошукових термінів для ідентифікації відповідних статей. Переглядаючи дослідження стресу, ми зрозуміли, що терміни «дистрес» і «деформація» використовувалися

¹⁴ Титаренко Т.М. Життєві кризи: технології консультування. Перша частина. Київ, 2007. 144 с

як синоніми зі стресом і тому до наших пошукових термінів додали «дистрес» і «напруження», оскільки вони були в концептуальних межах. Крім того, оскільки дослідження стресу та дослідження подолання сильно перетинаються, ми зрозуміли, що більшість синонімів подолання використовуються у зв'язку зі словом «стрес», наприклад «керувати» або «впоратися», і тому були зафіксовані, коли ми шукали «стрес». Наші пошукові терміни для охоплення безпеки життєдіяльності на рівні особи узгоджуються з попередніми оглядами, а також включають взаємозв'язок щодо стійкості, стресу чи подолання.

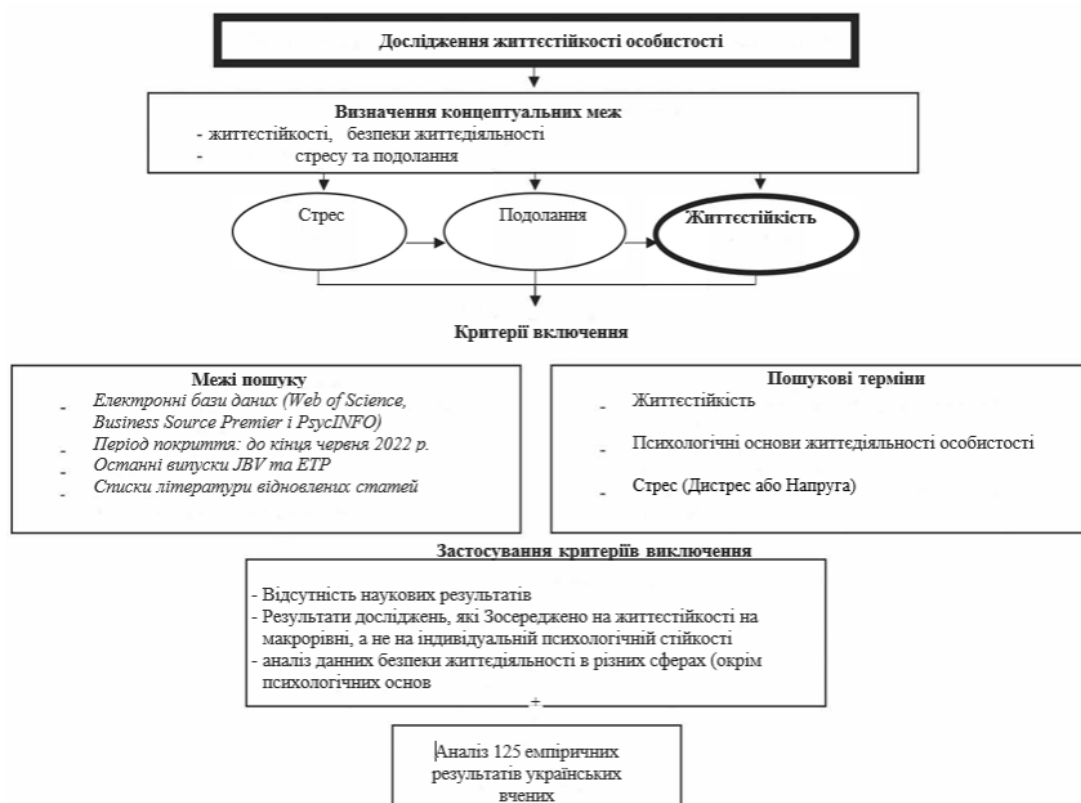
Щоб створити широку мережу, враховуючи вищевказані критерії, наш пошук не був прив'язаний останніми роками. Цей початковий пошук у базі даних отримав дуже велику кількість результатів; більше тисячі результатів досліджень щодо життєстійкості, біля двох тисяч результатів щодо подолання стресу та майже триста результатів щодо психологічних основ безпеки життєдіяльності.

Розробивши вибірку робіт для огляду, в нашому дослідженні були узагальнені ключові висновки усіх наукових результатів концептуалізації стійкості, стресу та подолання, їх теоретичної бази та методів дослідження. Прочитавши та проаналізувавши кожну зі статей, ми визначили основні досліджувані змінні та їхній зв'язок із кожною з розглянутих концепцій, що дало нам «картину» того, як змінні взаємопов'язані відповідно до літератури.

Загалом ми виявили, що ці визначені змінні або намагалися пояснити детермінанти стійкості, стресу та подолання, та/або їх вплив. Це розуміння нашої вибірки змусило нас класифікувати змінні за їхньою основною спрямованістю, а саме, за передумовами та/або результатами стійкості, стресу чи подолання. Крім того, у літературі про стрес ми помітили, що існують змінні, спрямовані на пом'якшення стресу (включаючи подолання), тому ми додали категорію для пом'якшувальних факторів. Крім того, у літературі щодо подолання стресу ми визначили підгрупу статей із чітким фокусом на тому, як підприємці справляються зі стресом, і тому додали категорію для стратегій подолання. Потім ми зайнялися індуктивним якісним кодуванням, щоб кластеризувати змінні в кожній категорії за темами (наприклад, соціальна підтримка та культура були кластеризовані під «соціальними факторами» в літературі про стійкість). Статті можуть включати більше ніж одну тему (наприклад, досліджувати когнітивні та емоційні передумови стійкості) і/або належати до кількох категорій (наприклад, розглядати як попередні, так і результати)¹⁵.

Наша попередня аналітична робота з теми дослідження дає можливість підібрати систему методів та методик, які дозволять зробити кількісний та якісний аналіз дослідження для вивчення процесу формування життєстійкості в умовах небезпеки життєдіяльності особистості в стесових станах. При цьому, виникає необхідність відповідності наступним вимогам.

¹⁵ Саух П.Ю. Соціокультурні тенденції в сучасному молодіжному середовищі: цивілізаційний вимір. Педагогіка і психологія. Вісник НАПН України. 2017. № 4 (97). С. 30–38.

По–перше, оскільки життєстійкість є процесом реагування, викликаним стресом, ми повинні переконатися, що досліджується саме життєстійкість в умовах, де негаразди розгорталися або розгортаються, як зазначено вище, і що ми відбирали досліджуваних, які пережили негаразди як психологічно важкі (тобто стресові), а не тих, хто просто ризикує пережити стрес.

По–друге, нами побудована авторська модель досліджень особистості щодо життєстійкості, щоб полегшити причинно–наслідкові висновки та динамічні міркування. Такі наші завдання були вирішальними в психологічному дослідженні оскільки показали чіткі поздовжні та проспективні траєкторії відповідей на життєві стресори. Оскільки життєстійкість може змінюватися з часом, наприклад, деякі люди можуть демонструвати ознаки нормального функціонування, але потім відчувати відстрочену негативну реакцію¹⁶, подвійні дослідження осіб можуть охопити цей динамізм, його причини та наслідки. Більше того, оскільки порушення життєдіяльності, стрес і життєстійкість не виключають одне одного, потрібні подвійні дослідження, щоб довести, як і в який момент ці конструкції взаємодіють, щоб впливати одна на одну.

Результатом емпіричного дослідження стала батарея даних щодо життєстійкості та її компонентів – залучення, контролю та ухвалення ризику, а також стресових станів. Також зведена таблиця даних містить ставлення випробуваних до основних різновидів безпеки таких як: глобальна; природна; життєдіяльності; діяльності; спілкування та здоров'я. Також продіагностовано якості досліджуваних, які, ймовірно, впливають на його ставлення до безпеки: екстремальність; безшабашність; моральність; розбещеність; передбачливість; недовірливість.

Аналітичну роботу з отриманими результатами ми почали з первинного статистичного аналізу даних дослідження.

Таблиця 1.

Первинні дані показників життєстійкості, безпеки життєдіяльності та стресу (n=45)

Показники	х	σ	CV	Me	Mo	max	min
Стрес	4	1,06	28	4	4	6	2
Глобальна	29	4,46	15	30	32	35	21
Природна	20	4,14	20	20	24	29	13
Життєдіяльності	31	2,73	9	31,5	32	34	26
Діяльності	26	4,71	18	25	20	35	20
Спілкування	29	3,55	12	28,5	28	34	22
Здоров'я	20	4,15	21	18	18	30	15
Нейротизм	26	4,66	18	26	26	36	18
Екстремальність	23	6,08	27	21	21	36	14
Безшабашність	22	6,07	28	24	24	29	6
Моральність	26	4,95	19	26,5	30	33	15

¹⁶ Pangallo, A., Zibarras, L. D., Lewis, R. & Flaxman, P. Resilience through the lens of interactionism: a systematic review, 2015 Mar; 27(1):1–20. [PubMed] doi: 10.1037/pas0000024

Розбещеність	26	4,58	18	26,5	28	34	17
Передбаченість	27	5,40	20	28	4	32	12
Недовірливість	20	5,15	26	16,5	4	27	13
Контрольна	30	3,28	11	29	4	37	25
Фактор 1	107	10,67	10	110	4	125	84
Фактор 2	86	8,88	10	86	93	98	68
Фактор 3	48	8,75	18	46,5	55	69	34
Фактор 4	81	8,24	10	82	30	96	59
Залучення	30	8,12	27	30	30	43	12
Контроль	24	7,52	31	23	32	36	13
Ухвалення ризику	17	4,51	27	18	12	23	9
Життєстійкість	68	21,04	31	68	62	96	15

Примітка: \bar{X} – середнє значення показника у вибірці; σ – середнє квадратичне відхилення; CV – коефіцієнт варіативності; Me – медіана; Mo – мода; max – максимальнє значення показника у вибірці; min – мінімальнє значення показника у вибірці.

Більш наочно отримані статистичні дані представимо у формі діаграм.



Рис.2. Розподіл отриманих результатів за методикою «Життєстійкість (С.Мадді)».

З наведеного графіку (Рис.2.) можна побачити, що більшість досліджених мають середні та високі показники життєстійкості, а також основних компонентів: контроль, ухвалення ризику та залучення. Також аналіз отриманих результатів дозволяє встановити, що показаний високий рівень життєстійкості досягається саме за рахунок компоненту «залучення» який характеризується, згідно авторського розуміння, переконанням в тому, що залучення до процесу, який відбувається, дає максимальний шанс вийти з будь-якої ситуації на позитивній емоції та з позитивним результатом. Такі «плюшки» можуть бути в вигляді задоволення саме процесом залучення. Особистості з розвиненим компонентом залучення отримують задоволення саме від процесу діяльності. Отримані результати узгоджуються з післятестовими бесідами, які проводилися з нашими досліджуваними. Саме в них ми з'ясували види діяльності наших досліджуваних в сучасних умовах війни. В більшості зараз, так

чи інакше, їх діяльність пов'язана з волонтерською роботою. Вона може бути у вигляді хоббі в увільний час (плетіння сіток) , чи у реальній роботі (логістика, психологічна допомога) пов'язаній з волонтерством. Також це може бути основна діяльність, яка в умовах війни була повністю переорієнтована на допомогу армії та громадянам які постраждали від війни. З післятестових бесід було з'ясовано, що це може виражатися в матеріальній допомозі армії, яка досягає більш ніж тридцяти відсотків від загальних витрат сім'ї.



Рис.3 Розподіл отриманих результатів за методикою «Діагностика стану стресу (К. Шрайнер)».

В наведеному графіку (Рис.3.) ми можемо константувати, що більшість досліджених мають середні та високі показники стресового стану. У відносно найменшого числа опитуваних виявлено низький рівень стресового стану. В післятестових бесідах наші досліджувані за допомогою методу самоспостереження встановлюють, що все рідше спостерігають стресові стани, по відношенню до початку повномасштабної війни. Особливо їх все ж таки бентежить з початком поганих погодних умов відсутність світла, тепла та невизначеності майбутнього.

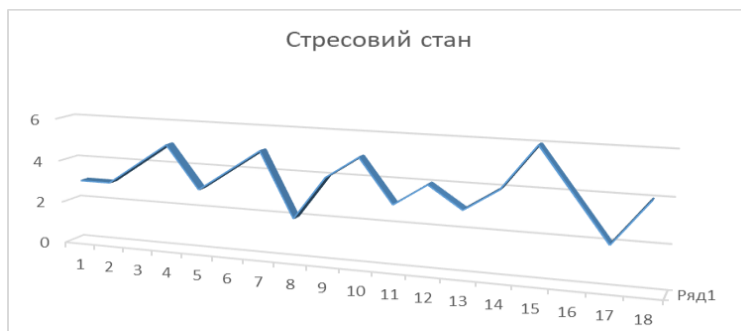

Рис.4. Розподіл отриманих результатів за методикою «Безпека життєдіяльності» (В.П. Прядєїна та А. Ф. Чернавського).

З наведеного графіку видно, що більшість досліджених мають середній та високий рівень важливіших різновидів безпеки. Так, високий рівень глобальної безпеки пояснюється хвилюванням за проблеми світового, всесвітнього масштабу, думки про запобігання глобальним катастрофам, катаклізмам, епідеміям та війнам. Це стикується з ситуацією в нашій країні. Побоювання за деструктивні дії керівників окремих держав, терористів, фанатиків згідно авторської концепції також підтверджується отриманими даними.

Середній та низький рівень природної безпеки нашої емпіричної групи визначається характером їжі та її вживанням. Дійсно, існують випадки, коли в досліджуваній групі вітають думки відносно навичок, що сприяють виживанню (уміння плавати, розвести багаття, пристосуватися до живлення без світла чи обмеження води).

Високий рівень безпеки життєдіяльності оснований на передбачливості у повсякденному житті. Наші досліджувані намагаються запобігти або знизити ризик можливих неприємностей у побуті, що є актуальним в аспекті своєчасної зарядки телефонів, павер банків, ватарей авто. Також це пов'язано з організацію побуду в сучасних умовах війни.

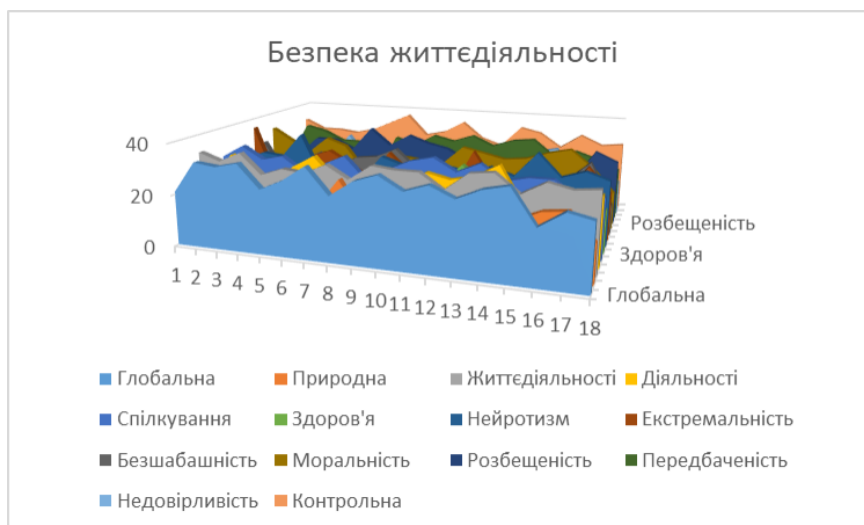
Середній рівень (в більшості випробуваних) показника безпеки в діяльності пов'язаний з намаганням уникати можливих помилок, висока особиста відповідальність та лабільність до розпоряджень начальника, що в сьогоднішні для українців пов'язано зі страхом втратити роботу.

Середній та низький рівень безпеки здоров'я пов'язаний в більшості з тим, що досліджувані не бояться зараз за своє самопочуття, взагалі вони вказують на те, що навіть старі хвороби зараз не хвилюють.

При цьому якість особистості – прагнення до екстремальних видів діяльності, що свідомо береться як антипод не тільки до безпеки, але і до ряду якостей, що розглядаються спостерігається в нашій емпіричній групі на досить низькому рівні. І не дарма, тому що в післятестовій бесіді більшість досліджуваних вказала, що все їх життя зараз цілком дуже екстремальне (особливо для тих хто живе в небезпечних районах).

Середній та низький рівень показника спілкування показує відносну безпеку досліджуваних при взаємодії у малознайомих людей та компаній. Також може і не спостерігатися обережність у відновленні старих знайомств. Здоров'я.

Достатньо низькі бали по шкалі здорового способу життя показують відсутність інтересу досліджуваної групи до загартовування, фізичної культури та дотримання режиму харчування. Саме такі отримані дані узгоджуються з тим, що в сучасному стані країни, люди, все рідше сосереджують свою увагу на здоровому способі життя. Також досліджувані в післятестових бесідах підтверджували, що не відмовляються навіть від діяльності, яка може завдати шкоди здоров'ю. Досліджувані навіть не клонцентруються на уникненні контактів з хворими, що застудилися або грипозними. В цьому аспекті вони кажуть що їх поведінка дуже відрізняється від минулорічної під час COVID-2019.

Невисокі показники по шкалі безшашабність показують неготовність до необдуманого та невиправданого ризику. Навпаки відсутня віра у долю, рок,

призначеність життєвого шляху і впевненість що все залежить саме від конкретної людини і пока вона жива – все можна виправити.

Середні та високі (поодинокі) показники моральності, що проявляються залагодженим з дитинства чесністю та гуманністю, найчастіше альтруїстичне ставлення до оточуючих. Критичне ставлення до аморальності, прагнення усунути її, чи виправити.

Розбещеність, що в нашій досліджуваній групі проявлена середніми показниками передбачає основний життєвий принцип – брати від життя все, незважаючи на оточуючих і застарілі моральні принципи.

Передбачливість проявляється середніми та поодинокими низьким показниками і характеризується вибором кількох альтернатив позитивного кінцевого результату. Передбачення можливих неприємностей, які можуть зіпсувати майбутнє та їх запобігання.

Нейротизм проявлений високим показниками і свідчить про постійне тривожне почуття, часто не викликане об'єктивними причинами, оцінка того, що відбувається лише з негативного боку. Сором'язливість, невпевненість, порушення сну.

Наступним кроком у нашій роботі є проведення кореляційного аналізу за критерієм Пірсона, з метою пошуку статистичного значущих зв'язків між досліджуваними показниками.

Таблиця 2.

Статистично достовірні зв'язки показників життєстійкості, безпеки життєдіяльності та стресу (n=45)

Показники	Життєстійкість	Природна	Глобальна	Життєдіяльність	Діяльність	Спілкування	Здоров'я	Нейротизм	Екстремальність	Безшабашність	Моральність	Розбещеність	Передбаченість	Недовірливість	Контрольна	Фактор1	Фактор2	Фактор3	Фактор4	Залучення	Контроль	Стрес	
Життєстійкість	1						,541 [*]								-,622 ^{**}								
Природна		1									,503 [*]					,593 ^{**}		,539 [*]		-,511 [*]	,860 ^{**}	,876 ^{**}	
Глобальна			1				,474 [*]							,771 ^{**}						,680 ^{**}			,599 ^{**}
Життєдіяльність				1											,562 [*]		,597 ^{**}						
Діяльність					1															,553 [*]			-,523 [*]
Спілкування			,474 [*]						-,580 [*]									,494 [*]		,714 ^{**}			
Здоров'я	,541 [*]						1																
Нейротизм								1															
Екстремальність									1	,595 ^{**}													
Безшабашність										1	,595 ^{**}												
Моральність											1	,554 [*]											
Розбещеність												1											
Передбаченість													1										
Недовірливість														1									
Контрольна	,622 ^{**}														1								
Фактор1		,593 ^{**}														1							
Фактор2			,539 [*]														1						
Фактор3				,597 ^{**}														1					
Фактор4					,714 ^{**}														1				
Залучення																				1			
Контроль																					1		
Стрес																						1	

Примітка: * – кореляція статистично достовірна на рівні $p=0,05$;

** – кореляція статистично достовірна на рівні $p=0,01$.

Перш ніж перейти до описового аналізу отриманих результатів кореляційного аналізу варто відзначити, що з таблиці було виключено дані за

шкалою ризикованість (за методикою «Життестійкість» С.Мадді), так як не було виявлено статистично значущих зв'язків цього показника із жодним іншим.

Як бачимо зі зведених табличних даних результатів кореляційного аналізу між різними показниками оманливості та ризикованості існує статистично значущий зв'язок на двох рівнях: $p=0,01$ та $p=0,05$. Це дає нам змогу зробити ряд висновків, а саме.

Найбільш вагомим з кореляційного аналізу досліджуваної групи осіб є позитивний кореляційний взаємозв'язок між показниками *стресу та глобальної безпеки* ($r=599$; при $p=0,01$). Так, глобальна безпека (чи небезпека) проявляється в хвилюванні над проблеми світового, всесвітнього масштабу, думки про запобігання глобальним катастрофам, катаклізмам, епідеміям та війнам. Також, вона проявляється в побоюванні за деструктивні дії керівників окремих держав, терористів, фанатиків. Такі отримані відповідають нашій гіпотезі, про те, що стресові стани українців останні вісім місяців пов'язані з відчуття глобальної небезпеки за своє життя та життя рідних та близьких.

Особи із високим рівнем *стресу*, тобто ті, у кого проявляються стресові ознаки, проявляють низький рівень *природної безпеки* в нашій емпіричній групі, що визначається характером виживання в природі ($r=-504$; при $p=0,05$). Це свідчить про те, що в досліджуваних стресові прояви не пов'язані з виживанням в природних умовах.

Показник рівня *стресу* також має позитивний кореляційний взаємозв'язок ($r=560$; при $p=0,05$) з недовірливістю, яка виражається упередженістю у винятковій вразливості: від отруєння їжею, радіацією, удару блискавки тощо, перебільшення небезпеки; постійним почуттям провини та підозрілістю та переживанням при взаєминах з оточуючими. Відносно нашої досліджуваної групи така недовірливість також виражається вірою у гороскопи, ворожок, тарологів при високому рівні стресу. Зворотній зв'язок в післятестових бесідах з досліджуваними підтверджує таку поведінку та думки.

Відносно показника *життестійкості* – найбільш вагомий позитивний взаємозв'язок спостерігається з показником, що відповідає за *здоровий спосіб життя* ($r=541$; при $p=0,05$): загартовування, фізичну культуру, дотримання режиму харчування. Це виражається у можливій відмові від діяльності, яка опікне завдати шкоди здоров'ю поруч с високим рівнем життестійкості.

Також зазначимо значний ($r=-511$; при $p=0,05$) взаємозв'язок між показником життестійкості та фактором 4 безпеки життєдіяльності який представлений поєднанням глобальної безпеки, безпеки діяльності та розбещеністю. Така залежність з одного з боку фактора 4 свідчить про високі думи і проблеми вселенського масштабу, демонструючи прихильності до порядку, дисципліни; а також – прагнення взяти від життя все, незважаючи на оточуючих, принципи, мораль та відсутність ідеалів. При цьому життестійкість знижується.

Таким чином, проведений кореляційний аналіз виявив цілий ряд статистично значущих зв'язків між показниками життестійкості, стресу та безпеки життєдіяльності, що збігається із першопочатковою гіпотезою нашого дослідження.

Висновки.

Оглядаючи та об'єднуючи всі отримані та проаналізовані результати наша робота:

- по–перше, забезпечує всебічне розуміння процесу формування життєстійкості, об'єднавши потік наукової літератури про життєстійкість із тим, що, на нашу думку, є нероздільними з реакціями стресу та його подоланням;
- по–друге, розроблена авторська модель, яка не тільки надає чітке представлення взаємозв'язків між життєстійкістю, стресовими станами та безпекою життєдіяльності, але й підкреслює існуючі прогалини в тому, що ми знаємо про життєстійкість на їх перетині;
- по–третє, забезпечуючи концептуальну ясність, модель може служити дорожньою картою для систематичного просування науки;
- по–четверте, проведений кореляційний аналіз виявив цілий ряд статистично значущих зв'язків між показниками життєстійкості, стресу та безпеки життєдіяльності, що збігається із першопочатковою гіпотезою нашого дослідження;
- по–п'яте, вагомим виявлено позитивний кореляційний взаємозв'язок між показниками стресу та глобальної безпеки ($r=599$; при $p=0,01$). Так, глобальна безпека (чи небезпека) проявляється в хвилюванні над проблеми світового, всесвітнього масштабу, думки про запобігання глобальним катастрофам, катаклізмам, епідеміям та війнам. Також, вона проявляється в побоюванні за деструктивні дії керівників окремих держав, терористів, фанатиків. Такі отримані відповіді нашої гіпотези, про те, що стресові стани українців останні вісім місяців пов'язані з відчуття глобальної небезпеки за своє життя та життя рідних та близьких.

References:

1. Психологія станів: хрестоматія за ред. проф. А. О. Прохорова. 2004. 608 с.
2. Склень О.І. Психологічні особливості поведінкових стратегій подолання стресу в професійній діяльності працівників пожежно–рятувальних підрозділів МНС України: дис. канд. психол. наук. Харків, 2008. 198 с.
3. Теплюк Ю.В. Психологічні умови розвитку стресостійкості особистості у дорослому віці. Вісник Київського національного університету імені Тараса Шевченка. Військово–спеціальні науки. 2018. Вип. 1. С. 44–47.
4. World Health Organization. Mental health in emergencies: psychological and social aspects of health of populations exposed to extreme stressors. Geneva: World Health Organization; 2003. [Google Scholar]
5. Титаренко Т.М. Життєві кризи: технології консультування. Перша частина. Київ, 2007. 144 с
6. Корольчук М.С., Крайнюк В.М. Соціально–психологічне забезпечення діяльності в звичайних та екстремальних умовах: навчальний посібник. Київ: Ніка–Центр, 2009. 576 с.
7. Балл Г.А. Личностная надежность и ее соотношение с личностной свободой. Психология в раиоигуманистической перспективе. К., 2006. С. 289–305.
8. Ларіна Т.О. Життєстійкість як життєве завдання особистості. Актуальні проблеми психології: Психологічна герменевтика за ред. Н.В. Чепелевої. К. ДП «Інформаційно–аналітичек агентство», 2007. Том 2, вип. 5. С. 131–138
9. Bonanno A., Sara A. Romero & Sarah I. Klein (2015) The Temporal Elements of Psychological Resilience: An Integrative Framework for the Study of Individuals, Families, and Communities, Psychological Inquiry: An International Journal for the Advancement of Psychological

- Theory, 26:2, 139–169 Bryce JW, Walker N, Ghorayeb F, et al. Life experiences, response styles and mental health among mothers and children in Beirut, Lebanon. Soc Sci Med. 1989;28:685–695.
10. Hobfoll, Stevan (2001). "The Influence of culture, community, and the nested-self in the stress process: Advancing conservation of resources theory". Applied Psychology. 50 (2): 337–421. doi:10.1111/1464-0597.00062.
 11. Чиханцова О.Г. Життєстійкість та її зв'язок із цінностями особистості. Проблеми сучасної психології. 2018. № 42. С. 211–231.
 12. Green BL, Friedman MJ, de Jong JTVM, et al., editors. Trauma interventions in war and peace: prevention, practice and policy. New York: Kluwer/Plenum; 2003. [Google Scholar]
 13. Williams, T. A., & Shepherd, D. A. (2016). Building resilience or providing sustenance: Different paths of emergent ventures in the aftermath of the Haiti earthquake. Academy of Management Journal, 59(6), 2069–2102. <https://doi.org/10.5465/amj.2015.0682>
 14. Титаренко Т.М. Життєві кризи: технології консультування. Перша частина. Київ, 2007. 144 с.
 15. Саух П.Ю. Соціокультурні тенденції в сучасному молодіжному середовищі: цивілізаційний вимір. Педагогіка і психологія. Вісник НАПН України. 2017. № 4 (97). С. 30–38.
 16. Pangallo, A., Zibarras, L. D., Lewis, R. & Flaxman, P. Resilience through the lens of interactionism: a systematic review, 2015 Mar; 27(1):1–20. [PubMed] doi: 10.1037/pas0000024

ВИНИКНЕННЯ, ПОНЯТТЯ, ВИДИ ТА ПРАВОВИЙ ЗАХИСТ ТОРГОВЕЛЬНИХ МАРОК В УКРАЇНІ

Lina Leontieva

Candidate of Law, Associate Professor
Associate Professor of Accounting
and Taxation

Kharkiv National Automobile
and Road University

alinaleontieva777@gmail.com

<https://orcid.org/0000-0002-5336-3134>

Анотація. В даній роботі зроблено історичний аналіз виникнення торговельної марки, як в Україні так і за кордоном. Розглянуті теоретичні аспекти: поняття, функції види торговельних марок. Проаналізовано законодавчу базу інституту інтелектуальної власності. Досліджено проблеми, що постають у сфері правового регулювання торговельної марки в Україні та висвітлено аспекти правових способів захисту права власності на торговельні марки, а також визначено шляхи вдосконалення та найбільш оптимальні способи й дієві механізми захисту. Також окремо розглянуто поняття торговельної марки, як об'єкта права інтелектуальної власності. Окреслені основні положення чинного законодавства України відносно інтелектуальну власності та проаналізовано основні статті Кодексу про адміністративні правопорушення, Цивільного кодексу України, Господарського кодексу України, Кримінального Кодексу України. Проведений правовий аналіз діючих Законів України, що стосуються правового регулювання торговельних марок в Україні. Визначено діяння, за які наступає цивільна, адміністративна та кримінальна відповідальність.

Вступ. Одним зі стратегічних напрямів України є інтеграція до Європейського Союзу, а тим самим питання приведення законодавства України до норм міжнародного права у сфері інтелектуальної власності. Набуває особливого значення в частині виконання міжнародних зобов'язань і завдань Угоди про партнерство та співробітництво між Україною та Європейським Союзом.

Питання розуміння, що таке торговельна марка та правової охорони торговельної марки в Україні стали актуальною тому що, в Україну залучається велика кількість інвесторів і в державі невпинно зростає потреба і набуває цінність інтелектуальна власність. Поряд з цим, зростає необхідність в регулюванні дієвих правових механізмів захисту на національному рівні з залученням міжнародного законодавства. Тому необхідним є розгляд міжнародного та національного законодавства, виявлення недоліків та напрямів діяльності органів державної влади, надання правової оцінки охороні прав на торговельні марки. Торговельна марка є одним із багатогранних за своєю природою об'єктів інтелектуальної власності.

Необхідно з'ясувати, що саме мають на увазі при визначенні поняття торгової марки, які функції покладені на даний інтелектуальний продукт та

основні види. обов'язковим є розгляд національного законодавства стосовно забезпечення правової охорони торговельних марок.

Торговельна марка є одним із найпоширеніших об'єктів права інтелектуальної власності, які використовуються у сфері господарської діяльності. Основною метою використання торговельних марок є індивідуалізація товарів та послуг суб'єктів господарювання. Однак в умовах сьогодення можна побачити чимало торговельних марок, які є дуже схожими зовні та використовуються для позначення тотожних категорій товарів, хоча при цьому належать різним суб'єктам господарювання. Правова охорона, яка надається торговельній марці в Україні відповідно до чинного законодавства, має низку певних підстав, умов та обмежень. Дослідження теоретичних та практичних аспектів, а саме відносно питання особистих (немайнових) та майнових прав, що виникають процесі забезпечення прав інтелектуальної власності, стосовно умов надання правової охорони торговельним маркам досить широко розглядаються в наукових дослідженнях таких вчених як А.Б. Авер'янової, Г.О. Андрощук, О.М. Бандурки, О.В. Безуха, О.А. Беляневич, А.Г. Бобкової, І.В. Венедіктової, А.Т. Комзюка, О. Д. Левічева, О.А. Підпригори, О.О. Підпригори, О.Ф. Скакун, С.Д. Святоцького, Н.О. Саніахметової, О.П. Сергєєва, О.О. Тверезенко, О.І. Харитонової, Р.Б.Шишки та інших науковців.

Виникнення та становлення торговельної марки.

Розглядаючи історію виникнення поняття торговельної марки, то потрібно звернути увагу, що ще з давніх часів (у греків, римлян, єгиптян) використовували певні знаки, використовували певні ярлики під час виготовлення своїх творів гончарства, написання картин тощо, які потім і слугували певною мірою вказівкою де саме вироблявся товар і кому він належав (хто є автором і з якого він міста походження).

Історичні факти вказують на те, що ще 4000 років до н. е.. майстри вперше створили торговельний знак в камені побудованих будівель. Саме ці і знаки, які були знайдені археологами в ХХ ст., вважаються першими товарними знаками. Якщо розглядати сучасні знаки то історія вказує на період рабовласницького ладу. Археологи стверджують і вказують на знахідки в Індії в 1300 році до.н.е. і підтверджують використання торговельних марок. В Європі торговельні марки першими використовували древні греки. Те що збереглося в наші часи – дуже багато історичних пам'яток: глечиків, статуй, амфор, елементів споруд на яких збереглися клеймам гончарів, імена скульпторів, ініціалами архітекторів.

У середні віки з'являлася марка гільдії - нова форма торговельної марки, що відображала характер торгівлі того часу. В гончарному виробництві, вперше використовували торговельні марки на території України.

Саме виготовлення ідентичних товарів в великих обсягах зумовило у ХVІІІ ст. під час бурхливий розвитку промисловості й технічних засобів виробництва потреби у виокремленні своїх товарів і послуг під час виходу на іноземні ринки. Починає в цей час зростати конкуренція та потреби у високій якості продукції на ринку збуту й використання торговельних марок набувало значних обсягів. Саме висока якість деяких товарів різних торговельних марок допомагала їм

здобути популярність на ринку, що в свою чергу визвало бажання використовувати чужий товарний знак і починає поширюватись таке поняття як плагіат та підробка. Товарний знак для споживача - це візитна картка, це обличчя певного підприємства або фірми. Такий товарний знак завоював успіх у покупців, він відомий тому користується довірою, має наміри викликати довіру у покупців та замовників товарів, гарантує що даний товар буде мати високу конкурентоздатність на ринку, як на національному так і під час експорту даного товару, виступає гартом ціни та якості. Саме велика кількість товарних знаків та їх відмінність давали можливість та гарантували виробникам конкурентоздатність.

З юридичної точки зору виникає необхідність у застосуванні до недобросовісних виробників певної відповідальності за порушення прав на торговельну марку і знак. Якщо розглядати саме прийняття такого закону, який став на захисті торговельної марки то він був прийнятий у Франції в 1857 р., у Великобританії – у 1883 р., у Німеччині – у 1884 р., у США – у 1881 р [1, с. 132; 4, с. 326]. На думку А.О. Кодинця, її передумовою стало закріплення за товаровиробниками права на позначення виготовленої продукції оригінальними символічними знаками та встановлення системи покарань за їх незаконне використання [1, с. 132].

Науковці вважають, що саме підписання країнами Європи Паризької конвенції про охорону промислової власності в 1883 р. [2] та Мадридської угоди про міжнародну реєстрацію знаків в 1891р[3], є найголовнішими документами на міжнародному рівні відносно торговельних марок, як об'єкта промислової власності. Ці нормативно-правові акти стали ключовими в правовому полі регулювання реєстрації та використання торговельних марок. Вони залишаються такими до сьогодні, незважаючи на їх недоліки, одним із яких є, зокрема, відсутність визначення торговельної марки, адже її правовий режим регламентується через перелік об'єктів, які не можуть бути використані як торговельна марка. Подібні прогалини містить законодавство багатьох країн.

Найвідоміші торгові марки мають купівельні привілеї, які забезпечують їм практично повну прихильність покупців. Таким чином покупець запитує товари саме відомих марок, навіть відмовляючись від товарів-замінників, котрі мають більш низьку ціну. Коли компанія створює марочні товари зі значними привілеями, від початку вони вже надійно захищені від стратегій конкурентів по просуванню своїх товарів на ринок. Тому компанії-постачальнику потрібно створити свій марочний товар.

У 1965 р. СРСР ратифікував Паризьку конвенцію та Мадридську угоду. Велику кількість нововведень у системі охорони торгових марок мали закріпити норми закону СРСР від 03.06.1991 р. «Про товарні знаки і знаки обслуговування», однак розпад Радянського Союзу виключив можливість набрання цим актом законної сили.

Ще одним законодавчим актом при розгляді саме цього виду інтелектуальної власності став затверджений ще в Царській Росії в 1667 році

статут який наказував ставити клеймо. В 1830 році Указом Сенату Російської імперії було прийнято положення «Про таврування фабричних виробів». Та в 1936 році в СРСР було прийнято Закон про обов'язкове нанесення на продукцію так званої «виробничої продукції».

Законодавчий акт який першим був прийнятий в незалежній Україні, який розглядає питання використання та регулює охорону товарних знаків - "Тимчасове положення про правову охорону об'єктів промислової власності та раціоналізаторських пропозицій в Україні", яке було затверджено 18 вересня 1992 року затверджене Указом Президента в 1992 р[4.]. У 1993 р. 15 грудня було прийнято Закон України «Про охорону прав на знаки для товарів і послуг» [5] Положення Закону отримали розвиток в цілому ряді підзаконних актів, прийнятих Кабінетом міністрів України. Однак ключовим моментом у розвитку правового регулювання торговельних марок стало прийняття в 2003 р. Цивільного кодексу України [6] та закріплення у Господарському Кодексі України [7], а саме в статтях 157-158 норм відносно правомочності щодо використання торговельної марки, що саме вказує на обов'язкове отримання на торговельну марку свідоцтва у випадках і порядку, передбачених законом.

Держава встановлює особливі вимоги щодо здатності суб'єктів права інтелектуальної власності. Якщо звернути увагу на торговельну марку, як на об'єкт права інтелектуальної власності, то саме останнє виникло в процесі тривалої практики та юридично визначається за конкретними особами їхніх прав на результати інтелектуальної діяльності у сфері виробництва. Аналіз ЦК України стосовно означеної проблеми не дає задовільних результатів. Стаття 418 ЦК України пропонує три види об'єктів, замість одного, а саме: результати інтелектуальної діяльності; результати творчої діяльності; інші об'єкти, що визначені ЦК України або законом [6].

Якщо розглядати питання інтелектуальна власність, з боку виділення матеріальних і особистих прав, то це саме ті права які закріплені в законодавстві в вітчизняному та міжнародному і є результатом діяльності людини в літературній, науковій, промисловій, художній сферах і т. ін. Права інтелектуальної власності поділяються на особисті немайнові, які безпосередньо пов'язані з особистістю автора об'єкта і не можуть передаватися ніякій іншій особі за договором (їх передача іншій особі можлива тільки за законом), та на майнові, які можуть передаватися іншим особам тільки автором об'єкта або іншою особою-правовласником, у якого на законних підставах виникло це право в результаті замовлення створення об'єкту або в результаті придбання виключних майнових прав інтелектуальної власності на законних підставах [8].

Зазвичай інтелектуальну власність розглядають в двох аспектах власність. По-перше – це право на створення самого об'єкту інтелектуальної власності, та його визнання за автором. По-друге – це права на результати розумової діяльності людини в науковій, художній, виробничій та інших сферах, які є об'єктом цивільно-правових відносин у частині права кожного володіти, користуватися і розпоряджатися результатами своєї інтелектуальної, творчої діяльності. Саме виходячи з вищевикладеного, виникає питання, як саме

інтелектуальний продукт, будучи благом не матеріальним, може визнаватися за його творцем (автором) і як саме інші особи мають право використовувати відповідно до законодавства.

Законотворець відносно особистих немайнових прав авторів з огляду на їх правову природу пропонує звертати увагу на їх особистий характер. Особисті немайнові права інтелектуальної власності належать тільки фізичній особі, яка не може від них відмовитись та не може бути позбавлена цих прав (ч. 3 ст. 269 ЦК України). Однак в інтелектуальній власності існування особистих немайнових прав потрібно розглядати з боку фізичного існуванням об'єкта і саме автор є власником даного об'єкта і має право ним розпоряджатись в повному обсязі. Автори чинного цивільного законодавства щодо регулювання майнових прав інтелектуальної власності зазначають наступне: майнові права об'єкта права інтелектуальної власності – це суб'єктивні права. І вони поділяються на виключні і невиключні [5, с. 265]. До виключних законодавство включає: право дозволяти використовувати об'єкт інтелектуальної власності і право перешкоджати і забороняти неправомірно використовувати об'єкта права інтелектуальної власності. Що стосується невиключних майнових прав до них входить право на використання об'єкта інтелектуальної власності та інші майнові права інтелектуальної власності, встановлені законом [1].

В інтелектуальній власності стосовно вирішення майнових і немайнових прав торговельну марку розглядають як нетиповий об'єкт. Це пов'язано з тим, що цей нематеріальний об'єкт (позначення) не завжди є результатом творчої інтелектуальної діяльності. Виникає питання про схожість або подібність таких об'єктів із іншими товарами і послугами і це зумовлює отримання правової охорони поряд із об'єктами, що є результатом інтелектуальної творчої діяльності. Таким чином для виключного права на торговельну марку є цілком обґрунтованим та адекватним, адже залишає поза увагою права суб'єктів господарювання, за яких торговельна марка є результатом їх творчої інтелектуальної діяльності.

Таким чином, суб'єкт (творець, автор, власник) права інтелектуальної власності має право розпоряджатися цим об'єктом (правом на нього) на свій розсуд. Це означає юридичну можливість: продавати, обмінювати, дарувати, здавати в оренду чи найм та вчиняти інші цивільно-правові правочини (тобто укладати договори на розпорядження майновими правами інтелектуальної власності). Цивільне законодавство України закріплює за суб'єктом права інтелектуальної власності можливість реалізувати своє право на основі: а) ліцензії на використання об'єкта права інтелектуальної власності; б) ліцензійного договору; в) договору про створення за замовленням і використання об'єкта права інтелектуальної власності; г) договору про передання виключних майнових прав інтелектуальної власності; д) інших договорів щодо розпоряджання майновими правами інтелектуальної власності [8].

Майнові права суб'єктів у випадках вільного використання творів науки, літератури і мистецтва права інтелектуальної власності обмежуються Законом України «Про авторське право і суміжні права». Також містяться норми,

відповідно до яких використання винаходів чи корисних моделей без дозволу суб'єкта права на них не є порушенням суб'єктивних прав цього суб'єкта відповідно до Закону України «Про охорону прав на винаходи і корисні моделі» [5].

Проаналізувавши особливості правового регулювання немайнових (особистих) і майнових прав інтелектуальної власності, можна стверджувати, що особисті немайнові права інтелектуальної власності належать тільки фізичній особі, яка не може від них відмовитись та не може бути позбавлена цих прав, а ось стосовно майнових прав, то саме особисті права і породжують для даного суб'єкта майновий інтерес. Якщо особисті права виникають уже в момент написання твору чи під час створення винаходу, корисної моделі або промислового зразка, то майнові права інтелектуальної власності – це суб'єктивні права учасників правовідносин на результати інтелектуальної діяльності в літературній, науковій, художній, промисловій та інших сферах. Також особливістю виникнення майнових прав є те, що вони можуть виникати з дій та інших юридичних фактів, передбачених цивільним або господарським законодавством, які пов'язані з володінням, користуванням і розпорядженням майном [8].

Поняття, функції та види торговельних марок в Україні.

Створення позначень на товарах, виникло досить давно, не таке і нове явище (але, в останні роки саме поняття позначень на товарах і послугах досить жваво розвивається в науковій літературі і отримало багато дефініцій і роз'яснень). Законодавчі системи різних країн світу визнають торгівельну марку, як інтелектуальну власність і використовують її в широкому та в вузькому розумінні. В даний час на рівні міжнародному та національному є можливість у власників за допомогою процедури реєстрації розширити коло об'єктів для охорони. На даний час питання на торгівельної марки розглядається на законодавчому рівні більш ніж у 170 країнах світу. Саме законодавство дає можливість власникам і виробникам охороняти свої права на дану марку і логотип.

Торгова марка, по суті, це складний символ, що повинна містити в своєму символі пояснення для споживача. Вона повинна представляти в собі які є в ній властивості, переваги і послуги (ступенем впливу і цінності на ринку). Весь сенс створення торговельної марки полягає в тому, щоб зміст і систему значень або асоціацій були асоціативно пов'язані з певною торгівельною маркою через розкриття її якостей, цінності і індивідуальності.

Досить часто під час вирішення питань стосовно законодавчого захисту торговельної марки стикаються з двома проблемами, а саме: практично невідомі більшості торговельні марки для покупців використовують вже знайомі назви на ринку відрізняються марочним перевагою та марочною прихильністю покупців - покупці явно віддають перевагу їм іншим, а інші наділені більшим ступенем марочної поінформованості покупця. Ось і виникає питання, що саме таке торговельна марка і як юридично захистити основний актив юридичної чи фізичної особи підприємств, як суб'єктів господарювання.

На міжнародному рівні у договорах вживаються різні терміни для характеристики того чи іншого фірмового позначення, зокрема, «товарний знак», а саме: у п. 1 ст. 6 Паризької конвенції про охорону промислової власності, «знак обслуговування» ст. 6 Паризької конвенції про охорону промислової власності; «знак» п. 2 ст. 6 Паризької конвенції про охорону промислової власності, «зареєстрований товарний знак» п. 1 ст. 16 Угоди про торговельні аспекти прав інтелектуальної власності.

Якщо розглядати на рівні національного законодавства, то саме звертаємо увагу до Цивільного Кодексу України, то поняття «торговельна марка» застосовується в главі 44, так як і «знак для товарів і послуг», а саме у 2 абз. ст. 420 ЦК України. Також можемо зазначити, що терміни є не тільки в Цивільному Кодексі, а й інших законодавчих актах. Такі словосполучення як «торговельна марка» (глава 44 ЦКУ) [6]; «торговельні марки (знаки для товарів і послуг)» застосовуються і в абз. 5 ч. 1 ст. 155 Господарського Кодексу України[7]; «знак для товарів і послуг» у Законі України «Про охорону прав на знаки для товарів і послуг»[5]; «знак торгової марки» п.п. 14.1.185 п. 14.1 ст. 14 та п.п. 14.1.225 п.14.1 ст. 14 Податкового кодексу України [9]; «зареєстровані торговельні марки (знаки на товари і послуги)» логотип (фірмовий, торговий знак) зазначено у абз. 22 ст. 1 Закону України «Про телебачення і радіомовлення»[10].

Під час визначення дефініції «торговельна марка», законодавці по-перше вирішили поєднати правову охорону товарних знаків, які спрямовані на вирізнення одних товарів від інших, та знаків обслуговування, які повинні відрізнити одні послуги від інших. По-друге словосполучення «торговельна марка», є перекладом англійського слова «trademark» (торговий знак, марка, торговельна (фабрична) марка) [11]. Можемо спостерігати, що «торговельна марка» охоплює два різновиди позначень — такі які позначають товари, та ті, які стосуються послуг. Про це свідчить вживання законодавцем у ст. 492 ЦК таких слів, як «товарів (послуг)».

Досить багато науковців вбачають правильним вживання термінів торговельна марка та знак для товарів та послуг як такі, що мають однакове смислове навантаження. Також необхідно зауважити, що відповідно до Міжнародної класифікацією товарів і послуг для реєстрації знаків терміном «послуги» охоплює собою і «роботи».

Торговельна марка — це будь-яке позначення або їх комбінація, які придатні для вирізнення товарів (і/або послуг), що виробляються (надаються) однією особою, від товарів (і/або послуг), що виробляються (надаються) іншими особами [6, ст. 492,]. Проаналізувавши дане визначення можемо сказати наступне, що в даному понятті торговельна марка розглядається як позначення, тобто певні символи (слова, власні імена, літери, цифри, зображувальні елементи, комбінації кольорів) та позначенням, яке здатне вирізнити з маси однорідних товарів (послуг) певні товари (послуги).

Основною спрямованістю торговельної марки є «індивідуалізація» товарів та послуг. Тобто те чи інше позначення, яке здатне породжувати асоціативні образи з певним товаром або послугою.

Розглядаючи торговельну марку з багатьох сторін та критеріїв можемо виділити різні види торговельних марок. По-перше торгова марка це окремий символ, слово або словосполучення, зображення, або комбінація всього перерахованого вище. По-друге відносно суб'єкта використання: фізична чи юридична особа підприємець – власник. По-третє саме використання для того, щоб відрізнити свої товари (послуги) від товарів (послуг) конкурентів в рамках однієї галузі (для проведення підприємницької діяльності необхідним є чесна конкуренція на ринку товарів і послуг. І останнє це — індивідуалізації своєї пропозиції на ринку товарів і послуг.

На нашу думку саме визначення «торговельна марка» досить схоже з визначенням «знак для товарів і послуг» та «товарний знак», про що йдеться в Цивільному кодексі України. Саме поняття «торговельна марка», з точки зору економічної складової, розглядають як сукупність певних властивостей, асоціацій, образів, які дозволяють товару даної торгової марки виділятися на ринку від конкурентів.

Саме під час проведення господарської діяльності і виділяють одним із найпоширеніших об'єктів права інтелектуальної власності торговельну марку і торговий знак. Під час вивчення конкуренції на ринку послуг і товарів можемо стверджувально сказати, що досить багато торговельних марок дуже схожі зовні та використовуються для позначення однакових товарів, але належать вони при цьому різним суб'єктам господарювання. Саме тому і виникає необхідність у виділенні і індивідуалізації товарів та послуг різних суб'єктів господарювання.

Отже можемо дійти висновку, що стосовно таке торговельної марки законодавство містить досить багато дефініцій які визначають, що таке «торговельна марка». Науковці, все ж таки звертають увагу на ст. 420 ЦК України, де у переліку об'єктів права інтелектуальної власності містяться «торговельні марки (знаки для товарів і послуг)», стверджують про тотожність понять «торговельна марка» та «знак для товарів і послуг». Ми погоджуємось з А.Кодинець, що термін «торговельна марка» є «більш стислою та, водночас, ємкою правовою категорією, загальною по відношенню до товарного знака та знака обслуговування» [12, с. 52]. Але потрібно зауважити, спираючись на вищевикладене, що не існує підстав і є неможливим у законодавстві щоб терміни визначали одне й те саме поняття і належали одному й тому самому об'єкту.

Якщо розглядати окремо види торговельних марок, то законодавець виділяє наступні:

- словесні марки — це марки у вигляді сполучень літер, слів чи фраз;
- зображувальні марки — це позначення у вигляді графічних композицій будь-яких форм на площині.
- об'ємні марки — це марки у вигляді фігур або їх композицій у трьох вимірах довжині, висоті і ширині.
- комбіновані торговельні — марки, які поєднують кілька із вищезазначених позначень.

- колективна торговельна марка — позначення, за яким товари і послуги учасників об'єднання осіб. Під таким видом торговельної марки, розуміють, будь-яку сукупність осіб незалежно від її організаційно-правової форми та складу. Існування останній не повинно суперечить законодавству держави, в якій воно створено та необхідною умовою є — відрізнитись від товарів і послуг інших осіб.

Стосовно вичерпного переліку позначень законодавство України не дає, які саме торговельні можуть бути зареєстровані в Україні.

Детальне необхідно приділити увагу дослідження функцій, які виконує торговельна марка та розглянути їх зміст, що має важливе значення для розуміння особливостей її правового захисту.

Основними функціями торгової марки є: вирізнення товару або послуг серед інших подібних, що перебувають у цивільному обігу; вказівка на походження товару або послуг; вказівка на певну якість товару і послуг; рекламування даного товару і послуг [13, с. 302].

Науковці підтримують системний підхід до вирішення питання функцій торговельної марки і зазначають, що функції повинні знаходитись в ієрархії по значенню і будь-яка зміна якої зумовлює видову характеристику торговельної марки у системі засобів індивідуалізації. Заміна чи доповнення може призвести до трансформації марки в інший різновид товарних позначень. Торговельні марки не повинні вводити в оману споживачів і повинні стати гарантом для викорінення фальсифікованої реклами або нечесної конкуренції [16, с.]. Розглянемо основні функції.

Назвемо основні функції торговельної марки і розглянемо їх більш детально.

Дистинктивна (розпізнавальна) функція – це здатність ідентифікувати товар і дозволяти споживачу розпізнати цей знак і товар серед однорідної продукції різних виробників.

Основна функція знака – ідентифікаційна, яка допомагає власнику при реалізації товарів, а споживачу – при їх виборі поміж подібних.

Гарантійна функція торговельної марки це коли споживачі використовують марку для вибору продукції, якість якої їм відома з хорошого досвіду і вони в майбутньому віддадуть перевагу товару тієї ж марки, і вважатимуть, що він буде тієї ж якості, як і раніше. Завдяки тісному зв'язку між товарами та знаком, ми отримуємо інформацію щодо товарів, і цим самим власники знаків і марок отримують стимул по зберіганню попиту таким на ці товари.

Однією із важливих функцій є - дистинктивна (розпізнавальна) функція – це можливість ототожнювати товар і послуги, ідентифікувати, а також саме ця функція дозволяти розпізнати цей товарний знак серед однакових продукції різних

Можемо стверджувати, що дистинктивна(розпізнавальна) функція, нерозривно пов'язана із функцією зазначення походження. Також цю функцію можна назвати - відрізняльна або індивідуалізуюча. Розпізнавальна функція необхідна для того, щоб якої форми торговельна марка або торговий знак не

набували, їх потрібно відрізнити від інших, щоб дати можливість конкретному суб'єкту господарювання, відрізнити послугу чи продукцію від конкурентів на ринку послуг і товарів, тобто зробити їх легко розпізнаваними. Саме високі розпізнавальні властивості, що притаманні конкретній торговельній марці або відповідному позначенню і є основною характеристикою розпізнавальної функції. Це надає безліч переваг, а саме для фізичних чи юридичних осіб, яким належить торгова марка.

Не можливо залишити поза увагою розрізняльний характер торговельного знака і торговельної марки по відношенню до товарів, у зв'язку з якими вона буде зареєстрована чи вже має охоронний документ.

Відповідно до Паризької Конвенції про охорону промислової власності, та у відповідності з частиною 2 статті 6 Закону «Про охорону прав на знаки для товарів і послуг» не можуть одержати правову охорону позначення, торговельні знаки і торговельні марки, які не мають розрізняльної здатності [2]. Стосовно особи, яка заявляє про свої права, як власник торгової марки або знаку, закріплено, що йому може бути відмовлено в реєстрації. Це стосується, якщо його торговельна марка не містить або позбавлена яких-небудь відмінних ознак, складається з родового найменування або є суто описовою ним.

Як на міжнародному рівні та і в законодавстві України, зазначається використання будь яких символів позбавляє права торговельної марки мати розрізняльну здатність. Саме це позбавляє торговельну марку і знак виконувати функції засобу відрізнення.

Відповідно Правил подання та розгляду, складання, заявки на видачу свідоцтва на території України на знак для товарів і послуг під час перевірки позначення, заявленого на реєстрацію як торговельний знак, на предмет наявності підстав для відмови в наданні правової охорони такій торговельній марці відповідно до пункту 2 статті 6 Закону «Про охорону прав на знаки для товарів і послуг» встановлюється, чи не є позначення таким, що, зокрема, не має розрізняльної здатності [15, пункту 4.3.1.3].

Пунктом 4.3.1.4 Правил подання та розгляду, складання, заявки на видачу свідоцтва на території України встановлюється, що до позначень, які не мають розрізняльної здатності, або не можливо ототожнити, належать: загальноживані скорочення; позначення, які тривалий час використовувались в Україні кількома виробниками як знаки для товарів, що мають спільну якість або інші характеристики, і втратили розрізняльну здатність як індивідуальні знаки щодо таких товарів торговельні позначення, які складаються лише з однієї літери, цифри, лінії, простої геометричної фігури, або такі що не мають характерного графічного виконання; якщо вони заявляються на реєстрацію як знак для позначення цих товарів; тривимірні об'єкти, форма яких обумовлена виключно функціональним призначенням, реалістичні зображення товарів, якщо такий об'єкт заявляється як знак або товар пункту [15, пункту 4.3.1.3].

Якщо не має розрізняльної здатності або якщо вона складається тільки з із звичайного словесного позначення то така торговельна марка визнається, що вона не має необхідного ступеня оригінальності. Вони визнаються простими,

повсякденними найменуваннями і такі позначення належать до звичайних. Такі позначення є загальноновживаними та не придатні для того, щоб відігравати важливу роль і не можуть бути визнаними спеціально розрізняльними засобами.

Якщо суб'єкт господарювання (якому належить право на торговельну марку) отримає право на перевагу або пріоритет у використанні вказаних слів, символів, або знаків то він таким чином стає стане монополістом слів, символів або знаків, що позбавить інших учасників можливості використовувати їх під час реєстрації своїх торговельних марок.

Отже, можемо стверджувати, що «розрізняльна здатність» яка досить складна до даного словосполучення. Розрізнити потрібно зі якимись іншими критеріями відмітності, а також встановлювати їх. Є також можливість розрізнити придатність знаків, товарів і послуг між собою, за певними особливостями чи характерними рисами. Саме розвинений, довільний, порядок і характер по відношенню до об'єкта що проходить маркування, наповнення торговельної марки повинен сприйматися як вигаданий символ. Даний символ не повинен повністю відображати товарної здатності виробів, тобто розкривати їх якостей і властивостей, в такому разі торговельна марка та товарний знак в повній мірі розкриє свою розрізняльну функцію і виділить притаманні риси товару серед багатьох аналогічних.

Якщо розглядати однорідні товари, то якщо розглядати кожен окремо, їм завжди властиві схожі чи аналогічні споживчі то товарні якості. Саме тут виникає проблема тому що торговельна марка, яка відображає такі властивості і має опис самого об'єкта який отримує маркування, що є для всіх товарів однаковим і загальним. Дані товари які випускаються чи продаються різними підприємствами, організаціями чи установами, не можуть належним чином індивідуалізувати товар, та не можуть мати розрізняльної або аналогічної характеристики і не можуть стати об'єктом виключних прав. Таким чином, потрібно на законодавчому рівні виключити монополізація позначення, з позначенням того, що торговельні марки повинні становити об'єктивну, індивідуальну характеристику товару на ринку товарів і послуг.

Необхідно також звернути увагу, що у статті 6 Паризької конвенції про охорону промислової власності, надається лише за умов та підтвердження факту набуття права власності на торговельну марку за заявленим позначенням, а також розрізняльної здатності внаслідок його використання до дати подання заявки (визначення пріоритету подачі заявки). Якщо отримали відмову в реєстрації торговельної марки заявник може його оскаржити і подати відповідний запит до Апеляційної палати Державної служби інтелектуальної власності України.

Однією із основних функцій торговельного знака є ідентифікаційна функція – яка ставить на меті і допомога є допомагає власнику (суб'єкту господарювання) при реалізації товарів, а споживачу (фізичній чи юридичній особі) – при їх виборі поміж подібних товарів і послуг. Дана функція направлена

на те, щоб споживач не сплутав товари, не був введений в оману і отримував послуги які саме бажає.

Гарантійна функція торговельної марки наголошує що покупці використовують марку для правильного вибору продукції, товарів і послуг, якість якої їм відома зі споживацького досвіду. Якщо це хороші товари і послуги то в майбутньому вони віддають перевагу товару тієї ж торговельної марки, і вважають, що він буде тієї ж якості, як і раніше. Потрібно звернути увагу, що виробник використовує однаковий знак на продукції нижчої якості, немає закону, який би заборонив це. Метою власника кожної торговельної марки повинно стати збереження якості товару, незалежно від країни виробника і ким саме вони виготовлені. Це і є гарантією безумовної якості. Торговельний знак який має гарантійну функцію і має виступати гарантом для споживача знайомої їм якості товарів. Такий торговий знак, в свою чергу, має за мету привернути увагу споживачів до даних товарів та послуг маркованих знаком. Таким чином власники торговельних марок стимулюють викорінення недоброчесної конкуренції та зберігають попит на ці товари. Це працює з двох боків: по-перше надається правова охорона торговельного знака і самого суб'єктів господарювання, а по-друге забезпечується право споживачів і покупців на якісні товари і послуги, які він бажає і очікує отримати.

Рекламна функція торговельної марки – це так званий головний продавець товару. Популярний торговий знак або марка має ауру, яка повинна приваблювати нових покупців і споживачів, змушує його слідкувати за новими товарами, рекомендувати друзям та близьким. Зовсім необов'язково наносити знак на товар, аби зловживати популярністю чужої марки.

Інвестиційна функція торговельної марки – це також історія про ауру бренду.

На сьогоднішній день науковці та практикуючі юристи, що вивчають природу та законодавче закріплення функціонування торговельної марки в Україні не можуть встановити контроль за товарними знаками. Досить багато є схожих торговельних марок та знаків та є товарні знаки які складаються з трьох і більше., що призводить до не контрольованості елементів і знаків під час реєстрації і застосування в майбутньому. Існує цілий досить багато позначень та знаків, але вони не повинні вводити в оману споживачів, що користуються даними послугами.

При розгляді питання стосовно правового забезпечення права інтелектуальної власності, то можемо згадати основний принцип сучасної, демократичної, правової держави, де зазначено, що органи державної влади повинні допомагати та сприяти людині у здійсненні нею прав і законних інтересів, охороні та захисту їх у разі порушення. Порушення права інтелектуальної власності в Україні стосовно об'єктів які охороняються є досить поширеним явищем, тому що це є новим явищем і правовласники не знають своїх прав і таким чином не можуть захистити себе і свій продукт. Якщо розглядати питання правової охорони та захисту торговельної марки, то можемо спостерігати, що цей процес і вимагає приведення

національного законодавства до норм міжнародного права, цивілізованого прогресу. Необхідним є надання на законодавчому рівні права особі на використання свого творчого потенціалу, користі з самого об'єкту інтелектуальної власності

(під час реалізації своїх прав і свобод стосовно права на результати творчої діяльності, які в свою чергу захищаються і гарантуються державою з боку її органів). Під час проведення діяльності пов'язаної з наданням окремому об'єкту права інтелектуальної власності потрібно розуміти, що саме результати творчої діяльності і дають можливість охоронятись суб'єктам господарювання нормами міжнародного права та нормативно-правовими актами України. Саме ці нормативно-правові акти і забезпечують надання учасникам в повній мірі свободу на у здійснення своїх прав і отримання державної допомоги особам з боку уповноважених державних органів під час захисту своїх прав і законних інтересів.

Правовий захист торговельної марки в Україні на рівні національного законодавства

Торговельна марка визнається одним із головних видів інтелектуальної власності в Україні. Що стосується правового захисту прав на торговельну марку то це відповідний комплекс дій, які спрямовані та закріпленні в законодавстві, на недопущення можливості, а при необхідності і припинення будь-якого посягання на права власника торговельної марки. Торговельна марка, обов'язково повинна бути зареєстрована у законному порядку і тільки після цього може бути визнано відновлення порушеного права.

На даному етапі національне законодавство про інтелектуальну власність максимально наближається до міжнародних стандартів захисту інтелектуальної діяльності суб'єктів. Саме інтелектуальна діяльність особи та захист інтелектуального продукту, повинна відповідати вимогам законодавства, а державні органи повинні сприяти та контролювати правильність їхнього застосування на практиці. Суб'єкт господарювання повинен мати право на інформацію щодо використовувати всіх можливостей які містяться в нормах національного законодавства про торговельну марку, як одного із видів об'єктів права інтелектуальної власності (загального та спеціального).

Як зазначалося вище, правове регулювання прав на торговельні марки регулюється багатьма національними нормативно-правовими актами, а саме: ч.1 ст.41 та частини 1 та 2 ст. 54 Конституцією України [16]; ст. 492 Цивільного Кодексу України [6]; статті 33, 157-159 Господарського Кодексу України [7]; Законом України «Про охорону прав на знаки для товарів і послуг» [5], Законом України «Про захист від недобросовісної конкуренції» [17], Законом України «Про рекламу» [18] тощо.

Ми можемо бачити велику кількість підзаконних нормативно-правових актів, які регулюють питання законодавчого закріплення і охорони торговельних марок і знаків та займаються питаннями правового регулювання та використання торговельних марок, а саме: Правила складання, подання та розгляду заявки на видачу свідоцтва України на знак для товарів і послуг,

затверджені наказом Державного патентного відомства України від 28.07.1995 № 116 [19]; Положення про Державний реєстр свідоцтв України на знаки для товарів і послуг, затверджені наказом Міністерства освіти і науки України від 10.01.2002 № 10 [20]; Порядок сплати зборів за дії, пов'язані з охороною прав на об'єкти інтелектуальної власності, затверджений постановою Кабінету Міністрів України від 23.12.2004 № 1716 [21] та ін.

Згідно з Конституцією України людина її життя є найвищою соціальною цінністю, а права і законні інтереси людини становлять основний зміст діяльності держави в особі її органів. Отже, держава повинна брати на себе забезпечення захисту громадян, незалежно від виду діяльності, шляхом своєчасного видання нормативних актів та стежити за їх виконанням. Ці норми стосуються і регулювання відносин в галузі інтелектуальної власності, а саме реєстрації і правового нагляду за здійсненням суб'єктами господарювання свого права на результати інтелектуальної діяльності.

Окремі положення Конституції України інтелектуальної власності, зокрема, ст. ст. 15, 23, 26, 34-37, 41, 54, 55, 124 [22, с. 99]. Відповідно до ст. 54 Конституції України, закріплено гарантії кожному громадянину на свободу літературної, художньої, наукової і технічної творчості, а також гарантує захисту інтелектуальної власності, їхніх авторських прав, моральних і матеріальних інтересів, що виникають у зв'язку з різними видами інтелектуальної діяльності»[16, ст.54].

Держава на конституційному рівні піклується про стан розвитку науки, сприяє її подальшому розвитку. Україна за останні 30 років своєї незалежності ратифікувала близько 33 угод з права інтелектуальної власності. Закріплений в ст. 54 Конституції України закріплено принцип котрий гарантує державне сприяння науковому розвитку та встановлення зв'язків з міжнародними організаціями в сфері науки та інтелектуальної діяльності. Також в нашій державі прийнято і працює близько 50 законів, щ є основними для міжнародного співробітництва з питань розвитку інтелектуальної діяльності. Але як показує практика, зараз, що існуюче законодавство національне і міжнародне втілене та використане на практиці недостатньо.

Основний закон статті 54 Конституції України закріплює право на свободу займатися вільно різними видами інтелектуальної творчості (літературною, художньою, науковою і технічною) ат відповідно до статті 41 Конституції нашої держави закріплюється вільний обіг об'єктів інтелектуальної, творчої діяльності. Таким чином наша держава гарантує під час отримання права власності, а саме право на володіння, розпорядження і використання об'єктів права інтелектуальної власності. Також надається правовий захист при створенні нових об'єктів інтелектуальної власності в результаті такої діяльності, та держава гарантує захист, та забезпечує інтереси осіб які мають право власності на дані об'єкти та називає їх правовласники. Саме реалізація та використання таких об'єктів, їх авторських та майнових прав.

Отже, можемо стверджувати, що Конституція проголошує принцип свободи творчої діяльності, незалежно від сфери та виду (літературна, художня,

наукова чи технічна), а з іншого боку надає гарантований захист всім об'єктам інтелектуальної власності, захищаючи права, інтереси авторів та винахідників. Таким чином в Україні на рівні Конституції проголошується захист авторських прав, а й інших сфер інтелектуальної власності.

Необхідно також звернути увагу на статтю 23 Конституції України, що закріплює абсолютний характер свободи в художній та науковій творчій діяльності та дозволяється виражати як усно, так і письмово. Але необхідно зазначити, що є свої обмеження: творець, винахідник або інша особа, яка має право на той чи інший об'єкт права інтелектуальної власності (право володілець) своїми діями не повинен порушувати інтереси інших осіб та має за обов'язок поважати права і свободи інших осіб і не посягати на них. Ще одним із обов'язків є, те що здійснювана діяльність не повинна протистояти гарантуванню, збереженню державної безпеки та забезпечувала нормальну діяльність всіх суб'єктів.

Необхідно звернути увагу, що на законодавчому рівні є і заборона на виготовлення і розповсюдження деякої продукції, а саме тої, що принижує особистість, створена заради пропаганди війни, ворожнечі на національному та релігійному рівнях; посягає на конституційний лад або зміни територіальної цілісності тощо.

Основний Закон України в своїх нормах закріплює дані положення. В ньому є посилання, що необхідно надавати особливого значення інститутам інтелектуальної власності та звертати більше уваги на захисту та закріплення у правовому полі. Саме держава через уповноважені на то органи влади, повинна взяти на себе відповідальність та створювати ефективні механізми під час створення, охорони, захисту торговельних марок, як об'єктів права інтелектуальної власності.

Що стосується правового захисту прав на торговельну марку – це комплекс дій, які спрямовані на недопущення можливості будь-якого посягання на права власника торговельної марки, яка зареєстрована у законному порядку, а також на визнання та відновлення порушеного права.

Кожна особа має право на захист своїх прав інтелектуальної власності у разі їх порушення, у судовому та досудовому порядку. Розглядають два види захисту: неюрисдикційний та юрисдикційний захист. Перший вид захисту (неюрисдикційний) – передбачає юридичними та фізичними особами захисту самостійно своїх виключних прав на торговельну марку на законних підставах, без звернення до компетентних державних органів, але пропонують вирішити суперечку шляхом переговорів. Другий вид захисту (юрисдикційний) – передбачає звернення до державних органів, а саме Антимонопольного комітету України щодо захисту порушених прав або прав, що носять спірний характер. Під час звернення до Антимонопольного комітету України правовласник має право вимагати визнати факт недобросовісної конкуренції та вимагати припинення такої діяльності; вимагати накладення штрафів та конфіскації товарів з неправомірним використаним позначенням і копій виробів іншого суб'єкта господарювання; звертатися з позовом про відшкодування збитків

до суду, заподіяних неправомірними діями суб'єкта господарської діяльності. Законодавство встановлює різні способи захисту прав на торговельну марку як об'єкт р в сфері інтелектуальної власності.

Також юридична і фізична особа під час захисту своїх прав та законних інтересів на торговельну марку і знак мають право на звернення до суду і таким чином вибирає спосіб захисту своїх прав. Дані норми захисту закріплені і визначаються Цивільним кодексом України та Господарським кодексом України, а спеціальні способи захисту регулюються Законом України «Про охорону прав на знаки для товарів і послуг».

В Україні в основному використовують судовий спосіб захисту прав інтелектуальної власності, які передбачені в ст. 16 Цивільного кодексу України та ст. 20 Закону України «Про охорону прав на знаки для товарів і послуг». Саме ці статті передбачають припинення дії недобросовісних конкурентів, які порушують права власників свідоцтв на торговельні марки і знаки. Опираючись на дані норми законодавства власник свідоцтва на знак та товарів може вимагати: усунення його з товару, упаковки; вимагати незаконно використовувати знак або позначення, схожого з ним настільки, що їх можна сплутати; вимагати знищити виготовлені зображення знака або позначення, схожого з ним настільки, що їх можна сплутати. Також Пленум Вищого господарського суду України у жовтні 2012 році постановив, що якщо незаконно усунення з товару його упаковки використаного знака або позначення і він схожий з ним настільки, що їх можна сплутати, то це заподіяння істотної шкоди самому товару. Суд згідно з п. 3 ч. 2 ст. 432 Цивільного кодексу України може прийняти рішення про вилучення товару з цивільного обороту.

Розглядаючи торговельну марку за Цивільним кодексом України, то саме він в статті 420 ЦКУ дає роз'яснення, що до об'єктів права інтелектуальної власності, зокрема, належать і торговельні марки (знаки для товарів і послуг), а стаття 429 дає поняття самої торговельної марки. [б. Ст.420]. Серед суб'єктів-правоволодільців, яким можуть належати майнові права(право на використання торговельної марки; виключне право дозволяти використання торговельної марки; виключне право перешкоджати неправомірному використанню торговельної марки, в тому числі забороняти таке використання) можуть бути, як юридичні так і фізичні особи., право інтелектуальної власності на певну торговельну марку може належить кільком особам.

Обсяг правової охорони торговельної марки визначається наведеними у свідоцтві її зображенням та переліком товарів і послуг, якщо інше не встановлено законом.

Ст. 496 Цивільного кодексу України встановлює строк чинності майнових прав інтелектуальної власності на торговельну марку є чинними протягом десяти років з дати, наступної за датою подання заявки на торговельну марку в установленому законом порядку, якщо інше не встановлено законом. Зазначений

строк може бути продовженим щоразу на десять років у порядку, встановленому законом.

Визнання прав інтелектуальної власності на торговельну марку недійсним встановлюється за статтею 499 Цивільного кодексу України.

Щодо отримання свідоцтва на торговельну марку, то в законодавстві чітко вказано, що отримати може будь яка особа, яка до дати подання заявки на торговельну марку або, якщо було заявлено пріоритет, до дати пріоритету заявки в інтересах своєї діяльності добросовісно використала торговельну марку в Україні або здійснила значну і серйозну підготовку для такого використання, має право на безоплатне продовження такого використання або використання, яке передбачалося зазначеною підготовкою (право попереднього користувача).

Якщо розглядати як саме захищаються інтереси суб'єктів права інтелектуальної власності на торговельні знаки, то в Цивільному кодексі України вони закріплено у статті 432. Особа, якій належать певні то права може звернутись до суду. Основною метою такої відповідальності є відшкодування заподіяної шкоди матеріальної або моральної. Суд у випадках та в порядку, встановлених законом, може постановити рішення, зокрема, про застосування негайних заходів по збереженню відповідних доказів порушення права інтелектуальної власності, вилучення товарів, виготовлених з порушенням права інтелектуальної власності та знищення таких товарів та ін.

Слід зазначити, що хоча право попереднього користувача закріплене у

Цивільному кодексі, але воно відсутнє в Законі України "Про охорону прав на знаки для товарів і послуг"

Якщо звернути увагу, то відповідно до Закону України «Про охорону прав на знаки для товарів і послуг» то право власності на знак та обсяг його правової охорони засвідчується свідоцтвом [5].

Розгляд судових справ стосовно інтелектуальної власності, дає нам розуміння, що вагому частину складають питання стосовно торговельної марки та товарного знаку, але інколи правові норми застосовуються неоднаково. Найчастіше порушується питання - визнання свідоцтва недійсним. Якщо розглядати ст.19 Закону України «Про охорону прав на знаки для товарів і послуг» підставами визнання повністю або частково свідоцтва недійсним: «невідповідності зареєстрованої торговельної марки умовам надання правової охорони; наявності у свідоцтві елементів зображення торговельної марки та переліку товарів і послуг, яких не було у поданій заявці; видачі свідоцтва внаслідок подання заявки з порушенням прав інших осіб» [5, Ст.19].

Якщо судом встановлено, що свідоцтво визнано недійсним або що заявка була подана з порушенням прав інших осіб, тоді судові органи приймають рішення про відшкодування збитків власником свідоцтва особі, якій вони були завдані такими діями внаслідок реєстрації торговельної марки або знаку з порушенням її прав.

Необхідно також зазначити, що Закон України «Про охорону прав на знаки для товарів і послуг» обмежує коло об'єктів, які можуть отримати правову охорону, а саме: державні герби, прапори та емблеми, офіційні назви держав,

нагороди та інші відзнаки. Можливо включати їх до знака, якщо на це є згода відповідного компетентного органу або їх власників.

Також є позначення, які не можуть отримати правову охорону і називатись торговельними марками і знаками, а саме ті які не мають розрізняльної здатності та не набули її внаслідок використання; складаються лише з позначень, що є загальноживаними як позначення товарів і послуг певного виду; складаються лише з позначень, що є описовими при використанні стосовно певних товарів і/чи послуг, зокрема, вказують на вид, якість, кількість, властивості, призначення, цінність товарів і послуг, а також на місце і час виготовлення чи збуту товарів або надання послуг і т. ін.

Ще одним видом захисту прав власника є заборона повна або часткова використовувати знак іншими особами, відповідно до пункту 5 статті 16 Закону України «Про охорону прав на знаки для товарів і послуг» власник (або уповноважена ним особа) свідоцтва має «виключне право власника забороняти іншим особам використовувати без його згоди позначення, схоже із зареєстрованим знаком. Таке право власнику надається свідоцтвом».

Необхідно також звернути увагу на Закон України "Про захист від недобросовісної конкуренції", в ньому також є положення, що стосуються торговельної марки.

Саме в статтях 4 Закону України "Про захист від недобросовісної конкуренції" зазначається неправомірне використання позначень та. Неправомірним є використання імені, комерційного (фірмового) найменування, торговельної марки (знака для товарів і послуг), рекламних матеріалів, оформлення упаковки товарів і періодичних видань, інших позначень без дозволу (згоди) суб'єкта господарювання, який раніше почав використовувати їх або схожі на них позначення у господарській діяльності, що призвело чи може призвести до змішування з діяльністю цього суб'єкта господарювання. Використання у фірмовому найменуванні власного імені фізичної особи не визнається неправомірним, якщо до власного імені додається який-небудь відмітний елемент, що виключає змішування з діяльністю іншого суб'єкта господарювання [23 Ст.4] .

Також Закон у статті 5 закріплює неправомірне використання товару іншого виробника. Охороняється за законом введення у господарський обіг під своїм позначенням товару іншого виробника шляхом змін чи зняття позначень виробника без дозволу уповноваженої на те особи. Також заборонено будь-яке копіювання та його відтворення.

На правопорушників накладається штраф за недобросовісну конкуренцію у розмірі до п'яти відсотків доходу (виручки) від реалізації продукції (товарів, робіт, послуг) суб'єкта господарювання за останній звітний рік, що передував року, в якому накладається штраф. Особи, яким завдано шкоду внаслідок вчинення дій, визначених цим Законом як недобросовісна конкуренція, можуть звернутися до суду із позовом про її відшкодування. Також можуть бути вилученні товари з неправомірно використаним позначенням та копії виробів іншого суб'єкта господарювання. Якщо буде встановлено факт дискредитації

суб'єкта господарювання органи Антимонопольного комітету України мають право прийняти рішення про офіційне спростування за рахунок порушника поширених ним неправдивих, неточних або неповних відомостей у строк спосіб, визначені законодавством або цим рішенням [23 Ст.28].

Одним із головних способів захисту прав інтелектуальної власності на торговельну марку є відшкодування шкоди. Стаття 225 Господарського кодексу України встановлює склад збитків, що підлягають відшкодуванню особою, яка вчинила господарське правопорушення. Також, існує Європейська практика щодо відшкодування моральної шкоди при порушенні авторських прав, тобто є можливість захистити ще ділову репутацію юридичної особи, та стягнути матеріальну компенсацію завдану моральної шкоди.

Питання захисту права інтелектуальної власності в Україні розглядається також і в ч. 2 статті 20 Господарського процесуального кодексу України. На Вищий суд з питань інтелектуальної власності покладаються повноваження з розгляду таких питань: спори щодо прав на винахід, корисну модель, промисловий зразок, торговельну марку (знак для товарів і послуг) права, або які порушують такі права чи пов'язані з ними законні інтереси; справи про визнання торговельної марки добре відомою тощо [24, Ст.20].

В статтях 157-158 Господарського кодексу закріплюються норми які надають право щодо використання торговельної марки. Необхідною умовою для використання торговельної марки в Україні є обов'язкове отримання свідоцтва на торговельну марку в конкретних випадках і порядку. Відповідно до Господарського кодексу України визначено, що у сфері господарювання торговельна марка застосовується та використовується на товарах при наданні послуг, тільки якщо вони були зареєстровані, вказані на упаковці товарів, у конкретній рекламі і т.ін [7, ст.ст.157-158].

Власник свідоцтва на торговельний знак або торговельну марку, відповідно до норм господарського законодавства, має право забороняти використовувати та розпоряджатись іншим особам зареєстровану торговельну марку без його дозволу або на власний розсуд. Також існує заборона на проставлення попереджувального маркування для позначення. Під час здійснення довірчих чи посередницьких операцій власники торговельних марок та знаків можуть на підставі договору з виробником товарів і послуг використовувати свою торговельну марку, яка вже зазначена на їх товарі, з торговельною маркою виробника, або використовувати свою замість його торговельної марки.

Якщо торговельна марка належить декільком особам, як суб'єктам підприємницької діяльності, то вона вважається торговельною маркою об'єднання або спільною торговельною маркою. Відповідно до норм Господарського кодексу України, якщо торговельна марка, право на яку належить кільком особам, то вважають що вона відрізняє товари і послуги учасників об'єднання підприємств від однорідних товарів і послуг інших суб'єктів господарювання, або використовується спільно кількома суб'єктами в інших випадках, передбачених законом.

Також в господарському законодавстві є чітко визначені позначення які не можуть одержати правову охорону: які зображують або імітують торговельну марку: не мають розрізняльної звичайно здатності та внаслідок їх використання не набули такої тобто не набули домінуючого положення в зображенні торговельної марки; що складаються загальноновживаними у сучасній мові лише з позначень і можуть бути внесені до торговельної марки як такі елементи, що не охороняються; що складаються лише з даних чи позначень, які є описуючими під час використання (вид, якість, передбачене призначення, цінність товарів і послуг, кількість, склад, властивості, географічне походження, місце і час виготовлення чи збуту товарів або надання послуг та характеристик у зв'язку з ними, які можуть ввести в оману; відображає лише форму, що обумовлюється природним станом товару чи необхідністю під час отримання технічного результату, або яка надає товарів його істотної цінності; якщо відповідно до міжнародного договору України зареєстровані чи заявлені на реєстрацію в Україні, в випадку коли вони містять географічні зазначення, або яким надана правова охорона відповідно то враховується дата подання заявки на торговельну марку, що містить конкретне зазначення.

Є позначення які можуть бути лише елементами знаків осіб, і вони не охороняються і такі знаки не мають право користуватися вказаними зазначеннями і не можуть вважатись сертифікаційними знаками та знаками відповідності, що зареєстровані у встановленому порядку. Також не дозволяють реєструвати тотожні або схожі торговельні марки і знаки настільки, що їх можна сплутати, а саме: торговельними марками, на ім'я іншої особи для таких самих або споріднених з ними товарів і послуг які раніше зареєстровані чи заявлені на реєстрацію в Україні.

Захист права інтелектуальної власності, частіш за все відноситься до цивільно-правових норм та господарського законодавства, але і в Кодексі України про Адміністративні Правопорушення є норми, які вказують на порушення прав в сфері інтелектуальної діяльності. Складність розгляду відповідальності відповідно до саме цього Кодексу не містить власних понять: «інтелектуальна власність», «виняткові права», «авторське право», «контрафактна продукція». Але все-таки є статті які містять в собі відповідальність за порушення саме цих прав [23].

Адміністративна відповідальність за порушення прав на об'єкти права інтелектуальної власності міститься в статтях 51-2164-6, 164-7 та 164-9 Кодексу України про Адміністративні Правопорушення (стосовно демонстрування та поширення аудіовізуальних творів чи фонограм, які відповідно до цивільного законодавства також належать до об'єктів інтелектуального права) [24]. Глава 7 ст. 51–2 закріплює «Адміністративні правопорушення» що посягають на власність, а саме вказує і на порушення прав на об'єкт права інтелектуальної власності (незаконне використання об'єктів права інтелектуальної власності; привласнення авторства або інше умисне порушення прав на об'єкт права інтелектуальної власності, що охороняється законом). Основною санкцією за вищевказані протиправні діяння є штраф та одночасно конфіскуються

відповідні контрафактні вироби (штраф від 170 до 3400 грн. і конфіскація незаконно виготовлених товарів, матеріалів і устаткування, призначених для виготовлення контрафактної продукції).

Крім того, факт здійснення особою правопорушення має бути підтверджено доказами. У деяких випадках власник свідоцтва на торговельну марку може звертатися до Антимонопольного комітету.

Також передбачено і кримінальну відповідальність в статті 229 Кримінального Кодексу України за порушення прав на знак для товарів і послуг, фірмове найменування, як один із видів порушення прав на об'єкти інтелектуальної власності. Саме дані діяння відносяться до злочинів проти особистих прав і свобод людини і громадянина, а порушення ст. 231–232 Кодексу України – до злочинів, скоєних у сфері господарської діяльності [25].

Ряд злочинів проти інтелектуальної власності (ч. 1 ст. 176 і 177, ст.ст. 203-1, 229, 231, 232 КК) віднесені КПК України до кримінальних проваджень у формі приватного обвинувачення [26]. Дані злочини повинні бути ініційовані тільки власником інтелектуального продукту (потерпілим).

Крім того, існує проблема визначення розміру матеріальної шкоди, завданої злочином. У передбачених ст.ст. 176, 177, 229 КК України діяннях злочинні наслідки у вигляді матеріальної шкоди. Кримінальна відповідальність настає лише тоді, коли матеріальний збиток перевищує неоподатковуваний мінімум доходів громадян в 200 і більше разів. Якщо матеріальні збитки в 1000 і більше разів перевищує неоподатковуваний мінімум доходу громадян, матеріальна шкода вважається завданою в особливо великому розмірі. Відносно покарання, то Кримінальний Кодекс України передбачає покарання не лише у вигляді штрафу, а й виправних робіт, позбавлення волі, а також позбавлення права обіймати певні посади чи займатися певною діяльністю.

Розміри штрафів є суттєво меншими ніж в інших країнах і вони не завжди можуть в повній мірі відшкодувати завданих збитків, які є обов'язковими для кваліфікації відповідних дій як злочинів.

Крім того, засудженому не уникнути конфіскації незаконно виготовленої продукції, а також матеріалів та обладнання, призначених для виготовлення контрафактної продукції.

У порівнянні з розвинутими країнами, санкції за вчинення злочинів проти інтелектуальної власності в діючому Кримінальному Кодексі України досить м'які. Проте вирішувати цю проблему необхідно. Досить слабким є механізм притягнення до кримінальної відповідальності та процедури, які дають змогу довести порушення в цій галузі. Необхідно розробити механізм попередження та припинення правопорушень, з залученням спеціалізованих органів і суб'єктів державної влади.

Висновок. Добробут та розвиток кожної держави завжди залежав від розвитку та зростання фінансового благополуччя членів суспільства. Саме від розуміння, що використання сьогодні торговельних марок, які постійно зустрічаються в нашому житті, суб'єктами господарювання, як способу реклами своїх товарів та послуг вкрай важливо. Без застосування торговельних

марок та знаків, уявити надання послуг чи реалізацію продукції неможливо для розвитку економіки жодної держави і суспільства в цілому. Держава з боку створення певних умов та діяльності уповноважених органів, для визнаної системи інтелектуальної власності є необхідним елементом для досягнення високого економічного та соціального розвитку будь - якої людини.

Маємо за потрібне звернути увагу, що потребує вдосконалення та розширення поняття «торговельна марка», «торговельний знак», «надання послуг». На нашу думку, немає єдиної термінології і розуміння торговельної марки в широкому і вузькому розумінні і це повинно бути зроблено в першу чергу, саме ці дефініції дадуть можливість правильного застосування і зробить її обов'язковим у всіх нормативно-правових актах та забезпечить імплементацію міжнародних норм до законодавчої бази України.

Держава на законодавчому рівні виступає гарантом для охорони та контролю за дотриманням використання об'єктів інтелектуальної власності. Необхідною умовою для впровадження нових технологій є імплементація міжнародного законодавства, приведення норма національного законодавства до рівня міжнародних правових актів, та залучення з боку держави вітчизняних та міжнародних інвестицій. Також необхідним є - дати впевненість інвесторам, що будуть захищатись і поважатись їх особисті та матеріальні права, на національному рівні. Велика кількість іноземних інвесторів, що мають на меті інвестування в економіку України, повинні мати впевненість, що вони матимуть змогу захистити свої права на торговельну марку,товарний знак та ті послуги які вони надають в Україні. Держава повинна сприяти, за допомогою створених спеціальних органів, подальшому розвитку винахідницьких і творчих талантів та досягнень. Необхідним є створення спеціальних програм розвитку, у сфері інтелектуальної діяльності та залучає інвестицій.

Роблячи висновок відносно правового захисту торговельних марок, знаків та послуг на території України, то саме він зараз набуває великого значення. Звернувши увагу на міжнародне законодавство, а саме Паризьську Конвенцію та Мадридську угоду про міжнародну реєстрацію знаків, можемо зробити наступний висновок, що є ще над чим працювати і що вносити в національне законодавство, що стосується правової охорони торговельних марок, знаків та послуг на території України, як одного з об'єктів права інтелектуальної власності.

В Україні діє сучасна законодавча база щодо захисту права інтелектуальної власності. За їх порушення може настати адміністративна, цивільна, адміністративна або кримінальна відповідальність. Важливим напрямом розвитку вітчизняного законодавства в галузі інтелектуальної власності, має бути посилення режиму правової охорони об'єктів інтелектуальної власності, у тому числі посилення відповідальності за порушення виключних прав на інтелектуальні об'єкти. Спираючись на норми діючого законодавства в Україні, які проаналізовано можемо стверджувати, що вони не завжди відповідають сучасним вимогам і не завжди слідкувати за стрімкими процесами розвитку саме інтелектуального продукту у світі.

References:

1. Кодинець А.О. Історія становлення та розвитку правової охорони засобів індивідуалізації учасників цивільного обороту, товарів і послуг. *Вісник Київського національного університету імені Тараса Шевченка*. 2007. № 74. С. 129–133.
2. Паризька конвенція про охорону промислової власності від 20.03.1883 р. URL: <http://zakon2.rada.gov.ua/laws>. (дата звернення 1.03.2023р.)
3. Мадридська угода про міжнародну реєстрацію знаків. від 14.04.1891р. URL: <http://zakon2.rada.gov.ua/laws> (дата звернення 1.03.2023р.) .
4. Про Тимчасове положення про правову охорону об'єктів промислової власності та раціоналізаторських пропозицій в Україні: указ Президента від 22.10.1992 № 479/92. URL: <https://zakon.rada.gov.ua/laws/show/479/92#Text> (дата звернення 1.03.2023)
5. Про охорону прав на знаки для товарів і послуг: Закон України від 11.12.2019 № 3689-XII. Дата оновлення: 14.10.2020. URL: <https://zakon.rada.gov.ua/laws/show/3689-12#Text> (дата звернення 12.02.2022).
6. Цивільний кодекс України: Закон України від 16.01.2003 р. № 435-IV. Дата оновлення: 01.01.2023. URL: <https://zakon.rada.gov.ua/laws/show/435-15#Text>(дата звернення 12.02.2023р.).
7. Господарський кодекс України: Закон України від 16.01.2003 р. № 436 Дата оновлення: 19.08.2022 URL: <http://zakon1.rada.gov.ua> (дата звернення 1.03.2023р.).
8. Леонтьєва Л. В. Деякі особливості правового регулювання немайнових та майнових прав інтелектуальної власності. *Юридичний науковий електронний журнал*. 2021. №11. URL: http://www.lsej.org.ua/11_2021/11_2021.pdf (дата звернення 1.03.2023р.) DOI <https://doi.org/10.32782/2524-0374/2021-11/48>
9. Податковий кодекс України: Закон України від 2.12.2010 №2755 – VI. Дата оновлення: 05.03.2023. URL: <https://zakon.rada.gov.ua/laws/show/2755-17#Text>
10. Про телебачення і радіомовлення: Закон України від 21.12.1993 № 3760-XII. Дата оновлення: 01.01.2023. URL: <https://zakon.rada.gov.ua/laws/show/3759-12#Text> (дата звернення 2.03.2023р.).
11. Шишка Р. Б. Охорона права інтелектуальної власності: авторсько-правовий аспект. Харків, 2002. – 386 с.
12. Кодинець А.О. Специфіка законодавчого регулювання договорів у сфері розпорядження правами на торговельні марки. *Науковий часопис Національної академії прокуратури України*. 2005. № 1. С. 101-109.
13. Бенедисюк І.М. та ін. Посібник для суддів з інтелектуальної власності. Київ, 2018. 424 с.
14. Леонтьєва Л. В. Правова охорона торговельної марки в Україні на рівні національного законодавства. *Економіка. Фінанси. Право*. 2021. № 11. URL: <http://efp.in.ua/uk/journal-item/317>. (дата звернення 25.02.2023р.)
Doi: <https://doi.org/10.37634/efp.2021.11.2>
15. Про затвердження Правил складання і подання заявки на видачу свідоцтва України на знак для товарів і послуг: наказ Держпатент України від 28.07.95 № 116. Дата оновлення: 25.07.2011. URL: <https://zakon.rada.gov.ua/laws/show/z0276-95#Text> (дата звернення 2.03.2023р.)
14. Конституція України: Закон України від 28.06.1996 № 254к/96-В. Дата оновлення: 01.01.2020. URL: <http://zakon1.rada.gov.ua> (дата звернення 2.03.2023р.) .
17. Про захист від недобросовісної конкуренції: Закон України від 7.06.1996 № 237/96 Дата оновлення: 16.10.2020. URL: <https://zakon.rada.gov.ua/laws/show/236/96-%D0%B2%D1%80#Text> (дата звернення 3.03.2023р.)
18. Про рекламу: Закон України від 3.07.1996 № 271/36. Дата оновлення 01.01.2023. URL: <https://zakon.rada.gov.ua/laws/show/270/96-%D0%B2%D1%80#Text> (дата звернення 2.03.2023р.)
19. Правила складання, подання та розгляду заявки на видачу свідоцтва України на знак для товарів і послуг, затвержені наказом Державного патентного відомства України: наказ

- Держпатенту України від 28.07.1995 №16 URL: <https://zakon.rada.gov.ua/laws/show/z0276-95#Text> (дата звернення 2.03.2023р.)
20. Положення про Державний реєстр свідоцтв України на знаки для товарів і послуг: наказ Міністерства освіти і науки України від 10.01.2002 № 10. URL: <https://zakon.rada.gov.ua/laws/show/z0064-02#Text> (дата звернення 2.03.2023р.).
 21. Порядок сплати зборів за дії, пов'язані з охороною прав на об'єкти інтелектуальної власності: постанова Каб. Міністрів України від 23 грудня 2004 р. № 1716. URL : <https://zakon.rada.gov.ua/laws/show/1716-2004-%D0%BF#Text> (дата звернення 2.03.2023р.)
 22. Мерзликіна Р. А. Конституционные правовые основы регулирования интеллектуальной собственности. *Государство и право*. 2006. № 3. С. 94-99.
 23. Леонтьева Л.В. Види юридичної відповідальності за порушення права інтелектуальної власності. *Юридичний науковий електронний журнал*. 2022. №5. URL: <http://www.lsej.org.ua> DOI <https://doi.org/10.32782/2524-0374/2022-5/43>
 24. Кодекс України про адміністративні правопорушення: Закон України від 07.12.1984. №8073-Х. Дата оновлення: 27.01.2023. URL: <https://zakon.rada.gov.ua/laws/show/80731-10#Text> (дата звернення 2.03.2023р.).
 25. Кримінальний кодекс України: Закон України від 05.04.2001. №2341-XIV. Дата оновлення: 27.01.2023. URL: <https://zakon.rada.gov.ua/laws/show/2001-05#Text> (дата звернення 2.03.2023р.).
 26. Кримінально-процесуальний кодекс України: Закон України від 13.04.2012. № 4651-VI. Дата оновлення: 14.04.2022. – URL:<https://zakon.rada.gov.ua/laws/show/1001-05#Text> (дата звернення 2.03.2023р.).

THE ROLE OF NON-GOVERNMENT ORGANIZATIONS (NGOS) IN SOCIAL WORK

Olga Levosiuk,
member of Volyn Resource Center,
International Affairs Coordinator.
Rivne, Ukraine.
olgalevosyuk@gmail.com
<https://orcid.org/0009-0006-0016-0962>

“At the end of the day, the questions we ask of ourselves determine the type of people that we will become.”

(<https://opinionfront.com/philosophical-questions-about-society>)

Annotation. The work foresees the development of “the third sector” in Ukraine in the period from 1995 till 2005. The article shows the term “civil society” and its development in Ukraine. The work deals with the history of creation of the League of Resource Centers of Ukraine and its cooperation with the Polish network of the NGOs “SPLOT”. It also shows the documents of the historic interest (in Ukrainian and English), such as the Memorandum of Cooperation between the members of the League of the Resource Centers of Ukraine. It also shows the strong and weak points and sides during the creation and development of the League of the RCs of Ukraine.

The Article.

The term of “Civil society” has got many meanings. Let us clarify and understand the different meanings:

- Jeffrey Alexander: Civil society is the sphere of human solidarity.
- Michael Walzer: Civil society is the space for unforced people’s coalition.
- Jurgen Habermas: Civil society is the public sphere of social cooperation and life world of a human being.
- G.W.F. Hegel: Civil society is the stage for the difference between the family and state, even if its formation comes later in time than the formation of the state because as a stage of forming it foresees the existence of the state.

The idea of freedom, justice, solidarity, cooperation and join wellness together means the social harmony and according to that civil society has to be based on the abovementioned principles and has to have a universal function – take into account every person of each nation on the Earth.

Telling the truth, many people in general do not consider the idea of civil society as a good one. In India and in the countries of muslim orientation there are some critics of the idea as well as in the West society. Famous exentric critics as Bernard Show and Oswald Spengler think that democracy is given with the “previous enemy alternatives”.

In modern understanding the civil society is, firstly, the special type of social action and, secondly, is “the background of the society which is “between” the government, economy and private estates, so, the background is where there are

associations, social movements and non-government organizations and demonstrates a high level of self-organization of the society”.

There are four sectors of the society in Ukraine: government, business, non-government organizations and Mass media. **Power (government)** is represented as the state - government and self-government bodies, establishments and institutions, working in the sphere of their responsibilities. **Business** is the system of small and middle industries, different types of corporations, activity of which is related with the gaining of profits. **Public and non-government organizations** are organizations working on their own will and by the initiative of the founders with the aim to satisfy these or those needs of different members of the society but not to gain profits. **Mass Media** is represented with the newspapers and magazines, TV channels, the Internet web-sites, bloggers and vloggers directed into the dissemination of the information among readers and viewers.

Making an analyses of the citizens' unions working in Ukraine, we can see the extremely wide spectrum of the missions and aims (goals), and names of the NGOs. Here we have got the associations for the disabled people, veterans of different wars (Afghanistan, World War II etc.), and other local conflicts, military organizations, unions of lawyers and philatelists etc., analytical centers, which are for the political-legal reforms, peace and conversations, understanding, civil society, economical and political surveys, European choice etc., different associations of local self-government bodies, organizations of deputies of Ukraine, young deputies, secretaries of local councils etc.

Let's look at **the reasons of existence of “the third sector” organizations.**

1. *Pluralism and patience of the population.* Firstly, it means that there are strong groups of people, who have the same interests, which can be implemented and protected with the common actions by everybody or the majority of interested in that people. Secondly, the patience of the society to the thoughts of these people and opportunity to give these people a right to legal implementation of their interests.

2. *Discrepancy of the market mechanisms to the needs of the society* (existence of the niche of social life is not filled with the state or business sectors). This reason is a very specific and even strange one, at the first sight, but this market and its mechanisms regulate the social relations in “demand-proposition”. As you know, if there is a demand, there is a proposition. But, too often, it is not true. For example, one can see a lot of small villages in Ukraine nowadays where there are no shops, despite the fact, people have to buy some products regardless where they live. But in small villages economical ability of the shop is so small that business does not want to react on the demand. A lack of social and other provision and services from the state side and labour inconvenience of the private sector foresees the creation of different charity organizations, foundations, establishments and public self-government bodies.

3. *Historical traditions, predisposition to the collectivism and problem solving with the participation of the many people.* This group of reasons is also very important and its role differs in various countries. Here the very important difference is in the history of nation and its religion. Particularly, it is visible in the traditions of charity

and patronage and wish to donate the part of their well-being into the interests of social wealthy or other people.

4. *The right on freedom of words, thoughts, meetings.* The rights of freedom of words, thoughts, meetings, movements and demonstrations are the rights proclaimed in the majority of Constitutions of democratic states. That is why we, too often, do not analyse that those fundamental rights are the real reasons for the creation of the organizations. These organizations are numerous and influential.

Speaking about the spectrum of the organizations of “the third sector”, we usually use terminology which characterizes modern Ukrainian law.

Despite this fact, “the third sector” of Ukraine as well as political bodies and businesses that in the transitional period of development are characterized with the institutional non-forming and financial non-stability. This leads to the unstable work of the non-government organizations. Only some of them have the financial support on their development. The majority of the NGOs works from the project to project. And, it’s obvious, that this leads to the weakness of their institutional and proficient abilities. Besides, Крім того, правові колізії в законодавчих документах, що стосуються регулювання діяльності НУО, не спрощують, а навпаки, ускладнюють внутрішню еволюцію громадських організацій. До цього переліку проблем додаються проблема сприйняття, фінансування та взаємодія з урядовими структурами.

legislation collisions in the legal documents concerning the regulations of the NGOs activity do not make it easy but complicate the inner evolution of the NGOs. Additionally to this list of problems, we have some more, such as: the problem of image, financing and cooperation with state bodies.

In Ukraine we have got a situation when the society is not sure in which way to think about the NGOs or as the agents of political influence or as a part of the economy. From the side of the customers of the analytical, creative, informational or other products made by the NGOs, there is still a process of their awareness of the usefulness and effectiveness the NGOs activities. Such attitude is provided with the financial aspect of the NGOs activity, as the main source of their funds is foreign donors. According to the results of monitoring made by the Foundation “Europa XXI” several years ago, non-government organizations raised funds from the foreign organizations grants– 60%, state budget– 25%, local business structures – 13%, membership fees - 1%, private donations – 1%.

To contract to the political or business bodies involvement, we can use the diversification of the resources and be orientated to the several customers and donors, as it is usually done in the countries with the developed democracy.

Some NGOs make special decisions that they will raise funds from one of the donors in the fixed amount and not more than that, but the rest of the sum they will compensate from their own budget in order to provide some neutralitette.

As for the mechanisms of the governmental support in Ukraine, they are not developed and transparent enough. The researches think that budget programmes on the local and state levels are not the programmes in the full meaning of this word but they are just the numbers of the activities. Besides, the expenditures needed for the

implementation of every step of the programme, such as monitoring and independent evaluation of the effectiveness of the realized programmes, are not fixed by the budget. The amount of funds is approximately 10%. According to that, these needy activities are not implemented.

To provide the resource stability of the NGOs and lessen their dependence from the international donors, the government should use the budget expenditures onto the development and desing of more step-by-step programmes, which foresee the evaluation and monitoring of the effective achievement of the results of the programmes. Additionally, the development of the programme-goal method of raising funds from the budget will help to involve the most effective and skillful actors to implement the social programmes of NGOs and charity organizations.

Finally, there is a need to allow the NGOs to develop their economical activity, which is still forbidden due to the staturse of non-profit according to the legislation. Due to the experts, economical activity of the West-European NGOs is the biggest source of income (53%) in comparison to the government financing (35%) and philanthropy (12%).

It is very important to take into account the problems in the social sphere, concerning the NGOs service and involve organizations of different types of ownership to implement social programmes, especially on the local level. Besides, giving to the social-oriented NGOs an independence in social services conducting to provide social services to the population and implementing a coordination by the governmental bodies in this sphere will be an effective mechanizm in solving the problems of territorial communities.

Finally, implementation and development of different mechanizms of social investment, such as social order, municipal grants, foundations of local communities, methodology of choosing the prioritized social problems etc. are still the crucial points in widening and deepening the cooperation between NGOs and governmental bodies.

In different parts of Ukraine there are developed and implemented numerous ellements of complex system of social investment. Nowadays, the most crucial task is to study the gained practical knowledge and design of steps and activities to adopt them on the legal level.

This will allow to inlarge the effectiveness of work of executive bodies and to wide the variety of social services, which are conducting to the population. And according to this, the level of social pressure will decrease and the development of sustainability of territories will be aproved.

As a certain model of social organization, civil society has got several meanings, which reflect its definite sides and functions.

1. An existance of independent non-government organizations (NGOs) from the state so called "the third sector" (in minimum volume)

2. A social structure which coordinates its actions through volunteering associations- non-government organizations (scientific terminology)

3. A factor of influence on the state policy and political process in the society.

4. An existance of the development system of the institutions and coordination between them which changes the type of political culture and, according to this,

changes the way of the functioning of other social and state institutions as well (publicistics).

5. An identification between the behind-political and behind-state spheras of social life.

In general context the term “civil society” we have to understand as “the sphere of communication, cooperation, self-organization and self-boarding of free individuals on the basis of voluntary formed associations which are protected by the law from the direct interference of the state and in which the public values are in the priority”. An important element of the existant civil society is in active cooperation among citizens - government bodies and businesses to solve join problems and challenges upon the society.

➤ **Civil society**, even, if there is no simple terminology to it, has got a definite meaning – the system of volunteering public organizations dealing with the self-organization and self-boarding is protected by the necessary laws due to the direct interference and reglamentation from the state side.

➤ The border (framework) between the state and civil society, family and market is not obvious and definite. Civil society consists of the numerous factors, space, actors and institutional organizations, which differ in the steps of formality, autonomy and influence.

The structure of the civil society is performed and established with its instutions. The following instutions form the inside structure of the civil society:

- *Volunteer public unions* – economical, cultural-art, religious, sports, ecological, educational, scientific, advocacy on human rights, schemes of self-assistance, charitable etc.

- *Public movements and political parties* (as far as they are involved into the mechanisms of government). Truly speaking, the understanding of the role of the political parties is not definite to be understood in the civil society.

- Independent mass media servicing the public needs and interests form and spread the public thoughts.

- *Public thought* as the social institution.

- *Elections and referendum* as the elements of public voting and advocacy of publicity.

- *Dependent on publicity elements* of justice and right-protection system.

- *Some West-European sources* are also taken into consideration by institutions of civil society, as well as professional unions and even business structures.

The international organizations (i.e.UNO, The Red Cross) are also the part of the external structure of civil society.

One of the part of the institutions of the civil society is NGOs of analytical type, so called "think tanks". They draw particular attention to them as they concentrate an environment of modern thinking professionals – politologists, economists etc., who can monitor, summarize, create and design an intellectual product. The role of such centers is also growing in Ukraine. But such professional organizations have got a very kneet relations with the West and are elitistic and are far from the population. Thanks to their nature such organizations have not got many members.

The open question is if these entities are the part of the civil society. Not every institution is the opposing power for the state. That is why some researchers consider that only institutions, which have an influence on the state, are the real part of the civil society, others are just non-state.

The Institutions of Civil Society:

1. Perform as the source of self-expression of the citizens and self-realization of their own interests. As non-government organizations and unions solve the majority of the crucial social problems themselves, they decrease the number of the problems which the state has to solve.

2. Perform as the guarantee of permanence of the self-borders and citizens rights, give them strength and sureness in their forces, serve the cornerstones in their possible opposition to the state.

3. Advocate the interests of a certain group in struggling with other groups and give the opportunity to each group to be heard.

4. Create the suitable conditions for functioning of the democratic power, as they form the position of the citizens due to the certain problems and issues in the social sphere and public policy, systematize and arrange the protests and people's requirements, finding the basis for the joint concessions and compromises, and help people be organized, in case if they need, to be opposed to the non-constitutional actions of the state authorities.

Non-government organizations are an unintegral part of the civil society, the role of which in this informational epoch is extremely raising nowadays. Implementing their activities on the local, national and international levels, these organizations are the core of "the third sector", and together with the state and business - sector they facilitate the general well-being and development of the stable and strong country.

Due to the terminology, *non-government organization* is an independent organization from the state. Frankly speaking, such a meaning is very wide and can include anything non-state (i.e. profitable corporations) but as a rule, it measures with the social, juridical, cultural and ecological advocacy groups dealing with the non-commercial goals and have a non-profit status. There are a lot of explanations of the following term – NGO - in the Ukrainian abbreviations (НДО, НУО, НПО and ПДО, and not long ago we received a new one - ОГС).

The non-government organizations differ one from another with the financial autonomy, level of influence, reports and responsibility for the spreading and disseminating thoughts and ideas among the citizens.

NGOs played an extremely important role in the sustainability of democratic states in the Central Eastern Europe in 1990s. They also played a great role in the process of changing the political regime in Ukraine. In general, the NGOs have a wide sphere of the activity. It includes lobbying and advocacy of political needs of the citizens, attention to the needs of some target groups, giving services to the population of the countries, lobbying of the legal changes and influence on the political decision making process both on the local and state levels.

From the state side, political parties (powers) and business corporations, an attitude to the NGOs is different. Many non-government organizations try to act as "a

global consciousness”, which represent wide social interests spreading more than in one country and coming out of the borders of the certain country. Such non-government organizations dictate new norms indirectly forcing the government and business circles to change the today’s political course and indirectly change the social understanding of the functions of the field of competitiveness of the state authorities and businesses. They can be both ally or unallied of the government and, of course, the governments have to take them into account as one of “the super state”, as the leaders of the NGOs and public movements call themselves.

The “firm” character of power is not appropriate for the NGOs. But too often they come across with “the soft” power dealing with the achieving the result by interest but not force. The abovementioned “soft” power is existing in some NGOs with a good reputation and high level of trust can be used as inside a separate state as in the international level. Other organizations with the low- trust-level among the citizens can organize demonstrations, involve followers and pay attention to the government. In any case, NGOs and networking organizations can have influence and resources, and, without any hesitation, can use them. Governments, which ignore their existence, risk a lot. Besides, from the economical point of view, NGOs donate into per capita, the level of which is in direct dependence of the level of democracy and level of the economy. It is varied from 1% till 15%. Truly speaking, this level in Ukraine and in the countries of East Europe shows not enough awareness of existence of the third sector.

Even if the reply on the question if the NGOs makes the world policy more democratic in a usual way is negative due to their structural problems, elite modifications, and even more, unresponsibility and unreportiveness, according to J. Nay, they give pluralism into the world politics and draw attention to the problems, which governments are going to ignore as a group of pressure. And, in this case, they become an antidot for the traditional governmental buracracy.

So, it is not strange that **the organizations of civil society can be classified by the sphere of activity by:**

a) Operation and advocacy

The first ones implement the projects oriented on the improvement of the life quality and development. They may be oriented into the publicity or at a narrow circle. The second ones advocate certain rights and try to raise the level of awareness and knowledge with the help of organizing the lobbying and advocacy campaigns and work with the Mass media.

b) Elite, corporate or general public.

The analytical centers are seemed to be elite. They do not have many members due to their activity and get the great support from the international institutions. Corporate NGOs are the organizations which have members of a certain group, corporation etc. And general public organizations are the organizations dealing with the common values, variety of members and departments in the country.

c) Politically or public oriented (separate type – social-oriented) NGOs activity of which is directed on solving the general-social problems (reforms in education and economy, implementation of certain initiatives etc.)

d) Local, national, international -according to the working place. Local NGOs work in the certain town/city or community. National NGOs have regional departments and help local NGOs. International NGOs work on the territory of two or more countries.

Besides, NGOs can be divided due to the **acronims**:

<u>Acronims</u>	<u>English</u>	<u>Ukrainian</u>
INGO	<i>international NGO</i>	міжнародні НДО
BINGO	<i>business-oriented international NGO</i>	бізнес-орієнтовані міжнародні НДО
RINGO	<i>religious international NGO</i>	релігійні міжнародні НДО
ENGO	<i>environmental NGO</i>	екологічні НДО
GONGO	<i>government-operated NGO</i>	підрядні уряду або ним засновані НДО
QUANGO	<i>quasi-autonomous NGO</i>	псевдо-автономні НДО, де членство розповсюджується на націю. Кожна нація представлена в Раді безпосередньо через національні урядові агенції, або через незалежні представницькі інститути.

Non-government organizations in Ukraine can be divided into: 1) corporative, 2) national, 3) religious, 4) political-oriented, 5) social-oriented.

Ukrainian NGOs are very active in the twenty years time. Now, there is a huge variety of NGOs with experienced and skilled staff and volunteers, who are working in the field of social work, and are active in establishing relations with the partners from other countries. Besides, they give a great opportunity in self-realization to the youth, flexibility and novations, and, more than that, they are for the reforms and open to changes.

The active development of the NGOs in Ukraine started at the end of 80s-beginning of the 90s XX century. The first of them were historical-cultural union "Memorial", Unkrainian Language Union named after Taras Shevchenko, Union of the Ukrainian Women, Ecological Association "Green World", Historical-Cultural Union "Spadschyna", Students Brotherhood etc. The majority of newly-created NGOs had badly hidden political aims to change the political system in the state, provided the widen range of existance of freedoms and rights to the citizens of Ukraine, created the independent state of Ukrainian people. It was foreseen with the public actions, which characterized their activities. Such actions, as a rule, had a protest and against-government character. People were against of the forbiddance of the conference, which was held by L'viv Oblast Organization Ukrainian Language Unoin. They also established a memorable board for the victims of Holodomor in 1932-33 in Vinnytsia without a permission of local authorities. They also put Ukrainian flags in cities and towns, villages of Ukraine. They also provided their security with the help of public patrols, organized and conducted the educational meetings (in fact, political) together with the political organizations.

The political parties were also formed during that time. Among them there were Ukrainian Republican Party, National Movement of Ukraine, Democratic Party of Ukraine etc, which took a role in achieving the political tasks within the society. Earlier created NGOs were less crowded and re-oriented to the solving of the majority tasks dealt with the NGOs: educational activity, advocacy and lobbying the interests of the NGOs' members, solving the ecological problems. The leaders of such NGOs gained knowledge and skills of management through their personal professional and life experience and according to their education levels. Special knowledge in the NGOs' management was absent in that period of time.

The general development of NGOs in Ukraine was a dynamic one, but was still on the background level. Large NGOs lessen their activity. Newly-created NGOs did not have such an opportunity for their development as "the old" ones. Only some of them were stable in their activities. All-Ukrainian central organizations, such as Ukrainian Language Union "Prosvita", Ecological Association "Green World", Historically-Cultural Union "Memorial" lost their hierarchical structure because of the independence of their departments. The forces of central government bodies to provide the clear functional vertical order led to the lessen of the activity of the regional departments (structures). Too often regional leaders of the All-Ukrainian structures became the initiators of the creation of new NGOs where they used the gained knowledge and skills. Such new organizations became more effective than administrative hierarchical structures and they were more competitive in the regions.

Donors support and assistance.

The experience of civil society development in the Western countries was gained in the survey of stipulation and development of the third sector. On their basis different courses of management for the NGOs were designed. Started in 1993 all these knowledge and skills came into Ukraine. The very first donors were The Foundation of International Partnership Counterpart (private foundation, which started its activity in Ukraine with the help of funds of the Agency of International Development of the USA in 1993), the Eurasia Foundation (state foundation with the funds from the same Agency started its activity in 1995). These two Foundations started their work and activity in the sphere of dissemination of their knowledge to the leaders of the NGOs in Ukraine.

Active support directed on the development of the civil society in Ukraine, came from different donor structures in the form of grants. International foundations had an aim to "support and implement new initiatives in post-totalitarian society which would lead to the step-by-step transformation to open civil society". ("The Third Sector" in Ukraine and NGOs which re-built its infrastructure", Kyiv-1996, authors Mykola Deychakivskiy, Oleksandr Sydorenko, Natalia Ias'ko).

"In the time when in other countries (the third sector developed well) non-government organizations act professionally to solve certain social problems, in Ukraine their development was under the amateur conditions. According to that, there is a well-known fact that the interest is given to the seminars and trainings to the leaders of the NGOs conducting and financing by the donor structures. So, the growing amount of the NGOs registered in different parts of Ukraine, as a rule, have an

ineffective management in their work; such NGOs have an aim to help professionally to other organizations. These organizations took their name as the Resource (service) Centers.

Donor organizations stimulated their existence and activity, and gave concrete support in their development. But, uncoordinated support in activity of these organizations didn't assist in expected rapid development of infrastructure of non-state non-profit organizations in Ukraine. An initiative, which the International Renaissance Foundation (IRF) and the Euroasia Foundation had, was supported by the Charles Stewart Mott Foundation and was in target support of creation of the network of Resource Centers in Ukraine, which would be the catalyzators of the development of the third sector in Ukraine."

To the first list of NGOs (printed in 1996) conducting the certain services for other citizens' unions were added 21 organizations. There were representatives from Kyiv – 10, Kharkiv – 4, Odesa – 1, Dnipropetrovsk (Dnipro) – 1, Zaporizhia – 1, L'viv- 1, Bakhisaray – 1, Chernivtsi – 1, Donetsk – 1. Among them there were the Association "Integration to European culture" (Odesa), Zaporizhskiy Oblast Charity Foundation "Center of Social and Economical Researches" (Zaporizhia), West - Ukrainian Resource Center (ZURC) (L'viv), Resource Center of Development of Youth Organizations "Gurt" (Kyiv), Kharkivskiy Center of Educational Initiatives (Kharkiv) and Foundation of Public Initiatives (Chernivtsi). These organizations were selected as basic to create first six Resource Centers in different regions of Ukraine and started their work from 1995.

Under the Resource Center the international foundations meant non-government non-profit organization, which was registered and acted on behalf of Ukrainian Law. The main task for such organization according to the statute was to conduct the informational-consultative and technique assistance to other non-government organizations.

According to its conception, the resource center was responsible to solve not only the problem of technique service of newly -created and low-potential non-government organizations but also to accompany their activity professionally starting with the informative-documental provision and support in designing of the certain concrete programmes, their expertise – to modeling of the strategy of development of non-profit organizations of their region, their effective management and consultations due to the designing of the projects, making choice of potential donors to raise funds and get grants, their organizational provision and financial-accountant servicing.

Besides, the resource center could take a function of "Umbrella" organization giving its technique opportunities to legal "roof" and sub-budget on its bank account for the projects of those initiative groups, which were not registered yet as the non-government organizations.

§ Creation of the League of Resource Centers of Ukraine.

The first reason to create the League of Resource Centers in 1998 was the joint programme of several donor organizations, which implemented their vision of the development of the third sector in Ukraine. Such donor organizations were the

International Renaissance Foundation, the Eurasia Foundation and the Charles Stewart Mott Foundation.

Donor organizations came to the decision that there were no basis pre-conditions to stable widen development of the activity of the organizations of the third sector in Ukraine. In comparison with the other countries of Central and Eastern Europe, their organizational development was very slow. That is why, they formed the strategy of the support of the third sector organizations development in Ukraine. That strategy was written in the brochure “The third sector in Ukraine and organizations, which build its infrastructure”, published in 1997 in Kyiv by the Eurasia Foundation and the International Renaissance Foundation by the authors O. Gruschenko and O. Parkhomchuk:

“...today, in front of the donor structures, there is a problem of effectiveness of investment in the development of the third sector in Ukraine. From one side, international organizations, which give finance to the target projects of technique provision, can not support on-going administrative expenditures of the NGOs. Due to this, there is a low level of probability of professional activity of organizations. From the other side, invest programmes of donor structures, which support only certain projects and give finance only for the staff salary and certain articles of administrative expenditures, become non-effective as the absence of technique potential inside the organizations which got grants, lead to the lessen of the level of expected results.

Not long ago, the donor structures started to join their resources to support the most effective projects of the NGOs. Thanks to that, the very perspective and strong NGOs were formed, which had a huge potential to implement concrete projects.

By this way, there is a self-regulation of the third sector and some of the strongest organizations react on the needs of the NGOs very flexible. They concentrate their activity on service and consulting assistance for the non-government organizations. In this way, the resource (service) centers NGOs, “umbrella” organizations, associations are existed.

From that moment, the experience of implementing of small joint projects by the international donor organizations, activation in support by NGOs themselves and efforts of both donor organizations and NGOs in order to consolidate the power of the “third sector”, became the background in designing the joint programme of the International Renaissance Foundation and the Eurasia Foundation under the support of the Charles Stewart Mott Foundation. The main goal of the programme is to create the branching infrastructure of the non-government non-profit organizations, and the resource centers for the NGOs.

Such centers on the regular basis give support and play an important joining role in the development of the NGOs. But, the most effect in creation of the resource centers in Ukraine will be given under the condition of full and total ending process of joining into the national network with the further deep specialization in realizing the functions in which the specialists of concrete center will achieve the highest experience in excellence. Such a joining is within the framework of the League of Resource Centers.

According to that, in the publication from 1997 was foreseen the joining of the resource centers in one network. But in the real life the creation of the League of Resource Centers was a little bit later on December 25, 1998. That day in L'viv during the meeting of the leaders of the Resource Centers of Ukraine, the Memorandum of Creation of the League of Resource Centers was signed.

On that time, the resource centers had skillful staff, created material basis, established relations with the local non-government organizations, experience in conducting of trainings for the leaders of the NGOs and initiative groups on different topics concerning the management of the organizations, formed libraries with the special literature, established relations with local self-government bodies. All of them were the leaders of civil society development in their regions. The resource centers had the experience in implementing of several projects due to the support of non-government organizations, and part of them also had the experience in participation in other projects.

Bellow in Ukrainian (with the translation in English) there is the text of the Memorandum of Creation of the League of Resource Centers of Ukraine.

§ Меморандум про створення Ліги РЦ

Офіційне народження Ліги РЦ України відбулось у Львові 25 грудня 1998 року підписанням Меморандуму. Нижче приводиться повний текст цього документу.

Меморандум Про об'єднання Ресурсних центрів України у мережу та визначення напрямів спільної роботи.

З 1996 року в Україні за фінансової підтримки Фонду "Євразія", Фонду Чарльза Стюарта Мотта, Міжнародного фонду "Відродження" почали свою діяльність ресурсні центри для недержавних організацій. На даний час їх працює десять. Сфери впливу Ресурсних центрів поширюються на всю територію України.

Підписами під цим документом Директори відповідних Ресурсних центрів засвідчують своє бажання до об'єднання та декларують про утворення Української Ліги ресурсних центрів для НКО як єдиної мережі без формального центру.

Місія Ліги ресурсних центрів:

Сприяти зростанню соціальної активності та відповідальності громадян шляхом розвитку сектору громадських організацій та зміцненню соціального партнерства. Сучасний етап розвитку громадських ініціатив, як і самих громадських організацій засвідчує наявність наступних проблем:

- кількість громадських організацій у період з 1992 по 1998 р.р. невпинно зростає, однак, якісний рівень цих організацій залишається невисоким;
- сектор громадських організацій працює в умовах, близьких до ізоляції від держави, бізнесу, а також засобів масової інформації;
- законодавство, яке регулює діяльність громадських організацій є недосконалим. Водночас громадські організації не мають достатнього впливу на процес прийняття сприятливих для їхнього розвитку законів;

- рівень свідомості громадян України залишається посттоталітарним: не сформовано цінностей громадянської відповідальності, відсутні традиції, що допомагають розвитку громадянського суспільства в Україні.

З метою покращення ситуації **Ресурсні центри, що об'єдналися в Лігу, визначили такі основні напрямки діяльності:**

1. Просвітницький: просувати ідеології соціальної активності та відповідальності громадян серед широких верств населення, урядових і бізнесових кіл.

2. Інформаційний: інформувати громадськість, бізнесові та урядові кола щодо ролі сектору громадських організацій у розвиненому суспільстві.

3. Міжсекторний: сприяти формуванню партнерства між секторами громадських організацій та державними і бізнесовими структурами на локальному та національному рівнях.

4. Лобістський: лобіювати прийняття сприятливого законодавства щодо сектора громадських організацій.

5. Сприяти розвитку сектора громадських організацій шляхом навчання та надання інформаційної, консультативної та технічної допомоги.

Організації, що підписали цей Меморандум, набувають з моменту підписання права представляти мережу РЦ.

25 грудня 1998 року м.Львів

(Translation into English:

The Memorandum about the Joining of Resource Centers of Ukraine in the Network and Directions of Joint Cooperation.

From 1996 in Ukraine by the financial support of the "Eurasia" Foundation, the Charles Stewart Mott Foundation, the International Renaissance Foundation, the resource centers for non-government organizations started their work. Nowadays, there are ten of them. The sphere of influence of the Resource Centers is disseminated into the whole territory of Ukraine. With the signatures beneath this document the Directors of the Resource Centers certify their wish to unite and declare the creation of the League of Resource Centers of Ukraine for the NGOs as the one network without the formal center.

Mission of the League of the Resource Centers:

To provide the growth (awareness) of the social activity and responsibility of the citizens by the development of the NGOs sector and strengthen the social partnership. The modern step in the development of public initiatives as well as non-government organizations show the existence of the following problems:

- an amount of the non-government organizations from the period from 1992 till 1998 is rapidly growing, but, the quality level of such organizations is still low;

- the sector of non-government organizations works under the conditions close to the isolation from the state, business and, also, Mass Media;

- the legislation, which regulates the activity of non-government organizations, is not perfect. According to that, the non-government organizations do not have enough influence on the process of advocacy and lobbying the efficient laws for their development;

- the level of Ukrainian citizens' awareness is still post-totalitaristic: the values of public responsibility are not formed, there is an absence of the traditions helping to the development of civil society in Ukraine.

*With the aim to improve the situation, **the Resource Centers of Ukraine, which were joined into the League of Resource Centers, declared the following directions of their activity:***

1. Educational: to lobby the ideology of social activity and responsibility of the citizens among the wide range of the population, governmental and business circles.

2. Informative: to inform the publicity, business and governmental circles due to the role of the NGOs sector in the developed society.

3. Intersectoral: to assist in forming of partnership between the non-government and government, business structures on local and national levels.

4. Lobbying: to lobby the adoption of the favorable legislation due to the sector of non-government organizations.

5. To assist in the development of the sector of non-government organizations by studying and giving the informational, consulting and technique support.

The organizations, which signed this Memorandum, have the right to represent the League of the Resource Centers from the very moment of its signing.

December 25, 1998 L'viv)

§ The starting point of the development of the League of Resource Centers.

The biggest advantages of RC-members of the League of the Resource Centers of Ukraine under the other service organizations were: an existence of skillful staff, as well as trainers-consultants working with the leaders of the NGOs; formed material-technical base for their activities; formed offices in the regions to work with the clients; established relations with the other NGOs and local authorities in the regions. Under the conditions of a huge support of the Resource Centers activities by the donor structures, there were an intensive information exchange between the members of the League and special joint projects implementing by two-three RCs. At the same period, there was a specialization of certain RCs established in the sphere of the non-government sector development.

An intensive informational exchange between the Resource Centers, which was supported by the systematical meetings of the directors of the RCs, provided the needy level of the coordination of the League of RCs as one organ. As a result, the League of the RCs continues its existence and work even on the behalf of a framework of the Memorandum.

The first challenges for the League of the RCs occurred when the donor organizations, which supported the activity of the regional RCs, proclaimed the grants cutting for their institutional development. Thus, after the failure in the grant competition in 1999, the Chernivtsi RC reduced its activity and the Odesa RC stopped its existence. And this was the one and only loose in the League of the RCs, as the national network.

From 200 within the framework of the League of RCs a work in the designing of the documents regulating the internal activity between the members of the League started. The working process on the projects of the documents started but they were not

adopted. The majority of the League of the RCs - members was satisfied with the status of the network without a fixed center with the wide range of the rights of its members. As a leading organ, there was a Board of Directors of the League of the RCs, which proclaimed the Memorandum and had a right to make the decisions on the behalf of the League of the RCs.

There were the proclaimed documents, such as:

1. Minimum expectations to the NGO -member of the League of the RCs.
2. Ethical standards of the League of the Resource Centers (as the project)
3. Parliaments procedures (as the reclamation work of the Board).
4. System of membership of the members of the League of the RCs-members.

§ The last step in the evolution.

In 2001 in order to work structurally by the League of the RCs, there was made a decision to create a colleague-based organ – Board. In the result of the electronic voting in November 2001, the leaders of the most developed RCs were elected to the Board. Among them there were from ZURC -Vasyl Poluyko, Volyn Resource Center (VRC) = Ruslan Kraplych, CPTI – Ludmyla Stankevych, and also as the coordinator of the League of RCs from the Eurasia Foundation – Vitaliy Yaniuk. The deadline of the legibility of the Board was till May 31, 2003.

The Board actively started to work on the basic rules of its activity and coordination of the activity of the League of the RCs. So, the Parliament Procedures were adopted with the aim to regulate the Board's activity, the budget on 2002 of the League of the RCs was adopted and there was made a decision about membership fee for the members of the League. Additionally, the several RCs were entered to the League as the associational members, such as: the Charity Foundation “Dobrota” from Donetsk (Yakov Rogalin, the director) and the organization “Kovcheg” from Odesa (Ihor Kamynnyk, the director).

At the end of 2001 by the initiative of RC “Gurt”, there was a business trip of the delegation of the League of the RCs to Poland in order to establish relations with the leaders of local network of support of the NGOs SPLOT. From that very moment the cooperation between the SPLOT and the League of RCs started to develop. There was created a Polish-Ukrainian working group from the 5 representatives of the SPLOT and 3 representatives of the League of the RCs. The League was represented by Victoria Solzhenytsyna (AHALAR, Chernihiv), Olga Levosiuk (Volyn Resource Center, Rivne), Mykhailo Bardyn (PCHR, Vynnytsa). The meetings among the representatives of SPLOT and the League of the RCS were held twice or triple a year and then on a regular basis.

As a result of the Polish-Ukrainian working group there were designed two joint projects concerning the acknowledgement of the representatives of the League of the RCs with the history of institutional development of the SPLOT-network for the analyses and possible usage for the inside development of the League of the RCs. In summer 2002 there was the beginning of the designing of the strategic planning of the development of the League of the RCs.

At the Board meeting of the League of the RCs in the Crimea on June 28, 2002 there were elected the executive director of the League of the RCs, Vitaliy Yaniuk, and

the representatives of RCs from Gorlivka and Kharkiv to the members of the working group on designing the strategic plan.

§ Modern situation.

As a result of the step-by-step shortage of the donor financing, there was a lessen of the amount of the opportunities to the regular coordinational meetings of the organizations-members of the League of the RCs in 2002-2003. The work was organized in a virtual office.

Thanks to the grant given by the Eurasia Foundation to Kirovograd Center of Support of Creative Initiatives in 2001, the Internet-platforms were designed and created: www.ngo.org.ua, www.ligarc.org.ua and www.presscat.org.ua.

A closed Internet-platform www.ligarc.ngo.org.ua gave an opportunity to joint discussion of the events on the forum and electronic voting. In 2003 the Internet-resources of the League were supported only by the inside reserves of the organizations – members of the League of the Resource Centers of Ukraine.

In 2003 by the forces of a temporary reduction group of the League of the RCs under the authority of O. Tiurina (RC “Gurt”) an application to the Competition of the Global Projects to the World Bank was applied.

http://www.ligarc.org.ua/docdetails.cfm?LD_ID=129

But, in 2003 none of the applicants from Ukraine were supported by the World Bank.

Nowadays, the League of the Resource Centers of Ukraine is characterized with:

- huge influence by the RCs-members of the League in their regions.
- high-skilled personnel potential of each RC-member of the League of the Resource Centers of Ukraine.
 - experience in designing and implementation of the projects of certain RCs;
 - experience in participation in partner projects as with the other RCs as the organizations-partners in their regions;
 - leadership of the majority of the RCs in their regions, but as for the RCs “Gurt”, “Center of Philanthropy”, ZURC – in other parts of their regions;
 - development of their own fundraising programmes, which provided the self-sustainability of the organizations (“Gurt” (Kyiv), Volyn Resource Center ((VRC), Rivne), ZURC (L’viv), CF “CF” (Kharkiv), PCHR (Vinnytsia), “AHALAR” (Chernigiv), CHRI (Kirovograd), ANGO (Cherkasy), CPh (Kyiv);
 - absence of the only coordinating center of the League of the RCs of Ukraine;
 - absence of keeping the standards by the League of the RCs (only 5 RCs has got the grant support of their activities in 2003, only 8 organizations support the web-site of the League of the RCs of Ukraine, not all organizations-members have got the ongoing office of the organizations etc);
 - transformation of the Resource Centers under the certain real situations they are working on (such as CHRI, Kirovograd) for the support of the wide circle of their activity in the region registered a new organization ICKM, which was directed by one of the leaders of the RCs, Lev Abramov, PCHR (Vinnytsia) registered resource center as a self-organization PCST with the leader of the resource center Oksana Yatsiuk);

• absence of external organizing factor, as the international donor organizations refused to support the joint projects of RCs of the League of Resource Centers of Ukraine.

But to achieve the realization of the system influence on the activity of the third sector in Ukraine the League of RCs is not ready yet. An existing potential in some organizations of the League is not balanced within Ukraine. What is more, there is a lack of coordination of their activities. The experience of previous cooperation allows to design actively and implement partner projects in which the participants work in pairs or even more involving the RCs from the different parts of Ukraine.

§ **Geography of the League of Resource Centers of Ukraine.**

It is undoubtedly that the strong side of the League of Resource Centers of Ukraine is the position of the RCs in every region of Ukraine. There is no important region where there is no resource center or in which there is no active partner organization of the League of the RCs of Ukraine.

Nowadays, the following RCs are involved to the League of the Resource Centers of Ukraine:

Capital of Ukraine (2)

Kyiv – Resource Center “Gurt”, director – Vasylyna Dybailo;
Charity Foundation “Center of Phylantrophy”, director – Svitlana Kuts.

West Part of Ukraine (4)

L’viv – Western Ukrainian Resource Center, director – Vasyl Poluyko;
Rivne – Volyn Resource Center, director – Vasyl Kashevskiy;
Chernivtsi – Charity Foundation “Public Initiatives”, director – Victor Goncharuk;

Vinnytsa – Podillya Center of Human Rights, director – Mykhailo Bardyn.

Northern Part of Ukraine (1)

Chernihiv – Charity Foundation “Ahalar”, director – Yuriy Trofimenko.

Central Part of Ukraine (3)

Cherkasy – Association of non-profit non-government organizations, director – Anatoliy Rekun;

Kirovograd – Center of Support of Creative Initiatives, director – Ludmyla Stankevych;

Zaporizhia – Zaporizhia Regional Resource center, director- Roman Sirko.

Southern Part of Ukraine (1)

Symferopol – Charity Organization “Crimea-Perspectyva”, director- Kateryna Degtariova.

Eastern Part of Ukraine (4)

Kharkiv – Eastern Ukrainian Resource Center, director – Iryna Pasisnychenko;
Charity Foundation “Public Initiatives”, director – Natalia Kachanova;

Donetsk – Resource Center “Spryiannia”, director- Natalia Syvochub;

Gorlivka – Eastern Ukrainian Union of Youth Organizations, director – Iryna Bilous.

Partners of the League of the Resource Centers of Ukraine (2)

Donetsk- Charity Foundation “Dobrota”, director – Yakov Rogalin;

Odesa – organization “Kovcheg”, director – Ihor Kaminnik.

§ Epilog

Nowadays, the League of Resource Centers of Ukraine has got all opportunities to implement the projects within the scale of all Ukraine. The staff potential, office supplies, knowledge of the specific of each region where the RCs from the League of Resource Centers of Ukraine are working and self-financial functioning in the majority of RCs is allowing to work on the scale initiatives.

Appendixes:

Minimum requirements for the NGO- member of the League of the Resource Centers of Ukraine. (Adopted by the Board of the League of Resource Centers of Ukraine on March 18, 2001)

1. Organization has to provide the development of the third sector of Ukraine.
2. Officially registered in the status of non-government organization or charity foundation. Non-religious and non-political type and character.
3. Date of existence – not less than 2 years
4. Stabled and fixed conditions, office supplies, modern communication resources.
5. Absence of sanctions from the state bodies.
6. Activity support of the League of the RCs and coincidence with the requirements due to the Memorandum.

Requirements from the side of donor organizations to the RCS.

("The Third Sector" in Ukraine and organizations building up its infrastructures Kyiv, 1997, authors O. Gruschenko and O. Parkhomchuk).

From the point of view of the donor structures interested in the support of regional resource centers, such resource center has to:

- give service and technical support to non-government organizations of the region;
- conduct the informative servicing, which foresees the collecting and analyses of the data about the development of the organizations of the third sector, creation of data base of the NGOs of the region, assist in the cooperation with other Ukrainian and foreign organizations to create the only informational space of the third sector;
- conduct consulting service for the NGOs to design competitive programmes and projects on the juridical issues (preparation of the documents about the foundation of the NGOs, support in their registration, legal accomponyng in the period of their re-organization) and issues of taxation, strategic planning and management, fundraising and financial management, public relations and forming of the positive image of the organization;
- conduct trainings to prepare the leaders and activists of the NGOs to satisfy the needs of the region for the professional excellence of the staff;
- design programmes for the public movement of volunteers' involvement;
- do the research work and expertise the project application forms and programmes;
- provide the coordination activity of the NGOs of the region;
- lobby and advocate the interests of the NGOs in the local government bodies and legal structures;

- provide “umbrella” functions – give their technical supplies, organizational assistance and juridical “roof” for the projects of the non-government organizations and non-registered initiative groups, which got the high evaluation mark in expertise;
- provide the accountant-financial servicing – financial operations and accountant reporting of the NGOs with which the RCs signed certain agreements;
- raise funds actively;
- form the image of the third sector;
- establish the international cooperation.

Regional Resource Center has to have a specially-prepared highly qualified staff, who is working on a regular basis and also the network of volunteers. It also has to have a Coordinational and Supervision Board, effective mechanism of self-financing and fundraising.

References:

1. Vasylenko I.A. Administrative-state management as a science // Sociological survey. – 1993. - №8.
2. Vaill, P. Managing as a Performing Art: New Ideas for a World of Chaotic Change
3. Declaration “About the general principals of state youth policy in Ukraine”.
4. The Law of Ukraine “About assistance in social growing and development in Ukraine” from 05.02.1993, Vidomosti VRU, № 16 1993.
5. The Law of Ukraine “About the population’s employment” from 21.09.2033 № 2622-IX
6. The Law of Ukraine “About Social Services” from April 14, 2022 № 2193-IX
7. The Law of Ukraine “About unions of citizens” N 4523-VI from 15.03.2012, VVR, 2013
8. The Law of Ukraine “About Charity and Charity Activity” from 05.07.2012 № 5073-VI
9. The Law of Ukraine “About taxation of the profit of the manufacture” from 01.01.2013:
10. The Constitution of Ukraine, Kyiv, 1996.
11. Lorenz Walter “Social Work in a Changing Europe - K., 2000.
12. The Methods of Increasing the Financial Sustainability of Non-government Organizations: published by the EU Project “Development of civil society in Kyiv and selected regions”, K, 2004
13. The Basis of the Democracy/ Authors: M. Bessonova and others under the reduction of M. Kolodiy, K. 2002
14. The basis of the management for the non-government organization: published by the EU Project “Development of civil society in Kyiv and selected regions”, K, 2004
15. Regulation about the order in legalization of citizens’ unions, adopted with the Regulation of CMU, from August 18, 2005
16. Regulation about the order of registration of charitable organizations, adopted by the regulation of CMU from 30.01.2013 , № 39
17. The Role of Non-government organizations in the process of European intergration (an experience of Polish Pro-European Organizations), Elblong , 2003.
18. Enlarging the opportunities for the non-government organizations twith the involvement of volunteers and creation of the networks: published by the EU Project “Development of civil society in Kyiv and selected regions”, K, 2004
19. Parliament hearings “New generation of the Independent Ukrain. (2001) under the red. Of O.D. Bursuk , K, 2003
20. Social Work in Ukraine at the beginning of XXi century: problems of the theory and practice: Review of the materials for the International science-practical conference on October 29, 2002, Part 11. –K., 2002.
21. “Social Protection of the Population ”, S.V. Mochernyi, Kyiv, 1998.
22. Social Work: theory, experience, perspectives. Materials of the reports and messages. Part I and II// Uzhorod. 1999.

23. Decree of the President of Ukraine “About the additional events about the improvement of social work with children, youth and families” from 23.06.01 № 467/2001.
24. K.S. Shenderovskiy “Management of Social Work with children and youth” K., 2002.
25. Morgen Witzel “Management the basics”, 2022 by Routledge
26. www.civicua.org
27. www.gurt.org.ua
28. www.eu.prostir.ua
29. www.ngo.pl
30. www.ngo.by
31. www.fundraising.org.ua

DIGITAL TRANSFORMATION OF BUSINESS: CHANGING DEVELOPMENT STRATEGIES AND LABOR MOTIVATION

Svitlana Luchykh

Doctor of Sciences (Economics), Professor,
Planning and economic department, Chief
Scientific and Technical Complex Precision
Mechanics Plant (STC PMP LLC)
luchiksvitlana@gmail.com
<https://orcid.org/0000-0003-0757-1140>

Marharyta Luchykh

Candidate of Sciences (Economics),
Sales Network Department, PJSC «CREDIT
luchik-margarita@ukr.net
<https://orcid.org/0000-0002-4822-5407>

Introduction

The global economy is undergoing a digital transformation today. It is the implementation of digital technologies by replacing manual (non-digital) processes with digital ones or replacing outdated digital technology with updated digital technology. From a business perspective, digital transformation is the use of advanced technologies and digital experiences to improve business processes, goals, and strategies, while improving workflow and customer interactions. Digital technologies cause a profound transformation in market relations, as they affect the processes of production, distribution, exchange, and consumption of goods. At the same time, the scale and speed of their spread are enormous. In 2022, the market size for digital transformation was estimated to be USD 731.13 billion, and it is expected to grow by 26.7% by 2030¹.

The digital transformation market consists of sales of digital transformation solutions by entities (organizations, sole proprietors, and partnerships) that are used to develop new or adapt current company processes, culture, and consumer experiences. Digital transformation is the process of using digital technologies to create new or change existing business processes, culture, and consumer experience. This is the re-planning of business in the age of digital technologies. Cloud computing, big data and

¹ 8 Digital Transformation Trends and Strategies for 2023. *UserGuiding*. URL: <https://userguiding.com/blog/digital-transformation-trends/> (date of access: 09.01.2023).

analytics, artificial intelligence, the Internet of Things, and blockchain are examples of digital transformation solutions that enable traditional businesses to streamline company operations, minimize operational effort, and increase efficiency.

In 2022, companies will invest \$1.85 trillion globally in digital transformation (DX) initiatives. At a CAGR of 16.3%, digital transformation spending is projected to nearly double by 2026. The United States will account for 35% of global DX spending and could surpass the \$1 trillion mark in 2025. Global spending on digital transformation is expected to reach \$3.4 trillion by 2026².

Organization of business processes in the context of digital transformation

Digital transformation has developed significantly since the COVID-19 pandemic. With the sudden shift to remote work, online services and growing supply chain challenges, many organizations have accelerated their digital transformation. COVID-19 accelerated companies' DX initiatives by an average of 6 years. According to Gartner, Inc.'s sixth annual Chief Data Officer (CDO) survey, seventy-two percent of data and analytics (D&A) digital leaders are leading or actively participating in their organization's digital transformation initiatives. D&A strategy is a business strategy that is imbued with D&A thinking; it plays a central role in digital business strategy, influencing everything an organization does. 24% of D&A leaders are leading their companies' digital transformation initiatives, while 48% are actively involved. Only 3% of D&A leaders say they are not currently involved in digital transformation efforts³.

Supporting a sustainable digital transformation is one of the five policy priorities highlighted by the European Commission in its proposal for the long-term policy objectives of the Eastern Partnership after 2020. According to the proposals of the European Commission, a strong digital presence in the EU's neighbouring countries will contribute to growth and stimulate sustainable development. In this regard, in 2019, the EU officially launched a new program in Ukraine "EU4Digital: support for the digital economy and society in the Eastern Partnership", which is aimed at expanding the benefits of the Single Digital Market of the European Union for Ukraine and other Eastern Partnership states with the aim of stimulating economic growth, creating jobs, improving people's lives, and helping businesses.

In total, four main directions are available for Ukraine from which it is possible to get financing:

high-performance computing – 2.2 billion Euros. Projects that compute large amounts of data for decisions in the field of economy, health care or defence industry can be submitted here;

² IDC Spending Guide Sees Worldwide Digital Transformation Investments Reaching \$3.4 Trillion in 2026. IDC. URL: <https://www.idc.com/getdoc.jsp?containerId=prUS49797222> (date of access: 12.01.2023).

³ Gartner Survey Finds 72% of Data & Analytics Leaders Are Leading or Heavily Involved in Digital Transformation Initiatives. STAMFORD, Conn. May 5, 2021. *Gartner*. URL: <https://www.gartner.com/en/newsroom/press-releases/2021-05-05-gartner-finds-72-percent-of-data-and-analytics-leaders-are-leading-or-heavily-involved-in-digital-transformation-initiatives> (date of access: 17.01.2023).

artificial intelligence, data and cloud services — 2.1 billion Euros. Projects that create products based on artificial intelligence to facilitate the work of enterprises, state administrations or research institutions can be submitted here;

digital skills - 580 million Euros. Projects that create opportunities for acquiring new IT skills can be submitted here;

the use of digital technologies in the economy and society - 1.1 billion Euros.

Projects implementing digitization in business or in the field of e-government, health care, environment, education and culture, Smart City technologies can be submitted here.

In 2021, for the first time in Ukraine, an expert study "Index of Digital Transformation" was conducted by the analytical company Gemius ordered by the "European Business Association" (EBA), with the support of "Huawei Ukraine" and SAP Ukraine. The study was aimed at analysing the current state of development of digital transformation in the public and private sectors to assess the effectiveness of relevant processes at different levels and identify key driving factors and barriers to digital transformation. The integral indicator of the index combined the overall level of digital transformation of companies; industries; development of digital infrastructure; digital inclusion; volume and quality of state electronic services. The integral indicator of this index was 2.81 points out of 5 possible and was in the negative plane⁴.

Among the components of the index, the level of digital transformation of companies received the highest value. Thus, 47% of company directors rated the level of digital development of their business as moderate, 39% believe that it is high, and another 5% - very high. The overall level of digital transformation of companies was 3.4 points. The overall level of digital transformation of industries is somewhat lower - 2.94 points. Most directors (55%) rated the digital transformation of the Ukrainian economy as moderate, and only 16% and 6% rated it as high and very high. The business invests in the development of digital technologies. The priority investments here are customer interaction (CRM, e-commerce, marketing automation) - 85% of companies, data analysis - 55%, management of interaction with employees (basic HR processes, talent management, digital workplace) - 48%.

The scope and quality of the provision of government e-services were rated by company directors as high or satisfactory (7% and 55%, respectively). The overall index was 2.64. Among the most common electronic government services, respondents of the index rated the work of the single portal of government services "Diya" the best.

Development of digital infrastructure, as well as improving access to the use of modern technologies (digital inclusion) are priority tasks for the state in this context. The level of digital infrastructure development was 2.4 points, i.e., 47% of company directors rated digital infrastructure as moderate, 42% as low or very low. The overall level of digital inclusion was assessed as low or very low by most respondents (54%) and amounted to 2.46.

⁴ EBA у партнерстві з Хуавей Україна та SAP провела експертне дослідження «Індекс цифрової трансформації». *Huawei*. URL: <https://www.huawei.com/ua/news/ua/2021/20210507> (date of access: 18.01.2023).

Digital transformation is not only changing the way organizations do business. It also changes the format of work and cooperation of employees. 86% of organizations believe that workplace transformation can facilitate better collaboration between teams⁵.

Many companies have been following flexible working conditions for a long time. The COVID-19 pandemic and the related need for employees to stay at home contributed to this. At the same time, employees' fulfilment of their professional duties has become possible under the condition of workplace transformation, which includes supporting remote teams and providing them with tools for communication, collaboration and data access. The workplace is becoming digital.

The digital workplace is defined as an ecosystem of workplace technologies that enable companies to collaborate and communicate effectively, whether you work remotely, hybrid or in the office⁶. Key advantages of a digital workplace can be considered⁷:

their increased flexibility, that is, digital workplaces are able to provide quick access to critical business information, regardless of location or device;

increasing the employee's productivity due to his use of the latest digital technologies, such as cloud computing, and the ability to exchange resources and information in real time across the company;

increasing the company's income due to the ability of personnel to manage and focus their strategies through the implementation of the results of innovative market research programs, access to which becomes possible;

improving interaction with customers due to the ability for them to instantly receive an answer to their own requests and, accordingly, quickly make a decision on the purchase of products or services;

employee satisfaction with the opportunity to work remotely or in a mixed (hybrid) work mode, which allows the employee to be somewhat distracted from the work schedule, to combine work matters with personal matters, etc.;

reduction of the company's expenses for office maintenance, including rent, electricity, water, paper, printing ink, heating, air conditioning, food for employees and their rest, etc. Spending is largely shifting towards technology and SaaS subscriptions. Using intelligent automation, organizations can expect to achieve an average cost reduction of 31% in targeted areas over the next three years, up from 24% in 2020. Organizations that have moved beyond piloting intelligent automation report that they actually achieved an average cost reduction of 32% in targeted areas, compared to 24% in 2020, according to this year's survey⁸.

⁵ Drive Change from Within. Gear your workplace for more. *Infosys. Knowledge Institute*. URL: <chrome-extension://efaidnbmnnnibpcajpcglclefindmkaj/https://www.infosys.com/services/microsoft-cloud-business/insights/documents/workplace-transformation-research-study.pdf> (date of access: 23.01.2023).

⁶ What is a Digital Workplace? Definition and Examples. *Lumapps*. URL: <https://www.lumapps.com/digital-workplace/> (date of access: 27.01.2023).

⁷ Ibidem.

⁸ Global Intelligent Automation Survey 2022. *Deloitte*. URL: <https://www2.deloitte.com/it/it/pages/strategy-operations/articles/global-intelligent-automation-survey-2022.html> (date of access: 31.01.2023).

The transformation of workplaces into digital ones involves the personification of employees. According to research by Gartner (2021)⁹, as part of a major digital workplace effort, BNY Mellon a few years ago created a persona model that defined users as knowledge sharers, knowledge seekers, and internal experts. Personas included attributes such as technology adoption and mobile device use, content creation, consumption and sharing, and organizational knowledge. Tracking the use of technology by each employee is crucial for assessing the value of the company, organization. Company management needs to integrate digital technologies in the workplace into work processes and establish rules such as technology standards, guidelines for use, information management.

The processes of digitalization of workplaces require significant organizational changes in the company's internal processes, departmental structures. This is done according to a previously developed road map. Workplace digital initiatives are coordinated between R&D, marketing, sales, customer support, manufacturing, human resources, and information technology. Combining all digital platforms into a seamless network of contextual awareness, mobility and real-time information delivery will allow employees to ensure high quality and speed of customer service.

Motivating the development of digital skills and competencies of staff

The digital transformation of workplaces affects the skills and competencies of employees, as well as their culture and behaviour. To stay competitive, companies need to transform the employee experience, driving efficiency, innovation, and growth, as well as breaking down existing communication barriers.

According to Veeam experts, the lack of skills and experience is the most common obstacle to digital transformation in companies. Among more than 3,000 IT professionals surveyed (in 2021) about the challenges their organizations faced in their digital transformation journey, 54% complained of a lack of IT skills or transformation experience. The same problem was highlighted by 31% of company directors who were surveyed when determining the 2021 Digital Transformation Index. 41% of directors rate the level of digital literacy of their employees as moderate, and 13% consider it low. Another 46% rate their team's digital literacy at a high level¹⁰.

Digital literacy of an employee means his ability to effectively and safely use modern digital technologies in professional and personal development. Common European standards for teaching and assessing digital competence are well known as¹¹: European Computer Rights (ECDL / ICDL). Certificates are valid in almost all European countries. The organization accredits examination centres - companies, schools, non-governmental organizations - that conduct examinations based on

⁹ What is Digital Transformation Workplace? *BTOES* URL: <https://insights.btoes.com/what-is-digital-transformation-workplace> (date of access: 02.02.2023).

¹⁰ CXO Research: Legacy Technology and Lack of Skills Hindering Digital Transformation and IT Modernization. Weeam. URL: <https://www.veeam.com/news/cxo-research-legacy-technology-and-lack-of-skills-hindering-digital-transformation-and-it-modernization.html> (date of access: 02.02.2023).

¹¹ Digital literacy: what it is and why for Ukrainians. *NV*. URL: <https://biz.nv.ua/ukr/experts/cifrova-gramotnist-must-have-dlya-ukrajinciv-50053488.html> (date of access: 09.02.2023).

franchising. The curriculum consists of 18 modules at three levels: basic, intermediate, and advanced.

The Digital Competence Framework for Citizens (DigComp), created by the Joint Research Centre of the European Commission. The latest version of this framework provides eight levels of proficiency.

Digital Economy and Society Indicator (DESI). Allows you to compare European countries according to the indicator of digital skills. However, not suitable for skills certification, training, or research.

European certification of IT specialists (EUCIP). It is aimed at specialists in computer science and is used by educational institutions of professional education, as well as professional accreditation bodies for the development and certification of training programs.

On May 22, 2018, the European Parliament and the Council of the EU adopted the Framework program of updated key competences for lifelong learning (2018/C 189/01), in which digital competence is recognized as one of the eight key competences for the full life and activities of EU citizens.

Electronic Competence Framework (eCF), which has the status of an official European norm. For specialists in the field of information and communication technologies. It consists of 40 competencies applied in the workplace. Suitable for use by multinational corporations, small and medium-sized enterprises, educational institutions, etc.

In Ukraine, the concept of "digital competence" is defined in the Concept of the Development of Digital Competences until 2025 (2021) as a dynamic combination of knowledge, abilities, skills, ways of thinking, views, other personal qualities in the field of information, communication, and digital technologies, which determines the ability of a person successfully socialize, conduct professional and/or further educational activities using such technologies. With this document, the Ukrainian state recognized the training of general and professional digital competences and knowledge as one of the state's priority tasks on the way to the accelerated development of the digital economy.

The minimum set of digital skills today usually includes the ability to:

- use household appliances;
- make calls, including video calls, through your gadgets;
- to look for the information;
- create your online office;
- take and send a photo;
- find and download video, film, music;
- make an order, reservation, purchase, payment via the Internet;
- top up a mobile phone/card through mobile banking;
- communicate through social networks, e-mail.

Depending on the need, people want to acquire such skills as working with software, using photo, video, graphic editors, being able to install a mobile application, setting up Wi-Fi, etc.

In the study "Digital Literacy of the Population of Ukraine 2021", which was published by the Ministry of Digital Transformation of Ukraine, it is determined that 52.2% of the population of Ukraine have digital skills at the basic level and above. Only 11.2% of people did not have such skills at all. In 2019-2021, the number of users who improved their digital content creation skills increased by 6.7%, communication skills - by 3.5%, information skills - by 2.8%, life problem solving skills - by 2.6 %¹².

The implementation and implementation of the large-scale Diya. Digital Education project in Ukraine ensured the training of digital skills for more than 1.2 million Ukrainians. Ukrainians received free access to more than 70 educational series on digital literacy, were able to pass national digital literacy tests and use more than 6,000 digital education hubs located throughout Ukraine.

Of course, basic digital skills are not enough for a successful start in IT companies. Skills for today's IT professional include¹³:

- knowledge of programming, which helps to develop abstract and conceptual thinking. According to the TIOBE index, in September 2021, the top 5 programming languages included C, Python, Java, C++, C#;

- ability to use Low-code platforms (LCAP), such as Mendix, Quixy and Microsoft PowerApps;

- knowledge of UI/UX design;

- data engineering, which combines software engineering, Big Data, data analytics and cloud computing;

- ability to use data visualization tools, in particular, Tableau, Google Data Studio, PowerBI, Datawrapper and Infogram;

- skills in working with programs for video editing, writing scripts and video scripts;

- skills in using CRM systems;

- product management skills that combine project management skills, deep understanding of the software development process and business domain, communication skills, business analysis, marketing fundamentals, etc.

So, as businesses become increasingly data-driven in their approach to customer service, marketing, employee development and other critical functions, there is a need for professionals who understand and use digital technologies.

It should be noted that Ukrainians quickly learn, retrain, and raise the level of digital literacy. The annual Global Skill Report 2022 study conducted by the educational platform Coursera on the qualifications of workers included Ukraine in the group of leading countries. Ukraine took the 21st position in the rating. We were overtaken by such countries as Poland (20th position), Serbia (19th), Norway (17th

¹² DIGITAL LITERACY OF THE POPULATION OF UKRAINE 2021. Report based on the results of a national survey. *Ministry of Digital Transformation of Ukraine*. URL: chrome-extension://efaidnbmnnnibpcajpcgleclefindmkaj/https://osvita.diia.gov.ua/uploads/0/2625-doslidzenna_2021_ukr.pdf (date of access: 14.02.2023).

¹³ Top IT skills in 2022 A guide about best IT skills to learn in 2023. *HRForecast*. URL: <https://hrforecast.com/ten-in-demand-it-skills-you-should-gain/> (date of access: 16.02.2023).

position). According to technological competences, Ukraine took 8th place, and this is an excellent result. Ahead are such countries as Indonesia, Japan, Kazakhstan, Singapore, Switzerland¹⁴.

Having working experience in a certain professional field always gives a job seeker an advantage. Specialists with up to 2 years of experience are most often looking for work in the IT sector today (72% of them among all job seekers). 11% of those who are actively searching are trying to find their first job in the IT sector. Among them there are sweaters and students without experience. Only 15% of job seekers have 5 or more years of experience. However, it should be emphasized that some companies are changing their approach to recruiting. According to the survey of the Ministry of Digital Transformation and recruiting platform BazaIT, conducted among the companies Ciklum, SocialTech and MacPaw¹⁵, 86% of companies cooperate or are willing to hire employees without work experience, and 60% of them already have vacancies for them. When hiring a so-called junior or sweater, the most important factor for employers is the person's motivation. Such a description of the applicant as "a person with glowing eyes" scored 92.8% among the interviewed job seekers. The characteristic "the person hears me" (75.4%), which indicates the adequacy of the candidate for the vacancy, was also important during the hiring process.

The change in the recruitment policy of IT companies is also explained by the fact that today's young people, who are attracted to digital workplaces, are representatives of generation Z, who grew up in times of active distribution of Internet technologies, touch screens, smartphones, and tablets. According to a Citrix study, 90% of Gen Z and Millennials want to work in a hybrid model after COVID-19¹⁶. This format of work does not require workers to be constantly in the office, performing their functional duties. According to the FlexJobs Career Pulse Survey (conducted between July and August 2022), 32% of respondents expressed a desire to work in a hybrid work environment. The performance of work functions by employees at different locations on different days contributes to the fact that they feel in good shape, maintain contact with colleagues and management. The modern trend has become the transformation of offices into co-working spaces, where the employer creates comfortable conditions for employees in which they can not only work, but also hold meetings, communicate, and not lose touch with each other. The professions "Accounting and Finance", "Computer and IT", "Marketing", "Project Management", "Sales", "Medicine and Health", "HR and Recruiting" are most suitable for the hybrid work format.

¹⁴ Global Skill Report 2022 від Coursera: Ukraine is in the top. *DOU*. URL: <https://dou.ua/forums/topic/38659/> (date of access: 19.02.2023).

¹⁵ 86% of IT companies are ready to hire beginners and sweaters. *The Village*. URL: <https://www.the-village.com.ua/village/city/city-news/334169-86-ukrayinskih-it-kompaniy-gotovi-brati-na-robotu-pochatktivsiv-i-svitcheriv> (date of access: 20.02.2023).

¹⁶ Why There's No Time Like The Present To Launch A Digital Workplace Transformation. *eLearning Industry*. URL: <https://elearningindustry.com/why-theres-no-time-like-the-present-to-launch-digital-workplace-transformation> (date of access: 20.02.2023).

There are also many supporters of only remote employment today. According to the FlexJobs Career Pulse Survey, 65% of respondents expressed a desire to work full-time remotely. Among the advantages of this form of employment, employees name: quiet and more comfortable working environment, greater concentration on work, avoidance of office politics. In the Remote.co Work & Financial Wellness Report¹⁷, 63% of workers surveyed worldwide said they would “definitely” look for a new job if they could not continue to work remotely. The high willingness of professionals to leave their current job for a new job with a remote workplace shows the importance of flexible working format for today's workforce.

However, the format of employment does not affect the volume of wages of employees. Current labour legislation in Ukraine determines that during the threat of the spread of an epidemic, pandemic, the need for employee self-isolation in cases established by law, and/or in the event of a threat of armed aggression, an emergency situation of a man-made, natural or other nature, remote work may be introduced by order (order) of the owner or the body authorized by him without the mandatory conclusion of an employment contract on remote work in writing. The employee gets acquainted with such an order (order) within two days from the day of its acceptance, but before the introduction of remote work. Remuneration of teleworkers, provided they comply with working hours, must be made in full (in accordance with the contract or staff list) and within the time limits established by law¹⁸.

The amount of remuneration is determined in a written employment contract, the observance of the written form of which is mandatory for remote work in accordance with the requirements of Article 24 of the Labour Code of Ukraine. In the case when remote work is initiated by the employee himself, the parties must conclude a corresponding written labour contract on remote work, the standard form of which is approved by the Order of the Ministry of Economic Development, Trade and Agriculture of Ukraine dated May 5, 2021, No. 913-21.

If the format of employment does not affect the level of wages, then the availability of skills digital ones, has a direct effect. In a study by the UK Department of Digital Technologies, it is noted that 82% of the published vacancies in the United Kingdom require knowledge of digital tools. There is also a direct relationship between the level of skills and the offered salary¹⁹.

In the Skillsoft 2022 Report²⁰, it is noted that the key factors that affect the level of salary and other work motivation are the level of education, responsibility of the

¹⁷ Remote Work Statistics & Trends: The Latest in Remote Work. *FlexJobs*. URL: <https://www.flexjobs.com/blog/post/remote-work-statistics/> (date of access: 21.02.2023).

¹⁸ How is work paid for remote work? *State Service of Ukraine on Labor Issues*. URL: <https://dsp.gov.ua/biohrafia/> (date of access: 24.02.2023).

¹⁹ 11 skills that will help you survive 2022. *Laba*. URL: <https://l-a-b-a.com/uk/blog/3086-11-skilov-kotorye-pomogut-perezhit-2022-god> (date of access: 25.02.2023).

²⁰ IT Skills & Salary Report 17th Edition, 2022. URL: https://s3.us-east-1.amazonaws.com/skillsoft.com/prod/resources/SKS_IT-Skills-Salary-Reports-2022.pdf (date of access: 28.02.2023).

employee, work experience and specific functional job role. In 2021, the highest salaries were received by employees who worked in positions in the field of IT audit and cyber security. IT workers in North America lead the way in base salary with an average of \$108,165 per year. The second highest level of average salary (\$67,711) was achieved in the EMEA region. In the Asia-Pacific region and Latin America, average annual wages were recorded in the amount of 57,710 and 48,771 dollars. USA respectively.

In Ukraine, the numbers are somewhat different, although wages in the IT sector are significantly higher than wages in other areas of the national economy. In 2021, the average monthly salary of full-time employees in Ukraine was UAH 14,014. In the field of information and telecommunications, it amounted to UAH 25,530. A high level of salaries was also recorded in aviation transport - UAH 28,506, as well as in financial and insurance activities - UAH 23,975.

In 2021, the salary of Ukrainian IT specialists increased. It increased by 20–25% in entry-level positions (middle and junior). Get a job with a salary of 1,500 dollars. The USA in a month has become a real prospect for specialists who have just graduated and have a couple of months of experience working on personal projects (with a specialized academic base). The salary of qualified IT specialists (mid-level and above with experience of 2-6 years) increased by an average of 50-100%. Specialists in the positions of "seniors" received an increase of 30-40% on average. Team leads were able to get a 40% or more boost in the event of a counteroffer. The CTO and VP of Engineering were able to receive up to 50% salary increases due to competitive offers and employer retention.

There are several reasons for the significant increase in wages in the IT sector. "Forbes" magazine singled out the following²¹:

- growing competition for IT specialists. Companies are in great demand, but they do not always meet the expectations and requirements of candidates;

- investments in companies, acquisitions, mergers and IPOs.

- growth of the startup sector;

- entry of foreign companies (for example, Reddit and Lyft) into the Ukrainian hiring market without intermediaries;

- the demand for developers of e-commerce platforms such as Shopify, Magento or Drupal has increased significantly.

Russian aggression and the outbreak of a full-scale war forced Ukrainian companies to suspend hiring or downsize. About 40% of Ukrainians lost their jobs. However, the IT industry became almost the only sphere in Ukraine that managed to hold on and keep salaries at the same level. Of course, there have been changes in IT companies associated with downsizing. The number of open vacancies in companies with a team of 1–10 people decreased by 58%. In companies with 11-50 employees, the number of vacancies decreased by 56%, with 51-100 employees - by 45%, with 101-1000 - by 43%, with 1000+ employees - by 66%. In terms of professions, the

²¹ Salaries, vacancies, conditions. What is the life of the labor market in Ukrainian IT during the war. *Forbes*. URL:<https://forbes.ua/innovations/zarplati-vakansii-umovi-chim-zhive-rinok-pratsi-v-ukrainskomu-it-pid-chas-viyni-04012023-10899> (date of access: 05.03.2023).

reduction in the IT sector primarily affected sales specialists. Thus, 18% lost their jobs, 31% of specialists noted that the amount of work decreased. Among HTML coders, 15% lost their jobs, 39% saw a decrease in the number of projects. 10% of system administrators were left without a job, 28% saw a reduction in their workload. 31% of HR professionals experienced a reduction in workload after the start of the war, although this did not lead to their layoffs.

In 2022, the amount of salaries of IT specialists remained at the level of last year. According to the VP Team, middle-level specialists receive an average of \$4,100–\$6,000. USA, senior and lead level - 6100–8000 dollars. USA. Specialists of the management level received a salary at the level of 10,000 dollars. USA²².

At the beginning of 2023, the median salary for vacant positions in the "IT, computers, Internet" category was UAH 20,000. The company offered the highest salary for the following positions: Android programmer (100,000 UAH), IOS developer, C++ developer (85,000 UAH), Net programmer (80,000 UAH), Java programmer, Python (70,000 UAH).

Regarding the organization and motivation of the work of employees of IT companies during the full-scale war in Ukraine, it should be noted that 49% of companies give employees the opportunity to choose a more flexible schedule, 62% - help with relocation to safe regions, 68% - keep their workplace in case mobilization of a specialist, 36% - compensate for sessions with a psychologist, conduct webinars on the topic of psychological stability. Also, the work of the company's employees is motivated by providing medical insurance, sick leave and additional day-off, opportunities for corporate training, participation in professional and international conferences, business trips to other countries, etc.

Dismissal of company employees is permitted by martial law. The current legislation does not contain prohibitions on the dismissal of an employee on his own initiative or by agreement of the parties. Dismissal is also possible in case of expiration of the employment contract or termination of the employment contract at the initiative of the employer. However, according to recruiting specialists in IT companies, when an employee is fired, the company suffers financially: the cost of hiring a new specialist can exceed three or even 12 monthly salaries, and the search term for a new IT specialist can be prolonged: from three months (during search for a Senior developer) up to 1–2 years (in the case of C-level and Architect positions)²³.

Personnel management specialists also note that at the company level, the personnel motivation system should be changed if:

the company has grown significantly, its structure has changed, new departments and directions have appeared;

²². Salaries, vacancies, conditions. What is the life of the labor market in Ukrainian IT during the war. *Forbes*. URL: <https://forbes.ua/innovations/zarplati-vakansii-umovi-chim-zhive-rinok-pratsi-v-ukrainskomu-it-pid-chas-viyni-04012023-10899> (date of access: 05.03.2023).

²³ "Ukrainians really lack rest, many dream of a 4-day work week": how to motivate staff in the IT sphere. *ITExpert*. URL: <https://itexpert.work/uk/ukrayinczyam-po-spravzhnomu-brakuye-vidpochynku-bagato-hto-mriye-pro-4-dennyj-robochij-tyzhden-yak-motyvuvaty-personal-v-it-sferi> (date of access: 09.03.2023).

responsibilities and KPIs of employees have changed;
employees regularly fail to meet KPIs or suffer massively from burnout;
there is a high turnover of personnel in individual positions or entire directions;
market trends have changed, and companies in your field now have different working conditions.

Conclusions

Therefore, the success of modern business depends on ease of access to information, speed of response, availability of a network of cooperation and the ability to make decisions in real time. To remain competitive, organizations need to transform the employee experience, driving efficiency, innovation, and growth. The way people work in organizations is central to digital transformation. Digital transformation is the transition to the integration of technology in all areas of business. Remote work, digital workplaces and the continuous integration of online workplace software are changing the world of work. Employers are looking for a specialist who is multitasking, speaks several foreign languages, knows how to work in a team, knows digital technologies and tools, and is willing to work overtime.

Employees demand high wages for such qualifications, which require a rethinking of the concept of work motivation. Modern motivation systems should become a balance between methods of material stimulation and methods that open up the possibility of self-realization of employees, ensure the growth of their interest in work and at the same time receive not only material, but also moral satisfaction from work. Not all company leaders agree with such approaches. There are managers of organizations who deny the need to manage the motivation of personnel and maintain a separate employee or a staff of employees for such purposes. However, it is directing employees to achieve corporate goals through understanding and achieving personal goals that leads an organization to business success.

References:

1. Digital Transformation Trends and Strategies for 2023. *UserGuiding*. URL: <https://userguiding.com/blog/digital-transformation-trends/> (date of access: 09.01.2023).
2. IDC Spending Guide Sees Worldwide Digital Transformation Investments Reaching \$3.4 Trillion in 2026. *IDC*. URL: <https://www.idc.com/getdoc.jsp?containerId=prUS49797222> (date of access: 12.01.2023).
3. Gartner Survey Finds 72% of Data & Analytics Leaders Are Leading or Heavily Involved in Digital Transformation Initiatives. STAMFORD, Conn. May 5, 2021. *Gartner*. URL: <https://www.gartner.com/en/newsroom/press-releases/2021-05-05-gartner-finds-72-percent-of-data-and-analytics-leaders-are-leading-or-heavily-involved-in-digital-transformation-initiatives> (date of access: 17.01.2023).
4. ЕВА у партнерстві з Хуавеї Україна та SAP провела експертне дослідження «Індекс цифрової трансформації». *Huawei*. URL: <https://www.huawei.com/ua/news/ua/2021/20210507> (date of access: 18.01.2023).
5. Drive Change from Within. Gear your workplace for more. *Infosys. Knowledge Institute*. URL: <chrome-extension://efaidnbmnribpcajpcglclefindmkaj/https://www.infosys.com/services/microsoft-cloud-business/insights/documents/workplace-transformation-research-study.pdf> (date of access: 23.01.2023).

6. What is a Digital Workplace? Definition and Examples. *Lumapps*. URL: <https://www.lumapps.com/digital-workplace/> (date of access: 27.01.2023).
7. Global Intelligent Automation Survey 2022. *Deloitte*. URL: <https://www2.deloitte.com/it/it/pages/strategy-operations/articles/global-intelligent-automation-survey-2022.html> (date of access: 31.01.2023).
8. What is Digital Transformation Workplace? *BTOES* URL: <https://insights.btoes.com/what-is-digital-transformation-workplace> (date of access: 02.02.2023).
9. CXO Research: Legacy Technology and Lack of Skills Hindering Digital Transformation and IT Modernization. *Weeam*. URL: <https://www.veeam.com/news/cxo-research-legacy-technology-and-lack-of-skills-hindering-digital-transformation-and-it-modernization.html> (date of access: 02.02.2023).
10. Digital literacy: what it is and why for Ukrainians. *NV*. URL: <https://biz.nv.ua/ukr/experts/cifrova-gramotnist-must-have-dlya-ukrajinciv-50053488.html> (date of access: 09.02.2023).
11. DIGITAL LITERACY OF THE POPULATION OF UKRAINE 2021. Report based on the results of a national survey. *Ministry of Digital Transformation of Ukraine*. URL: chrome-extension://efaidnbmnnnibpcajpcglclefindmkaj/https://osvita.diia.gov.ua/uploads/0/2625-doslidzenna_2021_ukr.pdf (date of access: 14.02.2023).
12. Top IT skills in 2022 A guide about best IT skills to learn in 2023. *HRForecast*. URL: <https://hrforecast.com/ten-in-demand-it-skills-you-should-gain/> (date of access: 16.02.2023).
13. Global Skill Report 2022 від Coursera: Ukraine is in the top. *DOU*. URL: <https://dou.ua/forums/topic/38659/> (date of access: 19.02.2023).
14. 86% of IT companies are ready to hire beginners and sweaters. *The Village*. URL: <https://www.the-village.com.ua/village/city/city-news/334169-86-ukrayinskih-it-kompaniy-gotovi-brati-na-robotu-pochatktivsiv-i-svitчерiv> (date of access: 20.02.2023).
15. Why There's No Time Like The Present To Launch A Digital Workplace Transformation. *eLearning Industry*. URL: <https://elearningindustry.com/why-theres-no-time-like-the-present-to-launch-digital-workplace-transformation> (date of access: 20.02.2023).
16. Remote Work Statistics & Trends: The Latest in Remote Work. *FlexJobs*. URL: <https://www.flexjobs.com/blog/post/remote-work-statistics/> (date of access: 21.02.2023).
17. How is work paid for remote work? *State Service of Ukraine on Labor Issues*. URL: <https://dsp.gov.ua/biohrafia/> (date of access: 24.02.2023).
18. 11 skills that will help you survive 2022. *Laba*. URL: <https://l-a-b-a.com/uk/blog/3086-11-skilov-kotorye-pomogut-perezhit-2022-god> (date of access: 25.02.2023).
19. IT Skills & Salary Report 17th Edition, 2022. URL: chrome-extension://efaidnbmnnnibpcajpcglclefindmkaj/https://s3.us-east-1.amazonaws.com/skillsoft.com/prod/resources/SKS_IT-Skills-Salary-Reports-2022.pdf (date of access: 28.02.2023).
20. Salaries, vacancies, conditions. What is the life of the labor market in Ukrainian IT during the war. *Forbes*. URL: <https://forbes.ua/innovations/zarplati-vakansii-umovi-chim-zhive-rinok-pratsi-v-ukrainskomu-it-pid-chas-viyni-04012023-10899> (date of access: 05.03.2023).
21. "Ukrainians really lack rest, many dream of a 4-day work week": how to motivate staff in the IT sphere. *ITExpert*. URL: <https://itexpert.work/uk/ukrayinczyam-po-spravzhnomu-brakuye-vidpochynku-bagato-hto-mriye-pro-4-dennyj-robochyj-tyzhden-yak-motyvuvaty-personal-v-it-sferi> (date of access: 09.03.2023).

IMPLEMENTATION OF HUMAN RIGHTS IN THE CONDITIONS DIGITAL TRANSFORMATION (ANALYSIS OF TODAY'S SITUATION IN UKRAINE)

Halyna Lukianova

Doctor of Law, Associate professor
Associate professor of the Department of
Administrative and Informational Law
Institute of Jurisprudence,
Psychology and Innovative Education
Lviv Polytechnic National University
lukianova@ukr.net
<https://orcid.org/0000-0003-1109-9299>

Mariya Havryltsiv

PhD (Law), Associate Professor,
Associate Professor of the Department of
General Legal Disciplines
Institute of Law,
Lviv State University of Internal Affairs
marikeni777@gmail.com
<https://orcid.org/0000-0002-6735-7181>

Анотація. Стрімкий розвиток технологічних інновацій, зміни в усталених міжлюдських відносинах, виникнення нових форм ведення бізнесу, розвиток інформаційних систем та збільшення частки онлайн-життя людини в сучасному соціумі неабияким чином впливають на щораз зростаючі виклики для права, як соціального регулятора та юридичної практики в цілому. Такі важливі цінності як свобода, справедливість, верховенство права та права людини закономірно постають перед обличчям численних новітніх загроз, а їх захист потребує вироблення нових юридичних механізмів їх охорони та захисту.

У сучасній науковій юридичній літературі значна увага приділяється дослідженню проблем впливу цифрових технологій на права людини та розвиток демократичних інститутів влади та суспільства. Ці технології відкривають принципово нові можливості для оптимізації діяльності держави з метою захисту основних прав і свобод людини та громадянина, суверенітету, територіальної цілісності та національної безпеки сучасної держави.

Питанням забезпечення і захисту прав людини та проблематиці їх здійснення в сучасному світі присвячено наукові дослідження представників теорії та філософії права, конституційного, цивільного, кримінального та інших галузей права, зокрема такими вченими як А. Береза, О. Бринцев, О. Броневицька, М. Гаврильців, Д. Гудима, Т. Дудаш, М. Козюбра, Є. Литвинов, П. Рабінович, О. Петришин, П. Пушкар, М. Савчин та інші. Проблемам визначення сутності четвертого покоління прав людини, та, зокрема,

інформаційних прав присвятили свої праці О. Барабаш, Ю. Дмитрієва, О. Калітенко, Р. Калюжний, М. Коваль, О. Кушніренко, Н. Мушак, Н.Ткачук і ін. Попри чималу кількість праць, не втрачає своєї актуальності питання визначення ролі та особливостей реалізації інформаційних прав людини в умовах технологічного прогресу.

Вступ. Як видається, аналіз впливу цифрових технологій на права людини та розвиток демократії потребує системного аналізу двох аспектів. Перший обумовлений генезою розвитку технічного прогресу та юридичне оформлення його досягнень. Другий – відображає тенденції цифрового розвитку на міжнародному та національному рівнях. Він пов'язаний з глобальним виміром технологічних явищ, що розглядаються: вплив комп'ютерних мереж на людину іноді піддає її права негативному впливу.

У світлі цих двох підходів можна сформулювати *мету* наукової статті, яка полягає у комплексному аналізі двох ключових питань: по-перше, як розвиваються традиційні права людини під впливом технологічних інновацій; по-друге, яка генеза зародження і розвитку цифрових прав людини.

Вплив цифрових технологій на права людини: вітчизняний досвід та міжнародні стандарти.

Швидкий розвиток та використання цифрових технологій, їх активне впровадження в різні сфери суспільного життя породжують потребу в сутнісно і якісно оновленому підході до розуміння низки правових норм, що на сучасному етапі регулюють реалізацію конституційних прав людини. В умовах цифрової трансформації ці питання набувають дедалі більшої актуальності особливо сьогодні – під час пандемії COVID-19, коли, з одного боку, держава, вживаючи запобіжні заходи поширенню інфекції, спричиненої коронавірусом SARS-CoV-2, змушена обмежувати деякі права людини, а, з іншого боку, існує необхідність оптимізації механізму реалізації прав людини шляхом надання можливості їх здійснення, у тому числі й у цифровому форматі. Зокрема, право на освіту, на працю, на підприємницьку діяльність, на судовий захист, на участь у виборах та референдумах, на свободу літературної, художньої, наукової і технічної творчості та ін. в умовах цифрової трансформації отримують зовсім інше розуміння механізму реалізації та супроводжуються пробільністю правового регулювання. Тому проблема конституціоналізації цифрових прав людини набуває актуальності в умовах цифрової трансформації та недосконалості правового регулювання¹.

Інтеграція цифрових технологій у всі напрямки та види юридичної діяльності має безперечні переваги завдяки можливостям, які відкриває використання таких технологій. Водночас поняття «цифрові права» не визначено в законодавстві України, але згадується в низці міжнародних актів і деяких національних програмних документах².

¹ Верлос Н. В. Конституціоналізація цифрових прав людини: вітчизняна практика та зарубіжний досвід. *Часопис Київського університету права* 2020. №2. С. 129.

² Берназюк О. О. Напрями застосування та види цифрових технологій у праві. *Прикарпатський юридичний вісник*. Вип. 4(19). 2017. С. 35.

Термін «інформаційні права людини» не набув особливого поширення на міжнародному рівні. Самі інформаційні відносини виникають у всіх сферах життя і діяльності людини чи суспільства. Конкретні інформаційні відносини та інформаційні права можна практично завжди віднести до однієї із сфер життєдіяльності чи відповідної групи прав – особистих, політичних, економічних, соціальних, культурних. Отже, виокремлення інформаційних прав здійснюється поза межами загальноприйнятої класифікації прав людини за сферами і зумовлене значною суспільною роллю інформаційно-комунікаційних технологій та особливостями інформаційного суспільства. В англомовних джерелах за подібними критеріями виділяються цифрові права і свободи людини (digital rights), під якими розуміють сукупність загальноновизнаних та інших прав людини у контексті поширення нових цифрових технологій, зокрема, Інтернету³.

На думку О. Синєокова, поняття нових інформаційних технологій визначається як сукупність методів та засобів реалізації інформаційних процесів у різних галузях людської діяльності. Як зазначає науковець, засобами для здійснення цієї діяльності є електронно-обчислювальна техніка, цифрові засоби телекомунікацій, волоконно-оптичні системи зв'язку та передавання інформації, інформаційні нанотехнології, суперкомп'ютерні та Грід-технології, розвиток яких постійно сприяє прогресу інформаційних відносин⁴.

Вирішення сучасних проблем впровадження цифрових технологій у всі сфери життя можливе шляхом успішної інтеграції та використання онлайн-комунікацій, відкритих інновацій, дотримання принципів відкритого доступу, побудови цифрового суспільства. У зв'язку з цим існують думки різних представників суспільства, які стверджують, що цифровізація має бути основним інструментом досягнення стратегічної мети України – забезпечення процвітання, комфорту та якості життя українців на рівні, вищому за середньоєвропейський (50-60%). У 2019 році до ключових цифрових трендів віднесено: напрями розвитку цифрових технологій; відкриті дані, що стають головним джерелом конкурентоспроможності; розвиток сфери інтернету речей (Internet of things, IoT); цифрові трансформації як окремих бізнесів, так і цілих секторів; економіка спільного користування (sharing economy); віртуалізація фізичних інфраструктур IT-систем; штучний інтелект (artificial intelligence, AI); цифрові платформи відкритої науки та відкритих інновацій.

В інтегрованому інформаційному просторі відкритої науки цифрова трансформація є чинником відкритих іновацій, що стало можливим завдяки сучасним способам наукової комунікації, реалізації принципів відкритого доступу до наукового знання і втілення ідей free science. Досвід впровадження веб-платформ відкритого доступу є переконливим у цьому напрямку. До них належать: веб-сайти наукових журналів відкритого доступу; нові типи спеціальних порталів, які поширюють наукову інформацію; відкриті архіви

³ Сухорольський П. Проблеми забезпечення та розвитку прав людини в умовах інформаційного суспільства. *Український часопис міжнародного права*. 2013. № 1. С. 19.

⁴ Синєокий О. В. Високотехнологічне інформаційне право України: навч. посібник для студ. юрид. та неюрид. спец. Х.: Право, 2010. С. 39.

(ArXiv.org, SocArXiv); е-бібліотеки й репозитарії; спеціалізовані соціальні мережі (Academia.edu, ResearchGate); бази даних (OpenDOAR, SHERPA); наукометричні сервіси (Google Scholar Metrics, Altmetrics) та ін.⁵

Термін «цифрові права людини» охоплює два розуміння. У першому йдеться про ті права, здійснення та захист яких тісно пов'язаний із використанням цифрових інструментів або має важливу онлайн-складову. У другому – лише ті права, які виникають або починають претендувати на статус фундаментальних у цифрову епоху. Таким чином, до цифрових прав відносять такі фундаментальні права як свобода вираження думки і слова, приватність, право на інформацію, право на участь в управлінні державними справами тощо, і такі як право бути забутим, право на анонімність та право на Ітернет⁶.

Залежно від мети застосування цифрових технологій у праві (збирання, оброблення, зберігання інформації тощо) необхідно розрізняти такі види відповідних технологій: державні електронні реєстри (Єдиний реєстр судових рішень, Єдиний державний реєстр юридичних осіб, фізичних осіб-підприємців і громадських формувань, Єдиний державний реєстр нормативно-правових актів тощо); інформаційно-комунікаційні системи (Єдина судова інформаційно-телекомунікаційна система); інформаційно-пошукові аналітичні правові системи (інформаційно-правова система «Ліга:Закон», правова система «МЕГА-НАУ» тощо); інформаційні (автоматизовані) системи (Єдиний державний портал адміністративних послуг; Єдина судова інформаційна система тощо); електронні комп'ютерні мережі офіційних веб-сайтів державних органів і органів місцевого самоврядування (Верховної Ради України, Кабінету Міністрів України тощо).

У розпорядженні Кабінету Міністрів України «Про схвалення Стратегії розвитку інформаційногоспільства в Україні»⁷ передбачається впровадження сучасних інформаційно-комунікаційних технологій в державне управління (е-урядування), в охорону здоров'я (е-охорона здоров'я), у культуру (е-культура), в освіту (е-освіта), у науку (е-наука), в охорону навколишнього середовища (е-екологія), у бізнес (е-комерція). Крім того, у Законі України «Про національну програму інформатизації»⁸ додатково вказується на інформатизацію таких сфер як національна безпека й оборона держави, пріоритетні галузі економіки⁹.

⁵ Правове забезпечення віртуалізації інфраструктури національної економіки України : монографія / [О. В. Шаповалова, Л. С. Шевченко, А. В. Стріжкова та ін.] ; за ред. С. В. Глібка, А. В. Стріжкової. Харків: НДІ прав. забезп. інновац. розвитку НАПрН України, 2019. с. 168, 174.

⁶ Правове забезпечення віртуалізації інфраструктури національної економіки України : монографія / [О. В. Шаповалова, Л. С. Шевченко, А. В. Стріжкова та ін.] ; за ред. С. В. Глібка, А. В. Стріжкової. Харків: НДІ прав. забезп. інновац. розвитку НАПрН України, 2019. С. 19.

⁷ Про схвалення Стратегії розвитку інформаційного суспільства в Україні: Розпорядження Кабінету Міністрів України від 15.05.2013 р. № 386-р URL: <https://www.kmu.gov.ua/npas/246420577>

⁸ Про Національну програму інформатизації: Закон України від 16.10.2020. URL: <https://zakon.rada.gov.ua/laws/show/74/98-%D0%B2%D1%80#Text>

⁹ Берназюк О. О. Напрями застосування та види цифрових технологій у праві. *Прикарпатський юридичний вісник*. Вип. 4(19). 2017. С. 35.

М. Ільницький підкреслює, що використання цифрових технологій у системі державного управління має охоплювати щонайменше чотири сфери: надання державних послуг громадянам та організаціям; доступ до інформації про функціонування органів державного управління; запровадження внутрішнього електронного документообігу між органами державної влади¹⁰.

Вплив цифрових технологій та цифровізація права на державно-економічні та суспільні відносини в Україні є предметом дискусії юристів та наукових співтовариств. Чимало країн світу шукають модель нормативно-правового регулювання суспільних відносин, що виникають у зв'язку з переходом до цифрових технологій. З огляду на це, основною метою нормативного регулювання є формування нового регуляторного середовища, яке забезпечує сприятливий правовий режим для виникнення та розвитку сучасних технологій¹¹.

З одного боку цифрові технології надають позитивний вплив на здійснення прав людини, відкриваючи нові можливості для їх забезпечення та захисту, а також нові напрямки міжнародного співробітництва у цій сфері. Цифрова революція формує нові права в цифровому просторі Інтернету, інших інформаційно-комунікаційних технологіях, надає нові, часом несподівані аспекти реалізації основних прав і свобод громадянина.

З іншого боку, цифровізація має і негативний вплив, породжуючи нові загрози реалізації правами людини. Особливий негативний вплив має наявність цифрової нерівності між державами і всередині країн, що викликає певною мірою дискримінацію певних груп населення, які не мають якісного доступу до цифрових технологій.

Цифрова трансформація впливає як на теорію, так і на практику прав людини. Вона сприяє появі нових понять та концепцій у галузі прав людини, нових інститутів та механізмів, збагачуючи теорію прав людини та розширюючи коло дослідження та програм навчання з питань прав людини. Безперечно, це знаходить закріплення у міжнародних стандартах та у національному законодавстві, яке має відбивати існуючі тенденції.

Позитивний вплив цифрових технологій на права людини реалізується в тому, що вони відкривають нові можливості для реалізації прав людини як особистих, політичних, соціальних, економічних та культурних.

Цифрові технології пропонують різні джерела інформації – окрім друкованих ЗМІ та телебачення, інформація тепер доступна на офіційних веб-сайтах державних установ і також у соціальних мережах.

Сьогодні більшість інститутів громадянського суспільства почали активно використовувати потенціал цифровізації, щоб отримати краще уявлення про певні питання. Створення сайтів, наявність соціальних мереж дозволяє не тільки отримати

¹⁰ Ільницький М. П. Адміністративно-правове регулювання електронного урядування у сфері публічного управління в Україні: дис. канд. юрид.наук: 12.00.07. Ужгород, 2017. С. 24.

¹¹ Левицька Н. Використання цифрових технологій у праві. *Підприємство, господарство і право*. 2019. № 9. С. 166.

мувати інформацію, а й висловлювати свою думку щодо того, що відбувається, тобто цифровізація також розширює можливості свободи вираження поглядів.

Цифрові технології також сприяють покращенню взаємодії державних органів з громадянами, що є важливим критерієм оцінки ефективності державної політики у сфері прав людини. Правозахисники можуть збирати інформацію в соціальних мережах. Розслідування у сфері прав людей значно покращено та доповнено супутниковими знімками та системою шифрування комунікацій, що забезпечує більш ефективний моніторинг та аналіз.

Цифрові технології мають також великий вплив на соціально-економічні права людини. Це характеризується наявністю дистанційного навчання, онлайн-курсів навчання в різних сферах, які відкривають багато можливостей для реалізації права на освіту, здобуття не лише базової освіти, а й підвищення кваліфікації та перепідготовки кадрів і створює можливості для роботи в дистанційному режимі і використання гнучкого графіка роботи, що особливо важливо в умовах карантину та пандемії.

Завдяки цифровим технологіям відкриваються найбільші можливості для реалізації культурних прав людини, наприклад, для реалізації права на наукову творчість. Крім того, цифрові технології зміцнюються на міжнародному рівні співробітництво в цій сфері¹².

Основним цифровим правом людини є право на доступ до Інтернету, що забезпечує можливість вільного та безпечного використання цієї мережі. Це право гарантується заборонаю необґрунтованих обмежень доступу до Інтернету та зобов'язанням держав вжити заходів для забезпечення якнайширшого доступу до Інтернету для своїх громадян.

Доступ до інформації про технології та цифрова грамотність також є передумовами для повної реалізації цього права громадян – можливості набути знань та навичок використання Інтернету для задоволення своїх потреб. Право на доступ до Інтернету має базуватися на принципах недискримінації, нейтральності мережі, безпеки та якості обслуговування.

Кожен має право вільно висловлювати свою думку, шукати, отримувати та поширювати інформацію в Інтернеті. Здійснення права на свободу означає, що ніхто не повинен бути примушений діяти або протистояти своїм переконанням. Право шукати та отримувати інформацію не тільки означає, що держава не повинна перешкоджати особі шукати інформацію в Інтернеті, а й має надати доступ до цієї інформації. Право на поширення інформації означає, що особа може вільно висловлюватися, навіть якщо її слова можуть образити людину, але лише якщо вони не порушують закон та права і свободи інших. Свобода слова має бути без цензури, але водночас вона зобов'язує нас не порушувати закон і поважати права інших¹³.

¹² Хамдамова Ф. Вплив цифрових технологій на права людини: позитивний вплив, ризики, тенденції та перспективи розвитку (світовий і національний досвід). *International Journal of Innovative Technologies in Social Science*. № 6 (27), September 2020. С. 116–122.

¹³ Захист прав, свобод і безпеки людини в інформаційній сфері в сучасних умовах: *Матеріали другої науково-практичної конференції* (м. Київ, 21.05.2020 р.) / Упор.: С. О.Дорогих, В. Ф.Фурашев, В. Г.Пилипчук, О. В. Петришин. Київ, 2020. С. 117.

Задля забезпечення права на приватність та захист персональних даних в Інтернеті, країни мають адаптувати своє законодавство до міжнародних стандартів і критеріїв, а саме: збір та обробка персональних даних має здійснюватися за згодою або з інших підстав, чітко визначених законом; персональні дані мають бути зібрані в обсязі, що відповідає меті обробки, яка має бути законною та виправданою; особа має бути належним чином поінформована про обробку її персональних даних та її мету; персональні дані не можуть розповсюджуватися або оброблятися для цілей, відмінних від зазначених та погоджених; безпечне зберігання персональних даних; право на отримання інформації щодо обробки персональних даних; право на відшкодування в разі порушення¹⁴.

Серед усіх прав вплив ІКТ є найбільш помітним щодо громадянських і політичних прав людини, зокрема свободи вираження поглядів, свободи думки і світогляду, права на честь та гідність, права на повагу до приватного та сімейного життя, права брати участь в управлінні державними справами, свободи мирних зібрань та асоціацій, свободи пересування.

Свобода вираження поглядів є зафіксована в усіх міжнародних документах, які містять перелік основних прав людини. Вона є фундаментальним правом, яке з одного боку пов'язане із людською гідністю, свободою думки та автономністю особи, а з іншого – із демократією та справедливим і ефективним публічним управлінням (отже має ознаки і особистого, і політичного права). Свобода вираження поглядів, як правило, включає щонайменше право дотримуватися своїх поглядів, вільно отримувати та поширювати інформацію. Саме цьому праву надається велика увага в межах розгляду на різних рівнях питань розвитку прав людини в умовах інформаційної системи.

Іншими політичними правами, які перебувають під загрозою в умовах інформаційної системи, є право брати участь в управлінні державними справами та право на мирні зібрання і асоціації. Неодмінною умовою реалізації першого є відкрита публічна дискусія і діалог. Сучасні інформаційно-комунікаційні технології, створюючи персоналізований інформаційний простір, разом із поступовим запровадженням у розвинутих країнах персоналізованої політичної реклами та уможливленням різноманітних інформаційних маніпуляцій є потенційним джерелом загроз для цього права. Вже зараз цілий ряд законодавчих заборон (щодо ведення передвиборної агітації, оприлюднення рейтингів) практично не діють в Інтернет-просторі. Отже, забезпечення інформаційних прав громадян у межах права брати участь в управлінні державними справами є актуальною проблемою сьогодення.

Нормативно-правова регламентація формування єдиного інформаційного простору України повинна сприяти гармонійному розвитку інформаційних ресурсів, інформаційних послуг та інформаційного продукту в країні. Важливість проблеми розвитку законодавства у сфері інформації та

¹⁴ Захист прав, свобод і безпеки людини в інформаційній сфері в сучасних умовах: *Матеріали другої науково-практичної конференції* (м. Київ, 21.05.2020 р.) / Упор.: С. О.Дорогих, В. Ф.Фурашев, В. Г.Пилипчук, О. В. Петришин. Київ, 2020. С. 118.

інформаційної безпеки, становлення інформаційного суспільства визначається тією обставиною, що норми законів цієї сфери суттєво впливають на законодавче регулювання відносин суб'єктів у всіх сферах життєдіяльності¹⁵.

Чи не найбільш яскраво простежити вплив інформаційно-комунікаційних технологій на людину і суспільство можна на прикладі права на повагу до приватного і сімейного життя або права на приватність. Право на приватність є, по суті, головним, що забезпечує свободу людини у її негативному розумінні – від втручання ззовні. Підвищена увага до права на приватність в останні десятиліття свідчить аж ніяк не про його вторинність (як, наприклад, і щодо екологічних прав людини), а про те, що ніколи в історії загрози для цього права не були настільки значними.

Наступною групою прав, які необхідно розглянути у вимірі впливу на них інформаційно-комунікаційних технологій, є соціально-економічні і культурні права. Передусім тут потрібно відзначити право на освіту, яке традиційно має і соціально-економічні, і культурні аспекти. Згідно з сучасними концепціями основний акцент робиться на розвиток особистості та стверджується, що освіта повинна продовжуватися усе життя. Отже, з такої точки зору вона вже не тлумачиться виключно у межах традиційних освітніх інституцій, а невіддільно пов'язана із свободою вираження поглядів, правом на доступ до інформації, правом на гідність, правом на власний розвиток тощо. У Загальній декларації прав людини зазначено, що освіта «повинна бути спрямована на повний розвиток людської особи і збільшення поваги до прав людини і основних свобод» (ст. 26 п. 2)¹⁶.

В умовах інформаційного суспільства і глобалізованого інформаційного середовища головною метою у цій сфері є забезпечення рівності доступу до освіти і знань. Діяльність держави повинна бути спрямованою передусім на забезпечення:

- 1) доступу до інформації та знань для усіх груп населення, включаючи жінок, малозабезпечених, мешканців депресивних і відсталих регіонів,
- 2) високого статусу місцевих знань і інформації, поваги до національних і місцевих особливостей та каналів комунікації,
- 3) зміщення фокусу із документів та інформації на людину. У ширшому контексті культурних прав слід також враховувати глобалізаційні процеси, які загалом не сприяють розвитку національних особливостей і мов (крім найбільш поширених) та узалежнюють розвиток освіти і культури від економічних інтересів.

Інформаційні аспекти є важливими і для інших соціально-економічних прав. Наприклад, доступ до інформації і знань є важливою передумовою реалізації трудових прав. Серед колективних прав людини слід відзначити право

¹⁵ Гаврильців М.Т. Інформаційна безпека держави у системі національної безпеки України. *Юридичний науковий електронний журнал*. 2020. № 2. С. 203.

¹⁶ Загальна декларація прав людини. Прийнята і проголошена резолюцією 217 А (III) Генеральної Асамблеї ООН від 10.12.1948 р. URL: https://zakon.rada.gov.ua/laws/show/995_015#Text

народів на розвиток, у межах якого вони мають право вільно без втручання розвивати свою систему інформації і засобів масової інформації.

Право на розвиток в інформаційній сфері тісно пов'язане із явищем цифрового розриву. Всупереч оптимістичним прогнозам, розвиток технологій не призвів до ліквідації розривів у розвитку, а швидше сприяв їхньому поглибленню. Цифровий розрив не можна розглядати і долати відірвано, без урахування величезного відставання багатьох країн у економічному, соціальному, інфраструктурному розвитку. Таке відставання не дозволяє населенню цих країн реалізувати більшість своїх інформаційних прав¹⁷.

Таким чином, цифрове поле побудоване на відкритій науці, відкритому доступі до електронних послуг. Воно поступово змінює закони природи та кіберпростору, що стає реальним чинником у суспільних відносинах, реформує традиційні уявлення про шляхи та механізми зберігання, поширення та захисту інформації і забезпечує високий рівень цифровізації промисловості, забезпечує доступ громадян до передових знань, цифрових технологій та інфраструктури.

Ера цифрових технологій дає нові, ширші можливості реалізації прав і свобод людини та громадянина, але в той же час вона створює нові виклики та загрози для забезпечення цих прав і свобод. Цифровізація практично усіх сфер життя призводить в деяких випадках і до негативного впливу, перш за все щодо забезпечення природних, невідчужуваних прав людини, особливо коли мова йде про недоторканність особистого життя¹⁸.

Розвиток конституційних прав людини в світлі технологічних інновацій. формування цифрових прав четвертого покоління прав людини.

Динамічний розвиток інформаційних технологій неодмінно призводить до розвитку цифровізації, що стала активно використовуватись у різних сферах життєдіяльності людини усіх цивілізованих держав сучасного світу.

Свою чергою, цифровізація внесла незворотні зміни в свідомість майже кожної людини, яка є активним користувачем благ цивілізації. Нині важливими факторами, що впливають на ведення господарської діяльності стають цифрові технології та послуги, серед яких: Інтернет, штучний інтелект та машинне навчання, технології, що ґрунтуються на принципах розподіленого реєстру, «хмарні» комп'ютерні сервіси та обчислення, «розумні» пристрої, віртуальна та доповнена реальність, сучасні біоінженерні технології, системи кібербезпеки, соціальні мережі, цифрові технологічні платформи¹⁹.

¹⁷ Сухорольський П. Проблеми забезпечення та розвитку прав людини в умовах інформаційного суспільства. *Український часопис міжнародного права*. 2013. № 1. С. 20.

¹⁸ Діджиталізація та права людини: збірник тез Міжнародної науково-практичної інтернет-конференції (м. Хмельницький, 30.03.2021 р.). Хмельницький: Хмельницький університет управління та права ім. Леоніда Юзькова, 2021. С. 97.

¹⁹ Хамдамова Ф. Вплив цифрових технологій на права людини: позитивний вплив, ризики, тенденції та перспективи розвитку (світовий і національний досвід). *International Journal of Innovative Technologies in Social Science*. № 6 (27), September 2020. С. 120. DOI: https://doi.org/10.31435/rsglobal_ijitss/30092020/7195

В умовах сьогодення, коли увесь світ бореться з пандемією коронавірусної інфекції (COVID-19), ми можемо безпосередньо спостерігати, як новітні цифрові технології допомагають протистояти цій загрозі і підтримувати життя через комунікацію між людьми. За допомогою сучасних пристроїв та платформ електронної торгівлі ми можемо отримати найнеобхіднішу побутову та медичну техніку, а також різні види адміністративних послуг. Водночас платформи відео-та конференцзв'язку дозволяють реалізовувати право на освіту, на працю, на здійснення підприємницької діяльності тощо. Саме тому актуальність правового визначення та класифікації цифрових прав людини зростає в умовах цифрової трансформації суспільних відносин в Україні²⁰.

З розвитком інформаційного суспільства виникло нове покоління прав і свобод – права людини в інформаційному суспільстві, так звані комунікаційні, або ж цифрові права. Оскільки інформаційне суспільство стає реальною дійсністю з розширенням цифрових (інформаційних) технологій, електронних комунікацій, що стали невід'ємною частиною життя людини сучасної цивілізації, необхідно забезпечити права людини в інформаційному суспільстві як на локальному, так і на глобальному рівнях²¹.

Про інформаційні права людство заговорило відносно нещодавно, адже вони закономірно вважаються правами четвертого покоління прав людини. Ці права ще часто відносять до системи віртуальних або цифрових прав.

Четверте покоління пов'язане з певними науковими відкриттями та дослідженнями тих можливостей, яких людство ще не мало. В інформаційній сфері такі права часто пов'язують із появою Інтернету, розвитком ІКТ загалом, появою кардинально нових пристроїв для реалізації своїх потреб, наприклад, технології Інтернету речей (IoT). Інноваційність технологій викликає закономірні питання щодо правового регулювання таких правовідносин, потреби зміни та вдосконалення механізмів забезпечення прав людини, а також виділення нових, які також можуть виступати об'єктом захисту²².

Розвиток цифрового права пов'язаний з можливістю ідентифікації та аутентифікації учасників цифрового обороту не тільки на основі електронно-цифрового підпису, що нині застосовується, але й надання унікального ідентифікатора (ID-номера) кожній фізичній або юридичній особі, а також перспективі – роботу зі штучним інтелектом у разі визнання його у встановленому законом порядку «електронною особою».

Нова цифрова реальність вже сьогодні проявляється у широкому застосуванні високошвидкісного індустріального Інтернету (Internet of Things), інтегрованих промислових мереж та штучного інтелекту, застосування сервісів автоматичної ідентифікації, збору та обробки глобальних баз даних (Big Data),

²⁰ Братасюк О. Б., Ментух Н. Ф. Поняття та класифікація цифрових прав в Україні. *Юридичний науковий електронний журнал*. № 10/2021. С. 58.

²¹ Софіюк Т. О. Прайвесі і концепція поколінь прав людини. *Часопис Київського університету права*. 2020. № 2. С. 256.

²² Головка О. М. Цифрова культура та інформаційна культура: права людини в епоху цифрових трансформацій. *Інформація І Право*. 2019. № 4(31). С. 41.

хмарних сервісів та обчислень (cloud computing), «розумних» робототехнічних комплексів (Smart Everything), у розвитку соціальних мереж, різноманітних ІТ-платформ і сервісів у цифровому середовищі.

Н. Верлос наголошує на необхідності створення окремої групи «цифрових прав», яка включає: право на доступ до електронних пристроїв та телекомунікаційних мереж (Інтернет), право на захист персональних даних, право на інформаційне самовизначення (ідентифікацію), право на анонімність, право на забуття, право на вільну передачу та поширення інформації та ін.

На переконання вченої, цифрові права людини – це окрема група прав людини, які пов'язані з використанням та реалізуються в мережі Інтернет за допомогою спеціальних пристроїв: комп'ютерів, смартфонів тощо²³. До них, зокрема, можна віднести:

1) право на доступ до Інтернету – кожен має право на рівний доступ до безпечної мережі;

2) свобода вираження поглядів онлайн – держава не має права створювати перешкоди особі, які шукає інформацію онлайн, а іноді – повинна сприяти таким пошукам, наприклад, відповідаючи на інформаційні запити громадян²⁴;

3) право на захист персональних даних – кожен має право на приватність онлайн та захист персональних даних в Інтернеті;

4) право на персональну безпеку онлайн – реалізація цього права потребує механізму захисту від протиправних дій, тобто певні державні гарантії захисту від фізичного та психологічного насильства чи домагань, мови нетерпимості, нетолерантності та ворожнечі, дискримінації в онлайн-середовищі; держава має сприяти розвитку та функціонуванню безпечних Інтернет-технологій²⁵;

5) право на цифрове самовизначення – громадянин повинен мати доступ до головних державних сервісів і не зазнавати дискримінації на основі своєї віртуальної активності чи її відсутності.

На рівні ООН було визнано, що право на Інтернет є невід'ємним правом людини, яке необхідно забезпечувати на усіх рівнях, а також зосереджено увагу на його вирішальній ролі у розвитку суспільства, а права, які людина має в офлайновому середовищі, повинні також захищатися і в онлайн-середовищі.

У Німеччині регулювання цифрових прав (на інформаційне самовизначення, на забезпечення цілісності та конфіденційності інформаційно-технологічних систем (ІТ-право), на таємницю листування, пошти і телекомунікацій, на недоторканність житла переважно має так зване «судове походження» рішення Федерального Конституційного суду Німеччини.

²³ Верлос Н. В. Конституціоналізація цифрових прав людини: вітчизняна практика та зарубіжний досвід. *Часопис Київського університету права* 2020. №2. С. 131.

²⁴ Чалабієва М. Р. Становлення конституційних цифрових прав у інноваційному суспільстві *Конституційні засади розвитку інноваційного суспільства: зб. наук. пр. за матеріалами інтернет-конференції*, (м. Харків, 25 червня 2021 р.). Харків: НДІ ПЗІР НАПрН України, 2021. С. 64.

²⁵ Братасюк О. Б., Ментух Н. Ф. Поняття та класифікація цифрових прав в Україні. *Юридичний науковий електронний журнал*. № 10/2021. С. 59.

Франція, здійснюючи поступове тлумачення цифрових прав органом конституційної юрисдикції, усвідомила необхідність прийняття кодифікованого нормативно-правового акта. А саме, Конституційна рада Франції у 2009 р. визнала доступ до Інтернету основоположним правом людини, вказавши, що запропоновані у французькому законі про захист прав інтелектуальної власності в Інтернеті норми щодо можливого автоматичного та позасудового відключення доступу порушників до Інтернету мають бути скасовані. Це стало передумовою прийняття у 2016 році Закону «Про цифрову республіку».

В Італії у 2015 р. парламентом була схвалена Декларація про права в Інтернеті, де у ст. 2 визначається, що доступ до Інтернету є основним правом людини та умовою її повноцінного індивідуального й соціального розвитку, а також закріплюється, що кожен має рівне право на доступ до Інтернету на рівних умовах із технологічно адекватними та сучасними методами, які усувають будь-які економічні та соціальні перешкоди.

В Україні питання визнання права на доступ до Інтернету як окремого права людини є досить дискусійним, немає єдиної позиції щодо можливості регламентувати це право на законодавчому або конституційному рівні. Ті проблеми, які є сьогодні у сфері інформаційних технологій, дозволяють стверджувати, що в Україні доступ до Інтернету все ще не є широкодоступним, якісним та економічно вигідним²⁶.

Пандемія COVID-19 загострила проблему права на доступ до Інтернету, оскільки він залишився фактично єдиним каналом для отримання інформації зі всього світу, а також обмеження чи неможливість реалізації даного права впливає на реалізацію інших конституційних прав, таких як право на освіту, право на участь в управлінні державними справами тощо²⁷.

Йдеться не тільки про порушення права людини на доступ до інформації, а саме таких конституційних прав людини як: рівність усіх громадян (ст. 21), право на вільний розвиток своєї особистості (ст. 23), право на свободу думки і слова, на вільне вираження своїх поглядів і переконань (ст. 34), право на свободу світогляду та віросповідання (ст. 35), право брати участь в управлінні державними справами (ст. 37), право направляти індивідуальні чи колективні письмові звернення або особисто звертатися до органів державної влади (ст. 40), право на працю (ст. 43), право на освіту (ст. 53), свободу літературної, художньої, наукової і технічної творчості (ст. 54)²⁸.

Впровадження права на до Інтернету уможливить реалізацію інших невід'ємних прав людини в соціальній, економічній та політичних сферах. З моменту отримання права на доступ до Інтернету людина може повноцінно реалізувати своє право на інформацію, свободу вираження домок та ін. Доступ до

²⁶ Риженко Т. Г. Право на доступ до Інтернету: невід'ємне право людини. *Юридичний науковий електронний журнал*. 2020. № 6. С. 65.

²⁷ Братасюк О. Б., Ментух Н. Ф. Поняття та класифікація цифрових прав в Україні. *Юридичний науковий електронний журнал*. № 10/2021. С. 58.

²⁸ Конституція України: прийнята на п'ятій сесії Верховної Ради України 28.06.1996 р. URL: <http://zakon3.rada.gov.ua/laws/show/254%D0%BA/96-%D0%B2%D1%80>

Інтернету необхідний, зокрема, з метою забезпечення права на охорону здоров'я, на освіту, працю, свободу зібрань, а також права на вільну участь у виборах.

Право на доступ до Інтернету потрібно розглядати як похідне право в рамках інших основних прав, подібних, наприклад, до права на здоров'я чи права на приватне життя²⁹.

Сьогодні Інтернет став одним із засобів реалізації громадянами свого права на свободу вираження поглядів та доступу до інформації, тим самим забезпечуючи громадянам необхідні механізми для участі в діяльності органів державної влади, обговоренні політичних питань та проблем, що становлять загальний інтерес. Він дозволяє кожній людині отримувати доступ до культурних, освітніх, громадських, політичних та інших ресурсів, різноманітних послуг тощо. Саме це дає підстави стверджувати, що право на доступ до Інтернету є фундаментальним правом людини³⁰.

Одним із найважливіших елементів права на захист особистих даних є право бути забутим, суть якого полягає у здатності особи вимагати видалення або знищення інформації, яка її стосується. З широким проникненням у повсякденне життя людства можливостей мережі Інтернету, що містить багато інформації, яку важко систематизувати, відфільтрувати, і насамперед, видалити. Реалізація права на забуття стає особливо актуальною. Це право існує в національних правових системах багатьох країн світу, включаючи ЄС та Україну. Через те, що функціонування Інтернету не підкорюється державним кордонам, заходи, вжиті на національному рівні, не завжди є ефективними. Тому необхідно встановити, чи існують на регіональному та універсальному рівнях гарантії дотримання цього права.

Початок «сучасного» розуміння права на забуття можна зйти у тлумаченні права на захист персональних даних, що бере свій початок з Конвенції «Про захист осіб у зв'язку з автоматизованою обробкою персональних даних» 1981 р.³¹, що передбачає для кожного право вимагати виправлення або знищення даних про нього, якщо в процесі обробки такої інформації було порушено норми міжнародного та вітчизняного законодавства³².

До новітніх технологій, які впровадженні або плануються запровадити у системі судочинства, зокрема відноситься штучний інтелект. Рада Європи проводить оцінку та прогнозування впливу цифрових технологій на права людини, демократію та верховенство права, розробляє правові інструменти, щоб люди скористалися перевагами інноваційної практики³³.

²⁹ Риженко Т. Г. Право на доступ до Інтернету: невід'ємне право людини. *Юридичний науковий електронний журнал*. 2020. № 6. С. 64, 65.

³⁰ Мукомела І. В. Право на доступ до Інтернету: проблеми визначення та забезпечення. *Вісник Національної академії правових наук України*. 2016. № 4. С. 81, 82.

³¹ Конвенція про захист осіб у зв'язку з автоматизованою обробкою персональних даних від 28.01.1981 р. URL: http://zakon2.rada.gov.ua/laws/show/994_326.

³² Славко А. С., Репін Д. А. Механізм реалізації та захисту права на забуття. *Юридичний науковий електронний журнал*. 2020. № 8. С. 523.

³³ Рада Європи та штучний інтелект. URL: <https://www.coe.int/en/web/artificial-intelligence/home>.

Україна, будучи членом Спеціального комітету зі штучного інтелекту при Раді Європи, приєдналася до Рекомендацій Організації економічного співробітництва і розвитку з питань штучного інтелекту. В грудні 2020 року розпорядженням Кабінету Міністрів України схвалила Концепцію розвитку штучного інтелекту в Україні³⁴. Натомість значення «штучного інтелекту» в Україні офіційно не розкрито, не визначено його види, принципи використання, межі, умови, порядок застосування тощо. Метою створення штучного інтелекту є копіювання (моделювання) роботи людського мозку (інтелекту, розумової діяльності тощо) за рахунок відтворення когнітивної функції тождних за критеріями, характеристиками і показниками когнітивним функціям людини.

Штучний інтелект – це сукупність методів, способів, технологій і засобів, в тому числі, апаратних та комп'ютерних програм, які реалізують одну, кілька або всі когнітивні функції еквівалентні когнітивним функціям людини³⁵.

Штучний інтелект як один з провідних техногенних винаходів схильний до самооновлення та імітації поведінкових алгоритмів. Передові методи аналізу даних машинного навчання і технологій штучного інтелекту відкрили можливість створення програм, які в процесі самонавчання стають незалежними від свого творця. Такі програми можуть генерувати результати, що не охоплювалися задумом розробника, але стали можливі завдяки узагальнюючій здатності, котра лежить в основі їхнього алгоритму або програмного коду. Проблематика адаптації правового регулювання розвитку штучного інтелекту стосується доцільності заборони наукових розробок у даній сфері. Розуміючи небезпеки некерованого розвитку штучного інтелекту деякі вчені наполягають на забороні відповідних досліджень та контролі за поширенням технологій настільки суворим як в атомній енергетиці. Попри ризик небезпек, абсолютна заборона розробки систем штучного інтелекту є неможливою, правове регулювання в даній сфері має забезпечувати стимулювання соціально-ефективного використання технологій та мінімізацію ризиків зловживання технологією³⁶.

Використання штучного інтелекту зачіпає багато аспектів прав людини. Таким чином, можна прийти до висновку, що використання цих алгоритмів може негативно вплинути на реалізацію та охорону окремих прав людини.

Конституційні гарантії захисту цифрових прав людини в Україні

Сучасне українське суспільство є інформаційним, оскільки кількість, якість та ступінь використання інформації стають чинниками, що визначають рівень розвитку держави й суттєво впливають на її статус у світовому співтоваристві.

³⁴ Про схвалення Концепції розвитку штучного інтелекту в Україні. Розпорядження Кабінету Міністрів України від 02.12.2020 р. № 1556-р. URL: <https://zakon.rada.gov.ua/laws/show/1556-2020-%D1%80#Text>

³⁵ Кармаза О. О., Федоренко Т. В. Принципи штучного інтелекту в правосудді України. *Цивілістика*. 2021. № 2. С. 18–24.

³⁶ Берназюк О. О. Напрями застосування та види цифрових технологій у праві. *Прикарпатський юридичний вісник*. Вип. 4(19). 2017. С. 36.

Становлення й розвиток інформаційних основ соціуму припускає наявність сукупності передумов, що забезпечують його відтворення й розвиток. Неодмінною умовою цього виступає правовий захист інформаційних прав та свобод людини й громадянина, які мають як юридичну, так і загально соціальну значущість та надають можливість забезпечувати взаємно необхідні відносини громадянина й держави³⁷.

На думку І. Забари, проблема захисту прав людини в інформаційному суспільстві ускладнюється такими чинниками: складність визначення інформаційного суспільства, наявність у ньому негативних аспектів, що можуть загрожувати правам людини, невизначеність масштабного впливу інформаційно-комунікаційних технологій на людину та її права, відсутність загальноприйнятого визначення інформаційних прав, необхідність реалізації принципу поваги прав і свобод людини³⁸.

Проблема захисту інформаційних прав, встановлення чіткого механізму їх реалізації актуальна тим, що за допомогою свого здійснення вони знаходять дієвість і реальність, забезпечуючи тим самим їх, володіючи можливістю задоволення різних інтересів. Дослідження особливостей механізму захисту інформаційних прав дозволяє виявити ключові проблеми в реалізації правових норм, регулюючих відповідні суспільні стосунки, та виробити шляхи удосконалення чинного законодавства з питань пошуку, здобуття, передачі, створення і поширення інформації³⁹.

Інформаційна безпека стає однією з гарантій прав людини та громадянина в інформаційній сфері. Під гарантіями прав людини та громадянина розуміють систему умов, засобів і способів, за допомогою яких забезпечуються рівні можливості для здійснення, забезпечення охорони і захисту прав людини та громадянина⁴⁰.

Основною нормативно-правовою базою правового захисту інформаційних прав громадян є Закон України «Про інформацію»⁴¹ та Цивільний кодекс України⁴².

³⁷ Захист прав, свобод і безпеки людини в інформаційній сфері в сучасних умовах: *Матеріали другої науково-практичної конференції* (м. Київ, 21.05.2020 р.) / Упор.: С. О.Дорогих, В. Ф.Фурашев, В. Г.Пилипчук, О. В. Петришин. Київ, 2020. С. 73.

³⁸ Забара І. Захист прав людини у інформаційному суспільстві: концептуальні підходи в науці міжнародного права. *Проблеми захисту прав людини в інформаційному суспільстві: матеріали науково-практичної конференції* (1 квітня 2016 р., м. Київ) / упорядн.: В. Фурашев, С. Петряєв. Київ : НДІП НАПрН України, Національний інститут стратегічних досліджень, НТУУ «КПІ», 2016. С. 24.

³⁹ Настюк В. Я., Белевцева В. В. Правовий захист інформаційних прав і свобод людини в Україні: проблеми та перспективи. *Інформація і право*. 2015. № 2(14). С. 21.

⁴⁰ Єсімов С., Сопільник Р., Ковалів М., Скриньковський Р. Гарантії прав людини та громадянина при забезпеченні інформаційної безпеки. *Traektoriâ Nauki. Path of Science*. 2018. Vol. 4, No 5. С. 1010.

⁴¹ Про інформацію: Закон України від 02.10.1992 р. URL: <https://zakon.rada.gov.ua/laws/show/2657-12#Text>.

⁴² Цивільний кодекс України від 16.01.2003 р. URL: <https://zakon.rada.gov.ua/laws/show/435-15#Text>

Закон України «Про інформацію» в ст. 2 називає основні принципи інформаційних відносин, до яких належать гарантованість права на інформацію, відкритість, доступність інформації, свобода обміну інформацією, достовірність і повнота інформації, свобода вираження поглядів і переконань, правомірність одержання, використання, поширення, зберігання та захисту інформації, захищеність особи від втручання в її особисте та сімейне життя. У ст. 4 Закону визначено коло суб'єктів інформаційних відносин: фізичні особи, юридичні особи, об'єднання громадян, суб'єкти владних повноважень, а також об'єкт інформаційних відносин – інформація⁴³.

Сучасний розвиток суспільних відносин вимагає вироблення нового судочинства – інформаційного. Це весь комплекс процесуальних дій (подання заяв, скарг, прийняття рішень учасниками процесуальних дій, перегляд рішень, порядок виявлення, розслідування злочинів, передачі матеріалів кримінальних справ до суду тощо), пов'язаних з порядком розгляду та вирішення судом справ щодо спорів, які виникають з інформаційних правовідносин та правовідносин, зумовлених процесами забезпечення обороту інформації. Ефективність інформаційного судочинства залежить не лише від системи судоустрою та спеціалізації суддів, але і від системи законодавства в інформаційній сфері та його термінологічного апарату⁴⁴.

Як було сказано раніше, інформаційні права і свободи в Україні гарантуються Конституцією України та детально регламентуються інформаційним законодавством. В Конституції України зазначено, що кожний має право будь-якими, не забороненими законом засобами захищати свої права і свободи від порушень і протиправних посягань. Отже, засоби захисту прав та свобод людини і громадянина, в тому числі інформаційні, можуть бути класифіковані як судові, адміністративні і державні⁴⁵.

Так, право громадян на судовий захист закріплене в ст. 10 Загальної декларації прав людини⁴⁶ та у ст. 55 Конституції України, відповідно до якої кожному гарантується право на оскарження в суді рішень, дій або бездіяльності органів державної влади, органів місцевого самоврядування, посадових і службових осіб⁴⁷. При зверненні в суд людина може спиратися на положення Конституції України, норми якої є нормами прямої дії.

Адміністративна форма захисту інформаційних прав та свобод людини і громадянина передбачає розгляд звернень громадян до вищих органів державної

⁴³ Про інформацію: Закон України від 02.10.1992 р. URL: <https://zakon.rada.gov.ua/laws/show/2657-12#Text>.

⁴⁴ Фурашев В. М., Солончук І. В. Інформаційне право: інформаційне судочинство. *Право та державне управління*. 2019. № 3(36). Том 1. С. 241–251.

⁴⁵ Захист прав, свобод і безпеки людини в інформаційній сфері в сучасних умовах: *Матеріали другої науково-практичної конференції* (м. Київ, 21.05.2020 р.) / Упор.: С. О. Дорогих, В. Ф. Фурашев, В. Г. Пилипчук, О. В. Петришин. Київ, 2020. С. 74.

⁴⁶ Загальна декларація прав людини. Прийнята і проголошена резолюцією 217 А (III) Генеральної Асамблеї ООН від 10.12.1948 р. URL: https://zakon.rada.gov.ua/laws/show/995_015#Text

⁴⁷ Конституція України: прийнята на п'ятій сесії Верховної Ради України 28.06.1996 р. URL: <http://zakon3.rada.gov.ua/laws/show/254%D0%BA/96-%D0%B2%D1%80>

влади, органів місцевого самоврядування. Відповідно до ст. 40 Конституції України, кожна людина має право направляти індивідуальне або письмове звернення або особисто звертатися до органів державної влади, органів місцевого самоврядування, до посадових і службових осіб⁴⁸.

Щодо державного захисту прав та свобод людини і громадянина, включаючи й інформаційний, такий захист здійснюється через інститут Уповноваженого Верховної Ради з прав людини, про який йшлося вище.

Отже, правовий механізм захисту прав і свобод охоплює всі можливі дії щодо захисту інформаційних прав та свобод людини і громадянина, що відрізняє відповідну категорію від поняття «механізм реалізації людиною права на захист», яке, у свою чергу, позначає одну зі складових правового механізму захисту прав і свобод, сутність якої полягає у цілеспрямованій діяльності людини щодо відновлення становища, що існувало до порушення конкретного права особи⁴⁹.

Також в Україні забезпечення інформаційної безпеки як мета обмеження прав людини в Конституції України у частині 3 статті 34, згідно з якою здійснення прав може бути обмежене законом в інтересах національної безпеки, територіальної цілісності або громадського порядку з метою запобігання заворушенням чи злочинам, для охорони здоров'я населення, для захисту репутації або прав інших людей, для запобігання роголошенню інформації, одержаної конфіденційно, або для підтримки авторитету і неупередженості правосуддя⁵⁰.

Отже, нормативно-правовий механізм захисту інформаційних прав та свобод людини і громадянина в Україні є частиною правового механізму відповідних прав і свобод. Він виражається у встановленні у вітчизняному законодавстві інформаційних прав і свобод людини й громадянина. Одним із найважливіших компонентів такого нормативно-правового механізму захисту інформаційних прав і свобод людини й громадянина в Україні є їхні гарантії, зміст яких у міжнародно-правових актах та в національному законодавстві є практично ідентичним, хоча підстави можливого обмеження інформаційних прав і свобод за міжнародними стандартами можуть не збігатися з тими, що визначені в національному законодавстві⁵¹.

Зміцненню в Україні цілісного механізму захисту прав і свобод людини, такого, що відповідає новітнім викликам і загрозам інформаційній безпеці, перешкоджають наступні чинники, які склалися на практиці, зокрема такі як корпоративний опір носіїв влади незалежній правозахисній діяльності, проблеми свободи ЗМІ, відсутність належного рівня правової інформованості в суспільстві і неконструктивне

⁴⁸ Конституція України: прийнята на п'ятій сесії Верховної Ради України 28.06.1996 р. URL: <http://zakon3.rada.gov.ua/laws/show/254%D0%BA/96-%D0%B2%D1%80>

⁴⁹ Захист прав, свобод і безпеки людини в інформаційній сфері в сучасних умовах: *Матеріали другої науково-практичної конференції* (м. Київ, 21.05.2020 р.) / Упор.: С. О.Дорогих, В. Ф.Фурашев, В.Г.Пилипчук, О. В. Петришин. Київ, 2020. С. 49.

⁵⁰ Єсімов С., Сопільник Р., Ковалів М., Скриньковський Р. Гарантії прав людини та громадянина при забезпеченні інформаційної безпеки. *Traektoriâ Nauki. Path of Science*. 2018. Vol. 4, No 5. С. 1012.

⁵¹ Ткачук Н.І. Правовий механізм захисту інформаційних прав та свобод людини і громадянина в Україні. *Науковий вісник Ужгородського національного університету*. 2018. Серія ПРАВО. Вип. 49. Том 2. С. 84.

суперництво між суб'єктами правозахисної діяльності, що мають єдину або різну правове походження. Подолання деструкції такої конкуренції – найбільш складно вирішуване завдання, оскільки цього не можна досягти простим велінням⁵².

Правовий механізм захисту інформаційних прав і свобод людини і громадянина поділяється на нормативно-правовий та організаційно-правовий. Нормативно-правова форма виражається в ухваленні нормативно-правових актів або у внесенні до існуючих нормативно-правових актів таких змін, які можуть сприяти здійсненню захисту інформаційних прав людини і громадянина. Натомість організаційно-правова форма виражається в діяльності державних органів, що беруть участь у процесі захисту прав інформаційних прав людини і громадянина на території України⁵³.

Отже, як на національному, так і на міжнародному рівні розвивається кілька паралельних систем захисту прав людини. З одного боку, це формальні механізми, утворені на основі національного права та міжнародних договорів (таких як конституції відповідних держав та Європейська конвенція прав людини), з іншого – це фундаментальні принципи, які не допускають винятків чи застережень. Поступове визнання принципів права джерелом права як у формально-юридичному, так і ідеологічному розумінні сприяє більш широкому застосуванню їх поряд з іншими основними джерелами права, особливо у сфері захисту прав людини. Тобто розвиток міжнародного права, зокрема і завдяки діяльності Європейського Суду з прав людини, відбувається у напрямку надання нормам права, що регулюють права людини, у тому числі інформаційні, статусу загальнообов'язкової норми міжнародного права⁵⁴.

В Україні було створено рекомендації щодо посилення захисту прав людини онлайн. Таким чином, Уповноваженому Верховної Ради України з прав людини як посадовій особі, що забезпечує парламентський контроль за додержанням конституційних прав і свобод людини і громадянина, доцільно розробити і впровадити систему моніторингу й оцінки стану забезпечення цифрових прав людини.

Верховній Раді України (Комітету з питань гуманітарної та інформаційної політики, Комітету з питань цифрової трансформації та іншим комітетам, предмет відання яких стосується питань державної політики у сфері інформації, інформаційної безпеки та інформаційних технологій) – ініціювати діалог з експертами з прав людини та адвокатами щодо законодавчих та інших ініціатив щодо врегулювання суспільних відносин в Інтернеті, шляхом створення робочої

⁵² Настюк В. Я., Белєвцева В. В. Правовий захист інформаційних прав і свобод людини в Україні: проблеми та перспективи. *Інформація і право*. 2015. № 2(14). С. 22.

⁵³ Настюк В. Я., Белєвцева В. В. Правовий захист інформаційних прав і свобод людини в Україні: проблеми та перспективи. *Інформація і право*. 2015. № 2(14). С. 23. URL: http://ipri.org.ua/sites/default/files/nvybvvpzips_14_2_2015.pdf

⁵⁴ Войтович П.П. Захист інформаційних прав людини в контексті практики Європейського суду з прав людини *Правове забезпечення ефективного виконання рішень і застосування практики Європейського суду з прав людини : зб. наук. ст. Міжнар. наук.-практ. конф. (м. Одеса, 15.09.2012 р.)*; НУ «ОЮА». Одеса : Фенікс, 2012. С. 445.

групи чи робочих зустрічей, запобігання порушенням прав людини при розробці та реалізації таких ініціатив та вироблення чіткої концепції регулювання відносин, пов'язаних із поширенням інформації в Інтернеті.

Кабінету Міністрів України (Міністерству юстиції України, Міністерству внутрішніх справ України та ін.) – переглянути/розробити та включити до навчальних програм, програм перепідготовки та підвищення кваліфікації державних службовців та працівників правоохоронних органів окремих предметів з питань розвитку інформаційних технологій та забезпечення прав людини в онлайн-середовищі.

Національній школі суддів України – включити тренінги з питань розвитку інформаційних технологій та забезпечення прав людини в онлайн-середовищі до обов'язкових програм підготовки суддів.

Міністерству освіти та науки України – розробити та забезпечити впровадження в шкільні освітні програми обов'язкових компонентів інтернет- та медіа-грамотності. Забезпечити включення відповідних компонентів у програми підготовки та підвищення кваліфікації педагогічних працівників⁵⁵.

Персональні дані та особиста інформація кожної людини, яка користується інтернетом, майже завжди не достатньо захищені.

Дослідниця О. Максименюк підкреслює, що найперше, що може зробити держава – це вести просвітницьку діяльність. На її думку, людям потрібно дати розуміння, як працюють нові закони, що стосуються захисту персональних даних. Також чинний закон про захист персональних даних не відповідає вимогам та викликам, які існують сьогодні. Крім цього, держава має постійно посилювати кібербезпеку. За словами експертки, в Україні мають бути чітко сформульовані правила й критерії відбору підрядників, які займаються розробкою застосунків, сайтів, реєстрів, платформ, що їх наразі активно запускають у державі. Вона наголошує, що досить часто подібні тендери виграють компанії, які не мають достатнього рівня компетенції та фахівців, щоб забезпечити високий захист розробленого продукту. На думку юристки, це стається через відсутність чітких критеріїв відбору таких підрядників⁵⁶.

Отже, реальне вдосконалення системи захисту інформаційних прав і свобод людини та громадянина в Україні є можливим при виявленні закономірностей функціонування, тенденцій розвитку, проблем правового механізму захисту інформаційних прав та свобод людини і громадянина, посилення його окремих складових та інституцій. Зокрема, слід врахувати, що правовий механізм захисту прав та свобод людини і громадянина містить організацію та власне нормативно-правову складову, відтак за своєю суттю має організаційно-правовий характер.

Як зазначає Н. Ткачук, вирішенню низки актуальних проблем функціонування правового механізму захисту інформаційних прав та свобод людини і громадянина сприятиме оптимізація державної форми захисту прав і

⁵⁵ Права людини онлайн: Порядок денний для України / В. Володовська, М. Дворовий Київ: ГО «Лабораторія цифрової безпеки», 2019. С. 7.

⁵⁶ <https://www.ukrinform.ua/rubric-society/3316842-cifrova-identichnist-ludini-ak-ii-zahistiti.html>

свобод шляхом введення посади інформаційного омбудсмена з використанням іноземного досвіду, а також запровадження чітких критеріїв обмеження інформаційних прав і свобод шляхом закріплення принципів такого обмеження, які виключають розширювальне або неоднозначне тлумачення⁵⁷.

Висновки. У нинішніх цивілізаційних умовах цифрова трансформація впливає як на усталену концепцію прав людини, так і безпосередньо на практику їх реалізації. Це сприяє появі нових теорій у сфері прав людини, інститутів і механізмів їх правового регулювання, гарантій забезпечення, позитивно відображаючись на практичній стороні реалізації, охорони та захисту нового покоління прав людини. Це повинно бути закріплено в міжнародних стандартах і національному законодавстві, що має відображати існуючі тенденції.

Цифрові технології позитивно впливають на реалізацію прав людини, відкриваючи нові можливості для їх захисту та захисту, а також нові напрямки міжнародного співробітництва в цій сфері. Цифрова революція формує нові права в цифровому просторі Інтернету, інших інформаційно-комунікаційних технологій, надає нові, часом несподівані аспекти реалізації основних прав і свобод громадян. Позитивний вплив цифрових технологій на права людини реалізується в тому, що вони відкривають нові можливості для реалізації прав людини як особистих, політичних, соціальних, економічних та культурних.

Сьогодні більшість індивідів та інститутів громадянського суспільства почала активно використовувати потенціалом діджиталізації. Створення веб-сайтів, наявність соціальних мереж дозволяє не тільки отримувати інформацію, а й висловлювати свою думку щодо того, що відбувається, тобто цифровізація також розширює можливості свободи вираження поглядів.

З іншого боку, цифровізація має негативний вплив, створюючи нові загрози правам людини. Особливо негативно впливає існування цифрової нерівності між країнами та всередині них, що певною мірою дискримінує певні групи населення, які не мають якісного доступу до цифрових технологій.

Про інформаційні (цифрові) права, які відносяться до четвертого покоління, людство заговорило відносно недавно. Термін «цифрові права людини» охоплює два значення: у першому йдеться про всі ті права, здійснення та захист яких сьогодні тісно пов'язаний із використанням цифрових інструментів або має значну онлайн-складову; у другому – лише ті права, які виникають або починають претендувати на статус фундаментальних у цифрову епоху. До цифрових прав відносяться такі фундаментальні права людини, які є важливими в інформаційних відносинах: свобода вираження думки і слова, право на приватність, право на інформацію, право на участь в управлінні державними справами тощо, а також такі як право бути забутим, право на анонімність, право на користування мережею Інтернет тощо.

⁵⁷ Ткачук Н.І. Правовий механізм захисту інформаційних прав та свобод людини і громадянина в Україні. *Науковий вісник Ужгородського національного університету*. 2018. Серія ПРАВО. Вип. 49. Том 2. С. 84.

Інформаційні права людини в Україні загалом гарантуються Конституцією України та регулюються окремими нормами інформаційного законодавства. У Конституції України зазначено, що кожен має право захищати свої права і свободи від порушень і протиправних посягань будь-якими не забороненими законом способами. Таким чином, засоби захисту прав і свобод людини і громадянина, у тому числі інформації, можна класифікувати як судові, адміністративні та державні.

Залежно від призначення цифрових технологій у праві (збирання, оброблення, зберігання інформації тощо) необхідно розрізняти такі види відповідних технологій: державні електронні реєстри (Єдиний реєстр судових рішень, Єдиний державний реєстр юридичних осіб, фізичних осіб-підприємців і громадських формувань, Єдиний державний реєстр нормативно-правових актів тощо); інформаційно-комунікаційні системи (Єдина судова інформаційно-телекомунікаційна система); інформаційно-пошукові аналітичні правові системи (інформаційно-правова система «Ліга:Закон», правова система «МЕГА-НАУ» тощо); інформаційні (автоматизовані) системи (Єдиний державний портал адміністративних послуг; Єдина судова інформаційна система тощо); електронні комп'ютерні мережі офіційних веб-сайтів державних органів і органів місцевого самоврядування (Верховної Ради України, Кабінету Міністрів України тощо).

Проблема захисту прав людини в інформаційному суспільстві ускладнюється такими факторами: складністю визначення інформаційного суспільства, наявністю негативних аспектів, які можуть загрожувати правам людини, невизначеністю широкомасштабного впливу інформаційно-комунікаційних технологій на людину та ін. його права, повага до прав і свобод людини.

ВИСНОВОК. Інформаційна безпека стає однією з гарантій прав людини і громадянина в інформаційній сфері. Під гарантіями прав людини і громадянина розуміють систему умов, засобів і способів, за допомогою яких забезпечуються рівні можливості для реалізації, забезпечення захисту та захисту прав людини і громадянина.

Правовий механізм захисту інформаційних прав і свобод людини і громадянина поділяється на нормативно-правовий та організаційно-правовий. Нормативно-правова форма виражається у прийнятті нормативно-правових актів або у внесенні до існуючих нормативно-правових актів таких змін, які можуть сприяти здійсненню захисту інформаційних прав людини і громадянина. Натомість організаційно-правова форма виражається в діяльності державних органів, які займаються захистом інформаційних прав людини і громадянина на в Україні.

В Україні було створено державний механізм щодо посилення захисту прав людини онлайн, до якого, зокрема, входять Уповноважений Верховної Ради з прав людини; Верховна Рада України (Комітет з питань гуманітарної та інформаційної політики, Комітету з питань цифрової трансформації та іншим комітетам, предмет відання яких стосується питань державної політики у сфері інформації, інформаційної безпеки та інформаційних технологій); Кабінет Міністрів України (який координує роботу центральних органів виконавчої влади у цій сфері – Мін'юсту, МВС та ін.).

References:

1. Верлос Н. В. Конституціоналізація цифрових прав людини: вітчизняна практика та зарубіжний досвід. *Часопис Київського університету права* 2020. №2. С. 129–132. DOI: 10.36695/2219-5521.2.2020.21
2. Берназюк О. О. Напрями застосування та види цифрових технологій у праві. *Прикарпатський юридичний вісник*. Вип. 4(19). 2017. С. 34 – 38.
3. Сухорольський П. Проблеми забезпечення та розвитку прав людини в умовах інформаційного суспільства. *Український часопис міжнародного права*. 2013. № 1. С. 18–23.
4. Синєокий О. В. Високотехнологічне інформаційне право України: навч. посібник для студ. юрид. та неюрид. спец. Х.: Право, 2010. 360 с.
5. Правове забезпечення віртуалізації інфраструктури національної економіки України : монографія / [О. В. Шаповалова, Л. С. Шевченко, А. В. Стріжкова та ін.] ; за ред. С. В. Глібка, А. В. Стріжкової. Харків: НДІ прав. забезп. інновац. розвитку НАПрН України, 2019. 184 с. URL: [https://ndipzir.org.ua/wp-content/uploads/2020/02/Strizhkova19Mono/Strizhkova19Mono%20\(10\).pdf](https://ndipzir.org.ua/wp-content/uploads/2020/02/Strizhkova19Mono/Strizhkova19Mono%20(10).pdf)
6. Разметаєва Ю. С. Цифрові права людини та проблеми екстратериторіальності в їх захисті. *Право та державне управління: Збірник наукових праць*. 2020. С. 18–23. URL: http://www.pdu-journal.kpu.zp.ua/archive/4_2020/4.pdf. DOI: <https://doi.org/10.32840/pdu.2020.4.2>
7. Про схвалення Стратегії розвитку інформаційного суспільства в Україні: Розпорядження Кабінету Міністрів України від 15.05.2013 р. № 386-р URL: <https://www.kmu.gov.ua/npas/246420577>
8. Про Національну програму інформатизації: Закон України від 16.10.2020. URL: <https://zakon.rada.gov.ua/laws/show/74/98-%D0%B2%D1%80#Text>
9. Льницький М. П. Адміністративно-правове регулювання електронного урядування у сфері публічного управління в Україні: дис. канд. юрид.наук: 12.00.07. Ужгород, 2017. 215 с.
10. Левицька Н. Використання цифрових технологій у праві. *Підприємництво, господарство і право*. 2019. № 9. С. 165–169. DOI <https://doi.org/10.32849/2663-5313/2019.9.27>
11. Хамдамова Ф. Вплив цифрових технологій на права людини: позитивний вплив, ризики, тенденції та перспективи розвитку (світовий і національний досвід). *International Journal of Innovative Technologies in Social Science*. № 6 (27), September 2020. С. 116–122. DOI: https://doi.org/10.31435/rsglobal_ijitss/30092020/7195
12. Захист прав, свобод і безпеки людини в інформаційній сфері в сучасних умовах: *Матеріали другої науково-практичної конференції* (м. Київ, 21.05.2020 р.) / Упор.: С. О.Дорогих, В. Ф.Фурашев, В. Г.Пилипчук, О. В. Петришин. Київ, 2020. 376 с.
13. Гаврильців М.Т. Інформаційна безпека держави у системі національної безпеки України. *Юридичний науковий електронний журнал*. 2020. № 2. С. 200-203. <https://dspace.lvduvs.edu.ua/bitstream/1234567890/2927/1/%d0%b3%d0%b0%d0%b2%d1%80%d0%b8%d0%bb%d1%8c%d1%86%d1%96%d0%b2.pdf>DOI: <https://doi.org/10.32782/2524-0374/2020-2/52>
14. Загальна декларація прав людини. Прийнята і проголошена резолюцією 217 А (III) Генеральної Асамблеї ООН від 10.12.1948 р. URL: https://zakon.rada.gov.ua/laws/show/995_015#Text
15. Діджиталізація та права людини: *збірник тез Міжнародної науково-практичної інтернет-конференції* (м. Хмельницький, 30.03.2021 р.). Хмельницький: Хмельницький університет управління та права ім. Леоніда Юзькова, 2021. 395 с.
16. Братасюк О. Б., Ментух Н. Ф. Поняття та класифікація цифрових прав в Україні. *Юридичний науковий електронний журнал*. № 10/2021. С. 58–61. DOI: <https://doi.org/10.32782/2524-0374/2021-10/12>.
17. Софіюк Т. О. Прайвесі і концепція поколінь прав людини. *Часопис Київського університету права*. 2020. № 2. С. 255–258. DOI: 10.36695/2219-5521.2.2020.46
18. Головка О. М. Цифрова культура та інформаційна культура: права людини в епоху цифрових трансформацій. *Інформація І Право*. 2019. № 4(31). С. 37–44. DOI: [https://doi.org/10.37750/2616-6798.2019.4\(31\).196663](https://doi.org/10.37750/2616-6798.2019.4(31).196663).

19. Чалабієва М. Р. Становлення конституційних цифрових прав у інноваційному суспільстві *Конституційні засади розвитку інноваційного суспільства: зб. наук. пр. за матеріалами інтернет-конференції*, (м. Харків, 25 червня 2021 р.). Харків: НДІ ПЗІР НАПрН України, 2021. С. 61-65.
20. Риженко Т. Г. Право на доступ до Інтернету: невід’ємне право людини. *Юридичний науковий електронний журнал*. 2020. № 6. С. 64–66. DOI: <https://doi.org/10.32782/2524-0374/2021-10/12>.
21. Мукомела І. В. Право на доступ до Інтернету: проблеми визначення та забезпечення. *Вісник Національної академії правових наук України*. 2016. № 4. С. 77-85. URL: http://nbuv.gov.ua/UJRN/vapny_2016_4_9
22. Конвенція про захист осіб у зв’язку з автоматизованою обробкою персональних даних від 28.01.1981 р. URL: http://zakon2.rada.gov.ua/laws/show/994_326.
23. Славко А. С., Репін Д. А. Механізм реалізації та захисту права на забуття. *Юридичний науковий електронний журнал*. 2020. № 8. С. 522–525. DOI: <https://doi.org/10.32782/2524-0374/2020-8/130>.
24. Рада Європи та штучний інтелект. URL: <https://www.coe.int/en/web/artificial-intelligence/home>.
25. Про схвалення Концепції розвитку штучного інтелекту в Україні. Розпорядження Кабінету Міністрів України від 02.12.2020 р. № 1556-р. URL: <https://zakon.rada.gov.ua/laws/show/1556-2020-%D1%80#Text>
26. Кармаза О. О., Федоренко Т. В. Принципи штучного інтелекту в правосудді України. *Цивілістика*. 2021. № 2. С. 18–24. DOI <https://doi.org/10.32842/2078-3736/2021.2.3>
27. Забара І. Захист прав людини у інформаційному суспільстві: концептуальні підходи в науці міжнародного права. *Проблеми захисту прав людини в інформаційному суспільстві: матеріали науково-практичної конференції* (1 квітня 2016 р., м. Київ) / упорядн.: В. Фурашев, С. Петряєв. Київ : НДІП НАПрН України, Національний інститут стратегічних досліджень, НТУУ «КПІ», 2016. С. 24–29.
28. Настюк В. Я., Белевцева В. В. Правовий захист інформаційних прав і свобод людини в Україні: проблеми та перспективи. *Інформація і право*. 2015. № 2(14). С. 20–25. URL: http://ippi.org.ua/sites/default/files/nvybvvpzips_14_2_2015.pdf
29. Єсімов С., Сопільник Р., Ковалів М., Скриньковський Р. Гарантії прав людини та громадянина при забезпеченні інформаційної безпеки. *Trajectoriae Scientiae. Path of Science*. 2018. Vol. 4, No 5. С. 1008–1016. DOI: 10.22178/pos.34-6
30. Про інформацію: Закон України від 02.10.1992 р. URL: <https://zakon.rada.gov.ua/laws/show/2657-12#Text>.
31. Цивільний кодекс України від 16.01.2003 р. URL: <https://zakon.rada.gov.ua/laws/show/435-15#Text>
32. Фурашев В. М., Солончук І. В. Інформаційне право: інформаційне судочинство. *Право та державне управління*. 2019. № 3(36). Том 1. С. 241–251. DOI: [https://doi.org/10.37750/2616-6798.2019.3\(30\).194799](https://doi.org/10.37750/2616-6798.2019.3(30).194799)
33. Конституція України: прийнята на п’ятій сесії Верховної Ради України 28.06.1996 р. URL: <http://zakon3.rada.gov.ua/laws/show/254%D0%BA/96-%D0%B2%D1%80>
34. Ткачук Н.І. Правовий механізм захисту інформаційних прав та свобод людини і громадянина в Україні. *Науковий вісник Ужгородського національного університету*. 2018. Серія ПРАВО. Вип. 49. Том 2. С. 82–85. URL: <https://journals.indexcopernicus.com/api/file/viewById/711817.pdf>.
35. Войтович П.П. Захист інформаційних прав людини в контексті практики Європейського суду з прав людини *Правове забезпечення ефективного виконання рішень і застосування практики Європейського суду з прав людини : зб. наук. ст. Міжнар. наук.-практ. конф.* (м. Одеса, 15.09.2012 р.); НУ «ОЮА». Одеса : Фенікс, 2012. С. 438-448.
36. Права людини онлайн: Порядок денний для України / В. Володовська, М. Дворовий Київ: ГО «Лабораторія цифрової безпеки», 2019. 56 с.
37. <https://www.ukrinform.ua/rubric-society/3316842-cifrova-identichnist-ludini-ak-ii-zahistiti.html>

ENSURING IMPLEMENTATION OF THE CONSTITUTIONAL PRINCIPLE OF GENDER EQUALITY IN UKRAINE: PROBLEMS AND PROSPECTS

Halyna Lukianova

Doctor of Law, Associate professor
Associate professor of the Department of
Administrative and Informational Law
Institute of Jurisprudence,
Psychology and Innovative Education
Lviv Polytechnic National University
lukianova@ukr.net
<https://orcid.org/0000-0003-1109-9299>

Mariya Havryltsiv

PhD (Law), Associate Professor,
Associate Professor of the Department of
General Legal Disciplines
Institute of Law,
Lviv State University of Internal Affairs
marikeni777@gmail.com
<https://orcid.org/0000-0002-6735-7181>

Abstract. The approval and provision of the principle of gender equality of rights is currently one of the main standards and at the same time an important indicator of democratic progress towards the implementation of universal equality in the activities of leading international organizations. The implementation of equal rights and opportunities for women and men has been declared a key direction of policy in the activities of the European Union, which began to actively develop in the European countries of developed democracies as early as the 80s of the XX century.

Today, scientists and practitioners in the field of jurisprudence consider gender equality as a fundamental legal value, an asset for the civilized development of the state and society, because the recognition of basic human rights and freedoms, key principles of gender democracy is a necessary component of the formation and development of a modern legal state, which is born on the foundation of an established liberal democracy. In this way, the process of consolidating gender equality in all spheres of social life takes place.

Gender equality implies equal rights, freedoms and responsibilities for women and men, their equal significance in society, opportunities, participation in all spheres of public life and interpersonal relations. Correspondingly, it also means equal access of women and men to various benefits, resources and their distribution between representatives of both sexes.

The scientific and theoretical basis of the study of the issue of gender equality of rights are the works of representatives of legal science who studied the issue of international standards

of equality'women and men, as well as the rights and opportunities of women in various fields, in particular, M. Baimuratov, N. Bolotina, V. Butkevich, I. Hrytsai, V. Denisov, V. Yevintov, T. Zavorotchenko, G. Ignatenko, V Kostytskyi, O. Matvienko, O. Melnikova, T. Melnyk, A. Movchan, N. Onishchenko, Zh. Pustovit, P. Rabinovych, V. Tymoshenko and others.

Introduction. INcomprehensive analysis of the legal foundations of gender policy and constitutional consolidation of the principle of gender equality in Ukraine, identification of problems of equality of rights of men and women in our country and search for ways to solve them.

The study of the implementation of the principle of gender equality in the Ukrainian state requires the study of global trends in gender equality, which are declared in international documents, the analysis of national state mechanisms for ensuring equal rights and opportunities for women and men in various countries and regions of the world, the definition of forms of gender democracy and the formation of gender policy and modern culture, clarification of the effective gender component in the public policy of European countries, activities of political parties, public associations, international organizations, etc.

In accordance with the set goal, the following research tasks are expected to be solved: determination of international legal standards of gender policy; characteristics of the constitutional and legal consolidation of the principle of gender equality in Ukraine; study of the mechanism of implementation of the principle of gender equality in Ukraine; identification of actual problems of implementation of the principle of equality of rights of men and women in Ukraine and proposal of ways to solve them.

International legal standards of gender policy and constitutional and legal consolidation of the principle gender equality in Ukraine

Gender equality is an integral part of the general legal status of a person, one of the main prerequisites for the sustainable development of society, as well as an indicator of the development of institutions of democracy and civil society. Therefore, it is natural that ensuring gender equality is a mandatory component of almost all international documents focused on people and ensuring their fundamental rights.

According to N. Hrytsyak, gender equality is an ideological component of state policy and state administration, which has four dimensions that underlie the development of state gender policy at the current stage of the development of Ukrainian society. The first dimension of gender equality is human rights as a universal standard of political, civil, economic, social and cultural rights and freedoms of women and men. The second dimension of gender equality is human rights as women's rights. The third dimension is the equality of freedoms, rights and duties. Fourth, equal opportunities are a key element of gender equality¹.

The word "gender" comes from the Latin words "genus", "generic", which have many different meanings: from the classification of a species or class to the definition

¹ Hrytsiak N. Formation of gender policy in Ukraine: problems of theory, methodology, practice: monograph. K.: Publishing House of the National Academy of Sciences, 2004. with. 325-332

of a family or a people with a separate identity, that is, a nation. Relatively recently, in some languages, especially in English, the word "gender" acquired other grammatical forms, including masculine and feminine gender, gender; the difference between men and women by anatomical sex².

At the same time, the "Modern Dictionary of Foreign Words" interprets the concept of "gender policy" too narrowly - as "a set of internal political measures aimed at realizing the real equality of men and of the female sex, mostly for the improvement of the situation of working women, the expansion of their social rights"³.

It should be noted that this reference source deals only with women's social rights and, in particular, the right to work. In our opinion, the gender policy of the state should be considered on a larger scale - as a set of all organizational and legal means, measures and methods aimed at achieving equal rights and equal opportunities for women and men in all spheres of social life, a policy based on a fair approach to places and roles of a woman and a man as equals in rights, freedoms, duties, opportunities and responsibility for actions.

As L. Kovalenko notes, "State gender policy" is the actions of state authorities to address the issue of gender equality in society, namely, ensuring the equal social status of women and men, the conditions for the realization of human rights, the ability to use social and economic resources, to promote national, political, social, economic and cultural development, as well as the equal right for women and men to have the same remuneration for their activities. Such status equality between women and men can be achieved only in a society that recognizes as an axiom that a woman is an active subject of civil society and state-building, and not only an object of state protection⁴.

The peculiarity of the formation of state gender policy in Ukraine, in our opinion, is that it is built, firstly, on the basis of international legal acts ratified by Ukraine, and secondly, it is regulated by national legal acts on the equality of women and men. Thus, the legal regulation of the state gender policy of Ukraine is carried out by normative legal acts of two levels: supranational (supranational) and national.

Modern international policy is aimed at achieving the equality of women and men in society, overcoming all forms of discrimination, in particular on the basis of gender, creating the necessary social and political prerequisites for realizing the rights and opportunities of women and men in all spheres of work, social and personal life. An important role in the formation and implementation of gender policy is played by the state, which creates mechanisms to achieve gender equality. In Ukraine today, a large-scale public administration reform is being carried out, which is aimed at

² Modern dictionary of foreign words: about 20,000 words and phrases / compiled by: O.I. Skopnenko, T.V. Tsybalyuk Kyiv: Dovira, 2016.with. 161

³ Modern dictionary of foreign words: about 20,000 words and phrases / compiled by: O.I. Skopnenko, T.V. Tsybalyuk Kyiv: Dovira, 2016.with. 161

⁴ Kovalenko L.P., Nychiporenko K.Yu. Some problems of ensuring gender equality in Ukraine. Actual problems of the influence of the armed conflict in the East of Ukraine on the emergence and spread of gender-based violence and ensuring access to justice: *Coll. theses of sciences add. science and practice conf.* (Kyiv, September 18, 2020) / Edited by: M.G. Verbenskyi, V.O. Ryadinska, Yu.B. Irkha, O.I. barrel Kyiv: DNDI of the Ministry of Internal Affairs of Ukraine, 2020.with. 85

modernizing the activities of all state bodies, as well as building their personnel and institutional potential in accordance with European and international standards and the best practices of other countries⁵. The signing and practical implementation of the Association Agreement between Ukraine and the European Union, ratified by the Law of Ukraine "On the Ratification of the Association Agreement between Ukraine, on the one hand, and the European Union, the European Atomic Energy Community and their member states, on the other hand, is of great importance » dated September 16, 2014 No. 1678-VII.

The normative legal acts of the supranational level include, first of all, the Universal Declaration of Human Rights, adopted by the UN General Assembly on December 10, 1948.⁶, the UN Convention "On the Elimination of All Forms of Discrimination against Women" dated December 18, 1979.⁷, and the UN Millennium Declaration⁸, signed by the President of Ukraine at the Millennium Summit on September 8, 2000.

In particular, the Universal Declaration of Human Rights of 1948 in Article 2 established for the first time the rule of equality of all people at the international level; "Everyone is entitled to all the rights and freedoms set forth in this Declaration, regardless of race, color, sex, language, religion, political or other opinion, national, social or economic origin, property or other status."⁹ With this norm, the authors of the Declaration - representatives of the countries that signed it - sought to determine the direction of further development of humanity on the basis of equality, in particular, regardless of gender.

Convention "On the elimination of all forms of discrimination against women"¹⁰, ratified by Ukraine on March 12, 1980, is often called the "Women's Rights Bill." It is one of the main international human rights agreements under the United Nations treaty system, which imposes legal obligations on member states to ensure respect, protection and realization of human rights and freedoms.

In accordance with international obligations, each UN member state submits a national report every four years on its legislative, judicial, administrative and other measures taken to implement the provisions of the Convention, as well as on the progress achieved in ensuring equality of rights and opportunities for men and women in the state.

⁵Shcherbak N. V. International standards on gender equality and their implementation in Ukraine (under the conditions of public administration reform). Law and public administration. 2020. No. 4. P. 153.

⁶ The Universal Declaration of Human Rights, adopted by the UN General Assembly on December 10, 1948. URL: https://zakon.rada.gov.ua/laws/show/995_015#Text

⁷ UN Convention "On the Elimination of All Forms of Discrimination Against Women" dated 18.12.1979 URL: https://zakon.rada.gov.ua/laws/show/995_207#Text

⁸ The UN Millennium Declaration, adopted by the UN General Assembly on September 8, 2000. URL: https://zakon.rada.gov.ua/laws/show/995_621#Text.

⁹ The Universal Declaration of Human Rights, adopted by the UN General Assembly on December 10, 1948. URL: https://zakon.rada.gov.ua/laws/show/995_015#Text

¹⁰ UN Convention "On the Elimination of All Forms of Discrimination Against Women" dated 18.12.1979 URL: https://zakon.rada.gov.ua/laws/show/995_207#Text

However, in the process of implementing the provisions of this Convention in Ukraine, certain problems were identified, therefore, in 1995, parliamentary hearings on the topic "On the elimination of all forms of discrimination against women" were held, at which the recommendations of the participants of the parliamentary hearings regarding the implementation of the said Convention in Ukraine were adopted. They were approved by the resolution of the Verkhovna Rada of Ukraine "On the recommendations of the participants of the parliamentary hearings regarding the implementation in Ukraine of the UN Convention on the Elimination of All Forms of Discrimination against Women"¹¹. In these documents, the Cabinet of Ministers of Ukraine was recommended to take measures for their implementation together with the parliamentary committees, in particular, to create an appropriate regulatory and legal framework.

The UN Millennium Declaration of 2000 proclaimed "Ensuring gender equality" as one of the Millennium Development Goals¹². Having committed to addressing gender issues within the framework of the Millennium Development Goals, Ukraine has set itself a number of challenges to overcome this inequality between women and men. In particular, the goals of national gender development focus on ensuring equal representation of women and men in electoral and state administration, as well as reducing gender pay inequality.

The specified goals are reflected in the system of indicators characterizing the participation of women and men in representative bodies of power at various levels - in the national parliament and local self-government bodies, in the highest civil service positions (among managers of 1-2 categories), as well as the gender ratio of the average salary in economy of the country¹³.

Another extremely important regulatory act at the supranational level should be defined as the Beijing Declaration and Platform for Action, which was approved by the Fourth World Conference on Women, where 12 problematic strategies were defined (poverty, education and training, health care, violence against women, armed conflicts, economy, power and decision-making, mechanisms of gender equality, human rights, mass media, ecology and women's issues)¹⁴. The strategies are recognized as priorities in the final documents of the Special Session of the UN General Assembly "Women in the year 2000: equality between men and women, development and peace in the XXI century" (June 2000) and are the basis of gender equality in Ukraine.

¹¹ On the recommendations of the participants of the parliamentary hearings regarding the implementation of the UN Convention on the Elimination of All Forms of Discrimination against Women in Ukraine: Resolution of the Verkhovna Rada of Ukraine dated July 12, 1995 No. 298/95-BP. URL: <https://zakon.rada.gov.ua/laws/show/298/95-%D0%B2%D1%80#Text>

¹² The UN Millennium Declaration, adopted by the UN General Assembly on September 8, 2000. URL: https://zakon.rada.gov.ua/laws/show/995_621#Text.

¹³ Millennium Development Goals. Ukraine-2013: National report. K.: Ministry of Economic Development and Trade of Ukraine, 2013. P. 69 URL: <C:/Users/Asus/Downloads/MDGs%20Progress%20Report%20Ukraine%202013%20ukr.pdf>

¹⁴ Beijing Declaration: adopted at the Fourth World Conference on the Status of Women on September 15, 1995. URL: https://zakon.rada.gov.ua/laws/show/995_507#Text.

On March 7, 2018, the Council of Europe adopted the Gender Equality Strategy of the Council of Europe for 2018-2023¹⁵, which is based on the huge legal and political attribute of the Council of Europe on gender equality and the achievement of the first Gender Equality Strategy of the Council of Europe 2014-2017. The new strategy defines the Council of Europe's goals and priorities for gender equality for 2018-2023, identifies working methods and key partners, as well as measures needed to improve the effectiveness of results.

Among the normative legal acts of the national level, which regulate relations in the sphere of state gender policy in Ukraine, the Constitution of Ukraine belongs, first of all. In accordance with the requirements of the above-mentioned UN Convention, Ukraine included the principle of equality of women and men in the Basic Law, the provision of which is the basis for the further development of gender legislation.

It should be emphasized that our state was among the first five countries in the world that introduced an independent norm on equal rights and opportunities for women and men to the Constitution. Thus, the equality of rights and freedoms of a person and a citizen, regardless of gender, is determined and guaranteed by Art. 24 of the Constitution of Ukraine, which, in particular, enshrines: "Citizens have equal constitutional rights and freedoms and are equal before the law. There can be no privileges or restrictions based on race, color, political, religious or other beliefs, sex, ethnic and social origin, property status, place of residence, language or other characteristics. The equality of the rights of women and men is ensured by: giving women equal opportunities with men in socio-political and cultural activities, in obtaining education and professional training, in work and remuneration for it; special measures regarding labor protection and women's health, establishment of pension benefits; creation of conditions that give women the opportunity to combine work with motherhood; legal protection, material and moral support for motherhood and childhood, including the provision of paid vacations and other benefits to pregnant women and mothers"¹⁶. The principle of gender equality is also enshrined in Art. 51 of the Constitution of Ukraine: "Marriage is based on the free consent of a woman and a man. Each spouse has equal rights and responsibilities in marriage and family... Family, childhood, motherhood and parenthood are protected by the state"¹⁷.

With the adoption of the Basic Law, the constitutional and legal regulation of equal rights and opportunities for women and men in Ukraine not only did not end, but on the contrary, it was activated and deepened by concretizing the relevant constitutional norms in codes, laws, resolutions, decrees, orders and other legal acts of the competent authorities. authorities in Ukraine.

The interests of women and men are protected by national legislative acts of different legal force. At the same time, the provisions of the laws do not establish

¹⁵ Gender Equality Strategy of the Council of Europe for 2018-2023. URL:<https://rm.coe.int/prems-041318-gbr-gender-equality-strategy-2023-ukr-new2/16808b35a4>

¹⁶ The Constitution of Ukraine: adopted at the fifth session of the Verkhovna Rada of Ukraine on June 28, 1996. URL:<http://zakon5.rada.gov.ua/laws/show/254k/96-bp>.

¹⁷ The Constitution of Ukraine: adopted at the fifth session of the Verkhovna Rada of Ukraine on June 28, 1996. URL:<http://zakon5.rada.gov.ua/laws/show/254k/96-bp>.

proper procedures and mechanisms for ensuring gender equality, and therefore remain declarative. The fact that the law itself should specify constitutionally enshrined rights and freedoms, establish appropriate guarantees for the exercise of all constitutional rights without discrimination based on gender, is also defined in Protocol No. 12 of the Convention on the Protection of Human Rights and Fundamental Freedoms¹⁸.

Yes, in accordance with Part 1 of Art. 1 of the Protocol, the enjoyment of any rights recognized by law is ensured without discrimination based on gender, skin color, language, religion, political or other beliefs, national or social origin, membership of national minorities, property status, birth, or any other circumstance¹⁹.

The Beijing Declaration on the Status of Women, adopted at the Fourth World Conference on September 15, 1995, emphasized that until national legislation and national practice - in civil, family, criminal, labor and economic codes and administrative rules and regulations - fully full recognition and effective protection, application, exercise and observance of women's rights will be ensured, in accordance with international human rights treaties, these treaties will not apply²⁰.

From a legal point of view, Ukraine has non-discriminatory legislation for women. From the point of view of ensuring gender equality, it should be noted that Ukrainian legislation is at the stage of transformation from gender neutral to gender sensitive.

Basic human rights, as well as guarantees of their protection, are enshrined at the constitutional level. Human and citizen rights in Ukraine are protected by national laws and codes. However, the provisions of the laws do not establish proper procedures for ensuring gender equality, and therefore remain declarative. According to the Constitution of Ukraine, the constitutional rights and freedoms of a person and a citizen have direct effect. They determine the content of laws and other normative legal acts.

All constitutional norms defining the rights and freedoms of a person and a citizen contain models of behavior of citizens and the state. It is natural that these models require legislative consolidation of the mechanism for implementing the provisions of the Constitution of Ukraine. A further task is the adoption of such laws and regulatory acts that will ensure the practical implementation of the principle of gender equality in all spheres of Ukrainian society.

In Ukraine, the principle of gender equality is enshrined not only in the Basic Law of our state, but also in the Laws of Ukraine "On Principles of Prevention and Counteraction of Discrimination in Ukraine"²¹ and "On ensuring equal rights and opportunities for women and men"²². The legislative regulation of gender equality created the legal basis for the activity of state and public structures, defined the role of

¹⁸ Protocol No. 12 to the Convention on the Protection of Human Rights and Fundamental Freedoms (ETS No. 177) dated 04.11.2000 No. 12. URL: https://zakon.rada.gov.ua/laws/show/994_537

¹⁹ Protocol No. 12 to the Convention on the Protection of Human Rights and Fundamental Freedoms (ETS No. 177) dated 04.11.2000 No. 12. URL: https://zakon.rada.gov.ua/laws/show/994_537

²⁰ Beijing Declaration: adopted at the Fourth World Conference on the Status of Women on September 15, 1995. URL: https://zakon.rada.gov.ua/laws/show/995_507#Text.

²¹ On the principles of preventing and countering discrimination in Ukraine: Law of Ukraine dated September 6, 2012 No. 5207-VI. URL: <https://zakon.rada.gov.ua/laws/show/5207-17>.

²² On ensuring equal rights and opportunities for women and men: Law of Ukraine dated September 8, 2005 No. 2866-IV. URL: <https://zakon.rada.gov.ua/laws/show/2866-15>.

the parliament, government, and public organizations, and ensured the guarantee of legal opportunities for self-affirmation of women and men as equal in rights, duties, and responsibilities.

The purpose of the Law of Ukraine "On Ensuring Equal Rights and Opportunities for Women and Men" is to achieve a parity position for women and men in all spheres of society through legislative provision of equal rights and opportunities for women and men, elimination of discrimination based on gender and the application of special temporary measures aimed at elimination of the imbalance between the ability of women and men to exercise equal rights granted to them by the Constitution. This means the integration of gender approaches in various spheres of social relations in Ukraine²³.

In addition to the specified legal acts, gender legislation also consists of such legislative acts as the Labor Code of Ukraine, the Family Code of Ukraine, the Civil Code of Ukraine, the Electoral Code of Ukraine and the Criminal Code of Ukraine, the Law of Ukraine on Education, Pensions, State Assistance for Families pits with children, labor protection, Fundamentals of the legislation of Ukraine on health protection and others.

Ukraine implemented the principle of gender equality by signing the Association Agreement with the European Union, in which an important provision was announced: "Ensuring gender equality and equal opportunities for men and women in the sphere of employment, education and training, economic and social activities, as well as in the decision-making process"²⁴.

In April 2018, the Cabinet of Ministers of Ukraine approved the State Social Program for ensuring equal rights and opportunities for women and men until 2021, developed by the Ministry of Social Policy. The document takes into account international documents of the UN, the Council of Europe, the European Union, the OSCE, as well as the recommendations of international monitoring institutions in the field of human rights.

The specified document is aimed at the implementation of complex measures at the national and local levels to strengthen the national mechanism for ensuring equal rights and opportunities for women and men in all spheres of social life and the implementation of European standards of equality.

An important component of the document is the consideration of the gender aspect in programs of economic and social development in view of the current needs of industries and regions, as well as the assessment of the gender impact of reforms.

In particular, the state regional development strategy for 2021-2027, approved by Resolution No. 695 of the Cabinet of Ministers of Ukraine dated August 5, 2020, defines the following operational goal: "Ensuring equal rights and opportunities for women and men, preventing and countering domestic violence and discrimination",

²³ On ensuring equal rights and opportunities for women and men: Law of Ukraine dated September 8, 2005 No. 2866-IV. URL: <https://zakon.rada.gov.ua/laws/show/2866-15>.

²⁴ Association Agreement between Ukraine, on the one hand, and the European Union, the European Atomic Energy Community and their member states, on the other hand, dated September 16, 2014. Official Gazette of Ukraine. 2014. No. 75. Art. 2125.

which provides for the application of the following measures: firstly, ensuring the application of a gender approach to the processes of strategic planning and budget formation at the regional and local levels, with the involvement of local women's organizations in this process, as well as persons experiencing various forms of discrimination; secondly, the introduction of a system of monitoring and evaluation of regional and local development, focused on ensuring equal rights and opportunities for women and men, respect for human rights,²⁵.

In order to ensure the implementation of a unified state policy aimed at achieving equal rights and equal opportunities for women and men in all spheres of social life, improving the mechanisms for its implementation, the Ministry of Social Policy in 2021 completed the development of the project "State strategy for equal rights and opportunities for women and men until 2030" and posted it for public discussion on the official website²⁶.

The strategy is based on basic international documents in the field of ensuring equal rights and opportunities for women and men, and also takes into account strategic documents in the field of human rights and already approved national plans in the field of gender equality.

Thus, legal regulation of state gender policy in Ukraine, in our opinion, is carried out by normative legal acts of two levels: supranational and national. The formation and development of the national level regulatory framework of the state gender policy in Ukraine in accordance with the concept of a necessary and sufficient regulatory framework, i.e. its implementation is implemented in stages, and the development of the necessary regulatory documents in the specified area allows streamlining the already developed array of regulatory legal acts different legal force.

It should be emphasized that during the last decade, our country managed to achieve some progress in the formation of gender equality policy. This is evidenced by bringing the domestic legislative framework into compliance with international standards, the creation of special authorized bodies and the development of a strong sector of non-governmental organizations whose activities are aimed at combating gender inequality.

The formation and development of the national level regulatory framework of the state gender policy in Ukraine in accordance with the concept of a necessary and sufficient regulatory framework, i.e. its implementation is implemented in stages, and the development of the necessary regulatory documents in the specified area allows streamlining the already developed array of regulatory legal acts different legal force.

²⁵ State strategy for ensuring equal rights and opportunities for women and men until 2030. URL: <https://www.msp.gov.ua/projects/709/?fbclid=IwAR1FVo8KtabLHY99Sc31UTG8dpJGsEI4mAbR4i1XeiuHIYC-yEy36xyLa0U>

²⁶ State strategy for ensuring equal rights and opportunities for women and men until 2030. URL: <https://www.msp.gov.ua/projects/709/?fbclid=IwAR1FVo8KtabLHY99Sc31UTG8dpJGsEI4mAbR4i1XeiuHIYC-yEy36xyLa0U>

The mechanism of implementation of the principle gender equality in Ukraine

The principle of gender equality is one of the important components of the concept of human rights of the third generation. In the countries of the European region, its guarantees are established at the supranational level. The standards and mechanisms for ensuring gender equality of the Council of Europe include the activities of a number of bodies and organizations, as well as a fairly large number of mandatory and recommendatory documents, the number of which is constantly growing. It should also be noted that some problems on the way to European integration, and this primarily concerns Ukraine, which chose the European vector of state development, are simultaneously problems of ensuring gender equality.

Taking into account all the variety of ways to ensure the implementation of the principle of gender equality, which collectively form an appropriate mechanism for implementing the equality of women and men in developed EU countries, the question arises, how effective is the work of national protection bodies against discrimination based on gender in Ukraine?

In legal science, the category "gender equality" is understood as a principle that establishes the legal and factual equality of the rights of men and women and the opportunities for their realization.

Gender equality is a process of fair treatment of women and men. Women, men and women must have the same social status, have the same conditions for the realization of all human rights, the same opportunities to contribute to the political, economic, and social development of the state, as well as enjoy the results of development²⁷.

Constitutional and legal meaning of the principle of equality of rights of women and men is a set of basic ideas and provisions that: 1) reflect established views on the rights of women and men, their essence, reveal substantive characteristics, and fix legal values; 2) are generally accepted requirements, expressed in a generalized form and addressed to all subjects of law²⁸.

The principle of gender equality should be understood as a set of specific historical conditions of the development of the society of basic ideas and provisions that objectify legal values in relation to the establishment of gender justice in all spheres of private, public and state life and ensure the development of the rule of law and civil society. The components of the principle of gender equality are freedom, justice, rule of law and legality. Gender equality involves the creation and use of uniform means of legal protection for all participants in social relations - women and

²⁷ Inequality in Ukraine: scope and possibilities of influence / edited by E.M. Libanova. Kyiv: Institute of Demography and Social Research named after M. V. Ptukha, National Academy of Sciences of Ukraine, 2012. p. 142-143

²⁸ Demetradze T.R. The constitutional principle of equal rights of women and men: concept, meaning, mechanism of its implementation and protection: autoref. thesis Ph.D. law of science Uzhhorod, 2015. p. 5-6.

men; guaranteeing organizational and procedural means for realizing the rights and responsibilities of women and men²⁹.

The issue of ensuring the principle of gender equality and the formation of the corresponding national mechanism determined by political processes, international obligations Ukraine, its European choice and other factors theoretical and practical significance for legal doctrine and state and social development³⁰.

First of all, it should be noted that the legal mechanism for ensuring gender equality is an important tool for guaranteeing the equality of rights, freedoms and interests of women and men and is part of the state mechanism.

Analysis of idea development ensuring the principle of gender equality at the international level makes it possible to identify global trends in the development of the state-legal mechanism for its implementation at the national level, namely:

- inclusion of a gender component in state strategies, plans, programs;
- constitutional and legal provision of equal rights and opportunities for men and women in national societies based on the harmonization of national legislation with international legal documents;
- the spread of state influence on the formation of gender ideology in the minds of residents of regions and states with the aim of eliminating patriarchal stereotypes and preventing discrimination based on gender;
- the formation of gender culture as a component of the culture of modern civilization;
- inclusion of the gender component by components in the political culture of the world community;
- filling the activities of political parties and public associations with gender content³¹.

The implementation of the principle of gender equality in Ukraine takes place primarily with the help of a mechanism that includes a state-legal mechanism and an organizational mechanism.

The state-legal mechanism includes the activities of the system of state authorities, which make up the institutional element of the mechanism for ensuring the equality of the rights of women and men, which within their powers adopt normative acts aimed at implementing the principle of gender equality.

The gender approach as a strategic direction should be implemented primarily through compliance by state authorities with the following conditions of their activity:

- 1) supporting the natural role that women play in sustainable development;

²⁹ Hrytsai I.O. The mechanism for ensuring the principle of gender equality: theory and practice: monograph. K.: "Hi-Tech Press", 2018. p. 28

³⁰ Hrytsai I.O. The mechanism for ensuring the principle of gender equality: theory and practice: monograph. K.: Hi-Tech Press, 2018. with. 6.

³¹ Kovalenko L.P., Nychiporenko K.Yu. Some problems of ensuring gender equality in Ukraine. Actual problems of the influence of the armed conflict in the East of Ukraine on the emergence and spread of gender-based violence and ensuring access to justice: *Coll. theses of sciences add. science and practice conf.* (Kyiv, September 18, 2020) / Edited by: M.G. Verbenskyi, V.O. Ryadinska, Yu.B. Irkha, O.I. barrel Kyiv: DNDI of the Ministry of Internal Affairs of Ukraine, 2020. 609 p. P. 84.

2) recognition that the results of the policy significantly affect the development of women and men as individuals;

3) ensuring conditions under which the views of women and men as participants in decision-making processes at all levels regarding key issues affecting their lives are equally taken into account;

4) ensuring equal access of women and men to public service;

5) ensuring equal participation in the fair distribution of resources between men and women;

6) giving women the right to personally determine their needs, express expectations, acquire professional skills, experience, social confidence on an equal basis with men;

7) the use of language in official documents and political statements that would be gender tolerant and did not have discriminatory expressions³².

The organizational mechanism involves activity non-governmental bodies, institutions, organizations, the results of which influence the implementation of gender policy. In our opinion, such bodies, institutions and organizations should include local self-government bodies, research institutions, political parties, public associations, mass media, etc.

It is the organizational mechanism for implementing gender equality that is particularly relevant in modern society and must meet the following requirements:

–ensuring effective decentralized planning, implementation and control in order to comprehensively involve public organizations and the public in the implementation of gender policy;

–include the necessary human, financial and other resources;

–to have a certain influence on the development by central authorities not only of gender policy, but also of policy in all spheres³³.

It should be agreed that both the state-legal mechanism and the organizational mechanism are extremely important, because they form a single comprehensive mechanism for implementing the principle of gender equality in Ukraine.

In this context, K. Levchenko emphasizes that "the mechanism of formation and implementation of any direction of policy at the state level is a set of state authorities, international, non-governmental, research organizations that are in close cooperation, have a coordinating body and jointly direct their activities to solve issues of development, promotion, implementation, control, evaluation, efficiency, legislative,

³² Kovalenko L.P., Nychiporenko K.Yu. Some problems of ensuring gender equality in Ukraine. Actual problems of the influence of the armed conflict in the East of Ukraine on the emergence and spread of gender-based violence and ensuring access to justice: *Coll. theses of sciences add. science and practice conf.* (Kyiv, September 18, 2020) / Edited by: M.G. Verbenskyi, V.O. Ryadinska, Yu.B. Irkha, O.I. barrel Kyiv: DNDI of the Ministry of Internal Affairs of Ukraine, 2020. 609 p. P. 84.

³³ Zadoenko K.O. Improvement of the organizational mechanism of formation and implementation of gender policy in Ukraine. *Public administration: theory and practice.* 2019. Issue 1(21). P. 6. URL:http://nbuv.gov.ua/UJRN/Patp_2019_1_9

scientific information, personnel, financial support of a certain sphere of state policy"³⁴.

Taking into account the above, it is possible to single out the following tasks, which must be performed by a comprehensive mechanism for the implementation of the principle of gender equality in Ukraine:

–defining the features of gender consciousness that is formed in society. To achieve this goal, it is necessary to involve various research organizations, the scientific and educational sector, which study modern gender issues³⁵;

–analysis of modern experience in the formation and implementation of both national gender policy and foreign countries with the prospect of implementing positive experience in domestic realities. It is desirable to conduct such an analysis involving relevant research organizations and research institutions, as well as public organizations (both national and international) that have experience in this field;

– this mechanism should be formed taking into account the features of modern gender consciousness and the results of the analysis of the content of directions for improving the state gender policy, which should be based on the principles of gender equality. Public and scientific organizations should play a key role in this;

– timely and effective provision of necessary resources: financial, material, intellectual, informational, etc³⁶;

– effectiveness of gender policy implementation. Gender groups and active public organizations play an important role here. In addition, the implementation of the mechanism for ensuring gender policy must necessarily be connected with appropriate gender education, which, in turn, will contribute to the further implementation of the policy itself, because gender education is positive, it affects the change of gender consciousness and the introduction of the ideology of equality. Indicators of the effectiveness of gender policy implementation in this context are: the number of educational programs, courses on gender education of the population; ratio of women and men in management positions; salary ratio of women and men; the level of unemployment and poverty of women and men³⁷.

The current legislation of Ukraine regulates the issue of authority of state authorities to introduce the principle of gender equality into state policy. First of all, the Law of Ukraine "On Ensuring Equal Rights and Opportunities of Women and Men" should be mentioned. With the adoption of this Law, the executive authorities received new gender-oriented tasks. In particular, Art. 4 of this Law provides for a

³⁴ Levchenko K.B. Gender policy in Ukraine: definition, formation, management: monograph. Kyiv: National. University of Internal Affairs of affairs, 2013. 343 p.

³⁵ Grabovska I.V. Source foundations of the study of parity (gender) democracy: Ukrainian and world context. URL: http://papers.univ.kiev.ua/ukrainoznavstvo/articles/Sources_grounds_of_the_investigation_Parity_democracy_Gender_democracy_Ukrainian_add_World_context_12970.pd.

³⁶ Gender policy in the state administration system: a textbook / M.M. Bilynska, L.V. Honyukova, L.O. Voronko and others; in general ed. M.M. Bilynska. Kyiv ; Zaporizhzhia: Print. World, 2011. P. 22.

³⁷ Zadoenko K.O. Improvement of the organizational mechanism of formation and implementation of gender policy in Ukraine. Public administration: theory and practice. 2019. Issue 1(21). P. 10. URL:http://nbuv.gov.ua/UJRN/Patp_2019_1_9

gender-legal examination of current legislation and draft regulations: "Gender examination is an analysis of current legislation, draft regulations, the result of which is the provision of a conclusion on their compliance with the principle of ensuring equal rights and opportunities for women and men"³⁸.

In this regard, the Cabinet of Ministers of Ukraine adopted Resolution No. 997 dated November 28, 2018, "Issues of Conducting Gender Legal Expertise", which approved the Procedure for Conducting Gender Expertise³⁹. In accordance with this resolution of the Cabinet of Ministers of Ukraine, the Ministry of Justice conducts a gender-legal examination of current legislation and draft legal acts in all areas of legislation related to human rights and freedoms.

This procedure, in particular, determines the mechanism of gender-legal examination of legislation and drafts of normative legal acts in all spheres of legislation.

The purpose of conducting a gender legal examination is:

- 1) carrying out a comprehensive study of legislation and draft legal acts and their compliance with international treaties of Ukraine, approved by the Verkhovna Rada of Ukraine, and resolutions of international conferences, international organizations, and human rights bodies regarding the observance of equal rights and opportunities for women and men;
- 2) preventing the adoption and existence of normative legal acts, the provisions of which do not correspond to the principle of ensuring equal rights and opportunities for women and men.

According to the results of the gender-legal examination of the legislation, the Ministry of Justice is preparing a conclusion. In addition, at the initiative of individuals, legal entities and public organizations, a public gender-legal examination of draft legal acts can be conducted⁴⁰.

It is necessary to pay attention that the gender-legal examination of the legislation is conducted by the Ministry of Justice not only with regard to the laws of Ukraine, but also the acts of the President of Ukraine, the Cabinet of Ministers of Ukraine and other normative legal acts.

Gender-legal examination of draft regulations is carried out by the Ministry of Justice during the legal examination⁴¹.

In the event that a legislative act is recognized as not in accordance with the principle of ensuring equal rights and opportunities for women and men, the Ministry

³⁸ On ensuring equal rights and opportunities for women and men: Law of Ukraine dated September 8, 2005 No. 2866-IV. URL: <https://zakon.rada.gov.ua/laws/show/2866-15>.

³⁹ The issue of conducting a gender-legal examination: Resolution of the Cabinet of Ministers of Ukraine dated November 28, 2018 No. 997. URL: <https://zakon.rada.gov.ua/laws/show/997-2018-%D0%BF#Text>

⁴⁰ The issue of conducting a gender-legal examination: Resolution of the Cabinet of Ministers of Ukraine dated November 28, 2018 No. 997. URL: <https://zakon.rada.gov.ua/laws/show/997-2018-%D0%BF#Text>

⁴¹ The issue of conducting a gender-legal examination: Resolution of the Cabinet of Ministers of Ukraine dated November 28, 2018 No. 997. URL: <https://zakon.rada.gov.ua/laws/show/997-2018-%D0%BF#Text>

of Justice sends a conclusion with substantiated comments to the body that adopted such an act. A copy of such a conclusion is also sent to the Ministry of Social Policy of Ukraine and the Cabinet of Ministers of Ukraine.

Such a mechanism for achieving gender equality, expanding the rights and opportunities of women as a gender-legal examination of legislative acts and drafts of normative-legal acts fully covers the process of improving the legislation of Ukraine. Carrying out this type of examination should have a positive effect on the creation of high-quality, modern legislation that meets international standards of compliance with human and citizen rights⁴².

However, it should be noted that there are currently no sociological studies and statistical information on the exercise of rights by women and men. There is also no gender analysis of the state budget, the existence of which would outline the entire gender imbalance in Ukraine.

The process of developing gender legislation continues, the Government and executive authorities are taking all possible measures to ensure gender equality in Ukrainian society as well.

On August 25, 2019, under the leadership of French President Emmanuel Macron, the leaders of the Group of Seven (G7) launched the Biarritz Partnership at a summit in Biarritz, France. The purpose of this partnership is to consolidate the efforts of the international community and strengthen responsibility for equality between women and men.

On September 11, 2020, Ukraine received the official status of a member of the "Biarritz Partnership" - an international initiative of equal rights and opportunities for all.

In accordance with the order of the Cabinet of Ministers of Ukraine dated December 16, 2020 No. 1578, Ukraine undertook the following commitments:

- 1) prevention of violence;
- 2) reduction of the wage gap between women and men;
- 3) development of barrier-free public space, friendly for families with children and less mobile groups;
- 4) creating more opportunities for men to take care of children;
- 5) teaching children the principles of equality between women and men⁴³.

It should also be emphasized that by the end of 2021, Ukraine plans to develop and approve the "Strategy for the Implementation of Gender Equality in Education by 2030". Therefore, the Ministry of Education and Science of Ukraine is one of the

⁴² Romanova N.V. Gender-legal expertise as a component of the mechanism for ensuring gender equality. *Bulletin of the Southern Regional Center of the National Academy of Legal Sciences of Ukraine*. 2019. No. 19. P. 44.

⁴³ On the approval of the plan of measures to implement the obligations of the Government of Ukraine, taken within the framework of the international initiative "Biarritz Partnership" to establish gender equality: Order of the Cabinet of Ministers of Ukraine dated 16.12.2020 No. 1578-r. URL: <https://www.kmu.gov.ua/npas/pro-zatverdzhennya-planu-zahodiv-z-realizaciyi-zobovyazan-uryadu-ukrayini-vzyatih-v-ramkah-t161220>

subjects of the "Biarritz Partnership" international initiative and fulfills its obligations to establish gender balance.

In general, educational activities on issues of gender equality are carried out in educational institutions in accordance with the Law of Ukraine "On Ensuring Equal Rights and Opportunities of Women and Men". In accordance with Part 3 of Art. 21 of this Law, the Ministry of Education and Science of Ukraine carries out an examination of educational programs, textbooks and manuals for educational institutions for compliance with the principle of ensuring equal rights and opportunities for women and men, preventing and countering gender-based violence⁴⁴.

The starting point for the introduction of gender equality in educational institutions is the principle of humanization and democratization of the educational process, the content of which is respect for women and men, the absence of violence, tolerance, equality between men and women, and the expansion of women's rights and opportunities.

Thus, we believe that all these steps towards the implementation of the principle of gender equality are a good start to the movement towards equality, the destruction of stereotypes and the creation of equal opportunities for everyone, regardless of gender.

Problems of implementation of the principle of equal rights men and women in Ukraine and the ways to solve them

Gender inequality to a certain extent is characteristic of all societies, regardless of the level of socio-economic development, state system or political system of the country. The different social roles that society assigns to women and men determine unequal opportunities for the realization of the rights of these gender groups in certain spheres of life: access to power, education, position on the labor market and opportunities to receive income, ownership of property and decision-making at the household level, etc.

As the analysis of the socio-professional structure of the population shows, it is women who make up more than two-thirds of professionals and specialists, which clearly indicates high educational and qualification achievements, the potential for professional activity, which may well be realized in more responsible senior management positions. However, the presence of gender inequality in access to power structures and the sphere of state decision-making in Ukraine is beyond doubt⁴⁵.

According to the latest report of the World Economic Forum, according to the index of gender inequality, Ukraine ranks 59th among 153 countries covered by this study⁴⁶. Experts, in particular, analyzed 153 countries, taking into account national

⁴⁴ On ensuring equal rights and opportunities for women and men: Law of Ukraine dated September 8, 2005 No. 2866-IV. URL: <https://zakon.rada.gov.ua/laws/show/2866-15>.

⁴⁵ Inequality in Ukraine: scope and possibilities of influence / edited by E.M. Libanova. Kyiv: Institute of Demography and Social Research named after M. V. Ptukha, National Academy of Sciences of Ukraine, 2012. p. 143.

⁴⁶ World Economic Forum Gender Gap Index Report 2020 URL: https://www3.weforum.org/docs/WEF_GGGR_2020.pdf

statistics, the level of achievements and opportunities of men and women in terms of economic participation, career prospects, political rights, health and life expectancy, education. Such a position indicates a significant inequality that exists in our country, which is important to correct.

Modern world realities indicate that the principle of gender equality is being abused more and more frequently and to a greater extent due to purely subjective factors that contradict generally accepted social morality, and most importantly - ordinary natural things⁴⁷.

The gender imbalance in the labor market, in receiving wages, in making state decisions makes it impossible to create comfortable conditions for the realization of the abilities of each person in all spheres of private, state and public life. After all, the absolute equality of men and women in a democratic society consists in providing them with the same opportunities to exercise their rights and fulfill their duties, as well as to protect their interests for equal coexistence in all spheres of life⁴⁸.

On the one hand, the principle of gender equality should serve as a basis for ensuring equal rights and opportunities for women and men, and on the other - not to in any way violate the moral principles of society, which have been formed for centuries.

Therefore, one should be extremely careful with the issue of gender equality. The danger lies in equating two incompatible concepts - discrimination based on gender and discrimination based on sexual orientation. The first concept has a natural and legal meaning that corresponds to the understanding of human honor and dignity, while the second one grossly contradicts socio-historical values, national traditions and public morality⁴⁹, with. 13].

As J. Cottier rightly observed, "Respect for the dignity of a woman and recognition of her equal rights with a man means equal rights regarding participation in cultural, economic, social and political life. However, the equality of rights achieved in this area must go hand in hand with the recognition of the special vocation of women; this equality should not harm a woman, motherhood and family"⁵⁰.

Analysis of the current socio-political and socio-economic situation of women and men in Ukraine indicates the presence of discrimination based on gender. Today, researchers state a violation of the principle of gender equality of men and women in access to social distribution.

Studies by economists and sociologists show that the economic situation of women is worse than that of men:

–feminization of poverty;

⁴⁷ Lvova O. The principle of equality in law: theory and practice: [monograph] / edited by N. Onishchenko. K.: Legal opinion, 2014. p. 12.

⁴⁸ Bukovynska N. Gender equality: a path to success or a threat to the future? Entrepreneurship, economy and law. 2017. No. 3. P. 194.

⁴⁹ Lvova O. The principle of equality in law: theory and practice: [monograph] / edited by N. Onishchenko. K.: Legal opinion, 2014. p. 13.

⁵⁰ Kotier J. Equal rights of men and women. Lexicon: discussion topics and ambiguous terms in the sphere of family, life and ethics. M.: Franciskantsev Publishing House, 2009. P. 690–692.

–performance of the maternal function often interferes with a woman's career and is not properly taken into account in further social security; women are more often discriminated against in employment;

–the number of women in managerial positions, especially at the highest levels of power, is much smaller than that of men; a similar trend is observed in the distribution of qualifications between female scientists and male scientists.

Today, gender stereotypes in the economic sphere, which are faced by almost every woman, are quite common. The most common stereotypes are the following:

– a man must provide for the family, therefore, for the same work, he must receive a higher salary than a woman;

–women by their nature are less oriented towards professional activity, more oriented towards family and children;

–a man by nature is a much better leader than a woman; women are less actively looking for work, etc.

It is these stereotypes of public consciousness that create the basis for the existence of gender inequality in Ukraine.

The principle of gender equality provides for equal legal status of women and men and equal opportunities for its implementation, which allows persons of both sexes to participate equally in all areas of society's life. This principle is a system of requirements aimed at ensuring equal opportunities for the realization of abilities without being tied to a certain social role status.

When studying the issue of gender equality, it is necessary to pay attention to the representation of both sexes in various spheres, in particular, in positions in the system of state authorities, to find out whether the ratio of the number of men and women meets the requirements of the fair involvement of representatives of both sexes.

Gender equality in the system of state authorities includes equal opportunities for admission to public service and election to elected positions, equal opportunities for career advancement, and equal pay for work performed equally. When determining the implementation of the principle of gender equality in the system of state authorities, it is necessary to pay attention to two main criteria - vertical and horizontal segregation with underrepresentation of one article, as a rule - women's⁵¹.

In 2015-2022, the introduction of quotas in Ukraine contributed to the growth of the representation of women in the Verkhovna Rada of Ukraine and local councils: in the Verkhovna Rada of Ukraine - up to 20.7 percent (according to the State Statistics Service of Ukraine), in regional councils - up to 27.8 percent, in city councils of cities of regional importance - up to 30.1 percent (according to the Ministry of Social Policy of Ukraine), in district councils - up to 34.3 percent.

The ranking positions of Ukraine in the Gender Inequality Index regarding women's political participation remain low (103rd place among 156 countries), in

⁵¹Kaganovska T.E., Semenenko T.O. The essence of the principle of gender equality in the system of public authorities of Ukraine. Bulletin of V. N. Karazin Kharkiv National University. "Law" series. 2021. No. 32. P. 36.

particular, 98th place - regarding the representation of women in the Parliament, 110th place - regarding the representation of women in senior management positions⁵².

The mentioned statistics demonstrate that such an approach to solving the problem of gender discrimination, which is reduced exclusively to the adoption of anti-discrimination legal norms, will not provide a solution to the "gender issue", does not stimulate the actual provision of gender equality in the system of state authorities.

One of the reasons for this problem is the imperfection of the current national legislation, because even the presence of gender-neutral legislation does not guarantee protection against violations of the principle of gender equality. As a result, the content of gender equality is broadened in order to achieve gender justice, and as of today, the existence of two mandatory and complementary components is recognized: anti-discrimination legislation and gender equality policy. Both elements are important, complement each other and should be regulated at the legislative level and implemented through the implementation of an effective state gender policy.

At the same time, practice shows that there is a problem of protecting men. In Ukraine, the average life expectancy of men is 10-12 years less than that of women, and, accordingly, 15 years less than in developed countries; men are more likely to suffer from industrial injuries and accidents; they adapt worse than women to a change in social status and lifestyle, as evidenced by the gender analysis of suicide; there is a need to develop special programs for the prevention of alcoholism and drug addiction among men, ensuring their reproductive health, etc⁵³.

As emphasized in the Gender Equality Strategy of the Council of Europe, "Despite the fact that progress is noticeable, and over the past decades the legal status of women in Europe has undeniably improved, the real achievement of equality between women and men in practice is still far away. Gender inequality and structural barriers exist in many areas, forcing women and men into their traditional roles and limiting women's ability to enjoy basic rights. Regular monitoring and research show. That progress in women's political participation, access to justice and the eradication of harmful gender stereotypes and sexism is very slow"⁵⁴.

To solve the problem of violation of the principle of equal rights of women and men in the field of employment in Ukraine, a new model of state employment policy is needed, which will provide for: equal opportunities for women and men for employment and career growth; fair remuneration; minimization of the shadow labor market, formal employment and wages; equal access of women and men to decision-making processes; development of mechanisms that will ensure mobility, flexibility

⁵²State strategy for ensuring equal rights and opportunities for women and men until 2030. URL: <https://www.msp.gov.ua/projects/709/?fbclid=IwAR1FVo8KtabLHY99Sc31UTG8dpJGsEI4mAbR4i1XeiuHIYC-yEy36xyLa0U>

⁵³ Kovalenko L.P., Nychiporenko K.Yu. Some problems of ensuring gender equality in Ukraine. Actual problems of the influence of the armed conflict in the East of Ukraine on the emergence and spread of gender-based violence and ensuring access to justice: *Coll. theses of sciences add. science and practice conf.* (Kyiv, September 18, 2020) / Edited by: M.G. Verbenskyi, V.O. Ryadinska, Yu.B. Irkha, O.I. barrel Kyiv: DNDI of the Ministry of Internal Affairs of Ukraine, 2020. 609 p. P. 85.

⁵⁴ Gender Equality Strategy of the Council of Europe for 2018-2023. URL:<https://rm.coe.int/prems-041318-gbr-gender-equality-strategy-2023-ukr-new2/16808b35a4>

and protection of women and men in the labor market; creation of conditions for employers' interest in preserving and creating jobs; introduction of a system of vocational training throughout life; creating conditions for the return and reintegration of migrant workers into the Ukrainian labor market.

We believe that one of the steps on the way to increasing the level of women's well-being on the part of the state should be the support of their entrepreneurial initiative. Our women are unique. And although a Ukrainian woman is famous in the world for her beauty, she is also a worker and a protector. In our country, women have never shied away from work - they always had time to work in the field, cook food, and keep the house clean, and they also sewed, embroidered, and whitewashed houses. Therefore, it seems incomprehensible why they were forced to find themselves in such an unfair situation today. They should be supported, they are worth supporting.

According to the State Employment Service, in 2018, almost 1,000 women started their own business and received one-time financial assistance for unemployment. Women entrepreneurs made up almost 50% of those. Who started their own business after receiving a one-time benefit. This perfectly illustrates the fact that the famous entrepreneurial streak and flair for management is inherent in both men and women.

The Ministry of Social Policy should undertake to ensure women's access to credit and promote women's entrepreneurship.

It is also necessary to point out that one of the conditions for Ukraine's accession to the European Union is to build it on the territory of a gender-balanced society, in the future - a gender democracy. "Gender democracy" involves the establishment of equality of rights, freedoms, duties, responsibilities and opportunities of men and women in the life activities of society, the state and their personal self-development.

The implementation of gender thinking in society must begin at an early age (kindergartens), including appropriate educational programs. At an early age, children receive some information and knowledge about gender equality through equal rights, equal opportunities, equal division of labor, equal responsibility and achievement, regardless of gender. Only from an early age, by changing the curricula and introducing new subjects related to the study of gender issues, we will be able to eradicate the stereotype that gender equality is purely female. The state must always remember that today they are small children, and tomorrow they are grown men and women who will defend their rights and parity in society⁵⁵.

Therefore, the prerequisite for building a successful competitive country with a gender-balanced society is the reform of legislative and educational activities, which will gradually change the attitude of society to the issue of parity between men and women in all spheres of human life and improve the position of women and men and their role in society.

Changing the gender stereotype in society is a priority of our state, because it is not enough to change only legislation, sign and ratify international documents, it is necessary for people to change themselves and change the country, introducing new

⁵⁵ Hrytsai I. The principle of gender equality: domestic experience and international standards. *NATIONAL LAW JOURNAL: THEORY AND PRACTICE*. 2018. No. 6. P. 15.

standards, applying the experience of the international community and foreign countries that have a positive long-term track record in this field experience.

Conclusions. As a result of the conducted scientific research, conducted on the basis of general and special methods and techniques of scientific knowledge, analysis of national legislation and international treaties, scientific works, it is possible to make some generalizations regarding the issue of ensuring the implementation of the constitutional principle of gender equality in Ukraine.

The gender policy of the state should be considered as a set of all organizational and legal means, measures and methods aimed at achieving equal rights and equal opportunities for women and men in the spheres of social life, a policy based on a fair approach to the place and role of the individual woman and man as equals in rights, freedoms, duties, opportunities and responsibility for actions.

The peculiarity of the formation of state gender policy in Ukraine is that it is built, firstly, on the basis of international legal acts ratified by Ukraine, and secondly, it is regulated by national legal acts on the equality of women and men. Thus, the legal regulation of the state gender policy of Ukraine is carried out by normative legal acts of two levels: national and supranational.

The principle of gender equality should be understood as a set of basic ideas and provisions determined by the specific historical conditions of the development of society, which objectify legal values in relation to the establishment of gender justice in all spheres of private, public and state life and ensure the development of the rule of law and civil society. The components of the principle of gender equality are freedom, justice, rule of law and legality.

During the last decade, our country managed to achieve some progress in the formation of gender equality policy. This is evidenced by bringing the domestic legislative framework into compliance with international standards, the creation of special authorized bodies and the development of a strong sector of non-governmental organizations whose activities are aimed at combating gender inequality.

The implementation of the principle of gender equality in Ukraine takes place primarily with the help of a mechanism that includes a state-legal mechanism and an organizational mechanism. The state-legal mechanism includes the activity of the system of state authorities, which within their powers adopt normative acts aimed at implementing the principle of gender equality. The organizational mechanism involves the activities of non-state bodies, institutions, and organizations, the results of which influence the implementation of gender policy.

The mechanism for the formation and implementation of any direction of policy at the state level is a set of state authorities, international, non-governmental, scientific research organizations that are in close cooperation, have a coordinating body and jointly direct their activities to solving issues of development, promotion, implementation, control, evaluation, efficiency, legislative, scientific information, personnel, financial support of a certain sphere of state policy.

A prerequisite for building a successful competitive country with a gender-balanced society is the reform of legislative and educational activities, which will

gradually change society's attitude to the issue of parity between men and women in all spheres of human life and improve the position of women and men and their role in society.

Changing the gender stereotype in society is a priority of our state, because it is not enough to change only legislation, sign and ratify international documents, it is necessary for people to change themselves and change the country, introducing new standards, applying the experience of the international community and foreign countries that have a positive long-term track record in this field experience.

References:

1. Bukovynska N. Gender equality: a path to success or a threat to the future? *Entrepreneurship, economy and law*. 2017. No. 3. P. 191-194.
2. Gender policy in the state administration system: a textbook / M.M. Bilynska, L.V. Honyukova, L.O. Voronko and others; in general ed. M.M. Bilynska. Kyiv ; Zaporizhzhia: Print. world, 2011. 132 p.
3. Grabovska I.V. Source foundations of the study of parity (gender) democracy: Ukrainian and world context. URL: http://papers.univ.kiev.ua/ukrainoznavstvo/articles/Sources_grounds_of_the_investigation_Parity_democracy_Gender_democracy_Ukrainian_add_World_context_12970.pdf. DOI : 10.32702/23066814.2022.4.128
4. Hrytsai I. The principle of gender equality: domestic experience and international standards. *NATIONAL LAW JOURNAL: THEORY AND PRACTICE*. 2018. No. 6. P. 13-16.
5. Hrytsai I.O. The mechanism for ensuring the principle of gender equality: theory and practice: monograph. K.: "Hi-Tech Press", 2018. 560 p.
6. Hrytsiak N. Formation of gender policy in Ukraine: problems of theory, methodology, practice: monograph. K.: Publishing House of NADU, 2004. 384 p.
7. The UN Millennium Declaration, adopted by the UN General Assembly on September 8, 2000. URL: https://zakon.rada.gov.ua/laws/show/995_621#Text.
8. Demetradze T.R. The constitutional principle of equal rights of women and men: concept, meaning, mechanism of its implementation and protection: autoref. thesis Ph.D. law of science Uzhhorod, 2015. 24 p.
9. State strategy for ensuring equal rights and opportunities for women and men until 2030. URL: <https://www.msp.gov.ua/projects/709/?fbclid=IwAR1FVo8KtabLHY99Sc31UTG8dpJGseI4mAbR4i1XeuHIYC-yEy36xyLa0U>
10. State strategy of regional development for 2021-2027: approved by the resolution of the Cabinet of Ministers of Ukraine dated August 5, 2020 No. 695. URL: <https://zakon.rada.gov.ua/laws/show/695-2020-%D0%BF#Text>
11. The Universal Declaration of Human Rights, adopted by the UN General Assembly on December 10, 1948. URL: https://zakon.rada.gov.ua/laws/show/995_015#Text
12. Zadoenko K.O. Improvement of the organizational mechanism of formation and implementation of gender policy in Ukraine. *Public administration: theory and practice*. 2019. Issue 1(21). URL: http://nbuv.gov.ua/UJRN/Patp_2019_1_9
13. World Economic Forum Gender Gap Index Report 2020 URL: https://www3.weforum.org/docs/WEF_GGGR_2020.pdf
14. Kaganovska T.E., Semenenko T.O. The essence of the principle of gender equality in the system of public authorities of Ukraine. *Bulletin of V. N. Karazin Kharkiv National University. "Law" series*. 2021. No. 32. P. 33-38. DOI: <https://doi.org/10.26565/2075-1834-2021-32-05>
15. Kovalenko L.P., Nychiporenko K.Yu. Some problems of ensuring gender equality in Ukraine. Actual problems of the influence of the armed conflict in the East of Ukraine on the emergence and spread of gender-based violence and ensuring access to justice: *Coll. theses of sciences add. science and practice conf.* (Kyiv, September 18, 2020) / Edited by: M.G. Verbenskyi, V.O. Ryadinska, Yu.B. Irkha, O.I. barrel Kyiv: DNDI of the Ministry of Internal Affairs of Ukraine, 2020. 609 p. P. 81-88.

16. UN Convention "On the Elimination of All Forms of Discrimination Against Women" dated 18.12.1979 URL: https://zakon.rada.gov.ua/laws/show/995_207#Text
17. The Constitution of Ukraine: adopted at the fifth session of the Verkhovna Rada of Ukraine on June 28, 1996. URL: <http://zakon5.rada.gov.ua/laws/show/254к/96-вр>.
18. Kotier J. Equal rights of men and women. Lexicon: discussion topics and ambiguous terms in the sphere of family, life and ethics. M.: Franciskantsev Publishing House, 2009. P. 690–692.
19. Levchenko K.B. Gender policy in Ukraine: definition, formation, management: monograph. Kyiv: National. University of Internal Affairs of affairs, 2013. 343 p.
20. Lvova O. The principle of equality in law: theory and practice: [monograph] / edited by N. Onishchenko. K.: Legal opinion, 2014. 300 p.
21. Inequality in Ukraine: scope and possibilities of influence / edited by E.M. Libanova. Kyiv: Institute of Demography and Social Research named after M. V. Ptukhy, National Academy of Sciences of Ukraine, 2012. 404 p.
22. Beijing Declaration: adopted at the Fourth World Conference on the Status of Women on September 15, 1995. URL: https://zakon.rada.gov.ua/laws/show/995_507#Text.
23. The issue of conducting a gender-legal examination: Resolution of the Cabinet of Ministers of Ukraine dated November 28, 2018 No. 997. URL: <https://zakon.rada.gov.ua/laws/show/997-2018-%D0%BF#Text>
24. On ensuring equal rights and opportunities for women and men: Law of Ukraine dated September 8, 2005 No. 2866-IV. URL: <https://zakon.rada.gov.ua/laws/show/2866-15>.
25. On the principles of preventing and countering discrimination in Ukraine: Law of Ukraine dated September 6, 2012 No. 5207-VI. URL: <https://zakon.rada.gov.ua/laws/show/5207-17>.
26. On the approval of the plan of measures to implement the obligations of the Government of Ukraine, taken within the framework of the international initiative "Biarritz Partnership" to establish gender equality: Order of the Cabinet of Ministers of Ukraine dated 16.12.2020 No. 1578-r. URL: <https://www.kmu.gov.ua/npas/pro-zatverdzhennya-planu-zahodiv-z-realizaciyi-zobovyazan-uryadu-ukrayini-vzyatih-v-ramkah-t161220>.
27. On the recommendations of the participants of the parliamentary hearings regarding the implementation of the UN Convention on the Elimination of All Forms of Discrimination against Women in Ukraine: Resolution of the Verkhovna Rada of Ukraine dated July 12, 1995 No. 298/95-BP. URL: <https://zakon.rada.gov.ua/laws/show/298/95-%D0%B2%D1%80#Text>
28. Protocol No. 12 to the Convention on the Protection of Human Rights and Fundamental Freedoms (ETS No. 177) dated 04.11.2000 No. 12. URL: https://zakon.rada.gov.ua/laws/show/994_537
29. Romanova N.V. Gender-legal expertise as a component of the mechanism for ensuring gender equality. *Bulletin of the Southern Regional Center of the National Academy of Legal Sciences of Ukraine*. 2019. No. 19. P. 38-46.
30. Gender Equality Strategy of the Council of Europe for 2018-2023. URL: <https://rm.coe.int/prems-041318-gbr-gender-equality-strategy-2023-ukr-new2/16808b35a4>
31. Modern dictionary of foreign words: about 20,000 words and phrases / compiled by: O.I. Skopnenko, T.V. Tsybalyuk Kyiv: Dovira, 2016. 789 p.
32. Association Agreement between Ukraine, on the one hand, and the European Union, the European Atomic Energy Community and their member states, on the other hand, dated September 16, 2014. Official Gazette of Ukraine. 2014. No. 75. Art. 2125.
33. Millennium Development Goals. Ukraine-2013: National report. K.: Ministry of Economic Development and Trade of Ukraine, 2013. 178 p. URL: <C:/Users/Asus/Downloads/MDGs%20Progress%20Report%20Ukraine%202013%20ukr.pdf>
34. Shcherbak N. V. International standards on gender equality and their implementation in Ukraine (under the conditions of public administration reform). Law and public administration. 2020. No. 4. P. 153-165. DOI <https://doi.org/10.32840/pdu.2020.4.22>

СОЦІАЛЬНА БЕЗПЕКА, КРИЗА В КОНТЕКСТІ ДОСЯГНЕННЯ ЦІЛЕЙ СТАЛОГО РОЗВИТКУ

Viktoriya V. Martynets

Candidate of Sciences in Economics (Ph.D.),
Associate Professor, Senior Lecturer of
Department of Management, Sumy State
University, Ukraine
v.martynets@management.sumdu.edu.ua
<https://orcid.org/0000-0002-6932-9790>

Анотація. Воєнний конфлікт в Україні негативно впливає на досягнення цілей сталого розвитку. Проаналізовані наукових підходів до вивчення поняття «соціальна безпека» та умови її забезпечення: філософський, функціональний, змістовний, організаційний, процесуальний. Проведена макроекономічна діагностика за такими показниками: ВВП, інфляція, зайнятість. Розглянуто тенденції розвитку промисловості, оптової та роздрібною торгівлі, будівництва, сільського господарства, транспорту. Проаналізована демографічна ситуація в Україні. В умовах воєнного стану виявлені очікуванням та пріоритети бізнесу та населення країни. Запропоновані наступні вектори досягнення цілей сталого розвитку: створення низьковитратної, ефективної, конкурентоспроможної економіки; підвищення рівня та якості життя населення; збалансування інтересів економічної та екологічної систем. Результати дослідження можуть бути корисними для розробки антикризових програм.

Вступ. На Саміті ООН в 2015 році була ухвалена Резолюція «Перетворення нашого світу: порядок денний у сфері сталого розвитку до 2023 року». Державами було визначено основний напрям світу, який спрямований на економічне зростання, раціональне природокористування та задоволення соціальних потреб. Україна, як країна-член ООН взяла на себе відповідальність досягти цілей сталого розвитку до 2030 року.

Сутність сталого розвитку полягає в отриманні економічної та соціальної вигоди від діяльності всіх сфер національної економіки за умови узбережжя довкілля та раціональним поводженням з відходами. Досягнення сталого розвитку означає не лише зростання макроекономічних показників, а також забезпечення соціальної безпеки населення.

Воєнний конфлікт негативно вплинув на економіку, суспільство, навколишнє середовище та став суттєвою загрозою досягнення цілей сталого розвитку.

Основними показниками, на основі яких можна робити висновки, щодо соціально-економічного розвитку країни є: валовий внутрішній продукт, індекс споживчих цін, рівень зайнятості, рівень безробіття, облікова ставка НБУ, обсяг експорту, обсяг імпорту, доходи населення та інші. Також при оцінці соціально-економічного розвитку країни необхідно враховувати стан забезпечуючи сфер національної економіки: промисловості, будівництва, сільського господарства, оптової та роздрібною торгівлі, транспорту.

Протягом багатьох років в Україні підтримується сировинний тип економіки. Основним недоліком цього типу економіки є те, що вона не виробляє достатньої доданої вартості, як результат негативний торговий баланс та низький рівень доходу на душу населення. Серед кризових факторів, які визначають тенденції соціально-економічного розвитку України необхідно зазначити: старіння виробничого капіталу, втрата ринків збуту, низька конкурентоспроможність національного виробника, зростання внутрішнього та зовнішнього боргу, дисбаланс між реальним та фінансовим секторами економіки, низький рівень конкурентоспроможності та капіталізації банківської системи, некомпетентність та деструктивні дії уряду, «тінізація» економіки, корупція та інші.

Досліджуючи процеси соціально-економічного розвитку сьогодення доцільно зазначити, що в національній економіці спостерігаються депресивні процеси та песимістичні настрої суспільства.

Для відновлення України та переходу на новий етап соціально-економічного розвитку необхідний час, кваліфіковані людські ресурси, тобто професіонали своєї справи, технологічне та технічне переоснащення провідних сфер діяльності, ноу-хау, фінансові ресурси. Забезпеченню економічному зростанню також сприяє ефективна бюджетна, податкова, митна та грошово-кредитна політика.

В умовах воєнного конфлікту досягнення цілей сталого розвитку необхідно розглядати не лише як поєднання та оцінку результатів економічних, соціальних та екологічних складових, але й забезпечення національної безпеки взагалі та її складових зокрема.

Мета роботи полягає в визначенні впливу кризових процесів на забезпечення соціальної безпеки та аналізу кризи національної економіки в контексті досягнення цілей сталого розвитку.

Для досягнення поставленої мети були поставлені наступні завдання: проаналізувати наукові підходи до визначення сутності, складових, умов забезпечення соціальної безпеки через призму розвитку суспільства та економіки; використовуючи аналітичні дані та результати соціологічних досліджень виявити тенденції соціально-економічного розвитку в сучасних умовах функціонування країни.

Соціальна безпека через призму суспільного та економічного розвитку

На сучасному етапі соціально-економічного розвитку відбувається реформування системи публічного управління «від бюрократичного патерналізму до представництва територіальних громад»¹ й активного залучення громади до вирішення суспільно-економічних проблем на різних рівнях публічного управління. Глобальною та явною проблемою розвитку системи публічного управління залишається відсутність взаємодії між

¹ Решота О. А. Особливості розвитку публічного управління в Україні: сучасні тенденції та проблеми. *Державне управління: удосконалення та розвиток*. 2020. №3. DOI: 10.32702/2307-2156-2020.3.37

державними інституціями, бізнесом, наукової спільнотою та суспільством. З нашої точки зору, лише зазначений симбіоз може дати поштовх до дій та позитивний результат соціально-економічного розвитку. В інституційному полі на державу покладено ряд функцій: економічна, політична, правоохоронна, гуманітарна, інформаційна, охоронна здоров'я населення, оборонна та інші. З метою виконання цих функцій державні інституції мають виконувати не лише контролюючу та регулюючу роль, а також одночасно виступати у ролі співробітництва та партнерства. Саме держава забезпечує сприятливе інституційне середовище для розвитку бізнесу, науки та освіти, суспільства. Серед позитивних тенденцій розвитку системи публічного управління та адміністрування можна зазначити формування нової публічної служби, діяльність якої спрямована на надання якісних адміністративних послуг в різних сферах суспільного життя. Доцільно також зазначити, про важливу роль науки та освіти, саме завдяки науці створюються інноваційний продукт та забезпечується конкурентоспроможність на мікро і макро рівнях на внутрішньому та зовнішньому ринках. Метою бізнесу є не лише максимізація прибутку, але й виконання соціальною функції. Перед економічною системою постає ряд задач, а саме: забезпечення системного і комплексного соціально-економічного розвитку, створення робочих місць та забезпечення гідних умов праці, розв'язання науково-технічних проблем, застосування клієнто орієнтованого підходу, прийняття активної участі у соціальних проектах. Громадянське суспільство представлене добровільними формуваннями громадян, які формують інституціональну структуру з метою відстоювання та захисту прав, інтересів громадян та вирішення суспільних питань і проблем.

Завдяки злагодженій взаємодії та партнерським відносинам між державними інституціями, бізнесом, наукової спільнотою та громадянським суспільством, а також стійкості, збалансованості, розвитку соціально-економічної системи відбувається забезпечення національної безпеки.

Тлумачний словник української мови визначає безпеку «як стан, коли кому-, чому-небудь ніщо не загрожує»². Згідно із Законом України «Про національну безпеку України» національна безпека України трактується, як «захищеність державного суверенітету, територіальної цілісності, демократичного конституційного ладу та інших національних інтересів України від реальних та потенційних загроз»³. На основі положень статті 3 Конституції України «Людина, її життя і здоров'я, честь і гідність, недоторканність і безпека визнаються в Україні найвищою соціальною цінністю»⁴, ми можемо говорити, що однією з складових національної безпеки є соціальна безпека, оскільки при формуванні політики забезпечення національної безпеки України мають враховуватися пріоритети та ризики розвитку соціальної сфери.

² Грінченко Б.Тлумачний словник української мови: у 4 т. К. 1907—1909. Т. 1. С. 43

³ Про національну безпеку України: Законом України від 21.06.2018. Дата оновлення: 15.06.2022. URL: <https://zakon.rada.gov.ua/laws/show/2469-19#Text>(дата звернення: 10.02.2023).

⁴ Конституція України : офіц. текст. Київ : КМ, 2015. 98 с.

Соціальну безпеку розглядають на різних рівнях управління: національному, регіональному, мікро рівні. На національному рівні соціальна безпека залежить від соціальної політики держави, що спрямована на розвиток соціальної сфери, забезпечення соціального захисту, підвищення добробуту населення. На регіональному рівні необхідно зазначити про соціально-економічну диверсифікацію регіонів, що впливає на соціальну безпеку. Особливу увагу необхідно приділити забезпеченню соціальної безпеки в селах. Це і проблеми працевлаштування, розвитку соціальної та житлової сфер, небажання молоді жити в селі. На рівні організації соціальна безпека розглядається як складова економічного розвитку. На мікрорівні персонал – є основним ресурсом організації від якого залежить ефективність функціонування організації. Менеджмент організації повинен забезпечити соціальний захист та надати соціальні гарантії персоналу. Соціальна безпека – крім зазначених рівнів ряд науковців^{5 6 7} розглядають на рівні міста в контексті зменшення загроз розвитку соціально-орієнтованого міста та впливу на економічні показники розвитку міста. З нашої точки зору, в умовах децентралізації доцільно виділити соціальну безпеку територіальної громади. Яка повинна забезпечуватися через реалізацію соціальної функції: розвиток соціальної сфери, вирішення житлових проблем для мешканців територіальної громади, забезпечення роботою та гідною оплатою праці.

На сьогодні не існує єдиного підходу до визначення, сутності, складових поняття «соціальна безпека», крім того термін «соціальна безпека» також не закріплений на законодавчому рівні. Досліджуючи проблему соціального розвитку автори монографії «Концептуальні основи соціоекологіоекономічної безпеки»⁸ виділили низку таких наукових підходів до вивчення поняття «соціальна безпека»: філософський, функціональний, змістовний, організаційний, процесуальний.

Філософський підхід до вивчення поняття «соціальна безпека» був досліджений в працях Платона, Демокрита, Аристотеля, Цицерона, Гоббса, Руссо, Лока, Канта

В трактаті Платона «Держава» йде мова про «справедливу» державу, завдяки філософським роздумам визначається та порівнюється, що таке «справедливість» та «несправедливість». Сократ і Адімант обговорюють чому держави змушені вести війни і яка роль воїнів та правоохоронців в забезпеченні безпеки держави. Досконала держава може стати тоді коли до влади прийдуть філософи і будуть впроваджені встановлені ними закони.

⁵ Кальницька, М. А. (2017). Соціальна безпека: поняття та рівні дослідження. *Глобальні та національні проблеми економіки*. 2017. (17). С. 566-571.

⁶ Жадан Є. Дослідження категоріального апарату у сфері управління соціальною безпекою міста. *Державне управління та місцеве самоврядування*. 2014. Вип. 4. С. 3–1

⁷ Халецька А.А. Формування державної політики соціального захисту населення в умовах макроекономічної рівноваги : автореф. дис. д-ра держ. упр. : 25.00.02. К. 2010. 42 с.

⁸ Концептуальні основи соціоекологіоекономічної безпеки: колективна монографія / за заг. ред. дра екон. наук, проф. Л. М. Черчик. Луцьк, 2018. 496 с.

Демокрит був прихильником демократичного державного ладу, він стверджував, що безпека є обов'язковою складовою держави, запорукою добробуту держави є закон.

У книзі «Політика» Аристотель критикує ідеальну державу Платона. Значну роль приділяє проблемі громадянства. Основними учасниками держави виступають саме громадяни. В залежності від кількості громадян в державі Аристотель виділив три форми правління: царська влада, аристократія, політія та п'ять елементів, які становлять основу держави: селяни, ремісники, торговці, чиновники – раціонально керують державою, військові. Владу в державі Аристотель поділив на законодавчий орган, посадовий орган, судовий орган. Саме законодавчому органу відведена роль забезпечення як безпеки держави, так і соціальної безпеки.

Давньоримський політичний діяч видатний оратор, філософ і літератор Цицерон стверджував, що державу утворюють люди, які мають спільний погляд в питаннях права та спільні інтереси. Потреба у безпеці є природною потребою живих істот. Прагнення захищатися, захищати своє життя, уникати небезпеки, здобувати все необхідне для нормального життя є природною потребою всіх живих істот.

Англійський філософ Гоббс виділив три типи держави: монархія, аристократія, демократія. Гоббс вважає, що влада держави повинна виконувати не лише поліцейсько-охоронні функції. Держава виступає гарантом свободи громадян. Функціонування як суспільства так і політичної влади відбувається в правовому полі яке відповідає основним моральним законам, людським цінностям, «природним законам».

Прихильник договірної теорії походження держави Руссо, стверджував, що держава це результат договору вільних та рівних людей, лише влада та законність гарантують безпеку.

Локк конституційну монархію вважав найкращою формою правління. У своїй праці «Два трактати про державне правління» довів необхідність поділу гілок влади на законодавчу, виконавчу та федеративну, або союзну. Особлива роль відвів законодавчий гілці влади, оскільки у людей часто виникають потреби захисту своїх прав і власності, це можливо забезпечити саме завдяки законам та законодавчій владі.

Держава за Кантом – це об'єднання великої кількості людей, які підпорядковані моральним та правовим принципам. Саме держава виступає гарантом безпеки та справедливості.

Філософський підхід дає можливість проаналізувати проблему соціальної безпеки в історичному ракурсі. Досліджуючи питання безпеки з позиції філософського підходу можна зробити висновок, що держави утворюються завдяки таким природним потребам людей, як слабкість, страх, потребі жити разом. Закон і держава є основними гарантами безпеки громадян.

Питання безпеки далі були досліджені вченим з позиції функціонального підходу, що об'єднує в собі погляди вчених розвинутих в мотиваційних теоріях. Одним з перших науковців який дослідив потреби в цілому та потреби в безпеці

зокрема був Маслоу. Саме незадоволені потреби спонукають людей до дій. Потреби людей мають динамічний характер, на місце задоволеною потреби постає незадоволена потреба. Людина одночасно мають кілька видів потреб, які прагне задовольнити і які взаємодіють між собою. Процес задоволення за Маслоу потреб відбувається від нижчого до вищого рівня. Маслоу виділив п'ять ієрархічних груп потреб: фізіологічні потреби, потреби безпеки, потреби належності й причетності, потреби визнання і самоствердження, потреби самовираження. Потреби безпеки відповідно до піраміди Маслоу пов'язані з прагненням і бажанням людини досягти стабільного та комфортного способу життя, упевненості в майбутньому. Для таких людей важливими є соціальні гарантії: зайнятість, доступна і якісна освіта та медицина, пенсійне забезпечення не лише в короткостроковій перспективі, а й в майбутньому. Задоволення зазначених потреб безпеки залежить не лише від прагнень та бажань самої людини, але вагому роль в задоволенні цих потреб відіграє людина.

Між пірамідою Маслоу можна провести паралель з двофакторною теорією Герцберга. На основі проведеного опитування двохсот інженерів і службовців Герцбер та його колеги виявили фактори, які впливають на діяльність людини і спонукають її до праці. Ці фактори були розділені на гігієнічні та мотиваційні. Гігієнічні фактори пов'язані з навколишнім середовищем в якому відбувається трудова діяльність і є необхідними умовами з боку роботодавців для забезпечення самої діяльності. Мотивуючі фактори це ті фактори, які є мотиваторами і спонукають працівників до підвищення ефективності праці. Серед гігієнічних факторів виділяють і безпеку праці, а також низку таких елементів, як: комфортні умови праці, графік роботи, оплата праці, заходи у сфері соціального забезпечення працівників. Як підсумок можна зробити висновок, що в теорії Герцберга соціальна безпека розглядається як безпека людини в процесі трудової діяльності яку має забезпечити роботодавець.

Відповідно до теорії мотивації Альдерфера було виділено три групи потреб: потреби існування (фізіологічні потреби і потреби в безпеці), потреби зв'язку відображають соціальну природу людини (соціальні потреби, потреби у самовираженні), потреби зростання (потреби у саморозвитку та професійному зростанню). В теорії Альдерфера аналогічно як і в теорії Маслоу та в теорії Герцберга потреби в безпеці розглядаються як первинні потреби людини.

Отже, в теоріях мотивації соціальна безпека відноситься до первинних потреб і розглядається як безпека людини в процесі її трудової діяльності і є гарантією забезпечення соціального захисту який має надати роботодавець.

Сутність змістовного підходу полягає в тому, що науковці при розгляді поняття «соціальна безпека» розглядають її сутність, структуру, складові.

З економічної точки зору Варналій З. С. соціальну безпеку розглядає, як багаторівневу систему: соціальна безпека людини (нанорівень): безпека життєдіяльності, безпека реалізації загальносоціальних цінностей, безпека гідного рівня життя, безпека соціального середовища, психологічна та психічна безпека, самозахист, самозбереження, саморозвиток тощо; соціальна безпека суб'єкта господарювання (мікрорівень): безпека трудового потенціалу, соціальна

відповідальність, розвиток соціальної інфраструктури, наближення рівня оплати праці до європейських стандартів, залучення працівників до корпоративного управління тощо; соціальна безпека регіону (мезорівень): безпека збалансованого соціального розвитку регіону, безпека соціальної сфери регіону, безпека ринку праці населення регіону, міграційна безпека в регіоні тощо; соціальна безпека держави (макрорівень): безпека соціальної та гуманітарної сфери, безпека трудових ресурсів потенціалу, безпека ринку праці країни, соціальне партнерство, соціальна солідарність усіх верств населення, система соціального захисту людей, їх прав і свобод тощо; глобальна соціальна безпека (мегарівень): безпека життя людей на планеті, безпека навколишнього середовища, міграційна безпека, подолання бідності та голоду, захист прав та свобод людини, розв'язання мирним шляхом міжнародних, міждержавних конфліктів тощо⁹.

Є. Ніколаєв виділяє соціальну безпеку держави, суспільства та людини. Соціальну безпеку людини розглядає через призму якості життя (охорона здоров'я, харчування, одяг, житло та умови проживання, сім'я та дитинство, освіта, культура та мистецтво, комунікації та зв'язок, вільне пересування, подорожі, туризм, вільний доступ до інформації, дозвілля та відпочинок) та рівень життя (показники соціального розвитку, прожитковий мінімум, мінімальна і середня, номінальна і реальна заробітна плата, доходи і витрати населення, зростання споживчих цін, заборгованість із виплати заробітної плати)¹⁰.

Відповідно до функціонального призначення виділяють наступні елементи соціальної безпеки: безпека проживання, безпека харчування, безпека зайнятості, безпека навчання, безпека відпочинку, особиста безпека, криміногенна безпека, безпека здоров'я¹¹.

Згідно організаційного підходу науковці виявляють взаємодію між суб'єктом та об'єктом системи соціальної безпеки. Основним суб'єктом соціальної безпеки є держава. Об'єктом соціальної безпеки є людина, її права та свободи у соціальному середовищі життєдіяльності суспільства. Людина виступає основною рушійною силою економічного розвитку. Для забезпечення економічного розвитку на рівні держави необхідно створити безпекові соціальні умови.

Держава виконує соціальну функцію, одним з напрямів якої полягає у забезпеченні соціальної безпеки¹².

⁹ Варналій З. С. Соціальна безпека людини як об'єкт дослідження економічної безпекології. *Економічний вісник університету*. 2022. Випуск № 52. С. 90-97.

¹⁰ Ніколаєв Є. Соціальна безпека у традиції нехтування гуманістичними цінностями. *Політичний менеджмент*. 2011. С. 60-75

¹¹ Соціальне підприємництво та соціально відповідальний бізнес в системі забезпечення соціальної безпеки населення : Монографія / Н. В. Коленда, А. М. Колосок, А. О. Черчик, Л. М. Черчик. Луцьк, 2017. – 136 с.

¹² Білоус І. І. Поняття соціальної безпеки та її роль в системі національної безпеки держави. *Ефективна економіка*. 2019. № 3. – URL: <http://www.economy.nayka.com.ua/?op=1&z=6955> (дата звернення: 5.03.2023). DOI: 10.32702/2307-2105-2019.3.41

Виконання соціальної функції держави спрямовано на: забезпечення соціальних гарантій, охорони здоров'я, освіти та нормальних умов життя населення країни. Соціальна держава орієнтована на інтереси суспільства. Соціальну функцію держава реалізує через такий інструмент, як соціальна політика, що полягає у забезпеченні соціального захисту та соціальних гарантій. Соціальна політика держави реалізується у сфері доходів населення та зайнятості, гуманітарної, житлової, молодіжної сферах та інших сферах через соціальні програми, які спрямовані на вирішення соціальних проблем з метою підвищення якості життя населення країни. Ефективність соціальної політики доцільно вимірювати, як мінімум за двома напрямками: по-перше економічно обґрунтованих розмірів соціальних виплат та їх своєчасній виплаті, по-друге оцінці якості та доступності соціальних послуг. Аналізуючи бюджет 2023¹³ в цілому, та соціальну складову зокрема, пріоритетними видатками є: національна безпека і оборона країни, що складає 1 141,1 млрд грн або 18,2 % ВВП; соціальний захист та забезпечення – 447,6 млрд грн; підтримка ветеранів – 6,8 млрд грн; освіта – 156 млрд грн; охорона здоров'я – 176,1 млрд грн.

З точки зору організаційного підходу соціальну безпеку можна розглядати через призму функціонування інституту соціального партнерства.

Соціальне партнерство представляє цілісну систему взаємодії трьох елементів: держави, роботодавця, найманого працівника. Проявом соціального партнерства на макрорівні є соціальна політика, тоді як на мікрорівні – кадрова політика організації. Багаторівнева співпраця держави, роботодавця, найманого працівника сприяє розвитку суспільства без соціальних конфліктів. На сьогодні роботодавці відстоюють корпоративні економічні інтереси і не є соціально відповідальними. Бізнес-компанії здійснюють значний вплив на економічну та екологічну ситуацію, інфраструктуру, зайнятість населення територіальної громади. Впровадження концепції соціально відповідального бізнесу дає можливість збалансувати інтереси сторін системи соціального партнерства. Ведення соціально відповідального бізнесу надає певні переваги для компанії: позитивна репутація, розширення ринків збуту, підвищення капіталізації, залученню інвестицій.¹⁴

В 2020 році було схвалено концепцію реалізації державної політики у сфері сприяння розвитку соціально відповідального бізнесу в Україні на період до 2030 року¹⁵. В концепції визначені основні напрями розвитку соціально відповідального бізнесу: у сфері охорони навколишнього природного середовища, у сфері зайнятості населення, у розвитку трудових відносин. Відповідно до зазначених напрямів сферу зайнятості населення можна розглядати, як соціальне партнерство на макрорівні, сферу розвитку трудових відносин, як соціальне партнерство на макрорівні. Сфера зайнятості населення включає співпрацю між бізнесом, освітою та населенням громади. Бізнес

¹³ Бюджет 2023 року. URL: https://mof.gov.ua/uk/budget_2023-582 (дата звернення: 10.03.2023).

¹⁴ Соціальне партнерство як запорука здорового розвитку бізнесу та суспільства. URL: <https://gurt.org.ua/articles/33704/bull/?order=comments> (дата звернення: 5.03.2023).

¹⁵ Верховна Рада України. URL: <https://zakon.rada.gov.ua/laws/show/66-2020-%D1%80#Text> (дата звернення: 1.03.2023).

створює нові робочі місця, освіта надає бізнесу кваліфікований персонал, сприяє навчанню протягом життя та підтримці обдарованої молоді, населення громади отримує від такої співпраці економічну і соціальну вигоду.

У сфері розвитку трудових відносин відбувається співпраця між роботодавцями, профспілками та найманими робітниками. Соціально відповідальний роботодавець впроваджує справедливую систему мотивації і надає соціальний пакет, створює безпечні та ергономічних умов праці, сприяє працевлаштуванню молоді та професійному розвитку персоналу. Відповідно до Закону України «Про професійні спілки, їх права та гарантії діяльності»¹⁶ метою діяльності профспілок є «здійснення представництва та захисту трудових, соціально-економічних прав та інтересів членів профспілки». Профспілки в системі соціального партнерства виступають як сторони соціального діалогу і держава має бути зацікавлена в посиленні їх ролі. Гідна оплата праці, комфортні та безпечні умови праці, захищеність найманого працівника підвищують продуктивність праці та конкурентоспроможність організації. Таким чином, соціальне партнерство спрямоване на забезпечення паритету між державою, роботодавцем, найманим працівником, підвищення ефективності соціальної держави та ведення соціально відповідального бізнесу.

Розглядаючи процесуальний підхід науковці акцентують увагу на чинниках, що впливають на рівень національної безпеки: загрози, виклики, ризики.

Структура національної економіки формується без урахування потреб та інтересів суспільства, що негативно впливає на забезпечення нормальних умов життя. Фахівцями виділено чотири групи небезпек, які впливають на середовище життєдіяльності людини: техногенні, природні, соціально-політичні, комбіновані. Враховуючи ці небезпеки реальну загрозу соціальній безпеці становлять такі явища, як бідність, значна майнова диференціація, еміграції молоді до більш розвинених країни.¹⁷

Серед пріоритетних напрямів держави із забезпеченням соціальної безпеки експерти виділяють попередження та мінімізацію зовнішніх та внутрішніх загроз. Основними перешкодами та загрозами, що гальмують укріплення соціальної безпеки були виділені наступні: високий рівень корумпованості та недостатня компетентність керівників державних органів національної безпеки – 60 %, недостатня соціальна спрямованість державної політики – 56 %, низький рівень патріотичності управлінської еліти – 47%, недовіра громадян до органів державної влади – 42%; поширення тінізації економіки на соціальну сферу 41%¹⁸.

¹⁶ Про професійні спілки, їх права та гарантії діяльності: Закону України від 15.09.1999. Дата оновлення: 19.08.2022. URL: «Про професійні спілки, їх права та гарантії діяльності» URL: <https://zakon.rada.gov.ua/laws/show/1045-14#Text> (дата звернення: 10.02.2023).

¹⁷ Гарашук О.В. Соціальна складова національної безпеки та сталого розвитку в умовах глобалізації. *Економічний аналіз*. 2017. Т. 27. № 1. С. 28-34.

¹⁸ Стан та перспективи соціальної безпеки в Україні: експертні оцінки: монографія / О. Ф. Новікова, О. Г. Сидорчук, О. В. Панькова [та ін.] / Львівський регіональний інститут державного управління НАДУ; НАН України, Інститут економіки промисловості. К.; Львів: ЛРІДУ НАДУ, 2018. 184 с.

Аналізуючи загрози та виклики соціальної безпеки Гаймур К. стверджує, що не всі виклики можуть перерости в загрози. Більш ефективно не допустити процесу переростання викликів в загрози, ніж потім ліквідувати негативні наслідки. Автор дослідження загроз соціально-економічній безпеці України зазначає, що виявити виклики та загрози можливо лише завдяки комплексу загальних критеріїв¹⁹.

Соціальну безпеку Білоус І. розглядає в структурі національної безпеки «за думкою експертів (77,1 %)» економічна складова національної безпеки має найбільший вплив на національну безпеку. Науковцем було виявлено та проаналізовано такі соціальні індикатори загроз безпеці людини, як : високий рівень бідності, бідність працюючого населення, погіршення стану фізичного здоров'я населення, погіршення демографічного стану держави²⁰.

Соціальну безпеку С.Линдюк визначає як сукупну системи взаємопов'язаних елементів, з одного боку тих що запобігають негативному впливу на соціальний добробут з іншого боку, що забезпечують від загроз соціального характеру суспільства, держави , людини²¹.

Виклики та загрози соціальної безпеки не є сталими і залежать як від міжнародних подій та положення України на міжнародній арені так і від національної державної політики. Новими викликами соціальної безпеці стали соціально-економічні наслідки пандемії Covid-19 та воєнний конфлікт між Російською Федерацією та Україною.

Держава виступає гарантом соціального захисту населення. В умовах невизначеності, що спричинені раптовою появою пандемією та іншими не прогнозованими негативними явищами на національному рівні уряд повинен оперативно реагувати, оцінювати ризики та застосовувати гнучку соціальну політику. Так в квітні 2020 року були внесені зміни до Державного бюджету і створений фонд боротьби з Covid у розмірі 64,7 млрд грн, ці кошти були спрямовані на соціальний захист населення²². Незважаючи на прийняті зміни до Державного бюджету в умовах пандемії спостерігається погіршення соціального становища багатьох верст населення, випадки прихованого безробіття та нерівності у доступі до освіти²³.

¹⁹ Гаймур К.С Загрози соціально-економічній безпеці України: матеріали Науково-практична конференція ХНУ ПС ім. І.Кожедуба, 30 червня 2017. С. 180-184

²⁰ Білоус І. І. Поняття соціальної безпеки та її роль в системі національної безпеки держави. *Ефективна економіка*. 2019. № 3. – URL: <http://www.economy.nauka.com.ua/?op=1&z=6955> (дата звернення: 5.03.2023). DOI: 10.32702/2307-2105-2019.3.41

²¹ Линдюк, С. Теоретичні інтерпретації концепту Соціальна безпека» в українському науковому дискурсі. *Науковий вісник: Державне управління*, 2022. (1(11), 92–113. [https://doi.org/10.33269/2618-0065-2022-1\(11\)-92-113](https://doi.org/10.33269/2618-0065-2022-1(11)-92-113)

²² Про внесення змін до Закону України “Про Державний бюджет України на 2020 рік”: URL: <https://zakon.rada.gov.ua/laws/show/553-IX#Text> (дата звернення: 15.02.2023).

²³ Підліпна, Р. П. Загострення соціальних проблем в Україні у світлі карантинних обмежень. *Вісник ЛТЕУ. Економічні науки*. 2020 (59), 12-19.

Проблематику впливу пандемії Covid-19 на соціальну безпеку науковці розглядали з різних ракурсів. Захист населення, якість соціальної сфери, забезпечення гідного рівня життя, на думку С. Онищенко є основними критеріями соціальної безпеки. Першочергове завдання державних та місцевих органів влади полягає у впровадженні регуляторних заходів в умовах надзвичайних ситуацій, щодо попередження та мінімізації чинників негативного впливу на соціальну безпеку²⁴.

Т. Хлівнюк дослідила вплив пандемії Covid-19 на перспективу інституту соціальної держави. В результаті проведеного дослідження було виявлено, що вплив пандемії Covid-19 на соціально-економічний розвиток ще раз підкреслив необхідність заміни класичної моделі соціальної держави на більш сучасний інститут. Завданням соціальної держави повинно полягати не лише у наданні соціальних виплат, а також у інвестуванні в людський капітал, формуванні культури побуту та здорового способу життя, саморозвитку та самоосвіти населення країни.²⁵

В умовах пандемії зростання рівня безробіття стало одним з основних викликів соціальної безпеки. Пошук шляхів вирішення цієї проблеми став актуальним і часто обговорюваний у наукових колах.

Колектив науковців²⁶ проаналізував вплив пандемії Covid-19 на регіональні ринки праці України. В результаті проведеного аналізу було виявлено за часи пандемії скорочення рівня зайнятості в усіх регіонах України, у близько третини регіонів України: Тернопільський, Рівненський, Одеський, Запорізький, Івано-Франківський, Миколаївський, Вінницький та Волинський спостерігається збільшення кількості зайнятого населення у неформальному секторі економіки. Крім зазначених негативних наслідків пандемії науковці²⁷ роблять акцент на ситуацію, що характеризується зростанням рівня безробіття, збільшення неформальної зайнятості серед молоді та зменшенню соціальної захищеності. Незважаючи на скорочення чисельності населення та міграційний відтік у 2020 році «середня тривалість безробіття в Україні складає 12 місяців, а середня тривалість пошуку роботи – 6 місяців».

В період пандемії загострилась проблема гендерного безробіття. На 1 січня 2020 року в Україні на 1 000 чоловіків припадає 1 157 жінок. За даними

²⁴ Онищенко С. В. Соціально-економічна безпека держави в умовах пандемії: матеріали II Міжнародної науково-практичної конференції, присвяченої 90-річчю Університету, 22 жовтня 2020 р.м. Полтава, 2020 С. 65-67

²⁵ Хлівнюк Т. П. Вплив пандемії Covid-19 на перспективу інституту соціальної держави. Науковий журнал «Політикус». 2021. Випуск 4.С.64-71

²⁶ Кизим, М. О., Белікова, Н. В., Леванда, О. М., Дороніна, М. С. Вплив пандемії COVID-19 на регіональні ринки праці України. Проблеми економіки. 2022. № 1 (51).С. 59-69

²⁷ Даниліна С.О., Коцюрубенко Г.М., Шикіна О.В. Соціально-економічні наслідки впливу пандемії на стан безробіття в Україні. Економіка та суспільство. 2021. № 29. URL: <https://economyandsociety.in.ua/index.php/journal/article/view/558> DOI: 10.32782/2524-0072/2021- 29-22 (дата звернення: 21.02.2023).

Державної служби статистики України більшість жінок працює в сферах, на які було поширені карантинні обмеження²⁸.

Жінки в Україні отримують заробітну плату нижчу ніж чоловіки та мають нижчий рівень зайнятості, тому вони більш соціально вразливі, особливо в умовах кризи, спричиненою пандемією²⁹.

На сьогодні не відбулося зниження рівня безробіття. Для вирішення зазначеної проблеми в Україні уряд з урахуванням пропозицій науковців повинен розробити комплекс дієвих соціальних програм. Науковці на основі проведених досліджень запропонували напрями зменшення рівня безробіття. Проаналізуємо деякі з них, так О. М. Головченко, Є. О. Сокірба пропонують три стратегії: стратегія відкритості та доступності інформації про можливості працевлаштування, стратегія формування необхідних професійних навичок у безробітних, стратегія створення нових робочих місць.³⁰ Проблему молодіжного безробіття О. Нестерцова-Собакарь пропонує вирішити шляхом надання податкових пільг організаціям, в штаті яких працюють молоді працівники, також пропонує з урахуванням найбільш затребуваних професій на ринку праці створення центрів навчання молоді.³¹

На думку С. Міщенко та Л. Капранової досягнення високого рівня зайнятості населення можливе за умови побудови концепту інклюзивного розвитку регіонів.³²

Ще одним не прогнозованим викликом та загрозою соціальній безпеці став воєнний конфлікт в Україні. В умовах воєнного стану спостерігається незахищеність прав та свобод громадян, зменшення доходів громадян та зростання безробіття, на окупованих територіях внаслідок військових люди втрачають житло, погіршується ситуація з забезпеченням продуктами харчування та доставкою питної води. Ці загрози негативно вплинули на функціонування економічної і соціальної систем, добробут та соціально-психологічний стан населення.

В умовах динамічного соціально-економічного розвитку країни виникають нові виклики, ризики, загрози соціальної безпеки. Державні органи влади та органи місцевого самоврядування мають своєчасно виявити виклики та загрози

²⁸ Державна служба статистики України . URL: https://ukrstat.gov.ua/druk/publicat/kat_u/2020/zb/10/zb_nas_2019.pdf (дата звернення: 10.02.2023).

²⁹ Степанова, Е. Р. Гендерне безробіття, спричинене пандемією COVID-19, та його наслідки в українському суспільстві. 2021. URL: <http://repository.hneu.edu.ua/bitstream/123456789/25510/1/%d1%.pdf> (дата звернення: 17.02.2023).

³⁰ Головченко, О. М., Сокірба, Є. О. Безробіття як загроза економічній безпеці України: причини і способи подолання. *Ринкова економіка: сучасна теорія і практика управління*. 2021.20(2 (48)). С. 66-80.

³¹ Нестерцова-Собакарь О. В. Проблема зайнятості населення як загроза національній безпеці країни: тези доповідей учасників науково-практичної конференції (м. Вінниця, 7 грудня 2022 р.). Харків, 2022 С. 56-58

³² Міщенко, С. О., Капранова, Л. Г. Інклюзивний регіональний розвиток ринку праці України в умовах трудоворесурсної волатильності–післявоєнний підхід. *Економіка і організація управління* 2022. №4(48) С 76-82.

та розробити заходи їх мінімізації негативних наслідків. Економічна ситуація в країні має найбільший вплив на соціальну безпеку. Саме високі темпи економічного розвитку держави сприяють підвищенню добробуту населення.

Проаналізувавши наукові підходи до визначення сутності, складових, умов забезпечення соціальної безпеки можна зробити наступні висновки:

– поняття «соціальна безпека» з'явилося за часів стародавніх цивілізацій, з встановленням та розвитком держави населення прагнуло до забезпечення захисту своїх прав та інтересів з боку держави. Гарантом безпеки суспільства був закон та держава;

– функціональний підхід розглядав безпеку, як первинну потребу людини. Люди починають утворювати різні соціальні групи, такі, як сім'я, трудовий колектив та інші, з метою відчуття захищеності та забезпечення безпечних умов життєдіяльності;

– в межах змістовного підходу науковці висловлюють свою точку зору, щодо складових соціальної безпеки та рівнів соціальної безпеки. Соціальна безпека є багаторівневою системою і відповідно забезпечення соціальної безпеки на різних рівнях має свою специфіку. Крім того соціальну безпеку розглядають з позиції функціонального призначення. Соціальна безпека охоплює всі сфери життєдіяльності людини: побут, здоров'я, освіту, харчування та інші;

– організаційний підхід робить акцент на взаємодії суб'єкта та об'єкта системи соціальної безпеки – держави та людини. Основним ресурсом діяльності підприємства є персонал, який забезпечує виконання економічних показників діяльності та економічний розвиток держави. Держава надає соціальні гарантії та якісні соціальні послуги. Ще одним з напрямів дослідження представників організаційного підходу є соціальне партнерство та визначення його ролі в забезпеченості соціальної безпеки. Актуальним також залишається питання соціальної відповідальності бізнесу;

– процесуальний підхід розглядає соціальну безпеку, як певний процес та складову національної безпеки. В процесі розвитку суспільства та економіки виникають нові виклики та загрози. Так одним з викликів стала пандемія, яка негативно вплинула як на економіку, так і на соціальну безпеку. На сьогодні основною загрозою соціальній безпеці є воєнний конфлікт, що призводить до кризи національної економіки.

– гарантом соціальної безпеки є держава, але складовою забезпечення соціальної безпеки є економіка. Чим вищі показники національної економіки тим краще забезпечена соціальна складова безпеки.

Криза національної економіки та забезпечення досягнення цілей сталого розвитку.

Воєнний конфлікт негативно впливає на досягнення цілей сталого розвитку. Економіка також зазнає негативного впливу, що супроводжується кризовими процесами.

Криза – загострення суперечностей (протиріч) у соціально-економічній системі, які загрожують ефективному функціонуванню та розвитку системи. Суперечності можуть бути внутрішніми та зовнішніми, тобто кризи виникають

під впливом екзогенних та ендогенних чинників, на світовому, національному, регіональному, галузевому, мікро рівнях.

Криза природний стан розвитку системи. З одного боку криза може бути руйнівним процесом, що призводить до розбалансування системи, з іншого боку, криза слугує певним поштовхом до нового етапу розвитку, дає можливість проаналізувати зроблені помилки, переглянути програми розвитку та визначити вектор подальшого руху системи. До криз необхідно готуватися і бути готовими до них, управляти ними, зменшуючи витрати та втрати. Криза може бути не лише природною, але й свідомо провокуватися(створюватися) під впливом зовнішніх факторів, або бути штучною для вирішення дрібновласницькі інтереси.

Кризи пов'язані з такими поняттями, як «ризик», «загроза». Питання взаємозв'язку між цими поняттями залишається дискусійним, відсутній єдиний погляд економістів, що є первинним: чи загроза призводить до ризику, чи навпаки ризик призводить до загрози. Ризики та загрози можуть призвести до появи шоків – зміни функціонування властивостей системи з негативними наслідками. Макроекономічні шоки визначаються, як раптова зміна в структурі економіки, що призводить до нерівномірного стану. Макроекономічна рівновага характеризується станом національної економічної системи, коли є баланс між сукупним попитом і сукупною пропозицією, виробництвом і споживанням. Показниками порушення макроекономічної рівноваги є інфляція, безробіття; незбалансованість доходів і витрат державного бюджету, експорту і імпорту, активів і пасивів платіжного балансу, доходів і витрат населення.

Криза має, як функціональні, так і дисфункціональні наслідки. Аналізуючи наслідки кризи можна стверджувати про дзеркальне відображення позитивних та негативних наслідків. Серед негативних наслідків кризи національної економіки можна зазначити: негативні зміни у функціонуванні економічної системи та її структурі, руйнація економічної системи, виникнення нової кризи. Позитивними наслідками кризи можна визначити наступні: розширення ринків збуту та вихід на нові, зростання макроекономічних показників, підвищення соціальних гарантій та добробуту населення.

За часовими характеристиками в теорії і практиці економіки виділяють короткострокові та довгострокові кризи. Умовно час протікання кризи можна поділити на такі періоди: латентний, період загострення протиріч, період пом'якшення кризи. Латентний період – коли криза ще неявно виражена, але присутні всі ознаки кризи. Період загострення протиріч – коли криза вже існує і відбувається стрімке погіршення показників функціонування системи. Якщо криза розгортається на макро та регіональному рівні в цьому періоді відбувається погіршення макроекономічних показників та показників соціально-економічного розвитку регіону відповідно. Для кризи цього періоду на макрорівні характерно погіршення економічних показників діяльності підприємства. В періоді пом'якшення кризи відбувається відтворення рівноваги системи, поживлення та новий етап розвитку системи.

Соціально-економічному розвитку притаманні підйоми та спади, тобто певна циклічність. Класичний цикл суспільства включає чотири фази. Перша фаза—криза (спад). На цій фазі відбувається послаблення ділової активності, падіння обсягів виробництва, ріст рівня безробіття. Промисловість та будівництво на цій фазі найбільше зменшують свою ділову активність. На різних рівнях економіки розвиток кризи може відбуватися за двома сценаріями: оптимістичним – коли зберігається життєздатність системи і перехід на нову фазу циклу суспільного розвитку та песимістичний відбувається повне руйнування системи, наприклад банкрутство та ліквідація підприємства. Друга фаза – депресія – підприємства не нарощують темпи ділової активності, падіння показників функціонування системи поступово припиняється, але ріст не відбувається. Третя фаза – поживлення, відбувається незначне підвищення рівні виробництва, поступово скорочується рівень безробіття, підвищується купівельна спроможність населення. Четверта фаза – прискорення соціально-економічного розвитку, з'являються нові підприємства, розвивається малий та середній бізнес. Відбувається поступове збільшення заробітної плати та пенсій.

З нашої точки зору кризу національної економіки неможливо розглядати як прояв автономної кризи. Від економічної стабільності країни залежить добробут населення. Затяжні деструктивні економічні зміни призводять до виникнення соціальних та психологічних криз.

З метою виявлення тенденцій соціально-економічного розвитку, виявлення кризових факторів та недопущення розгортання кризи необхідно провести макроекономічну діагностику. Макроекономічна діагностика спрямована на аналіз показників функціонування національної економіки, оцінювання макроекономічних змін та формування підґрунтя для розробки та прийняття управлінських рішень.

Одним з макроекономічних показників, що характеризує добробут населення і рівень економічного розвитку країни є валовий внутрішній продукт на душу населення. Розрізняють номінальний ВВП – визначається в фактичних цінах поточного року. Реальний ВВП відображає вартість товарів та послуг вироблених економікою в певному періоді. Реальний ВВП скорегований на інфляцію та визначається шляхом ділення номінального ВВП на дефлятор ВВП. Під час інфляції зростає номінальний ВВП та відбувається падіння реального ВВП, що свідчить про зростання цін на товари та послуги, скорочення обсягів виробництва і споживання.

На основі статистичних даних³³ аналізуючи номінальний та реальний валовий внутрішній продукт в динаміці за 2012-2021 роки ця ситуація характерна для національної економіки. В 2021 році різниця між реальним ВВП та номінальним ВВП склала -1095992 млн грн(-20,1%). ВВП є також показником вимірювання якості життя. Зростання валового внутрішнього продукту на душу населення свідчить про зростання якості життя. В 2021 році ВВП на душу

³³ Мінфін URL:<https://index.minfin.com.ua/ua/economy/gdp/>(дата звернення: 10.03.2023).

населення збільшився на 31,3 %. За попередньою оцінкою Мінекономіки падіння ВВП в 2022 році становить 30,4%.

Проаналізувавши номінальний та реальний валовий внутрішній продукт, ми можемо стверджувати, що національній економіці притаманне таке явище, як інфляція. Інфляція характеризує динаміку рівня цін на товари та послуги за певний період часу. Інфляція в Україні за 2012-2022 роки має стрибкоподібний характер і коливалася від 5% до 43%. В 2015 році індекс інфляції в Україні становив 43,3 %. Основною причиною зростання індексу інфляції стала девальвація гривні, що призвело до зниження конкурентоспроможності національної економіки та якості життя населення, так реальна заробітна плата знизилась на 21% у середньому за 11 місяців 2015 року, а реальний наявний дохід домогосподарств впав на 28% за перші 3 квартали 2015 року. Індекс інфляції за підсумками 2022 року склав 26,6 %³⁴.

Внаслідок руйнування підприємств та інфраструктури, порушення ланцюгів виробництва та споживання, зменшення обсягів зібраної сільськогосподарської продукції. За даними Міністерства фінансів України в 2022 році вартість продуктів харчування зросла 34,4 % . Лідуючі позиції за індексом споживчих цін займають такі продукти харчування: яйця–176,6%, фрукти –173,8 %, овочі–151,8%, риба та рибні продукти –145,8%, цукор–131%, хліб і хлібопродукти–130,3%. При цьому позитивний мінімум з 01.12.2022 збільшився на 3,2%, склав 2589 грн, мінімальна заробітна плата з 01.10.2022 збільшилася на 3,1 % , склала 6700 грн, середня місячна заробітна плата по Україні становить 14577грн³⁵.

В секторальному розрізі національної економіки найбільшу частину складають: промисловість, оптова та роздрібна торгівля, будівництво, сільське господарство, транспорт. Динаміку змін обсягів промислової продукції можна проаналізувати за індексом промислової продукції. Індекс промислової продукції розраховується на основі даних про динаміку виробництва за постійно встановленому переліку товарів найважливіших видів продукції промисловості. За даними міністерства фінансів за період 2012-2022 роки найвищий індекс промислової продукції був в 2016 році –103,1% та в 2020 році–104,5%, в березні 2022 році індекс промислової продукції був найвищим та склав 57,2%³⁶. Низький індекс промислової продукції свідчить про неповне використання виробничих потужностей, що негативно відображається на фінансових результатах діяльності підприємств промислової продукції. Кількісну характеристику змін обсягів товарообороту оптової та роздрібною торгівлі визначає індекс фізичного обсягу товарообороту до відповідного періоду. За серпень 2022 року до відповідного періоду попереднього року цей індекс для оптової торгівлі склав

³⁴ Мінфін. URL: <https://index.minfin.com.ua/ua/economy/index/inflation/> дата звернення: 10.03.2023).

³⁵ Мінфін. URL: <https://index.minfin.com.ua/ua/economy/index/inflation/2022/>. (дата звернення: 10.03.2023).

³⁶ Мінфін. URL: <https://index.minfin.com.ua/ua/economy/index/industrial/> (дата звернення: 10.03.2023).

79,9 % для роздрібної торгівлі 76,5 %.³⁷ Це свідчить про скорочення обсягу обороту оптової та роздрібної торгівлі відповідно.

Наявний військовий конфлікт в Україні, який посилюється в лютому 2022 року спричинив появу макроекономічних шоків. Одночасно з шоком попиту, що характеризується галузевими та регіональними зрушеннями в економіці України, а саме зменшенням галузевої частки у структурі ВВП виникає шок попиту, виникнення якого спричинили такі фактори, як: ускладнена логістика і зниження доходів населення.

На розвиток національної економіки впливає демографічна ситуація в Україні, яка має такі тенденції: зниження темпів приросту населення, низька народжуваність, старіння нації, зростання демографічного навантаження на населення працездатного віку, активізація міграції через воєнний конфлікт, різка втрата чоловічого населення працездатного віку через бойові дії. За даними статистики України. В 2021 році кількість живо народжених –271983 осіб, кількість померлих – 714263 осіб, природний приріст склав(-442280 осіб). У січні 2022 року природний приріст склав(-39186 осіб): кількість живонароджених – 18062 осіб, кількість померлих–57248 осіб. За 2021 рік та січень 2022 року ми маємо негативний приріст, кількість померлих осіб перевищує кількість живо народжених.³⁸ За прогнозами аналітиків в зв'язку з загостренням воєнного конфлікту очікується ще більш негативна динаміка, як природного так і загального приросту населення.

Суттєве погіршення демографічної ситуації може привести до демографічної кризи. Причинами демографічної кризи є: через тривалість та інтенсивність воєнних дій громадяни які виїхали закордон не матимуть бажання повернутися в Україну; через погіршення економічних та соціальних умов життя в післявоєнний період частина громадян України працездатного віку не планує повертатися в Україну; поширення еміграційних процесів можливе після зняття обмежень на виїзд чоловіків у віці 18-60 років; через значну кількість молоді, яка виїхала з України відбувається зменшення народжуваності та природного приросту населення; значні втрати населення через бойові дії також негативно впливає на демографічну ситуацію в країні.

Однією з проблем в Україні є нерівномірний соціально-економічний розвиток міських і сільських територій. Чисельність міського постійного населення на 1 січня 2022 року складає 28454845 осіб, в той же час сільського – 12542853 осіб. Для порівняння наведемо статистику по приросту населення. Загальний приріст міського населення (-265828 осіб), природний приріст(-294184 осіб). В порівнянні загальний приріст сільського населення(-15519 осіб),

³⁷ Державна служба статистики України. URL: https://ukrstat.gov.ua/operativ/menu/menu_u/spr.htm. (дата звернення: 5.03.2023).

³⁸ Населення України 2021 .URL: http://db.ukrcensus.gov.ua/PXWEB2007/ukr/publ_new1/2022/zb_nasel%20_2021.pdf. (дата звернення: 5.03.2023).

природний приріст (-148096 осіб)³⁹. Більшість населення працездатного віку в сільській місцевості працює в неформальному секторі або є безробітними. Тож молодь не бажає жити в сільській місцевості. Реформа децентралізації спрямована на вирівнювання цього дисбалансу. Однією з задач територіальних громад є розвиток сільських територій та покращення демографічної ситуації в сільській місцевості. Для вирішення зазначеної проблеми необхідно створити сприятливі умови для залучення і розвитку бізнесу. Завдяки розвитку бізнесу в сільській місцевості з'являться робочі місця, почне розвиватися інфраструктура і соціальна сфера. Не вирішене питання в сільській місцевості неформальної (тіньової) зайнятості призводить до зниження заробітної плати, отримання заробітної плати у «конверті», ухиляння від сплати податків позбавляє працівників тіньового сектору соціальних гарантій і виникненням проблеми з пенсійним державним забезпеченням у майбутньому.

Соціально-економічну ситуації в країні характеризує рівень безробіття, коли частина активно працездатних громадян не може знайти роботу, що спричинено переважанням пропозиції робочої сили над її попитом. Природний рівень безробіття складає 4-5 % від загальної кількості робочої сили та визначається впливом таких факторів: демографічним, міграцією, плінністю кадрів.

Щодо ситуації на ринку праці Державний цент зайнятості надає наступну аналітичну інформацію:⁴⁰ в 2022 році мали статус безробітного 868 тисяч осіб, в січні-лютому 2023 року – 241 тисяча осіб; працевлаштовано 305 тисяч осіб в 2022 році, в січні-лютому 2023 року 29 тисяч осіб. В структурі працевлаштування безробітних в січні-лютому 2023 року за видами економічної діяльності найбільше безробітних було працевлаштовано в такі сфери: 20,4% торгівля та ремонт; 18,8% переробна промисловість; 8,8% державне управління й оборона; 8,5% сільське, лісове та рибне господарство; 8,0% освіта; 7,3 % охорона здоров'я. Щодо структури вакансій, зареєстрованих в центрі зайнятості, станом на 1 березня 2023 року за видами економічної діяльності найбільший відсоток вакансій припадає на переробну промисловість 20,4 %, торгівлю та ремонт транспортних засобів 13,8%, транспорт 10,1 %, освіту 9,1%, охорону здоров'я та надання соціальної допомоги 9,1%, державне управління 8,3%, сільське, лісове та рибне господарство 6,3%. За розмірами заробітної плати структура вакансій на 1 березня наступна: у мінімальному розмірі 20%, від мінімального розміру до 7000 грн – 12%, від 7001 грн до 9000 грн 23%, від 9001 грн до 11000 грн 15%, від 11001 грн до 15000 грн 16%, понад 15000 грн 14%. На 1 березня 2023 року кількість безробітних на 1 вакансію 5 осіб. Найбільше навантаження на 1 вакансію за професійними групами: службовці та керівники 8 осіб, технічні службовці 11 осіб, найпростіші професії 9 осіб, працівники сфери торгівлі та послуг 8 осіб, кваліфіковані робітники сільського господарства 23 особи.

³⁹ Населення України 2021. URL: http://db.ukrcensus.gov.ua/PXWEB2007/ ukr/publ_new1/2022/ zb_nasel%20_2021.pdf. (дата звернення: 5.03.2023).

⁴⁰ Державний цент зайнятості. URL: <https://www.dcz.gov.ua/storinka/publikaciyi-0?page=1>. (дата звернення: 5.03.2023).

Найбільше навантаження на 1 вакансію за видами економічної діяльності: фінансова та страхова діяльність 34 особи, сільське господарство 10 осіб, державне управління й оборона 6 осіб. Навантаження на 1 вакансію за видами економічної діяльності найменше: добувна промисловість, водопостачання та каналізація, освіта складає 2 особи на 1 вакантне місце.

З аналітичного огляду можемо констатувати той факт, що ситуація на ринку праці в 2023 році залишається складною.

Аналізуючи динаміку соціально-економічного розвитку доцільно керуватися аналітичними даними та результатами проведених соціологічних досліджень, щодо визначення поглядів і очікувань представників бізнес-середовища та населення.

ГО «Інститут економічних досліджень та політичних консультацій» проводить щомісячне опитування керівників підприємств «Український бізнес в умовах війни». В результаті проведеного опитування за грудень 2022 року в якому прийняли участь керівники 551 підприємства були виявлені основні проблеми розвитку бізнесу в умовах воєнного стану. На першому місці залишається проблема перебоїв з електропостачанням та тепlopостачанням. 86 % підприємств були змушені тимчасово призупинити виробництво, в грудні 74% підприємств встановили незалежні джерела електропостачання, що частково допомогло вирішити проблему з перебоями в електропостачанні. 79% бізнесу зіштовхнулися з проблемою зростання цін на сировину та матеріали, 47% опитуваних повідомили про наявність небезпеки для роботи. Спостерігається скорочення експорту із 23,7% у листопаді до 28% у грудні, але є підприємства, які збільшили експорт із 4% до 13,7%.⁴¹

У січні 2023 в опитуванні прийняли участь керівники 573 підприємств, Більшість вибірки 94 % склали промислові підприємства – 536 підприємств. За результатами січневого опитування 2023 року лише 10% підприємств які зупинили експорт в кінці лютого 2022 не змогли його відновити.

Основним очікуванням та найголовнішим пріоритетом є закінчення війни. Представники поліграфічної промисловості (58%) та виробництва будівельних матеріалів (46%) підтримують програму доступності кредитів для бізнесу.⁴²

Національний банк України також проводить щомісячне опитування підприємств України. Основним індикатором очікувань підприємств є дифузійний індекс (ДІ) – показник, розрахований як сума часток “позитивних” (зростання) відповідей та половини часток “нейтральних” (без змін) відповідей. Значення індексу коливається від 0 до 100: ДІ дорівнює 50.0 – відсутність змін порівняно з попереднім місяцем; ДІ вище 50.0 – поліпшення або зростання порівняно з попереднім місяцем; ДІ нижче 50.0 – погіршення або скорочення

⁴¹ Нове щомісячне опитування «Український бізнес під час війни». Випуск 8. (12.2022) URL: <https://cci.vn.ua/wp-content/uploads/2023/02/Vosme-shhomisyachne-opytuvannya-kerivnykiv-pidpryemstv-Ukrayinskyj-biznes-v-umovah-vijny-gruden-2022.pdf> (дата звернення: 10.03.2023).

⁴² Нове щомісячне опитування «Український бізнес під час війни». Випуск 9. (01.2023) URL: https://cci.vn.ua/wp-content/uploads/2023/03/Dodatok-do-lysta-13032023_0017-vid-13.03.2023.pdf (дата звернення: 10.03.2023).

порівняно з попереднім місяцем. Чим більше відхилення індексів від рівня 50,0, тим вища швидкість змін. В лютому підприємства очікували зростання обсягів виготовлення продукції та експортних замовлень ДІ становить 50,7 та 50,4 відповідно. Щодо очікувань зростання обсягів нових замовлень на продукцію в лютому спостерігається позитивна динаміка в порівнянні з січним ДІ–48,6 та ДІ–38,0. Щодо загальної численності працівників в лютому ДІ–43,2(у січні 44,5) прослідковується негативна тенденція. Незважаючи на те, що за деякими напрямками діяльності підприємств відбуваються певні зрушення в бік позитивних очікувань загальна тенденція очікувань підвищення ефективності діяльності підприємств залишається песимістичною, що в цілому впливає на макроекономічні показники. При умові відновлення логістики, збільшення врожаїв сільськогосподарських культур, зниженню без пекових ризиків. НБУ прогнозує зменшення інфляції до 10,4% у 2024 році та 6,7% у 2025 році.⁴³

Соціологічною групою рейтинг в лютому 2023 році було проведено комплексне дослідження «Як війна змінила мене та країну. Підсумки року». В опитуванні прийняли участь громадяни України від 18 років і старше, які проживають на території України. Дослідження проводилося за такими напрямками: політичні, психологічні, соціально-економічні зміни. З метою виявлення змін внаслідок війни наведемо деякі результати дослідження. Підсумки 2022 року показали, що у більшості(60% респондентів) погіршилося матеріальне становище. Серед найбільш важливих кроків забезпечення життєдіяльності було зазначені: відновлення підприємств та робочих міст(60%), відбудова пошкоджень(55%). З початку воєнного конфлікту, щодо планування свого життя, відповіді респондентів були наступні: не будують планів взагалі (45% респондентів), лише 19% планують своє життя на кілька років, близько 64% респондентів планують своє життя на період від кілька місяців вперед до року. Щодо загальних втрат, які респонденти понесли внаслідок війни: погіршення стану здоров'я (33%), втрата доходів (31%), роз'єднання сім'ї (26%), втрата роботи (18%)⁴⁴.

За результатами проведених соціологічних опитувань можна зробити висновок про негативний вплив воєнного конфлікту на національну економіку та суспільство.

При розгляді кризових факторів національної економіки необхідно також зазначити, що бойові дії завдали значної шкоди екосистемам України. Внаслідок бойових дій знищуються українські чорноземи, що негативно позначиться на розвиток сільського господарства. Прогресуюча деградація екосистем залишається провалом ринку. Негативні екологічні наслідки спричинені воєнним конфліктом можуть призвести ще до однієї з криз – екологічної кризи, яка посилить економічну кризу.

⁴³ Огляд банківського сектору URL: https://bank.gov.ua/admin_uploads/article/Banking_Sector_Review_2023-02.pdf?v=4 (дата звернення: 10.03.2023).

⁴⁴ Комплексне порівняльне дослідження «Як війна змінила мене та країну. Підсумки року.» URL: https://ratinggroup.ua/files/ratinggroup/reg_files/rating_war_changed_me_and_the_country_february_2023.pdf (дата звернення: 10.03.2023).

Досліджуючи кризові процеси, які відбуваються в національній економіці, доцільно визначити роль науки та освіти, виявити загрози та перешкоди, щодо тенденцій її розвитку. В контексті економічної кризи в Україні саме якісна освіта може надати висококваліфікованих фахівців, які забезпечать економічне зростання. Таким чином ефективна державна політика у сфері науки та освіти має сприяти розвитку якісної освіти зокрема та зростанню конкурентоспроможності національної економіки загалом. В 2017 році в Україні була запроваджена реформа освіти та науки. Серед пріоритетних напрямків реформи визначені наступні: якісна, інноваційна, сучасна середня, професійна, вища освіта; розвиток освіти дорослих, науки та інновацій. Школярі, студенти, освітяни відчували позитивні результати реформи, наприклад, створена нова українська школа. В 2020 році система науки та освіти зіштовхнулася з новими викликами та загрозами спричиненими пандемією COVID-19. Для уповільнення поширення інфекції в більшості країн світу були закриті навчальні заклади. В березні 2020 року на всій території України був введений карантин, що призвело до заборони відвідувати заклади освіти всіх рівнів. Навчальні заклади перейшли на дистанційне навчання. Через перехід на дистанційне навчання в учнів та студентів погіршилась доступність та якість освіти, а також знизилась мотивація до навчання. Протягом пандемії заклади освіти хвилями запроваджували дистанційне та змішане навчання, що викликало додаткове психологічне навантаження на учнів та студентів, оскільки не всі швидко адаптувалися до зміни ситуації. З метою визначення задоволеності споживачів освітніх послуг організацією та процесом проведенням освітнього процесу Державною службою якості освіти України <https://sqe.gov.ua/wp-content/uploads/2021/04/Zvit-pro-diyalnist-Derzhavnoi%CC%88-sluzhbi-yakosti-osviti-Ukrai%CC%88ni-za-2020-rik.pdf> у листопаді 2020 року було проведено анонімне онлайн-опитування здобувачів освіти та їхніх батьків, педагогічних та науково-педагогічних працівників, представників адміністрацій закладів освіти всіх рівнів, типів та форм власності. Критерієм визначення рівня задоволеності якістю дистанційного навчання був взятий американський індекс задоволеності споживачів. Близько 55-60% респондентів дали позитивну оцінку організації освітнього процесу та якості освітніх послуг у порівнянні з весною 2020 року. Близько 40% залишилось незадоволеними якістю дистанційного навчання. Серед основних проблем залишаються проблеми з доступністю та технічним забезпеченням, саморганізацією та мотивацією учнів та студентів, також залишилась когорта освітян, якій складно опанувати технології дистанційного навчання.⁴⁵

В лютому 2022 року система освіти відчула нові загрози та виклики, спричинені воєнним конфліктом. В умовах воєнного стану, перед системою освіти постають нові завдання бути не лише якісною та доступною а також дотримуватися всіх без пекових вимог. Також необхідно визнати той факт, що в

⁴⁵ Звіт про діяльність Державної служби якості освіти України за 2020 рік. URL: <https://sqe.gov.ua/wp-content/uploads/2021/04/Zvit-pro-diyalnist-Derzhavnoi%CC%88-sluzhbi-yakosti-osviti-Ukrai%CC%88ni-za-2020-rik.pdf>(дата звернення: 10.03.2023).

сучасних умовах, коли частина освітян та споживачів освітніх послуг виїхала закордон, частина залишилась в Україні та працює в умовах тривожності та невизначеності якість освіти залежить не лише від іноваційності, технічного та методичного забезпечення, також від психологічного настрою та налаштування учнів, студентів, педагогічних та науково-педагогічних працівників. Незважаючи на всі проблеми, труднощі небезпеки при формуванні державної політики у сфері науки та освіти України урядовці мають враховувати той факт, що інвестиції в людський капітал забезпечать стійкий економічний розвиток.

Результати проведеного аналізу підтверджують той факт, що національно економіка перебуває в кризовому стані та потребує сталого розвитку. Сталий розвиток забезпечується за рахунок поєднання та збалансування соціальної, економічної, екологічної сфер. Орієнтиром соціальної складової сталого розвитку є людина, напрямом – збереження стабільності соціальних і культурних систем, справедливий розподіл благ та підвищення добробуту населення. Економічна сфера орієнтована на оптимальне використання обмежених ресурсів і зберігаючи технологій, випуск екологічної продукції, раціональне поводження з відходами. Екологічна складова спрямована на забезпечення цілісності біологічних і фізичних природних систем, збереженню їх здібностей до самовідновлення. У зв'язку з цим досягнення сталого соціально-економічного розвитку країни передбачає: створення низьковитратної, ефективної, конкурентоспроможної економіки; підвищення рівня та якості життя населення; збалансування інтересів економічної та екологічної систем.

В 2019 році був підписаний указ Президента України «Про цілі сталого розвитку України на період до 2030 року»⁴⁶, в якому зазначено 17 цілей сталого розвитку. Кабінету Міністрів України відповідно до наказу необхідно забезпечити упровадження дієвої системи моніторингу реалізації цілей сталого розвитку України. Досягнення таких цілей сталого розвитку як: подолання бідності; подолання голоду, досягнення продовольчої безпеки, поліпшення харчування і сприяння сталому розвитку сільського господарства; забезпечення здорового способу життя та сприяння благополуччю для всіх у будь-якому віці; забезпечення всеохоплюючої і справедливої якісної освіти та заохочення можливості навчання впродовж усього життя для всіх; забезпечення гендерної рівності, розширення прав і можливостей усіх жінок та дівчат; скорочення нерівності підвищить соціальну безпеку.

До початку воєнного конфлікту Україна працювала над досягненням цілей сталого розвитку. Найбільшого результату було досягнуто у скороченні бідності з 58,3 % у 2015 році до 43,2 % у 2018 році. За прогнозами експертів більш тривалий період воєнного конфлікту призведе до ситуації, що близько 90% населення України може бути вразливим до бідності чи може зіткнутися з бідністю. На сьогодні 17 глобальних цілей сталого розвитку 169 відповідних завдань та 232 унікальні індикатори стануть напрямом для відбудови критичної

⁴⁶ Про цілі сталого розвитку: Указ президента України від 30.09.2019
URL:<https://www.president.gov.ua/documents/7222019-2982>(дата звернення: 10.03.2023).

соціальної та економічної інфраструктури, забезпечать виконання принципу «відбудувати краще»⁴⁷

Тенденцію подальшого соціально-економічного розвитку визначають безпекові ризики. Затяжний воєнний конфлікт призведе до значних людських втрат та погіршення соціально-економічних показників. За песимістичним сценарієм економіка України зазнає суттєвих втрат валового внутрішнього продукту і довшого повернення до зростання. В зв'язку з скороченням валютних надходжень від експорту зростуть девальваційні очікування. Закриття підприємств, неможливістю функціонування підприємств на окупованих територіях призведе до збільшення безробітних, зменшення податкових надходжень та як наслідок збільшенню дефіциту бюджету та пенсійного фонду.

Уряд визначив чотири базові пріоритетні галузі відновлення національної економіки: military-tech (високотехнологічне озброєння); металургія, гірничо-промисловість і машинобудування; сільське господарство та харчова промисловість; ІТ-галузь. «За підрахунками Уряду для розвитку промисловості капітальні інвестиції мають складати 70-80 млрд доларів щорічно протягом мінімум п'яти років після закінчення війни.»⁴⁸ Також оптимістичний сценарій Національного банку України щодо стабілізації та подальшого покращення соціально-економічної ситуації в Україні передбачає інвестиційні надходження від міжнародних кредиторів та донорів на відбудову країни.

Висновки. Кризові процеси які спостерігаються в нашій країні негативно впливають на стан соціальної безпеки. На основі наведених аналітичних даних ми можемо говорити про негативну динаміку соціально-економічного розвитку та про кризи. Воєнний конфлікт призвів ще до більшого соціально-економічного розбалансування, погіршення макроекономічних показників.

Частина громадян України з метою пошуку безпечних умов життя виїхали за кордон. Більшість іншої частини громадян, що залишились в Україні крім погіршення матеріального становища відчують страх, тривогу, психологічне виснаження. Для відбудови країни після закінчення воєнного конфлікту уряд має працювати над розробкою механізму повернення громадян, які через війну виїхали за кордон та забезпечення нормальних умов життя.

З метою подолання негативних тенденцій соціально-економічного розвитку та забезпечення соціальної безпеки необхідно сформувавати на рівні уряду та ухвалити антикризову програму. Актуальними стадіями розробки та виконання антикризової програми є: виявлення та аналіз всіх типів кризи; визначення впливу кожного типу кризи на соціально-економічний розвиток країни, проведення діагностики реальних втрат внаслідок воєнного конфлікту, макроекономічних показників, сфер діяльності національної економіки;

⁴⁷ Цілі сталого розвитку – невід’ємна частина Плану відновлення України. URL: <https://www.undp.org/uk/ukraine/press-releases/tsili-staloho-rozvytku-nevidyemna-chasty-na-planu-vidnovlennya-ukrayiny> (дата звернення: 10.03.2023).

⁴⁸ Міністерство економіки України. URL: <https://www.me.gov.ua/News/Detail?lang=uk-UA&id=8eeef46c-0e38-44d6-8b1e-6bf3477e0c74&title=MilitaryTech&isSpecial=true> (дата звернення: 10.03.2023).

формування переліку дій (заходів) щодо забезпечення сталого розвитку; визначення ефективності запропонованих заходів, ресурсів, виконавців; схвалення антикризової програми; контроль за виконанням програми та публічна звітність щодо результатів покрокового виконання антикризової програми.

Тільки завдяки консолідації зусиль бізнесу, науки, державного управління суспільства для відбудови України можемо отримати позитивний економічний та соціальний ефект.

References:

- Решота О. А. Особливості розвитку публічного управління в Україні: сучасні тенденції та проблеми . *Державне управління: удосконалення та розвиток*.2020. №3. DOI: 10.32702/2307-2156-2020.3.37
- Грінченко Б.Тлумачний словник української мови: у 4 т. К. 1907—1909. Т. 1. С. 43
- Про національну безпеку України: Законом України від 21.06.2018. Дата оновлення: 15.06.2022. URL: <https://zakon.rada.gov.ua/laws/show/2469-19#Text>(дата звернення: 10.02.2023).
- Конституція України : офіц. текст. Київ : КМ, 2015. 98 с.
- Кальницька, М. А. (2017). Соціальна безпека: поняття та рівні дослідження. *Глобальні та національні проблеми економіки*.2017. (17).С. 566-571.
- Жадан Є. Дослідження категоріального апарату у сфері управління соціальною безпекою міста. *Державне управління та місцеве самоврядування*. 2014. Вип. 4. С. 3–15.
- Халецька А.А. Формування державної політики соціального захисту населення в умовах макроекономічної рівноваги : автореф. дис. д-ра держ. упр. : 25.00.02. К. 2010. 42 с.
- Концептуальні основи соціоекологоекономічної безпеки: колективна монографія / за заг. ред. дра екон. наук, проф. Л. М. Черчик. Луцьк, 2018. 496 с.
- Варналій З. С. Соціальна безпека людини як об'єкт дослідження економічної безпекології. *Економічний вісник університету*. 2022. Випуск № 52.С. 90-97.
- Ніколаєв Є.Соціальна безпека у традиції нехтування гуманістичними цінностями. *Політичний менеджмент*.2011. С.60-75
- Соціальне підприємництво та соціально відповідальний бізнес в системі забезпечення соціальної безпеки населення : Монографія / Н. В. Коленда, А. М. Колосок, А. О. Черчик, Л. М. Черчик. Луцьк , 2017. – 136 с.
- Білоус І. І. Поняття соціальної безпеки та її роль в системі національної безпеки держави. *Ефективна економіка*. 2019. № 3. – URL: <http://www.economy.nayka.com.ua/?op=1&z=6955> (дата звернення: 5.03.2023). DOI: 10.32702/2307-2105-2019.3.41
- Бюджет 2023 року. URL: https://mof.gov.ua/uk/budget_2023-582 (дата звернення: 10.03.2023).
- Соціальне партнерство як запорука здорового розвитку бізнесу та суспільства. URL: <https://gurt.org.ua/articles/33704/bull/?order=comments>(дата звернення: 5.03.2023).
- Верховна Рада України. URL: <https://zakon.rada.gov.ua/laws/show/66-2020-%D1%80#Text>(дата звернення: 1.03.2023).
- Про професійні спілки, їх права та гарантії діяльності: Закону України від 15.09.1999. Дата оновлення: 19.08.2022. URL: «Про професійні спілки, їх права та гарантії діяльності» URL: <https://zakon.rada.gov.ua/laws/show/1045-14#Text> (дата звернення: 10.02.2023).
- Гарашук О.В. Соціальна складова національної безпеки та сталого розвитку в умовах глобалізації. *Економічний аналіз*. 2017. Т. 27. № 1. С. 28-34.
- Стан та перспективи соціальної безпеки в Україні: експертні оцінки: монографія / О. Ф. Новікова, О. Г. Сидорчук, О. В. Панькова [та ін.] / Львівський регіональний інститут державного управління НАДУ; НАН України, Інститут економіки промисловості . К. ; Львів : ЛРІДУ НАДУ, 2018. 184 с.
- Гаймур К.С. Загрози соціально-економічній безпеці України: матеріали Науково-практична конференція ХНУ ПС ім. І.Кожедуба, 30 червня 2017. С. 180-184

- Линдюк, С. Теоретичні інтерпретації концепту «Соціальна безпека» в українському науковому дискурсі. *Науковий вісник: Державне управління*, 2022. (1(11), 92–113. [https://doi.org/10.33269/2618-0065-2022-1\(11\)-92-113](https://doi.org/10.33269/2618-0065-2022-1(11)-92-113))
- Про внесення змін до Закону України “Про Державний бюджет України на 2020 рік ”: URL: <https://zakon.rada.gov.ua/laws/show/553-IX#Text> (дата звернення: 15.02.2023).
- Підліпна, Р. П. Загострення соціальних проблем в Україні у світлі карантинних обмежень. *Вісник ЛТЕУ. Економічні науки*. 2020 (59), 12-19.
- Онищенко С. В. Соціально-економічна безпека держави в умовах пандемії: матеріали II Міжнародної науково-практичної конференції, присвяченої 90-річчю Університету, 22 жовтня 2020 р.м. Полтава, 2020 С. 65-67
- Хлівнюк Т. П. Вплив пандемії Covid-19 на перспективу інституту соціальної держави. *Науковий журнал «Політикус»*. 2021. Випуск 4.С.64-71
- Кизим, М. О., Белікова, Н. В., Леванда, О. М., Дороніна, М. С. Вплив пандемії COVID-19 на регіональні ринки праці України. *Проблеми економіки*. 2022. № 1 (51).С. 59-69
- Даниліна С.О., Коцюрубенко Г.М., Шикіна О.В. Соціально-економічні наслідки впливу пандемії на стан безробіття в Україні. *Економіка та суспільство*. 2021. № 29. URL: <https://economyandsociety.in.ua/index.php/journal/article/view/558> DOI: 10.32782/2524-0072/2021- 29-22 (дата звернення: 21.02.2023).
- Державна служба статистики України. URL: https://ukrstat.gov.ua/druk/publicat/kat_u/2020/zb/10/zb_nas_2019.pdf (дата звернення: 10.02.2023).
- Степанова, Е. Р. Гендерне безробіття, спричинене пандемією COVID-19, та його наслідки в українському суспільстві.2021. URL: <http://repository.hneu.edu.ua/bitstream/123456789/25510/1.pdf>(дата звернення: 17.02.2023).
- Головченко, О. М., Сокірба, Є. О. Безробіття як загроза економічній безпеці України: причини і способи подолання. *Ринкова економіка: сучасна теорія і практика управління*. 2021.20(2 (48)). С. 66-80.
- Нестерцова-Собакарь О. В. Проблема зайнятості населення як загроза національній безпеці країни:тези доповідей учасників науково-практичної конференції (м. Вінниця, 7 грудня 2022 р.). Харків,2022 С.56-58
- Міщенко, С. О., Капранова, Л. Г. Інклюзивний регіональний розвиток ринку праці України в умовах трудоворесурсної волатильності–післявоєнний підхід. *Економіка і організація управління*2022.№4(48)С 76-82.
- Мінфін.URL:<https://index.minfin.com.ua/ua/economy/gdp/>(дата звернення: 10.03.2023).
- Мінфін.URL:<https://index.minfin.com.ua/ua/economy/index/inflation/> (дата звернення: 10.03.2023).
- Мінфін.URL:<https://index.minfin.com.ua/ua/economy/index/inflation/2022/>.(дата звернення: 10.03.2023).
- Мінфін.URL:<https://index.minfin.com.ua/ua/economy/index/industrial/> (дата звернення: 10.03.2023).
- Державна служба статистики України. URL: https://ukrstat.gov.ua/operativ/menu/menu_u/spr.htm(дата звернення: 5.03.2023).
- Населення України 2021.URL: http://db.ukrcensus.gov.ua/PXWEB2007/ukr/publ_new1/2022/zb_nasel%20_2021.pdf.(дата звернення: 5.03.2023).
- Державний цент зайнятості. URL: <https://www.dcz.gov.ua/storinka/publikaciyi-0?page=1>.(дата звернення: 5.03.2023).
- Нове щомісячне опитування «Українській бізнес під час війни». Випуск 8. (12.2022) URL: <https://cci.vn.ua/wp-content/uploads/2023/02/Vosme-shhomisyachne-opytuvannya-kerivnykiv-pidpruyemstv-Ukrayinskyj-biznes-v-umovah-vijny-gruden-2022.pdf>(дата звернення: 10.03.2023).
- Нове щомісячне опитування «Українській бізнес під час війни». Випуск 9. (01.2023) URL: https://cci.vn.ua/wp-content/uploads/2023/03/Dodatok-do-lysta-13032023_0017-vid-13.03.2023.pdf (дата звернення: 10.03.2023).

- Огляд банківського сектору URL: https://bank.gov.ua/admin_uploads/article/Banking_Sector_Review_2023-02.pdf?v=4 (дата звернення: 10.03.2023).
- Комплексне порівняльне дослідження «Як війна змінила мене та країну. Підсумки року.» URL: https://ratinggroup.ua/files/ratinggroup/reg_files/rating_war_changed_me_and_the_country_februar_u_2023.pdf (дата звернення: 10.03.2023).
- Звіт про діяльність Державної служби якості освіти України за 2020 рік. URL: <https://sqe.gov.ua/wp-content/uploads/2021/04/Zvit-pro-diyalnist-Derzhavnoi-CC%88-sluzhbi-yakosti-osviti-Ukrai-CC%88ni-za-2020-rik.pdf>(дата звернення: 10.03.2023).
- Про цілі сталого розвитку: Указ президента України від 30.09.2019 URL:<https://www.president.gov.ua/documents/7222019-2982>(дата звернення: 10.03.2023).
- Цілі сталого розвитку – невід’ємна частина Плану відновлення України. URL: <https://www.undp.org/uk/ukraine/press-releases/tsili-staloho-rozvytku-nevidyemna-chastyna-planu-vidnovlennya-ukrayiny>(дата звернення: 10.03.2023).
- Міністерство економіки України. URL: <https://www.me.gov.ua/News/Detail?lang=uk-UA&id=8eef46c-0e38-44d6-8b1e-6bf3477e0c74&title=MilitaryTech&isSpecial=true>(дата звернення: 10.03.2023).

УПРАВЛІННЯ ФІНАНСОВИМИ РЕСУРСАМИ СУБ'ЄКТІВ ГОСПОДАРЮВАННЯ В УМОВАХ ТРАНСФОРМАЦІЇ ПОДАТКОВОЇ ПОЛІТИКИ ДЕРЖАВИ

Lesia Matviichuk

PhD in Economics, Associate Professor,
Associate Professor Finance, Banking and
Insurance Department,
Khmelnyskyi National University
matvijchuk.lesya@gmail.com
<https://orcid.org/0000-0002-0974-2284>

Анотація. У статті досліджено теоретичні і методологічні засади управління фінансовими ресурсами як чинника підвищення ефективності діяльності суб'єктів господарювання та економічного зростання країни в умовах сучасної ринкової економіки. Узагальнено теоретичні положення сутності та підходи до трактування поняття «фінансові ресурси». Виокремлено джерела формування фінансових ресурсів суб'єктів господарювання в сучасних умовах ведення бізнесу. Досліджено сутність та специфіку управління фінансовими ресурсами вітчизняних підприємств. Згруповано фактори, які впливають на систему управління фінансовими ресурсами. Встановлено вплив податкової політики держави на стимулювання розвитку суб'єктів господарювання та політику управління їх фінансовими ресурсами. Розглянуто види, завдання та напрями податкової політики держави. Досліджено актуальні зміни податкової політики та трансформацію податкового законодавства у 2023 році. Запропоновано концепцію управління фінансовими ресурсами суб'єктів господарювання з врахуванням рівня податкового навантаження та реформування державної податкової політики.

Вступ. Сучасні умови ведення бізнесу супроводжуються нестабільністю, ризиковістю, а також збільшенням кризових явищ. Обмеженість джерел фінансування діяльності суб'єктів господарювання, нераціональний перерозподіл фінансів, неспроможність залучати кошти на вітчизняному та міжнародних ринках породжує необхідність перегляду методів та інструментів управління фінансовими ресурсами підприємств. Проблематика формування, розміщення та використання фінансових ресурсів постає надзвичайно гостро в період економічної нестабільності, що продиктована збройною агресією російської федерації. Функціонування суб'єктів господарювання в таких умовах призводить до значного зменшення обсягу оборотних активів, скорочення виробничих потужностей, зменшення рівня платоспроможності, а також збільшення ймовірності банкрутства. Втаких умовах ринкові важелі регулювання неспроможні повною мірою забезпечити розвиток національної економіки. Тому важливого значення набуває економічна політика держави та така важлива її складова, як податкова політика. За допомогою податкової

політики держава впливає на стан господарської кон'юнктури, сприяє стимулюванню економічного зростання та перерозподіляють грошові кошти.

Мета даного дослідження є удосконалення науково-методичних підходів та практичних рекомендацій щодо управління фінансовими ресурсами суб'єктів господарювання в умовах трансформації податкової політики держави.

Аналіз останніх досліджень і публікацій. Теоретичні та методичні аспекти управління фінансовими ресурсами суб'єктів господарювання розглядали у своїх працях: А. Подерьогін, Н. Пойда-Носик, С. Грабарчук, В. Гриньова, В. Коюда, Г. Азаренкова, Т. Журавель, Р. Михайленко, Г. Крамаренко, О. Чорна, П. Стецюк та інші. Проблематиці формування та реалізації податкової політики держави присвячені дослідження багатьох науковців, зокрема: Ю. Іванова, А. Крисоватого, Т. Мединської, М. Рубана, О. Василика, А. Даниленка, Л. Дробозіної. В той же час, питання впливу податкової політики держави на процеси управління фінансовими ресурсами суб'єктів господарювання досліджено фрагментарно та потребують подальшого вивчення з врахуванням змін податкового законодавства та сучасних реалій ведення бізнесу.

Концептуальні аспекти формування фінансових ресурсів суб'єктів господарювання

Сучасні умови ведення бізнесу породжують необхідність для вітчизняних суб'єктів господарювання швидко реагувати та адаптуватися до ринкових змін, бути фінансово стійкими, платоспроможними та конкурентоспроможними. Основним завдання кожного підприємства є забезпечення прибутковості діяльності. Проте, в умовах обмеженості фінансових ресурсів, нестабільності економічної ситуації, зростання вартості позикових коштів, значних інфляційних процесів, зростання цін на сировину та матеріали, перед вітчизняними суб'єктами господарювання досить гостро постає питання збалансування джерел формування фінансових ресурсів, шляхом як нарощення власних коштів так і залучення додаткових довгострокових та короткострокових ресурсів із зовнішніх джерел фінансування. Дефіцит фінансових ресурсів негативно впливає як на операційну так і на інвестиційну діяльність підприємств, спричиняє виникнення боргової залежності перед контрагентами, несвоєчасну сплату податків та зборів, що знижує їх ділову активність та рентабельність.

«Фінансові ресурси» є складною та багатоаспектною економічною категорією, що не знайшла свого відображення в чинному законодавстві та спричинило появу різних підходів та течій до визначення її змісту. Така неоднозначність у трактуванні сутності поняття свідчить про певне нерозуміння функціонування ринкових механізмів та законів, а також про не зовсім вдалі спроби поєднати закономірності різноманітних економічних та фінансових систем у єдиному симбіозі. Саме тому, у контексті даного дослідження, перш за все, доцільно розглянути погляди до його трактування як економічної категорії.

Н. Пойда-Носик, С. Грабарчук розглядають фінансові ресурси як «сукупність усіх грошових ресурсів, які надійшли на підприємство за певний період або на певну дату у процесі реалізації продукції (товарів, робіт, послуг –

операційна діяльність) основних і оборотних засобів (інвестиційна діяльність) і видачі зобов'язань (майнових і боргових – фінансова діяльність)»¹.

Дещо схожий підхід до трактування фінансових ресурсів як економічної категорії у своїх дослідженнях зазначають А. Нечипоренко, А. Рибалкіна, які пропонують трактувати фінансові ресурси як «сукупність усіх грошових коштів, які має підприємство на певну дату через провадження своєї основної, фінансової та інвестиційної діяльності»². Проте, підхід орієнтований на джерело створення фінансових ресурсів є надто вузьким та не дозволяє розкрити сутність поняття в повному обсязі.

В. Гриньова, В. Коюда пропонують розглядати фінансові ресурси як «грошові прибутки та надходження, які перебувають в розпорядженні підприємства та призначені для виконання фінансових зобов'язань перед усіма суб'єктами господарювання (бюджетом, банками, страховими та іншими організаціями), з якими підприємство має взаємовідносини»³.

С. Ковальчук, В. Форкун фінансові ресурси трактують як «грошові кошти господарюючого суб'єкта, які є сукупністю власних, запозичених та залучених грошових доходів та надходжень підприємства і призначені для забезпечення безперервності процесу розширеного відтворення й виконання інших поточних та довгострокових фінансових зобов'язань підприємства»⁴.

Г. Крамаренко, О. Чорна під фінансовими ресурсами розуміють «сукупність грошових доходів і надходжень, формованих при створенні підприємства і в процесі його діяльності, а також мобілізованих на фінансовому ринку, призначених для розвитку виробництва, виконання фінансових зобов'язань підприємства, фінансування поточних витрат і створення резервів»⁵.

Науковці, які пропонують трактувати фінансові ресурси через призму формування та використання фінансових ресурсів (підхід орієнтований на джерело створення та призначення фінансових ресурсів), дещо розширили попередній підхід, проте він не враховує форму прояву фінансових ресурсів і тим самим не дозволяє висвітлити особливості фінансових ресурсів в повній мірі.

На етапі становлення вітчизняної економічної науки науковці трактувати фінансові ресурси як грошові кошти. Багато дослідників і зараз дотримується такої точки зору.

Є. Рясних визначає фінансові ресурси як «гроші, які є в розпорядженні підприємства»⁶.

¹ Пойда-Носик Н. Н., Грабарчук С.С. Фінансові ресурси підприємства. *Фінанси України*. 2003. № 1. С. 96–103.

² Нечипоренко А. В., Рибалкіна А.О. Теоретичні аспекти формування та використання фінансових ресурсів підприємства *Ефективна економіка*. 2020. № 11. URL: <http://www.economy.nauka.com.ua/?op=1&z=8361> (дата звернення 1.03.2023).

³ Гриньова В. М., Коюда В.О. Фінанси підприємств [2-ге вид., перероб. і доп.]. К. : Знання-Прес, 2004. 424 с.

⁴ Ковальчук С. В., Форкун І.В. Фінанси Львів: «Новий Світ–2000», 2006. 568 с.

⁵ Крамаренко Г. О., Чорна О.Є. Фінансовий менеджмент К. : Центр навчальної літератури, 2006. 520 с.

⁶ Рясних Є. Г. Основи фінансового менеджменту. К. : Скарби, 2003. 238 с.

А. Поддєрьогін під фінансовими ресурсами розуміє «грошові кошти, що є в розпорядженні підприємства. Таким чином до фінансових ресурсів належать грошові фонди й та частина грошових коштів, яка використовується в не фондovій формі»⁷.

С. Мішина визначає фінансові ресурси як «сукупність грошових коштів, що перебувають у фондovій, нефондovій формі або перетворені у відповідну матеріалізовану форму і призначені для виконання фінансових зобов'язань, здійснення поточних витрат і витрат на забезпечення розширеного відтворення»⁸.

Грошовий підхід до визначення фінансових ресурсів обумовлений призначенням фінансових ресурсів. Так, фінансові ресурси є засобами платежу, які матеріально задовольняють потреби підприємства, забезпечують неперервність його функціонування. Проте, на даний період, ототожнення фінансових ресурсів підприємств із коштами є обмеженим та не відповідає сучасним економічним умовам, в яких функціонують підприємства, оскільки поняття «грошові кошти» за своєю сутністю є вужчим. Важливою характерною рисою фінансових ресурсів є те, що вони, на відміну від грошових коштів, виражають не зміну форм вартості, а фінансовий результат процесу відтворення. Водночас, вони свідчать про наявні можливості економічного й соціального розвитку.

П. Стецюк у своїх дослідженнях розглядає фінансові ресурси як «найбільш ліквідні активи підприємства, що забезпечують неперервність руху грошових потоків»⁹. Відмінність такого визначення фінансових ресурсів від інших існуючих підходів пов'язана у першу чергу із розкриттям фінансових ресурсів через призму фінансового управління. Тобто, основний акцент ставиться на забезпеченні неперервності руху грошових потоків, що відбувається з метою передбачення та недопущення фінансових прорахунків на підприємстві на основі базових функцій управління, а саме: планування, прогнозування, аналізу і оцінки ефективності використання фінансових ресурсів підприємств.

Н. Рибалко характеризує фінансові ресурси як «сукупність активів підприємства, сформованих із зовнішніх та внутрішніх джерел, що знаходяться в розпорядженні підприємства на правах власності або тимчасового володіння й які використовуються для погашення фінансових зобов'язань та забезпечення безперервності функціонування підприємства»¹⁰. Автор ототожнює фінансові ресурси та активи підприємства, що не дозволяє розкрити зміст цієї економічної категорії в повній мірі.

О. Філімоненков трактує фінансові ресурси підприємств як «власний, позичений і залучений грошовий капітал, який використовується

⁷ Фінанси підприємств: підручник / за ред. А. М. Поддєрьогіна. К. : КНЕУ, 2002. 571 с.

⁸ Мішина С. В. Організаційно-економічний механізм управління фінансовими ресурсами на підприємстві.– Харків : ХНЕУ, 2015. 110 с.

⁹ Стецюк П.А. Теорія і практика управління фінансовими ресурсами сільськогосподарських підприємств: монографія. К.: ННЦ ІАЕ, 2008. 386 с.

¹⁰ Рибалко Н. О. Фінансові ресурси підприємств: грошові кошти чи щось більше? *Інвестиції: практика та досвід*. 2009. № 14. С. 28–31.

підприємствами для формування своїх активів та здійснення виробничо-фінансової діяльності з метою отримання відповідного доходу, прибутку»¹¹

Капітал є реальним об'єктом, на який можна постійно впливати з метою отримання нових доходів підприємства та використання своїх зобов'язань. Тобто капітал – це об'єктивний фактор виробництва, частина фінансових ресурсів, які використовуються підприємством у фінансово-господарській діяльності, а отже, є перетвореною формою фінансових ресурсів. А тому ототожнювати поняття «фінансові ресурси» і «капітал» не можна. Суттєвою відмінністю між капіталом і фінансовими ресурсами є те, що на певний період часу фінансові ресурси можуть бути більші або рівними капіталу підприємства. І за умови, якщо «фінансові ресурси» дорівнюють «капіталу», то підприємство не має жодних фінансових зобов'язань¹².

Г. Азаренкова, Т. Журавель, Р. Михайленко визначають фінансові ресурси як «грошові нагромадження та доходи, які знаходяться в розпорядженні підприємства, створюються у процесі розподілу і перерозподілу виручки та прибутку і зосереджуються у відповідних фондах для забезпечення безперервності розширеного відтворення й задоволення інших потреб»¹³. Такий підхід дозволяє підкреслити джерело створення, форму виявлення та цільове призначення фінансових ресурсів, що, найбільш повно розкриває сутність та економічний зміст поняття.

Забезпеченість фінансовими ресурсами, формування їх оптимальної структури, ефективне розміщення та раціональне використання є передумовою успішної діяльності суб'єктів господарювання як на внутрішньому, так і на зовнішньому ринку. Також необхідно враховувати, що можливість вчасно і в повному обсязі розраховуватися з усіма контрагентами, фінансова стійкість та ліквідність є індикатором рівня конкурентоспроможності підприємства. У сучасних складних умовах, які характеризуються нестабільністю та значним рівнем ризику істотне значення відіграє диверсифікація джерел фінансування та забезпечення якісного використання фінансових ресурсів суб'єктів господарювання. Їх склад, структура та обсяг залежить від ряду внутрішніх чинників, таких як: розмір підприємства, вид діяльності, галузева приналежності та організаційно-правова форми господарювання. Так, у суб'єктів господарювання, які мають значні обсяги виробництва і високу інтенсивність роботи підприємства переважають власні фінансові ресурси у загальній структурі коштів, і навпаки. Склад і структура фінансових ресурсів різняться і у різних галузях економіки, оскільки залежать від

¹¹ Філімоненко О. С. Фінанси підприємств. Ірпінь : Академія ДПС України, 2003. 459с.

¹² Гайбура Ю. А. Концептуальні засади формування фінансових ресурсів підприємств за сучасних умов. *Агросвіт*. 2020. № 6. С. 14–21.

¹³ Азаренкова Г. М., Журавель Т. М., Михайленко Р. М. Фінанси підприємств. К : Знання-Прес, 2004. 291 с.

виробничих, економічних та організаційних факторів. До прикладу, у фондоемних галузях промисловості, таких як металургія, машинобудування, переважаючим елементом власних фінансових ресурсів є амортизаційні відрахування. В легкій промисловості та торгівлі значна частка належить валовому і чистому доходу. Для аграрних виробників характерна фактична підміна грошових фінансових ресурсів на матеріальні цінності, що виконують частково роль фінансових ресурсів.

«Фінансові ресурси нерозривно пов'язані з відтворювальними процесами, виступають матеріальними носіями фінансових відносин і є необхідною умовою здійснення розширеного відтворення на всіх його стадіях і в усіх його формах. Формування фінансових ресурсів передусім відбувається в процесі первинного розподілу валового національного продукту. Після реалізації продукції та одержання виручки формуються амортизаційні відрахування, прибуток підприємства, відрахування на заробітну плату працівників, здійснюються страхові платежі тощо»¹⁴.

Первинне формування фінансових ресурсів здійснюється у процесі створення суб'єкта господарювання та залежить від обраної організаційно-правової форми. Так, акціонерні товариства формують фінансові ресурси шляхом емісії акції. Суб'єкти господарювання створені в інших організаційно-правових формах формують фінансові ресурси як шляхом внесків учасників або у змішаній формі (розміщення акцій та внесків учасників). Обсяг таких фінансових ресурсів зазначається в статуті підприємства.

В процесі організації своєї діяльності підприємство залучає фінансові ресурси із зовнішніх та внутрішніх джерел. Внутрішнє фінансування відбувається за рахунок коштів, які підприємство отримує у під час здійснення фінансово-господарської діяльності: прибуток, виручка від реалізації товарів, робіт, послуг, консультаційні послуг, здавання майна в оренду, тощо.

Важливим джерелом формування власних фінансових ресурсів є амортизаційні відрахування. Щорічний розмір яких залежить від норми амортизації та балансової вартості основних засобів. Значення цього джерела формування фінансових ресурсів істотно зростає в умови зниження дохідності виробничої діяльності і зменшення можливостей фінансування за рахунок кредитування. Амортизаційні кошти, які надходять до суб'єкта господарювання, мають цільове призначення і використовуються для забезпечення відтворення його основних засобів.

Амортизація основних засобів (крім інших необоротних матеріальних активів) нараховується із застосуванням таких методів:

1) прямолінійного, за яким річна сума амортизації визначається діленням вартості, яка амортизується, на строк корисного використання об'єкта основних засобів;

¹⁴ Курінна О. В. Теоретичні аспекти формування та використання фінансових ресурсів підприємства. *Науковий вісник Академії муніципального управління. Серія : Економіка*. 2013. Вип. 2. С. 140-148.

2) зменшення залишкової вартості, за яким річна сума амортизації визначається як добуток залишкової вартості об'єкта на початок звітного року або первісної вартості на дату початку нарахування амортизації та річної норми амортизації. Річна норма амортизації (у відсотках) обчислюється як різниця між одиницею та результатом кореня ступеня кількості років корисного використання об'єкта з результату від ділення ліквідаційної вартості об'єкта на його первісну вартість;

3) прискореного зменшення залишкової вартості, за яким річна сума амортизації визначається як добуток залишкової вартості об'єкта на початок звітного року або первісної вартості на дату початку нарахування амортизації та річної норми амортизації, яка обчислюється, виходячи із строку корисного використання об'єкта, і подвоюється;

4) кумулятивного, за яким річна сума амортизації визначається як добуток вартості, яка амортизується, та кумулятивного коефіцієнта. Кумулятивний коефіцієнт розраховується діленням кількості років, що залишаються до кінця строку корисного використання об'єкта основних засобів, на суму числа років його корисного використання;

5) виробничого, за яким місячна сума амортизації визначається як добуток фактичного місячного обсягу продукції (робіт, послуг) та виробничої ставки амортизації. Виробнича ставка амортизації обчислюється діленням вартості, яка амортизується, на загальний обсяг продукції (робіт, послуг), який підприємство очікує виробити (виконати) з використанням об'єкта основних засобів¹⁵.

Нарахування амортизації може здійснюватися з урахуванням мінімально допустимих строків корисного використання основних засобів, встановлених податковим законодавством (крім випадку застосування виробничого методу).

До зовнішніх джерел формування власних фінансових ресурсів підприємства відносять: створення додаткового пайового капіталу, що відбувається шляхом додаткових внесків учасників; отримання безповоротної фінансової допомоги; безкоштовно передані суб'єкту господарювання матеріальні активи, спонсорські та благодійні внески.

В сучасних умовах господарювання грантові інструменти є важливим джерелом підтримки бізнесу. З початком війни українські підприємства опинились в надскладних умовах. Проте, незважаючи на нові виклики та значні труднощі, компанії намагаються адаптуватися, продовжувати функціонувати, шукати шляхи виходу на ринки та залучати альтернативні джерела для фінансування діяльності. Все більше суб'єктів господарювання звертають особливу увагу на грантові програми. Міжнародні фонди, національні грантодавці, приватні донори, посольства іноземних держав охоче надають грантові ресурси для підтримки та розвитку українського бізнесу.

¹⁵ Про затвердження Положення (стандарту) бухгалтерського обліку 7 «Основні засоби»: наказ Міністерства Фінансів України від 27.04.2000 № 92. URL: <http://zakon2.rada.gov.ua/laws/show/z0288-00> (дата звернення: 02.03.2023)

Грантові кошти можна використовувати для наступних цілей: розширення виробництва; модернізації діяльності з метою виходу на нові ринки та здійснення зовнішньоекономічної діяльності; створення нових робочих місць; адаптація чи перепрофілювання бізнес-процесів; релокація суб'єктів господарювання у зв'язку із веденням бойових дій на території країни; запуск соціального підприємства; отримання коштів від іноземного підприємства для запобігання банкрутства; трансформація суб'єкта господарювання; втілення інноваційних розробок та ідей.

Варто зазначити, що залучення грантових коштів неможливе без дотримання ряду вимог, зокрема щодо створення робочих місць, річного доходу підприємства. Оскільки саме малі та середні підприємства становлять 99% від усього бізнесу Європейського Союзу, то більшість грантових програм спрямовані саме на ці суб'єкти господарювання.

Звичайно, для всіх суб'єктів господарювання мобілізація та ефективне використання внутрішніх фінансових ресурсів, на основі застосування принципів раціональності та прибутковості є ключовими для забезпечення сталого розвитку. Саме внутрішні ресурси перш за все створюються за рахунок економічного зростання, яке підтримується сприятливим середовищем на всіх рівнях. Проте, діяльність сучасного суб'єкта господарювання неможлива без залучення позикових фінансових ресурсів, оскільки кредитні кошти необхідні для покриття тієї частини інвестиційних потреб, які не профінансовані за рахунок власних джерел. Вони допоможуть підвищити ефективність використання фінансових ресурсів суб'єктів господарювання з урахуванням дії ефекту фінансового важеля.

До позикових фінансових ресурсів належать довгострокові та поточні зобов'язання. Так, до залучених коштів суб'єктів господарювання належить кредиторська заборгованість, що виникає в процесі проведених операцій з контрагентами, зокрема засновниками, учасниками, працівниками, бюджетом, державними цільовими фондами, страховими компаніями, тощо. Такі кошти фактично не є реальними грошовими надходженнями, проте вчасно не розраховуючись суб'єкт господарювання продовжує користуватися ними, забезпечуючи кругообіг ресурсів та збільшуючи власні обігові кошти. Крім того підприємство майже завжди залучає такі ресурси на безоплатній основі, проте надмірне використання такого джерела погіршує ділову репутацію підприємства. Також є контрагенти, які за порушення термінів оплати накладають штрафні санкції. Позичені фінансові ресурси суб'єкти господарювання отримують у вигляді позик у фінансово-кредитних установах або залучають через різні фінансові інструменти на ринку (векселі видані та інші інструменти). Такі фінансові ресурси підприємство отримує на конкретний строк, вони, зазвичай, носять цільовий характер та містять зобов'язання сплачувати відсотки за користування ними. Хоч такий вид фінансових ресурсів обтяжує підприємство величиною нарахованої плати за користування, але, якщо рівень прибутковості перевищує позиковий процент, їх використання є доцільним. Досить часто вітчизняні суб'єкти господарювання саме за рахунок залучення кредитних

коштів розширюються свою діяльність, модернізують обладнання, збільшують фінансові можливості та зменшують потребу в оборотних коштах. Проте, значна питома вага залучених коштів у структурі фінансових ресурсів може призвести до зниження рівня ліквідності, платоспроможності та фінансової стійкості підприємства та втрати контролю над його діяльністю.

Не зважаючи на те, що сучасна система ведення бізнесу орієнтована на використання власних та позикових фінансових ресурсів, в окремих випадках суб'єкти господарювання можуть отримувати фінансову допомогу за рахунок коштів державного чи місцевих бюджетів, а також спеціальних фондів, тобто можуть отримувати субсидії.

«Фінансовим менеджерам потрібно постійно стежити за своєчасним обслуговуванням залучених фінансових ресурсів для того, щоб уникнути застосування фінансових санкцій до підприємства. Тому важливим показником у даному випадку буде достатній обсяг ліквідних засобів для погашення найтерміновіших зобов'язань (довгострокові зобов'язання із настанням терміну їх погашення поступово будуть переходити у поточні) суб'єкта господарювання, на величину якого буде впливати стабільна оборотність оборотного капіталу.

Формування структури фінансових ресурсів має забезпечити таке поєднання власних і позикових коштів, яке сприятиме зростанню рентабельності капіталу, платоспроможності, фінансової стійкості, зниженню фінансових ризиків та середньозваженої вартості фінансових ресурсів тощо»¹⁶.

Розвиток суб'єкта господарювання супроводжується раціональним використанням доступних фінансових ресурсів та пошуком нових можливих джерел фінансування. Для цього необхідно сформувати ефективну систему управління та узгодження політик, стратегій і планів підприємства, що дозволить спрямовувати фінансові ресурси на пріоритетні напрями розвитку. Питання посилення спроможності суб'єктів господарювання ефективно використовувати внутрішні ресурси, а також залучати нові джерела фінансування особливо важливі в контексті суттєвих економічних втрат в результаті війни.

Таким чином зазначимо, що фінансові ресурси постійно обертаючись, забезпечує функціонування інвестиційної, операційної і фінансової діяльності та являються:

- найбільш цінним активом суб'єкта господарювання;
- об'єктом фінансового управління (у функціонуванні та економічному розвитку підприємства та його практичній діяльності особлива увага приділяється фінансовим ресурсам. Вони є центральним елементом та об'єктом впливу фінансового менеджменту);
- джерелом доходу (особливість фінансових ресурсів як джерела доходу є те, що вони діють відокремлено від інших факторів виробництва. Використання

¹⁶ Дропа Я.Б., Терешко О.М. Формування фінансових ресурсів підприємств в сучасних умовах розвитку фінансової системи. Матеріали IV Міжнародної науково-практичної конференції «Формування ефективної моделі розвитку підприємства в умовах ринкової економіки» м. Житомир. 2017. URL: <https://conf.ztu.edu.ua/wp-content/uploads/2017/01/60-1.pdf> (дата звернення 03.03.2023).

фінансових ресурсів (як джерела доходу) забезпечується формуванням грошових надходжень підприємства у фінансовій та інвестиційній ланках діяльності. Акумуляовані фінансові ресурси використовуються для фінансування реальних та фінансових інвестицій із метою отримання доходу в майбутньому);

– джерелом ризику (між доходом та ризиком постійно існує зв'язок. Чим вищий рівень доходів, тим більший рівень ризику. Фінансові ризики є невід'ємною частиною фінансової діяльності, а їх носієм ризику є фінансові ресурси);

– джерелом погашення фінансових зобов'язань (для діяльності підприємства притаманна постійна кредиторська та дебіторська заборгованість. Така заборгованість може виникати перед державою, власниками, кредиторами та інвесторами і вона потребує погашення¹⁷;

– індикатор рівня фінансової безпеки суб'єкта господарювання (забезпеченість суб'єкта господарювання належним обсягом фінансових ресурсів дозволить вчасно виконувати зобов'язання перед контрагентами, здійснювати операційну, інвестиційну та фінансову діяльність, зменшить рівень ризику та підвищить фінансову стійкість підприємства).

Податкова політика держави та її вплив на діяльність суб'єктів господарювання

На сучасному етапі розвитку вплив держави на суспільні процеси реалізується через механізм державного втручання. При цьому, одним із найбільш дієвих способів регулювання є активне використання фінансових важелів впливу, які знаходять своє відображення у податковій політиці. Саме податки, як складова частина фінансово-економічної системи держави, виступають одним із найважливіших елементів державного регулювання економіки. Держава шляхом встановлення ставок податків та їх видів стимулює чи обмежує розвиток окремих галузей або сфер економіки і тим самим впливає на ефективність і стабільність економічного розвитку. Формування інноваційної спроможності держави в цілому та суб'єктів господарювання зокрема, зміна технологічного укладу економіки, зростання обсягів та видів залучених інвестицій, активізація підприємницької діяльності, збільшення обсягів зовнішньоекономічної діяльності, структурні зміни у виробництві, подолання адміністративних бар'єрів, формування якісного фінансового регулювання економіки, розбудова економічної інфраструктури не можливе без ефективної податкової політики. Незважаючи на значний прогрес в уніфікації правил застосування фінансових інструментів у сфері оподаткування, провідну роль відіграють національні регулятори державної податкової політики.

В сучасній економічній літературі податкову політику розглядають як систему дій та заходів держави, які реалізуються з метою розвитку національної економіки з урахуванням впливу як внутрішньої кон'юнктури так і міжнародних тенденцій і, яка втілюється через конкретні механізми оподаткування.

¹⁷ Журавльова Т. О. Формування фінансових ресурсів підприємства в умовах кризи. *Економіка та держава*. 2020. № 3. С. 42–45.

Також податкову політику можна трактувати як діяльність держави у сферах встановлення, правового регламентування та адміністрування податків, зборів та обов'язкових платежів до бюджетів різних рівнів, які є знаряддям розподілу і перерозподілу валового внутрішнього продукту та формування централізованих фондів грошових ресурсів держави, які дозволяють виконувати функції, які покладено на державу (економічні, політичні, правоохоронні, гуманітарні, інформаційні, охорони здоров'я населення, безпекові та ін.).

Податкова політика як один з найважливіших інструментів державного регулювання спрямована на гармонізацію приватних та державних інтересів за рахунок забезпечення адекватного управління процесами оподаткування. Вона знаходить своє відображення у видах податків, розмірах податкових ставок, визначені кола платників податків і об'єктів оподаткування, у податкових пільгах.

«Метою державної податкової політики є акумулювання коштів у межах Державного бюджету України, стимулювання розвитку підприємництва в державі, збільшення автономності муніципальних утворень, та систематичне підвищення якості життя населення з забезпеченням балансу між інтересами держави та платників податків. Необхідно зробити застереження стосовно того, що окреслена мета має загальний характер і може бути уточнена в залежності від конкретних проблем, які потребують розв'язання та виконання завдань, що стоять перед державою»¹⁸.

Основними завданнями та напрямками податкової політики держави є:

- забезпечення потреб держави у фінансових ресурсах, які необхідні для стабільного розвитку держави та функціонування державних інституцій;
- забезпечення оптимального податкового регулювання економіки;
- забезпечення оптимального перерозподілу ВВП;
- запобігання диспропорцій, що виникають в умовах ринкової економіки;
- підвищення інвестиційної привабливості України та покращення умов для залучення іноземних інвестицій;
- стимулювання підприємницької активності;
- позитивний вплив на стан ринкової кон'юнктури;
- приведення національного податкового законодавства до відповідності з міжнародними стандартами оподаткування.

На даному етапі економічного розвитку одним з основних завдань державної податкової політики є створення сприятливих умов для активізації фінансово-господарської діяльності суб'єктів господарювання та стимулювання економічного зростання за допомогою досягнення оптимального поєднання особистих і суспільних інтересів, тобто гармонійного співвідношення між засобами, які залишаються в розпорядженні платників податків, і коштами, які перерозподіляються через податковий механізм.

¹⁸ Єфремов А. О. Мета та завдання державної податкової політики в Україні. *Юридична наука*. 2020. №8 (110). С. 81–87.

Основними податковими інструментами є об'єкт, база оподаткування, платники податку, податкові ставки, податкові пільги, спеціальні режими оподаткування, податкові періоди та строки сплати податків та зборів, які мають встановлюватися не лише виходячи із необхідності забезпечення своєчасного надходження коштів до бюджетів усіх рівнів, а й враховувати зручність для платників податку, рівень податкового навантаження та фіскальну ефективність податків та зборів.

Побудова якісної вітчизняної податкової політики з ефективними інструментами формування та використання державних і місцевих фінансів є тим важливим питанням, яке потребує відповіді протягом багатьох років. Вітчизняні економічні реалії змусили уряд України звернутися до світового досвіду. «Необхідно зазначити, що формування вітчизняної податкової політики та становлення податкової системи загалом базувалося на певному копіюванні моделей інших країн. Хоча економіка України істотно відрізнялася від економіки розвинених країн за складом і рівнем розвитку продуктивних сил, галузевою й територіальною структурою. Специфічні особливості мали й організація та розміщення виробництва у сільському господарстві та промисловості, інших видах діяльності. Мова йде й про різні підходи до ціноутворення, нарахування за ресурси й оплата праці та її системи. Це різні механізми стимулювання та мотивації діяльності, відношення до ринку великих мас економічно активних працівників, готовність працювати за його законами. Нарешті, це власні правила й стандарти податкової звітності, адміністративне й господарське право. Проте ці обставини не були повною мірою враховані в нашій країні, що зумовило певну суперечливість податкової політики»¹⁹.

На вибір типу, форми та моделі податкової політики впливають ряд факторів, зокрема: мета податкової політики, економічна ситуація в країні; рівень інфляції, грошово-кредитна політика, тип державного управління, національні особливості країни, традиції, історичні особливості та інші.

Податкова політика залежно від її рівня впливу на соціально-економічний розвиток країни поділяється на політику максимальних податків, політику економічного розвитку, політику виважених податків.

Політика максимальних податків полягає у застосуванні високого рівня податкового навантаження, зменшенні податкових пільги, розробці та впровадженні нових видів податків, що дозволить суттєво збільшити обсяг податкових надходжень до бюджетів усіх рівнів. Проте, у разі відсутності чітких передумов для застосування політики максимальних податків (економічних, соціальних чи політичних) такий підхід спричинить ряд негативних наслідків в економіці, зокрема призведе до зменшення фінансових ресурсів суб'єктів господарювання, скорочення обсягів їх діяльності, мінімізації можливостей забезпечення економічного зростання та істотного зменшення обсягів розширеного відтворення в суспільстві, а також породить появу нових схем

¹⁹ Антонов О. І. Сучасні чинники та перспективні напрями розвитку національної податкової політики. *Агросвіт*. 2020. № 23. С. 78-82.

ухилення від сплати податків та спричинить активний розвиток тіньової економіки.

Політика економічного розвитку націлена на стимулювання діяльності суб'єктів господарювання, нарощення фінансової міцності, платоспроможності та рентабельності платників податків шляхом послаблення податкового навантаження на суб'єктів підприємницької діяльності. Основною метою проведення такої політики є стимулювання економічного зростання шляхом підвищення інвестиційно-інноваційної активності за рахунок наявності сприятливого податкового клімату. В той же час, застосування політики економічного розвитку, у зв'язку із зменшенням обсягів податкових надходжень, може спричинити недофінансування соціальних програм, освіти, охорони здоров'я, науки, значно скоротити суспільні блага, а також обмежити вплив держави на економічні процеси в країні.

Прикладом практичного впровадження політики економічного розвитку є політика американського уряду Рональда Рейгана в 1981–1989 роках, яка була розроблена для подолання економічної кризи 1980–1982 років та її наслідків, так звана «рейганоміка».

Політика виважених податків полягає у встановленні оптимального рівня оподаткування, що сприяє розвитку економіки країни та водночас підтримує значний обсяг соціальних витрат. Політика збалансування інтересів держави та платників податків при проведенні податкових маніпуляцій вимагає високої фіскальної техніки і виваженої податкової етики платників податків, а також одночасного застосування системного контролю зі сторони держави за усіма процесами оподаткування.

Методи реалізації податкової політики можна поділити на наступні групи:

- введення нових або скасування існуючих об'єктів оподаткування;
- розширення або зменшення кола платників податків;
- зміна у формах та методах оподаткування, сфер застосування податку;
- диференціація ставок податку;
- формування раціональності системи податкових пільг та преференцій.

На даному етапі розвитку економіки України найбільш ефективними засобами реалізації податкової політики є «гра» із податковими ставками та податковими пільгами та преференціями. Змінюючи розмір законодавчо встановлених ставок податку, розробляючи градацій ставок податку залежно від обсягів одержаних доходів, держава здатна ефективно впливати на процеси споживання та нагромадження, тобто регулювати їх стимулювати і стримувати. Використання податкових пільг є дієвим інструментом регулювання економічного та соціального розвитку як держави цілому так і суб'єктів господарювання зокрема.

«Податкова пільга – передбачене податковим та митним законодавством звільнення платника податків від обов'язку щодо нарахування та сплати податку та збору, сплата ним податку та збору в меншому розмірі за наявності підстав, визначених вітчизняним податковим законодавством. Підставами для надання податкових пільг є особливості, що характеризують певну групу платників

податків, вид їх діяльності, об'єкт оподаткування або характер та суспільне значення здійснюваних ними витрат. Податкові пільги, порядок та підстави їх надання встановлюються з урахуванням вимог законодавства України про захист економічної конкуренції виключно Податковим Кодексом, рішеннями Верховної Ради Автономної Республіки Крим та органів місцевого самоврядування, прийнятими відповідно до Податкового Кодексу»²⁰.

Так, на макроекономічному рівні метою надання податкових пільг є активізація пріоритетних напрямів фінансово-господарської діяльності та стимулювання розвитку певних галузей економіки, а також надання підтримки певним категоріям платників податків і досягнення інших соціальних цілей. На мікроекономічному рівні метою надання податкових пільги є зменшення податкового навантаження платників податків, стимулювання їх інноваційного розвитку, запровадження енергоощадних технологій, стимулювання інвестиційної діяльності та вивільнення обігових коштів. Податкові пільги дозволяють цілеспрямовано впливати на економічну поведінку платників податків та підтримувати пріоритетні напрями господарювання.

Податкові пільги надаються шляхом: податкового вирахування (знижки), що зменшує базу оподаткування до нарахування податку та збору; зменшення податкового зобов'язання після нарахування податку та збору; встановлення зниженої ставки податку та збору; звільнення від сплати податку та збору.

Таким чином, за допомогою застосування податкових пільг держава залишає в розпорядженні платника податку додаткові фінансові ресурси, які можуть бути використані у подальшому на інновації, інвестиції або розширення діяльності. Саме інвестиційна діяльність суб'єктів господарювання є найбільш поширеним об'єктом податкового стимулювання. У багатьох країнах світу частково або повністю звільняється та частина прибутку, яка використовується для розширеного відтворення, передбачено зменшення об'єкту оподаткування податком на прибуток на обсяги амортизаційних відрахувань, не нараховується та не сплачується ПДВ при імпорті інвестиційного обладнання.

Податкова політика в розвинутих країнах є переважно ациклічною, натомість у країнах із трансформаційною економікою – проциклічною. Ця тенденція є наслідком реалізації бюджетної політики у сфері видатків, яка є залежною від політичного циклу та носить інерційний характер у частині соціальних видатків і видатків на обслуговування державного боргу.

Залежно від напрямів ациклічного управління економікою виокремлюють рефляційну та дефляційну податкову політику.

Рефляційна податкова політика націлена на стимулювання економічного росту та зростання рівня зайнятості в країні. Рефляційна податкова політика характеризується застосуванням інструментів стимулюючого характеру, а саме податкових пільг, повне звільнення від сплати податків, зниження податкових

²⁰ Податковий кодекс України : Закон України від 02.12.2010 № 2755-VI. URL: <https://zakon.rada.gov.ua/laws/card/2755-17> (дата звернення: 02.03.2023)

ставок, застосування прискореної амортизації основних фондів, податкові канікули тощо.

Дефляційна податкова політика застосовується під час економічного росту та передбачається застосування податкових інструментів стримуючого характеру, а саме скорочення податкові пільги, впровадження нових видів податків, збільшення податкових ставок та баз оподаткування.

З огляду на зазначене можна дійти висновку, що глибинні зміни системи оподаткування можливі за умови вдосконалення податкової політики, запровадження інституційних обмежень щодо росту видатків бюджету, бюджетного дефіциту та джерел його фінансування. Країни з трансформаційною економікою мають значну увагу приділяти питанням посилення якості бюджетних інститутів та підвищення ступеня їх координації²¹.

Ефективність сучасної економіки будь-якої країни пов'язана зі створенням належних умов для розвитку та модернізації бізнесу. Рушійні сили всіх економічних процесів значною мірою залежать від характеристик бізнес-середовища, яке формується та трансформується під впливом не тільки суб'єктів ринку, а й державної політики. Якісне бізнес-середовище є передумовою ефективного використання економічного потенціалу суб'єктів господарювання, підвищення ефективності і стабільності економічної системи, формування та посилення конкурентних позицій країни в глобальному просторі. Саме, податкова політика держави дозволяє створити сприятливі умови для активної фінансово-господарської діяльності суб'єктів господарювання та стимулювання їх економічного росту, фінансової стійкості та рентабельності за допомогою досягнення оптимального співвідношення між фінансовими ресурсами, які залишаються в розпорядженні платника податків, і коштами, які перерозподіляються через податковий механізми. Розробка та реалізація оптимальної податкової політики, яка сприяє розвитку і модернізації бізнесу й одночасно наповненню бюджету, є однією з найбільш актуальних проблем сучасної державності.

Управління фінансовими ресурсами суб'єктів господарювання з врахуванням зміни податкової політики держави

Управління фінансовими ресурсами в сучасних умовах ведення бізнесу спрямоване на підвищення конкурентоспроможності, ринкової вартості й інвестиційної привабливості суб'єкта господарювання. Якісне фінансове управління вимагає своєчасності прийняття рішень, безперервності, послідовності та комплексності застосування методів та інструментів, завдяки яким підприємство матиме змогу швидко адаптуватися до змін ринкової економіки в поточному та довгостроковому періодах.

Пріоритетним завданням управління фінансовими ресурсами на стратегічному рівні є формування оптимальної структури джерел фінансування

²¹ Рубан М. О. Податкова політика як інструмент регулювання економічного розвитку. *Науковий вісник Ужгородського національного університету. Серія : Міжнародні економічні відносини та світове господарство*. 2017. Вип. 13(2). С. 105-109.

діяльності суб'єкта господарювання та забезпечення необхідним обсягом фінансових ресурсів довгострокових проектів з врахуванням рівня податкового навантаження підприємства. Пріоритетом тактичного рівня є розробка ефективної моделі розміщення фінансових ресурсів підприємства. На оперативному рівні управління фінансовими ресурсами відбувається залучення фінансових ресурсів необхідних для забезпечення господарської діяльності та вибір оптимальної системи оподаткування підприємства.

В цілях забезпечення раціональної системи управління фінансовими ресурсами вітчизняним суб'єктам господарювання необхідно розробляти спеціальну фінансову політику, яка буде орієнтована на врахування динамічних змін в економіці країни, трансформацію податкової політики держави та передбачатиме застосування сучасних інструментів та методів управління, що дозволить швидко адаптуватися до нових умов функціонування та прогнозувати наслідки управлінських рішень, шляхом перерозподілу фінансових ресурсів, встановлення раціональних зв'язків та формування стратегічної поведінки персоналу.

Така система буде вважатися ефективною лише за умови, якщо вона дозволить не лише якісно використовувати наявні фінансові ресурси, а й забезпечуватиме системний пошук нових можливостей подальшого розвитку суб'єкта господарювання в умовах систематичних змін податкового законодавства.

Нестача фінансових ресурсів має негативний вплив на фінансово-господарську діяльність підприємства. Дефіцит фінансових ресурсів спричиняє перебої у виробничих процесах, погіршення фінансової дисципліни підприємства, зростання обсягів кредиторської заборгованості, породжує погіршення значення усіх фінансових показників та зниження ділової активності. Для уникнення дефіциту фінансових ресурсів підприємство повинно враховувати структуру фінансових ресурсів та характеристики джерел їх формування та розширювати можливості залучення коштів на внутрішніх та зовнішніх ринках.

На формування системи управління фінансовими ресурсами впливають зовнішні та внутрішні фактори, аналіз яких дозволяє приймати виважені управлінські рішення, які забезпечують досягнення мети управління.

Внутрішні фактори впливу на фінансові ресурси залежать безпосередньо від діяльності самого суб'єкта господарювання та якості управлінського впливу на операційні, інвестиційні та фінансові процеси. До зовнішніх факторів впливу на фінансові ресурси відносять фактори, які не залежать від діяльності підприємства та характеризують загальну економічну ситуацію в країні, на ринку та в регіоні.

Аналізуючи зовнішні фактори, науковці в переважній більшості розглядають лише локальні та галузеві фактори, тобто ті, які виникають між підприємствами, які розташовані в певному регіоні та фактори мезорівня. Водночас дослідники майже не враховують вплив факторів міжнародного економічного середовища та недостатньо уваги приділяють вітчизняним

макроекономічним факторам, що не дає змоги в повному обсязі враховувати їх вплив на формування, розміщення та використання фінансових ресурсів. Крім того, незначна увага приділяється такому фактору впливу на обсяг, структуру та систему управління фінансовими ресурсами як податкова політика держави. Податкова політика держави впливає на рівень податкового навантаження підприємства, яке відіграє значну роль в діяльності вітчизняних підприємств, оскільки від його розміру залежить здатність суб'єктів господарювання розширювати свою діяльність та протистояти фінансовим викликам. Податкове навантаження на корпоративному рівні визначає частку доходу, яка безповоротно вилучається державою у суб'єкта підприємництва через систему податків та зборів до бюджетів різних рівнів. Податки впливають на платоспроможність та фінансову стійкість підприємства, формування та використання фінансових ресурсів та загалом на поведінку підприємців. Під час формування податкової політики потрібно враховувати, що надмірне податкове навантаження є негативним фактором який, стримує ділову активність суб'єктів господарювання, уповільнює зростання валового внутрішнього продукту та призводить до виникнення таких кризових явищ у суспільстві.

В цілому, український бізнес працює в складних економічних, політичних та безпекових умовах. Саме тому, з метою полегшення управління фінансовими ресурсами необхідно детально враховувати вплив факторів зовнішнього середовища на діяльність підприємства.

Внутрішні фактори впливу на процес управління фінансовими ресурсами характеризують основні показники розвитку підприємства та залежать від особливостей його діяльності, галузевої приналежності, організаційно-правової форми господарювання, розміру підприємства, ефективності системи управління фінансовою діяльністю підприємства, інвестиційної політики та практики планування, розподілу та використання фінансових ресурсів в умовах невизначеності та ризику, податкової політики та податкового навантаження. Тим самим внутрішні фактори відображають середовище підприємства, його фінансовий потенціал.

Згрупуємо фактори, які впливають на систему управління фінансовими ресурсами (табл. 1.1).

Нинішні умови господарювання зумовлюють необхідність формування максимально ефективної системи управління фінансовими ресурсами, яка, залежить від обґрунтування та вибору методів та інструментів управління. При цьому розвиток вітчизняного фінансового управління зумовлює доцільність розширення переліку методів, інструментів та важелів, які можна успішно використовувати на практиці з урахуванням особливостей діяльності підприємства та специфіки управління його фінансовими ресурсами в умовах сьогодення.

На основі аналізу фахової економічної літератури систематизуємо методи управління фінансовими ресурсами підприємств шляхом поділу їх на традиційні та інноваційні.

**Фактори впливу на систему управління
фінансовими ресурсами підприємства**

Внутрішні	Зовнішні
Організаційна структури підприємства	Інфляція
Фінансова стратегія підприємства	Зміна цін на ресурси
Структура затрат виробництва	Зміна політичного курсу країни
Позиціонування та сегментація на ринку	Стан розвитку фінансового ринку
Фінансова гнучкість підприємства	Стан економіки в цілому
Якість фінансового, управлінського та податкового обліку	Рівень відкритості економіки
Цінова політика підприємства	Можливості виходу на зарубіжні ринки збуту
Рівень кваліфікації персоналу	Галузева особливості фінансово-господарської діяльності підприємства
Система мотивації персоналу	Чинна законодавча база
Розмір підприємства	Стан розвитку міжнародних відносин
Вид економічної діяльності	Податкова політика держави
Стадія життєвого циклу підприємства	Рівень економічної безпеки країни
Інвестиційна активність підприємства	Курс національної валюти

Джерело: систематизовано автором на основі [1,3,4,5,6,7]

Традиційні методи управління фінансовими ресурсами полягають у збільшенні позичкового капіталу шляхом одержання товарного кредиту; одержання банківського кредиту, фінансової допомоги на поворотній основі та збільшення власного капіталу шляхом: одержання внесків до статутного фонду від засновників та акціонерів, додаткового прибутку від господарської діяльності; одержання податкових пільг; одержання фінансової допомоги на безповоротній основі.

Перевагами інноваційних методів управління фінансовими ресурсами в порівнянні з традиційними методами є:

- застосування інноваційних методів спрямоване на використання сучасних фінансових інструментів, а саме цінних паперів, які мають широкий функціональний склад (розміщення депозитарних розписок та корпоративних облігацій на міжнародних фінансових ринках; розміщення похідних цінних паперів на вітчизняних та зарубіжних ринках);

- інноваційні методи дозволяють підвищити ефективності організації управління фінансовими ресурсами за рахунок покращення системи фінансово-господарської діяльності підприємств та оптимізації структури активів (дисконтування дебіторської заборгованості; застосування товаророзпорядчих цінних паперів; одержання основних засобів у лізинг);

- інноваційні методи розширюють можливість формування фінансових ресурсів шляхом їх залучення на міжнародних фінансових ринках.

Необхідною складовою управління фінансовими ресурсами є вибір ефективних інструментів усунення прогалин в управлінні підприємством, які є

спів вимірними масштабом кризової ситуації. Інструменти усунення слабких місць націлені на забезпечення реалізації негайних заходів з відновлення нормального розвитку суб'єкта господарювання за рахунок резервів, оскільки вони базуються на поетапному використанні управлінських рішень, що реалізуються відповідно до особливостей діяльності підприємства. При цьому потрібно забезпечити безперервний контроль за результатами заходів, які реалізуються для відновлення фінансово-господарської діяльності підприємства, враховуючи важливість їх здійснення для подальшого функціонування підприємства. Основна частина заходів контролюється в процесі оперативного спостереження, організованого суб'єктом господарювання. За результатами аналізу інформації, що була отримана під час реалізації контрольних заходів відбувається внесення необхідних коректив, які спрямовані на підвищення ефективності запропонованих заходів.

Ефективне управління фінансовими ресурсами суб'єктів господарювання доцільно формувати на основі наступних етапів:

– ідентифікація проблеми та формулювання цілей управління фінансовими ресурсами підприємств;

– оцінювання рівня податкового навантаження на суб'єкт господарювання, що дозволить визначити якісні та кількісні характеристики впливу оподаткування на діяльність підприємства та систему управління його фінансовими ресурсами. Податкове навантаження на підприємство вимірюється в абсолютному та відносному вираженні. Абсолютні показники є сумою всіх податків і зборів, сплачених до бюджетів. При визначенні рівня відносного податкового навантаження використовують систему розрахунків показників серед яких: аналітичні коефіцієнти податкового навантаження за різними показниками підприємства. Ці коефіцієнти надають характеристику впливу податків за основними фінансово-економічними показниками суб'єкт господарювання: доходи, операційні витрати, прибуток, фінансовий стан підприємства;

– прийняття дієвих управлінських рішень щодо формування, розміщення та використання фінансових ресурсів і їх реалізація з врахуванням трансформації чинного податкового законодавства;

– розробка системи моніторингу, яка націлена на виявлення слабких місць та прогалин, аналіз результатів прийнятих рішень, що дозволить скоригувати заходи для досягнення поставленої мети.

Врахування змін податкового законодавства дозволить вчасно спланувати обсяги податків, які необхідно сплачувати та сформувати податковий календар підприємства і тим самим ефективно управляти наявними фінансовими ресурсами.

На сучасному етапі розвитку в Україні дуже гостро постає проблема розрахунку, сплати та відшкодування податку на додану вартість (ПДВ). Реалії сьогодення свідчать, що незаконні відшкодування ПДВ створили умови особливого виду кримінального бізнесу. Ця проблема посилюється активними та різноплановими діями учасників тіньової економіки, які будують свій бізнес на

незаконному відшкодуванні ПДВ. З цією метою вони створюються заплутані схеми для штучного завищення продажних цін та незаконного отримання податкових пільг, а також для подвійного експорту. Також багато проблем виникають під час нарахування та сплати податку у зв'язку із системними блокуванням реєстрації податкових накладних, що паралізує законну діяльність суб'єктів господарювання та призводить до появи збитків у обох сторін договірних відносин (продавців а покупців). Також, одночасно із зупиненням реєстрації податкової накладної, нерідко суб'єктів господарювання вносять до списку ризикових компаній, що ускладнює нормальну роботу бізнесу.

У 2023 році було внесено зміни до порядку реєстрації ПДВ-накладних та розрахунків коригування. Відповідні Постанови Кабінету Міністрів «Про внесення змін до Порядку зупинення реєстрації податкової накладної / розрахунку коригування в Єдиному реєстрі податкових накладних» від 23.12.2022 №1428:

– повністю поновлюється реєстрація всіх накладних, блокування яких відбулося з 14 жовтня 2022 року, за умови подання платником податків заповненої таблиці даних із зазначенням кодів товарів чи послуг відповідно до класифікаторів УКТ ЗЕД та ДКПП відповідно;

– виключено з моніторингу всі ПДВ-накладні, якщо сума поставки товарів/послуг, зазначена в них, не перевищує 5000 грн., тобто, операції на невеликі суми більше не потраплятимуть під блокування²².

Такі зміни є позитивним кроком для організації ведення бізнесу та управління фінансовими ресурсами суб'єктів господарювання. Блокування податкових накладних призводило до неможливості проведення якісного податкового планування на рівні суб'єктів господарювання та спричиняло збільшення сум ПДВ до сплати і тим самим зменшувало обсяг фінансових ресурсів підприємств.

У 2023 році податкова політика зазнала ще ряду змін, які значно вплинули на діяльність суб'єктів господарювання та управління їх фінансовими ресурсами. Зокрема, припиняють свою дію окремі податкові пільги, змінюються розміри деяких ставок податків, запроваджуються нові форми податкової звітності тощо.

Так, з 1 січня 2023 року відбулося скасування податкових пільг для кількох галузей економіки, а саме завершився термін звільнення від сплати ПДВ операцій: щодо ввезення в Україну деяких товарів, які використовувалися в галузі кінематографії; щодо ввезення в Україну окремих товарів суб'єктами космічної галузі; з проведення науково-дослідних і дослідно-конструкторських робіт для потреб космічної сфери; з постачання програмної продукції.

Внесення змін до форм податкових декларацій, зокрема: податкової декларації з податку на прибуток підприємств; податкової декларації про

²² Про внесення змін до Порядку зупинення реєстрації податкової накладної / розрахунку коригування в Єдиному реєстрі податкових накладних: Постанова Кабінету Міністрів України від 23.12.2022 № 1428. URL: <https://zakon.rada.gov.ua/laws/show/1428-2022-%D0%BF#Text> (дата звернення: 12.03.2023)

майновий стан і доходи; податкової декларації з податку на нерухоме майно, відмінне від земельної ділянки; податкової декларації з плати за землю.

З 01 січня 2023 року платники податку, які здійснюють діяльність з торгівлі валютними цінностями у готівковій формі (обмін валют), зобов'язані сплачувати авансові внески з податку на прибуток за кожний пункт обміну іноземної валюти. Також збільшилися специфічні ставки акцизного податку на тютюнові вироби, тютюн та промислові замітники тютюну, мінімальне акцизне податкове зобов'язання із сплати акцизного податку з тютюнових виробів.

Висновки та пропозиції. Управління фінансовими ресурсами суб'єктів господарювання є складним, системним та безперервним процесом, який проявляється через вплив суб'єкта управління на фінансові ресурси з метою їх ефективного формування, раціонального розподілу та якісного використання у процесі здійснення операційної, фінансової, та інвестиційної діяльності. Під час управління фінансовими ресурсами доцільно дотримуватися комплексно-системного підходу, що дозволить підприємству реалізувати фінансову політику та сформуванню стратегічно орієнтовану системну модель управління формуванням, розміщенням та використанням фінансових ресурсів. Для досягнення поставленої мети необхідним є врахування системних змін податкової політики держави та рівня податкового навантаження суб'єкта господарювання.

В сучасних умовах господарювання, яким характерні значні економічні та безпекові виклики доцільно реформувати податкову політику держави з позиції підвищення ефективності діяльності суб'єктів господарювання та полегшення системи управління їх фінансовими ресурсами. Так, доцільно переглянути систему пільг та преференцій, оскільки існуючі підходи не дозволяють рівномірно розподіляти податкові стимули серед підприємств різних галузей економіки. Особливу увагу необхідно приділити системі податкового стимулювання розвитку малого та середнього бізнесу, оскільки такі суб'єкти підприємницької діяльності мають найнижчий запас фінансової міцності та найменші можливості залучення фінансових ресурсів та міжнародному фінансовому ринку та є найвразливішими до змін економічних умов. Значного реформування потребує механізм обчислення сплати податку на додану вартість, особливо в частині реєстрації податкових накладних, система податкового адміністрування податків та зборів в частині забезпечення її прозорості. Ці заходи допоможуть вивести з тіні більшість економіки, скоротити кількість податкових правопорушень і поживити бізнес, тобто, створять сприятливі умови для економічного розвитку.

References:

1. Пойда-Носик Н. Н., Грабарчук С.С. Фінансові ресурси підприємства. *Фінанси України*. 2003. № 1. С. 96–103.
2. Нечипоренко А. В., Рибалкіна А.О. Теоретичні аспекти формування та використання фінансових ресурсів підприємства. *Ефективна економіка*. 2020. № 11. URL: <http://www.economy.nayka.com.ua/?op=1&z=8361> (дата звернення 1.03.2023). DOI: 10.32702/2307-2105-2020.11.85

3. Гриньова В. М., Коюда В.О. Фінанси підприємств [2-ге вид., перероб. і доп.]. К. : Знання-Прес, 2004. 424 с.
4. Ковальчук С. В., Форкун І.В. Фінанси Львів: «Новий Світ–2000», 2006. 568 с.
5. Крамаренко Г. О., Чорна О.Є. Фінансовий менеджмент К. : Центр навчальної літератури, 2006. 520 с.
6. Рясних Є. Г. Основи фінансового менеджменту. К. : Скарби, 2003. 238с.
7. Фінанси підприємств: підручник / за ред. А. М. Поддєрьогіна. К. : КНЕУ, 2002. 571 с.
8. Мішина С. В. Організаційно-економічний механізм управління фінансовими ресурсами на підприємстві.– Харків : ХНЕУ, 2015. 110 с.
9. Стецюк П.А. Теорія і практика управління фінансовими ресурсами сільськогосподарських підприємств: монографія. К.: ННЦ ІАЕ, 2008. 386 с.
10. Рибалко Н. О. Фінансові ресурси підприємств: грошові кошти чи щось більше? *Інвестиції: практика та досвід*. 2009. № 14. С. 28–31.
11. Філімоненко О. С.Фінанси підприємств. Ірпінь : Академія ДПС України, 2003. 459с.
12. Гайбура Ю. А. Концептуальні засади формування фінансових ресурсів підприємств за сучасних умов. *Агросвіт*. 2020. № 6. С. 14–21. DOI: 10.32702/2306-6792.2020.6.14
13. Азаренкова Г. М., Журавель Т. М., Михайленко Р. М. Фінанси підприємств. К : Знання-Прес, 2004. 291 с.
14. Курінна О. В. Теоретичні аспекти формування та використання фінансових ресурсів підприємства. *Науковий вісник Академії муніципального управління. Серія : Економіка*. 2013. Вип. 2. С. 140-148.
15. Про затвердження Положення (стандарту) бухгалтерського обліку 7 «Основні засоби» : наказ Міністерства Фінансів України від 27.04.2000 № 92. URL: <http://zakon2.rada.gov.ua/laws/show/z0288-00> (дата звернення: 02.03.2023)
16. Дропа Я.Б., Терешко О.М. Формування фінансових ресурсів підприємств в сучасних умовах розвитку фінансової системи. Матеріали IV Міжнародної науково-практичної конференції «Формування ефективної моделі розвитку підприємства в умовах ринкової економіки» м. Житомир. 2017. URL: <https://conf.ztu.edu.ua/wp-content/uploads/2017/01/60-1.pdf> (дата звернення 03.03.2023).
17. Журавльова Т. О. Формування фінансових ресурсів підприємства в умовах кризи. *Економіка та держава*. 2020. № 3. С. 42–45. DOI: 10.32702/2306-6806.2020.3.42
18. Єфремов А. О. Мета та завдання державної податкової політики в Україні. *Юридична наука*. 2020. №8 (110). С. 81–87. DOI: 10.32844/2222-5374-2020-110-8.10
19. Антонов О. І. Сучасні чинники та перспективні напрями розвитку національної податкової політики. *Агросвіт*. 2020. № 23. С. 78-82. DOI: 10.32702/2306&6792.2020.23.78
20. Податковий кодекс України : Закон України від 02.12.2010 № 2755-VI. URL: <https://zakon.rada.gov.ua/laws/card/2755-17> (дата звернення: 02.03.2023)
21. Рубан М. О. Податкова політика як інструмент регулювання економічного розвитку. *Науковий вісник Ужгородського національного університету. Серія : Міжнародні економічні відносини та світове господарство*. 2017. Вип. 13(2). С. 105-109.
22. Про внесення змін до Порядку зупинення реєстрації податкової накладної / розрахунку коригування в Єдиному реєстрі податкових накладних: Постанова Кабінету Міністрів України від 23.12.2022 № 1428. URL: <https://zakon.rada.gov.ua/laws/show/1428-2022-%D0%BF#Text> (дата звернення: 12.03.2023)

ТЕОРЕТИКО – ПРАВОВІ ЧИННИКИ ВПЛИВУ МІЖНАРОДНОГО ПРАВА НА НАЦІОНАЛЬНУ БЕЗПЕКУ УКРАЇНИ В УМОВАХ ВОЄННОГО СТАНУ

Kateryna O. Mudrytska

Doctor of Philosophy 081 "Law"

Associate Professor of the Department of
Administrative Law of Intellectual Property
and Civil Law Disciplines of the

Kyiv University of Intellectual Property and
Law of the National University

"Odesa Law Academy"

mudritckaya@gmail.com

<https://orcid.org/0000-0003-3759-8897>

Анотація. В міру ускладнення міжнародних відносин та зростання їх значення для життя держав все більш нагальним постає питання щодо ролі міжнародного права: як таке могло статись, що весь світ дозволив себе обдурити?

Аналіз стану міжнародного права враховуючи, що 24 лютого 2022 року Росія вторглась на територію України, з погляду його ефективності, розкриваючи як позитивні сторони, і недоліки показав, що ідея створити міжнародне право була прекрасною та піднесеною, але яка мало ефективна в сьогоdnішніх реаліях. Як і застосування міжнародних санкцій до країни – порушника.

На сьогоdnішній день, можна констатувати, що міжнародне право не є правом у юридичному сенсі, а лише має характер «джентльменських угод». Для того щоб, міжнародне право було більш ефективним, критеріями підвищення його ефективності повинен бути прогрес у розвитку міжнародних відносин, досягнення їх нової якості, в якій існує верховенство права, а «право сили» буде більш позбавлене своєї переваги.

Вказане можливо реалізувати, лише шляхом конкретизації загальних принципів та створення нових міжнародних норм, що відповідають назрілим потребам і умовам, що змінилися, з формуванням нових та удосконаленням існуючих міжнародних та національних механізмів.

Негативний вплив на національну безпеку України, що посилюється відходом від міжнародних домовленостей «країною союзником» у галузі військово – оборонних обмежень та скорочення озброєнь на підставі Будапештського меморандуму 1994 року, зумовлює:

- створення абсолютно нових соціально-політичних інститутів та реформування старих;
- військово-політичну інтеграцію з іншими державами;
- впровадження нової стратегії національної безпеки України щодо військової безпеки держави.

Як наслідок, Україна повинна реалізувати довгострокову державну політику в галузі національної оборони шляхом розробки системи основоположних концептуальних, програмних документів, а також документів планування, розвитку норм законодавчого регулювання діяльності органів державної влади, установ, підприємств та організацій реального сектору економіки, інститутів громадянського

суспільства у мирний та воєнний час, а також удосконалення сил та засобів цивільної оборони, мережевої та транспортної інфраструктури країни на користь національної оборони.

Ключові слова: безпека, право, меморандум, міжнародні відносини, міжнародне право, санкції, Україна.

ВСТУП

*«...ні в нашому столітті, ні в колишній час не бракувало таких людей,
які так презирливо ставилися до цієї галузі права, якби не існувало
нічого, крім її порожньої назви»
«Про право війни та миру»*

*Гуго Гроцій
1625 р.*

«Міжнародне право мертво» чи не ефективно, що демонструє повномасштабне вторгнення Російська Федерація на територію України 24 лютого 2022 року? Норми міжнародного права працюють лише тоді, коли вони «підтримані силою», тобто сильною державою чи групою держав. Але це якраз і означає, що його застосування залежить від прихильної згоди одного із суб'єктів.

Такі дії Російської Федерації, у міжнародній політиці проявляють лише один стандарт – «право сильного робити все, що він захоче, бо над ним немає нікого», як наслідок неповага і нігілізмі по відношенню до норм міжнародного права.

А якщо одна держава порушує договір із іншою державою, як то Будапештський меморандум 1994 року? Звичайно, можна подати до міжнародного суду, але його рішення ні чим не забезпечені, а тому фіктивні.

Вказане підтверджується і не ефективністю накладення міжнародних санкцій. Як приклад, Російська Федерація, хоча і розвинена промислово, але не має своїх безпілотників. Україна має, але їх кількість над мала. В той же час, Іран який перебуває значний час під міжнародними санкціями, майже не має ніякої промисловості, тим паче розвиненої промисловості, продемонстрував всьому світу наявність у них досить таки непоганих безпілотників та ракет. Постає питання: Яка причина такого розвитку військово-промислової галузі в Ірані? Відповідь над проста – закритий ринок... Як наслідок відсутність купівельної спроможності змушує виробляти самостійно. В зв'язку з чим в довгостроковій перспективі вони не послаблюють режим, а навпаки вони його посилюють. Коли стає зрозумілим, що придбати «необхідне» неможливо, то це зумовлює необхідність у власному виробництві.

Тому, до застосування санкцій, на наш погляд підхід повинен бути не з точки зору їх правильності чи доцільності, а загалом їх ефективності у довгостроковій перспективі, враховуючи те, що вони не дають швидкого результату.

Таким чином, враховуючи реалії сьогодення національну безпеку ототожнюють із військовою безпекою, захищеністю держави від збройного нападу ззовні.

В зв'язку з чим, з 24 лютого 2022 року із повномасштабним вторгненням Росії на територію України цей компонент національної безпеки не тільки зайняв

центральне місце в державній політиці, але і став національною стратегією безпеки на довгі роки.

Оскільки, належний стан життєдіяльності соціуму, його структур та інститутів, що гарантує їхню якісну визначеність у параметрах надійності існування та стійкості розвитку за допомогою виключення військового насильства, та відображає як поточні положення так і розстановку сил у міжнародних відносинах – можливий лише через військову безпеку, то Україна повинна реалізувати довгострокову державну політику в галузі національної оборони шляхом розробки системи основоположних концептуальних, програмних документів, а також документів планування, розвитку норм законодавчого регулювання діяльності органів державної влади, установ, підприємств та організацій реального сектору економіки, інститутів громадянського суспільства у мирний та воєнний час, а також удосконалення сил та засобів цивільної оборони, мережевої та транспортної інфраструктури країни на користь національної оборони.

Неефективність міжнародного права, як загроза національної безпеки України

5 грудня 1994 року лідерами України, Великої Британії, Росії і США було укладено Будапештський меморандум "Про гарантії безпеки у зв'язку з приєднанням України¹ до Договору про нерозповсюдження ядерної зброї" (ДНЯЗ). Дві інші ядерні держави та постійні члени Ради Безпеки ООН – Китай і Франція – офіційно висловили аналогічні гарантії Україні у формі відповідних заяв, хоча формально і не підписували Меморандум.

Відповідно до Меморандуму, Україна зобов'язалася вивести всю ядерну зброю з території країни (на той час третій ядерний арсенал у світі), що й було зроблено.

Однак, 2014 рік – "ювілейний" рік 20-ї річниці для Меморандуму став "роком початку російської агресії, яка призвела до колапсу та руйнації міжнародних гарантій, закладених у цьому міжнародно-правовому документі".

Таким чином, надані Україні міжнародні гарантії були зруйновані Росією в кінці лютого – на початку березня 2014 року військовою анексією Кримського півострова та подальшою агресією на Донбасі, яка продовжується до сьогодні.

Що стосується інших Будапештських "гарантів", то вони, формально не порушуючи своїх зобов'язань, не змогли протидіяти та упередити російську агресію",

Отже, невиконання Будапештського меморандуму підриває не тільки засади загальної європейської безпеки, а також головний принцип міжнародного права - угоди мають виконуватися, але є серйозним дестабілізуючим "фактором ерозії, щодо не руйнування, міжнародно-правових систем нерозповсюдження зброї масового знищення, і не лише однієї ядерної зброї".

¹ Меморандум про гарантії безпеки у зв'язку з приєднанням України до Договору про нерозповсюдження ядерної зброї від 05.12.1994. URL: https://zakon.rada.gov.ua/laws/show/998_158#Text.

Однак, в даному випадку постає питання з чого саме Верховна Рада зробила висновок про якісь гарантії? Та що вона має на увазі під словом «гарантія»?

По - перше, аналізуючи текст, Будапештському меморандуму, з огляду на тодішню позицію країн-гарантів, справді проглядається певна "слабкість гарантій, які надавались Україні ядерними державами". Про це, зокрема, може свідчити те, що в англomовному тексті Меморандуму було використано термін "*security assurances*" (безпекові запевнення)², що є слабкішим за термін "*security guarantees*" (безпекові гарантії).

По – друге, Меморандум (лат. *memorandum* — те, про що слід пам'ятати)³— багатозначний термін.

У міжнародних відносинах — один із видів дипломатичного листування; дипломатичний документ, у якому зафіксовано погляд сторони на фактичний стан справ, докладно викладено фактичний та юридичний бік питання і наведено відповідні аргументи. Часто містить виклад та обґрунтування міжнародно-правової позиції держави.

Може фігурувати як самостійний документ дипломатичного листування або як додаток до особистої чи вербальної ноти (у цьому разі меморандум розвиває та обґрунтовує зміст ноти).

Прикметною рисою меморандуму є детальне викладення фактичного або юридичного боку того чи іншого питання. Меморандум уможливорює викладення в суб'єктивній формі певних фактів, поглядів стосовно важливих питань тощо.

Меморандум засвідчує наміри сторін чи позиції держав. Таким чином, на нашу думку меморандум взагалі не може розглядатися як документ, який має юридичну силу та якісь гарантії. Він є «джентльменською угодою» з моральними зобов'язаннями.

Проте, є протилежні думки того, що все ж таки Будапештський меморандум – є міжнародним договором.

Однак, такі погляди можна поставити під сумнів з огляду на наступне.

Відповідно до п. 1(а) ст. 2 Конвенції про право міжнародних договорів 1969 р. поняття «договір» означає міжнародну угоду, укладену між державами у письмовій формі, на основі міжнародного права, незалежно від того, чи викладена така угода в одному документі, у двох чи кількох пов'язаних між собою документах, а також незалежно від її конкретного найменування⁴.

² Memorandum on Security Assurances in connection with Ukraine's accession to the Treaty on the Non-Proliferation of Nuclear Weapons 05.12.1994. URL: https://en.wikisource.org/wiki/Ukraine._Memorandum_on_Security_Assurances

³ Меморандум [Архівовано 16 січня 2017 у Wayback Machine.] // Юридична енциклопедія : [у 6 т.] / ред. кол.: Ю. С. Шемшученко (відп. ред.) [та ін.]. — К. : Українська енциклопедія ім. М. П. Бажана, 2001. — Т. 3 : К — М. — 792 с. — ISBN 966-7492-03-6.

⁴ Віденська Конвенція про право міжнародних договорів// Набрання чинності для України міжнародного договору від 13.06.1986. URL: https://zakon.rada.gov.ua/laws/show/995_118%7C#Text.

Оскільки Конвенція 1969 р. розповсюджується тільки на угоди, укладені державами і лише письмово, то дане визначення поняття «міжнародний договір» має так би мовити цільове значення.

Схоже визначення *mutatis mutandis* (з урахуванням відповідних відмінностей) міститься і у Віденській конвенції про право договорів між державами та міжнародними організаціями або між міжнародними організаціями 1986 р.⁵

Фактично ж міжнародний договір – це угода, що укладається між суб'єктами міжнародного права, які мають право на нормотворення, незалежно від його форми і найменування і відповідає нормам міжнародного права. Відмінністю будь-якого міжнародного договору є фіксація в ньому правил поведінки суб'єктів міжнародного права і надання останнім юридично обов'язкового характеру⁶.

Укладання міжнародного договору – це складний, триваючий в часі процес, який складається з низки взаємопов'язаних стадій.

Австрійський юрист Ф. Ліст свого часу також писав про те, що міжнародний договір є «згода воль, що відбулася між двома або декількома державами щодо державних верховних прав»⁷.

Цю ж точку зору розділяли Ф. Ф. Мартенс і Д. Анцилотті. Останній, зокрема, відзначав: «Двосторонній юридичний акт в міжнародному праві є будь-яким узгодженням воль двох або декількох суб'єктів...»⁸.

Стосовно міжнародного права державна воля – це свідомо цілеспрямованість держави на виконання певних дій. У зв'язку з цим виникає питання, а чи можна погоджувати свідому цілеспрямованість держав або інших суб'єктів міжнародного права?

Ні, не можна, бо через свої об'єктивні властивості воля одного суб'єкта не може узгоджуватися, співпадати, зливатися з волею іншого (інших) суб'єктів.

Тому погоджуємося з українським юристом-міжнародником професором В. А. Василенком, який пише: «В реальній дійсності процес міжнародного нормотворення, хоча і здійснюється за допомогою вольових зусиль взаємодіючих держав, є узгодженням не їх волі, а їх позицій»⁹.

Воля і позиція держави пов'язані між собою, але не тотожні. Позиція держави – це вироблена нею установка щодо вирішення певних міжнародних

⁵ Віденська конвенція про право договорів між державами та міжнародними організаціями або між міжнародними організаціями. URL: http://zakon4.rada.gov.ua/laws/show/995_a04.

⁶ Тимченко Л. Д. Міжнародне право : підручник / Л. Д. Тимченко, В. П. Кононенко. – К. : Знання, 2012. – 631 с.

⁷ Dettler i. the Law of War / i. Dettler ; LsE monographs in international studies. – 2nd edition. – cambridge : cambridge university Press, 2000. – P. 153–154.

⁸ Fendrick r. J. Diplomacy as an instrument of national Power / Guide to national security Policy and strategy. – 2nd edition, (ed.) Bartholomees J. B., Department and national security studies, strategic studies institute of the us army War college (ssi), carlisle, united states, 2006. URL: <http://www.strategicstudiesinstitute.army.mil/pdf/files/pub708.pdf>.

⁹ Василенко В. А. Основи теорії міжнародного права / В. А. Василенко. – К. : Вища шк., 1988. – 219 с.

проблем, обумовлена її потребами, інтересами і метою. При виробленні своєї позиції держава враховує потреби, інтереси і мету інших суб'єктів міжнародного права. В процесі міжнародного нормотворення держави та інші суб'єкти міжнародного права погоджують саме свої позиції щодо питання, що представляє взаємний інтерес, і досягають якогось компромісу, що і втілюється кінець кінцем в тексті міжнародного договору. А воля держави при цьому виявляється в її свідомій цілеспрямованості виробити свою позицію і погодити її з іншими суб'єктами міжнародного права з метою досягнення взаємовигідного результату.

На жаль, текст Меморандуму не містить волю народу України та передбачає досягнення взаємовигідного результату.

Так, відповідно до тексту Меморандуму, Російська Федерація, Сполучене Королівство Великої Британії та Північної Ірландії і Сполучені Штати Америки підтверджують Україні їх зобов'язання згідно з принципами Заключного акта НБСЄ поважати незалежність і суверенітет та існуючі кордони України; підтверджують їх зобов'язання утримуватися від загрози силою чи її використання проти територіальної цілісності чи політичної незалежності; підтверджують Україні їх зобов'язання згідно з принципами Заключного акта НБСЄ утримуватись від економічного тиску, спрямованого на те, щоб підкорити своїм власним інтересам здійснення Україною прав, притаманних її суверенітету, і, таким чином, отримати будь-які переваги та підтверджують їх зобов'язання домагатися негайних дій з боку Ради Безпеки ООН з метою надання допомоги Україні як державі-учасниці Договору про нерозповсюдження ядерної зброї, що не володіє ядерною зброєю, в разі, якщо Україна стане жертвою акту агресії або об'єктом погрози агресією з використанням ядерної зброї.

Тобто фактично, контрагенти України підтвердили свої зобов'язання за іншими міжнародними договорами, не взявши на себе жодних об'єктивних зобов'язань у зв'язку з приєднанням України до Договору про нерозповсюдження ядерної зброї.

Разом з цим, важливими віхами на шляху міжнародно-правової заборони ядерної зброї є Договір про заборону випробувань ядерної зброї в атмосфері, у космічному просторі та під водою (1963 р.)¹⁰; Договір про принципи діяльності держав з дослідження та використання космічного простору, включаючи Місяць та інші небесні тіла (1967)¹¹; Договір про нерозповсюдження ядерної зброї (1968)¹²; Договір про заборону розміщення на дні морів і океанів та в його

¹⁰ Договір про заборону випробувань ядерної зброї в атмосфері, космічному просторі та під водою 1963 // Юридична енциклопедія : [у 6 т.] / ред. кол.: Ю. С. Шемшученко (відп. ред.) [та ін.]. — К. : Українська енциклопедія ім. М. П. Бажана, 1998. — Т. 2 : Д — Й. — 744 с. — ISBN 966-7492-00-8.

¹¹ Договір про принципи діяльності держав з дослідження та використання космічного простору, включаючи Місяць та інші небесні тіла (1967). URL: https://zakon.rada.gov.ua/laws/show/995_480#Text

¹² Договір про нерозповсюдження ядерної зброї (1968). URL: https://zakon.rada.gov.ua/laws/show/995_098#Text

надрах ядерної зброї та інших видів зброї масового знищення (1971 р.)¹³. Важливе значення має Резолюція ООН «Про незастосування сили у міжнародних відносинах та заборону назавжди застосування ядерної зброї» (1972 р.)¹⁴.

Однак, станом на сьогоднішній день, існує «світовий ядерний клуб». Крім офіційних членів ядерного клубу та Ізраїлю, до країн з «передпороговими» технологіями з розробки та створення ядерної зброї можна віднести Іран і М'янму (Бірму), які, судячи з усього, нині вже критично близькі до створення власних ядерних арсеналів. На додаток до цього, у різні періоди часу до створення власної ядерної зброї були досить близькі Алжир, Аргентина, Бразилія, Єгипет, Іспанія, Лівія, Мексика, Румунія, Сирія, Саудівська Аравія, Тайвань, Швейцарія, Югославія та Південна Корея.

Схожа ситуація склалася і при старті ядерної програми КНДР — країна, фактично провівши перші випробування у 2006 році, визнала себе володарем ядерної зброї, причому одразу на рівні Конституції лише у 2012 році.

Всі ці факти свідчать про те, що Договір про нерозповсюдження ядерної зброї (ДНЯЗ), який був розроблений Комітетом ООН з роззброєння у 1968 році і відтоді був офіційно підписаний більш ніж 170 країнами-учасницями, так і не зупинив поширення ядерної зброї щодо світу.

Таким чином, неповага і нігілізм по відношенню до міжнародного права призводить лише до того, що його витісняє право сильного.

Наявність або відсутність політичної волі – це все, що може завдати перешкод будь – якій державі, що розвиває ядерну енергетику, створити свою власну ядерну зброю.

Аналіз вказаних фактів демонструє, що з моменту своєї розробки і аж до теперішнього часу ядерна зброя виступала одним із політичних інструментів, які перебувають в арсеналі великих держав, загроза застосування якого ставала фактором досягнення сталого світу.

Більш того, факт володіння ядерною зброєю ставав і стає показником сили та престижу держави, зміцнюючи віру її союзників у свою захищеність.

Таким чином, норми міжнародного права працюють лише тоді, коли вони підтримані силою, тобто сильною державою чи групою держав. Але це якраз і означає, що його застосування і існування залежить від прихильної згоди одного із суб'єктів.

Чому ж тоді так відбувається? Бо право сильного робити все, що він захоче, так-як над ним немає нікого.

¹³ Договір про заборону розміщення на дні морів і океанів та в його надрах ядерної зброї та інших видів зброї масового знищення (1971 р.). URL: https://zakon.rada.gov.ua/cgi-bin/laws/main.cgi?nreg=995_098#Text

¹⁴ Незастосування сили або погрози силою принцип / В. Н. Денисов // Енциклопедія Сучасної України [Електронний ресурс] / Редкол.: І. М. Дзюба, А. І. Жуковський, М. Г. Железняк [та ін.] ; НАН України, НТШ. – К. : Інститут енциклопедичних досліджень НАН України, 2021. – Режим доступу : <https://esu.com.ua/article-72924>

А договори? У цивільному праві все просто: якщо фірма А порушила договір з фірмою Б, то фірма Б звертатиметься до суду, і рішення суду забезпечене міццю держави.

А якщо одна держава порушує договір із іншою державою? Звичайно, можна подати до міжнародного суду, але його рішення ні чим не забезпечені, а тому фіктивні.

Порівняємо із кримінальним правом. Там чітко перераховані злочини та передбачені за них покарання. Суб'єктом кримінального права є фізична особа, тобто простіше кажучи людина. Якщо людина вчиняє злочин, її покарання забезпечує правоохоронна система держави. Сила будь-якої держави на багато порядків перевищує силу конкретної людини, лише цим і забезпечено те, що кримінальне право працює. Але над державою потужність вищого ладу не нависає.

Однак, у міжнародному праві суб'єктами є держави. Для того, щоб це право працювало, має існувати «міжнародна поліція», міць якої багаторазово перевищує міць будь-якої держави, тільки в цьому випадку всі держави будуть рівними перед законом. Але такої міжнародної поліції немає і не може бути.

Як бачимо, міжнародне право у юридичному сенсі не є тим правом, а є нічим іншим як результатом домовленостей, компромісів виходячи із особистих інтересів країн, тобто мають характер джентльменських угод. Це коли джентльмени домовилися, не маючи змоги запропонувати жодного забезпечення, окрім чесного слова, але всі дружно погодились ухвалити це забезпечення. Так можна, але лише доти, поки всі цієї угоди дотримуються, тому що тут зобов'язання мають суто моральний характер.

Якщо хоч один порушив домовленість, всі інші автоматично звільняються від моральних зобов'язань.

Україна на справі довела відданість ідеї глобального ядерного роззброєння і уміння виконувати взяті на себе міжнародні зобов'язання.

Але треба визнати, що забезпечення міцного миру й безпеки неможливо без вжиття дієвих заходів, а саме для того, щоб міжнародно-правові норми могли успішно виконувати покладені на них завдання, необхідно підвищувати їх ефективність.

Що таке ефективне право? Чому право неефективне? Як здійснити дотримання норм міжнародного права? Ефективне право - право, що досягло соціальної реалізації своїх і принципів.

Соціальна результативність норм міжнародного права - це досягнення максимально близького до наміченому з метою норми соціально-корисного регулятивного впливу на суб'єктів міжнародних відносин.

В деякій мірі, недосконалість принципів та норм міжнародного права, починається ще з процесу правотворчості. Правотворчість - початковий механізм створення системи міжнародно-правового регулювання. Саме на цій стадії виявляється сама необхідність у правовому регулюванні чогось, характер

та зміст, якість правової норми, її обґрунтованість та ступінь впливу на учасників, відповідно і її ефективність.

З чого випливає важливість розвитку та вдосконалення механізмів міжнародної правотворчості. І треба розуміти, що процес нормотворчості у міжнародних відносинах – це процес ухвалення політичних рішень. Тобто в основі цього процесу лежать: політична воля (знову ж таки), облік чужих інтересів, бажання співпрацювати та досягти результату, а значить бути готовим до компромісу чи поступки.

Слабкі механізми реалізації, недостатня конкретизація у формулюванні тощо — все це прояви недостатньо сильної політичної волі.

З появою нових викликів, існування швидко реагуючих механізмів, які дозволяли б підлаштуватися під зміни, є необхідним з погляду відсутності механізмів аналізу вже існуючих норм з метою їх перегляду, зміни, оновлення або зовсім усунення.

Явним прикладом є існування колізій між основними принципами у статуті ООН. Незважаючи на масштабну дискусію з цього приводу, жодних реальних дій на практиці не робилося і не робиться.

Важлива роль механізму оновлення норм міжнародного права належить міжнародним органам і організаціям, в рамках яких, слід запровадити ефективно діючу систему аналізу та оцінки дії правових норм, які у міжнародних актах.

В якості механізму здійснення цього завдання можуть бути застосовані переговори як двосторонні, так і багатосторонні, а також необхідно використовувати весь потенціал ООН.

Як було зазначено раніше, на етапі правотворчості вирішується доцільність та практична необхідність формування та створення правової норми. Так ось, важливою умовою ефективності правової норми є те, що вона має відповідати інтересам держав. Висока зацікавленість учасників дає високий рівень реалізації.

На жаль, у сучасних міжнародних відносинах існують такі реалії, які досі не знайшли відображення на папері.

Проте, сучасне міжнародне право, на наш погляд має величезний потенціал. Немає необхідності придумувати щось нове, потрібно досягти результативності того, що вже написано.

Основними, більш загальними, критеріями підвищення ефективності міжнародного права є прогрес у розвитку міжнародних відносин, досягнення їх нової якості, в якій існує верховенство права, а «право сили» буде більш позбавлене своєї переваги.

А також розвиток самого міжнародного права, шляхом конкретизації загальних принципів та створення нових міжнародних норм, що відповідають назрілим потребам і умовам, що змінилися, з формуванням нових та удосконаленням існуючих міжнародних та національних механізмів.

Це означає, що міжнародне право залишиться з нами якщо не назавжди, то надовго, і воно, як і раніше, є єдиною мовою цивілізованого міждержавного спілкування та компромісу.

Безумовно, міжнародний договір є своєрідним дзеркалом, що відображає поточні положення та розстановку сил у міжнародних відносинах. І щоб вона була вигідна державі, її підписання має передувати цілий комплекс

геополітичних, військових та/або економічних знаменників, які забезпечують вигоду, закріплену в цьому договорі.

Однак, навіть якщо займати перед підписанням договору сильні позиції, сам договір згодом може виявитися не вигідним для держави.

Не варто забувати і про те, що міжнародний договір, безумовно, значна частина, але не все міжнародне право. Існують та інші міжнародно-правові механізми реалізації зовнішньої політики держави.

Військова безпека держави України, як основи оборони держави.

Протягом усієї історії людства національна безпека ототожнювалася із фізичною безпекою, захищеністю держави від збройного нападу ззовні.

Проте, в реаліях сьогодення, отримуючи ширший зміст, вона охоплює різні області. Це застосування виводить національну безпеку із суто військової сфери, долучаючи до питання поряд з мілітаризмом та іншими факторами.

В сучасному світі військову безпеку можна трактувати як стан життєдіяльності соціуму, його структур та інститутів, що гарантує їхню якісну визначеність у параметрах надійності існування та стійкості розвитку за допомогою виключення військового насильства.

У подібній ситуації виділення військової безпеки як особливої гілки національної державної безпеки необхідно тому, що «народ тільки тоді відчуває себе поза небезпекою, коли, мріючи віддалитися від війни, не змушений жертвувати своїми життєвими інтересами, якщо знадобиться, перемігши у війні, має можливість їх захистити»¹⁵.

Тому, категорія «військова безпека» не тотожна категоріям «обороноспроможність», «оборона».

Обороноспроможність є рівень підготовленості економіки, населення та збройних сил країни до відображення зовнішньої агресії, захисту територіальної цілісності та незалежності держави.

Під обороною прийнято розуміти систему політичних, економічних, військових, соціальних, правових та інших заходів щодо підготовки до збройного захисту та власне збройний захист України, цілісності та недоторканності її території.

Таким чином, оборона, обороноздатність орієнтовані відображення конкретних, реальних і адресних військових небезпек — загроз. Тому «оборонна безпека» – це частина військової безпеки».

До 1996 року Україна виконала свої зобов'язання: знищила 2000 стратегічних ядерних боєзарядів, успадкованих від СРСР.

За Будапештським Меморандумом, Київ відмовився від ядерного арсеналу, який на той час був третім за потужністю у світі після США і Росії.

Натомість США, Росія та Британія брали на себе такі зобов'язання:

- поважати незалежність, суверенітет та теперішні кордони України,

¹⁵ Lippman W. us foreign Policy: shield of the republic / W. Lippman. – Boston : Little, Brown and co., 1943.

- утримуватися від загрози силою або її застосування проти територіальної цілісності або політичної незалежності України,
- утримуватись від економічного тиску, що може порушити суверенітет України.

В Україні цей документ сприйняли як один з інструментів гарантій безпеки від найпотужніших світових гравців.

Проте, як нами було проаналізовано, будь-який міжнародний договір діє лише до тих пір, поки його дотримання вигідне обом сторонам, а якщо не вигідно, то доти поки жодна зі сторін не має реальної можливості порушити цей договір. Як тільки одна зі сторін визнає себе такою, що має достатньо сил для порушення невідповідного договору, цей договір відразу буде порушений. Так було завжди і скрізь багато тисяч років і нічого не змінилося. «Росія взяла Крим собі тому, що хотіла і тому що могла» - цих двох умов завжди достатньо будь-якій державі для здійснення будь-яких дій на міжнародній арені.

«Коли понтійський цар Мітрідат сказав римському полководцю Гаю Марію, що Рим веде себе по відношенню до його держави не справедливо, Марій відповів просто: «Або накопич більше сил, ніж у Риму, або мовчи і роби те, що тобі скажуть». І в наші часи ці слова Марія є єдиним принципом, на якому будуються міжнародні відносини¹⁶».

Війна - політична діяльність «для підпорядкування суперника нашій волі». Це кривава форма досягнення згоди¹⁷. Військова мета є лише засобом досягнення політичної мети. Війна - це широкомасштабні, тривалі військові операції для досягнення національних цілей та захисту національних інтересів¹⁸. Однак для ефективності сили немає потреби в її абсолютному застосуванні.

Достатньо його непрямого чи прямого визнання іншими факторами, бо потенційне застосування сили може бути таким же жахливим, як і його дійсне застосування. Військова сила найбільш корисна тоді, коли змушує іншу державу відмовитися від наміру напасти, цим виключаючи її застосування. А досягнення цілей без застосування сили лише за допомогою опори на неї є якістю, властивою дипломатії.

Ось що йдеться про використання збройних сил у політичних силах у книзі Блехмана та Каплана «Війна без сили»: «Використання збройних сил у політичних цілях, будучи частиною спроби органів влади впливати на форми поведінки окремих націй, не вдаючись до насильства та підготовки до цього, з'являється тоді, коли її військові служби або кілька компонентів вживають фізичних заходів»¹⁹.

¹⁶ https://www.wiki-data.uk-ua.nina.az/%D0%9C%D1%96%D1%82%D1%80%D1%96%D0%B4%D0%B0%D1%82%D0%BE%D0%B2%D1%96_%D0%B2%D1%96%D0%B9%D0%BD%D0%B8.html

¹⁷ clausewitz c. on War, translation by JJ.graham, revised by f. n. maude, (abridged) / c. clausewitz. – London : Wordsworth Editions Ltd, 1997.

¹⁸ art r. J. the fungibility of force // the use of force: military Power and international Politics / (ed.) art r. J., Waltz K. n. – oxford : rowman and Littlefield Publishers, inc. – P. 3–22

¹⁹ Blechman B. m., Kaplan s. s. force Without War: u. s. armed forces as a Political instrument / B. m. Blechman. – Washington : the Brookings institution, 1978.

В епоху анархічності міжнародних відносин зв'язок між силою та політикою неодмінна.

Так, в 2019 році змінюючи Конституцію України і внесення до неї положення про вступ країни до ЄС та НАТО, як стратегічні цілі країни у військовій безпеці, влада України започаткувала розвиток нової політичної доктрини.

Згодом затвердження Стратегії воєнної безпеки України «воєнна безпека – всеохоплююча оборона», де однією із стратегій є інтегрування України в євроатлантичний простір та набуття членства в НАТО²⁰.

Проте, з 24 лютого 2022 року в зв'язку з повномасштабним вторгненням Росії на територію України цей компонент національної безпеки не тільки відіграв важливу роль, але й зайняв центральне місце в державній політиці, як нова стратегічна концепція захисту територіальної цілісності та суверенітету країни.

У роботі «Стратегія»²¹ Л. Харт визначає стратегію як «мистецтво розподілу та застосування військових засобів для реалізації цілей політики». Він особливо торкався теми військової політики і вважав, що більш широким, ніж стратегія, поняттям "велика стратегія" (Grand strategy) дещо близька, але відрізняється від неї концепції.

Сучасний стратег К. С. Грей дає стратегії не тільки лаконічніше, але більш точне та ґрунтовне визначення: «стратегія — використання сили чи загрози силою у політичних цілях»²².

Як бачимо, термін «стратегія» в основному має військове коріння. Однак вважаємо, що не потрібно сприймати це в прямому і однозначному сенсі, тобто «стратегія мистецтво використання сили в політичних цілях», не слід розуміти це як використання сили тільки у вигляді її застосування, оскільки незалежно від мирної або насильницької природи поведінка держави у зовнішній політиці заснована на наявності в нього сили.

Для досягнення зовнішньополітичних цілей держава може використовувати цю силу і в мирних і насильницьких цілях. «Стратегію можна назвати також і мостом між військовою силою та політичною метою»²³.

Таким чином, нова стратегічна концепція повинна базуватись не тільки на національних пріоритетах, але й забезпечення стійкого розвитку держави на довгострокову перспективу.

Однак, для того щоб цілі та мета нової стратегії національної безпеки України були досягнуті необхідно врахувати такі фактори, як:

- стан збройних сил країни та можливих театрів воєнних дій;

²⁰ Стратегії воєнної безпеки України «воєнна безпека – всеохоплююча оборона»// затверджено Указом Президента України від 25 березня 2021 року № 121/2021. URL: <https://zakon.rada.gov.ua/laws/show/121/2021#Text>.

²¹ Liddel B. h. *startegy* / B. h. Liddel. – 2nd edition. – new York : frederick a Praeger, 1967.

²² Gray c. s. *modern strategy* / c. s. Gray. – new York : oxford university Press, 1999.

²³ Gray c. s. *War, Peace and international relations – an introduction to strategic history* / c. s. Gray. – abingdon and new York : routledge, 2007.

- наявність (або відсутність) військових союзників;
- розміри військового бюджету;
- науково-технічний, економічний та демографічний потенціал країни, моральний дух нації;
- роль військової політики у системі чинників національної безпеки.

Разом з цим необхідно створити абсолютно нові спеціальні соціально-політичні інститути та реформувати старі (збройні сили; урядові та парламентські органи, які займаються питаннями військової політики; військово-промисловий комплекс).

Вказане впливає з того що, кожна система міжнародних відносин виникла за підсумками наймасштабнішого геополітичного та військового конфлікту своєї історичної доби.

Сьогоднішній театр бойових дій не йде в жодне порівняння з ними. Створений інформаційний шум та шквал санкцій не зараховується за реальну участь у бойових діях. Прийняття України у свої лави (членство в НАТО) означало б для Європи та США прийняття на себе всіх зобов'язань, які альянсу «невигідні» та просто небезпечні.

Це означає, що глобально система міждержавної взаємодії не зміниться, незважаючи на досить амбітні спроби її створити.

В зв'язку з чим, в умовах міжнародної анархії питання безпеки зумовлюються не лише внутрішніми особливостями держав, а й структурою системи міжнародних відносин і міждержавними відносинами, оскільки «безпека - це феномен, що має зв'язки. Неможливо зрозуміти безпеку будь-якої держави без усвідомлення прикладу взаємозалежної міжнародної безпеки, частиною якої є і воно саме»²⁴.

Тому, аби переважало «право сильного» України: військова безпека повинна забезпечуватись шляхом розвитку та вдосконалення військової організації держави та оборонного потенціалу, а також виділення з цією метою достатнього обсягу фінансових, матеріальних та інших ресурсів.

Досягнення стратегічних цілей національної оборони здійснюється шляхом розвитку системи забезпечення національної безпеки, проведення перспективної військово-технічної політики та розвитку військової інфраструктури, а також за рахунок удосконалення системи управління військовою організацією держави та реалізації комплексу заходів щодо підвищення престижу військової служби.

Державна політика України в галузі національної оборони та військового будівництва, у тому числі в рамках міжнародної співпраці, на довгострокову перспективу націлена на вдосконалення Збройних Сил України, інших військ, військових формувань та органів, покликаних за будь-яких умов розвитку військово-політичної обстановки забезпечити безпеку, суверенітет та територіальну цілісність держави.

На сьогоднішній день загрозами військової безпеки Україні є:

²⁴ Aron, R., Paix et guerre entre les nations, Calmann-Lévy, 8^e éd. avec une préface inédite de l'auteur, 1984, Pérennes, 2004.

Ø досягнення переважної переваги у військовій сфері, насамперед у стратегічних ядерних силах, шляхом розвитку високоточних, інформаційних та інших високотехнологічних засобів ведення збройної боротьби, стратегічних озброєнь у неядерному оснащенні;

Ø формування в односторонньому порядку глобальної системи протиракетної оборони та мілітаризації навколоземного космічного простору, здатних призвести до нового витку гонки озброєнь;

Ø поширення ядерних, хімічних, біологічних технологій, виробництво зброї масового знищення або її компонентів та засобів доставки.

Негативний вплив на стан військової безпеки України та її союзників посилюється відходом від міжнародних домовленостей у галузі обмеження та скорочення озброєнь, а також діями, спрямованими на порушення стійкості систем державного та військового управління, попередження про ракетний напад, контроль космічного простору, функціонування стратегічних ядерних сил, об'єктів зберігання ядерних боєприпасів, атомної енергетики, атомної та хімічної промисловості, інших потенційно небезпечних об'єктів.

Україна повинна реалізувати довгострокову державну політику в галузі національної оборони шляхом розробки системи основоположних концептуальних, програмних документів, а також документів планування, розвитку норм законодавчого регулювання діяльності органів державної влади, установ, підприємств та організацій реального сектору економіки, інститутів громадянського суспільства у мирний та воєнний час, а також удосконалення сил та засобів цивільної оборони, мережевої та транспортної інфраструктури країни на користь національної оборони.

Головним завданням зміцнення національної оборони у середньостроковій перспективі є перехід до якісно нового вигляду Збройних Сил України із забезпеченням потенціалу стратегічних ядерних сил за рахунок удосконалення організаційно-штатної структури та системи територіального базування військ та сил, нарощування кількості частин постійної готовності, а також удосконалення оперативної та бойової підготовки, організації міжвидової взаємодії військ та сил.

Для цього необхідно оновити систему комплектування Збройних Сил України, інших військ, військових формувань та органів, включаючи підготовку особового складу та розвиток необхідної інфраструктури, відпрацьовуються оптимальні механізми знаходження у резерві, підняти престиж військової служби та статус офіцерського складу, а також забезпечується виконання державних програм та замовлень на розробку, створення та модернізацію озброєння, військової та спеціальної техніки, у тому числі засобів зв'язку, розвідки, радіоелектронної боротьби та управління.

У середньостроковій перспективі повинен бути завершений перехід на єдину систему замовлень органами виконавчої влади озброєння, військової та спеціальної техніки для Збройних Сил України, інших військ, військових формувань та органів, а також на уніфіковану систему тилового та технічного забезпечення.

Повинне бути забезпечене нормативне правове регулювання підтримки запасів матеріальних засобів у державному та мобілізаційному резерві, а також співробітництва з іншими державами у галузі військової безпеки.

Висновок. Війна всіх проти всіх (*Bellum omnium contra omnes*) у світовому масштабі неможлива. Завжди будуть коаліції, спілки та нейтральні країни, а отже, завжди існуватиме необхідність (економічна, політична, військова тощо) у укладанні міждержавної угоди, яка регулюватиметься нормами міжнародного права. І саме через договірні норми держави завжди відстоювали та просували свої зовнішньополітичні інтереси, іншого механізму просто не існує.

У зв'язку з цим, незважаючи на уявну непрацездатність сучасного міжнародного права, його заангажованість і часте підпорядкування праву сильного, Україні необхідно почати розробляти свою доктрину міжнародного права, адаптовану до нової міжнародної реальності.

Будь-яка велика політична подія, як правило, виявляє дві великі групи у суспільстві, які можна умовно позначити як «за» та «проти». Так і сьогодні у ситуації, що склалася, привела в депресивний стан, адже звичний світ і спосіб життя впав якщо не назавжди, то надовго, і залишилося лише нерозуміння того, що ж робити далі.

Інші ж навпаки вважають, що настав час можливостей, свободи та незалежності від зовнішнього впливу, настав час попроситися з роллю вічного учня та «бідного неотесаного родича» з постійним комплексом неповноцінності.

Посилення обороноздатності за складних сучасних геополітичних і кризових умов залишається однією з найважливіших функцій держави. Нині деякі країни не тільки не виключають можливість застосування збройної сили для реалізації своїх інтересів, а й погрожують нею, суттєво посилюючи свій воєнний потенціал.

У зв'язку з цим перед Україною постає непроста проблема посилення своєї обороноздатності, зміцнення усіх її інститутів безпеки, у тому числі й воєнної організації держави, і незалежно від того, в якому ключі надалі розвиватимуться відносини із західними країнами та США — все це буде будуватися виключно на міжнародних договорах, положення яких можуть як повністю так і частково відповідати інтересам України.

References:

1. Меморандум про гарантії безпеки у зв'язку з приєднанням України до Договору про нерозповсюдження ядерної зброї від 05.12.1994. URL: https://zakon.rada.gov.ua/laws/show/998_158#Text.
2. Memorandum on Security Assurances in connection with Ukraine's accession to the Treaty on the Non-Proliferation of Nuclear Weapons 05.12.1994. URL: https://en.wikisource.org/wiki/Ukraine._Memorandum_on_Security_Assurances.
3. Меморандум // Юридична енциклопедія : [у 6 т.] / ред. кол.: Ю. С. Шемшученко (відп. ред.) [та ін.]. — К. : Українська енциклопедія ім. М. П. Бажана, 2001. — Т. 3 : К — М. — 792 с. — ISBN 966-7492-03-6.

4. Віденська Конвенція про право міжнародних договорів// Набрання чинності для України міжнародного договору від 13.06.1986. URL: https://zakon.rada.gov.ua/laws/show/995_118%7C#Text.
5. Віденська конвенція про право договорів між державами та міжнародними організаціями або між міжнародними організаціями. URL: http://zakon4.rada.gov.ua/laws/show/995_a04.
6. Тимченко Л. Д. Міжнародне право : підручник / Л. Д. Тимченко, В. П. Кононенко. – К. : Знання, 2012. – 631 с.
7. Detter i. the Law of War / i. Detter ; LsE monographs in international studies. – 2nd edition. – cambridge : cambridge university Press, 2000. – P. 153–154.
8. Fendrick r. J. Diplomacy as an instrument of national Power / Guide to national security Policy and strategy. – 2nd edition, (ed.) Bartholomees J. B., Department and national security studies, strategic studies institute of the us army War college (ssi), Carlisle, united states, 2006. URL: <http://www.strategicstudiesinstitute.army.mil/pdf/files/pub708.pdf>.
9. Василенко В. А. Основи теорії міжнародного права / В. А. Василенко. – К. : Вища шк., 1988. – 219 с.
10. Договір про заборону випробувань ядерної зброї в атмосфері, космічному просторі та під водою 1963 // Юридична енциклопедія : [у 6 т.] / ред. кол.: Ю. С. Шемшученко (відп. ред.) [та ін.]. — К. : Українська енциклопедія ім. М. П. Бажана, 1998. — Т. 2 : Д — Й. — 744 с. — ISBN 966-7492-00-8.
11. Договір про принципи діяльності держав з дослідження та використання космічного простору, включаючи Місяць та інші небесні тіла (1967). URL: https://zakon.rada.gov.ua/laws/show/995_480#Text.
12. Договір про нерозповсюдження ядерної зброї (1968). URL: https://zakon.rada.gov.ua/laws/show/995_098#Text.
13. Договір про заборону розміщення на дні морів і океанів та в його надрах ядерної зброї та інших видів зброї масового знищення (1971 р.). URL: https://zakon.rada.gov.ua/cgi-bin/laws/main.cgi?nreg=995_098#Text
14. Незастосування сили або погрози силою принцип / В. Н. Денисов // Енциклопедія Сучасної України [Електронний ресурс] / Редкол.: І. М. Дзюба, А. І. Жуковський, М. Г. Железняк [та ін.] ; НАН України, НТШ. – К. : Інститут енциклопедичних досліджень НАН України, 2021. – URL: <https://esu.com.ua/article-72924>.
15. <https://www.wiki-data.uk-ua.nina.az/%D0%9C%D1%96%D1%82%D1%80%D1%96%D0%B4%D0%B0%D1%82%D0%BE%D0%B2%D1%96%D0%B2%D1%96%D0%B9%D0%BD%D0%B8.html>.
16. Clausewitz C. On War, translation by J.J. Graham, revised by F. N. Maude, (abridged).
17. C. Clausewitz. – London : Wordsworth Editions Ltd, 1997.
18. Art R. J. The fungibility of force // The use of force: military Power and international Politics / (ed.) Art R. J., Waltz K. N. – Oxford : Rowman and Littlefield Publishers, Inc. – P. 3–22.
19. Blechman B. M., Kaplan S. S. Force Without War: U. S. Armed Forces as a Political Instrument / B. M. Blechman. – Washington : The Brookings Institution, 1978.
20. Стратегія воєнної безпеки України «воєнна безпека – всеохоплююча оборона»// затверджено Указом Президента України від 25 березня 2021 року № 121/2021. URL: <https://zakon.rada.gov.ua/laws/show/121/2021#Text>.
21. Liddel B. H. Strategy / B. H. Liddel. – 2nd edition. – New York : Frederick A. Praeger, 1967.
22. Gray C. S. Modern Strategy / C. S. Gray. – New York : Oxford University Press, 1999.
23. Gray C. S. War, Peace and international relations – an introduction to strategic history / C. S. Gray. – Abingdon and New York : Routledge, 2007.
24. Aron, R., Paix et guerre entre les nations, Calmann-Lévy, 8^e éd. avec une préface inédite de l'auteur, 1984, Pérennes, 2004.

ОСОБЛИВОСТІ ПСИХОЛОГІЧНОГО ЗДОРОВ'Я СТУДЕНТСЬКОЇ МОЛОДІ ВІДПОВІДНО ДО ЇХ МІСЦЯ ПРОЖИВАННЯ

Myroslava I. Mushkevych,

Doctor of Psychological Sciences, Professor
of the Department of Practical Psychology
and Psychodiagnostics of the
Faculty of Psychology of Lesya Ukrainka
Volyn National University,
mira_mush@yahoo.com
<https://orcid.org/0000-0002-3268-5767>

Maksym Y. Lanevych,

Master of Psychology Faculty of Lesia
Ukrainka Volyn National University,
mira_mush@yahoo.com
<https://orcid.org/0009-0004-0290-3622>

Анотація. У науковій роботі здійснено теоретичний та емпіричний аналіз психологічного здоров'я студентської молоді. Зазначено, що стан психологічного здоров'я молоді детермінується багаточисельними особистісними характеристиками, синтезом соціально і біологічно зумовлених особливостей психіки.

Досліджено, що для студентської молоді міста характерні такі ознаки психологічного здоров'я, як мінливість настрою, відносна усвідомленість стосовно важливості турботи про власне фізичне здоров'я. помірна зрілість, переважаючим компонентом внутрішньої картини здоров'я являється афективний компонент, поширенішим рівнем емоційного благополуччя являється низький рівень, який характеризується відсутністю вмінням радіти життю та відносно постійною пригніченістю.

Виділено, що студентська молодь, яка проживає у сільській місцевості, здебільшого характеризуються екстравертованістю, високою енергійністю, ініціативністю, оптимістичністю та життєрадісністю, вони схильні піклуватися про власне фізичне здоров'я.

Встановлено, що серед студентів, жителів міст та сіл найчастіше зустрічається помірний рівень зрілості особистості та переважаючим компонентом внутрішньої картини здоров'я виступає саме афективний компонент, який свідчить про важливість взаємовідносин с оточуючими, потребі у переживанні глибоких почуттів та близьких стосунків.

Виявлено наступні відмінності серед студентів з різним місцем проживання: при піднесеному настрої жителі сіл характеризуються більшою товариськістю, комунікабельністю, добродушністю, щирістю та чуйністю. При пригніченому настрої студенти, проживаючі у місті, більш схильні закриватися від оточуючих їх людей, обмежуючи контакти з ними та являються дещо більш емоційно спалахуючими при роздратованості, на відмінно від опитуваних, котрі являються жителями сіл.

Помічено, що жителі села більшою мірою більш схильні до турботи про власне здоров'я, ніж жителі міста. Зазначено, що студентська молодь, жителі сільської

місцевості, менше емоційно благополучна та відповідно має менший рівень щастя, у порівнянні із студентською молоддю міста.

Ключові слова: психологічне здоров'я, психічне здоров'я, соціальне здоров'я, фізичне здоров'я, духовне здоров'я, студентська молодь, жителі міста, жителі сільської місцевості.

Вступ.

Актуальність дослідження. Останні роки Україна переживає багато змін, які напряду відображаються на психологічному здоров'ї молодих вікових груп – студентській молоді. Нинішні обставини в країні змусили змінити свій звичний спосіб життя та адаптуватися до нових умов навчання та міжособистісної взаємодії. Самоізоляція з можливим погіршенням здоров'я в наслідок зменшення фізичної активності призвела до зниження показників здорової поведінки в цілому. Збільшилось емоційне навантаження на фоні скорочення частки позитивних емоцій.

Актуальність проблем психологічного здоров'я студентської молоді зумовила звернути пильну увагу багатьох вчених до її дослідження. У сучасній науковій літературі зростає кількість публікацій, у яких розкриваються та аналізуються різні аспекти цієї проблеми. До теми психологічного здоров'я молоді звертається увага багатьох дослідників, серед них І. Ващенко, Н. Волянук, Л. Гладких, Г. Ложкін, Г. Мешко, О. Мешко, М. Мушкевич, І. Поташняк, Н. Савелюк, Л. Федоренко, О. Хлівна. та інші.

Рівень якості життя та психічного благополуччя студентів також досить тонко, але при цьому тісно, пов'язані з впливом на них соціокультурного середовища, у якому вони перебувають та навчаються. Через різницю в екологічному стані міського та сільського середовищ, соціальному оточенні, матеріальному забезпеченні, особистісних цінностях стосовно свого здоров'я та якості медичних послуг, разом з іншими факторами впливу на особистість, доцільно дослідити відмінності у психологічному здоров'ї молодих осіб відповідно до їх місця проживання. З огляду на актуальність і незначну розробленість проблеми була визначена тема нашого дослідження: «Особливості психологічного здоров'я студентської молоді, відповідно до їх місця проживання».

Мета дослідження: виділити основні показники психологічного здоров'я студентської молоді відповідно до їх місця проживання.

Відповідно до мети визначено такі **завдання** дослідження:

1. Проаналізувати теоретичну літературу с теми дослідження.
2. Розробити процедуру та методикау дослідження психологічного здоров'я студентської молоді.
3. Здійснити емпіричне дослідження основних показників психологічного здоров'я студентської молоді.
4. Виділити особливості психологічного здоров'я студентської молоді відповідно до їх місця проживання.

Теоретичний аналіз концептуальних підходів до вивчення психологічного здоров'я особистості.

Існують суттєві відмінності в основних визначеннях поняття «здоров'я». Так, у вітчизняній та зарубіжній літературі наголошується, що здоров'я слід розглядати не лише з медичної, а й із соціально-психологічної та філософської точки зору. Проблема здоров'я носить комплексний характер, тому його вивченням займалися й займаються багато наукових напрямків, таких як медицина, психологія, валеологія та інші. На нашу думку, такий комплексний підхід до визначення поняття «здоров'я», як синкретичного, тобто яке характеризується складністю, багатозадачністю й неоднорідністю, що зачіплює усі сфери життя особистості, є найефективнішим. Тому категорію «індивідуальне здоров'я» можна і потрібно розглядати саме в контексті постановки та вирішення питань, які також тісно пов'язанні з індивідуально-психологічними особливостями, і насамперед, проблемами психологічного здоров'я.

Причина, через яку поняття здоров'я перестали розглядати в контексті суто медичної категорії, були пов'язані з невдалими спробами підвищити рівень здоров'я особистості розглядаючи та враховуючи її лише фізіологічні та соматичні аспекти, та не враховуючи інших. Тож питання відмови негативного визначення здоров'я (як відсутність хвороби) було питанням часу. Прагнення нарешті визначити рівні «здоров'я», враховуючи усі аспекти психосоціального життя людини, простежуються в багатьох наукових роботах.

Психологічне здоров'я у працях таких вчених Ю. Гончарова¹, Т. Дзюба², Л. Карамушка², Т. Работа¹, М. Савчин³, Є. Сергієнко⁴, Т. Титаренко⁵, Є. Шевченко⁶, О. Царькова¹, розуміється як сукупність особистісних характеристик, які є передумовами: стресостійкості, соціальної (в тому числі й професійної) адаптації, успішної самореалізації, характеризується прийняттям себе, своїх достоїнств і недоліків, усвідомленням власної унікальності, своїх здібностей і можливостей, добре розвинутою рефлексією, умінням розпізнавати свої емоційні стани, мотиви поведінки, наслідки вчинків, умінням знаходити власні ресурси у важкій ситуації.

¹ Царькова О., Работа Т., Гончарова Ю. Збереження психологічного здоров'я студентської молоді за допомогою методів емоційно-вольової саморегуляції. Науковий вісник Мелітопольського державного педагогічного університету. Серія Педагогіка. 2014. № 2(13). С. 209–212.

² Карамушка Л.М., Дзюба Т.М. Феномен «здоров'я» як актуальний напрям досліджень в організаційній психології. Організаційна психологія. Економічна психологія. 2019. № 1(16). С. 22–33.

³ Савчин М. Здоров'я людини: духовний, особистісний і тілесний виміри: монографія. Дрогобич: ПП «Посвіт», 2019. 232 с.

⁴ Сергієнко Е.А. Психологическое здоровье: субъективные факторы // Вестник РГГУ. Серия «Психология. Педагогика. Образование». 2017. № 4.

⁵ Титаренко Т.М. Психологічне здоров'я особистості: засоби самопомогі в умовах тривалої травматизації : монографія. Національна академія педагогічних наук України, Інститут соціальної та політичної психології. Кропивницький : Імекс-ЛТД, 2018. 160 с.

⁶ Шевченко Е. И. Концептуальное понимание категории «психологическое здоровье» / Е. И. Шевченко // Вісник Одеського національного університету. Серія : Психологія. - 2013. - Т. 18, Вип. 4. - С. 308-315. - Режим доступу: http://nbuv.gov.ua/UJRN/Vonu_psi_2013_18_4_43.

Велике значення у розробці позитивного визначення психологічного здоров'я зіграла концепція психологічного благополуччя, яка розроблялася в рамках досліджень з психології здоров'я (Т. Артеменко⁷, Ю. Кашлюк⁸). Цей напрям ставить акцент на вивчення позитивного психологічного функціонування. Дана концепція увібрала в себе досягнення гуманістичної, психоаналітичної, трансперсональної та екзистенційної психології, відомими представниками яких були Е. Еріксон, А. Маслоу, К. Роджерс, В. Франкл, Е. Фромм, К. Хорні, К. Юнг та інші.

На основі висунутих наукових концепцій таких дослідників здоров'я як Ю. Бойчук⁹, Лагодзинська¹⁰, А. Борисюк¹¹, Н. Жигалкіна¹², А. Кічук¹³ можна виділити такі складники психологічного здоров'я, як ось: позитивне ставлення до себе й свого минулого, наявність цілей та занять, які представляють життєвий сенс людини, відчуття постійного руху, розвитку та самореалізації, позитивне ставлення до оточення та вміння рухатися за власними переконаннями, звернення до значимих аспектів свого «Я», до найбільш важливих власних цінностей при оцінюванні ситуацій з якими зустрічається людина, що ведуть її до можливості підвищення свого психологічного благополуччя та здоров'я.

Розглядаючи основу концепції здорової особистості у рамках становлення психологічної науки (В. Лагодзинська, Г. Мешко, О. Мешко¹⁴) можна зазначити, що основи повноцінного функціонування психіки та розробка психологічних концепцій здоров'я мали свій початок в рамках гуманістичної та трансперсональної психології (А. Маслоу, Г. Олпорт, К. Роджерс та ін.). У своїй роботі дослідники зверталися до природничо-наукових та гуманітарних підходів до питання психологічного здоров'я особистості, досліджуючи її цінності та смислові життєві орієнтації, моральні та духовні виміри, які

⁷ Артеменко Т.Б. Засади психологічного благополуччя у закладах освіти. Педагогічний пошук. 2019. №3. С. 94–97.

⁸ Кашлюк Ю.І. Психологічне здоров'я і психологічне благополуччя особистості як складові задоволеності життям. Психологічний часопис. 2017. Том 7. № 3. С. 47–58.

⁹ Загальна теорія здоров'я та здоров'язбереження : колективна монографія / за заг. ред. проф. Ю. Д. Бойчука. – Харків: Вид. Рожко С. Г., 2017. – 488 с.

¹⁰ Лагодзинська В.І. Креативність, як важлива детермінанта забезпечення психологічного здоров'я особистості: теоретичний аналіз проблеми. Актуальні проблеми психології : зб. наук. праць Ін-ту психології імені Г.С. Костюка НАПН України. 2019. Том I : Організаційна психологія. Економічна психологія. Соціальна психологія. Вип. 54. С. 29–35.

¹¹ Борисюк А. С. До проблеми психічного та психологічного здоров'я молоді. А. С. Борисюк. Науковий вісник Миколаївського державного університету імені В. О. Сухомлинського. Серія : Психологічні науки. - 2013. - Т. 2, Вип. 10. - С. 46-50.

¹² Жигалкіна (Лебедева) Н.В. Основні детермінанти психологічного здоров'я особистості. Fundamental and applied researches in practice of leading scientific schools. Vol. 17. No 5. 2016. P. 144–149.

¹³ Кічук А. Про деякі теоретичні підходи можливості пізнання особливостей емоційного здоров'я студентів / А. Кічук // Наука і освіта: наук.-практ. журнал. – 2020. – № 2. – С. 31-38.

¹⁴ Мешко Г.М., Мешко О.І. Професійне здоров'я вчителів сучасної школи: бажане і реальне. Педагогічний альманах. 2018. Вип. 40. С. 63-70. URL: http://nbuv.gov.ua/UJRN/pedalm_2018_40_11.

являються причинами її благополучного розвитку, які у подальшому продовжують аналізувати Н. Родіна¹⁵, Т. Работа¹⁶, М. Савчин.

Якщо аналізувати дослідження класиків психологічної літератури, то варто виділити Ф. Перлза – засновника гештальт-терапії. Вчений у своїх дослідженнях керувався холистичним підходом до вивчення особистості. Питання особистого здоров'я та зрілості він розглядав як здатність замінити або компенсувати зовнішню підтримку й регуляцію на внутрішню саморегуляцію та самопідтримку, задля досягнення оптимального внутрішнього балансу.

У свою чергу К. Хорні, як представниця неофрейдизму, стверджувала, що поняття психологічного здоров'я особистості визначається її цінностями та цілями, які виникають в процесі самореалізації. Інший відомий психолог, психотерапевт А. Адлер відмовив важливу роль соціальному інтересу який розглядався ним як основний критерій психологічного здоров'я та психологічної зрілості. За його словами, соціальний інтерес – це переживання та турбота про інших, будучи спрямованим емпатією по відношенню до усіх людей.

Перше застосування гуманістичного підходу в рамках теорії адаптації зробили Е. Еріксон та Е. Фромм. Автори звернули свою увагу на етапи становлення людини, стадії з характерними для них кризами, які ілюструють логіку розвитку особистості як вибір між здоров'ям, зрілістю та регресом, між самовизначенням і розвитком та хворобою й неврозом. У їхніх роботах чітко прослідковується взаємозв'язок між особистісним зростанням та психологічним здоров'ям. Е. Фромм був прихильником нормативного гуманізму. Це вчення виявляло ціннісні та мотиваційні підстави індивідуального людського буття, які було відносно стійкими та незалежними від соціального устою. Він вважав, що кожній сучасній людині необхідне самовизначення та вибір своїх фундаментальних житєвих орієнтацій, наприклад між деструктивністю та творенням, відчуженістю або безпосередністю з усією повнотою переживань, нарцисизмом чи почуттям любові до оточення, конформізмом та унікальністю і творчістю. Основна суть ідей Е. Фромма була в тому, що кожна людина завжди має можливість вільного самовизначення та вибору¹⁷.

На нашу думку, автором найповнішої концепції здоров'я є А. Маслоу, який назвав «самоактуалізацію» - основним критерієм здорової особистості. Він вважав, що будь-яка людина має вроджене прагнення самореалізуватися, і у його ієрархії основних людських потреб найвіжливішою є саме само актуалізація¹⁸.

¹⁵ Оптимістичне відношення до життя як активуючий ресурс особистості (ортобіотичний підхід)/ Дослідження психології ортобіозу людини : монографія / за заг. наук ред проф Н.В. Родіни. Київ : Видавництво Ліра-К, 2021. 36-57.

¹⁶ Работа Т.О. Здоров'я як системне поняття: критерії психологічного здоров'я. Психологічний часопис. 2017. Т. 7. № 3. С. 159–165.

¹⁷ Батлер-Боудон Т. Психологія. 50 видатних книг. Ваш путівник найважливішими роботами про мозок, особистість і людську природу. 2020 рік. Джерело: <https://nashformat.ua/products/psychologiya.-50-vydatnyh-knyg.-vash-putivnyk-najvazhlyvishymy-robotamy-pro-mozok-osobystist-i-lyudsku-pyrodu-921425>

¹⁸ Десяті Сіверянські соціально-психологічні читання: Матеріали Міжнародної наукової конференції (29 листопада 2019 року, м. Чернігів) / За наук. ред. О. Ю. Дроздова, І. І. Шлімакової. – Чернігів: НУЧК імені Т. Г. Шевченка, 2020. – 337 с.

Таким чином, у розробці своєї концепції психологічно здорової людини західна психологія керувалася переконанням, що кожна людина має певний психічний ресурс, який необхідний для оздоровлення особистості, що кожна людина має власний вроджений потенціал здоров'я, який, зазвичай, не до кінця затребуваний та нереалізований. Також, у західній психології виділити інші підходи до розуміння поняття здоров'я, суть який полягає у виділенні психічного здоров'я як датності визначити власну мету свого життя, здатності до самопроекції в майбутнє та ментальної перспективи майбутнього¹⁹. Відсутність вище сказаного, на думку В. Франкла, свідчить про ризик прояву ноогенного неврозу.

У загальному вигляді в українську психологію поняття «психологічне здоров'я» ввійшло на початку 2000-х років. Розглядалося воно як сукупність особистісних характеристик, які являються чинниками стресостійкості, соціальної адаптації та успішної самореалізації. Виділено два підходи розгляду суті поняття. Перший – антропологічний - інтерсуб'єктивна природа психологічного здоров'я, інтеграл життєздатності та гуманності індивіда, що проявляються в орієнтації на залучення до родової діяльності людини. Прихильники даного підходу опираються на оцінку духовно-психологічних аспектів становлення людини і необхідність трансценденції, тобто виходу за межі адаптації, в духовний вимір буття. Представники другого підходу – адаптаційного - розглядають проблему психологічного здоров'я більш інструментально, пропонуючи багатокомпонентну модель психологічного здоров'я, яка базується на особливостях психологічного функціонування та розвитку особистості^{20 21 22}.

Автори Т. Андріученко, О. Вакуленко, В. Волков, Н. Дзюба, В. Коляда, Н. Комарова, І. Пеша, Н. Тілікіна зазначають, що індикаторами психологічного здоров'я особистості виступають такі характеристики, як орієнтація на певну систему цінностей; характер і спрямованість переживання людиною сенсу життєвої ситуації; широта діапазону використання особистісних конструктів. Індикатори відображають широкий спектр взаємодії людини з реальністю на всіх рівнях її функціонування, враховуючи не лише суб'єктні (індивідуально-психологічні, особистісні та статево-вікові особливості), але й об'єктні

¹⁹ Lukat, Ju., Margraf, Ju., Lutz, R., Van der Veld, W.M., Becker, E.S. Psychometric properties of the Positive Mental Health Scale (PMH-scale). BMC Psychology. 2016. No 4(1). URL : https://www.researchgate.net/publication/293807917_Psychometric_properties_of_the_Positive_Mental_Health_Scale_PMH-scale.

²⁰ Федоренко Л.П. Психологічні особливості професійного самовизначення випускників сільських шкіл. – На правах рукопису. Дисертація на здобуття наукового ступеня кандидата психологічних наук за спеціальністю 19.00.07 «Педагогічна та вікова психологія». – Національний педагогічний університет імені М. П. Драгоманова, Київ, 2020.

²¹ Формування здоров'язбережувальних компетентностей сучасної молоді: реалії та перспективи : збірник наук. праць Всеукр. наук.-практ. конф., присвяченої Всесвітньому Дню цивільної оборони та Всесвітньому Дню охорони праці (Полтава, 27–28 квітня 2017 р.)/ упоряд., і ред.: В. П. Титаренко, А. М. Хлопов. – Полтава : ПНПУ, 2017. – 408 с.

²² Ярема Н. Ю. Психологічне здоров'я особистості. Юридична психологія. 2015. № 2. С. 106–115.

характеристики цієї взаємодії (норми, задані соціальним середовищем та субкультурними цінностями)²³.

У своїх наукових пошуках О. Артюх О. Балакірева, Т. Бондар вважають, що соціальний інтелект як розвиваюча здатність значно підвищує адаптативні здібності особистості, і як наслідок – психологічного здоров'я²⁴. Одним із чинників психічного та психологічного здоров'я М. Савчин, Н. Савелюк бачать релігійну віру. На фоні неблагополучних для особистості проблем вона може виступати в якості позитивного, духовнооздоровлювального сенсу^{25 26}.

За твердженням О. Балакіревої, Т. Бондар²⁷, Є. Сергієнко в останні роки з'являються нові, раніше мало значимі соціально-психологічні чинники загрози здоров'ю студентів: збільшення ритму та динамічності життя при скороченні можливостей для рекреації; збільшене емоційне навантаження на фоні скороченні часки позитивних емоцій; формалізація міжособистісного спілкування внаслідок комунікативного перенасичення. Ці чинники змушують поступово спустошують психічну енергію молоді, що призводить до емоційного перенапруження, негативний ефект якого підкріплюється та підсилюється супутніми гіподимамією або нездоровим способом життя.

У науковій літературі використовуються два поняття «психологічного» та «психічного» здоров'я. З погляду Л. Карамушки поняття «психологічне здоров'я» відноситься до особистості в цілому, порівнюючи з «психічним здоров'ям», яке більш зосереджене на окремих психічних процесах і їх механізмах. На думку Г. Меднікової²⁸, психологічне здоров'я характеризується системою таких параметрів, як зрілість нервової системи, психоемоційний добробут, комунікативна компетентність, соціальний добробут у сім'ї. Це поняття має безпосереднє відношення до окремих психічних процесів та

²³ Формування здорового способу життя. Навчально-методичні рекомендації / Авт. колект. Т. Андріученко, О. Вакуленко, В. Волков, Н. Дзюба, В. Коляда, Н. Комарова, І. Пеша, Н. Тілікіна (кер. авт. колект. О. Вакуленко). – К.: ДУ «Державний інститут сімейної та молодіжної політики», 2018. – 100 с.

²⁴ Стан та чинники здоров'я українських підлітків : моногр. / О. М. Балакірева, Т. В. Бондар, О. Р. Артюх та ін.; наук. ред. О. М. Балакірева. – К. : ЮНІСЕФ, Укр. ін-т соц. дослідж. ім. О. Яременка. – К. : «К.І.С.», 2011. – 172 с.

²⁵ Актуальні проблеми психології : зб. наук. праць Ін-ту психології імені Г.С. Костюка НАПН України. 2020. Том I : Організаційна психологія. Економічна психологія. Соціальна психологія. Вип. 55. 100 с.

²⁶ Актуальні проблеми психологічної та соціальної адаптації в умовах кризового суспільства: матеріали IV Всеукраїнського науково-практичного круглого столу з міжнародною участю (2019 р.); за заг. ред. О.Г. Льовкіної, Р.А. Калениченка. – Ірпінь: Університет державної фіскальної служби України, 2019. – 468 с.

²⁷ Соціальна обумовленість та показники здоров'я підлітків та молоді : за результатами соціологічного дослідження в межах міжнародного проекту «Здоров'я та поведінкові орієнтації учнівської молоді» : моногр. / О. М. Балакірева, Т. В. Бондар та ін. ; наук. ред. О. М. Балакірева ; ЮНІСЕФ, ГО «Укр. ін-т соц. дослідж. ім. О. Яременка». – К. : Поліграфічний центр «Фоліант», 2019. – 127 с.

²⁸ Меднікова Г. І. Становлення особистісної зрілості студентів : [монографія] / Г. І. Меднікова; Харків. нац. пед. ун-т ім. Г.С. Сковороди. - Харків : Діса плюс : ХНПУ, 2015. - 287 с. - Бібліогр.: с. 265-287 - укр.

механізмів. З нашої точки зору найточніше визначення функції психологічного здоров'я людини, це коли психологічне здоров'я дозволяє людині адекватно, відповідно до свого віку, статі та соціального статусу пізнавати навколишнє середовище, повноцінно адаптуватися до нього та виконувати свої біологічні й соціальні функції, відповідно до особистих і суспільних інтересів, потреб, загальноприйнятої моралі, тощо. Психологічне здоров'я індивідуалізоване – те, що сприяє здоров'ю однієї людини, може бути шкідливим для іншої. Психологічно здорова людина прагне особистісного росту, її життя осмислене та піддається контролю, вона здатна підтримувати різноманітні та гармонійні відносини з оточуючими їх людьми.

Аналізуючи у науковій літературі специфіку прояву феномену «психологічне здоров'я», було виявлено, що більшість описів згадують таку властивість людини, як стресостійкість, тобто здатність долати різні стресогенні життєві ситуації без шкоди для свого здоров'я. Іншими словами, важка життєва ситуація психологічно здорової людини не призводить до душевної тривоги або апатії, в подальшому не провокує бездіяльність, а навпаки, змушує її активно самовіддано функціонувати у напрямку виключення можливого повторення цих труднощів. Життєва стійкість людини передбачає зусилля щодо опору труднощам.

Виходячи з того, що психологічне здоров'я забезпечується досить рухомою рійною в системі «індивід – середовище», справедливо буде зазначити, що основним його критерієм є соціально-психологічна адаптованість особистості. Узагальнюючи вище сказане: психологічне здоров'я – це вміння людини гармонійно безперервно підтримувати динамічний баланс з навколишнім середовищем для свого подальшого особистісного розвитку.

Саме тому підтримка психологічного здоров'я молодих людей на сьогодні особливо актуальна, а в нашому випадку, здоров'я студентської молоді, залежно від місця проживання. У сучасній науковій літературі (Г. Безарова, А. Борисюк, Н. Зорій, В. Осипенко, М. Тимофієва²⁹) розглядають декілька основних підходів до дослідження питання психологічного здоров'я в контексті життя в певному населеному пункті: соціально-економічний (харчування, куріння, структура розселення, характер трудової діяльності, колого-економічні умови, спосіб життя, структура населення, соціальні умови тощо); психологічний, який включає в себе такі чинники, як: особистісні, поведінкові, когнітивні, соціальні й демографічні ресурси. Основні поняття в цій групі чинників це «здоров'я», «здоровий спосіб життя», «якість життя», «здорова поведінка», особистісна диспозиція в якості оптимізму, витривалості та сильного й здорового «Я» та його взаємодія з середовищем; медичний (якість і доступність медичних послуг, біологічні фактори).

²⁹ Зорій Н. І. Формування мотивації та установок на збереження психічного та психологічного здоров'я сільської молоді : колект. монографія / Н. І. Зорій, А. С. Борисюк, М. П. Тимофієва, Г. І. Безарова, В. А. Осипенко; ред.: Н. І. Зорій; Буков. держ. мед. ун-т. - Чернівці : Технодрук, 2015. - 227 с. - Бібліогр.: с. 217-225 – укр.

У нашому теоретичному дослідженні чинників психологічного здоров'я молоді із різним місцем проживання ми визначили специфіку психологічного здоров'я сілької і міської молоді. Один із підходів до цієї теми було виділено в працях Г. Мешко, яка виділила основні негативні ознаки життєдіяльності в місті: відсутність або недостатня кількість контакту з природою, малорухливий спосіб життя, незбалансоване харчування, забруднене навколишнє середовище, велике скупчення людей. Наслідками впливу цих негативних факторів, як вказує у своїх працях К. Демида можуть бути прояви захворювань, пов'язаних із обміном речовин та серцево-судинної системи людини, прояви, наприклад, синдрому втоми – стану, який характерується спустошеності й виснаженості, які можуть не проходити навіть після хорошого відпочинку^{30 31}.

Жителі міст, в свою чергу, як зазначає автор, схильні до виникнення синдрому «хворої споруди», під час довгого перебування в закритому приміщенні, або в приміщенні з несприятливим мікрокліматом: загальне недомагання, розбитість, нездатність сконцентруватися, соматичні прояви: почуття закладеного носа, втома очей, сьозотеча, пересихання в горлі, тощо.

В соціально-психологічних роботах А. Анцибора описав вплив зовнішнього середовища на психічні процеси та психологічні властивості сільських і міських молодих людей. Їх результати показали, що сільській молоді дещо менш властива здатність до навчання та генеруванню нових ідей. Вони більш схильні до комформізму й стандартизованого мислення в наслідок невелико особливостей сільського життя в його соціальній сфері. І навпаки, позитивний вплив сільського оточення на інтелектуальні властивості особистості згадувались у роботах педагога-експериментатора Е. Меймана. З його бачення, сільська молодь значно перевищує міську у більш глибокому розумінні природи. І. Губеладзе вказує, що позитивними наслідками розвитку в сільській місцевості можуть бути глибина мислення, висока спостережливість та вміння бачити деталі. Проте, присутній також і негативний вплив на собоюистість, наприклад сповільненість мислення та прийняття рішень, обмеженість асоціативних збідностей мислення та звуження горизонту інтересів³².

Вивчаючи психологію жителів міста, Є. Гура відмічає окремі психологічні ознаки, що їм притаманні - аномія, у якій звичайні правила й норми, що регламентують поведінку, утрачають своє значення; відчуження, як відчуття

³⁰ Демида К.Є. Соціально-психологічна програма заходів зі сприяння адаптації сільської молоді до навчання у вищих закладах освіти I-II рівня акредитації / Катерина Демида // Матеріали Міжнародної науково-практичної конференції «Інноваційні наукові дослідження у галузі педагогіки та психології» м. Запоріжжя, 7-8 лютого 2020 р. – Запоріжжя: Класичний приватний університет, 2020. – Ч.ІІ. – С.92-97.

³¹ Демида К.Є. Соціально-психологічні чинники адаптації сільської молоді до навчання у вищих навчальних закладах I та II рівня акредитації. – Кваліфікаційна наукова праця на правах рукопису. Дисертація на здобуття наукового ступеня кандидата психологічних наук за спеціальністю 19.00.05 – соціальна психологія, психологія соціальної роботи. – Інститут психології імені Г.С. Костюка НАПН України, Київ, 2021.

³² Губеладзе І. Г. Сільська молодь у місті: пошук ідентичності : монографія. І. Г. Губеладзе. – К. : Міленіум, 2015. – 236 с.

відірваності від оточення, що провокує появу відхилень у поведінці; апатія, що стимулює байдужість міських жителів один до одного; міський стрес, як недостатність адаптаційних можливостей організму, що еволюційно налаштований на спокійний темп сільського життя. Шалений ритм життя, емоційні та інформаційні перевантаження провокують появу байдужості, агресивності, пригніченого настрою городян порівняно із сільськими жителями³³.

Л. Соколова розглядає систему «місто-село» як традиційну опозицію. Якщо місто в його розумінні постає як форма організації соціуму в модальності цілого, то село – як форма організації соціуму в модальності єдиного. Для міської спільноти характерні цілісність, формалізована структурність, ієрархічна системність і внутрішня спрямованість соціальної активності. Серед характерних рис сільської спільноти виділяють унітивність (у розумінні єдиного, неподільного), буттєвість, відносний мінімум системності й структурованості та зовнішню спрямованість соціальної активності.

Досліджуючи ментальність села і міста, Л. Федоренко звертає увагу на такі характеристики міської спільноти: концентроване заселення людей, їхня зайнятість різноманітною діяльністю, переважання антропогенних (техногенних) елементів життєвого середовища. Соціальні стосунки в місті є штучними, мають добру здатність до конструювання та побудови ієрархії. Село ж видається більш розрідженим населенням, яке займається, переважно, однотипною сільсько-господарською діяльністю. У його середовищі переважають природні елементи життя. Соціальні стосунки – природні, здатні до самопоновлення, деградації та навіть зникнення. Щодо рівня соціальної динаміки й мобільності, міська спільнота характеризується культурною та інноваційною активністю, а сільська – стабільністю, збереженням і трансляцією традицій із покоління в покоління.

Дослідниця Л. Скокова³⁴ описує відмінність у досвіді населення України щодо споживання культурних продуктів, мистецьких творів, відвідування культурних закладів, які залежать від їхнього місця проживання. Серед населення сіл і невеликих міст більша частка людей ніколи не була в театрі, на художній виставці, музеї, у порівнянні з жителями великих міст. Таким чином, для мешканців малих населених пунктів можливості культурного дозвілля є обмеженими, переважно через брак відповідної інфраструктури.

Тобто, враховуючи вище сказане, можна зазначити, що сільській особистості, через вужчий світогляд та простіші, поверхневіші цілі та обов'язки, які вона ставить перед собою, значно простіше самореалізуватися та відчути внутрішню гармонію, а ніж жителям міст. Важко не погодитися з думкою, що міська і сільська спільноти, якщо й не є діаметрально протилежними, то, напевно мають значну кількість відмінностей між собою, що не може не позначитися на

³³ Гура Е. І. Теорія розвитку особистості: адаптація у період ранньої зрілості : монографія. Е. І. Гура. - Дніпропетровськ : Журфонд, 2014. - 169 с. - Бібліогр.: с. 158-169 - укр.

³⁴ Скокова, Л. (2014). Структурні обмеження культурно-дозвіллевих практик. Актуальні проблеми соціології, психології, педагогіки, (25). <http://apspp.soc.univ.kiev.ua/index.php/home/article/view/118>.

формуванні психологічних особливостей їхніх членів. Зрозумілим у цьому плані є й те, що молода людина, яка мігрувала із села до міста, опиняється в абсолютно інших умовах, ніж ті, що були звичними для неї, що може призвести до виникнення конфлікту між соціальною ідентичністю сільської молоді і реальною соціальною ситуацією.

Процедура та методика дослідження особливостей психологічного здоров'я студентської молоді відповідно до місця їхнього проживання

Емпіричне дослідження психологічного здоров'я молоді, відповідно до їх місця проживання, проводилося на базі психодіагностичної лабораторії та психологічного консультативного центру при кафедрі практичної психології та психодіагностики факультету психології Волинського національного університету імені Лесі Українки. У дослідженні особливостей психологічного здоров'я студентської молоді відповідно до їх місця проживання брали участь 108 осіб, серед яких студенти семи факультетів, таких як факультет психології; факультет фізичної культури, спорту та здоров'я; медичний факультет; факультет інформаційних технологій і математики; факультет культури і мистецтв; факультет іноземної філології, ННІО (Навчально-науковий Інститут неперервної освіти). Вік студентів варіював від 17 до 52 років, при цьому середній вік опитуваних складав 23 роки.

Студенти навчалися на різних курсах, від першого по п'ятий (бакалаври та магістри), при цьому серед них 66,6% студентів були віком від 17 до 20 років, студенти віком від 21 до 30 років складали 20,4% від загальної кількості, віком від 31 до 40 років – 6,5%, віком від 41 до 50 років – 4,6% та віком від 51 до 52 років – 1,8%. Від загальної кількості опитуваних чоловіків було 29,6%, жінок – 71,4%. Також було досліджено тип сім'ї та сімейний стан респондентів: повна сім'я відповіли 87% та 13% – неповна сім'я. Серед опитаної студентської молоді 81,5% знаходяться не в шлюбі, 14,8% – одружені та 3,7% – розлучені.

Основним завданням нашої наукової роботи було дослідити психологічні особливості здоров'я студентської молоді, які навчаються в нашому університеті, відповідно до їх місця проживання. Було встановлено, що 41,7% респондентів проживає в селах та 58,3% респондентів у місті.

У ході проведення емпіричного дослідження використовувався комплекс методів, таких як: бесіда, анкетування, стандартизовані опитувальники та проєктивний метод. До стандартизованих опитувальників відносяться такі як: «Тест акцентуації характеру»; «Орієнтовна оцінка здорової поведінки»; «Орієнтовна оцінка емоційного благополуччя» та «Аутоаналітичний опитувальник здорової особистості». Із проєктивних методик було використано такі методики як: «Психодіагностика ВКЗ (Дерево)»³⁵.

Бесіда, як метод, була спрямована на отримання і уточнення фактичних даних та застосовувалася як спосіб введення опитуваного в ситуацію психологічного дослідження та надання інструкцій щодо виконання кожного

³⁵ Коцан І. Я., Ложкін Г. В., Мушкевич М. І. Психологія здоров'я людини / За ред. І. Я. Коцана. – Луцьк: РВВ — Вежа| Волин. нац. ун-ту ім. Лесі Українки, 2011. – 430 с.

елементу експерименту. Також бесіда була спрямована на визначення студентами розуміння таких понять, як «психологічне здоров'я», «фізичне здоров'я», «соціальне здоров'я» та «духовне здоров'я». Опісля її проведення було встановлено, що більшість опитуваних ознайомленні із вищезгаданими поняттями.

Анкетування передбачало запитання стосовно фактичних даних, таких як вік, стать, місце проживання, факультет на якому навчаєтесь, тощо.

Для визначення акцентуації характеру досліджуваних, тобто психотипу особистості, було використано методику «Тест акцентуації характеру». Загалом існує 13 типів характеру: параноїк, епілептоїд, гіпертим, істероїд, шизоїд, психастеноїд, сензитив, гіпотим, конформний тип, нестійкий тип, астеник, лабільний тип та циклоїд. Проводивши цей тест, студентів було проінструктовано в правильному заповненні бланку й запропоновано дати відповідь на 104 твердження, які вони мали прочитати та виходячи із своєї згоди чи незгоди, що оцінювалося балами в діапазоні від -2 до +2, де -2 — зовсім неправильно, це невласливе моєму звичайному життю; +2 — цілком правильно, я звичайно так і роблю, записати відповідний бал у бланк для відповідей.

Обробка результатів методики здійснюється шляхом підрахування суми балів у вертикальних колонках, кожна з яких відповідає за певний психотип. Якщо показник певної шкали буде більший за +10, то це свідчить про яскраву вираженість цього психотипу у людини. Якщо ж показник буде менший за -10, то це свідчить про те, що у опитуваного проявляється антитип, який властивий людям з протилежним характером.

Ставлення студентів до їхнього власного здоров'я досліджувалось за допомогою методики «Орієнтовна оцінка здорової поведінки». Методика складається із 7 запитань, кожне з яких має від 3 до 7 можливих варіантів відповіді. Запитання стосуються фізичного навантаження, куріння, вживання алкоголю, раціону їжі, а також сну і ваги. Кожна відповідь оцінюється від 0 до 10 балів, всі отримані бали додаються. За кількістю набраних балів респонденти поділяються на п'ять груп: відмінне ставлення до здоров'я; добре; середнє; дуже посереднє; нехтування своїм здоров'ям.

Для виявлення індивідуально-типологічних особливостей внутрішньої картини здоров'я (ВКЗ) студентів було використано проєктивну методику «Психодіагностика ВКЗ (Дерево)». Ця методика передбачає проєктивний малюнок «Дерева», як символу життєвої енергії та прагнення до життя (С. Koch, 1958). Ми пропонували респондентам зобразити «дерево здоров'я» на аркуші А4 за допомогою ручки чи олівця, а потім на зворотному боці – зобразити дерево із заплученими очима. Обробка результатів методики здійснюється за допомогою зображення на отриманих малюнках зірки пентаграми: 1) знаходять найбільш віддалені п'ять точок намальованого дерева; 2) знайдені точки сполучаються прямими, щоб утворилася зірка; 3) утворені вершини променів зірки з'єднують прямими лініями. Якщо переміщуватися від одного кінця пентаграми до другого за годинниковою стрілкою, то можна послідовно пройти через: 1) фізичний вимір: тіло, сенсорика, моторика, сексуальність; 2) афективний вимір: серце,

почуття, любовні стосунки, інша людина; 3) раціональний вимір: голова (обидві півкулі головного мозку), думки, творча уява; 4) соціальний вимір: взаємини з іншими людьми, людське, культурне оточення; 5) духовний вимір: місце і значення людини в оточуючому космосі та глобальній екосистемі. Одержана таким чином зірка показує, як організувались виміри людської діяльності у ВКЗ обстежуваного, яку площу вони займають у зробленому малюнку, як співвідносяться один з одним, який із вимірів переважає, а який займає скромне місце.

Для оцінки емоційного благополуччя досліджуваних було використано методику «Орієнтовна оцінка емоційного благополуччя». Опитуваним запропонували 12 тверджень, та вибрати найбільш підходящі для них відповіді, з яких були: «Згідний значною мірою» - 2 бали; «Згідний з деякою мірою» - 3 бали; «Не згідний зовсім» - 4 бали. Інтерпретація здійснювалася шляхом підрахування суми набраних балів, які дозволяли виміряти ступінь емоційного благополуччя та вмінню радіти життю, де 18-21 із набраних балів вважається середніми показниками, відповідно якщо набрана нижча кількість балів, то опитуваний не опережно не утримує задоволення від життя та має низький рівень емоційного благополуччя. Відповідно якщо набрано більше 22, то це свідчить про високий рівень емоційного благополуччя.

Використовуючи методику «Аутоаналітичний опитувальник здорової особистості» дослідили ступінь зрілості наших опитуваних. У даній методиці запропоновано відповісти на 40 питань відповідями «Так» і «Ні», де відповідь «Так» оцінюється в 3 бали. Обробка результатів відбувається шляхом підсумування кількості отриманих балів, а за отриманими результатами визначається ступінь «зрілості особистості». Інтерпретація результатів відбувається наступним чином, якщо опитуваний отримав від 40-70 балів – це свідчить про початок «зрілості». Якщо набрано 71-100 балів, то у опитуваного помірна «зрілість». Якщо набрано 101-120 балів, от це свідчить про впевнену «зрілість» особистості.

Використовуючи бесіду як метод, яких був спрямований на обговорення та визначення ступеню розуміння студентами понять «психологічне здоров'я», «фізичне здоров'я», «соціальне здоров'я» та «духовне здоров'я» було виявлено, що всі опитувані в певній мірі усвідомлені у вище сказаних поняттях, і потребували лише пояснення щодо комплексного їх значення для психологічного здоров'я.

На початку нашого емпіричного дослідження респондентам було запропоновано дати відповіді на розроблену нами анкету, з допомогою якої було встановлено та зафіксовано наступні дані студентів, а саме стосовно року, на якому вони навчаються, від першого по п'ятий (бакалаври та магістри), вік опитуваних, серед яких як виявилось 66,6% студентів були віком від 17 до 20 років, студенти віком від 21 до 30 років склали 20,4% від загальної кількості, віком від 31 до 40 років – 6,5%, віком від 41 до 50 років – 4,6% та віком від 51 до 52 років – 1,8%. Інформацію про стань опитуваних, які стверджують, що серед загальної кількості опитуваних чоловіків було 29,6%, жінок – 71,4%.

Також було досліджено тип сім'ї, сімейний стан та сімейні відносини у сім'ях респондентів: повна сім'я - відповіли 87% та 13% – неповна сім'я. Серед опитаної студентської молоді 81,5% знаходяться не в шлюбі, 14,8% – одружені та 3,7% – розлучені. Дуже гарні стосунки у сім'ї описують 36,1% опитуваних, гарні стосунки - у 45,4%, нейтральні – 13,0%, конфліктні - у 5,6% серед загальної кількості.

Відповідно до проведеного дослідження та його аналізу ми отримали дані стосовно особливостей психологічного здоров'я студентської молоді, що дає нам можливість порівняти їхні характеристики в залежності від їх місця проживання, що і було метою нашої роботи. Первинним за аналізом було діагностичне обстеження студентів за допомогою методики вивчення акцентуацій характеру, яке допомогло дослідити психотипи особистостей опитуваних. Відповідно до аналізу результатів було встановлено, що у 38,0% студентів відсутня виражена акцентуація характеру і 62,0% є акцентуйованими особистостями.

Виявлено, що у окремих студентів, а саме для 36,1%, виражаються по декілька акцентуацій характеру. Розглядаючи результати діагностики більш детально, серед акцентуйованих студентів, було встановлено, що найпоширенішим вираженим психотипом являється лабільний тип, який притаманний 26,9% опитуваних, друге місце зайняв такий психотип, як гіпотим – 25,4%, третє місце - психотип циклоїд (22,4%), далі психастеноїд (16,4%), гіпертим, шизоїд та сензитив притаманні по 14,9% опитуваних, конформний тип – 7,5%, істероїд – 7,4%, епілептоїд – 6%, параноїк – 4,4% та нестійкий тип був виявлений у 3% опитуваних. Дані цього дослідження представлені на (див. рис. 1).



Рис. 1. Акцентуації характеру досліджуваної студентської молоді, %

Отже, як бачимо з рис. 1, третина опитаних студентів характеризується психотипом – лабільний тип. Це означає, що вони проявляють такі позитивні характеристики, як комунікабельність, товариськість, добродушність, чуйність, прихильність та щирість. Серед негативних характеристик їм притаманна дратівливість та чутливість до емоційного настрою їхнього оточення. Найменш вираженим психотипом серед студентів є нестійкий тип, який характеризується цілковитою непостійністю проявів, та переважною тягою до порожнього гаяння часу й розваг, балакучості, хвалькуватості, лицемірстві та безвідповідальності.

Далі для більш детального аналізу нами було здійснено порівняння акцентуацій характеру особистостей студентів в залежності від їх місця проживання. Було досліджено, що серед опитуваних, які проживали у місті переважали такі психотипи, як: лабільний тип (виявлено у 25,4% респондентів), циклоїд (17,5%) та гіпотим (14,3%). Серед опитуваних, проживаючих у сільській місцевості, переважали такі психотипи, як гіпотим (виявлено у 17,8%), гіпертим (11,1%) та психастеноїд (11,1%), що зображено на рис. 2.

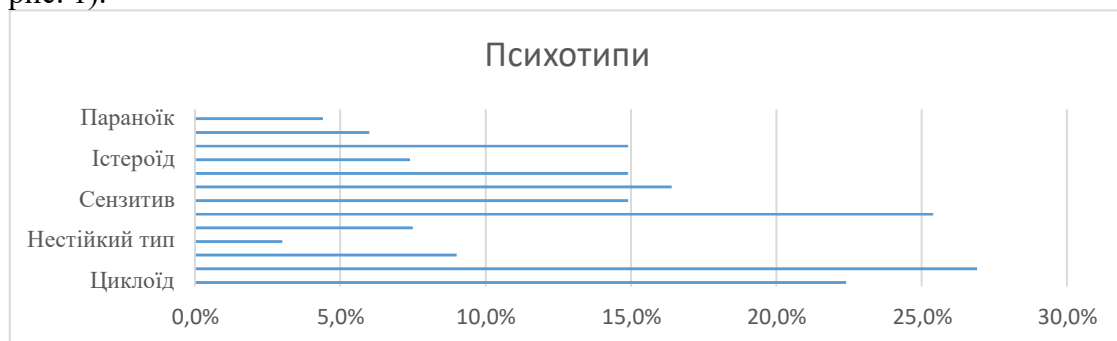

Рис. 2. Акцентуації характеру досліджуваної студентської молоді відповідно до їх місця проживання, %

Як видно з рис. 2, серед жителів міст найрозповсюдженішим психотипом є лабільний тип. Цей тип характеризується надзвичайною мінливістю настрою, який змінюється досить часто, інколи навіть через майже непомітні причини. З привабливих рис характеру даного психотипу є комунікабельність, товарицькість, добродушність, ширість та чуйність у періоди піднесеного настрою. У періоди пригніченого настрою лабільний тип особистості схильний до дратівливості, частковому послабленості самоконтролю та конфліктності. Виходячи з вище сказаного, такі люди часто володіють розвинутою інтуїцією щодо людей, які її оточують. У діяльності при піднесеному настрої ці студенти повністю занурюються у цікаву для них справу, проте як тільки вони втрачають інтерес до певної діяльності – одразу переключають свою увагу на щось інше.

Дещо менш вираженим психотипом серед жителів міст виявився циклоїд. Студенти, яким притаманний даний психотип, характеризуються зміною двох протилежних станів – гіпертимного та гіпотимного, що супроводжується зміною емоційного фону (періодами піднесеного настрою та фазами емоційного спаду). До привабливих рис характеру цього психотипу відносяться: ініціативність, життєрадісність, товарицькість, задумливість та самокритичність. Серед відразливих рис можна зазначити певну непослідовність, байдужість, спалахи роздратованості та надмірної прискіпливості до оточуючих.

На третьому місці по відсотковому співвідношенні серед опитуваних, проживаючих як і у містах, так само як і серед осіб, які проживають у сільській місцевості, виявився психотип гіпотим. Студенти з цим психотипом зазвичай мляві, виглядають ніби постійно ображені на когось чи на щось. Домінуючими рисами характеру даного психотипу є постійно пригнічений настрій та

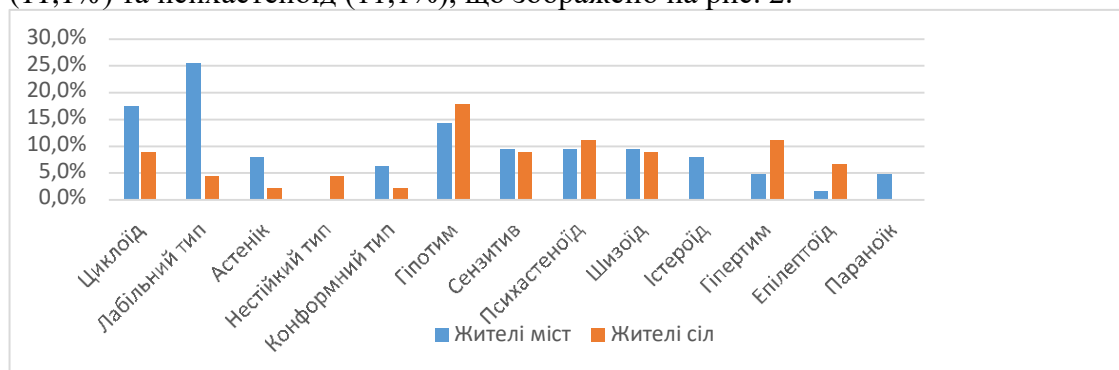
схильність до депресивних афектів, майже повна відсутність інтересів та захоплень. Проте ці студенти зазвичай дуже сумлінні та мають критичні погляди на світ та його аспекти.

Ще менш вираженими є відсотки студентів із сільської місцевості, із гіпертимною та психастеноїдною акцентуаціями. Для психотипу гіпертиму характерний постійно піднесений настрій, екстравертованість, тобто зверненість на навколишнього світу, відкритість до спілкування та життєрадісність. У таких студентів привабливими рисами характеру виступають: енергійність, оптимізм, щедрість, прагнення допомогти людям, ініціативність, говірливість, життєрадісність, причому настрої майже не залежить від того, що відбувається навколо. Але високий життєвий тонус, енергія, що б'є ключем, нестримна активність, жадоба діяльності поєднуються з тенденцією розпорозуватися і не доводити початої справи до кінця. А відразливими рисами характеру є певна поверховість нездатність довго зосереджуватися на якійсь конкретній справі чи думці, постійна метушня (прагне зайнятися чимось цікавішим на даний момент), перескакування з однієї справи на іншу та неорганізованість.

Така акцентуїтована особистість, як психастеноїд характеризуються невпевненістю і тривожними думками за своє майбутнє, та майбутнє свого близького оточення. Для них характерні такі привабливі риси характеру: охайність, серйозність, сумлінність, розважливність, самокритичність, рівний настрій, вірність даному слову, надійність. Відразливими риси характеру виступають: нерішучість, певний формалізм, безініціативність, схильність до нескінченних роздумувань, самокопання, наявність нав'язливих ідей, страхів. Причому страхи в основному стосуються можливої події, навіть маловірогідної в майбутньому, за принципом «як би чого не вийшло».

Отже, у результаті дослідження було виявлено, що студентам, які проживають у містах, найхарактернішими психотипами виступали: лабільний тип, циклоїд та гіпотим, які характеризуються більшою мірою мінливістю настрою, охайністю, серйозністю, сумлінністю, задумливістю та самокритичністю на відміну від жителів сільської місцевості. А серед жителів сільської місцевості, в свою чергу, найвираженішими психотипами виступили: гіпотим, психостеноїд та гіпертим, які переважно характеризуються добродушністю, товариськістю, комунікативністю та щирістю.

За допомогою методики «Орієнтовна оцінка здорової поведінки», ми дослідили ставлення студентів до їхнього власного здоров'я, яке виражалось у їх поведінці. Після проведення емпіричного дослідження було отримано наступні дані. Дуже низький рівень оцінки здорової поведінки виявлено у 1,9% опитуваних, низькі показники були зафіксовані у 10,2%. У більшості опитуваних, а саме у 38,0%, із загальної кількості, виявлено середнє ставлення до власного здоров'я. Серед усіх респондентів для 32,4% характерне добре ставлення до свого здоров'я. Відмінне ставлення було виявлено у 17,6% опитуваних, (див. рис. 3).



Рис. 2.3. Особливості ставлення до власного здоров'я у досліджуваній студентській молоді, %

Отже, як видно з рис. 3 найрозповсюдженішим рівнем ставлення до власного здоров'я серед студентів є середній рівень. Цей рівень характеризується нейтральним ставленням до свого здоров'я, та зазвичай ігноруванням певних аспектів здоров'я, переважно у вигляді шкідливої звички куріння, вживання алкоголю чи незбалансованого харчування, що негативно впливає на організм та є ризиком появи нових небезпечних проблем зі здоров'ям. Дещо менше поширеною оцінкою є добре ставлення, яке характеризується відсутністю шкідливих звичок та усвідомленістю важливості турботи про власне здоров'я. На третьому місці серед опитуваних є відмінна оцінка ставлення до свого здоров'я, а даний рівень свідчить про повне взяття на себе відповідальності за своє здоров'я, враховуючи практично усі його аспекти. На четвертому місці виступає низька оцінка ставлення до власного здоров'я. Зазвичай таким студентам притаманне нехтування власним здоров'ям, а присутність шкідливих або небезпечних звичок вважається негативною стороною норми та зазвичай ігнорується. Найменша кількість опитуваних має дуже низьку оцінку свого ставлення, що характеризується повним нехтуванням власного здоров'я незважаючи на усі можливі небезпеки, які можуть виникнути в наслідок такого ставлення.

Для більш детального аналізу отриманих даних ми здійснили порівняння показників ставлення до здоров'я серед жителів міст та сіл. Виявлено, що відмінне ставлення до здоров'я притаманне здебільшого студентській молоді, яка проживає у сільській місцевості (22,2%) у порівнянні із досліджуваними, жителями міст (14,3%). Добре ставлення притаманне більшою мірою жителям міст (33,3%), ніж жителям села (31,1%). Для більшості жителів міста (38,1%) характерне середнє ставлення до здоров'я, що на декілька десятих відсотків менше, ніж серед жителів села (37,8%). Низький рівень здорового ставлення до власного здоров'я здебільшого притаманне жителям міста (12,7%), ніж жителям села (6,7%). Дуже низький рівень здорової поведінки мають опитувані жителі міста (1,6%) та 2,2% - жителі сільської місцевості, що зображено на рис. 4.

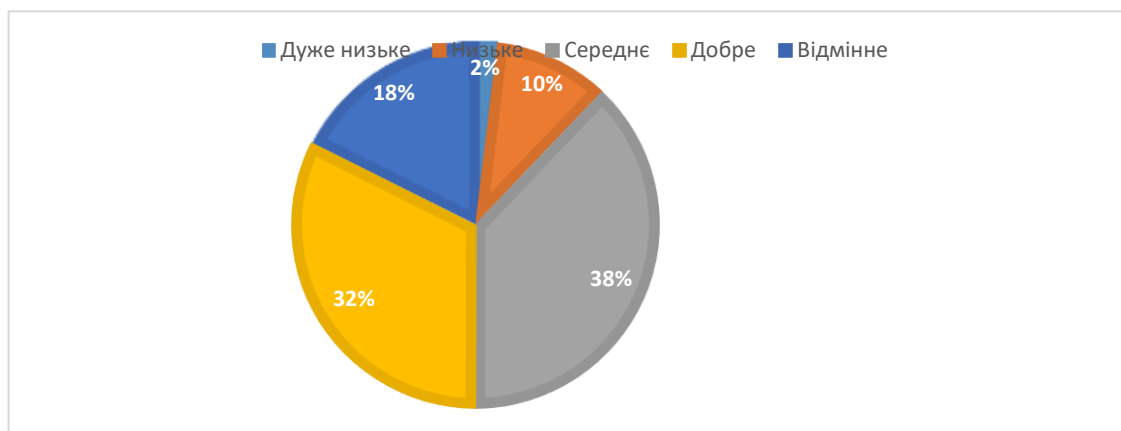

Рис. 4. Особливості ставлення до власного здоров'я досліджуваної студентської молоді відповідно до їх місця проживання, %

Як бачимо з рис. 4, жителі міста і села однаковою мірою характеризуються середнім рівнем оцінки ставлення до здоров'я, що означає, що в них є певні недоліки у поведінці стосовно власного здоров'я, проте також присутні ресурси для удосконалення поведінки задля покращення свого здоров'я. На другому місці виступає добре ставлення до здоров'я, що характеризується збалансованістю між фізичними навантаженнями, правильним раціоном їжі та шкідливих звичок, при цьому жителі міста характеризуються вищим рівнем, ніж жителі села. На третьому місці виступає відмінне ставлення до здоров'я, що характеризується взяттям на себе повної відповідальності за власне здоров'я та бережливе ставлення про нього, при цьому такий рівень ставлення притаманний у більшій мірі студентам, котрі проживають у сільській місцевості, ніж досліджуваним молодим людям міста.

Для реалізації мети дослідження нами був також здійснений емпіричний аналіз особливостей ВКЗ студентської молоді, використовуючи проективну методику «Психодіагностика ВКЗ». У результаті це допомогло нам встановити, що провідним виміром людської діяльності у внутрішній картині здоров'я серед 57,4% опитуваних виступає афективний вимір («серце», почуття, любовні стосунки, інша людина). Фізичний вимір (тіло, сенсорика, моторика, сексуальність) є провідним для 31,5% респондентів. Для 6,5% опитуваних провідним виміром людської діяльності виступає раціональний вимір: «голова» (обидві півкулі головного мозку), думки, творча уява. Соціальний (взаємини з іншими людьми, людське, культурне оточення) є провідним лише для 4,6% досліджуваних, що зображено на рис. 5. Духовний вимір, як провідний, не виявлено у жодного опитуваного.

Отже, як бачимо з рис. 5, більшою мірою студентам притаманний афективний вимір діяльності. Особистостям з вираженим афективним виміром важливо відчувати емоційну близькість з певними людьми. Взагалі не вираженим серед досліджуваних виявився духовний вимір, який характеризується поглибленням особистості в самоаналіз та усвідомлення себе і свого місця у світі.

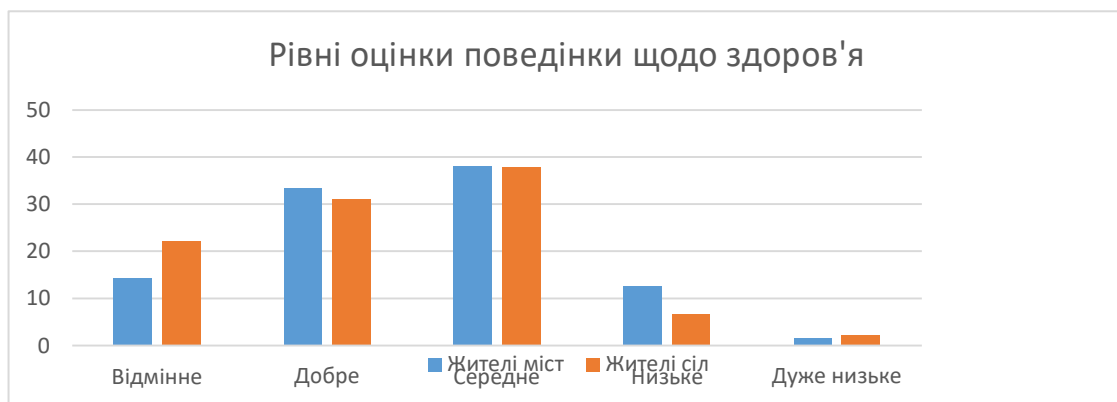

Рис. 5. Особливості внутрішньої картини здоров'я досліджуваної студентської молоді, %

Проведений більш детальний аналіз вимірів діяльності опитуваних в залежності від їх місця проживання зображено на рис. 6. Встановлено, що серед опитуваних, які являються жителями міст, у 55,5% провідним виступає афективний вимір. Серед опитуваних, які є жителями сіл у 60% провідним також являється афективний вимір. Друге місце серед жителів міста та села має фізичний вимір, 33,3% серед жителів міста та 28,9% опитуваних серед жителів села. Третю позицію серед провідних вимірів діяльності зайняв раціональний вимір. Було виявлено, що раціональний вимір людської діяльності виступає провідним серед 4,8% проживаючих у місті та у 8,9% жителів сіл. Четверту позицію серед провідних вимірів посів соціальний вимір, який був зафіксований провідним у 6,3% проживаючих у місті та у 2,2% опитуваних, які є жителями сіл. Духовний вимір не виявлено провідним у жодного опитуваного. Результати аналізу методики з урахуванням місця проживання опитуваних зображено на рис. 6.

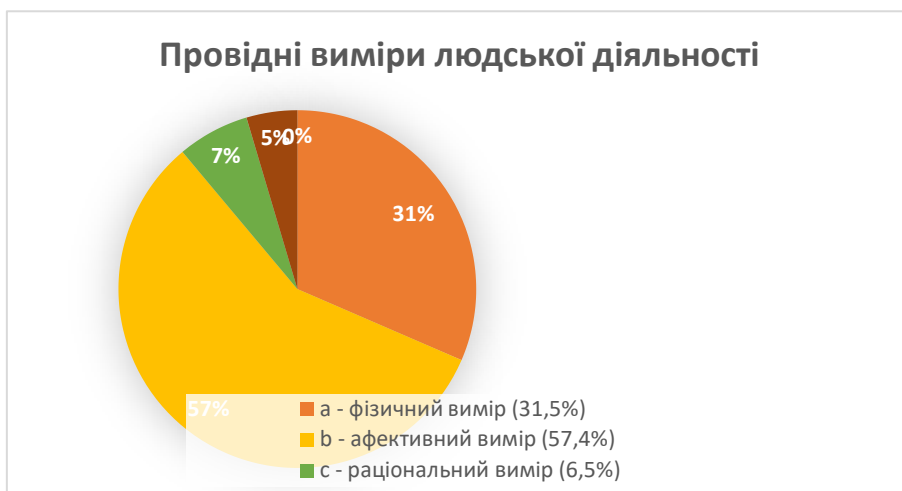

Рис. 6. Співвідношення особливостей внутрішньої картини здоров'я серед досліджуваної студентської молоді відповідно до їх місця проживання, %

З рис. 6 ми бачимо, що в середньому, для студентської молоді, яка проживає у сільській місцевості, найбільш актуальним виміром виступає саме афективний вимір, що свідчить про важливість для них їх хороших взаємовідносин с оточуючими, більшій потребі у переживанні почуттів та близьких стосунків. Проте, й серед жителів міст у більшості опитуваних провідним також являється афективний вимір та пов'язана із ним діяльність. Дещо менш актуальним виміром діяльності внутрішньої картини здоров'я серед опитуваних виступає фізичний вимір: тіло, сенсорика, моторика та сексуальність, яким здебільшого надають перевагу жителі міст, а ніж жителі сіл, але і в одних, і в інших цей вимір займає другу позицію актуальності. Третє місце з актуальності вимірів серед жителів міст виступив соціальний вимір, тобто взаємини з іншими людьми, людське, культурне оточення, відносини з суспільством (економіка, політика тощо). Для студентської молоді, що проживає у сільській місцевості, третє місце по актуальності зайняв раціональний вимір: «голова», думки, творча уява, тобто інтелектуальні зв'язки, групові взаємини (під час навчання, на роботі, в культурі тощо). Духовний вимір провідним не виступає як і у жодного представника міста, так і у жодного представника села.

Згідно отриманих даних за допомогою методики «Орієнтовна оцінка емоційного благополуччя», було виявлено, що більшість опитуваних, а саме 49% має низький показник емоційного благополуччя. Середній показник емоційного благополуччя було зафіксовано у 34,3% опитуваних. Високий рієнь емоційного благополуччя виявлено у 16,7% респондентів. Дані зображені на рис. 7.

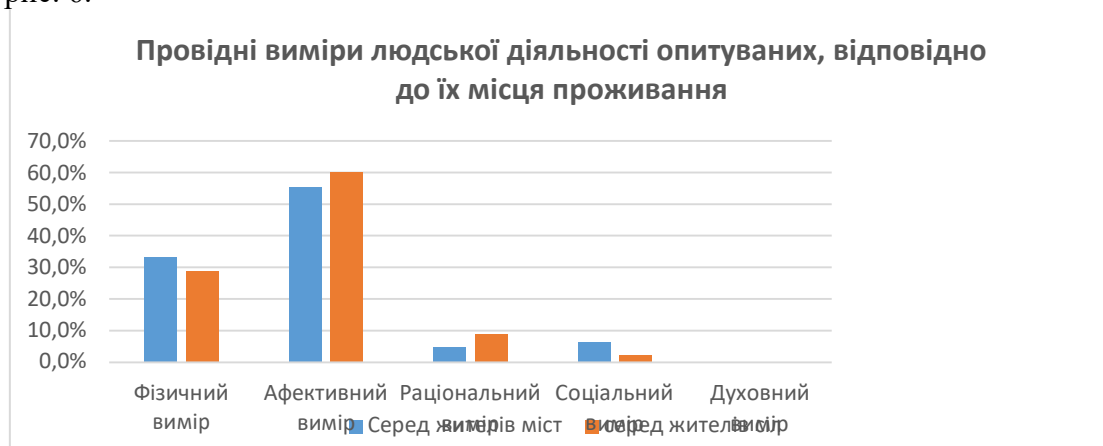

Рис. 7. Співвідношення рівнів емоційного благополуччя серед досліджуваних, %

Як бачимо по рис. 7 найрозповсюдженішим рівнем емоційного благополуччя серед студентської молоді виявлено низький рівень, який характеризується відсутністю вміння радіти життю та відносно постійною пригніченістю через негативний емоційний фон. Дещо менш поширеним серед студентів є середній рівень емоційного благополуччя, який свідчить про мінливість як і позитивного, так і негативного емоційного благополуччя.

Найменш вираженим серед респондентів є високий рівень емоційного благополуччя, який характеризується постійним піднесеним настроєм та життєрадістю.

Провівши детальніший аналіз результатів дослідження рівнів емоційного благополуччя серед опитуваних, відповідно до їх місця проживання ми отримали такі результати. Серед досліджуваних, які проживають у містах 46% мають низький рівень емоційного благополуччя, а серед представників сільської місцевості цей рівень зафіксовано у 53,3% опитуваних. Середні показники емоційного благополуччя було зафіксовано серед 33,3% жителів міста та 35,6% жителів села. Високий показник емоційного благополуччя виявлено серед 20,6% опитуваних, проживаючих у місті та у 11,1% тих, хто проживає у селах. Результати аналізу методики «Орієнтовна оцінка емоційного благополуччя», відповідно до місця проживання опитуваних зображені на рис. 8.



Рис. 8. Показники рівнів емоційного благополуччя серед опитуваних, відповідно до їх місця проживання, %

Отже, як бачимо з рис. 8 серед більшості досліджуваних, що проживають у містах та селах зустрічається низький рівень емоційного благополуччя. На жаль, це досить значний відсоток опитуваних, які або знаходяться не в благополучному для себе емоційному середовищі, або ж, можливо, через інші негативні фактори, через вплив яких опитувані мають низький рівень власного емоційного благополуччя. В середньому, серед жителів сільської місцевості, цей показник зустрічається на декілька відсотків частіше.

Середні показники емоційного благополуччя було зафіксовано серед у третини досліджуваних, жителів міста та села. Середні показники емоційного благополуччя характеризуються відносним вмінням радіти життю та мінливими станами щастя й нещастя. Високий показник емоційного благополуччя виявлено серед кожного п'ятого досліджуваного студента, що проживає у місті та у кожного десятого, котрий проживає у селі, що свідчить про високу ступінь емоційного благополуччя цих опитуваних, яке виражається у високому рівні життєрадісності та глибокої гармонії між їх особистістю та середовищем, у якому вони перебувають.

Оцінюючи ступінь зрілості особистості студентської молоді ми використали методику «Аутоаналітичний опитувальник здорової особистості». Отримані результати свідчать, що для більшості досліджуваних, а саме для 63%, притаманна помірна «зрілість»,. Упевнена особистісна «зрілість» виявлена у 31,5% респондентів. Початковий рівень «зрілості» особистості зафіксовано серед, 5,5% опитуваних (див. рис. 9).



Рис. 9. Показники рівнів особистісної зрілості серед опитуваних, %

Отже, як бачимо з рис. 9 найбільше розповсюдженою серед студентської молоді є помірна зрілість, яка характеризується частковою автономністю, відносно сформованою системою цінностей, стійких особистісних переконань та життєвою позицією. На другому місці - впевнена зрілість, яка притаманна сформованим особистостям із практичною та актуальною системою цінностей і стійкою життєвою позицією. Початкова зрілість являється найменш поширеною серед студентської молоді. Зазвичай такі особистості уникають взяття на себе певної відповідальності через ще не сформовані відповідні особистісні якості, їх цінності та переконання постійно змінюються у наслідок впливу зовнішнього середовища.

Відповідно до емпіричного дослідження ми також дослідили показники зрілості особистості серед опитуваних, відповідно до їх місця проживання і отримали наступні результати: серед жителів міст, впевнену зрілість було зафіксовано у 34,9% опитуваних, а серед жителів сільської місцевості цей показник мають 29% досліджуваних. У проживаючих, які проживають у місті рівень помірної зрілості виявлено у 60,3% опитуваних, серед жителів сільської місцевості цей показник виявлено у 64,4%. Початковий рівень зрілості виявлено у 4,8% серед жильців міста, та у 6,6% серед проживаючих у селах (див. рис. 10).

З рис. 10 ми бачимо, що ступінь впевненої зрілості зустрічається частіше серед жителів міста, проте лише на декілька відсотків більше, ніж серед жителів села, що характеризує їх як автономних особистостей з чітким розумінням себе й свого місця у світі. У проживаючих у місті рівень помірної зрілості виявлено у значній більшості опитуваних, як і серед жителів села, що свідчить про

необхідність подальшого їх особистісного зростання і наявності для цього відповідних резервів. Початковий рівень зрілості, що свідчить про гостру необхідність роботи над собою в середньому зустрічається дещо частіше серед студентів, проживаючих у селах, проте цей відсоток не значно вищий, ніж серед представників міст.



Рис. 10. Показники рівнів особистісної зрілості серед опитуваних, відповідно до їх місця проживання, %

Висновки

Отже, відповідно до проведеного дослідження особливостей психологічного здоров'я студентської молоді відповідно до місця проживання було проаналізовано та виділено наступні висновки.

1. За допомогою бесіди як методу було обговорено з опитуваними та більш детально визначено такі поняття, як «психічне здоров'я», «фізичне здоров'я», «соціальне здоров'я» та «духовне здоров'я» та їх комплексний вплив на психологічне здоров'я особистості. Загалом виявилось, що переважна більшість студентів усвідомлювали значення цих понять, проте мало хто розумів саме їх комплексний вплив на особистість, важливість присутності гармонії між цими компонентами у психологічно здорової особистості.

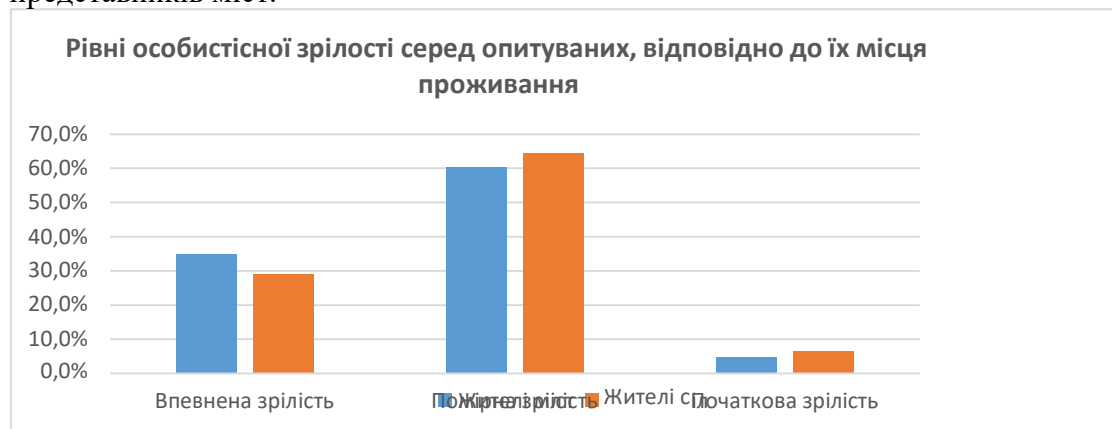
2. Серед опитуваних, що проживають у місті вираженими типами особистості виступають лабільний та циклоїдний, які можна охарактеризувати певною мінливістю настрою, який залежить від фону середовища, у яке потрапляють студенти. При піднесеному настрої вони є товариськими, комунікабельними, добродушними, щирими та чуйними. При пригніченому настрою вони здебільшого закриваються від оточуючих їх людей, обмежуючи контакти з ними та являються дещо більш емоційно спалахуючими при роздратованості, на відмінно від опитуваних, котрі являються жителями сільської місцевості.

3. Серед студентів, що проживають у селах найпоширенішим психотипом виступає гіпертим, який характеризується екстравертованістю, тобто відкритістю до навколишнього світу, відкритістю та щирістю у взаємодії з оточуючими їх людьми. Також можна зазначити, що студенти, котрі проживають

у селах дещо більш енергійні, оптимістичні, ініціативні та життєрадісні у порівнянні із студентською молоддю з міста.

4. Опитувані, що проживають в сільській місцевості у середньому оцінюють своє ставлення до власного здоров'я вище, ніж жителі міста, що може свідчити про їх глибшу усвідомленість у важливості прийняття на себе відповідальності за власне здоров'я та турботу про нього.

5. Для студентської молоді, що проживає як і у місті, так і селі найактуальнішим компонентом людської діяльності є афективний вимір, що засвідчує важливість для них взаємовідносин с оточуючими, більшій потребі у переживанні почуттів та близьких стосунків. Дещо менш актуальним виміром діяльності внутрішньої картини здоров'я серед опитуваних виступає фізичний вимір: тіло, сенсорика, моторика та сексуальність, яким здебільшого надають перевагу жителі міста, а ніж жителі села, але і в одних, і в інших цей вимір займає другу позицію актуальності. Для жодного з досліджуваних провідним не виявився духовний вимір, який відповідає за усвідомлення себе як особистості та свого місця у світі, цей вимір виступає лише як вторинний, що свідчить про помірну ступінь його важливості для студентів.

6. Опитувані, котрі проживають у селах, мають у середньому нижчі показники емоційного благополуччя, ніж жителі міста, що свідчить про те, що студентська молодь, яка являється жителями села дещо менше емоційно благополучна та відповідно менше радіє життю, у порівнянні із студентською молоддю, котра проживає у містах.

7. Серед студентської молоді, що проживає у сільській місцевості дещо більше поширена помірна зрілість особистості, що свідчить глибшу усвідомленість себе як особистості з власними поглядами та переконаннями на відміну від студентів, які проживають у місті. Проте впевнена зрілість особистості частіше зустрічається серед представників міста, у яких є чітко сформовані погляди на життя та на свою роль у ньому.

Отже, проблеми та недоліки у окремих компонентах психологічного здоров'я присутні серед представників студентської молоді як і сільської амісцевості, так і міста, проте вищі показники психологічного здоров'я в загальному більше притаманні студентам, які проживають у селах. Подальші наші дослідження будуть спрямовані на розробки програми корекції показників психологічного нездоров'я студентської молоді відповідно до їх місця проживання.

References:

1. Актуальні проблеми психології : зб. наук. праць Ін-ту психології імені Г.С. Костюка НАПН України. 2020. Том I : Організаційна психологія. Економічна психологія. Соціальна психологія. Вип. 55. 100 с.
2. Актуальні проблеми психологічної та соціальної адаптації в умовах кризового суспільства: матеріали IV Всеукраїнського науково-практичного круглого столу з міжнародною участю (2019 р.); за заг. ред. О.Г. Льовкіної, Р.А. Калениченка. – Ірпінь: Університет державної фіскальної служби України, 2019. – 468 с.
3. Артеменко Т.Б. Засади психологічного благополуччя у закладах освіти. Педагогічний пошук. 2019. №3. С. 94–97.

4. Батлер-Боудон Т. Психологія. 50 видатних книг. Ваш путівник найважливішими роботами про мозок, особистість і людську природу. 2020 рік. Джерело: <https://nashformat.ua/products/psychologiya.-50-vydatnyh-knyg.-vash-putivnyk-najvazhlyvishymy-robotamy-pro-mozok-osobystist-i-lyudsku-pryrodu-921425>.
5. Борисюк А. С. До проблеми психічного та психологічного здоров'я молоді. А. С. Борисюк. Науковий вісник Миколаївського державного університету імені В. О. Сухомлинського. Серія : Психологічні науки. - 2013. - Т. 2, Вип. 10. - С. 46-50.
6. Губеладзе І. Г. Сільська молодь у місті: пошук ідентичності : монографія. І. Г. Губеладзе. – К. : Міленіум, 2015. – 236 с.
7. Гура Е. І. Теорія розвитку особистості: адаптація у період ранньої зрілості : монографія. Е. І. Гура. - Дніпропетровськ : Журфонд, 2014. - 169 с. - Бібліогр.: с. 158-169 - укр.
8. Демида К.Є. Соціально-психологічна програма заходів зі сприяння адаптації сільської молоді до навчання у вищих закладах освіти І-ІІ рівня акредитації / Катерина Демида // Матеріали Міжнародної науково-практичної конференції «Інноваційні наукові дослідження у галузі педагогіки та психології» м. Запоріжжя, 7-8 лютого 2020 р. – Запоріжжя: Класичний приватний університет, 2020. – Ч.ІІ. – С.92-97.
9. Демида К.Є. Соціально-психологічні чинники адаптації сільської молоді до навчання у вищих навчальних закладах І та ІІ рівня акредитації. – Кваліфікаційна наукова праця на правах рукопису. Дисертація на здобуття наукового ступеня кандидата психологічних наук за спеціальністю 19.00.05 – соціальна психологія, психологія соціальної роботи. – Інститут психології імені Г.С. Костюка НАПН України, Київ, 2021.
10. Десяті Сіверянські соціально-психологічні читання: Матеріали Міжнародної наукової конференції (29 листопада 2019 року, м. Чернігів) / За наук. ред. О. Ю. Дроздова, І. І. Шлімакової. – Чернігів: НУЧК імені Т. Г. Шевченка, 2020. – 337 с.
11. Жигалкіна (Лебедева) Н.В. Основні детермінанти психологічного здоров'я особистості. Fundamental and applied researches in practice of leading scientific schools. Vol. 17. No 5. 2016. P. 144–149.
12. Загальна теорія здоров'я та здоров'язбереження : колективна монографія / за заг. ред. проф. Ю. Д. Бойчука. – Харків: Вид. Рожко С. Г., 2017. – 488 с.
13. Зорій Н. І. Формування мотивації та установок на збереження психічного та психологічного здоров'я сільської молоді : колект. монографія / Н. І. Зорій, А. С. Борисюк, М. П. Тимофієва, Г. І. Безарова, В. А. Осипенко; ред.: Н. І. Зорій; Буков. держ. мед. ун-т. - Чернівці : Технодрук, 2015. - 227 с. - Бібліогр.: с. 217-225 – укр.
14. Карамушка Л.М., Дзюба Т.М. Феномен «здоров'я» як актуальний напрям досліджень в організаційній психології. Організаційна психологія. Економічна психологія. 2019. № 1(16). С. 22–33.
15. Кашлюк Ю.І. Психологічне здоров'я і психологічне благополуччя особистості як складові задоволеності життям. Психологічний часопис. 2017. Том 7. № 3. С. 47–58.
16. Кічук А. Про деякі теоретичні підходи можливості пізнання особливостей емоційного здоров'я студентів / А. Кічук // Наука і освіта: наук.-практ. журнал. – 2020. – № 2. – С. 31-38.
17. Коцан І. Я., Ложкін Г. В., Мушкевич М. І. Психологія здоров'я людини / За ред. І. Я. Коцана.– Луцьк: РВВ —Вежа Волин. нац. ун-ту ім. Лесі Українки, 2011.– 430 с.
18. Лагодзинська В.І. Креативність, як важлива детермінанта забезпечення психологічного здоров'я особистості: теоретичний аналіз проблеми. Актуальні проблеми психології : зб. наук. праць Ін-ту психології імені Г.С. Костюка НАПН України. 2019. Том І : Організаційна психологія. Економічна психологія. Соціальна психологія. Вип. 54. С. 29–35.
19. Меднікова Г. І. Становлення особистісної зрілості студентів : [монографія] / Г. І. Меднікова; Харків. нац. пед. ун-т ім. Г.С. Сковороди. - Харків : Діса плюс : ХНПУ, 2015. - 287 с. - Бібліогр.: с. 265-287 - укр.
20. Мешко Г.М., Мешко О.І. Професійне здоров'я вчителівсучасної школи: бажане і реальне. Педагогічний альманах. 2018. Вип. 40. С. 63-70. URL: http://nbuv.gov.ua/UJRN/pedalm_2018_40_11.

21. Оптимістичне відношення до життя як активуючий ресурс особистості (ортобіотичний підхід)/ Дослідження психології ортобіозу людини : монографія / за заг. наук ред проф Н.В. Родіни. Київ : Видавництво Ліра-К, 2021. 36-57.
22. Работа Т.О. Здоров'я як системне поняття: критерії психологічного здоров'я. Психологічний часопис. 2017. Т. 7. № 3. С. 159–165.
23. Савчин М. Здоров'я людини: духовний, особистісний і тілесний виміри: монографія. Дрогобич: ПП «Посвіт», 2019. 232 с.
24. Сергиенко Е.А. Психологическое здоровье: субъективные факторы // Вестник РГГУ. Серия «Психология. Педагогика. Образование». 2017. № 4.
25. Скокова, Л. (2014). Структурні обмеження культурно-дозвіллевих практик. Актуальні проблеми соціології, психології, педагогіки, (25). <http://apspp.soc.univ.kiev.ua/index.php/home/article/view/118>.
26. Соціальна обумовленість та показники здоров'я підлітків та молоді : за результатами соціологічного дослідження в межах міжнародного проекту «Здоров'я та поведінкові орієнтації учнівської молоді» : моногр. / О. М. Бала-кірева, Т. В. Бондар та ін. ; наук. ред. О. М. Балакірева ; ЮНІСЕФ, ГО «Укр. ін-т соц. дослідж. ім. О. Яременка». – К. : Поліграфічний центр «Фоліант», 2019. – 127 с.
27. Стан та чинники здоров'я українських підлітків : моногр. / О. М. Балакірева, Т. В. Бондар, О. Р. Артюх та ін.; наук. ред. О. М. Балакірева. – К. : ЮНІСЕФ, Укр. ін-т соц. дослідж. ім. О. Яременка. – К. : “К.І.С.”, 2011. – 172 с.
28. Титаренко Т.М. Психологічне здоров'я особистості: засоби самопомоги в умовах тривалої травматизації : монографія. Національна академія педагогічних наук України, Інститут соціальної та політичної психології. Кропивницький : Імекс-ЛТД, 2018. 160 с.
29. Федоренко Л.П. Психологічні особливості професійного самовизначення випускників сільських шкіл. – На правах рукопису. Дисертація на здобуття наукового ступеня кандидата психологічних наук за спеціальністю 19.00.07 «Педагогічна та вікова психологія». – Національний педагогічний університет імені М. П. Драгоманова, Київ, 2020.
30. Формування здоров'язберезувальних компетентностей сучасної молоді: реалії та перспективи : збірник наук. праць Всеукр. наук.-практ. конф., присвяченої Всесвітньому Дню цивільної оборони та Всесвітньому Дню охорони праці (Полтава, 27–28 квітня 2017 р.)/ упоряд., і ред.: В. П. Титаренко, А. М. Хлопов. – Полтава : ПНПУ, 2017. – 408 с.
31. Формування здорового способу життя. Навчально-методичні рекомендації / Авт. колект. Т. Андріюченко, О. Вакуленко, В. Волков, Н. Дзюба, В. Коляда, Н. Комарова, І. Пеша, Н. Тілікіна (кер. авт. колект. О. Вакуленко). – К.: ДУ «Державний інститут сімейної та молодіжної політики», 2018. – 100 с.
32. Царькова О., Работа Т., Гончарова Ю. Збереження психологічного здоров'я студентської молоді за допомогою методів емоційно-вольової саморегуляції. Науковий вісник Мелітопольського державного педагогічного університету. Серія Педагогіка. 2014. № 2(13). С. 209–212.
33. Шевченко Е. И. Концептуальное понимание категории «психологическое здоровье» / Е. И. Шевченко // Вісник Одеського національного університету. Серія : Психологія. - 2013. - Т. 18, Вип. 4. - С. 308-315. - Режим доступу: http://nbuv.gov.ua/UJRN/Vonu_psi_2013_18_4_43.
34. Ярема Н. Ю. Психологічне здоров'я особистості. Юридична психологія. 2015. № 2. С. 106–115.
35. Lukat, Ju., Margraf, Ju., Lutz, R., Van der Veld, W.M., Becker, E.S. Psychometric properties of the Positive Mental Health Scale (PMH-scale). BMC Psychology. 2016. No 4(1). URL : https://www.researchgate.net/publication/293807917_Psychometric_properties_of_the_Positive_Mental_Health_Scale_PMH-scale.

МІКРОЕЛЕКТРОННИЙ ДІАГНОСТИЧНО – ТЕРАПЕВТИЧНИЙ КОМПЛЕКС ДЛЯ РЕФЛЕКСОТЕРАПІЇ

Oksana Nebesniuk

PhD in Engineering, Associate Professor,
Associate Professor of the
Department of Electronics, Information
Systems and Software,
Zaporizhzhia National University,
0811oksana@gmail.com
<https://orcid.org/0000-0003-4839-0258>

Zoya Nikonova

PhD in Engineering, Associate Professor,
Professor of the
Department of Electronics, Information
Systems and Software,
Zaporizhzhia National University,
nz.a@ukr.net
<https://orcid.org/0000-0001-7944-5974>

Анотація. Близько 20% пацієнтів із COVID-19 мають психологічні проблеми у перші три місяці після інфікування, про що свідчать результати дослідження, матеріали яких опубліковані в журналі *Lancet Psychiatry*¹. Це може бути безсоння, депресія, спалахи агресії. Розвиток постковідних ускладнень поставив перед медиками завдання, пов'язані з наданням медичної допомоги, що включає реабілітаційні заходи під час і після коронавірусної хвороби, адже реабілітація - це цілий комплекс заходів. Зокрема, для збільшення фізичної активності пацієнта, застосовуються різні тренувальні режими щодо активізації роботи м'язів, підвищення адаптаційних можливостей організму, корекція порушених функцій органів і систем. Наразі постало питання щодо лікування та реабілітації як військових так і громадянського населення, які постраждали від повномасштабного вторгнення агресора, особливо діти. Необхідна невідкладна допомога з використанням сучасних ефективних методик та обладнання. Допомогти покращити якість життя та отримати результат, не завдаючи ще більшої шкоди організму, допомагають фізіотерапевтичні процедури та методи нетрадиційної медицини. Вони дуже широко застосовуються у світовій медичній практиці та відомі завдяки безпечності та мінімальній кількості протипоказань.

Автори вважають, що розробка діагностично-терапевтичного комплексу для рефлексотерапії, який дозволить нормалізувати психоемоційний стан людини, є достатньо актуальним питанням.

¹ Bidirectional associations between COVID-19 and psychiatric disorder: retrospective cohort studies of 62 354 COVID-19 cases in the USA. Oxford, UK , 2020. URL: <https://is.gd/NIhK3E> (дата звернення: 03.03.2023).

Вступ. Допомогти покращити якість життя та отримати результат, не завдаючи ще більшої шкоди організму, допомагають фізіотерапевтичні процедури та методи нетрадиційної медицини. Вони дуже широко застосовуються у світовій медичній практиці та відомі завдяки безпечності та мінімальній кількості протипоказань.

На сьогодні, на жаль, в нашій державі серійно не випускаються електростимулятори та електроди до них, тому кожна служба самостійно вирішує проблему апаратурного забезпечення.

Відомо, що нетрадиційна китайська медицина існує вже понад 5 тисяч років. Саме китайські цілителі відкрили на людському тілі 12 меридіанів, якими розподіляється енергія. Енергетичний меридіан – сукупність певних точок, що мають підвищену електропровідність. На них і «виходять» всі наші життєво важливі органи. По напрузі в цих точках можна судити про стан та функціонування всіх систем організму. Отже зміни електромагнітних коливань у точках безпомилково говорять про осередки запалення та дисбаланс.

Європейські послідовники китайської медицини користуються для цього висококласною апаратурою, вперше розробленою німецьким ученим Рейнхардом Фоллем понад 50 років тому. Він поєднав знання з китайської голкорексфлексотерапії, яку вивчав довгі роки, із західними технологіями. Р. Фолль до китайських меридіан додав ще 8 своїх і чітко позначив, які точки на тілі за який орган «відповідають» (акупунктура). Так з'явився метод, що дозволяє проводити електропунктурну діагностику за допомогою апарата-тестера Фолля, він фіксує електропровідність тієї чи іншої точки. За шкалою приладу визначається стан будь-якого органу: у межах від 50 до 60 – норма, менше 50 – дисбаланс, більше 60 – гостре запалення. Впливаючи на точки по Фоллю, можна гармонізувати роботу всього організму.

На сьогодні стрімко зростає інтерес до методики виявлення й терапії акупунктурних точок.² Для обґрунтування вибору параметрів впливу й технічного рішення створення мікроелектронного діагностично – терапевтичного пристрою авторами проаналізовано основні біофізичні властивості акупунктурних точок.

Огляд літератури та методик. Історичний період виникнення методу голковколівання з лікувальними й діагностичними цілями точно не встановлений. За даними досліджень деяких авторів³ цей метод застосовувався на території сучасного Китаю ще в кам'яному віці.

Електропунктура являє собою систематичну форму лікування шляхом впливу на точки акупунктури – біологічно активні точки – електричними імпульсами. Акупунктура, а разом з нею й електропунктура, ґрунтуються на

² М. Холлифілд , Н. Синклер-Лиан , Т. Уорнер , Р. Хаммершлаг. Акупунктура при посттравматическом стрессовом расстройстве: рандомизированное контролируемое пилотное исследование. J Nerv Ment Dis , 195 (2020) , стр. 504–513.

³ Лекція циклу спеціалізації з рефлексотерапії “Застосування теорії Інь і Ян в традиційній китайській медицині” / Чуприна Г. М., Труфанов Є.О., Свиридова Н. К. [та ін.].- *Східно-Європейський неврологічний журнал*. - 2018, №4(22).- С.26-31.

стародавньому знанні про те, що людському тілу потрібен баланс електричної енергії. По цих уявленнях хвороба пов'язана з дисбалансом енергії (порушенням біоелектричного балансу енергії) в організмі людини. Мовою сучасної науки вірніше було б сказати, що при порушенні функціонування певних органів і систем відбувається відхилення від норми потенціалу клітинних мембран.

Уже стародавні медики припускали, що морфологічна структура акупунктурної точки різна й відзначали, зокрема, різну щільність біологічних тканин у точці й у навколишніх тканинах.

Аналіз досліджень показав⁴, що в області акупунктурної точки присутні підшкірні нерви, артерії, судини мікроциркуляторного русла. Ця область пухка, що характеризується малою щільністю сполучної тканини.

Встановлено⁵, що є зв'язок локалізації більшості акупунктурних точок з місцями розгалуження кровеносних судин і нервів, де рух крові з ламінарного стає турбулентним. При проведенні досліджень важливо враховувати як електричні так і оптичні характеристики точок.

Біологічно активні точки являють собою виділені області епідермісу діаметром 2-3 мм (мінливі розміри точки залежать від внутрішньої й зовнішньої температури, а також загального стану вегетативної нервової системи), що характеризуються підвищеною концентрацією капілярів і нервових закінчень, дрібних лімфатичних протоків і цілим рядом незвичайних фізичних та фізіологічних властивостей.

Такі теорії підтверджують результати досліджень 10597 розрізів в області акупунктурних точок за допомогою сучасних електронних приладів після попередньої діагностики всього організму. Ефект приладового впливу на біологічно активні точки, що приводить до одужання різних органів людського організму, і довгострокові клінічні й практичні випробування різних типів приладів, дозволяють вважати їх «біологічно активною» ланкою в процесі лікування.

Методи, засновані на больовій чутливості, з'явилися в першу чергу. Вивчення больових точок становить великий інтерес не тільки теоретичний, але й практичний і має велике діагностичне та лікувальне значення при різних захворюваннях. Больові точки – це точки максимальної хворобливості. Вони не обов'язково збігаються із точками акупунктури, у такому випадку їх називають точками а-ше-цюе. Вплив на точки больової чутливості, що закономірно виникають при різних захворюваннях внутрішніх органів і нервової системи, є найдавнішим методом⁶.

⁴ Хекер Х.-У, Стивлинг А., Пекер Э.Т. Акупунктура. Практическое руководство: МЕДпресс-информ., 2021. – 656с.

⁵ Здыбский В.И., Шаповалов С.В. Распределение основных точек акупунктуры по группам и их терапевтическое применение. - Харьков, 1993. - 50 с.

⁶ MacPherson H. Unanticipated insights into biomedicine from the study of acupuncture / H. MacPherson, R. Hammerschlag, R. Coeytaux [and others] // *The Journal of Alternative and Complementary Medicine*. — 2016. — V. 22(2). — P. 101-107

Спочатку технічні рішення були засновані на порівнянні електричного струму, що проходить через акупунктурні точки за допомогою спеціальних електродів. Істотна різниця між цими приладами й сучасними – значення струму пошуку: більш низький струм – результати кращі, у той же самий час вплив перешкод більший. При цьому струм впливу повинен бути строго певної (дозованої) величини, а значення вимірюваної величини електропровідності визначається тим, що здоровий організм встановлює стан рівноваги між порушенням і відповідною реакцією (стабільна величина виміру). Якщо струм, що проходить через біологічно активні точки, дуже малий, то реакція організму, необхідна для встановлення цієї рівноваги, не завжди можлива. Використовуючи в цьому випадку чутливі прилади, не завжди вдається зафіксувати ефект «падіння стрілки» навіть якщо в організмі є функціональне порушення. Якщо ж через біологічно активні точки пропускати занадто великий струм, то завжди можна спостерігати ефект «падіння стрілки», тому що навіть здоровий організм не має можливості належним чином реагувати на такий вплив.

Сучасні апарати для електропунктури та їх аналоги складаються із двох блоків: для постановки діагнозу й лікування. На панель апарату винесені відповідні шкали зі стрілочними або цифровими індикаторами, а також ручки настроювання. На індикаторі показано опір точок акупунктури в умовних одиницях. Крім того, є три або чотири гнізда для електродів, два з яких призначені для електропунктурної діагностики, а третій – для медикаментозного тестування.

У діагностичних цілях використовується постійний струм силою до 1,5 мкА (у деяких апаратах до 12 мкА) і напругою 1,2-2 В. Для лікувальних цілей рекомендовано використовувати імпульси пілкоподібної форми (біполярні й уніполярні – позитивні й негативні). При цьому, «щоб організм не звикав до однакового роздратування», пропонується впливати на точки акупунктури, варіюючи частотою низькочастотних коливань від імпульсу до імпульсу в діапазоні від 0,8 до 10 Гц. Такі стимули названі ім «релаксаційними коливаннями».

Використання електроакупунктурної терапії показало, що імпульси мають різну тривалість і подаються з різними паузами, так що «організм щоразу отримував нове роздратування, до якого він не зможе звикнути». При релаксаційних коливаннях однієї полярності тривалість імпульсу коливається від 100 до 125 мс і відповідає альфа-хвилям, від 125 до 250 мс – тета-хвилям, від 250 до 1000 мс – дельта-хвилям. При різній полярності використовуються імпульси 45-65 мс, що відповідає бета-хвилям ЕЕГ. На думку Р. Фолля це являється доказом послідовної тривалості імпульсів релаксаційного коливання, що абсолютно відповідає біологічній⁷.

Найбільш істотною є акупунктурна діагностика, заснована на електрофізіологічних показниках рефлексогенних зон, що серед аналогічних

⁷ Birch S. Acupuncture adverse events in China: a glimpse of historical and contextual aspects / S. Birch, T. Alraek, A.J. Norheim // *J. Altern. Complement. Med.* — 2013. — Vol. 19, № 10. — P. 845-850.

методів найбільш фізіологічно обґрунтована. Поєднання східної медицини про вісцеросоматичні і соматовісцеральні зв'язки дозволило визначити функціональну залежність приблизно 366 точок акупунктури від стану конкретного внутрішнього органу або його частини, а також деяких цілісних систем організму.

В акупунктурі діагностиці й лікуванні велике значення приділяється зв'язкам меридіанів із сегментами спинного мозку. Меридіани можна розглядати як вертикальні сегменти, які відповідають за енергетичне забезпечення тканин праворуч і ліворуч від меридіана і у глибині.

Терапевтична дія акупунктури, на думку вчених, обумовлена можливістю її впливу на лімфатичну систему як на одну з важливих систем гомеостазу. Високий ефект електроakupунктурної терапії пояснюється особливо яскравим постачанням лімфатичними судинами області суглобів, де розташовується найбільш важливі точки акупунктури. Електропунктурний вплив на лімфатичні судини веде до нормалізації не тільки лімфоциркуляції, але й гемоциркуляції, що є спільністю циркуляційної системи організму.

Таким чином, сучасна електропунктурна діагностика за різними методиками дозволяє проводити цілеспрямоване обстеження пацієнтів з визначенням:

- топіки патологічного процесу (можна конкретно визначити, який орган або яка його частина змінені);

- характеру патологічних змін (запальний, дегенеративний);

- типу ураженої тканини (жирова, сполучна тканина й ін.).

За допомогою таких методів можна також провести медикаментозне тестування з вибором необхідних ліків і його оптимальної лікувальної дози. При наявності нозологічних діагностиків (нозодів) можливе встановлення етіологічного діагнозу (мікробного, вірусного й ін.). Всі ці факти сприяли широкому поширенню методів електростимуляції як інформативного діагностичного експрес-методу.

Термін «рефлексотерапія» запропонував К. Яворський, а А. Lepřince під терміном «рефлексотерапія» об'єднав всі методи.

Рефлексотерапія - давно відомий метод лікування, що відноситься до традиційної китайської медицини, який залишається затребуваним і сьогодні. В ході авторитетних досліджень і клінічних тестів доведена ефективність рефлексотерапії при різних захворюваннях, в тому числі при головних болях і мігрені, багатьох хворобах неврологічного характеру. Цей метод полягає у лікуванні різних захворювань внаслідок дії на рефлекторні точки нервової системи людини. Через них відбувається вплив на нервові центри, які знаходяться в кіркових і в підкіркових ділянках головного та спинного мозку. В результаті такого впливу поліпшується кровопостачання в проблемній області та відновлюється нормальна робота органів.

На сьогоднішній день всі методи рефлексотерапії можна розділити на три групи: інвазійні, неінвазійні й комбіновані. Вибір конкретної методики вимірів залежить від потреб дослідження, його тривалості та необхідного числа вимірів за добу.

Одним з найбільш складних питань сучасної рефлексотерапії є вибір необхідних точок впливу та їх сполучень при різних захворюваннях.

Всі методи засновані на тому, що біологічно активні точки мають ряд фізичних характеристик, які значно відрізняються від навколишніх тканин. З усіх параметрів найбільш доступні для спостереження зміни температури й провідності біологічно активних точок. Температура шкіри відбиває стан парасимпатичної нервової системи, а провідність – симпатичної частини вегетативної нервової системи.

Встановлено, що при електростимуляції штучний електричний сигнал замінює природний нервовий імпульс і спричиняє скорочення м'яза. Викликане максимальне скорочення м'яза може тривати довше і повторюватися більше разів, ніж при максимальному, довільному зусиллі. Щоб уникнути уповільнення швидкості скорочення м'яза, що піддається електростимуляції, доцільно застосовувати два режими: один забезпечує виникнення повільних (тонічних) напруг, а інший - швидких (фізичних). Тривалість часу скорочень та інтервали між ними необхідно індивідуалізувати для кожного м'яза так, щоб вони не викликали вираженої втоми. При нанесенні на м'яз одноразового порогового або надпорогового електричного подразнення після латентного періоду виникають потенціал дії, фази скорочення та розслаблення м'язів. Фаза розслаблення в 3 - 5 разів довша, ніж скорочення. Фаза скорочення м'яза визначається часом від початку скорочення до моменту її максимальної напруги. Якщо електричні роздратування випливають з інтервалом, при якому м'яз встигає розслабитися, то ця періодичність зберігається. При інтервалі між подразненнями, меншим часом фази розслаблення, м'яз не встигає розслабитися і в момент наступного сигналу залишається скороченим, в результаті цього виникає безперервне її скорочення - тетанус. У цих умовах м'яз може скоротитися в 3 – 4 рази сильніше. Оптимальна частота проходження сигналів, що викликають тетанус, для різних м'язів неоднакова. Усі довільні скорочення м'язів сприймаються як природний тетанус.

Основними труднощами при практичній реалізації методів, що базуються на реєстрації електричних параметрів біологічно активних точок, є нелінійність вольт - амперної характеристики точок акупунктури. Тому різниця методів і відповідних приладів полягає у виборі різних квазілінійних ділянок цієї взагалі багатозначної кривої. До того ж, при силі струму менш 5 мкА й напрузі нижче 1 В, відгук системи стає не відтворюючим, тому що сила струму занадто мала для ефективного роздратування точки. А при силі струму вище 200 мкА й напрузі вище 12...20 В, зовнішній вплив може викликати необоротні негативні наслідки для всього організму обстежуваного пацієнта.

До теперішнього часу відомі методи діагностики функціонального стану каналу, в основу яких покладено зміну деяких фізичних властивостей меридіанів, обумовлених у їх найбільш репрезентативних точках. Найбільш широке поширення отримали методи Накатані, Козлова-Макарова, Нечушкіна, Фолля, які полягають у визначенні електричного опору (або електропровідності)

шкіри. Менше поширення отримав метод або тест, Акабане, заснований на визначенні теплової чутливості в інформативних точках акупунктури⁸.

Вибір точок тестування повинен проводитися з урахуванням наступних особливостей:

- вони повинні бути в тій області, де фоновий електричний опір шкіри відносно постійний;
- точки повинні мати тісний зв'язок з меридіанами;
- точки повинні легко виявлятися.

Аналізуючи точки тестування із цих позицій, Фолль і Іонеску-Терговиште віддали явну перевагу дистальним точкам верхніх і нижніх кінцівок, що є точками входу й виходу та відіграють важливу роль в енергетичному обміні на рівні меридіанів, яким вони служать. Ці точки, завдяки зручному анатомічному положенню й тій важливій ролі, що вони відіграють в енергетичній системі тіла, можуть вважатися командними. По їхньому функціональному стані можна судити про кількість і якість енергії меридіану, на якому вони перебувають.

Мета розробки та дослідження. Дослідити вплив акупунктури на сприйняття стресу. Розробити дешевий, простий у використанні комплекс на базі приладу Р.Фолля для рефлексотерапії.

Стрес є частиною життя кожної людини, і зв'язок між стресом та негативними наслідками добре відома. Населення, що становить особливий інтерес для дослідження стресу та подолання стресу — це молодь, як приклад, студенти коледжів. Коледж для багатьох студентів є ідеальне середовище розвитку та соціальних проблем, а також факторів стресу, пов'язаних з конкретними завданнями (наприклад, підвищена академічна строгість). У ході дослідження, проведеного Національною асоціацією охорони здоров'я коледжів Американської асоціації охорони здоров'я, встановлено, що у 2021 році 42,8% студентів мали стрес вище середнього за останні 12 місяців, при цьому 10,7% повідомили про те, що перебували у стані величезного стресу. Крім того, 30 % студентів коледжів повідомили, що стрес негативно вплинув на успішність, а 76 % студентів повідомили, що почуваються перевантаженими всіма справами.

Дослідження впливу акупунктури на стресостійкість були проведені за участю спеціалістів, у філіалі кафедри медичного закладу для студентів коледжу. У цьому дослідженні взяли участь 111 учасників з високим рівнем стресу, які, за їхніми словами, або навчалися, або працювали у великому міському закладі.

Учасники були рандомізовані до групи справжньої акупунктури або фіктивної акупунктури. Обидві групи отримували лікування один раз на тиждень протягом 12 тижнів. Шкала загального виміру стресу Коена (PSS-14) заповнювалася кожним учасником до лікування, через 6 тижнів, через 12 тижнів, через 6 тижнів і через 12 тижнів після завершення лікування. У той час як учасники обох груп продемонстрували суттєве початкове зниження оцінок стресу, що сприймається, через 12 тижнів після лікування група справжньої

⁸ Мачерет Е. Л., Коркушко А.О. Основы электро- и акупунктуры - Киев: Здоровье, 1993. - 390 с.

акупунктури показала значно більший ефект лікування, ніж група фіктивної акупунктури.

Це дослідження показує, що акупунктура може успішно знижувати сприйняття стресу у студентів та співробітників великого міського коледжу і цей ефект зберігається протягом як мінімум 3 місяців після завершення лікування.

Основа стресу у традиційній китайській медицині полягає в енергетичному дисбалансі печінки. Цей зразок дисбалансу часто називають застоєм Ці печінки. У міру того, як з часом наростає застій, люди можуть відчувати широкий спектр симптомів, починаючи від розладів травлення, таких як синдром подразненого кишечника. Зазвичай люди із застоєм Ці печінки відчувають емоційні проблеми, включаючи депресію, гнів, загальне збудження та перепади настрою⁹.

Наступне дослідження було спробою авторів оцінити ефективність акупунктури у сприйнятті стресу у пацієнтів, які навчаються або працюють у великому міському коледжі, використовуючи за основу патологію застою печінки. Це 12-тижневе пілотне дослідження було спрямоване на те, щоб відповісти на такі питання: чи призведе лікування дисбалансу печінки до зниження сприйняття стресу у нашій цільовій підготовці. Воно було схвалено інституційною наглядовою радою університету. Усі процедури відповідали етичним стандартам відповідального комітету з експериментів на людях. Перед включенням у дослідження від усіх учасників було отримано поінформовану згоду.

В ході дослідження кожен учасник заповнив опитувальник Коена за глобальною оцінкою стресу, що сприймається, у п'ять етапів: до лікування; на 6 тижні; через 12 тижнів після завершення лікування; через 6 тижнів після завершення лікування; 3 місяці після завершення лікування.

Група лікування отримала звичайну та аурикулярну акупунктуру, що складається з розміщення голки у заздалегідь визначеному наборі точок: GV 20, HT 7, PC 6, Yintang, Four Gate, CV 17, CV 6, ST 36 введені однобічно та аурикулярні точки: Shen Men, Печінка, Точка 0 та Серце.

Друга група (контрольна група) отримала імітацію акупунктури в три точки на тілі, які розташовані між меридіанами і, як відомо, не впливають на стрес. Голки вводилися однобічно і без стимуляції чи маніпуляцій, щоб уникнути відчуття проколювання. Учасники обох груп приходили до клініки раз на тиждень; утримання голки становило 30 хвилин. Обидві групи отримували однаково підтримуюче спілкування з практикуючим, підігрів столів для акупунктури, приглушене світло та заспокійливу музику в кімнатах на етапі лікування.

Потенційні учасники були перевірені шляхом заповнення опитувальника Коена за глобальною оцінкою стресу, що сприймається. Учасники, які набрали ≥ 16 балів за шкалою від 0 до 56, були у віці ≥ 18 років і ніколи не отримували

⁹ Лекція циклу спеціалізації з РТ «Практичне застосування теорії У-Сін в традиційній китайській медицині» / Чуприна Г. М., Свиридова Н. К., Парнікоза Т. П. [та ін.].- *Східно-Європ. неврологічний журнал*. - 2018, №2(20).- С.19-23.

лікування акупунктурою від стресу до цього дослідження, мали право брати участь у дослідженні. Учасники були виключені, якщо вони були у віці < 18 років, мали бали < 16, були вагітні, не могли дати згоду або пройшли попереднє лікування стресу за допомогою акупунктури. Аналіз потужності розрахував розмір вибірки у 64 особи, щоб можна було виявити зниження рівня стресу на 20%.

Таблиця 1- Демографічні характеристики досліджуваних груп

Віковий діапазон (роки)	жінки	чоловіки	разом
19–20	2	3	5
21–25	16	10	26
26–30	24	5	29
31–35	14	3	17
36–40	8	7	15
41–45	5	3	8
46–50	3	0	3
51–55	3	1	4
56–60	2	2	4
Загальна кількість	77	34	111
Співробітники			17
Факультет			5
Учні			89
Загальна кількість			111

Зі 111 спочатку набраних учасників 21 так і не приступили до клінічної фази, а 28 вибули з дослідження, внаслідок чого залишилося 62 учасники. Наступний статистичний аналіз показав, що 62 учасники справді забезпечують достатню потужність для аналізу.

В ході досліджень використовувався підхід змішаної моделі з повторними вимірами як з фіксованими, так і випадковими ефектами. Результати оцінки змішаної моделі з повторними вимірами наведено в таблиці 2. Грунтуючись на оцінках, контрастні тести для основних ефектів та ефектів взаємодії вказують на відсутність значного основного ефекту лікування ($\text{Chi}^2 = 1,41$; $p = 0,23$). Спостерігалися значний основний ефект часу ($\text{Chi}^2 = 392,7$; $p = 0,001$) та взаємодія між лікуванням та часом ($\text{Chi}^2 = 12,75$; $p = 0,012$). Як видно з таблиці 2, ефекти взаємодії акупунктури з 6 тижнями та 12 тижнями після вимірювань були значними при $p < 0,05$.

Таблиця 2 - Результат оцінки змішаної моделі

(n = 369; Wald Chi ² = 423,89; p > Chi ² = 0,00)			
	Коефіцієнт (SE)	г	p > г
Акупунктура	1,33 (1,34)	1,00	0,320
Час			
6 тиждень	-11,11*** (1,22)	-9,10	0,000
12 тиждень	-13,94*** (1,32)	-10,55	0,000
через 6 тижнів	-10,30*** (1,34)	-7,68	0,000
через 12 тижнів	-8,18*** (1,34)	-6,10	0,000
Вплив			
6 тиждень	-1,39 (1,65)	-0,85	0,398
12 тиждень	-2,12 (1,76)	-1,21	0,226
через 6 тижнів	-4,28** (1,77)	-2,42	0,015
через 12 тижнів	-5,68*** (1,76)	-3,22	0,001
Постійно	34,47*** (0,95)	36,30	0,000

*** p < 0,001; ** p < 0,05.

Тест LR у порівнянні з лінійною моделлю: Chi² (01) = 87,63 Prob >= Chi² = 0,0000.

Проведено аналіз фіксованих ефектів, які оцінюються за коефіцієнтами ефектів лікування та взаємодії з кількох вимірювань, тобто нахилу лінії регресії. При цьому випадкові ефекти є середнім відхиленням випадкових відрізків від середнього значення генеральної сукупності і в середині предметної дисперсії. Крім того, проведено знаковий ранговий критерій Вілкоксону для ефектів до та після лікування для двох груп лікування. Перший бал (до лікування) та остаточний бал (через 3 місяці після завершення) порівнювали за допомогою критерію знакового рангу Вілкоксона. Ефекти до та після лікування були значущими для обох умов акупунктури при p < 0,001 [z-показник для імітації акупунктури був 3,473 (n = 25); z-показник для справжньої акупунктури становив 5,252 (n=37)].

Таким чином було встановлено, що не було жодної статистичної різниці між групами фіктивної та справжньої акупунктури за балами PSS-14 до лікування. Середній бал PSS-14 до лікування становив 34,4 у групі імітації та 35,8 у групі справжньої акупунктури (показник t = -1,2; p = 0,25); медіана становила 34 та 35 відповідно. Через 6 тижнів показники обох груп знизилися до 23,5 або 31,7% у групі імітації та 23,1 або 35,5% у групі акупунктури. До 12 тижня, після завершення фази лікування, показник групи імітації становив 20,6, що на 40,1% менше, ніж показник до лікування, а показник групи акупунктури

знизився до 19,4, що на 45,8% менше. Відмінності в балах PSS-14 для двох груп були статистично значущими на 12-му тижні ($t = 2,2$; $p < 0,05$). Однак ефекти до та після лікування в обох групах були статистично значущими. Z-показник знакового рангового критерію Вілкоксону становив 3,5 ($p < 0,001$; $n = 25$) для фіктивної групи та 5,3 ($p < 0,001$; $n = 37$) для групи акупунктури (рис. 1).

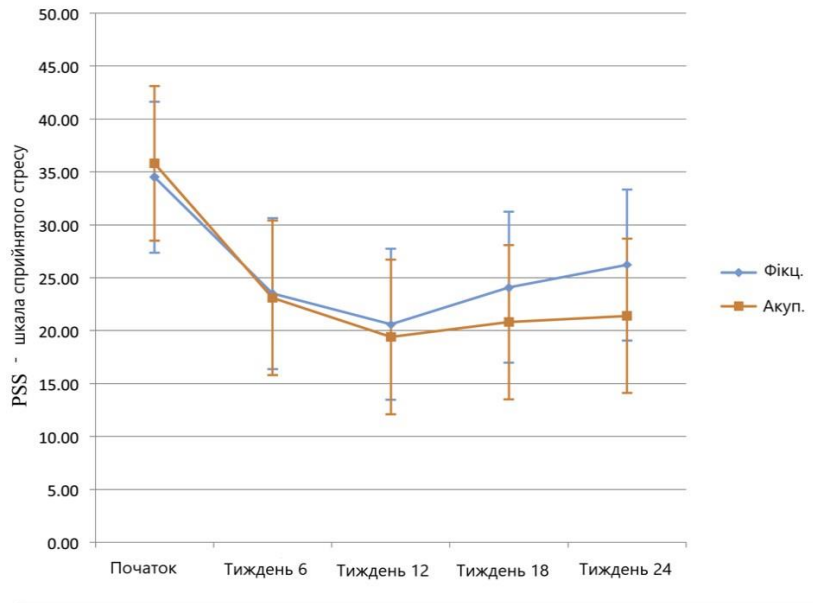

	До втручання Початок	Після втручання 12 тижнів	3 місяці після втручання 24 тижні
Справжня акупунктура	35.8 (6.4)	19.4 (6.2)	21.4 (8.5)
Фіктивна акупунктура	34.5 (5.5)	20.6 (6.9)	26.2 (9.1)

Дані представлені як середні (SD).

Рис. 1 – Результати дослідження стресостійкості

Зниження рівня стресу зберігалось після завершення лікування. Через 6 тижнів після завершення лікування групи імітації та акупунктури мали середній бал 24,1 (29,9%) та 20,8 (41,9%) відповідно. Через 12 тижнів після завершення лікування середній бал для групи імітації становив 26,2 (23,8%), а для групи акупунктури — 21,4, що означає зниження сприйняття стресу на 40,2%. Різниця між справжньою акупунктурою та хибною акупунктурою склала 18,3%.

Результати та обговорення. Результати дослідження показали, що спостерігалось покращення сприйняття стресу на 45,8% у групі істинної акупунктури після завершення фази лікування, аналогічно групі фіктивної акупунктури, яка показала різницю у 40,3%. У той час як пацієнти як з істинною, так і з фіктивною акупунктурою продемонстрували суттєве початкове зниження показників стресу, що сприймається, через 12 тижнів після лікування справжня

акупунктура показала значно більший лікувальний ефект, ніж симуляційна акупунктура.

Через 3 місяці після завершення лікування середній бал PSS-14 збільшився лише незначно та зберіг зниження на 40,2% порівняно з оцінкою до лікування. Показник PSS-14 групи імітації знизився на 24,1% порівняно з показником до втручання (рис.2).



Рис. 2 - Результати дослідження

Стрес важко піддається лікуванню. Це дослідження було кроком у вивченні ефективності акупунктури в студентському середовищі охорони здоров'я і показало, що акупунктура має тривалий сприятливий вплив на сприйняття стресу навіть після завершення лікування.

При постановці задачі стосовно моделювання електропунктурного приладу, що базується на методі Р. Фолля, авторами було розглянуто варіант пристрою для електростимуляції зі стрілочним індикатором.

Під час проведення діагностики за допомогою даного приладу було визначено, що він має низку позитивних характеристик, таких як дешевизна, простота та легкість у використанні, а також легко доступність у придбанні. Однак до його негативних якостей можна віднести великі габарити самого індикатора, відповідно значну вагу, що становить складність при транспортуванні та використанні даного приладу поза клінічним закладом.

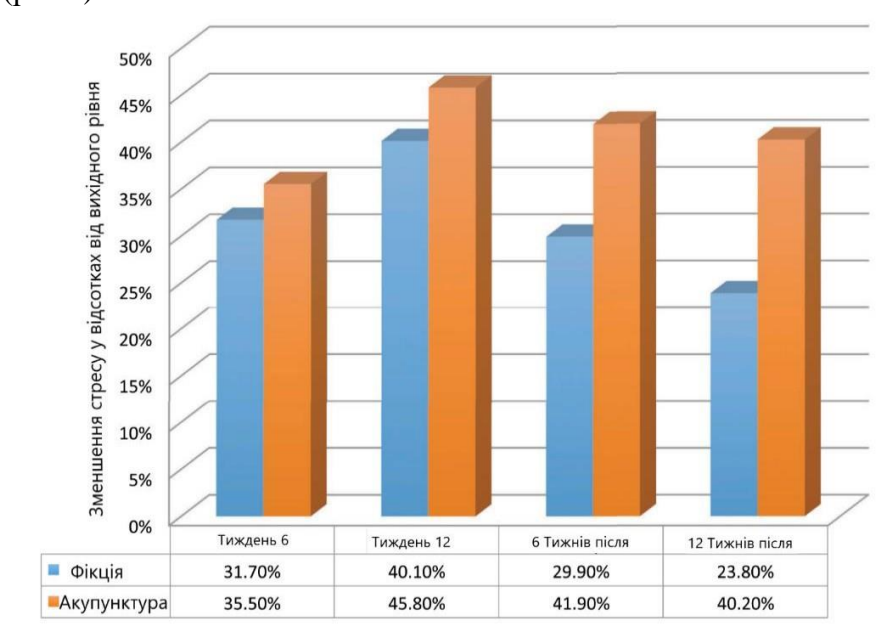
За урахування вище згаданого авторами було розроблено альтернативний мікроелектронний діагностично - терапевтичний комплекс для електростимуляції, візуалізація якого реалізовується за допомогою світлодіодів. Перевагами такого приладу, у порівнянні із приладом на стрілочному індикаторі, є його невеликі габарити та значно менша вага конструкції, використання вітчизняної елементної бази, що значно підвищує конкурентоспроможність,

надійність в експлуатації. Однак виникла необхідність в більш потужному джерелі живлення. Так для роботи стрілочного індикатора напруга живлення складає 3В, а для приладу на світлодіодах – 9В.

Важливим етапом для реалізації мікроелектронного приладу на світлодіодах є вибір елементної бази. Спочатку було обрано мікросхему К1003ПП1, яка призначена для індикації рівня сигналу на світлодіодних лінійках і може бути застосована, наприклад для індикації рівня сигналу в підсилювачах потужності, виміру напруги (орієнтовно) у пристроях електроживлення й іншій техніці. Тип корпусу мікросхеми К1003ПП1 – DIP-18.

Для живлення схеми використано батарею потужністю 9В. За умовами технічного використання даного приладу обрано малопотужні світлодіоди типу L-3014xx діаметром 3 мм: L-3014LRD-L GaAlAs – червоний, L-3014GD-L GaP – зелений, L-3014YD-L GaAsP/GaP – жовтий. Вони обираються за функціональним призначенням. Так в даному приладі основною задачею їх використання є індикація, а не освітлення.

Оскільки при $I = 5\text{mA}$, напруга стабілізації складає $U_{\text{стVD3}} = 7,5\text{В}$, обрано стабілітрон КС175А, який при номінальному значенні відповідає вище зазначеним умовам.

Відомі різноманітні електростимулюючі пристрої, що використовуються для лікування за методом Р.Фолля, однак багато з них мають суттєві недоліки. В роботі авторами запропоновано варіант приладу для електростимуляції з причин наведених нижче:

- під час проведення процедур електростимуляції трапляється, що не завжди пацієнт може почувати проходження струму або його відсутність, тобто може й не помітити коли з якої-небудь причини контакт електродів з тілом або стимулюючим апаратом порушений, і процедура фактично не здійснюється.

- чутливість шкіри у пацієнтів може дуже відрізнятись, проте, фахівці помітили – ця чутливість залежить і від полярності імпульсів струму на електродах, і багато пацієнтів відчують сильне роздратування від одного електроду, у той час як другий не дратує. Періодична зміна полярності електродів до деякої міри вирішує проблему.

З огляду на умови експлуатації, технічні характеристики та з економічних обґрунтувань була обрана мікросхема К561ТЛ1 (імпортований аналог даної мікросхеми – CD4093В).

Мікросхема К561ТЛ1 містить чотири незалежних тригери Шмітта з елементом І на вході. Особливістю цих ІС є те, що вони перемикаються при певному рівні напруги на вході, тобто мають формуючі властивості й можуть працювати при будь-якій крутості фронтів вхідного сигналу. Їх можна застосовувати для формування прямокутних імпульсів із крутими фронтами із вхідного сигналу довільної форми, але достатньої амплітуди, наприклад із синусоїдального. Крім прямого призначення, ІС типу ТЛ1 можуть використатися як елементи 2І-НІ з підвищеною заводостійкістю.

Особливістю тригерів Шмітта є також те, що вони мають два пороги: верхній для включення й нижній для відпускання. Різниця між порогоми

включення й відпускання становить порядку 0,6В при $U_{нж} = 5В$ и 2В при $U_{нж} = 10В$.

Керуючись вимогами до розробки мікроелектронного приладу, обрано потужність резистора 0,125Вт, що дозволяє розсіяти потужність у випадку пробою усіх напівпровідників в електричному ланцюзі.

З обліком вищезгаданого, розроблено схему (рис. 3), у якій враховані й усунуті ці недоліки.



Рис. 3 – Схема мікроелектронного діагностично - терапевтичного комплексу

Працює схема в такий спосіб. При включенні живлення починається зарядка конденсатора C1, що виконує функцію таймера, і поки він заряджається – на виводі 2 DD1.3 вникає високий рівень напруги, що дозволяє роботу генератора стимулюючих імпульсів на елементах DD1.3 і DD1.4. Частота генератора стимулюючих імпульсів на елементах DD1.3 і DD1.4. залежить від C4, R7, R8 і може бути обрана від одиниць герців до сотень кілогерців, якщо передбачити зміну C4 простим перемиканням.

На виводі 8 DD1.1 також високий рівень напруги, що дозволяє роботу генератора-модулятора на елементах DD1.1, R4, C2.

Імпульси цього генератора-модулятора призначені для почергового відкриття транзисторів оптопар. Коли на виводі 10 DD1.1 високий рівень імпульсу напруги – струм діодів оптопар відкривають фототранзистори 3 і 4, і стимулюючі імпульси через електроди й тіло пацієнта йдуть у напрямку від точки В до точки А.

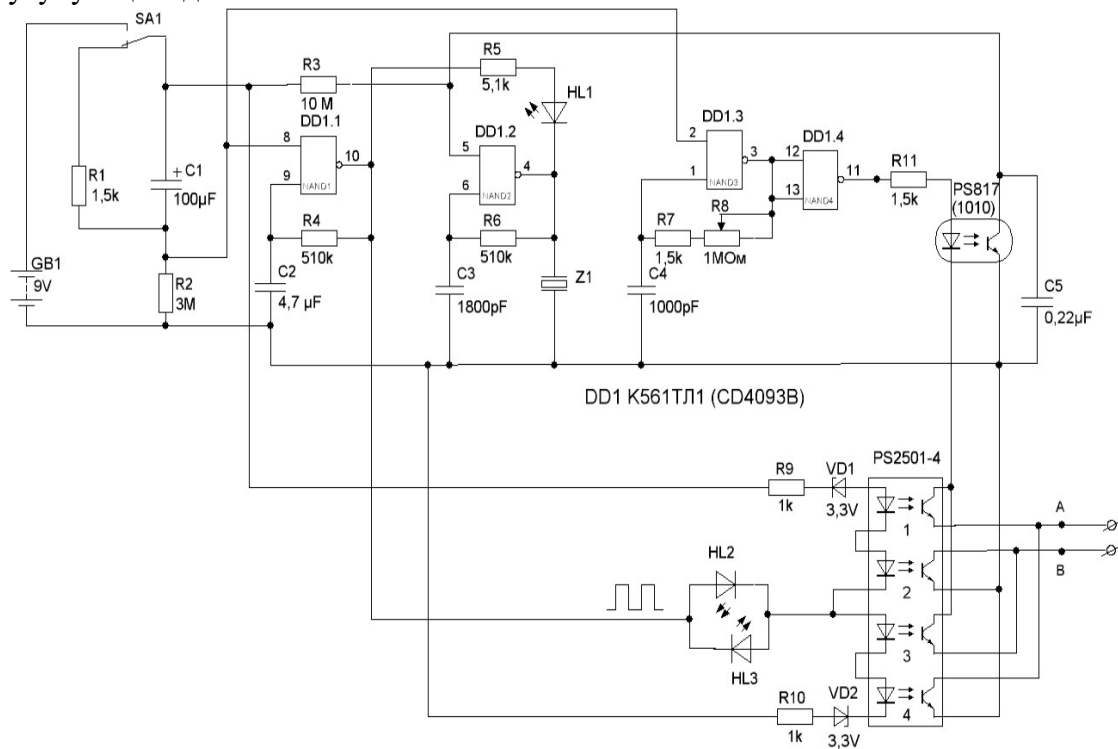
Коли на виводі 10 DD1.1 низький рівень імпульсу напруги – струм діодів оптопар відкривають фототранзистори 1 і 2, і стимулюючі імпульси через електроди й тіло пацієнта йдуть уже в напрямку від точки А до точки В.

Таким чином, напрямок струму пакетів стимулюючих імпульсів періодично змінюється. Для індикації цього процесу генератор-модулятор оснащений світлодіодами HL2, HL3, кольори яких можуть бути обрані з обліком естетичних уявлень користувача. Крім того, струм стимулюючих імпульсів проходить через фотодіод оптопари, і хоча цей струм не перевищує десятків-сотень мікроамперів, цього виявляється достатньо, щоб опір фототранзистора зменшився, і в результаті на виводі 5 DD1.2 – низький рівень напруги. У випадку, коли струм стимулюючих імпульсів відсутній або менш 25...30 мкА (у цьому випадку процедура може бути малоефективною), на виводі 5 DD1.2 з'являється високий рівень напруги, що і дозволяє роботу генератора звуку на елементах DD1.2, R6, C4, BZ1, до того ж мигає світлодіод HL1 із частотою генератора-модулятора. Обидва цих сигналу (світловий і звуковий) сигналізують для пацієнта або медперсоналу про неефективний режим процедури або відсутності контакту, а виходить, і процедури.

Після завершення часу процедури (коли конденсатор C1 зарядиться) на виводах 8 і 2 DD1 низький рівень напруги, генератор стимулюючих імпульсів не працює, струм через фотодіод оптопари відсутній, і в результаті з'являється світловий безперервний (генератор-модулятор уже не працює) і звуковий сигнали – тепер уже про закінчення процедури.

При підключенні опору, який відповідає показанням БАТ людини у програмі Multisim Power Pro Edition (рис.4) експериментальним шляхом були отримані показання, що підтвердили попередні розрахунки.



Рис. 4 – Схема електростимулятора у програмі Multisim Power Pro Edition

Для розробки діагностично-лікувального комплексу за методом Р.Фолля використано поляризоване реле РПС18. Принципова відмінність таких реле від інших типів електромагнітних реле полягає в здатності реагувати на полярність керуючого сигналу.

Схема приладу може бути зібрана, наприклад, на макетній платі, платі пустушці або на спеціально розробленій друкованій платі власного виробництва, виготовленої з використанням сучасних технологій. Авторами плата розроблена в середовищі програми Sprint Layout 6.0.

Електроди, що використовуються для виміру параметрів точок у рамках методу, найважливіший компонент всієї системи. Вони повинні бути не травмуючої форми, зручними, легко й надійно оброблятися розчинами, що стерилізують, та не робити дестабілізуючої дії на результати вимірів. З цією метою можна рекомендувати для використання чотири варіанти електродів, виготовлених з латуні:

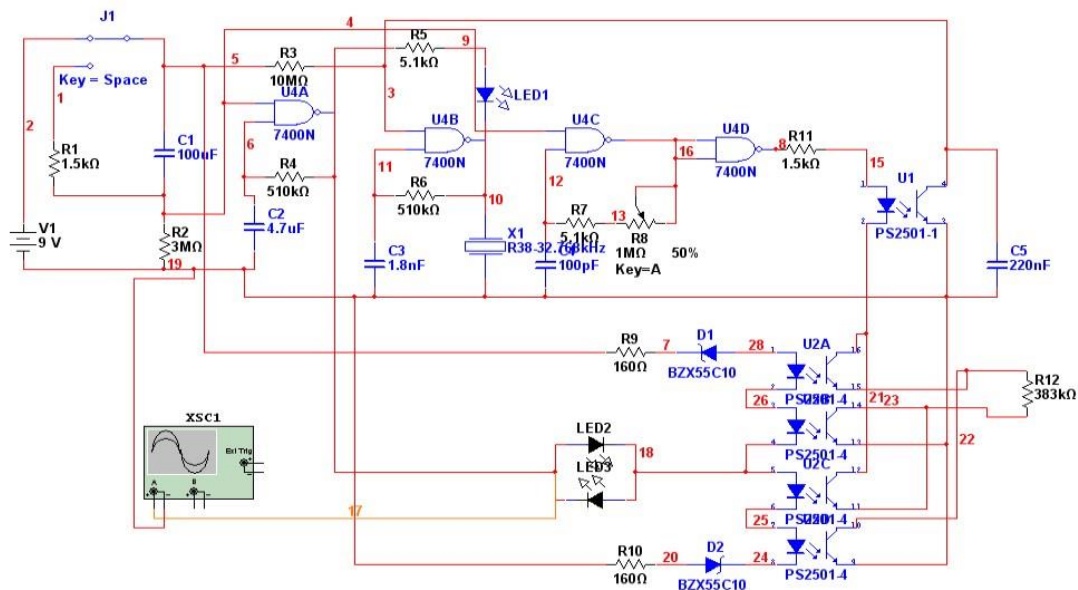
- закруглений точковий електрод діаметром 4 мм;
- закруглений точковий електрод такого ж діаметру з 10-міліметровою ізоляцією циліндричного стрижня для виміру показників точки гіпоталамуса;
- кульковий електрод діаметром 3 мм;
- чотирьохштифтовий електрод.

Від форми й величини поверхні точкового електрода залежить певна техніка тиску, що застосовується для реєстрації максимальної величини виміру точки акупунктури.

Сила притиснення щупа зі сферичним точковим електродом діаметром 3 мм при нормальному стані шкіри повинна бути від 500 г до 2 кг. У цей час показано, що за інших рівних умов збільшення сили тиску щупа від 600 г/см до 1400 г/см істотно не впливає на електропровідність. При цьому оптимальна сила тиску щупа становить близько 900 г/см. При вимірі електрод розташовується перпендикулярно або під кутом 45° до поверхні шкіри, що забезпечує фіксоване притиснення до точки акупунктури. Позитивний полюс з'єднується із щупом, негативний – з ручним електродом, що накладається на руку або дається в руку пацієнтові. Шляхом короткочасного тиску дослідник перевіряє чи збільшуються показання при збільшенні тиску.

При правильному визначенні місця розташування акупунктурної точки показання світлодіодного індикатора мікроелектронного діагностично-терапевтичного комплексу не змінюються. При збільшенні тиску щупа в момент виміру змінюються і показання приладу.

Як інтерфейс можна використати мікрофон, що встановлюється на спеціальний отвір корпусу по центру внутрішнього динаміка, що приєднується до мікрофонного входу звукової карти комп'ютера. Таке рішення диктується необхідністю виконання норм електробезпеки для медичного устаткування, що вимагає високого ступеня ізоляції від приладів підключення до електромережі. Норма диктує відсутність струму й пробою при напрузі 4КВ і перехідну ємність близько 10 пФ, що забезпечує ізолюючі параметри до частоти 4 КГц.

Запропонований авторами мікроелектронний діагностично - лікувальний комплекс для лікувальної практики не має аналогів завдяки таким якостям:

- він розроблений з додатковими елементами, які сигналізують, коли контакт зі шкірою відсутній або процедура закінчена;
- передбачено періодичну зміну полярності імпульсів струму на електродах, що до деякої міри вирішує проблему чутливості шкіри пацієнтів;
- пристрій дозволяє проводити електростимуляцію імпульсами з різною шпаруватістю, що запобігає появі ефекту звикання та дає можливість зробити процес лікування ефективнішим.

Для керування комплексом розроблено програмне забезпечення, підключено програму керування, за допомогою якої він буде надійно функціонувати та відповідати сучасним вимогам експлуатації.

References:

1. Bidirectional associations between COVID-19 and psychiatric disorder: retrospective cohort studies of 62 354 COVID-19 cases in the USA. Oxford, UK, 2020. URL: <https://is.gd/NlhK3E> (дата звернення: 03.03.2023). [https://doi.org/10.1016/S2215-0366\(20\)30462-4](https://doi.org/10.1016/S2215-0366(20)30462-4)
2. М. Холлифилд , Н. Синклер-Лиан , Т. Уорнер , Р. Хаммершлаг. Акупунктура при посттравматическом стрессовом расстройстве: рандомизированное контролируемое пилотное исследование. *J Nerv Ment Dis* , 195 (2020), стр. 504–513.
3. Лекція циклу спеціалізації з рефлексотерапії “Застосування теорії ІНЬ і ЯН в традиційній китайській медицині” / Чуприна Г. М., Труфанов Є.О., Свиридова Н. К. [та ін.].- *Східно-Європейський неврологічний журнал*. - 2018, №4(22).- С.26-31.
4. Хекер Х.-У, Стивлинг А., Пекер Э.Т. Акупунктура. Практическое руководство: МЕДпресс-информ., 2021. – 656с. ISBN: 978-5-00030-878-3
5. Здыбский В.И., Шаповалов С.В. Распределение основных точек акупунктуры по группам и их терапевтическое применение. - Харьков, 1993. - 50 с.
6. MacPherson H. Unanticipated insights into biomedicine from the study of acupuncture / H. MacPherson, R. Hammerschlag, R. Coeytaux [and others] // *The Journal of Alternative and Complementary Medicine*. — 2016. — V. 22(2). — P. 101-107
7. Birch S. Acupuncture adverse events in China: a glimpse of historical and contextual aspects / S. Birch, T. Alraek, A.J. Norheim // *The Journal of Alternative and Complementary Medicine* — 2013. — Vol. 19, № 10. — P. 845-850.
8. Мачерет Е. Л., Коркушко А.О. Основы электро- и акупунктуры. - Киев: Здоровье, 1993. - 390 с.
9. Лекція циклу спеціалізації з РТ «Практичне застосування теорії У-Сін в традиційній китайській медицині» / Чуприна Г. М., Свиридова Н. К., Парнікоза Т. П. [та ін.].- *Східно-Європейський неврологічний журнал*. - 2018, №2(20).- С.19-23.

МЕХАНІЗМИ РЕАЛІЗАЦІЇ ПОЛІТИЧНОГО ЛІДЕРСТВА У ДЕРЖАВОТВОРЧИХ ПРОЦЕСАХ: СУТНІСТЬ, РЕЗУЛЬТАТИВНІСТЬ, ВИКЛИКИ

Agnesa Olkova-Mykhnytska,
Post-graduate student of the Department of
Parliamentarism of
Taras Shevchenko Kyiv National University,
Deputy Mayor of the Ukrainian Urban
Territorial Community,
<https://orcid.org/0000-0003-2757-4023>,
olova2017@ukr.net

Анотація. Дослідження присвячене науковому обґрунтуванню основних механізмів реалізації політичного лідерства у державотворчих процесах. Виявлено сутнісні аспекти та результативність механізмів реалізації політичного лідерства у державотворчих процесах.

Проаналізовано сьогодення та виклики реалізації політичного лідерства у державотворчих процесах. Сформульовано низку висновків та отримано обґрунтовані результати.

Досліджено, що саме муніципальне лідерство є однією з базових передумов та джерелом підвищення спроможності органів місцевого самоврядування в процесі реформування державної влади та територіальної організації влади в Україні.

Обґрунтовано потребу у нових підходах, співпраці, довірі й допомозі владі як з боку бізнесу, так і від населення. Доведено, що у поєднанні зусиль публічного лідерства, бізнесу та активної громадськості можливе отримання найбільш ефективних результатів у часи реформ та активізації державотворчих процесів.

Наголошено, що саме завдяки реформам збільшується можливість реалізації особистості суб'єкта владних відносин як політичного лідера у громаді.

Вступ. Тектонічні зміни в усіх сферах буття людини, спричинені повномасштабною російською агресією проти України, свідчать про пріоритетність врахування управлінських аспектів у забезпеченні безпекового поля функціонування держави та країни після Перемоги України у війні.

Феномен лідерства все більше набуває зацікавленості у науковому світі. Інтерес науковців закономірний, оскільки політичне лідерство у сучасній системі публічно-управлінських відносин не тільки слугує засобом для входження до системи державного впливу, а й призводить до покращення якості реалізації державотворчих процесів. Це й зрозуміло, адже лідер в управлінні державними і суспільними справами здебільшого актуалізується у своїй публічній діяльності у межах конкретної форми участі: виборних органів, партій, суспільних організацій, виробничих блоків, творчих союзів, неурядових організацій, тощо. Причому така публічна діяльність лідера, завдяки особистісно-професійним якостям, надає суттєвого чи несуттєвого, конструктивного чи деструктивного імпульсу активізації державотворчих процесів.

Сучасний етап функціонування Української держави вимагає активізації лідерства на усіх рівнях державно-управлінської діяльності. Саме тому надзвичайної значимості набуває дослідження механізмів реалізації політичного лідерства у державотворчих процесах України. Особливо цінним у цьому контексті, на нашу думку, постає науковий аналіз такого дослідження в контексті конкретних територіальних громад та органів місцевого самоврядування у них. У нашому дослідженні такою практичною площадкою обрано м. Українку Київської області.

Лідерство у державотворчих процесах – це не новий стиль керівників, а якісніший та продуктивніший спосіб організації та реалізації державно-управлінської владної діяльності. Особливо це стосується органів державного управління та органів місцевого самоврядування як активних суб'єктів державотворчих процесів. У контексті реформування з метою модернізації системи державного управління вони набувають надзвичайної ваги. При цьому принципова роль має, на нашу думку, відводитися механізмам реалізації політичного лідерства у державотворчих процесах.

Вирішення завдань збалансування державного управління і політичного лідерства, які є невідкладними у забезпеченні ефективності функціонування усіх сфер життєдіяльності українського соціуму, передбачає здійснення аналізу сутності та особливостей механізмів реалізації політичного лідерства в контексті розгортання сучасних державотворчих процесів в Україні. Це надзвичайно актуально не лише для сучасних процесів державотворення, а й творення новітньої історії сучасної України з метою визначення її подальшого стратегічного шляху як держави та країни сталого розвитку.

Практичне значення отримання результатів дослідження полягає у тому, що вони можуть бути використані у науковій діяльності вивчення сучасних державотворчих процесів в Україні крізь призму актуалізації лідерського потенціалу; виявленні тенденцій розвитку жіночого лідерства; обґрунтуванні зарубіжних та вітчизняних позитивних практик реалізації такого лідерства з метою визначення шляхів імплементації у вітчизняну державно-управлінську діяльність. Прикладний аспект дослідження полягає також у тому, що отримані результати можуть представляти інтерес як для депутатів різних рівнів, так і публічних службовців. Матеріали дослідження можуть бути використані при розробці та викладанні відповідних навчальних курсів у закладах вищої освіти для здобувачів другого (магістерського) рівня вищої освіти та третього (освітньо-наукового) рівня вищої освіти за спеціальністю публічне управління та адміністрування.

Сутнісні аспекти та результативність механізмів реалізації політичного лідерства у державотворчих процесах

Новітній етап функціонування Української держави, що припадає на період повномасштабної російської агресії, свідчить про необхідність та пріоритетність запровадження активних змін у всіх без винятку сферах життя: політичному, економічному, соціальному, суспільно-інформаційному, адміністративному, і навіть конституційному тощо. Ці зміни позначені вагомим комплексом

інноваційних державотворчих процесів, що вимагає передусім забезпечення їх успішності від реалізації політичного лідерства на усіх рівнях державно-управлінської діяльності.

Перспективний напрям досягнення ефективності у сфері публічного управління стосується подолання кризових явищ. Основними серед них є: надмірна заполітизованість окремих управлінців, корумпованість процедури кадрових призначень, квотного регламенту та «потрібної» лояльності, тощо. У сукупності донедавна це призводило до нескінченного обслуговування державними службовцями корпоративних інтересів, недостатньої професійної підготовки кадрового складу державно-управлінських структур, зростання корупційних явищ і, як наслідок, дискредитації інститутів публічного управління.

Очевидно, пріоритетні поствоєнні виклики стосуватимуться передусім суттєвого переформатування вітчизняної сфери публічного управління. Цілком зрозуміло, що цей процес стане реальним через залучення високопрофесійних, компетентних, авторитетних управлінців-державників, готових, спроможних і здатних власною професійністю та професіоналізмом із поєднанням модернізаційних інструментів та механізмів забезпечити подальший стратегічне функціонування України як держави сталого розвитку та країни з ефективними громадянським суспільством.

Стає цілком зрозуміло, що процес переформатування державотворчих процесів поствоєнної України має базуватися на цілком інноваційній моделі керівництва. Він насамперед має бути зосереджений на основоположних цінностях демократично-правової суверенної незалежної демократичної держави. Саме у такій оновленій та відповідальній державі термін «служіння народові України» підсилиться терміном «майбутнє за лідерством». У подальшому воно набуде нового семантичного навантаження, в якому чітко простежуватимуться основоположні принципи дотримання морально-етичних норм у професійній державницькій діяльності на усіх управлінських рівнях.

Поняття «управлінське лідерство», «політичне лідерство» забарвляться новими «барвами» харизматичних здібностей до об'єднання громади та колективів співробітників. У майбутньому досить швидко акумулюватимуть проблематику з подальшого пошуку та впровадження прийнятної моделі лідера-управлінця в системі державно-управлінських та державотворчих процесів.

Ми поділяємо думку сучасних вітчизняних та зарубіжних дослідників щодо підходу до особистості керівника як цілісної структури властивостей із фіксацією органічного поєднання його індивідуальних особистісних якостей та можливостей його залучення до соціальних взаємодій у сфері публічного управління.

При формуванні модернізованих механізмів реалізації політичного лідерства у державотворчих процесах в якості цілісної системи з подальшим аналізом його основних компонентів, на нашу думку, мають братися до уваги специфічні елементи інноваційного розвитку. У зв'язку з цим, відповідно, вимагатиметься запровадження додаткових заходів із заміни в процесі суб'єкт-

об'єктної взаємодії відносин підлеглості на конструктивну взаємозацікавлену взаємодію та взаємозацікавлене партнерство.

Крім цього актуальним постає залучення до управлінської діяльності спікерів, політичних діячів, депутатів представницьких органів влади усіх рівнів. Вони безпосередньо зобов'язані брати участь у розробці та прийнятті значимих рішень соціально-політичного та економічного формату. Для цього вони мають не тільки здійснити певні кроки щодо здобуття професійних знань у сфері управління людськими та іншими ресурсами, а безпосередньо бути лідерами в органах публічної влади, управлінцями-державниками.

Іншими словами, мова йде про запровадження на практиці напрацьованого зарубіжними країнами сучасних методів та інструментарію актуалізації лідерських якостей політичного діяча-лідера у державотворчих процесах з подальшим ефективним використанням новітніх моделей та інноваційної методики державно-управлінської лідерської діяльності. Причому акцент має бути зроблений на посиленні уваги до технологізаційно-інноваційних процесів реалізації політичного лідерства як основи оптимізації взаємозацікавленої взаємодії з усіма зацікавленими сторонами.

На нашу думку, ретельне дослідження проблеми лідерських переваг та сфери подальшого удосконалення гальмують неоднократні спроби виокремити найбільш детальніші межі лідерських переваг. Так, проведений аналіз свідчить, що значна частина труднощів, з якими довелось зіштовхнутися вченим з цього питання протягом останніх років, викликана переважно відсутністю комплексного аналізу відмінностей між основоположними аспектами лідерства та його взаємозалежними складовими. Витоки, спосіб реалізації та кінцевий результат лідерства досліджувалися в тому ж аспекті, що і феномен лідерства сам по собі.

При цьому ми поділяємо висловлену науковцями думку про те, що посилення соціальної значимості політичного лідерства з метою розширення на практиці сервісного характеру управлінської діяльності як інноваційного та інтелектуального обслуговування суспільної життєдіяльності національної громади в процесі його реалізації в системі публічного управління необхідно на офіційному рівні визнати «чутливим барометром» настроїв громадськості. Необхідно зазначити, що реалізація політичного лідерства доволі тісно пов'язана з організаційними процесами розвитку взаємозацікавлених зв'язків із громадськістю та передбачає низку обов'язкових компонентів, а саме:

- синергійний ефект від сумісної взаємозлагодженої діяльності з розширеним переліком зацікавлених суб'єктів;
- вирішення будь-яких виникаючих конфліктів у лідерській діяльності з конструктивною метою подальшої мінімізації допустимих негативних наслідків та забезпечення вагомих результатів;
- розширення переліку власних лідерських переваг та максимального їх використання у подальшій державно-управлінській діяльності;
- усвідомлення та цілеспрямоване і відповідальне використання особистого впливу;

– посилення якості та надаваних прописаних адміністративних послуг, тобто наскільки вчасно, чітко та адекватно органами публічної влади надається увесь спектр послуг і наскільки вони корисні);

– покращення управлінського іміджу як на рівні управлінця-лідера, так і на рівні ефективності системи управління та ухвалення оптимальних суспільно значимих управлінських рішень в контексті розгортання державотворчих процесів.

Своєчасним є здійснене нами комплексне дослідження механізмів реалізації політичного лідерства в контексті ціннісного узагальнюючого уявлення щодо їх дієвості у державотворчих процесах та подальшого посилення їх значимості для стратегічної діалектики України як держави та країни сталого розвитку.

Особливої значимості вони набуде у повоєнний період розгортання державотворчих процесів. Ми пояснюємо це передусім тим, що вітчизняні науковці одними з перших будуть досліджувати політичне лідерство в контексті розгортання національних державотворчих процесів саме в умовах переформатування всього світового геополітичного простору.

Саме тому усі наші авторські розробки концептуального характеру відповідно до заявлених завдань у дослідженні спрямовані на поглиблення розуміння сутності та надзвичайної значимості політичного лідерства в умовах післявоєнного державотворення з метою подальшого забезпечення показників успішності стратегічного розвитку Української держави.

Аналізуючи дефініцію поняття «політичне лідерство» в аспекті дослідження його більшістю вітчизняних та зарубіжних вчених, ми з'ясували, що невеликий відсоток сукупності складових політичного лідерства лише частково залежать від таких речей, як зовнішній вигляд, поведінка посадовця, одяг, бренд та успіх організацій. На нашу думку, вагомий відсоток складових політичного лідерства займають інші сутнісні показники.

З точки зору психологічного забарвлення, вченими виокремлено імідж як складову політичного лідерства через емоційно наповнений образ чогось або когось, що склався у масовій свідомості і має характер стереотипу, володіє значними регуляторними властивостями, викликає відповідні враження, здійснює відчутний вплив на внутрішній світ людини¹.

Аналіз основних визначень поняття «політичне лідерство»² дав нам можливість зробити певні уточнення. Так, зокрема, під визначенням «політичне лідерство» ми розуміємо комплексний, індивідуальний, самоскерований, модернізований механізм, сформований на основі поєднання особистісних характеристик із одночасним врахуванням інноваційної, мотиваційної,

¹ Моїсеєнко А. Бібліографічні ресурси з питань правознавства та державотворення в електронному середовищі [Електронний ресурс] / Н. Моїсеєнко, А. Колесніченко. *Наукові праці Національної бібліотеки України ім. В. І. Вернадського*. 2011. Вип. 32. С. 88–94. URL: http://nbuv.gov.ua/UJRN/nprnbuimviv_2011_32_9. Назва з екрану.

² Роберто М. А. Почему великие лидеры не принимают ответ «да»: управление конфликтом ради консенсуса / М. А. Роберто. Днепропетровск : Баланс Бизнес Букс, 2006. 24 с.

національної складових україноцентричної державотворчої свідомості та суспільно-політичної культури суб'єкта владних повноважень як управлінця-державника.

Вважаємо, у цьому контексті, що процес удосконалення підготовки керівних кадрів як державно-управлінських лідерів після Перемоги України у війні безумовно позитивно впливатиме на формування досконалого іміджу держави. Причому показово, що феномен поствоєнного політичного лідерства вже нині постає чинником активізації якісних державотворчих процесів. На нашу думку, таке політичне лідерство як державно-управлінське новітнє явище характеризуватиметься безперервною професіоналізацією спеціально сформованої на основі індивідуального відбору/добору та комплексної підготовки когорти перспективних державотворців для органів публічної влади. Зрозуміло, що для здійснення ефективної та результативної державотворчої діяльності вони зобов'язані будуть не лише володіти необхідними іміджевими професійно-діловими, морально-етичними, особистісними якостями, а й пройти комплексну спеціально-управлінську підготовку.

Більшість науковців переконані, що найважливішими характеристиками формування політичного лідерства, а також політичного іміджу не лише управлінських політичних кадрів, а й держави в цілому постає обов'язкове володіння іноземною мовою, патріотизм, чесність та відданість українському народові, порядність, відповідальність, добросовісність, відкритість, доступність тощо³.

Крім цього, до основних характеристик, що формують політичний імідж національної управлінської кадрової складової, науковці слушно, на нашу думку, відносять такі компоненти, як: репутація, авторитет, професіоналізм.

Репутацію визначають як думку про людину. Вона ґрунтується на оцінюванні її суспільно значимих якостей. Причому престиж чи публічне реноме людини суттєво впливають на рівень довіри до неї; загальну думку про людину, добру чи погану⁴, загальну думку, сформовану про гідність та недоліки людини⁵.

Успішне подолання пріоритетних викликів поствоєнної сучасності неможливе без запровадження обов'язкових інноваційних національних інститутів і ефективних механізмів. Причому головним акцентом в їх оновленні постає одночасне підвищення якості національного потенціалу та покращення управлінської політики щодо суспільних ресурсів. У цьому контексті ми поділяємо думку Л.Пашко, яка вказує на обов'язкове фактичне функціонування високоінтелектуального духовно-культурного суспільного інституту, у якому особистість державного управлінця визнається єдиним і основним суб'єктом.

³ Томашевська Т. В. Особливості сучасного механізму формування політичної еліти в Україні. *Інвестиції: практика та досвід*. 2014 С. 157–160.

⁴ Белкін Л. М. Концепти «Влада», «Держава», «Державне управління», «громадянське суспільство»: генеза виникнення, розвитку, взаємозв'язку та взаємодії. *Державне управління: удосконалення та розвиток*. № 4. 2013. URL: <http://www.dy.nayka.com.ua/?op=1&z=574>.

⁵ Бакаєва О. А. Перспективи розвитку лідерства на державній службі як умови належного врядування. URL: <http://www.kbuapa.kharkov.ua/e-book/conf/2014-3/doc/1/01.pdf>.

Відповідний підхід має неминуче забезпечити низку стабілізаційних процесів національного управлінського апарату шляхом:

- підвищення професіоналізму і компетентності державних службовців, керівної та виконавчої ланок;
- безперервного вдосконалення ними професійної майстерності та набуття нових соціально значимих сучасних компетентностей;
- об'єктивного стимулювання ефективності й результативності управлінської праці у сфері державного управління; рішучого здійснення процесу осучаснення оцінювальної процедури з розробкою нових підходів до вирішення практичних завдань оцінювання людських ресурсів у сфері публічного управління⁶.

Ми вважаємо, що сучасні процеси державотворення чи державотворчі процеси у нашому дослідженні ми визначаємо як процеси оновлення України шляхом зміцнення та посилення її державності, оптимізації системи публічного управління з перенесенням центру ваги державотворчих процесів з центрального рівня управління на рівень місцевого самоврядування як найбільш наближений до людини в ціннісному, територіальному та процесуальному плані та визначення пріоритетів стратегічної модернізації держави та країни сталого розвитку.

На сучасному етапі функціонування Української держави в умовах повномасштабної російської агресії вважаємо за необхідне запропонувати авторське визначення поняття «політичне лідерство у державотворчих процесах», під яким потрібно розуміти ефективну і результативну державно-управлінську лідерську діяльність з метою реалізації процесів державотворення, спрямованих на забезпечення стратегічного майбуття України як держави та країни сталого розвитку.

При цьому зрозуміло, що суб'єктами реалізації політичного лідерства у державотворчих процесах має стати державно-управлінська еліта, що формується шляхом призначення та виборів на посади в органи публічної влади, з числа державних службовців і політиків, які володіють якостями лідерства та сучасними технологіями управлінської діяльності, займають керівні позиції у державних інститутах та безпосередньо впливають на вироблення і реалізацію державно-управлінських суспільно-значимих рішень. Варто наголосити, що саме наявність у них особистісно-професійних-професіональних якостей забезпечує їм готовність та здатність до успішної реалізації державотворчих процесів.

У цьому контексті ми поділяємо думку науковців про політичну волю як вкладену в державно-управлінському впливі владно-вольову вимога суб'єктів державного управління (державного органу, посадової особи), виконання якої забезпечується на основі відповідних повноважень. Такі впливи поєднують волю як вищих і центральних органів державної влади, так і всієї її системи на усіх

⁶ Пашко Л. А. «Людські ресурси у сфері державного управління: теоретико-методологічні засади оцінювання»: автореф. дис... д-ра наук з держ. упр.: 25.00.03 «Державна служба» / Л. А. Пашко ; Ін-т законодавства Верхов. Ради України. Київ, 2007. 36 с.

ієрархічних рівнях управління. Це – свідчення складності процесу волеутворення і волествердження в державно-управлінській діяльності. Це положення має важливе практичне значення, оскільки показує, чому повинні виконуватися ті або інші управлінські вимоги (команди), чим вони забезпечуються і яким чином продиктовані як загальні, так і одиничні управлінські рішення і дії. Політичне безвілля дезорганізує роботу державного апарату. Відсутність політичної волі особливо згубна в періоди криз і реформ⁷.

У нашому дослідженні вважаємо за доцільне сформулювати авторське визначення механізмів реалізації політичного лідерства. На нашу думку, це практичні заходи, засоби, важелі, стимули, завдяки використанню яких здійснюються державно-управлінські лідерські впливи на державотворчі процеси. Саме тому необхідно акцентувати увагу на низці основних механізмів, якими є:

- правовий – нормативно-правові акти та засоби їх застосування, що регламентують політичне лідерство у державно-управлінській діяльності в контексті реалізації процесів державотворення;
- організаційний – організаційні структури реалізації державотворчих процесів та форми відповідної державно-управлінської діяльності;
- кадровий – кадрове забезпечення політичного лідерства в контексті процесів державотворення;
- мотиваційний – створення морально-психологічного фундаменту та мотиваційних умов державно-управлінської діяльності в контексті реалізації державотворчих процесів;
- інформаційний – інформаційно-аналітичне забезпечення державно-управлінської лідерської діяльності для реалізації процесів державотворення.

Таким чином, проведений аналіз наукових джерел свідчить про значну кількість вітчизняних та зарубіжних наукових праць з проблематики окремих аспектів політичного лідерства. Однак все ще недостатньо досліджень механізмів його реалізації у державотворчих процесах. Причому важливим у цьому контексті постає виявлення прямої залежності успішності реалізації державотворчих процесів від професійності, професіоналізму та суспільної відповідальності лідерів-державників. У сучасних умовах це надзвичайно актуально в контексті формування національної концепції україноцентризму державно-управлінської діяльності.

Реалізація політичного лідерства у державотворчих процесах: сьогодення та виклики

Проблема реалізації національних трансформаційних процесів в Україні все ще лишається актуальною. Більш того, вона продовжує й надалі набирати обертів через низку криз, пов'язаних із: пандемією COVID-19; повномасштабн російською військовою агресією, що триває з 24 лютого 2022 р.; підготовкою до підписання Угоди про асоціацію між Україною та ЄС.

⁷ Енциклопедичний словник з державного управління / уклад. : Ю. П. Сурмін, В. Д. Бакуменко, А. М. Михненко та ін. ; за ред. Ю. В. Ковбасюка, В. П. Трощинського, Ю. П. Сурміна. К. : НАДУ, 2010. 820 с., с. 540-541/

У подальшому це стало поштовхом до активації інноваційних державотворчих процесів. Особливого значення у цьому зв'язку має реформа децентралізації влади, яка зумовлює нагальну необхідність суттєвого переосмислення ролі та функцій україноцентричної державно-управлінської лідерської діяльності з метою посилення ефективності публічного управління та активації державотворчих процесів.

Дослідження науковців вказують на беззаперечний факт взаємозалежності рівня професіоналізації вищої ланки державно-управлінської еліти із статистичною кількістю корупційних ризиків серед бюрократичного середовища. Повноцінний підбір та відбір на основі професійних та особистісних здобутків безумовно здатний суттєво підвищити довіру громадян до органів публічної влади, державних службовців та політиків за умови їх впевненості у тому, що суб'єкти владних повноважень як очільники реалізації державотворчих процесів обіймають відповідні посади через те, що наділені лідерськими якостями, професійними компетентностями, морально-етичними цінностями, досвідом, відповідальністю.

Окремо варто наголосити на такому негативному явищі, яке спіткало нашу державу, як неправомірне злочинне російське вторгнення на територію України із подальшим веденням військових дій, а також вчиненням військових злочинів, пов'язаних із звірствами над цивільним населенням, викраденням національного майна (зерно, метал), фейковою пропагандою тощо. Відповідні кризові явища, що виникли у відповідь на неправомірну політику окупаційного режиму на території нашої держави, перемістили проблему реалізації лідерства в сфері державотворення у центр уваги. Встановивши при цьому нову планку з метою подальшого гнучкого та одночасно прискореного прийняття рішень, із використанням технологій дистанційного залучення державних службовців та посадовців різних галузей в складних (віддалених) умовах й чітко врегульованих координаційних дій між розрізненими владними структурами та рівнями.

Зрозуміло, що для лідерів, які перебувають чи перебуватимуть у майбутньому на державній службі (потенційно нами охоплений період воєнного стану, а також післявоєнний час) важливо розуміти, як їх стиль (або поєднання кількох стилів), особистісні та професійні риси, швидка реакція на непередбачувані зміни мають впливати на їхню результативність та поведінку оточуючих, підтримувати та удосконалювати взаємозацікавлену співпрацю у відносинах з усіма зацікавленими особами; як найефективніше одержувати та підтримувати конструктивний зворотній зв'язок, яким чином цілеспрямованіше здійснювати самоконтроль в контексті безперервного самоменеджменту, як максимально використовувати потенціал лідерів-опонентів.

З метою удосконалення державно-управлінської лідерської діяльності необхідно, на нашу думку, акцентувати на вагомості відповідного професійного навчання. У подальшому воно сприятиме розширенню можливостей з управління людськими ресурсами, формуванню власного осучасненого лідерського стилю.

Ми вважаємо, що реалізація кадрової політики для забезпечення державно-управлінської лідерської діяльності з метою активізації державотворчих процесів у період воєнного стану та у повоєнний час має спрямовуватися на вирішення низки пріоритетних проблем, а саме:

– забезпечення потреб пересічних українців;

максимізація пріоритетних національних інтересів в діяльності державних службовців та політиків усіх рівнів;

посилення рівня професіоналізму і професійної компетентності державно-управлінської еліти;

дотримання оптимального поєднання посадових інструкцій, відповідальності, ефективності/результативності та оплати праці;

дотримання політичного нейтралітету державно-управлінською елітою;

максимізація україноцентричності в діяльності органів публічної влади;

забезпечення відкритості до громадян;

посилення здорового раціоналізму та здорового глузду в діяльності державних службовців та політиків усіх рівнів;

підвищення рівня високопрофесійної культури публічного управління;

– зміцнення ціннісних засад державно-управлінської діяльності.

Нами обгрунтовано трирівневий кадровий механізм реалізації політичного лідерства у державотворчих процесах:

перший, вищий рівень – професійно-політичний: система кадрової діяльності, спрямована на кадрове забезпечення сучасного етапу розвитку держави і країни, в тому числі в умовах воєнного стану;

другий рівень – структурно-організаційний: система освітніх організацій і закладів, регламентована процедурами, спрямованими на удосконалення форм навчання в межах застосування сучасних методів активного впливу на особистість з метою підготовки її до практичної управлінської діяльності;

третій рівень – технологічний: система принципів, форм і методів впливу та технологій вирішення безпосередніх кадрових завдань.

На нашу думку, реалізація механізму політичного лідерства шляхом запровадження інноваційної державної кадрової політики має охоплювати переважну кількість аспектів суспільно-політичного життя країни і має спрямовуватися на досягнення:

у соціальному аспекті: високого рівня розвитку лідерського потенціалу, задоволення очікувань щодо компетентності в самореалізації, адекватної оплати праці;

в інституційному аспекті: удосконалення нормативно-правової бази з метою запровадження новітніх підходів у кадровому менеджменті. Серед них: переорієнтація системи професійного навчання державних службовців із заздалегідь чітко окресленими векторами спрямування освітніх зусиль, розробка освітніх інноваційних програм, організація інформаційно-методичної системи забезпечення з подальшою метою формування активних інформаційних ресурсів, що дозволяють закладам вищої освіти створювати програми навчання із застосуванням діджиталізації;

в організаційному аспекті: розбудови системи управління людськими ресурсами на засадах соціального діалогу та партнерства держави і суб'єктів підприємницької діяльності;

в діяльнісному аспекті: оцінюванні особистісних якостей і досягнень державно-управлінської еліти та використанні ситуаційного підходу в державному управлінні.

Зокрема, важливим аспектом згаданої раціональності є налагодження належним чином скоординованих взаємодій між органами державної влади та місцевим самоврядуванням з урахуванням принципу субсидіарності. Особливого значення це набуває в умовах воєнного стану, коли всі ланки владної ієрархії природно тяжіють до централізації управлінських рішень. Тому безумовним пріоритетом сьогодення постає визначення першочергових завдань, які мають покладатися на органи місцевого самоврядування регіонів і територіальних громад задля того, щоб, з одного боку, забезпечити їх максимальну ефективність в управлінні ресурсним потенціалом відповідних територій, а з іншого, налагодити координацію діяльності всіх владних інституцій з метою своєчасного забезпечення нагальних потреб фронту та відновлення економіки.

Саме тому розвиток сучасних державотворчих процесів в Українській державі неможливо уявити як у відриві від глобального процесу світоустрою, так і значною мірою без впливу суб'єктивного фактора, який формується через призму компетентностей публічних лідерів, їх уміння ефективно вирішувати комплексні завдання публічного управління в умовах якісних змін та криз.

Як свідчить проведений аналіз, сучасна трансформація самого поняття «політичний лідер» зумовила зміни, адаптовані під сьогодення. На основі аналізу сучасних політичних лідерів об'єднаних територіальних громад, ми вважаємо за необхідне описати нові дієві риси українського політичного лідера. Це важливо, оскільки сучасний політичний лідер:

- переходить від комунікаційної стратегії «говорити нічого», залишаючи людей менш впевненими в собі та менш готовими проявляти ініціативу до комунікаційної стратегії «створювати впевненість та позитив, що розповсюджується на всю громаду, колектив, команду»;

- від популізму переходить до дієвих конкретних стратегічних цілей та дій згідно чітко визначеного плану, принципів та конкретних завдань;

- здійснює чітку, відкриту та чесну комунікацію. Відсутність такої комунікації вбиває довіру до політичних лідерів та бажання проявляти ініціативу в уряді та суспільстві в цілому і посилює атмосферу невизначеності;

- відходить від застарілої стратегії лідерства «лідерство зверху-вниз» та переходить до сучасної стратегії лідерства «роблю, що обіцяю». Суспільство починає розуміти, що лише завдяки своїй стратегічній державно-управлінській лідерській діяльності на основі цінностей вони зможуть надати прогресу своїй громаді, забезпечувати якість життя громаді. Люди розчарувалися у «хазяїні», який прийде «з верху» та все вирішить;

- відходить від стилю ухвалення рішень «я маю рацію» та переходить до вміння сприйняття і врахування інших точок зору. Одноосібне лідерство

відходить у небуття, на зміну йому приходить партнерське лідерство. Це робить роботу лідера більш відкритою, комунікативною, а головне, використовується принцип того, що коли ідея кожного з команди використана в досягненні загальної цілі – позитивне ставлення команди до реалізації цієї цілі підвищується в рази;

– не боїться ламати старі «кращі практики» від старої системи державного управління та підтримує сучасні дієві практики, причому як вітчизняні, так і зарубіжні. Він не боїться їх адаптовувати та ламати стереотипи, доносить команді однодумців інформацію таким чином, що вони стають невід’ємною частиною нового;

– відходить від формальних процесів планування, побудованих на цифрах та даних. Він фактично малює яскраву картину майбутнього, у яку можуть повірити люди (але з розумінням, що ця картина може змінитися).

Як свідчить вітчизняна практика державного управління, сьогоденний стиль комунікацій та лідерства можна описати як технократично-реформаторський. Хоча й реалізуються складні речі, які важливі для оздоровлення держави та економіки, проте рішення ухвалюються маленькою групою політиків та експертів. Як наслідок, суспільство не розуміє принципів такого ухвалення рішень, а політичні лідери бояться пояснювати ці – часто непопулярні – рішення. До цього додається підозра великого прошарку суспільства, що боротьба з корупцією відбувається більше на папері, ніж насправді.

Тому саме з новими політичними лідерами у сфері самоврядування та об’єднаних територіальних громад постає можливість стратегічного розвитку України та підвищення рівня якісних стандартів суспільного життя. Україні як державі та країні сталого розвитку потрібні публічні лідери, які будуть:

– надихати, але одночасно будуть чесними про виклики, що стоять перед нами;

– професійними та компетентними, щоб вселяти довіру, готовність, здатність та спроможність реалізовувати державотворчі процеси в контексті стратегічного розвитку України.

Саме тому в умовах воєнного стану надважливого значення набуває вирішення низки проблем, пов’язаних із «осучасненням» управлінських знань, а саме: набуття суб’єктами владних повноважень лідерських якостей, стратегічним баченням, командним та громадівським лідерством. Їх діяльність має бути спрямована на закріплення досягнутих результатів, ефективне вдосконалення стандартів розвитку, поступовому підвищенні якості життя громадян із одночасною розбудовою громади відповідно до інноваційних світових стандартів. Вони зобов’язані спрямовувати власну професійну діяльність на власне самовдосконалення із одночасним вдосконаленням громади.

Відповідно до аналітичних даних соціопитування нами виокремлено три найактуальніші показники, за якими проводиться оцінювання державно-управлінської діяльності міських голів військових державних адміністрацій та міських голів як лідерів громади в умовах воєнного стану в державі: якість життя

потерпілих мешканців від військових дій, поліпшення умов для ведення бізнесу (інвестиційна складова міста) та його відновлювальна спроможність за рахунок іноземних допомог і інвестицій на першопочатковому етапі. За таких умов особистісна лідерська складова керівника відіграватиме важливу роль, а саме: прояв комунікативних здібностей, відкритість до діалогу, індивідуальна привабливість, впевненість у своєму потенціалі, стратегічне бачення післявоєнного розвитку громади, ораторські здібності.

Інвестиційна привабливість в цьому напрямі розглядається з точки зору відновлення пошкодженої інфраструктури міст та прилеглих селищ разом із виробничими потужностями, які, як і в довоєнні часи, мають демонструвати, наскільки місто є комфортним для інвесторів та підприємців малого і середнього бізнесу, наскільки міська влада захищає їхні інтереси, створює умови і стимули для розвитку. Інвестиційний фонд у цьому випадку розглядається як фінансова допомога від Західних партнерів, Міжнародного комітету Червоного Хреста, країн НАТО.

Інституційна спроможність вказує на здатність муніципалітету провадити якісно прозору політику розвитку міста та прилеглих селищ, аби налагодити ведення бізнесу. Як наслідок – збільшити податкові надходження, які б можна було інвестувати у підвищення якості життя потерпілих громад. Тут вже маємо справу із демократичністю, прогнозованістю, ефективністю перерозподілення ресурсів, прозору схему формування бюджету, розробку та впровадження оновлених післявоєнних стратегій та програм за участю міжнародних фінансових грантів та програм містовідновлювальної документації. Тобто всі ці лідерські відновлювальні напрями, по-перше, відкривають громаді вікно бачення та розуміння тих кроків, які й саме для чого здійснює місцева адміністрація, а по-друге, долучатися до прийняття важливих рішень.

Одночасно з цим, нами виявлено активізацію лідерської позиції з підвищення зацікавленості у відновленні з подальшим формуванням чітко поставлених у воєнний період завдань із відбудови громади й у електорату відповідно. Хоча варто відмітити той негативний факт, що в Україні до сих пір зберігається така політична культура, коли влада налаштована сприймати опозиційні до себе команди як високоточне джерело загрози, а не як додаткову можливість побачити та відпрацювати певну кількість недоліків, які можна і навіть необхідно усунути у системі надання послуг у післявоєнний період.

Крім цього, нами також виявлено непоодинокі явище в Україні як до, так й під час війни, а саме: постійна присутність команди з повною кількістю потужних опозиційних гравців, рейтинги яких серед виборців опоненти намагаються погіршити. У випадку, коли конкуренти знаходяться по різні сторони політичних напрямів, беззаперечно відбувається конфронтація. Це негативно впливає на самих громадян, оскільки усі зусилля влади тим часом зосереджені, на жаль, не на розвиток громад.

Ми вважаємо, що у післявоєнний період необхідно зробити акцент на розробці та поступовому запровадженні низки чітких правил та принципів політичної конкуренції з метою заборони перетину «червоної лінії» учасниками.

Оскільки найчастіше протистояння конкурентів набирає характеру «вуличних чвар», і аж ніяк не схоже на дебати кандидатів, бачення поступового відновлення та розвитку постраждалих від рашистської агресії міст має стати завданням не лише голів цивільно-військових адміністрацій, міських голів та провладної більшості, а й усіх зацікавлених у майбутній розбудові країни сторін, у тому числі й опозиції. У такому випадку всі рішення щодо напряму відбудови мають стати ресурсними. При цьому важливо уникати суперечок щодо правильності обраного вектору розвитку. Разом з цим, доцільно, на нашу думку, створювати постійно діючі дискусійні майданчики щодо інноваційних шляхів відновлення міста та прилеглих територій із залученням іноземних інвестицій.

Ми дійшли висновку, що оптимальним для реалізації державотворчих процесів в Україні має стати поєднання двох стилів державно-управлінської лідерської діяльності: лідер-візіонер і лідер-командир.

Лідер-командир приймає одноосібні рішення та видає накази. Вміння швидко приймати рішення дозволяє йому заощаджувати час, а це – особливо важливо під час воєнного стану. Командири часто користуються повагою команди, їх рішення рідко заперечуються. Негативною рисою такого лідерства є перешкода критичному мисленню та деморалізація командного духу співробітників. Члени команди для командира – лише виконавці, їхня думка не враховується. Цей тип лідерства хороший у кризових ситуаціях та у роботі з недосвідченими співробітниками.

Лідер-візіонер наділений чітким баченням майбутньої стратегічної перспективи розвитку громади та яким саме чином відновити місто та прилеглі території на користь жителям; має надійну перспективну команду, яку може надихати особистісним прикладом, та яка наділена компетентністю із реалізації визначеної ним стратегічної мети; наділений чіткими управлінськими навичками та умінням; функціонує у межах логіки інноваційних систем, долучаючи власних мешканців до активного процесу прийняття значимих для громади рішень.

Лідер як особа з високим авторитетом вміє спланувати та поставити перед командою перелік інноваційних стратегічних завдань. Специфічні функції в команді виконують інші її члени – секретар, генератор ідей, скептик-аналітик, організатор, комунікатор – здобувач інформації, душа команди і контролер.

Такий лідер не ставитиме до відома оточуючих щодо наступних кроків, які він планує зробити, а здійснює консультування із активно зацікавленими сторонами. Кожен житель громади на першочерговому етапі наділений можливістю зрозуміти, яким чином він може долучитися до відновлення та розвитку території громади, а надалі бути впевненим, що його індивідуальна думка буде не тільки почута, а й втілена у життя.

Окрім цього, поєднання двох типів – лідер-візіонер + лідер-командир – це готовність слухати і чути, бути доступним, забезпечувати конструктивні громадівські процеси, набути статусу беззаперечного лідера громади.

Важливо наголосити, що одним із стратегічних завдань як військового керівника, так і політичного лідера постає нині добір компетентної ефективної

команди, діяльність якої спрямована на подальший успіх вирішення чітко спланованих завдань.

Нами доведено, що повномасштабна російська агресія сприяла формуванню сучасного суб'єкта реалізації державотворчих процесів в Україні на основі практичного поєднання військового керівництва та політичного лідерства із одночасним застосуванням двох стилів: лідер-візіонер + лідер-командир.

Проведений аналіз співвідношення військового керівництва та політичного лідерства в умовах воєнного стану муніципального лідерства дозволяє нам зробити висновок про те, що внаслідок негативних подій, спричинених незаконним російським вторгненням на територію України, надто швидкими темпами відбулась децентралізація влади із використанням ноу-хау: практичного поєднання військового керівництва та політичного лідерства із одночасним включенням двох стилів – лідер-візіонер + лідер-командир – у межах цивільно-військових адміністрацій.

Завдяки цьому прийшло визнання та розуміння того, що в сучасних умовах для успішності державотворчих процесів потрібні не керманічі-господарники, а передусім лідери територіальних громад, які набувають статусу військових політичних лідерів-державників та долучаються до когорти державно-управлінської еліти.

Відтак проблематика з подальшої розробки, а також вдосконалення моделей підвищення ефективності функціонування цивільно-військових адміністрацій, їх організаційно-адміністративного та нормативно-правового забезпечення, а також законодавчого закріплення їх статусу з подальшою метою ефективного, повноцінного та своєчасного забезпечення впровадження на практиці покладених на них повноважень та функціональних обов'язків набуває пріоритетної актуальності.

Досліджено гендерний аспект кадрового механізму реалізації політичного лідерства. Доведено, що стереотипи про «жіноче призначення», що склалися протягом століть, істотно ускладнюють процес самореалізації жінок як політичних лідерів. Зазначено, що під час виборчих кампаній спостерігається принцип «гендерного цензу», який проявляється через механізми партійного відбору, системи контролю за фінансуванням виборчої компанії, доступ до ЗМІ. Крім того виявлено, що жінки представляють, як правило, не політичні партії і рухи, а окремі регіони, що недостатньо забезпечує їх ресурси. Відсутність впливових жіночих організацій, які б на державному рівні відстоювали інтереси своїх членів, гальмує активізацію державно-управлінської лідерської активності жінок в Україні.

Нами виявлено низку гендерних особливостей реалізації політичного лідерства як чинника забезпечення успішності державотворчих процесів, а саме:

– урізноманітнення форм гендерної демократії в суспільних відносинах на рівні держави, регіонів, громад, що змінює порядок їх життєдіяльності;

– гендеризація державно-управлінської, політичної, економічної та інших видів культури;

- утвердження гендерного компонента в державній політиці на сучасному етапі функціонування Української держави;
- оволодіння публічними службовцями, політичними лідерами і публічними лідерами, лідерами громади гендерними аспектами у державно-управлінській професійній діяльності,
- включення до освітньо-професійної програми галузі знань «Публічне управління та адміністрування» гендерно орієнтованих освітніх компонентів.

Ми дійшли висновку, що, саме жінки-лідери схильні до багатьох компромісів, інноваційних форм діяльності, предметного бачення проблем, врахування модернізаційних факторів за умов прийняття відповідальних рішень. Об'єднуючись у спільних діях з політиками-чоловіками, жінки-лідери заради обраних цілей здатні досягати значимих суспільно-політичних й економічних цілей на благо держави та подальшої побудови пропорційної влади країни.

Слід наголосити на тому, що до сих пір у громадах зберігається тенденція до відсутності політичної волі або розуміння користі з невикористаного потенціалу жінок як лідерок позитивних демократичних інноваційних змін під час впровадження післявоєнних реформ. Резолюція Ради Безпеки ООН підкреслює важливість прояву лідерства жінками під час державотворчих процесів, зокрема в умовах конфлікту.

Надто низький рівень участі жінок-лідерок під час державотворчих процесів суспільно-політичного характеру, необ'єктивно занижена представленість на високих позиціях, наявність стабільної патріархальної культури, занадто глибоко вкорінених гендерних стереотипів, суттєва розповсюдженість факторів гендерно-обумовленого насильства – ось далеко не поодинокий список деяких прикладів системної гендерної нерівності як у довоєнний, так й у воєнний час в Україні.

Реформи, які наразі реалізує держава, поки що мають певні недоліки саме щодо гендерного спрямування, адже надалі спостерігається приділення досить незначної уваги переліку питань саме з гендерної рівності, виконанню міжнародних та національних зобов'язань щодо гендерної рівності та прав жінок-лідерок, а також одним із найсуттєвішим недоліком являється неврахування нових пріоритетів, пов'язаних з гендерною рівністю, що спричинені існуючим конфліктом.

Нами виявлено, що від початку воєнних дій у внутрішній політиці України спостерігається поступове, хоч й незначне, пожвавлення процесу прийняття законів і законодавчих актів з гендерної рівності населення. Іншими словами, відбувається, нарівні з чоловіками, збільшення частки жінок-політичних лідерів. Адже, якщо *de jure*, спостерігаємо негайну потребу збільшення кількості жінок-політичних лідерів для участі у державотворчих процесах; то *de facto*, констатуємо їх найнижчу чисельність у аналогічних процесах у порівнянні зі світовою практикою. Дослідники називають різні шляхи подолання цієї диспропорції, одним із яких є оптимізація іміджу жінок-політичних лідерів.

Нами наголошено, що споконвічні гендерні «ваги» набувають особливої актуальності, але при цьому не обмежуються наступними: вкорінені гендерні стереотипи та дискримінація, які поглибилися внаслідок збройного конфлікту та створюють непропорційно високий вплив на жінок та фізичний ризик для чоловіків; зростаюча кількість випадків посттравматичного стресового розладу серед військових та колишніх військових та розповсюджене домашнє насильство; дискримінація щодо внутрішньо переміщених жінок, дівчат, чоловіків та хлопчиків; і обмежена участь жінок у прийнятті рішень на всіх рівнях.

Просуваючи гендерну рівність як рушійну силу сталого розвитку країни, Представництво ООН в Україні підтримує уряд, парламент та громадянське суспільство у забезпеченні політичної, соціальної та економічної участі жінок, прискоренні розширення повноважень жінок та зміцнення їхньої ролі у процесі здійснення національних реформ, сприяючи дотриманню Україною своїх зобов'язань за міжнародними угодами, а також досягненню ЦСР до 2030 року.

Система ООН в Україні підтримує Україну у виконанні зобов'язань в рамках міжнародної нормативної бази щодо запровадження гендерної рівності та прав жінок, яка включає, але не обмежується наступними документами:

Порядок денний зі сталого розвитку 2030 визнає, що права людини відіграють ключову роль у розвитку, а гендерна рівність є необхідною умовою досягнення ЦСР, які особливу увагу зосереджують на вирішенні проблеми нерівності та дискримінації за принципом «нікого не залишити осторонь» та «досягати першими тих, хто лишається поза увагою».

Порядок денний зі сталого розвитку 2030 використовує подвійний підхід для просування гендерної рівності та розширення повноважень жінок та дівчат – гендерна рівність та розширення повноважень жінок визначається, як самостійна ціль (Ціль №5), а також індикатори з гендерної рівності включені до всіх інших цілей із зобов'язанням збирати дані, дезагреговані по статі та віку.

Забезпечення гендерної рівності було включено до 10 із 17 цілей, 25 з 86 завдань та 45 зі 172 індикаторів Національного Плану Дій «Цілі Сталого Розвитку України»⁸.

Слід наголосити на тому, що до сих пір у громадах зберігається тенденція до відсутності політичної волі або розуміння користі з невикористаного потенціалу жінок як лідерок позитивних демократичних інноваційних змін під час впровадження післявоєнних реформ. Резолюція Ради Безпеки ООН підкреслює важливість прояву лідерства жінками під час державотворчих процесів, зокрема в умовах конфлікту.

За нашими дослідженнями протягом 2021 року представленість жінок-лідерів у політичному житті на рівні виконавчих посад надалі залишалась досить низькою. Причому найбільший відсоток жінок-лідерів з успіхом обіймають посади державних службовців. У 2021 р. кількість жінок-державних службовців

⁸ Коваленко Д. Гендерні аспекти лідерства. *Українська національна ідея: реалії та перспективи розвитку* : Зб. наук. пр. Львів, 2007. Вип. 19. С. 184–188.

склала 83% у Київській області. В той час, як переважна більшість таких жінок працюють на адміністративних посадах низького рівня, лише 16% є високопоставленими посадовцями. Такий непропорційний розподіл ще більше кидається у вічі на муніципальному рівні, адже там на керівних посадах, працює лише 5% жінок, а приблизно 80% жінок-державних службовців займають адміністративні посади найнижчого рівня.

Нами було проаналізовано значний перелік чинної нормативно-правової бази з питань гендерної урівноваженості та розширення повноважень жінок у період впровадження реформ. Дослідження практичної складової цього питання свідчить про існування безлічі викликів, з якими продовжує стикатися Україна. Особливо це спостерігається на безпосередньому впливі щодо забезпечення рівних прав та можливостей жінок-лідерок у реалізації державотворчих процесів.

Доведено, що під час військових дій на території України спостерігається практика перетворення національних жіночих організацій на організації гуманітарного напрямку. Пр. цьому, обираючи основну мету своєї діяльності – вирішення найнеобхідніших проблем, з якими віч на віч вони опинились, жінки вимушені змінювати життя перед обличчям смертельної небезпеки.

Обґрунтовано, що опираючись на багатогранний досвід своєї діяльності в мирний час, саме жіночі організації змогли якісно, вчасно, а найголовніше – оперативно скоригувати свою роботу для охоплення більшості, в тому числі й вразливих груп жінок, визначення їхніх потреб під час воєнних дій та надання їм відповідної підтримки.

Нині в Україні в умовах воєнного часу Апаратом Урядової уповноваженої з питань гендерної політики спільно з проектом «Служба допомоги реформам» та партнерами триває плідна адвокаційна співпраця задля запровадження гендерного підходу у Плані відновлення України та налагодження співпраці з міжнародними партнерами з метою подальшої розробки найправомірнішої відповіді на негативні виклики, пов'язані з війною, обов'язково із подальшим врахуванням гендерних аспектів.

Так, вже 1 липня 2022 року відбулася онлайн-дискусія «Гендерний вимір післявоєнної політики відновлення та розвитку в Україні», організована Апаратом Урядової уповноваженої з питань гендерної політики спільно з Офісом Віце-прем'єр-міністра з питань європейської та євроатлантичної інтеграції, в партнерстві з проектом «Європейський Союз за гендерну рівність: Служба допомоги реформам», Українським жіночим фондом, Жіночим інформаційно-консультативним центром, Центром економічного відновлення. Захід було проведено у межах підготовки Конференції з відновлення України (URC 2022), яка відбулася 4-5 липня 2022 р. в Лугано, Швейцарія. На ній підбито проміжні підсумки етапів на шляху до запровадження гендерного підходу згідно з Планом відновлення України в повоєнний термін.

Використання об'єктивних і суб'єктивних факторів підвищення ефективності діалогової взаємодії лідерів та громадськості має сприяти подальшому вдосконаленню партнерських відносин між ними через створення

гнучкої системи управління замість звичних бюрократичних процедур. Саме на публічних лідерів покладається роль медіаторів та провідників діалогу від влади до громади і від громади до влади. Тільки відкритість та прозорість в діалоговому полі взаємин з командою дозволяє політичному діячу максимально донести своє бачення розвитку громади, колективу, країни в цілому.

Ми вважаємо, що виклики сьогодення у державотворенні та формування сучасного стилю публічного лідерства потребує постановки на національному рівні питання про необхідність розробки нової парадигми управлінської теорії із урахуванням світового досвіду. Пріоритетним підґрунтям її змісту має стати врахування лідерських якостей державника-лідера місцевого самоврядування та державного службовця як: головних суб'єктів реалізації державотворчих процесів.

На нашу думку, Україна потребує:

–забезпечення відкритості державно-управлінської еліти та меритократичних принципів кадрової політики;

–спрямованість кадрової політики і її механізмів на задоволення інтересів суспільства;

–забезпечення соціальної мобільності, поповнення державно-управлінської еліти професійно підготовленими публічними лідерами;

–становлення системи лідерської освіти як освіти найвищого рівня, критерієм якої має країноцентричність, управлінський хист, здібності та постійне самовдосконалення.

Обґрунтовано введення обмеження щодо заміщення керівних посад для осіб без відповідної професійної кваліфікації магістра публічного управління та адміністрування.

Доведено, що успішність державотворчих процесів потребує посилення особистісної складової політичного лідера як неповторної конструктивної, творчої особистості з величезним потенціалом саморозвитку та самореалізації та особистими високими духовними якостями.

Визначено, що в Україні, хоча і створено достатню законодавчу та інституційну базу для стратегічного розвитку політичного лідерства в контексті децентралізації державної влади та вирішення завдань удосконалення якісних показників діяльності територіальної громади, однак законодавством не прописана процедура реалізації політичного лідерства як чинника забезпеченості успішності державотворчих процесів.

Обґрунтовано, що внаслідок повномасштабної російської агресії в Україні сформувався новий суб'єкт реалізації державотворчих процесів – цивільно-військові адміністрації, тобто практичного поєднання військового керівництва та політичного лідерства на основі поєднання двох стилів державно-управлінської лідерської діяльності: лідер-командир + лідер-візіонер.

Доведено, що Україна потребує:

- забезпечення відкритості державно-управлінської еліти та меритократичних принципів кадрової політики;

- посилення спрямованості кадрової політики і її механізмів на інтереси суспільства;
- забезпечення соціальної мобільності, поповнення державно-управлінської еліти професійно підготовленими україноцентричними лідерами;
- активізації системи лідерської освіти суб'єктів владних повноважень як державників, здатних забезпечити успішність сучасних державотворчих процесів.

Очевидно, варто нині вести мову про державотворче мислення державно-управлінської еліти, під яким необхідно розуміти усвідомлену, професійно раціональну відповідальну діяльність суб'єктів владних повноважень усіх рівнів, спрямовану на творче перетворення дійсності відповідно до визначених україноцентричних цілей, завдань, інтересів стратегічної діалектики України як держави та країни сталого розвитку.

Доцільно, у цьому контексті, виокремити поняття україноцентризму, під яким необхідно розуміти світогляд, що визначає, спрямовує та обґрунтовує діяльність представників державно-управлінської еліти на усіх управлінських рівнях на забезпечення державотворчих процесів.

Висновки.

Таким чином, проведений аналіз дозволив нам сформулювати низку висновків, а саме:

Посилення соціальної значимості реалізації політичного лідерства в системі публічного управління з метою розширення на практиці сервісного характеру актуалізує державно-управлінську діяльність як інноваційне та інтелектуальне обслуговування суспільної життєдіяльності української громади. Саме тому його необхідно офіційно визнати «чутливим барометром» настроїв громадськості. Необхідно зазначити, що реалізація політичного лідерства доволі тісно пов'язана з організаційними процесами розвитку взаємозацікавлених взаємодій з громадськістю та передбачає низку обов'язкових компонентів.

Феномен поствоєнного політичного лідерства вже нині постає чинником активізації стратегічних державотворчих процесів. Таке політичне лідерство як державно-управлінська діяльність характеризуватиметься безперервною професіоналізацією спеціально сформованої на основі індивідуального відбору/добору та комплексної підготовки когорти перспективних управлінців-державотворців для органів публічної влади. Для здійснення ефективної та результативної державотворчої діяльності вони зобов'язані будуть не лише володіти необхідними іміджевими професійно-діловими, морально-етичними, особистісними якостями, а й пройти комплексну спеціально-управлінську підготовку.

Процес ефективного надання послуг у цій сфері безпосередньо пов'язаний із злагодженою та високопрофесійною роботою управлінців-державників. Вона у свою чергу залежить від сукупності багатьох показників, серед яких – стиль державно-управлінського лідерства та мотивація до україноцентричної діяльності в органах публічної влади.

Політичне лідерство у системі публічно-управлінських відносин не тільки слугує засобом для входження до системи державного впливу, а й призводить до покращення якісних складових державотворчих процесів. Причому публічна діяльність лідера надає суттєвого конструктивного імпульсу активізації державотворчих процесів.

References:

1. Моїсеєнко А. Бібліографічні ресурси з питань правознавства та державотворення в електронному середовищі [Електронний ресурс] / Н. Моїсеєнко, А. Колесніченко. *Наукові праці Національної бібліотеки України ім. В. І. Вернадського*. 2011. Вип. 32. С. 88–94. URL: http://nbuv.gov.ua/UJRN/nrnbuimviv_2011_32_9. Назва з екрану.
2. Роберто М. А. Почему великие лидеры не принимают ответ «да»: управление конфликтом ради консенсуса / М. А. Роберто. Днепропетровск : Баланс Бизнес Букс, 2006. 24 с.
3. Томашевська Т. В. Особливості сучасного механізму формування політичної еліти в Україні. *Інвестиції: практика та досвід*. 2014 С. 157–160.
4. Белкін Л. М. Концепти «Влада», «Держава», «Державне управління», «громадянське суспільство»: генеза виникнення, розвитку, взаємозв'язку та взаємодії. *Державне управління: удосконалення та розвиток*. № 4. 2013. URL: <http://www.dy.nayka.com.ua/?op=1&z=574>.
5. Бакаєва О. А. Перспективи розвитку лідерства на державній службі як умови належного врядування. URL: <http://www.kbuara.kharkov.ua/e-book/conf/2014-3/doc/1/01.pdf>
6. Пашко Л. А. Людські ресурси у сфері державного управління: теоретико-методологічні засади оцінювання : автореф. дис... д-ра наук з держ. упр.: 25.00.03 «Державна служба» / Л. А. Пашко ; Ін-т законодавства Верхов. Ради України. Київ, 2007. 36 с.
7. Енциклопедичний словник з державного управління / уклад. : Ю. П. Сурмін, В. Д. Бакуменко, А. М. Михненко та ін. ; за ред. Ю. В. Ковбасюка, В. П. Трощинського, Ю. П. Сурміна. К. : НАДУ, 2010. 820 с.
8. Коваленко Д. Гендерні аспекти лідерства. *Українська національна ідея: реалії та перспективи розвитку* : 36. наук. пр. Львів, 2007. Вип. 19. С. 184–188.

ENSURING HUMAN AND CITIZEN RIGHTS IN THE CONTEXT OF THE DEVELOPMENT OF SOCIAL NETWORKS

Hanna P. Orel

assistant of the department of general legal disciplines, National University «Odessa Maritime Academy»

a.orel8@outlook.com

<https://orcid.org/0000-0001-6451-3444>

Annotation. The article is devoted to the legal protection of human rights in the context of the development of social networks, as it is becoming an increasingly urgent problem since social networks have become an indispensable part of the lives of many people, but at the same time they can violate the personal rights and freedoms of users.

In the context of this topic, it is important to examine the legislation that regulates the use of social networks, regarding the protection of personal data, privacy, and freedom of speech. In addition, we consider it necessary to discuss the problems of censorship, cyberbullying, and other forms of online violence, as well as to study the issues of cyber security and online hygiene.

However, it is also necessary to consider the importance of ensuring Internet freedom and virtual democracy as important aspects of civil society. In general, the article contains important aspects of legal regulation of the use of social networks and their impact on human rights and freedoms in the Internet space.

Also, within the framework of this topic, it is important to consider the issue of responsibility of social networks for the storage and use of personal data of users, as well as the issue of regulation of advertising and information messages on social networks. Other key aspects of this topic include rights to access and disseminate information, and protection against discrimination online. It is important to consider the issue of regulation of social networks as a place for the dissemination of unreliable and fake information, which can have a negative impact on society.

Keywords: *human rights, social networks, personal data, privacy, internet freedom, virtual democracy.*

Постановка проблеми.

Зростаюча популярність соціальних мереж у світі створює нові виклики і проблеми щодо прав людини, зокрема її права на конфіденційність, приватність та свободу висловлювання. Умови розвитку соціальних мереж створюють нові можливості для людей для взаємодії, співпраці та обміну інформацією, проте також вони можуть бути використані для порушення прав людини.

Однією з найбільших проблем забезпечення прав громадян на сьогодні є збирання та використання персональних даних користувачів соціальних мереж. Збирання таких даних може бути використане для спрямування реклами, встановлення профілю користувача та відстеження їхньої поведінки в мережі. Це порушує право на приватність та конфіденційність особи.

Крім того, соціальні мережі можуть бути використані для поширення неправдивої інформації, шкідливого контенту та кібербулінгу, що може порушувати право на свободу висловлювання та право на захист від насильства. Іншою проблемою є можливість цензури та обмеження доступу до інформації через фільтри та блокування контенту. У деяких країнах, державні органи можуть використовувати соціальні мережі для моніторингу та обмеження доступу до інформації, що може порушувати право на свободу думки та висловлювання.

Також, соціальні мережі можуть стати майданчиком для порушення авторських прав та інтелектуальної власності. Користувачі можуть копіювати та поширювати контент без дозволу автора, що порушує їхнє право на власність та вільне розпорядження своїм твором.

Отже, правове забезпечення прав людини в умовах розвитку соціальних мереж є дуже важливим завданням. Необхідно забезпечити захист прав на приватність, конфіденційність та свободу висловлювання, а також боротися зі збиранням та використанням персональних даних користувачів. Для цього можна використовувати законодавчі механізми, які забезпечать регулювання соціальних мереж та захист прав користувачів.

Мета роботи.

Метою даної роботи є проаналізувати проблеми, які виникають у зв'язку з правовим забезпеченням прав людини в умовах розвитку соціальних мереж. Робота має на меті описати основні права людини, які потрібно захищати в умовах використання соціальних мереж, а також проаналізувати можливості та інструменти, які можуть бути використані для забезпечення правового захисту користувачів соціальних мереж. Крім того, робота має на меті виявити можливості для розвитку законодавчих механізмів, які забезпечать ефективний захист прав людини в умовах швидкого розвитку соціальних мереж.

Додатковою метою даної роботи є надати читачам розуміння про те, як соціальні мережі можуть вплинути на громадський дискурс, демократичні процеси та різноманітність точок зору. Окрім того, робота має на меті дослідити можливості розвитку нових технологій та інструментів, які можуть допомогти в захисті прав людини в умовах використання соціальних мереж. Наприклад, можна розглядати використання штучного інтелекту та аналітики даних для ефективного виявлення та видалення шкідливого контенту, а також розробку інструментів, які забезпечать захист персональних даних користувачів.

Загалом, метою даної роботи є дослідження ключових проблем, які виникають у зв'язку з правовим забезпеченням прав людини в умовах розвитку соціальних мереж, та надання рекомендацій щодо того, як можна покращити захист прав людини в цьому контексті.

Основні результати дослідження.

Інтенсивний розвиток і масове використання інтернет-ресурсів для розгляду змісту правового статусу осіб, які беруть участь в Інтернет-комунікації, та правового статусу особи, на нашу думку, має принципове значення в розрахунку правових аспектів будь-якого соціального явища, у тому числі з

використанням соціальних мереж Інтернет. Перш за все, варто зазначити, що права людини мають діяти в будь-яких умовах, включаючи інтернет та соціальні мережі. Кожна людина має право на свободу слова, інформації та вираження своїх думок і переконань. Однак, важливо пам'ятати про те, що ці права не повинні порушувати права інших людей, які також користуються соціальними мережами. Загалом можна стверджувати, що в основі виникнення та функціонування сучасних мереж Інтернет-ресурсів лежить реалізація конституційних прав та негативна складова правового статусу особи. До таких прав слід віднести:

- право на об'єднання (у структурі соціальної мережі Інтернет утворюються спільноти та групи за найрізноманітнішими інтересами, однак створення таких об'єднань має суперечити засадам, встановленим Конституцією України);

- право на свободу поглядів і слова (однією з причин привабливості онлайн-соцмереж для користувачів є можливість висловлювати свої думки, судження, оцінки з будь-якого питання);

- інформаційні права, пов'язані з поширенням, передачею, отриманням і використанням інформації [1, с. 72-80].

Принагідно, треба зазначити нові проблеми, пов'язані з правовим забезпеченням прав людини, які у зв'язку зі швидким розвитком соціальних мереж, з'являються щоденно. По-перше, це порушення приватності та захист персональних даних, оскільки соціальні мережі збирають велику кількість інформації про користувачів, що може бути використано для рекламних цілей та продажу третім особам. Це може порушувати право людини на приватність та захист персональних даних. По-друге, це розповсюдження неправдивої та шкідливої інформації. Соціальні мережі дозволяють швидко та легко розповсюджувати інформацію, в тому числі і неправдиву та шкідливу. Це може створювати проблеми для громадського дискурсу та демократичних процесів. По-третє, це кібербулінг та онлайн-жорстокість. Соціальні мережі можуть стати місцем для кібербулінгу та онлайн-жорстокості, що може порушувати право людини на захист від насильства та на повагу до гідності [2, с. 16-20]. Алгоритми та системи машинного навчання, які використовуються соціальними мережами, можуть бути несправедливими та дискримінаційними. Наприклад, алгоритм може приховувати вакансії від певної групи людей на підставі їхньої расової чи гендерної приналежності. І врешті, порушення прав на свободу слова та думки. Деякі соціальні мережі можуть блокувати доступ користувачів до інформації, яка не відповідає їхнім політичним поглядам.

Ми вважаємо, що для забезпечення правового захисту користувачів соціальних мереж можуть бути використані різні інструменти та можливості.

Звісно, це мають бути законодавчі заходи, позаяк держава може приймати закони та нормативно-правові акти, що забезпечують захист прав користувачів соціальних мереж. Регуляторні органи ,в свою чергу, можуть встановлювати стандарти та норми для захисту прав користувачів соціальних мереж та забезпечення їхньої безпеки. Не треба забувати й про те, що користувачі соціальних мереж мають право звернутися до суду в разі порушення їхніх прав.

Соціальні мережі можуть встановлювати власні правила та політики, що забезпечують захист прав користувачів та забороняють дискримінацію та кібербулінг. Ми переконані, що соціальні мережі можуть бути більш відповідальними та прозорими щодо своєї діяльності та взаємодії з користувачами, включаючи забезпечення доступної та зрозумілої інформації про права та обов'язки користувачів, а також про заходи, що вони приймають для захисту їхніх прав.

Наведені інструменти та можливості можуть допомогти забезпечити правовий захист користувачів соціальних мереж та підвищити рівень безпеки та захищеності їхніх даних. Проте, для успішного захисту прав людини в умовах розвитку соціальних мереж, необхідне комплексний підхід до проблеми, що включає законодавчі, технічні, соціальні та етичні аспекти [3].

Як ми вже зазначили, розвиток соціальних мереж приводить до появи нових викликів для законодавства, що стосується захисту прав людини в онлайн-середовищі. Для ефективного захисту прав користувачів соціальних мереж, необхідні наступні законодавчі механізми:

а) законодавче регулювання збору та використання персональних даних. Законодавчі акти повинні встановлювати межі щодо збору та використання персональних даних користувачів соціальних мереж, а також забезпечувати їхню захищеність від несанкціонованого доступу,

б) становлення відповідальності за порушення прав користувачів. Наприклад, у чинному Кримінальному Кодексі України є лише такі види кримінальних правопорушень, як незаконна діяльність з організації або проведення азартних ігор, лотерей. Цей злочин включає організацію або проведення азартних ігор без ліцензії на провадження відповідного виду діяльності з організації та проведення азартних ігор, що видається відповідно до закону або випуск чи проведення лотерей особою, яка не має статусу оператора лотерей, або організація чи функціонування закладів з метою надання доступу до азартних ігор чи лотерей, *які проводяться в мережі Інтернет* [4]. Але на наш погляд, законодавство повинно передбачати відповідальність соціальних мереж та їхніх користувачів за порушення прав людини, таких як дискримінація, кібербулінг, порнографія тощо,

в) законодавче регулювання впливу соціальних мереж на виборчий процес. Оскільки соціальні мережі стають все більш впливовими на виборчий процес, законодавство повинно встановлювати правила щодо допустимого впливу соціальних мереж на політичну діяльність та виборчі процеси,

г) становлення правил щодо анонімності та конфіденційності відвідувачів соціальних мереж. Користувачі повинні мати можливість обирати рівень конфіденційності своєї інформації та мати право на анонімність відвідування соціальних мереж.

Не треба забувати, що соціальні мережі можуть мати значний вплив на громадський дискурс, демократичні процеси та різноманітність точок зору. З одного боку, соціальні мережі надають можливість для людей обмінюватися ідеями, думками та поглядами з людьми з різних країн, культур і соціальних

груп. Це може збагатити розуміння та толерантність між народами та культурами, а також зробити діалог більш інклюзивним.

З іншого боку, соціальні мережі можуть сприяти поширенню дезінформації, фейків та шкідливих поглядів. Легкість з якою можна поширювати інформацію в соціальних мережах зазвичай зумовлює те, що зміст, що з'являється в мережі, не перевіряється на достовірність та не має контролю. Це може мати наслідки для громадського дискурсу, демократичних процесів та різноманітності точок зору [5, с. 74]. Наприклад, в соціальних мережах можуть з'являтися групи з певною ідеологією, які можуть поширювати шкідливу інформацію та навіть сприяти радикалізації певних груп населення.

Отже, важливо, щоб соціальні мережі забезпечували захист від шкідливої та недостовірної інформації, а також пропагували діалог та взаєморозуміння між різними культурами і соціальними групами. Крім того, важливо, щоб законодавство відповідало на виклики, які створюють соціальні мережі, і забезпечувало належний рівень захисту прав людини в цьому середовищі.

Розвиток нових технологій та інструментів може стати ефективним способом захисту прав людини в умовах використання соціальних мереж. Але існують деякі можливі шляхи розвитку таких технологій та інструментів, наприклад, контролю за даними користувачів: розробка програм, які дозволяють користувачам бачити, які дані про них збираються і як вони використовуються соціальними мережами. Такі інструменти можуть надавати користувачам можливість відмовитися від збору даних або обмежити їх обробку. Можна запровадити механізми забезпечення прозорості алгоритмів, зокрема, розробка інструментів, які дозволяють користувачам бачити, які алгоритми використовуються соціальними мережами для відображення контенту. Це дозволить користувачам зрозуміти, яким чином відбувається фільтрація і відбір контенту, який вони бачать [6, с. 153].

Використання соціальних мереж регулюється законодавством країн, в яких вони діють. Це можуть бути закони про захист персональних даних, інтелектуальну власність, свободу слова та інші. Наприклад, у Європейському Союзі регулювання використання соціальних мереж здійснюється на рівні Європейського Союзу і національного рівні. Одним з основних законодавчих актів, які стосуються захисту персональних даних, є загальний регламент про захист персональних даних (GDPR), який набув чинності в 2018 році [7, с. 15-19].

Цензура є однією з основних проблем, пов'язаних з використанням соціальних мереж. У деяких країнах влада може блокувати, обмежувати або навіть цензурувати доступ до певного контенту, що порушує свободу вираження та права на інформацію. Такі обмеження можуть бути спрямовані на політичну опозицію, активістів, журналістів або на релігійні та етичні переконання [8, с. 78]. Щодо онлайн-насильства, то це стало однією з найбільших проблем соціальних мереж. Кібербулінг, онлайн-харасмент, розвиток інтернет-злочинності, кіберзлочинності та інші форми насильства є серйозними загрозами здоров'ю та благополуччю користувачів соціальних мереж, зокрема дітей та

підлітків [9, с. 33-39]. Нижче розглянемо детальніше дані поняття та як вона впливають на права та свободи кожного з нас.

Кібербулінг (cyberbullying) - це форма цифрової агресії, яка відбувається через Інтернет, соціальні мережі, месенджери та інші цифрові канали комунікації. Кібербулінг може включати у себе публікацію неприємних повідомлень, образливих коментарів, фотографій чи відео, спаму, заблокування користувача, поширення дезінформації та інші дії, що можуть завдати шкоди психічному та емоційному стану людини.

Онлайн-харасмент (online harassment) - це форма цифрового насильства, що полягає в систематичному переслідуванні та образливих повідомленнях через Інтернет. Це може включати в себе загрози фізичної та емоційної безпеки, керування спамом.

Інтернет-злочинність загалом (cybercrime) - це злочинні дії, які вчиняються в Інтернеті або з використанням комп'ютерних технологій. Це може включати в себе хакерство, крадіжку особистої інформації, кібершантаж, фішинг та інші форми онлайн-шахрайства. Ці дії можуть мати серйозні наслідки для безпеки, фінансової стабільності та приватності користувачів Інтернету.

Кіберзлочинність (cybersecurity) - це набір заходів, спрямованих на захист інформаційної безпеки в Інтернеті та комп'ютерних мережах. Це може включати в себе захист від хакерських атак, вірусів та шкідливих програм, захист особистої інформації та інші заходи, спрямовані на забезпечення безпеки користувачів Інтернету. Кіберзлочинність є важливим аспектом цифрової безпеки та забезпечує захист від цифрових загроз та ризиків.

З питання кібербезпеки та онлайн-гігієни пов'язані з технічними та соціальними аспектами використання соціальних мереж. Нерідко користувачі не усвідомлюють ризики та наслідки своїх дій в мережі, такі як викладання особистої інформації, шахрайство, ідентифікаційна крадіжка та інші загрози. Таким чином, розвиток нових технологій та інструментів для кібербезпеки та онлайн-гігієни, а також правильна освіта та інформування користувачів щодо цих проблем можуть допомогти в забезпеченні безпеки та захисту прав людини в умовах використання соціальних мереж [10, с. 162].

Тепер варто проаналізувати питання інформаційного права. Воно включає в себе низку питань, пов'язаних з правовим регулюванням використання та обігу інформації. Однією з найбільш актуальних проблем є захист персональних даних в електронному вигляді. Процеси, що пов'язані з формуванням інформаційного суспільства, підвищують роль інформаційних відносин та такої діяльності, що, звісно, зумовлює істотне збільшення обсягів правового регулювання в цій сфері. Саме це стало однією з головних причин визнання існування галузі інформаційного права в багатьох країнах світу, зокрема і в Україні.

Один із відомих дослідників інформаційного права - Орел Г.П. У своїй роботі "Правові аспекти інформаційної безпеки" він пише: "Охорона інформації є необхідним умовою забезпечення конституційних прав громадян на свободу думки, слова та інформації, а також забезпечення національної безпеки та інтересів громадянства в цілому". Інший відомий науковець в галузі

інформаційного права - Савінов Н.А. У своїй роботі "Інформаційне право: загальні засади та практика застосування" він пише: "Інформаційне право - це галузь права, яка регулює відносини, що виникають при використанні інформації, включаючи її збір, зберігання, обробку, використання та поширення". Одним із головних питань, пов'язаних з інформаційним правом, є захист персональних даних. Савінов Н.А. у своїй роботі "Захист персональних даних в інформаційному праві" пише: "Захист персональних даних є одним із головних завдань інформаційного права, оскільки він пов'язаний зі забезпеченням прав людини на приватність та конфіденційність, а також зі збереженням репутації та гідності громадян".

Щодо обов'язків держави у контексті досліджування нашого предмету, зазначимо наступне. З одного боку, держава має захищати права та інтереси громадян, забезпечувати безпеку та порядок в суспільстві, а з іншого боку, втручання держави може призвести до обмеження свободи слова та думки.

Міра необхідного втручання держави в інформаційні відносини залежить від конкретної ситуації. Наприклад, в разі поширення фейкових новин та дезінформації, держава може втручатися шляхом розповсюдження правдивої інформації та застосування правових заходів проти поширювачів дезінформації. Також держава має право втручатися в інформаційні відносини у випадку, коли інформація може загрожувати національній безпеці, суспільному порядку та моралі.

Однак, необхідно мати на увазі, що втручання держави має бути обмеженим та розумним, аби не призвести до обмеження свободи слова та думки. Для цього держава може регулювати інформаційний простір, проте це має бути зроблено за допомогою прозорих та обґрунтованих правил, що забезпечують рівні умови для всіх учасників інформаційних відносин. Отже, міра необхідного втручання держави в інформаційні відносини залежить від конкретної ситуації, а також повинна бути збалансованою та не обмежувати свободу слова та думки громадян.

Згідно зі статтею 8 Європейської конвенції про захист прав людини та основоположних свобод, кожен має право на повне інформаційне самовизначення, тобто право вирішувати, що з його персональних даних буде зберігатися та в якій формі. У своїй роботі "Інформаційне право та захист персональних даних в Україні" автори Гірник В.М. та Кривенко О.І. зазначають, що в Україні захист персональних даних регулюється Законом України "Про захист суспільної моралі", який містить вимоги до збору, зберігання, обробки та використання персональних даних [13].

Окрім того, відповідно до Закону України "Про доступ до публічної інформації" кожен має право на доступ до публічної інформації, яка знаходиться в розпорядженні державних органів та органів місцевого самоврядування. Таким чином, інформаційне право є важливим і необхідним елементом правового поля, що регулює відносини в галузі обігу та захисту інформації та персональних даних. У зв'язку з швидким розвитком технологій та зростанням кількості

інформації, яку ми збираємо та обробляємо, інформаційне право стає все більш актуальним [14].

Термін “інформація” у перекладі з латинського ‘informatio’ – це ознайомлення, викладення чи роз’яснення. Тобто це певні відомості, сукупність певних даних, знань в певному контексті чи щодо певного предмету. Аналізуємо це поняття у двох аспектах - це внутрішня інформація, яка є мірою організації або впорядкованості системи чи процесу, їх внутрішньою характеристикою. Наприклад, цикли життєдіяльності людини, тварин і рослин регулюються певними внутрішніми механізмами. По-друге, це зовнішня інформація, яка пов’язана з процесом відображення як у матеріальному, так і в нематеріальному світі. Якщо предмет зазнає певних змін, що є результатом (відображення) впливу іншого предмета, то перший предмет стає носієм інформації про другий предмет [15].

Крім того, важливо забезпечувати прозорість та відповідальність при використанні штучного інтелекту та аналітики даних для виявлення та видалення шкідливого контенту. Це означає, що необхідно відкрито ділитися інформацією про алгоритми та методи виявлення шкідливого контенту, а також про те, як і коли ці методи використовуються.

Треба враховувати, що використання штучного інтелекту та аналітики даних може призвести до помилкового виявлення шкідливого контенту, що може мати негативний вплив на свободу висловлювання та права користувачів. Тому необхідно розробляти і вдосконалювати алгоритми та методи виявлення шкідливого контенту, щоб забезпечити максимальну точність та ефективність цих інструментів, при цьому дотримуючись принципів захисту прав користувачів.

Наолосимо, що соціальні мережі є невід’ємною частиною життя багатьох людей у світі. Завдяки інтернету і сучасним технологіям, ми можемо зв’язуватися з іншими людьми з будь-якої точки світу, обмінюватися інформацією, ділитися своїми думками та ідеями. Розвиток соціальних мереж почався з появою перших сайтів для спілкування в Інтернеті, таких як Classmates.com, Friendster, та MySpace. Проте сьогоднішні соціальні мережі, такі як Facebook, Twitter, Instagram, та TikTok, є значно більш розвиненими і функціональними. За останні роки соціальні мережі стали невід’ємною частиною бізнесу та маркетингу. Бізнес-компанії використовують соціальні мережі для просування своїх товарів та послуг, залучення нових клієнтів, аналізу попиту та надання кращих послуг своїм клієнтам. У свою чергу, користувачі соціальних мереж отримують можливість заробляти гроші на рекламі, ставати відомими та розвивати свій бізнес.

Однією з найбільш важливих проблем, пов’язаних з соціальними мережами, є проблема захисту приватності. Багато користувачів хвилюються про те, що їхні особисті дані можуть бути використані для реклами, або що їхні фотографії та повідомлення можуть стати доступними для небажаних осіб.

У цілому, соціальні мережі продовжують розвиватися та змінюватися, пропонуючи нові можливості для спілкування та обміну інформацією, але

водночас створюючи низку перешкод та можливих проблем для користувачів. Узагалі, розробка та використання інструментів для виявлення та видалення шкідливого контенту, а також захисту персональних даних є важливим завданням у галузі інформаційної безпеки. Тому потрібно продовжувати проводити дослідження та розробляти нові методи та інструменти для забезпечення безпеки користувачів в інтернеті.

Підведемо підсумки питання щодо інформаційного права:

1. Важливо забезпечувати захист персональних даних користувачів в інтернеті.

2. Штучний інтелект та аналітика даних можуть бути використані для ефективного виявлення та видалення шкідливого контенту, але необхідно дотримуватись прозорості та відповідальності при їх використанні.

3. Необхідно розробляти та вдосконалювати алгоритми та методи виявлення шкідливого контенту, щоб забезпечити максимальну точність та ефективність цих інструментів, при цьому дотримуючись принципів захисту прав користувачів.

Між іншим, інтернет став не тільки місцем для обміну інформацією, але і форумом для висловлення різноманітних думок та поглядів. Зараз інтернет дискусії є широко поширеним явищем, що стосується різноманітних тематик, від політики та економіки до культури та розваг.

Однак, якщо ми використовуємо інтернет для висловлення своїх поглядів, то ми повинні пам'ятати про те, що права людини та громадянина мають застосовуватися й у цьому випадку. Це означає, що ми повинні дотримуватися правил поведінки в інтернеті та не порушувати закони, які регулюють поведінку в мережі. Наприклад, у багатьох країнах діє законодавство, яке регулює використання інтернету та соціальних мереж. Ці закони стосуються, зокрема, порушення прав на приватність, дискримінації, гнівного або образливого мовлення тощо. Якщо ми порушуємо ці закони, то можемо підпадати під кримінальну відповідальність.

Окрім того, в інтернеті дуже легко зловживати своїм статусом або владою. Це може призвести до дискримінації, моббінгу та інших негативних наслідків для інших користувачів мережі. Тому ми повинні пам'ятати про те, що права людини та громадянина в інтернеті мають бути рівними, а наші дії не повинні призводити до обмеження прав інших людей.

Також важливо дотримуватися принципу толерантності та поваги до різноманітних поглядів та культурних традицій. У інтернет дискусіях можуть бути представлені думки та погляди, які відрізняються від наших власних. Однак, це не означає, що ми повинні агресивно реагувати на них або використовувати образливу мову. Ми повинні пам'ятати, що кожен має право на свою думку та відчуття, і ми повинні поважати це. Одним з ключових аспектів цього принципу є відсутність дискримінації та образливого поводження в соціальних мережах. Користувачі повинні використовувати мову та поводитися таким чином, щоб не ображати та не дискримінувати інших користувачів. Важливо пам'ятати про те, що соціальні мережі є місцем для вільного вираження

своїх думок та переконань, але це не повинно стати приводом для образливих висловлювань та дискримінації. Крім того, важливо поважати культурні традиції та звичаї різних народів. Користувачі повинні бути уважними до того, що вони публікують в соціальних мережах та як це може сприйматись іншими людьми. Наприклад, важливо уникати публікації матеріалів, які можуть образити представників інших культур або релігій. Користувачі повинні проявляти повагу до різних культур та прагнути до взаєморозуміння та толерантності. У підсумку, принцип толерантності та поваги до різноманітних поглядів та культурних традицій є важливим елементом використання соціальних мереж.

Крім того, ми повинні бути обережними зі своїми особистими даними та даними інших людей в інтернет дискусіях. Наприклад, ми не повинні надавати особисту інформацію, таку як номери телефонів, адреси електронної пошти чи фізичні адреси, якщо ми не впевнені у надійності джерела, до якого ми звертаємося. Ми також повинні пам'ятати, що інформація, яку ми публікуємо в інтернеті, може залишатися там назавжди, тому ми повинні бути обережні з тим, що ми публікуємо та яку інформацію ми викладаємо відкрито. Усі ми повинні мати можливість вільно висловлювати свої думки та погляди в інтернеті. Проте, ми повинні дотримуватися прав людини та громадянина, не порушувати закони та поважати права та гідність інших людей. Інтернет дискусії можуть бути корисним інструментом для обміну інформацією та ідеями, але тільки в тому випадку, якщо ми використовуємо їх з відповідальністю та повагою до інших користувачів.

Висновки. Отже, соціальні мережі стали важливим інструментом комунікації, забезпечуючи доступ до інформації та можливість виражати свої думки і погляди. Однак, використання соціальних мереж також породжує ризики для прав людини. Основні права людини, які потрібно захищати в умовах використання соціальних мереж, включають право на свободу думки, слова та вираження, право на приватність та захист персональних даних, право на захист від дискримінації та насильства, а також право на доступ до інформації та культурних цінностей.

Можливості та інструменти, які можуть бути використані для забезпечення правового захисту користувачів соціальних мереж, включають законодавчі механізми, які регулюють використання соціальних мереж, різні форми саморегулювання соціальних мереж та позасудові механізми врегулювання спорів.

Але, використання соціальних мереж також породжує ризики для прав людини, такі як цензура, кібербулінг та інші форми онлайн-насильства, а також проблеми кібербезпеки та онлайн-гігієни. Тому, потрібно розробити більш ефективні механізми для захисту прав людини в умовах використання соціальних мереж. Конституційні засади прав і свобод людини дістають відображення у низці нормативно-правових актів. Деякі з них безпосередньо спрямовані на забезпечення прав і свобод людини в галузі інформації, інші регулюють окремі аспекти цих прав або реалізацію їх у рамках певних видів діяльності.

Для забезпечення прав і свобод людини у сфері інформації особливо важливим є визначення міри необхідного втручання держави в інформаційні відносини. Оскільки інформація в суспільстві нерозривно пов'язана з процесами комунікації, то реалізація інформаційних прав одним суб'єктом у будь-якому разі впливає на відповідні права інших суб'єктів. Використання штучного інтелекту та аналітики даних може бути корисним і ефективним інструментом для виявлення та видалення шкідливого контенту в інтернеті. Аналітика даних дозволяє проводити швидкий та точний аналіз великих обсягів даних, що дозволяє ефективніше виявляти шкідливий контент, такий як фейкові новини, насильство, булінг, наркопропаганда, терористична пропаганда та інші. Уважаємо, що питання міри необхідного втручання держави в інформаційні відносини є дуже складним і потребує збалансованого підходу. З одного боку, держава має захищати права та свободи громадян в інформаційному просторі, запобігати поширенню нелегального та шкідливого контенту, забезпечувати кібербезпеку та захист від кібератак. З іншого боку, державне втручання може порушувати свободу слова, обмежувати доступ до інформації та впливати на свободу думки.

Однак, при використанні штучного інтелекту та аналітики даних, необхідно дотримуватися принципів захисту персональних даних користувачів. Розробка інструментів, які забезпечать захист персональних даних, має бути пріоритетним завданням для розробників програм та провайдерів послуг в інтернеті. Зокрема, має бути розроблена система захисту персональних даних, яка забезпечить захист даних користувачів від несанкціонованого доступу та використання їх особистої інформації третіми особами.

Використання штучного інтелекту та аналітики даних може призвести до помилкового виявлення шкідливого контенту, що може мати негативний вплив на свободу висловлювання та права користувачів. Продовження проведення досліджень та розробка нових методів та інструментів є важливим завданням у галузі інформаційної безпеки.

References:

1. Бачило І.Л. (2017). Правове регулювання процесів інформатизації. Держава і право. № 12. С. 72–80.
2. Гарасимчук О.І. (2016). Оцінка селективності систем захисту інформації. Вісник Київського національного університету імені Михайла Остроградського. № 1. С. 16–20.
3. Електронна демократія. URL: <https://www.facebook.com/groups/edemocrasyuagroup/?ref=share> [українською].
4. Кримінальний кодекс України., основа–1684-IX, 1685 IX. URL: <https://zakon.rada.gov.ua/laws/show/2341-14#Текст>.
5. Манев О.М. Поняття «Інтернет» у законодавстві України. URL: <http://www.crime-research.ru/library/manaev.htm> [російською].
6. Нові правила ЄС: знайте, що вони знають про вас. URL: <http://www.dw.de/a16989778> [російською]
7. Перелік соціальних мереж. URL: https://socialmedialist.org/spysok-sotsialnykh_merezh.html [українською].
8. Бойд Д. М., Еллісон Н. Б. Сайти соціальних мереж: визначення, історія та дослідження. Журнал комп'ютерно-опосередкованої комунікації. No13. С.210–230

9. Вітюк Н. Р. Кібербулінг як загроза психологічній безпеці особистості учня / Н. Кібербулінг. Р. Вітюк // Вісник Прикарпатського університету. – 2019. – № 19. – С. 129-138
10. Данильчук Л. О. Ризики та небезпеки Інтернету: до проблеми інформаційної безпеки дітей / Л. О. Данильчук. Л. О. Данильчук // Педагогічний дискурс. – 2021. – № 13. - С. 68-71. 13.
- Про захист суспільної моралі: Закон України від 20.11.2003 р. № 1296-IV // Відомості Верховної Ради України. – 2004. – No 14. – 192 ст.
14. Правове забезпечення інформаційної діяльності в Україні / За ред. Ю.С. Шемшученко, І.С. Чижа – К.: Юрид. думка, 2016.
15. Рабінович П. М., Панькевич І. М. Реалізація прав людини: проблеми обмеження (загальнотеоретичні аспекти). – Л., 2014.

ДЕРЖАВНО-УПРАВЛІНСЬКА АНТРОПОЛОГІЯ: СУТНІСТЬ, ВИМІРИ, ВИКЛИКИ

Liudmyla Pashko,

Doctor of Sciences in Public Administration,
Professor, Professor of Politology and Public
Administration Department,

Lesya Ukrainka Volyn National University
ludmyla_pashko@ukr.net

<https://orcid.org/0000-0002-5729-8640>

Анотація. Дослідження присвячене науковому обґрунтуванню державно-управлінської антропології як основи україноцентричної державно-управлінської діяльності державно-управлінської еліти в контексті стратегічної динаміки України як держави та країни сталого розвитку. Запропоновано авторське визначення державно-управлінської антропології. Виокремлено її сутнісні складові, виміри, виклики.

Обґрунтовано необхідність визнання україноцентричної професійної діяльності державно-управлінської еліти діяльністю по захисту національних інтересів Української держави в контексті її стратегічного розвитку. Наголошено на значимості наявності у державно-управлінської еліти державницького мислення.

Виокремлено складові індивідуального стилю керівництва як складової державно-управлінської антропології.

Обґрунтовано своєчасність реалізації кожним представником державно-управлінської еліти як людиною адміністративною державно-управлінського лідерства у процесі відповідального професійного виконання посадових обов'язків.

Запропоновано запровадження окремої освітньої компоненти Державно-управлінська антропологія у навчальну діяльність здобувачів вищої освіти другого (магістерського) та третього (освітньо-наукового) рівня

Вступ. Рік повномасштабної російської агресії все більше актуалізує проблематику оновлення, осучаснення усіх складових сфери державного управління (далі – ДУ).

Особливого пріоритету у цьому контексті набуває державно-управлінської антропологія (далі – ДУА) як система спеціально підібраних та необхідних для здійснення цивілізованої управлінської діяльності різноманітних знань про індивідуально-особистісну природу державного службовця як людини адміністративної. ДУА охоплює багатогранну палітру реалізації професійних людських ресурсів у сфері ДУ як провідників суспільної консолідації та держави та їх впливу на динаміку подальшого стратегічного розвитку просування України.

Наголошено, що саме під таким кутом офіційного визнання потребують сутнісні виміри та значимість ДУА як основної складової динаміки України як держави та країни сталого розвитку. Необхідність такого оновленого підходу диктується також, на жаль, численними нині відхиленнями та помилками, допущених державними службовцями при виконанні ними посадових обов'язків, незважаючи на те, що для отримання посад усі вони проходили процедуру відбору/підбору.

Зазначено, що в умовах повномасштабної російської агресії проти України все очевиднішою постає проблема офіційного підходу до державно-управлінської еліти (далі – ДУЕ) – сукупності державних службовців і політиків – як до суб'єкта та об'єкта державно-управлінської антропології ДУ.

Необхідність такого підходу пояснюється тим, що за своїми особистісними, професійними та професіональними характеристиками вони зобов'язані максимально відповідально та професійно здійснювати державно-управлінську діяльність на усіх ієрархічних управлінських рівнях.

Така діяльність є безперервним державно-управлінським процесом, тобто свідомою і цілеспрямованою послідовною діяльністю, пов'язаною з реалізацією державно-владних повноважень суб'єктами державного управління, унаслідок чого відбувається зміна суспільних станів, подій і явищ. Причому цей процес спрямований на проведення в життя державної стратегії та політики, і є основним способом реалізації суб'єкт-об'єктних відносин на державному рівні, де суб'єктом державного управління є система державної влади у вигляді спеціально утворених органів, між якими розподілені певні функції державного управління, а об'єктом державного управління є все суспільство¹.

Сучасна державно-управлінська діяльність зобов'язана спрямовуватися на адекватне перетворення дійсності відповідно до чітко визначених україноцентричних складових: місії, цілей, завдань, інтересів для забезпечення стратегічної діалектики України як соціально орієнтованої сервісної держави сталого розвитку.

Зазначено, що така держава має володіти низкою сучасних вимірів демократичної держави, а саме:

- держави-гаранта, що максимізує функціонування системи інститутів, які забезпечують надання якісних публічних послуг;
- держави-партнера, що інституційно забезпечує сприятливі умови для громадянської активності та спонукає громадян до самостійного вирішення проблем в межах чинного законодавства;
- держави-інстанції нагляду, що функціонує на основі встановлених правил суспільної діяльності та гарантує безпеку громадянам;
- держави-постачальника й виконавця послуг для суспільства.

Сутнісні засади державно-управлінської антропології

Рік повномасштабної російської агресії є безперечним свідченням достовірності тези про необхідність оцінювання досягнення суспільного консенсусу суб'єктами владних повноважень усіх рівнів крізь призму україноцентризму в ДУ.

Це дозволить забезпечити динамічний розвиток держави та країни на основі визнання пріоритетності для усіх представників ДУЕ християнських, тобто морально-етичних, цінностей. Саме тому крізь призму україноцентризму в

¹ Енциклопедичний словник з державного управління / уклад. : Ю. П. Сурмін, В. Д. Бакуменко, А. М. Михненко та ін. ; за ред. Ю. В. Ковбасюка, В. П. Трощинського, Ю. П. Сурміна. К. : НАДУ, 2010. С.164.

ДУ необхідно також оцінювати трансформацію ДУЕ від роз'єднаної до консенсусно-об'єднаної. Метою такої трансформації має стати дотримання нею демократичних принципів державно-управлінської діяльності на основі професійного служіння кожного представника ДУЕ українській громаді на усіх рівнях.

У цьому контексті доцільно вести мову про «державний інтерес – концептуально виражене та чітко сформульоване положення щодо сукупних потреб держави, пов'язане з проблемами її безпеки й умовами подальшого розвитку. Його захист передбачає необхідність застосування всіх легітимних засобів, що є в розпорядженні держави. Він є важливішою складовою частиною суспільних інтересів, які є головною причиною свідомих дій людей.

Будучи вираженням об'єктивних потреб, він являє собою сукупність збалансованих інтересів особистості, суспільства і держави в різних сферах життя, у внутрішній і зовнішній політиці. Він формується на основі національних цінностей, враховує спосіб життя, менталітет і прагнення народу, особливості соціально-економічного і політичного устрою країни, її можливості, геополітичне і геостратегічне положення. Основними формами його вираження виступають державна стратегія та політика, які виробляються і здійснюються відповідними органами державної влади із залученням інститутів громадянського суспільства»².

Значимості при цьому набуває акмеологічна культура ДУЕ, що розуміється як, по-перше, система основних функцій, особистісних якостей та діяльнісних проявів, сформованість яких є передумовою ефективного акме-орієнтованого саморозвитку;

по-друге, особистісна якість, що забезпечує інтеграцію усіх рівнів та модальностей внутрішньої організації особи як цілісності;

по-третє, прискорення процесу акме-орієнтованих особистісних змін особи, закріплення нових досягнень у цьому процесі, підготовка до подальших особистісних перетворень.

У контексті ДУА важливим постає саморозвиток посадової особи, що поєднує:

- розвиток за рахунок внутрішніх ресурсів відповідно до власної програми самовдосконалення;

- інтегративний творчий процес свідомого особистісного становлення, заснований на взаємодії внутрішньо значимих та активно творчо сприйнятих зовнішніх факторів з притаманними йому такими характеристиками, як: доцільна внутрішня активність та усвідомлена спрямованість на розгортання й удосконалення значимих для лідера та формування нових властивостей, сторін, якостей;

- розвиток особистості, результатом якого є підвищення рівня суб'єктності людини, її здатності й потреби у самовизначенні та самопізнанні, створення системи акмеологічних ресурсів та формування на їх основі

² Там само. С.156.

особистісного потенціалу як умови повноцінної самореалізації у щоденній державно-управлінській діяльності³.

На нашу думку, доцільно запроваджувати у понятійний обіг як науки, так і практики ДУ таких понять, як: «державно-управлінська антропологія»; «людина адміністративна» – для характеристики сучасного державного службовця як особи соціального типу з об’єктивно-неминучим поєднанням двох спеціальних типів людини, а саме: «людини, яка керує своєю діяльністю» (homo regens) і «людини, яка керує собою» (homo villicus). Графічне відображення взаємозалежності основних антропологічних понять нами запропоновано на рис. 1⁴.

Як свідчить рис. 1, людина адміністративна зобов’язана поєднувати у собі дев’ять складових, без яких неможливо підходити до державно-управлінської діяльності та об’єктивно оцінювати її ефективність та результативність. Очевидно, що така багатогранна предметність ДУА вимагає від державних службовців спеціально відібраних знань про соціально-індивідуально-особистісну природу кожного з них як «людини адміністративної» у поєднанні з дев’ятьма вищенаведеними вимірами.



Рис. 1. Предмет державно-управлінської антропології

³ Лідерство в місцевому самоврядуванні : словник термінів / за заг. ред. В. А. Гошовської, Л. А. Пашко, А. К. Гука та ін. Х. : Фактор, 2015. С. 39.

⁴ Пашко Л.А. Людські ресурси у сфері державного управління: теоретико-методологічні засади оцінювання. Автореф.д-ра держ.упр. К., 2007. С.12-13.

ДУА безпосередньо впливає на особливості професійної діяльності у сфері ДУ. Основними з них ми вважаємо:

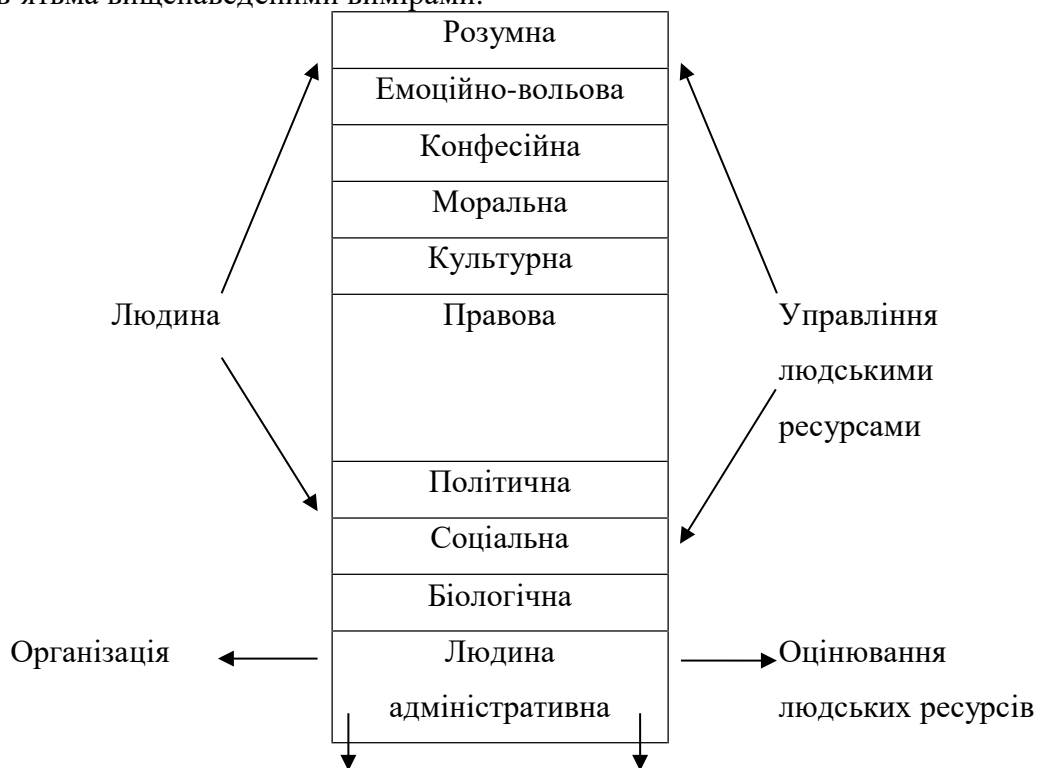
- виконання різноманітної за змістом професійної активності роботи відповідно до своїх посадових функцій (хоча можливості однієї людини в оволодінні різними видами діяльності все-таки обмежені);
- підвищена відповідальність за стан ресурсів (людських, матеріальних, технічних) та за результати їхньої діяльності та функціонування;
- управлінська діяльність — завжди творчий процес, підсумком якого є прийняті управлінські рішення;
- виконання комунікативних функцій, оскільки управлінська діяльність пов'язана із спілкуванням та постійною роботою з людьми;
- висока загальна нервово-психологічна напруженість.

При цьому важливо брати до уваги той факт, що особливості професійної діяльності у сфері ДУ мають обов'язково активізувати сутнісні елементи особистісної складової людини адміністративної (рис. 2).



Рис. 2. Сутнісні елементи особистісної складової людини адміністративної

Усвідомлення значимості та вагомості сутностей ДУА безпосередньо пов'язується із професійною компетентністю у сфері ДУ, до якої одночасно входить низка компонентів, а саме:

- найвища форма прояву професіоналізму, відтворювана лише за умови відповідності структури професійного досвіду структурі завдань і функцій, виконуваних у професійній діяльності в ОДВ;
- суттєві знання наукових основ та технологій професії, здатність використовувати ефективні методи та засоби досягнення цілей;
- сукупність професійних знань, умінь, навичок для виконання посадових повноважень, завдань та функцій;
- ступінь прояву притаманного людині професійного досвіду в межах компетенції конкретної посади;
- основний критерій та необхідна умова прояву професіоналізму і професійної майстерності, основа професіонально-професійно-ділової надійності;

- глибоке, досконале знання своєї справи, сутності виконуваної роботи, способів та засобів досягнення намічених цілей;
- високий ступінь володіння необхідним набором професійних знань, здатність аналізувати та приймати безпомилкові рішення навіть в умовах виникнення неординарних ситуацій;
- інтегральна професійна здатність держслужбовця, яка означає її підготовленість до вирішення певного класу професійних завдань.

ДУА неможлива без управлінської аксіології, тобто «управлінських цінностей як смислоутворюючих засад, значимостей, що зумовлюють оцінку, вибір, мотивування та спрямованість управлінських рішень і стратегій. На відміну від технології управління, яка відображає зовнішній, безпосередній, об'єктивно-предметний спосіб організації та реалізації управлінської діяльності, управлінська аксіологія фіксує її суб'єктивно-предметні виміри, є «відображенням суб'єкта в об'єкті», проекцією уподобань, пріоритетів, ментальності, очікувань та кінцевих цілей і смислів діяльності суб'єкта управління. У сфері державного управління головним завданням управлінської аксіології є відповідь на запитання: якими мають бути система і характер державно-управлінської діяльності, щоб відповідати як особливостям національної культури і зовнішньополітичним пріоритетам держави, так і європейським стандартам і цінностям»⁵.

Її основою в системі ДУ має стати державницьке мислення кожного державного службовця як суб'єкта владних повноважень. ДУА має бути визнана безперервним процесом, заснованим на морально-етичних принципах та християнських цінностях.

Ми поділяємо думку науковців про те, що «державницькі помисли та вчинки повинні бути конкретними, рішучими та прагматичними, якщо українська державно-управлінська еліта ставить собі за мету не лише теоретизувати та декларувати, але й розбудовувати сьогодні та в майбутньому соціальну, правову, національну та демократичну Україну».

«Мислення державника – відкрите, конструктивне та масштабне мислення соціально-відповідального характеру, яке виходить за межі...популізму, долаючи мікрорівень «Я», на користь макрорівня колективістського суб'єкта – суспільства чи держави. По суті, йдеться про мисленнєвий консонанс людини та держави, коли ... суб'єкт мислить та живе разом зі всією країною, діє в унісон держави, гармонізуючи свою індивідуальну свідомість із соціальністю усієї країни.

Для мислення державника країна не є об'єктом пограбування, коли відбувається задоволення та насичення власних потреб за рахунок різних державних активів та галузей, що радше свідчить про антидержавницьке (споживацько-корупційне та паразитує) мислення. Запобігаючи цьому,

⁵ Енциклопедичний словник з державного управління / уклад. : Ю. П. Сурмін, В. Д. Бакуменко, А. М. Михненко та ін. ; за ред. Ю. В. Ковбасюка, В. П. Трощинського, Ю. П. Сурміна. К. : НАДУ, 2010. С.29.

державницьке мислення повинно характеризуватися, виходячи з цілісності країни»⁶.

При цьому необхідно наголосити на важливості врахування багатогранних складових поняття професіоналізму державно-управлінської діяльності, а саме:

- сукупність загальнотеоретичних, психологічних, спеціальних управлінських знань, умінь, навичок, якими повинен володіти керівник для ефективного її здійснення;

- готовність та здатність суб'єкта управління застосовувати сукупність загальних, спеціальних управлінських та психологічних знань, умінь, навичок, необхідних для ефективного здійснення керівництва підлеглими державними службовцями;

- інтегральна характеристика цілісного утворення індивідуальних, особистісних, суб'єктно діяльнісних властивостей, що дають можливість персоналу на максимальному рівні успішності вирішувати поставлені перед ним завдання, типові для професійної діяльності в системі державного управління⁷.

Оскільки рівень професіоналізму сучасного керівника у сфері державного управління вимагає радикальної переорієнтації управлінської діяльності на гуманістичну доміную, визнання необхідності та обов'язковості запровадження ДУА у керівну діяльність та у взаємодію у форматі «суб'єкт управління – об'єкт управління» постає нині необхідною реальністю й реальною необхідністю, яка:

✓ постає пріоритетним викликом для керівника як організатора колективної діяльності творчих особистостей підлеглих співробітників;

✓ характеризує керівну діяльність як мистецтво управління;

✓ набуває першочергової значимості та вагомості для поліпшення ефективних і результативних міжособистісних взаємовідносин у межах колективу органу державної влади (далі – ОДВ);

✓ надає управлінській вертикалі з традиційною обов'язковістю відносин підлеглих характеру взаємозацікавленого партнерства та взаємодії у межах ОДВ як соціальної мікросистеми;

✓ передбачає обов'язкову актуалізацію кожним публічним службовцем свого творчого професіонально-особистісного потенціалу в процесі виконання посадових обов'язків;

✓ гуманізує, тобто олюднює субординаційні ієрархічні відносини, що сприяє формуванню організаційної синергійної культури;

✓ підтримує, розвиває та примножує інституційну пам'ять публічних службовців-професіоналів;

✓ посилює корпоративізм між співробітниками одного колективу різних управлінських ієрархічних рівнів як творчими особистостями;

✓ акцентує увагу на значимості підлеглого службовця як неповторної особистості, свідомого союзника та послідовника керівника;

⁶ Печеранський І. П. Роль прогресивного консерватизму у формуванні державницького мислення в Україні на сучасному етапі. *Політикус*. 2016. № 3. С. 135.

⁷ Елітознавство : підручник / за заг. ред. В. А. Гошовської. К.: НАДУ, 2013. С. 260-261.

✓ характеризує рівень комфортності/некомфортності підлеглого співробітника у соціальному просторі колективу як соціальної мікросистеми;

✓ забезпечує пошук дієвого сучасного інструментарію керівної діяльності, від застосування якого залежить ефективність не лише керівника, очолюваного ним ОПВ та кожного співробітника, а й системи публічного управління в цілому.

Визнання ДУА як основи сфери ДУ дозволить вирішити низку першочергових завдань у ній, зокрема:

❖ Поліпшити відносини субординації з метою позбавлення їх від надмірної бюрократизації та посилення позитивного впливу на удосконалення якісних характеристик взаємозацікавленої взаємодії у форматі «суб'єкт управління – об'єкт управління» з урахуванням можливих алгоритмів їх міжособистісної комунікації.

❖ Оновити світоглядний рівень субординації, щоб орієнтоване на ієрархію мислення керівників не здійснювало негативного впливу як на вирішення практичних завдань, так і на взаємовідносини з підлеглими.

❖ Обмежити сфери дій службової субординації в організаційній структурі та актуалізувати необхідність обов'язкового врахування функціональних управлінських відносин. Їхня сутність полягає у тому, що вищестояще керівництво не здійснює надмірного втручання у справи нижчестоящих колективів, коли мова йде про щоденні рутинні питання їхньої діяльності, та зберігає контроль за станом справ у підлеглих колективах.

❖ Доповнення функціональних управлінських відносин, заснованих на спеціалізації сфер керівної та виконавської діяльності:

а) відносинами кооперації, горизонтальними відносинами між співробітниками одного органу влади;

б) відносинами координації як процесу управління відносинами кооперації.

❖ Удосконалення відносин дисципліни та відповідальності з метою запобігання дезорганізації службових відносин.

❖ Поліпшення комфортності внутрішнього організаційного середовища у соціальній мікросистемі органу влади, основою якого є конструктивний мікроклімат.

❖ Визнання організаційної та управлінської культур підґрунтям суб'єкт-об'єктної взаємодії.

❖ Усвідомлення та підхід до управлінської суб'єкт-об'єктної взаємодії як до багатостороннього процесу взаємозацікавленого соціального партнерства співробітників усіх ієрархічних рівнів у межах органу влади як соціальної мікросистеми. Це дозволить по-сучасному вирішити не лише проблему ефективності й результативності управлінської діяльності, а й взаємодії в команді односторонніх-співробітників різних ієрархічних рівнів управління.

❖ Визнання підлеглих співробітників творчими особистостями з метою їх максимальної самореалізації та самоактуалізації у професійній діяльності на державній службі.

❖ Поєднання низки важливих вимірів в організаційній культурі ОДВ, якими є:

–Культура влади – культура з владним центром, що здійснює контроль над підлеглими. Важливе – об’єктивне, неупереджене використання влади.

–Культура ролі – культура, за якої роботою управляють процедури і правила, причому посадова інструкція або роль важливіші, ніж людина. Влада пов’язується з посадами, а не з людьми. Важливі – ієрархія та статус, тому ролі й правила чітко розподілені.

–Культура завдання – добір потрібних спеціалістів та надання їм можливостей для виконання поставленого завдання. Основа авторитету – відповідні знання, компетентність, досвід, а не займана посада, особиста влада. Важлива – робота в командах.

–Культура особистості: центром є особистість. Організація існує передусім для того, щоб служити і допомагати своїм співробітникам. Важливі – різноманітність взаємодії та взаємовпливів співробітників між собою.

Під поняттям ДУЕ доцільно розуміти світоглядно та професійно сформовану когорту державників, що готові та здатні реалізовувати у своїй професійній діяльності стратегічні завдання сталого розвитку України, використовуючи для цього покладені на них владні повноваження. Йдеться про державних службовців (враховуючи як політичні, так і адміністративні посади в ОДВ та органах місцевого самоврядування), які володіють вагомими владними повноваженнями, виконують функцію політичного управління та визначають напрями подальшого розвитку держави та країни.

Проблеми вітчизняної ДУЕ значною мірою пов’язані з її рустикальністю, яка породжує специфічне бачення нею світу – не лише обмеження у часі й просторі, а й нездатність вибудувати дієву стратегію подальшого сталого розвитку держави та країни. Наслідками такої рустикальності ДУЕ постає, по-перше, сприйняття всього світу статичним та, по-друге, відсутність концепції динамічного розвитку держави в контексті постійно змінюваного глобального світу.

Нова ДУЕ має стати меритократичною елітою, тобто елітою відповідальності, професійності та професіоналізму, а не елітою привілеїв. Привілеї, необхідні для здійснення державної влади, мають бути оформлені законодавчо й доведені до відома громадськості. Крім цього, вони мають передбачати чітке дотримання певних правових і моральних обмежень представниками влади.

Очевидно, що для підтримання соціальної значущості та забезпечення ефективності управління правляча еліта зобов’язана розробляти й реалізовувати об’єктивно необхідні дії, які б усували небезпечне наростання соціальних протиріч і напруженості, вміло регулювати всі аспекти суспільного життя. Це можливо лише в випадку функціонування ДУЕ як соціально орієнтованого інституту.

Разом з тим ДУЕ відносно самостійна і навіть автономна щодо тих класів і соціальних груп, верств і прошарків, інтереси яких вона представляє. Це не проста ієрархічна система, як видається на перший погляд. Її відповідальність діяльності детермінує комплекс вимог, яким вона обов’язково має відповідати.

Зрозуміло, що роль і суспільна функція ДУЕ набуває особливої актуальності та винятково важливості нині в умовах повномасштабної російської агресії. Очевидно, що саме від його ефективності значною мірою залежить якість відповідей на виклики часу.

Сьогодні ДУЕ є реально інституціоналізованою, наділеною владними повноваженнями. Це зобов'язує її здійснювати суспільно значимі владні функції, реалізовувати демократичні реформи та вирішувати суспільні колізії, що виникають між владою та народом. У цьому контексті очевидним є той факт, що викликом для сучасної України постає побудова стабільної системи державної влади із забезпеченням балансу не тільки і не стільки між різними гілками влади або елітними групами, скільки між владою та народом.

Виклики державно-управлінської антропології

У контексті актуалізації ДУА в діяльності ДУЕ надзвичайної актуальності набуває її державницьке мислення як передумова її україноцентричного лідерства на сучасному етапі функціонування Української держави. Під поняттям «державницьке мислення державно-управлінської еліти» необхідно розуміти усвідомлену, професійно раціональну відповідальну діяльність суб'єктів владних повноважень усіх рівнів, спрямовану на відповідальне перетворення дійсності відповідно до визначених україноцентричних цілей, завдань, інтересів стратегічного розвитку України.

Доцільно, у цьому контексті, виокремити поняття україноцентризму, під яким необхідно розуміти світогляд, що визначає, спрямовує та обґрунтовує діяльність представників політико-управлінської еліти на усіх управлінських рівнях на забезпечення стратегічного розвитку України як держави та країни сталого розвитку.

Це особливо важливо тому, що набуття ДУЕ реальних лідерських позицій та їх реалізація у процесі демократичних реформ визначатиме їх ефективність і результативність як кінцеву мету. Це допоможе українському народові освоїти нові горизонти якості життя, створити найкращі умови для максимального розкриття творчого потенціалу українського народу на шляху конструктивного державотворення з його центральною світоглядною ланкою – національною ідеєю.

Необхідно при цьому наголосити, що зовнішні прояви ДУЕ, якими є її комунікація, поведінка та діяльність, формують загальне ставлення громадян до державних службовців, політиків та держави в цілому. Комунікація є вербальною формою сприйняття суб'єктів владних повноважень, а реальна поведінка у практичних діях постає формою їх емпіричної діяльності.

Конструювання моделі розвитку державницького мислення ДУЕ неодмінно має базуватися на основоположних підходах (системному, кібернетичному, тектологічному, синергетичному та синергійному, тощо), з обов'язковим урахуванням реальних умов її функціонування та діяльності.

У цьому контексті необхідно наголосити на тому, що державницьке мислення трансформує щоденне керівництво в україноцентричну управлінську діяльність, в якій усі процесі, дії, вчинки суб'єктів владних повноважень мають здійснюватися та оцінюватися крізь призму українських інтересів, пріоритетів,

викликів. Державники-професіонали, тобто управлінці-лідери усіх ієрархічних рівнів, зобов'язані сформулювати, закріпити та утвердити в суспільстві довгоочікувану і все ще відсутню національну ідею. На нашу думку, в умовах нинішньої геополітичної та внутрішньо української ситуації вона має бути оформлена у надзвичайно актуальне та визначальне для української спільноти гасло «Бог та Україна!».

Доцільно зазначити, що основою концептуальної моделі розвитку державницького мислення ДУЕ має стати зіставлення ідеального, нормативного та реального в контексті її функціонування з обов'язковим урахуванням у ній конкретних умов та специфіки діяльності її представників в сучасних умовах функціонування системи державного управління.

З метою розвитку державницького мислення, ДУЕ зобов'язана пред'явити у своїй державно-управлінській діяльності низку пріоритетних вимог, а саме: патріотизм і національна свідомість, висока порядність та чесність, скромність в особистому та громадському житті, здатність підтримувати атмосферу взаємодії та співробітництва в управлінських структурах та поза їх межами в інтересах вирішення україноцентричних завдань; комунікативні навички; навички роботи з інформаційними ресурсами; висока професійна компетентність; грамотність в оцінюванні ефективності розробки і прийняття управлінських рішень; прогнозування наслідків виконання; уміння формувати працездатні групи співробітників для розв'язання проблем ДУ.

Для ефективного розвитку державницького мислення вітчизняної ДУЕ доцільно запровадити низку елементів зарубіжного досвіду. Основними серед них є:

- нормативне закріплення вимоги обов'язковості навчання за повним курсом магістра публічного управління для зайняття посади в центральних органах публічної влади;
- нормативне закріплення вимоги обов'язковості відпрацювання випускниками Національної академії п'яти років в ОДВ;
- запровадження в систему безперервної освіти службовців «індивідуальної освітньої книжки»;
- запровадження «накопичувального» механізму підвищення рівня професійної компетентності та професіоналізму службовців;
- посилення зв'язку безперервної освіти державних службовців з оцінюванням їх службової діяльності та професійно-посадовим розвитком в контексті динаміки кар'єрного зростання.

У цьому контексті варто вести мову про підвищення рівня відповідальності ДУЕ за прийняття стратегічно значимих рішень. Очевидно, що успіх націєтворчих та державотворчих процесів в Україні залежить від моделі ДУ, яка реалізується представниками еліти. Зрозуміло, що її пріоритетами мають стати такі обов'язкові складові україноцентричної еліти, як: компетентність і професіоналізм, прозорість та адекватність, відповідальність і служіння інтересам суспільства й держави, стратегічне та прогностичне мислення, політична воля та моральні чесноти. А цінностями такої еліти мають стати

сучасні управлінські знання, досвід, справедливість, право, законність, соціальний оптимізм, новаторство та конструктивізм.

Для посилення відповідальності ДУЕ за прийняття стратегічно значимих рішень доцільно у законодавчих актах, які регламентують її діяльність, передбачити форми контролю громадянського суспільства за діяльністю політико-управлінської еліти на усіх управлінських рівнях. При цьому наголошено, що діапазон громадського контролю повинен включати різні засоби: від попередження і висловлення вотуму недовіри до відставки та позбавлення повноважень.

Виходячи з цього, доцільно запропонувати низку сучасних так званих селекційних механізмів поповнення ДУЕ, зокрема:

- підбір та добір на управлінські посади усіх рівнів освічених, професійно підготовлених осіб з усіх регіонів України, а не лише відданих певному фінансово-територіальному кланові;

- чітке розмежування політичної та економічної влади, що дистанціює державно-посадову номенклатуру та розподіл великої власності в процесі приватизації та сприятиме запобіганню корупції на «верхньому поверсі» суспільства;

- омолодження політичної еліти з одночасним органічним поєднанням в системі публічного управління професіоналів чинної та нової генерації;

- посилення громадського контролю за професійною діяльністю ДУЕ;

- наближення інтересів ДУЕ до інтересів та потреб населення.

Очевидно, що запровадження усіх цих механізмів дозволить сформувати інститут державно-управлінської відповідальності шляхом:

- скасування партійно-квотного принципу формування органів виконавчої влади, який здійснюється на підставі тінювих домовленостей;

- розмежування політичних та адміністративних функцій у системі публічного управління з метою визначення сфер компетенції адміністративної та політичної відповідальності;

- встановлення інститутами громадянського суспільства ефективних засобів контролю за діяльністю ОДВ та опозиції. Причому діапазон громадського контролю повинен включати різні засоби: від попередження і висловлення вотуму недовіри до відставки та позбавлення повноважень в системі публічного управління;

- розробки і впровадження системи об'єктивного оцінювання ефективності та результативності роботи ОДВ на кожному етапі прийняття управлінських рішень та їх реалізації.

У цьому контексті пріоритетним завданням має стати запровадження конструкторського лідерства ДУЕ з урахуванням обов'язкових складових, а саме:

- зміна ставлення її представників не лише до змісту й результатів перебігу державотворчих процесів в Україні, а й до реального стану речей у країні;

- розвиток взаємодії між фракціями еліт на основі моделі «єдиної україноцентричної державницької еліти»;

——спрямування лідерських позицій на підвищення не лише її готовності, а й здатності до цілепокладання і прогнозування стратегічних перспектив розвитку українського суспільства. Стратегічним завданням у цьому контексті має стати формування амбітного стратегічного іміджу України як світової держави-лідера на міжнародній арені.

Набуття ДУЕ реальних лідерських позицій та їх реалізація у процесі демократичних реформ визначатиме їх ефективність і результативність як кінцеву мету. Це допоможе українському народові освоїти нові горизонти якості життя, створити найкращі умови для максимального розкриття творчого потенціалу українського народу на шляху конструктивного державотворення з його центральною світоглядною ланкою – національною ідеєю.

Успішна реалізація ДУЕ функції суб'єкта суспільних трансформацій, якісних змін можлива лише за певних умов, а саме:

- наявності політичного плюралізму, зміни виборчої системи з метою гарантування рівноправної конкуренції потенційних еліт;
- розширення системи каналів і принципів політичного елітогенезу, формування переважної більшості політичної еліти не шляхом призначень, а в результаті загальних виборів і конкурентного відбору;
- забезпечення певної рівноваги, компромісу, балансу різних соціальних сил, тобто формування консенсусно-об'єднаного типу політичної еліти;
- максимальної відкритості формування еліти на всіх рівнях, упередження можливості її трансформації у «нову номенклатуру», постійне поповнення її професійно підготовленими і функціонально здібними людьми; оновлення менталітету політичної еліти, усвідомлення того, що суспільні зміни потребують серйозного інформаційного супроводу, а також урахування думки народу, інституцій громадянського суспільства;
- наявність постійного демократичного контролю за діяльністю владних структур з боку громадськості, ЗМІ, політичних партій та організацій;
- згуртованості різних верств суспільства, гармонізації їхніх соціальних інтересів, досягнення співробітництва і тісної взаємодії всіх сил у суспільстві;
- чіткого дотримання законності, демократичних норм і процедур, необхідних і обов'язкових для нормального функціонування правової держави і громадянського суспільства.

Дотримання зазначених вимог сприятиме створенню стабільної політичної системи, формуванню ефективної ДУЕ, здатної реалізовувати національні інтереси і, найголовніше, досягати стабільності, динамічного розвитку українського суспільства і держави. Сучасна українська еліта має стати відповідальною за відродження української нації та розбудову громадянського суспільства в Україні. Її діяльність мусить спонукати громадян до активних і солідарних дій, гармонізувати потреби розвитку особистості та вимог сталості функціонування як держави, так і суспільства.

Настав час для того, щоб вітчизняна ПУЕ стала україноцентричною та своєю професійною діяльністю засвідчила світові, що Україна – це сучасна демократична держава-лідер.

У ДУ необхідно також оцінювати дотримання актуальних і нині демократичних принципів міжнародного кодексу поведінки посадових осіб та модельного кодексу поведінки державних службовців, рекомендованого державам-членам Комітетом Міністрів Ради Європи ще у 2000 році:

- Законність.
- Пріоритет суспільних інтересів.
- Політична нейтральність.
- Толерантність.
- Неупередженість.
- Компетентність і ефективність.
- Формування довіри до влади.
- Конфіденційність.
- Утримання від виконання незаконних дій чи доручень.
- Недопущення конфлікту інтересів.
- Запобігання отриманню неправомірної вигоди, подарунків (пожертвувань).
- Декларування майна, доходів/витрат та зобов'язань фінансового характеру.

Як свідчить вітчизняна практика ДУ, усі ці принципи й нині залишаються актуальними та пріоритетними для ОДВ та ДУЕ усіх рівнів управління.

Крізь призму україноцентризму в ДУ необхідно оцінювати також рівень досягнення суб'єктами владних повноважень усіх рівнів суспільного консенсусу, що дозволить забезпечити динамічний розвиток суспільства на основі утвердження таких базових цінностей, як свобода, рівність, добробут, взаємодопомога, співпраця.

Крізь призму україноцентризму в публічному управлінні необхідно оцінювати трансформацію політико-управлінської еліт від роз'єднаної до консенсусно-об'єднаної з метою дотримання нею демократичних принципів діяльності, глибинною сутністю яких має стати україноцентризм в органічному поєднанні із загальнолюдськими цінностями.

Успішна реалізація процесів децентралізації державної влади вимагає і від державних службовців та депутатів усіх рівнів щоденної ефективної і результативної лідерської діяльності. У сучасних умовах зростаючої вагомості та значимості вона офіційно має бути визнана державно-управлінським лідерством. Таке лідерство має розумітися як щоденна україноцентрична управлінська (владна) діяльність щодо професійного виконання повноважень.

Таке офіційне визнання сприятиме:

- формуванню єдиного понятійного поля лідерства у владі, тобто його однаковому розумінню, усвідомленню, тлумаченню, і, як результат, його щоденній реалізації у владній діяльності;
- усвідомленню посадовими особами та депутатами усіх рівнів своєї відповідальності (особистісної, управлінської, соціальної) перед українською громадою, країною та державою;
- удосконаленню й окресленню власного сутнісного бачення представницького лідерства як багатогранного явища та різноманітного управлінсько-відповідального процесу, від успішності розгортання і здійснення

якого безпосередньо залежить не лише успішність усіх стратегічних реформ, а й забезпечення сталого розвитку Української держави;

- посиленню обов'язку посадових осіб постійно розвивати й удосконалювати свою лідерську компетентність та удосконалювати власний лідерський потенціал з метою його подальшої максимальної ефективної і результативної реалізації у щоденній управлінській діяльності;

- поєднанню особистісного та посадового лідерства;

- активізації командного, інституційного та особистісного лідерства посадових осіб та депутатів рад шляхом посилення зворотного зв'язку як процесу безперервної взаємозацікавленої взаємодії у форматі «громадяни – посадові особи – ОДВ – депутати»;

- визнанню державно-управлінської діяльності складною професією, що вимагає від посадової особи обов'язкового оволодіння спеціальними знаннями, навичками, уміннями, необхідними для ефективного й результативного виконання нею посадових обов'язків суб'єкта владних повноважень;

- становленню системи професійної підготовки лідерів-професіоналів, здатних та готових до щоденного служіння громаді шляхом налагодження і здійснення взаємозацікавленої взаємодії з усіма рівноправними партнерами;

- активізації лідером таких складових, як: здатність, готовність, бажання, уміння, сміливість застосовувати наукові знання з публічного управління, творчо використовувати у будь-якій управлінській ситуації накопичений практичний досвід та отримані навички;

- посиленню довіри громадян до депутатів і посадових осіб зокрема та влади в цілому.

Запровадження державно-управлінського лідерства дозволяє:

- Визначити та визнати сутнісні характеристики управлінського лідерства сучасного суб'єкта владних повноважень.

- Розуміти основні характеристики предметів та продуктів управлінської праці та усвідомлювати їхню значимість для ефективної діяльності як представницького органу в цілому, так і кожного підлеглого співробітника зокрема.

- Усвідомлювати, розуміти, характеризувати управлінську працю як безперервний процес формування своїх союзників та послідовників з числа підлеглих та зацікавлених громадян.

- Розуміти сучасну роль і значення керівника як організатора та керманіча спільної діяльності колективу співробітників-однодумців.

- Уміти здійснювати об'єктивно-критичний аналіз власної особистості як основи безперервного процесу самоменеджменту, що поєднує такі обов'язкові складові: самоусвідомлення, самоаналіз, самоконтроль, самооцінювання, саморозвиток, самовдосконалення, самореалізацію, самоактуалізацію.

- Уміти аналізувати управлінську діяльність не лише як сукупність дій суб'єкта управління, спрямовану на якісні зміни об'єкта управління у заданому напрямі, а й безперервний процес організації і здійснення цілеспрямованої суб'єкт-об'єктної взаємодії заради досягнення соціально значимих результатів.

Лідери-посадовці повинні уміти: удосконалювати власні компетентності в процесі здійснення управлінської діяльності; аналізувати, оцінювати, обґрунтовувати свій переважаючий стиль керівництва-лідерства; здійснювати неупереджений особистісний SWOT-аналіз та використовувати його результати у власній управлінській діяльності; критично осмислювати й адекватно оцінювати якісні складові особистості; вибирати й обґрунтовувати власну стратегію протидії емоційному та професійному вигоранню; обирати стиль керівництва відповідно до рівня сформованості колективу та поставлених перед ним завдань; розвивати впевненість у собі як умову ефективної та результативної управлінської діяльності; підбирати сучасні управлінські інструменти для максимального використання власного потенціалу; використовувати знання про власну особистість в процесі ефективної та результативної взаємодії з колегами та усіма зацікавленими сторонами.

ДУА актуалізує саморозвиток посадової особи, що враховує: розвиток за рахунок внутрішніх ресурсів відповідно до власної програми; інтегративний творчий процес свідомого особистісного становлення, заснований на взаємодії внутрішньо значимих та активно творчо сприйнятих зовнішніх факторів з притаманними йому такими характеристиками, як доцільна внутрішня активність та усвідомлена спрямованість на розгортання й удосконалення значимих для лідера та формування нових властивостей, сторін, якостей; розвиток особистості, результатом якого є підвищення рівня суб'єктності людини, її здатності й потреби у самовизначенні та самопізнанні, створення системи акмеологічних ресурсів та формування на їх основі особистісного потенціалу як умови повноцінної самореалізації у щоденній державно-управлінській діяльності.

ДУА об'єктивує спрямованість особистості суб'єкта владних відносин як сукупність стійких мотивів щодо орієнтації його діяльності, що характеризується його інтересами, цінностями, нахилами, переконаннями, ідеалами, в яких виражається світогляд, створює стійку орієнтацію поведінки, обумовлює цілі та мотиви державно-управлінської діяльності.

Як складова ДУА, індивідуальний стиль керівництва має одночасно розумітися як особистісно-професійний адекватний підхід до підлеглих та основа мистецтва управління, що залежить від особистості керівника і якісних характеристик колективу; наявність у керівній діяльності посадової особи низки обов'язкових складових, зокрема:

- Розподіл повноважень.
- Переважаючі методи керівництва.
- Якісні характеристики процесу прийняття управлінських рішень.
- Характер контактів з підлеглими співробітниками.
- Комунікативна компетентність керівника.
- Продуктивність колективу за відсутності керівника.
- Ставлення керівника до порад, заперечень, думок підлеглих.
- Контроль за діяльністю (власною, підлеглих, колективу в цілому).

- Збалансованість виробничих, соціально-психологічних завдань.
- Реакція керівника на критику.
- Здатність керівника до самокритики.
- Поведінка керівника при недостатньому рівні його знань.
- Відповідальність керівника.
- Психологічний такт керівника.
- Найближче оточення керівника.
- Ставлення керівника до дисципліни та самодисципліни.
- Рівень співробітництва, партнерства у колективі.
- Самостійність підлеглих співробітників.
- Активність та ініціативність керівника та підлеглих.
- Характеристика вимогливості керівника.
- Ставлення керівника до інновацій.
- Ставлення керівника до самого себе.
- Характер лідерства керівника (формальне/особистісне).
- Емоційне лідерство керівника.

На нашу думку, пошук раціональних та адекватних форм та методів управлінської лідерської діяльності дозволить суттєво підвищити ефективність та результативність керівної діяльності кожного суб'єкта управління, кожного підлеглого державного службовця та кожного ОДВ з метою досягнення відповідності між поставленими завданням та максимізацією участі кожного співробітника.

Доцільно, у цьому контексті виокремлювати основні групи умінь та навичок, необхідних керівнику для успішного керівництва та ефективної роботи із співробітниками. Ними є:

✓ Оптимізація процесу управління – постановка цілей та визначення пріоритетів у роботі підлеглих співробітників; визначення повноважень та відповідальності кожного члена очолюваного ним колективу тощо.

✓ Формування єдиної команди – підбір членів команди; створення умов для успішної діяльності команди; формування у членів команди позитивної спрямованості на співпрацю тощо.

✓ Аналіз проблем та прийняття оптимальних рішень – збір та аналіз інформації для виявлення існуючих проблем; вибір ефективних методів підготовки управлінських рішень; розробка критеріїв оцінки альтернативних рішень тощо.

✓ Обмін інформацією з підлеглими – письмові розпорядження, звіти; проведення нарад, зборів; міжособистісна комунікативна взаємодія.

✓ Підтримка трудової та виконавської дисципліни – доведення до співробітників загальноприйнятих вимог до робочої поведінки та виконання посадових обов'язків; контроль за роботою підлеглих; формування дієвої організаційної культури, яка містить моделі трудової поведінки та прийняття адміністративних заходів до її порушників.

✓ Мотивація праці підлеглих співробітників – здатність організувати підлеглих на досягнення поставлених цілей; уміння використовувати засоби

матеріального та морального стимулювання; створення мотивуючого середовища, таких умов праці, які підвищують рівень задоволеності підлеглих, їх бажання працювати з високою віддачею.

✓ Рациональна організація власної управлінської праці – планування власного робочого часу; планування кар'єри; уміння підтримувати високий рівень працездатності; уміння долати негативні наслідки стресу; уміння володіти своїми емоціями та почуттями.

Врахування ДУА в управлінській діяльності унеможливорює поведінську модель створення некомпетентності підлеглих співробітників, що має низку небезпечних деструктивних складових:

- Приховувати інформацію від підлеглих співробітників:
 - Не дозволяти підлеглим знати, наскільки добре вони працюють.
 - Неправильно інформувати їх про те, як вони працюють.
 - Приховувати від них, що від них очікують.
 - Не давати їм ніяких вказівок щодо того, як працювати добре, або ж обмежуватися мінімумом таких вказівок.
- Не стимулювати ефективну працю підлеглих співробітників:
 - Гарантувати рівень оплати праці хороших та поганих співробітників.
 - Постаратися, щоб за хорошу роботу хоча б якось наказувати працівників.
 - Не застосовувати нематеріальні стимули.
- Не допомагати підлеглим співробітникам у професійному зростанні:
 - Пустити професійну підготовку на самоплив.
 - Довірити керівництво професійною підготовкою непрофесіоналам.
 - Зробити професійне навчання надмірно важким.
 - Усунути зв'язок між професійним навчанням, особистими цілями, кар'єрним зростанням підлеглих.
- Ігнорувати здібності підлеглих співробітників:
 - Вимірювати результати праці у ті періоди, коли підлегли перебувають не в кращій формі.
 - Відбирати найменш підходящих працівників для виконання важливих завдань.
 - Не надавати підлеглим ніякої дієвої допомоги.
- Ігнорувати мотивацію підлеглих співробітників:
 - Планувати роботу підлеглих так, щоб у них не було ані майбутнього на посаді, ані кар'єрного просування.
 - Уникати можливостей створення більш комфортних умов праці.
 - Заохочувати словесно, а не матеріально.

Важливість ДУА нині набуває надзвичайної ваги, оскільки в умовах воєнного стану та й, ми переконані, після Перемоги України у війні саме державно-управлінська еліта зобов'язана відіграти свою історичну місію – стати й бути україноцентричним суб'єктом владних повноважень на усіх ієрархічних рівнях.

ДУЕ зобов'язана відповідати нині за конструювання сучасних публічних цінностей, тобто утворення специфічного набору легітимних, формальних й неформальних соціальних норм і правил як своєрідних функціональних кодів. Саме вони формують контекст належного людського існування Українців, функціонування, взаємодії та становлять основу ефективного державного управління ОДВ, визнаються та підтримуються українським народом.

Це важливо передусім тому, що ціннісний консенсус в сучасних умовах функціонування Української держави являє собою дієву спробу за допомогою консенсусу блокувати поглиблення протистояння для збереження й посилення значимості системотворчих та суспільно об'єднавчих цінностей: державності, миру, легітимності, стабільності, суспільної злагоди тощо.

Очевидно, що ціннісному консенсусу як сучасному типу консенсусної взаємодії має відповідати консенсусно-об'єднана представницька еліта з притаманним їй високим рівнем цінностей. Така відповідність не викликає жодного сумніву, адже саме еліта як суб'єкт управління актуалізує у своїй діяльності (чи й бездіяльності) якість не лише консенсусної взаємодії, а й консенсусної культури як передумови прийняття суспільно значимих спільного рішень на основі здорового глузду.

Впровадження ціннісного консенсусу як основи оптимізації функціонування ДУЕ та ОДВ має обов'язково знайти відображення у:

- зміцненні єдності української нації як єдиного суспільного організму, що спільно відповідає на пріоритетні виклики й загрози,
- формуванні україноцентричної ДУЕ, відповідальної за всебічний, гармонійний, стабільний розвиток українського суспільства в цілому та кожного українця зокрема,
- гармонізації розвитку та конструювання ДУЕ сучасних публічних цінностей, що реалізуються нею в процесі її державно-управлінської діяльності та підтримуються українським народом,
- посиленні антропологічності професійної підготовки державних службовців.

Виходячи з цієї тези, ми вважаємо, що нині державно-управлінська антропология має стати освітнім компонентом нормативної частини підготовки здобувачів вищої освіти другого (магістерського) та третього (освітньо-наукового) рівнів. Причому такий освітній компонент має охопити такі нині чинні дисципліни, як, наприклад, Управління людськими ресурсами, Самоменеджмент в публічному управлінні, Лідерство і керівництво, Відповідальність в публічному управлінні, тощо.

Логічність такого об'єднання освітніх компонентів у єдиний освітній компонент Державно-управлінська антропология ми вбачаємо у необхідності:

по-перше, системного подання всієї освітньої інформації щодо особистісно-професійно-професіональних складових людини адміністративної у сфері державного управління;

по-друге, оновлення підходів до людини адміністративної як представника державно-управлінської еліти у сфері державного управління;

по-третє, виокремлення україноцентризму пріоритетним принципом та ознакою як державно-української еліти, так і її державно-управлінської діяльності;

по-четверте, офіційного визнання державно-управлінської діяльності складовою професійної діяльності по забезпеченню національної безпеки Української держави;

по-п'яте, визнання безпосередньої залежності стратегічної динаміки України як держави та країни сталого розвитку від місця та значення державно-управлінської антропології у сфері державного управління;

по-шосте, україноцентричності відповідальності кожного державного службовця та політика усіх ієрархічних рівнів управління – представників державно-управлінської еліти – за ефективність та результативність власної професійної діяльності у сфері державного управління.

На нашу думку, актуалізація державно-управлінської антропології набуває надзвичайної пріоритетної своєчасності для сфери державного управління передусім тому, що надає можливість убезпечити цю сферу суспільно важливої діяльності і, як результат, усю державу та країну не лише від непрофесійності, а й від професійної нечистоплотності та морального виродження представників державно-управлінської еліти.

На жаль, нині все частіше відомими стають непоодинокі факти зловживання владними повноваженнями тих, хто, здається, в умовах воєнного стану своєю професійною діяльністю мав би стати прикладом служіння та відданості Українській державі, країні, нації. У цьому контексті все ще актуальними є загальновідомі думки. Ось декілька прикладів:

- «Абсолютний брак любові до свого народу, натомість ТІЛЬКИ до себе; своє «Я». Хам завжди рветься в отамани, замість характеру – рев, замість сталої ідеї – щодня інший настрій, зброєю стає демагогія і брехня, мотором – злоба, жахерливість і пиша, тактикою – зрада, а суттю – порожнеча, пуста поза» (В. Липинський);

- «Немає нічого страшнішого за необмежену владу в руках обмеженої людини» (В. Симоненко);

- «Якщо тебе обрали королем, а корона виявилася завеликою, то спочатку вона впаде тобі на очі... І ти нічого не побачиш! Потім вона спуститься на вуха... І ти нічого не почувеш!!! Далі вона сповзе на вуста... І ти нічого не зможеш сказати! Врешті решт вона впаде тобі на шию... І стане тобі нашийником, за який тебе твої ж раби поведуть на страту! І ти все будеш бачити, все будеш чути, і все зможеш сказати... Але тебе уже ніхто не буде слухати і тобі нічого буде сказати!» (Н. Макиавеллі).

Нині пріоритетом має стати визначення державно-управлінської еліти, запропоноване Любомиром Гузаром: «Еліта – це не просто ті люди, які вміють побачити проблему і знайти швидко рішення. Це люди, які вміють дивитися далеко вперед... Треба дивитися далі, значно далі вперед, щоб розуміти наслідки власних рішень. Той, хто дивиться далеко, насамперед зберігає головне – людську гідність».

На нашу думку, посилення відповідальності державно-управлінської еліти має нині трансформуватися у розуміння державно-управлінської діяльності як професійного виконання посадових обов'язків для забезпечення національної безпеки Української держави.

У зв'язку з цим, нині, на нашу думку, державно-управлінську антропологію необхідно вважати основою державницької зрілості державно-управлінської еліти як відповідального україноцентричного професійного суб'єкта владних повноважень у сфері державного управління.

Ми вважаємо, що нинішня ситуація в Україні має стати відправною точкою оновлення підходів до діяльності державно-управлінської еліти. На нашу думку, така діяльність не має ні ганьбити, ні принижувати ані українців як націю, ані пам'ять загиблих у цій війні українських Звитяжців.

Надзвичайно висока ціна, яку сплачує нині Україна за захист своєї незалежності та свободи, має стати та служити пересторогою кожному представнику державно-управлінської від будь-яких протиправних діянь та вчинків. Крім цього, вважаємо, що професійну управлінську діяльність необхідно, у зв'язку з цим, прирівняти до діяльності щодо забезпечення національної безпеки. І, звісно, у такому контексті непрофесіоналізм державно-управлінської еліти має прирівнюватися до зради національних інтересів.

Висновки.

У час тектонічних змін людського буття, спричинених віроломною російською агресією, все очевиднішим постає аксіома про те, що управлінці-державники усіх рівнів зобов'язані стати не лише провідниками суспільної консолідації, а й суб'єктами стратегічної динаміки України як держави та країни сталого розвитку.

Модернізація Української держави актуалізує багатогранну проблематику державно-управлінської антропології як основу не лише професійної діяльності державно-управлінської еліти, а й ефективності та результативності сфери державного управління.

Обґрунтовано сутнісні характеристики державно-управлінської антропології та її значимості для сфери державного управління. Запропоновано низку відповідних понять для офіційного вжитку у сфері державного управління.

Наголошено, що у нинішніх умовах повномасштабної російської агресії саме ця еліта зобов'язана стати основним україноцентричним суб'єктом сталого розвитку держави та країни. У цьому контексті, своєчасним, на нашу думку, є прирівнювання державно-управлінської діяльності представників державно-управлінської еліти до діяльності по захисту національних інтересів Української держави.

Обґрунтовано, що в сучасних умовах функціонування Української держави обов'язкове врахування складових державно-управлінської антропології як багатогранного явища має стати основою україноцентричної відповідальної професійної діяльності кожного представника державно-управлінської еліти.

Виокремлено важливість державницького мислення державно-управлінської еліти як складової – усвідомлена, професійно раціональна

відповідальна діяльність суб'єктів владних повноважень усіх рівнів, спрямована на творче перетворення дійсності відповідно до визначених україноцентричних цілей, завдань, інтересів стратегічного розвитку України.

Доведено необхідність виокремлення державно-управлінської антропології в окрему людинознавчу освітню компоненту освітньої діяльності здобувачів вищої освіти другого (магістерського) та третього (освітньо-наукового) рівнів.

При цьому наголошено, що запропонована нами освітня компонента має систематизувати усі теперішні дисципліни, що стосуються людських ресурсів у державному управлінні.

Така систематизація дозволить суттєво посилити:

- логічний зв'язок та взаємодію усіх дисциплін,
- оновлені підходи до відповідальності людини адміністративної в контексті подальшої динамічної стратегії України як держави та країни сталого розвитку,
- сутнісну взаємодію державних службовців на основі розширення та оновлення понятійного поля державно-управлінської антропології,
- особистісну складову людини адміністративної як основний компонент конструктивності та успішності сфери державного управління,
- україноцентризм як сучасний світогляд, що має визначати, спрямовувати та обґрунтовувати діяльність представників державно-управлінської еліти на усіх управлінських рівнях на забезпечення стратегічного розвитку України як держави та країни сталого розвитку,
- значимість державно-управлінської еліти як україноцентричного і, як результат, конструктивно-державотворчого суб'єкта владних повноважень у сфері державного управління,
- державно-управлінське лідерство, що нині має бути визнане передумовою стратегічної успішності Української держави,
- професіоналізацію державно-управлінської еліти крізь призму посилення антропологічних аспектів у сфері державного управління.

References:

1. Енциклопедичний словник з державного управління / уклад. : Ю. П. Сурмін, В. Д. Бакуменко, А. М. Михненко та ін. ; за ред. Ю. В. Ковбасюка, В. П. Трощинського, Ю. П. Сурміна. К. : НАДУ, 2010. 820 с.
2. Там само.
3. Лідерство в місцевому самоврядуванні : словник термінів / за заг. ред. В. А. Гошовської, Л. А. Пашко, А. К. Гука та ін. Х. : Фактор, 2015. 156 с. (Серія «Бібліотечка лідера місцевого самоврядування»).
4. Пашко Л.А. Людські ресурси у сфері державного управління: теоретико-методологічні засади оцінювання. Автореф.дис...д-ра держ.упр. К., 2007. 36 с.
5. Енциклопедичний словник з державного управління / уклад. : Ю. П. Сурмін, В. Д. Бакуменко, А. М. Михненко та ін. ; за ред. Ю. В. Ковбасюка, В. П. Трощинського, Ю. П. Сурміна. К. : НАДУ, 2010. 820 с.
6. Печеранський І. П. Роль прогресивного консерватизму у формуванні державницького мислення в Україні на сучасному етапі. *Політикос*. 2016. № 3. С. 134–137.
7. Елітознавство : підручник / за заг. ред. В. А. Гошовської. – К. : НАДУ, 2013. – 268 с.

ТЕХНОЛОГІЇ ЯК ПЕРЕДУМОВА ПОВОЄННОГО ВІДНОВЛЕННЯ ЕКОНОМІКИ УКРАЇНИ ТА ПОСИЛЕННЯ НАЦІОНАЛЬНОЇ БЕЗПЕКИ

Victor S. Pavlenko

Leading Researcher of
the Ukrainian scientific and research Institute
of special equipment and forensic of the
Security Service of Ukraine

victor-kiev@i.ua

<https://orcid.org/0000-0002-8860-7696>

Анотація. Війна, що триває в Україні, має значний вплив на її економіку та інфраструктуру, що робить вкрай необхідним використання потенціалу технологій для економічного відновлення та зміцнення національної безпеки. У цій роботі досліджується роль технологій у післявоєнному відновленні української економіки та зміцненні національної безпеки. Метою даного дослідження є вивчення впливу цифрової трансформації для зміцнення національної безпеки України та повоєнного відновлення економіки. Автором розглядається потенціал технологій у сприянні інноваціям, продуктивності та зростанню в різних секторах, включаючи промисловість, сільське господарство та сферу послуг. Автором підкреслюється важлива роль технологій у забезпеченні безпеки критично важливої інфраструктури, захисту від загроз кібербезпеки та покращенні координації і співпраці між різними відомствами та зацікавленими сторонами, залученими до забезпечення національної безпеки. Однак розробка і впровадження технологічних рішень стикається з низкою проблем, серед яких доступ до фінансування, нестача кваліфікованої робочої сили, нормативно-правова база, інфраструктура і зв'язок, а також координація і співпраця між зацікавленими сторонами. У висновку підкреслюється важливість подолання цих викликів і використання потенціалу технологій для сприяння економічному зростанню і розвитку з одночасним зміцненням національної безпеки.

Вступ.

Технології, безумовно, можуть відіграти вирішальну роль у післявоєнному відновленні економіки України та зміцненні її національної безпеки. Ось кілька способів, за допомогою яких технології можуть стати передумовою для досягнення багатьох цілей, основні з яких наведені нижче.

Розвиток інфраструктури. Розвиток інфраструктури має важливе значення для економічного зростання та національної безпеки. Технології можуть бути використані для побудови і підтримки сучасної інфраструктури, такої як дороги, мости, аеропорти і комунікаційні мережі. Це може призвести до зростання економічної активності, а також до покращення національної безпеки завдяки більш ефективному транспортуванню товарів і людей.

Інвестиції в дослідження і розробки. Інвестиції в дослідження і розробки (R&D) можуть призвести до розвитку нових технологій і галузей, які можуть

сприяти економічному зростанню і зміцненню національної безпеки. Наприклад, НДДКР у сфері відновлюваної енергетики, кібербезпеки та оборонних технологій можуть допомогти Україні стати більш самодостатньою та менш залежною від іноземного імпорту.

Цифрова трансформація. Впровадження цифрових технологій може покращити продуктивність, підвищити ефективність та зменшити витрати в різних секторах економіки. Це може допомогти Україні стати більш конкурентоспроможною та залучити іноземні інвестиції. Крім того, впровадження цифрових систем для державних послуг, охорони здоров'я та освіти може покращити якість життя громадян та посилити національну безпеку.

Кібербезпека. Оскільки Україна стикається з постійними кіберзагрозами з боку іноземних суб'єктів, інвестиції в технології та інфраструктуру кібербезпеки мають вирішальне значення для захисту національної безпеки. Це включає розвиток захищених комунікаційних мереж, впровадження надійних методів шифрування та розбудову потенціалу кіберзахисту.

Отже, технології можуть бути потужним інструментом для сприяння економічному відновленню та зміцненню національної безпеки у післявоєнній Україні. Інвестуючи в розвиток інфраструктури, R&D, цифрову трансформацію та кібербезпеку, Україна може позиціонувати себе як країна з довгостроковим успіхом та стійкістю.

Існує багато типів технологій, які можуть бути розроблені та використані для сприяння економічному розвитку України, наприклад:

- технології відновлюваної енергетики. Україна має значний потенціал для розвитку відновлюваної енергетики, зокрема, сонячної, вітрової та біомаси. Інвестуючи в ці технології, Україна може зменшити свою залежність від викопного палива та створити нові робочі місця;

- інформаційно-комунікаційні технології. Впровадження інформаційно-комунікаційних технологій (ІКТ) може підвищити ефективність, продуктивність та інновації в різних секторах економіки. Сюди входить розвиток електронної комерції, електронного урядування та цифрових систем охорони здоров'я;

- біотехнології. Біотехнології можна використовувати для розробки нових фармацевтичних препаратів, сільськогосподарської продукції та промислових матеріалів. Це може сприяти економічному зростанню та сприяти сталому розвитку;

- аерокосмічні технології. Україна має потужну аерокосмічну галузь з можливостями у виробництві ракет та супутників. Продовжуючи інвестувати в ці технології, Україна може залишатися конкурентоспроможною на світовому ринку та створювати нові робочі місця;

- нанотехнології. Нанотехнології передбачають маніпуляції з матеріалами в дуже малих масштабах і мають потенційне застосування в таких галузях, як медицина, електроніка та енергетика. Інвестуючи в дослідження і розробки в галузі нанотехнологій, Україна може створити нові галузі та продукти;

- робототехніка та автоматизація. Робототехніка та автоматизація можуть підвищити ефективність та продуктивність у різних галузях промисловості, включаючи виробництво та логістику. Інвестуючи в ці технології, Україна може

зменшити витрати на робочу силу та створити нові робочі місця у високотехнологічних галузях.

Це лише кілька прикладів типів технологій, які можуть сприяти розвитку України. Інвестуючи в дослідження і розробки та сприяючи інноваціям, Україна може продовжувати розвивати нові технології та залишатися конкурентоспроможною на світовому ринку.

Дослідженню питань перспектив розвитку технологій та їх ролі в повоєнному відновленні економіки України та забезпеченні потужної системи національної безпеки присвячені роботи багатьох дослідників, серед яких: Мокій А. І., Небрат В. В., Король М. М., Флейчук М. І.¹, Олексюк В. О.², Гошовська О., Тревого О.³, Носирев О.⁴, Андрушків Б. М., Кирич Н. Б., Погайдак О. Б., Ратинський В. В.⁵, Бородіна О. А., Ляшенко В. І.⁶, Ковальов О. С.⁷, Пантелеєва Н., Лакутін Д.⁸, Ципліцька О. О.^{9,10}, Jiang H., Cao Y.¹¹, Забарна Е. М.¹², Писаренко Т. В., Куранда Т. К., Кваша Т. К.¹³, Федулова Л. І.¹⁴, Koshova S., Britchenko I., Bezpartochnyi M.¹⁵ та інші.

¹ Мокій А.І., Небрат В.В., Король М.М., Флейчук М.І. Трансформацій-ні процеси в Україні в повоєнний період: міждисциплінарні оцінки. Економіка України. 2023. № 1. С. 74—88.

² Олексюк В.О. Онтологічні передумови інноваційної модернізації економіки. Інноваційна економіка, 2022. № 4. URL: <http://www.inneco.org/index.php/innecoua/article/view/971>

³ Гошовська, О., & Тревого, О. (2022). МЕХАНІЗМИ ПУБЛІЧНОГО УПРАВЛІННЯ ДЛЯ ВІДНОВЛЕННЯ ВІЙСЬКОВОЇ ЕКОНОМІКИ. *Економіка та суспільство*, (38). <https://doi.org/10.32782/2524-0072/2022-38-24>

⁴ Носирев, О. (2022). СТРУКТУРНІ ПЕРЕБУДОВИ ПРОМИСЛОВОЇ ПОЛІТИКИ ПОВОЄННОГО ВІДНОВЛЕННЯ ЕКОНОМІКИ. *Механізм регулювання економіки*, (3-4(97-98), 90-97. <https://doi.org/10.32782/mer.2022.97-98.16>

⁵ Аналітика соціолого-інформаційного розрізу економічних та воєнно-оборонних проблеми в Україні на сучасному етапі (Уніфікований публіцистичний матеріал сформовано на базі дискусійних заходів в об'єднаних територіальних громадах) / Б.М. Андрушків, Н.Б. Кирич, О.Б. Погайдак, В.В. Ратинський // *Вісник економічної науки України*. — 2022. — № 1 (42). — С. 114-120. — Бібліогр.: 12 назв. — укр.

⁶ Повоєнне відновлення економіки: світовий досвід та спроба його адаптації для України / О.А. Бородіна, В.І. Ляшенко // *Вісник економічної науки України*. — 2022. — № 1 (42). — С. 121-134. — Бібліогр.: 46 назв. — укр.

⁷ Ковальов О. С. До питання трудової мобільності працівників в Україні в умовах сьогодення / О. С. Ковальов // *Європейський вибір України, розвиток науки та національна безпека в реаліях масштабної військової агресії та глобальних викликів ХХІ століття* (до 25-річчя Національного університету «Одеська юридична академія» та 175-річчя Одеської школи права) : у 2 т. : матеріали Міжнар.наук.-практ. конф. (м. Одеса, 17 червня 2022 р.) / за загальною редакцією С. В. Ківалова. – Одеса : Видавничий дім «Гельветика», 2022. – Т. 1. – С. 584-587.

⁸ Пантелеєва, Н., & Лакутін, Д. (2023). Глобальний стратегічний ландшафт економіки штучного інтелекту. *Фінансовий простір*, (4(48), 43-54. [https://doi.org/10.18371/фр.4\(44\).2022.435455](https://doi.org/10.18371/фр.4(44).2022.435455)

⁹ Ципліцька, О. (2022). СТРАТЕГУВАННЯ ПОВОЄННОГО РОЗВИТКУ НОВИХ ГАЛУЗЕЙ ПРОМИСЛОВОСТІ. *Економічний простір*, (181), 72-78. <https://doi.org/10.32782/2224-6282/181-12> ¹⁰ Ципліцька О.О. Інституційні механізми модернізації промислового сектору національної економіки : дис. ... д-ра екон. наук : 08.00.03 / Державна установа «Інститут економіки та прогнозування НАН України». Київ, 2020. 450 с.

¹¹ Jiang H., Cao Y. Research on strategic emerging industries boosting high quality economic. NETID —2020, E3S Web of Conferences 235, 02011. 2021. URL: <https://doi.org/10.1051/e3sconf/202123502011>

Метою даного дослідження є вивчення впливу цифрової трансформації для зміцнення національної безпеки України та повоєнного відновлення економіки.

Цифрова трансформація для зміцнення національної безпеки

Цифрова трансформація має вирішальне значення для національної безпеки, оскільки вона посилює здатність урядів і сил безпеки відстежувати, реагувати та запобігати загрозам безпеці. Завдяки впровадженню цифрових технологій, таких як системи спостереження, механізми кіберзахисту, інструменти збору та аналізу розвідданих, національна безпека може бути покращена, а загрози можуть бути усунені в більш ефективний та дієвий спосіб. Більше того, цифрова трансформація може забезпечити кращу комунікацію та співпрацю між державними установами та силами безпеки, сприяючи скоординованому реагуванню на загрози безпеці. Оскільки світ стає все більш оцифрованим, важливість цифрової трансформації для національної безпеки лише зростатиме, що робить її критично важливою сферою уваги для урядів і сил безпеки в усьому світі.

Національна безпека є найважливішим питанням для урядів у всьому світі, оскільки зростання кіберзагроз і все більша залежність від цифрових технологій створюють нові виклики. Цифрова трансформація, яка стосується впровадження цифрових технологій для трансформації бізнес-операцій, має потенціал для значного посилення національної безпеки шляхом покращення спроможності урядів та сил безпеки відстежувати, реагувати та запобігати загрозам безпеці. У цьому документі розглядається важливість цифрової трансформації для національної безпеки, а також висвітлюються ключові сфери, в яких цифрова трансформація може сприяти підвищенню рівня національної безпеки^{16, 17, 18}.

Цифрова трансформація може відігравати вирішальну роль у зміцненні національної безпеки, посилюючи спроможність державних органів і сил безпеки відстежувати, реагувати та запобігати загрозам безпеці. Розглянемо кілька шляхів, як цифрова трансформація може сприяти національній безпеці.

1. Кібербезпека. Оскільки кіберзагрози стають все більш витонченими і поширеними, цифрова трансформація може допомогти поліпшити кібербезпеку,

¹² Парадигма інноваційного розвитку в умовах ринкової трансформації : монографія / Е. М. Забарна та ін. ; за заг. ред. Е. М. Забарної. Херсон : ОЛДІ-ПЛЮС, 2019. 92 с.

¹³ Стан науково-інноваційної діяльності в Україні у 2020 році : науково-аналітична записка / Т. В. Писаренко, Т. К. Куранда, Т. К. Кваша та ін. Київ : УкрІНТЕІ, 2021. 39 с.

¹⁴ Федулова Л. І. Інноваційний розвиток економіки України: проблеми та перспективи. Економічний вісник університету. 2020. № 44. С. 42-49.

¹⁵ Koshova, Svitlana and Britchenko, Igor and Bezpartochnyi, Maksym, The Essence of Financing the Space in in the Post-War Period as an Integral Part of the Country's Reconstruction Plan (September 6, 2022). Available at SSRN: <https://ssrn.com/abstract=4211860> or <http://dx.doi.org/10.2139/ssrn.4211860>

¹⁶ Мокій А.І., Небрат В.В., Король М.М., Флейчук М.І. Трансформацій- ні процеси в Україні в повоєнний період: міждисциплінарні оцінки. Економіка України. 2023. № 1. С. 74—88.

¹⁷ Олексюк В.О. Онтологічні передумови інноваційної модернізації економіки. Інноваційна економіка, 2022. № 4. URL: <http://www.inneco.org/index.php/innecoua/article/view/971>

¹⁸ Гошовська, О., & Тревого, О. (2022). МЕХАНІЗМИ ПУБЛІЧНОГО УПРАВЛІННЯ ДЛЯ ВІДНОВЛЕННЯ ВІЙСЬКОВОЇ ЕКОНОМІКИ. *Економіка та суспільство*, (38).

<https://doi.org/10.32782/2524-0072/2022-38-24>

посилюючи захист від кібератак і покращуючи здатність виявляти і реагувати на порушення.

2. Спостереження. Цифрові технології, такі як камери відеоспостереження, дрони та інші датчики, можуть використовуватися для спостереження за громадськими місцями, критичною інфраструктурою та кордонами. Це може допомогти виявити і запобігти загрозам безпеці та покращити час реагування на надзвичайні ситуації.

3. Збір та аналіз розвідданих. Цифрові технології можна використовувати для збору і аналізу розвідувальної інформації з широкого кола джерел, включаючи соціальні мережі, супутникові знімки та інші цифрові комунікації. Це може допомогти виявити потенційні загрози і забезпечити більш швидке та ефективне реагування.

4. Комунікація і співпраця. Цифрові технології можуть полегшити комунікацію і співпрацю між урядовими установами і силами безпеки, що дозволить покращити координацію і швидше реагувати на загрози безпеці.

5. Прикордонний контроль. Цифрові технології можуть бути використані для покращення прикордонного контролю та запобігання нелегальному в'їзду, в тому числі за допомогою біометричної ідентифікації та систем спостереження за кордоном.

Загалом цифрова трансформація може посилити здатність урядів і сил безпеки відстежувати загрози безпеці та реагувати на них, тим самим підвищуючи національну безпеку. Однак важливо збалансувати інтереси безпеки з правами людини на приватне життя і забезпечити етичність та прозорість використання цифрових технологій.

Кібербезпека є критично важливим інструментом національної безпеки, оскільки вона спрямована на захист цифрових активів і систем від кіберзагроз, включаючи кібератаки, кібершпигунство та кібертероризм. Ці загрози можуть походити від державних і недержавних суб'єктів і бути спрямовані на державні установи, об'єкти критичної інфраструктури, підприємства та приватних осіб.

Об'єкти критичної інфраструктури, такі як електромережі, системи водопостачання та транспортні мережі, мають важливе значення для функціонування суспільства та економіки. Кібератаки на ці системи можуть спричинити масштабні перебої в роботі та збитки. Заходи кібербезпеки можуть допомогти захистити критично важливу інфраструктуру від цих загроз, гарантуючи, що ці системи залишатимуться працездатними і безпечними¹⁹.

Уряди є першочерговими цілями для кібератак, оскільки вони володіють конфіденційною інформацією та мають значну владу і вплив. Заходи кібербезпеки можуть допомогти захистити урядові мережі та системи від кібератак, запобігти несанкціонованому доступу до конфіденційної інформації та зберегти цілісність урядових операцій.

Військові та оборонні системи також вразливі до кібератак, які можуть поставити під загрозу національну безпеку шляхом викрадення конфіденційної

¹⁹ ESPI Report. Full Report. Space Environment Capacity. European Space Policy Institute (ESPI), Vienna, 2022, 78 p.

інформації або зриву військових операцій. Заходи кібербезпеки можуть допомогти захистити ці системи від кіберзагроз, гарантуючи, що військові та оборонні операції залишатимуться безпечними та ефективними.

Кібератаки також можуть бути спрямовані на підприємства і приватних осіб з метою крадіжки інтелектуальної власності і комерційної таємниці. Це може завдати шкоди економіці і поставити під загрозу національну безпеку через зниження конкурентоспроможності та інновацій. Заходи кібербезпеки можуть допомогти захистити компанії та приватних осіб від цих загроз, запобігти крадіжці конфіденційної інформації та зберегти економічну конкурентоспроможність^{20, 21, 22}.

Заходи кібербезпеки також можуть допомогти виявити кіберзагрози та реагувати на них, дозволяючи швидко вжити заходів для запобігання шкоди та пом'якшення наслідків кібератак. Це включає моніторинг мереж і систем на предмет незвичної активності, аналіз даних для виявлення потенційних загроз і швидке реагування на інциденти²³.

Загалом, кібербезпека є важливим інструментом національної безпеки, оскільки вона допомагає захистити цифрові активи і системи від кіберзагроз, гарантуючи, що критична інфраструктура, урядові операції, військові та оборонні системи, а також підприємства і приватні особи залишаються в безпеці і функціонують безперебійно.

Цифрова трансформація є критично важливим інструментом для посилення національної безпеки у світі, що стає все більш цифровим. Покращуючи кібербезпеку, спостереження, збір і аналіз розвідувальних даних, комунікацію і співпрацю, а також прикордонний контроль, цифрові технології можуть допомогти урядам і силам безпеки краще відстежувати і реагувати на загрози безпеці. Важливо збалансувати інтереси безпеки з правами людини на приватність і забезпечити етичність і прозорість використання цифрових технологій. Оскільки світ стає все більш оцифрованим, важливість цифрової трансформації для національної безпеки лише зростатиме, що робить її критично важливою сферою уваги для урядів і сил безпеки в усьому світі²⁴.

²⁰ Носирев, О. (2022). СТРУКТУРНІ ПЕРЕБУДОВИ ПРОМИСЛОВОЇ ПОЛІТИКИ ПОВОЄННОГО ВІДНОВЛЕННЯ ЕКОНОМІКИ. Механізм регулювання економіки, (3-4(97-98), 90-97. <https://doi.org/10.32782/mer.2022.97-98.16>

²¹ Аналітика соціолого-інформаційного розрізу економічних та воєнно-оборонних проблеми в Україні на сучасному етапі (Уніфікований публіцистичний матеріал сформовано на базі дискусійних заходів в об'єднаних територіальних громадах) / Б.М. Андрушків, Н.Б. Кирич, О.Б. Погайдак, В.В. Ратинський // Вісник економічної науки України. — 2022. — № 1 (42). — С. 114-120. — Бібліогр.: 12 назв. — укр.

²² Повоєнне відновлення економіки: світовий досвід та спроба його адаптації для України / О.А. Бородіна, В.І. Ляшенко // Вісник економічної науки України. — 2022. — № 1 (42). — С. 121-134. — Бібліогр.: 46 назв. — укр.

²³ "ESPI BRIEFS". The War in Ukraine and the European Space Sector. 2022. No. 57. Available at: <https://www.espi.or.at/briefs/the-war-in-ukraineand-the-european-space-sector/>

²⁴ Impact on Space Industry of War in Ukraine. (2022). Available at: <https://www.pixalytics.com/impactspace-industry-ukraine/>

Роль інформаційно-комунікаційних технологій в посиленні національної безпеки України

Інформаційно-комунікаційні технології (ІКТ) набувають все більшого значення для зміцнення національної безпеки України. В останні роки Україна зіткнулася з численними викликами безпеці, включаючи кіберзагрози, тероризм та російську агресію. Впровадження ІКТ дозволило Україні краще реагувати на ці виклики та підвищити загальний рівень національної безпеки. У цьому документі ми розглянемо деякі з способів використання ІКТ для зміцнення національної безпеки України.

I. Кібербезпека

Кібербезпека стала головним предметом занепокоєння для України, оскільки в останні роки вона стала об'єктом численних кібератак. ІКТ були використані для посилення захисту кібербезпеки України, включаючи впровадження сучасних брандмауерів, систем виявлення вторгнень і технологій шифрування. Крім того, Україна створила національне агентство з кібербезпеки, яке використовує ІКТ для моніторингу та реагування на кіберзагрози.

II. Збір та аналіз розвідувальних даних

ІКТ використовуються для покращення збору та аналізу розвідувальної інформації в Україні. Це включає використання аналітики даних і штучного інтелекту (ШІ) для аналізу великих обсягів даних з різних джерел, включаючи соціальні мережі, супутникові знімки та інші цифрові комунікації. Це дозволило Україні краще виявляти і реагувати на загрози безпеці, включаючи тероризм і російську агресію.

III. Комунікація і координація

ІКТ також використовуються для поліпшення комунікації і координації між урядовими установами і силами безпеки в Україні. Це включає в себе впровадження безпечних систем зв'язку, таких як додатки для шифрування повідомлень, для забезпечення захисту конфіденційної інформації. Крім того, ІКТ використовуються для сприяння проведенню спільних операцій між різними силовими структурами, в тому числі військовими і поліцією.

IV. Прикордонний контроль

ІКТ використовуються для посилення прикордонного контролю в Україні, в тому числі для використання технологій біометричної ідентифікації для перевірки особи подорожуючих. Крім того, Україна впровадила передові системи спостереження за кордоном, включаючи безпілотники і датчики, для моніторингу перетину кордону і виявлення потенційних загроз безпеці.

V. Боротьба з надзвичайними ситуаціями

ІКТ використовуються для покращення управління надзвичайними ситуаціями в Україні, включаючи використання передових систем оповіщення та мобільних додатків для сповіщення громадян про потенційні стихійні лиха або інші надзвичайні ситуації^{25, 26, 27}.

²⁵ Ковальов О. С. До питання трудової мобільності працівників в Україні в умовах сьогодення. О. С. Ковальов. Європейський вибір України, розвиток науки та національна безпека в реаліях

За останні роки Україна досягла значного прогресу в розвитку інформаційно-комунікаційних технологій (ІКТ), але є ще багато можливостей для зростання та вдосконалення. Існує кілька сфер, в яких ІКТ можна було б розвивати в Україні, щоб стимулювати економічне зростання, покращити соціальні послуги та посилити національну безпеку²⁸.

I. Цифрова інфраструктура

Україна потребує вдосконалення своєї цифрової інфраструктури для підтримки розвитку ІКТ. Це включає розвиток інфраструктури широкосмугового інтернету та мереж 5G, які необхідні для розгортання передових технологій, таких як Інтернет речей (IoT), розумні міста та автономні транспортні засоби.

II. Освіта та розвиток робочої сили

Україні необхідно визначити пріоритетами освіту та розвиток робочої сили в секторі ІКТ, щоб забезпечити наявність необхідних талантів для стимулювання інновацій та зростання. Це включає в себе інвестиції в STEM-освіту та навчальні програми, а також сприяння співпраці між університетами та приватним сектором, щоб забезпечити випускників навичками, необхідними для задоволення потреб ринку праці.

III. Цифрова економіка

Україна має потенціал стати центром розвитку цифрових послуг та продуктів. Це включає розвиток платформ електронної комерції, цифрових платіжних систем та фінтех-рішень, а також створення стартапів та інноваційних кластерів для підтримки зростання цифрової економіки.

IV. Кібербезпека

Зі зростанням цифрової економіки кібербезпека буде ставати все більш важливим питанням. Україні необхідно інвестувати в передові рішення та технології у сфері кібербезпеки для захисту від кіберзагроз та забезпечення безпеки громадян і бізнесу.

V. Цифровізація державного управління

Україні необхідно продовжувати модернізацію державних систем та послуг для задоволення потреб громадян та бізнесу. Це включає розробку цифрових платформ і сервісів для охорони здоров'я, освіти та соціальних послуг, а також

масштабної військової агресії та глобальних викликів XXI століття» (до 25-річчя Національного університету «Одеська юридична академія» та 175-річчя Одеської школи права) : у 2 т. : матеріали Міжнар.наук.-практ. конф. (м. Одеса, 17 червня 2022 р.) / за загальною редакцією С. В. Ківалова. – Одеса : Видавничий дім «Гельветика», 2022. – Т. 1. – С. 584-587.

²⁶ Пантелєєва, Н., & Лакутін, Д. (2023). Глобальний стратегічний ландшафт економіки штучного інтелекту. *Фінансовий простір*, (4(48), 43-54. [https://doi.org/10.18371/fp.4\(44\).2022.435455](https://doi.org/10.18371/fp.4(44).2022.435455)

²⁷ Ципліцька, О. (2022). СТРАТЕГУВАННЯ ПОВОЄННОГО РОЗВИТКУ НОВИХ ГАЛУЗЕЙ ПРОМИСЛОВОСТІ. *Економічний простір*, (181), 72-78. <https://doi.org/10.32782/2224-6282/181-12> ²⁸ Lemishko O., Davydenko, N., & Shevchenko, A. (2022). Strategic directions of the economic recovery of post-war Ukraine. *Journal of Innovations and Sustainability*, 6(2), 09. <https://doi.org/10.51599/is.2022.06.02.09>

розгортання рішень електронного урядування для підвищення прозорості та ефективності роботи уряду^{29, 30, 31}.

ІКТ мають потенціал для трансформації економіки та суспільства України, але для повної реалізації їхнього потенціалу потрібно зробити ще багато роботи. Україні необхідно визначити пріоритети інвестицій у цифрову інфраструктуру, освіту та розвиток робочої сили, цифрову економіку, кібербезпеку та цифровізацію уряду, щоб забезпечити конкурентоспроможність у цифрову епоху. Завдяки правильній політиці та інвестиціям Україна може стати лідером у розвитку та впровадженні ІКТ, стимулюючи економічне зростання та покращуючи якість життя своїх громадян³².

Війна, що триває в Україні, створила виклики для розвитку інформаційно-комунікаційних технологій (ІКТ) в країні. Однак, незважаючи на ці виклики, в Україні докладаються зусилля для розвитку та розширення використання ІКТ, особливо в таких сферах, як електронне урядування, кібербезпека та телекомунікації.

Однією з головних проблем, що стоять на шляху розвитку ІКТ в Україні під час війни, є руйнування інфраструктури та комунікаційних мереж. Війна пошкодила або зруйнувала багато об'єктів телекомунікаційної та інтернет-інфраструктури, що ускладнило підтримку надійної та безпечної роботи комунікаційних мереж. Крім того, війна призвела до "відтоку мізків": країну покинуло багато кваліфікованих фахівців, у тому числі з досвідом роботи в галузі ІКТ.

Однак, незважаючи на ці виклики, уряд і приватний сектор докладають зусиль для розвитку та розширення використання ІКТ в Україні. Наприклад, уряд впроваджує ініціативи з електронного урядування для підвищення ефективності та прозорості державних послуг. Це включає впровадження онлайн-порталів для доступу громадян до державних послуг та інформації, а також розробку систем електронного голосування³³.

Іншою сферою уваги була кібербезпека, зусилля спрямовані на підвищення безпеки комунікаційних мереж та запобігання кіберзагрозам. Це включає розробку національних стратегій кібербезпеки, створення центрів та інститутів кібербезпеки, а також запровадження законодавства для захисту від кіберзагроз.

²⁹ Ципліцька О.О. Інституційні механізми модернізації промислового сектору національної економіки : дис. ... д-ра екон. наук : 08.00.03 / Державна установа «Інститут економіки та прогнозування НАН України». Київ, 2020. 450 с.

³⁰ Jiang H., Cao Y. Research on strategic emerging industries boosting high quality economic. NETID 2020, E3S Web of Conferences 235, 02011. 2021. URL: <https://doi.org/10.1051/e3sconf/202123502011>

³¹ Парадигма інноваційного розвитку в умовах ринкової трансформації : монографія / Е. М. Забарна та ін. ; за заг. ред. Е. М. Забарної. Херсон : ОЛДІ-ПЛЮС, 2019. 92 с.

³² Deineko, L., Kushnirenko, O., Tsyplitska, O., & Gakhovych, N. (2022). Consequences of full-scale military aggression of the Russian Federation for Ukrainian industry. *Economika Ukrainy*, 5, 3–25. <https://doi.org/10.15407/economyukr.2022.05.003>.

³³ Kotykova, O., Babych, M., Iagodzinska, A., & Tabatskova, A. (2022). Global initiatives on implementation of zero hunger policy. *Agricultural and Resource Economics*, 8(2), 30–49. <https://doi.org/10.51599/are.2022.08.02.02>.

Нарешті, докладаються зусилля для розширення доступу до телекомунікаційних послуг, особливо в районах, що постраждали від війни. Це включає в себе будівництво нових мереж зв'язку та розгортання підрозділів мобільного зв'язку у віддалених і постраждалих від війни районах.

Отже, хоча війна в Україні створила виклики для розвитку ІКТ, були докладені зусилля для розвитку та розширення їх використання в таких сферах, як електронне урядування, кібербезпека та телекомунікації. Продовжуючи інвестувати в ці сфери та вирішуючи проблеми, що стоять на шляху розвитку ІКТ, Україна може підвищити ефективність та прозорість державних послуг, посилити кібербезпеку та комунікаційні мережі, а також сприяти економічному зростанню та розвитку.

ІКТ стали важливими інструментами для зміцнення національної безпеки України, сприяючи покращенню кібербезпеки, збору та аналізу розвідувальних даних, комунікації та координації, прикордонного контролю та управління надзвичайними ситуаціями. Оскільки Україна продовжує стикатися з викликами у сфері безпеки, впровадження ІКТ матиме вирішальне значення для того, щоб країна могла ефективно реагувати на загрози і підтримувати свою національну безпеку. Важливо, щоб Україна продовжувала інвестувати в розвиток передових ІКТ і визначила пріоритетність їх інтеграції в свою стратегію національної безпеки.

Перспективи розвитку цифрової економіки в Україні

Україна має значний потенціал для розвитку цифрової економіки, яка може сприяти економічному зростанню, підвищенню продуктивності, створенню нових робочих місць та підвищенню рівня життя. Цифрова економіка стає все більш важливим сектором у всьому світі, і Україна вже зробила кроки на шляху до цифрової трансформації, включаючи впровадження рішень у сфері електронної комерції, фінтех та електронного урядування. У цьому документі ми розглянемо перспективи розвитку цифрової економіки в Україні та кроки, які можна зробити для повної реалізації її потенціалу.

I. Електронна комерція

За останні роки електронна комерція в Україні стрімко зростала завдяки підвищенню рівня проникнення Інтернету та зростанню кількості онлайн-маркетплейсів. Для подальшого розвитку електронної комерції Україні необхідно інвестувати в цифрову інфраструктуру, покращувати логістику та послуги доставки, а також підтримувати розвиток цифрових платіжних рішень. Існує також необхідність сприяти підвищенню довіри та впевненості споживачів у здійсненні онлайн-операцій.

Війна, що триває в Україні, створила значні виклики для розвитку електронної комерції в країні. Деякі з основних проблем розвитку електронної комерції в Україні під час війни включають

Пошкодження інфраструктури: Війна призвела до значної шкоди інфраструктурі країни, включаючи дороги, мости та комунікаційні мережі. Це ускладнило для підприємств електронної комерції транспортування товарів та комунікацію з клієнтами.

Занепокоєння щодо безпеки: Війна призвела до зростання злочинності, зокрема крадіжок і мародерства, що вплинуло на підприємства електронної комерції. Компаніям довелося інвестувати в додаткові заходи безпеки для захисту своїх товарів і складів.

Економічна нестабільність: Війна негативно вплинула на українську економіку, спричинивши високі темпи інфляції, девальвацію валюти та зниження купівельної спроможності. Це ускладнило для підприємств електронної комерції завдання збереження прибутковості та залучення клієнтів.

Проблеми з логістикою: Війна порушила ланцюги поставок і ускладнила для бізнесу транспортування товарів до певних регіонів країни. Це призвело до збільшення часу доставки, зростання транспортних витрат і зниження рівня задоволеності клієнтів.

Брак довіри: Війна створила атмосферу невизначеності та недовіри серед споживачів, що ускладнило для підприємств електронної комерції встановлення та підтримку довіри зі своїми клієнтами. Це призвело до зниження продажів і зменшення лояльності клієнтів.

Загалом, війна, що триває в Україні, створила значні виклики для розвитку електронної комерції в країні. Однак, незважаючи на ці виклики, деяким підприємствам електронної комерції вдалося адаптуватися і процвітати, інвестуючи в додаткові заходи безпеки, розширюючи асортимент продукції та вдосконалюючи свої логістичні мережі. Сподіваємося, що після завершення війни електронна комерція в Україні зможе повною мірою реалізувати свій потенціал як рушій економічного зростання та розвитку³⁴.

II. Fintech

Fintech – ще одна сфера зі значним потенціалом для розвитку в Україні. Країна вже має процвітаючу індустрію IT-аутсорсингу та зростаючу кількість стартапів у фінтех-секторі. Для подальшого розвитку фінтеху Україні необхідно створити сприятливе регуляторне середовище, сприяти співпраці між приватним і державним секторами та інвестувати в розвиток талантів.

Війна в Україні суттєво вплинула на розвиток фінтех-сектору країни. Серед основних проблем розвитку фінтеху в Україні під час війни можна виділити наступні:

Економічна нестабільність: Війна, що триває, призвела до економічної нестабільності в Україні, що спричинило девальвацію валюти, високу інфляцію та зниження купівельної спроможності. Це ускладнило фінтех-компаніям залучення фінансування та залучення клієнтів.

Брак інвестицій: Війна стримує іноземні інвестиції в Україну, що ускладнює фінтех-компаніям доступ до фінансування, необхідного для розвитку та масштабування їхнього бізнесу. Нестабільний політичний клімат також ускладнює оцінку інвесторами ризиків та можливостей інвестування в країну.

³⁴ Ostashko, T. O. (2022). Ukraine's agricultural export in the conditions of war and the ways of its recovery. *Economika Ukrainy*, 5, 26–37. <https://doi.org/10.15407/economyukr.2022.05.026>.

Регуляторні проблеми: Українське регуляторне середовище повільно адаптується до фінтех-сектору, що стрімко розвивається, що призводить до відсутності чіткості та послідовності в регулюванні. Це ускладнює роботу фінтех-компаній та їхню конкуренцію на рівних умовах.

Занепокоєння щодо безпеки: Війна викликала занепокоєння щодо безпеки фінтех-компаній, особливо тих, що займаються онлайн-платежами та грошовими переказами. Кібератаки та витоки даних є постійною загрозою, і компаніям довелося інвестувати в додаткові заходи безпеки, щоб захистити себе та своїх клієнтів.

Відтік мізків: Війна призвела до значного відтоку талановитих фахівців, у тому числі тих, хто працює у фінтех-секторі. Багато молодих людей покинули країну в пошуках кращих можливостей, що призвело до дефіциту кваліфікованих працівників у галузі.

Незважаючи на ці виклики, фінтех-сектор в Україні продовжує зростати та впроваджувати інновації, і за останні роки з'явилося кілька успішних стартапів. Однак, щоб повністю реалізувати свій потенціал, сектор потребує стабільного політичного та економічного середовища, сприятливої нормативно-правової бази та інвестицій у розвиток талантів. Сподіваємося, що після завершення війни фінтех-сектор в Україні зможе повністю реалізувати свій потенціал як рушій економічного зростання та розвитку^{35, 36, 37}.

III. Стартап-екосистема

В Україні зростає екосистема стартапів, і вже з'явилося кілька успішних стартапів. Для подальшого розвитку цієї екосистеми Україні необхідно створити сприятливе середовище для стартапів, включаючи доступ до фінансування, менторства та інкубаційних послуг. Існує також потреба у підвищенні доступності венчурного капіталу та ангельських інвестицій в країні.

Війна, що триває в Україні, створила значні труднощі для розвитку технологічних стартапів у країні, але також створила можливості для інновацій та зростання в певних сферах.

Однією з головних проблем, з якою стикаються технологічні стартапи в Україні під час війни, є доступ до фінансування. В умовах війни та економічної нестабільності інвестори можуть не наважуватися вкладати кошти в українські стартапи, а традиційні джерела фінансування можуть бути обмеженими. Однак деякі стартапи змогли отримати фінансування від міжнародних інвесторів, які бачать потенціал для зростання в українському технологічному секторі.

Ще однією проблемою, з якою стикаються стартапи, є нестача кваліфікованих працівників у сфері цифрових технологій, оскільки багато

³⁵ Стан науково-інноваційної діяльності в Україні у 2020 році : науково-аналітична записка / Т. В. Писаренко, Т. К. Куранда, Т. К. Кваша та ін. Київ : УкрІНТЕІ, 2021. 39 с.

³⁶ Федулова Л. І. Інноваційний розвиток економіки України: проблеми та перспективи. Економічний вісник університету. 2020. № 44. С. 42-49.

³⁷ Koshova, Svitlana and Britchenko, Igor and Bezpartochnyi, Maksym, The Essence of Financing the Space in in the Post-War Period as an Integral Part of the Country's Reconstruction Plan (September 6, 2022). Available at SSRN: <https://ssrn.com/abstract=4211860> or <http://dx.doi.org/10.2139/ssrn.4211860>

кваліфікованих працівників виїхали з країни. Однак цей дефіцит також створив можливості для стартапів розробляти інноваційні рішення для вирішення цієї проблеми, такі як створення онлайн-навчання та освітніх програм або партнерство з університетами для навчання та працевлаштування випускників.

Незважаючи на ці виклики, під час війни в Україні з'явилися історії успіху технологічних стартапів. Наприклад, ІТ-індустрія стрімко зросла за останні роки, і багато стартапів зосередилися на розробці програмного забезпечення, кібербезпеці та електронній комерції. Крім того, деякі стартапи досягли успіху, орієнтуючись на нішеві ринки або розробляючи інноваційні рішення для вирішення конкретних проблем, пов'язаних з війною.

Щоб підтримати розвиток технологічних стартапів в Україні під час війни, уряд і приватний сектор можуть вжити низку заходів. Це може включати надання податкових пільг та інших форм фінансової підтримки, створення сприятливого регуляторного середовища, а також інвестиції в освітні та навчальні програми для розвитку навичок, необхідних стартапам. Крім того, уряд може працювати над залученням міжнародних інвесторів і партнерів для підтримки зростання технологічного сектору в Україні.

Загалом, хоча війна в Україні створює значні виклики для розвитку технологічних стартапів, у певних сферах все ще існують можливості для інновацій та зростання. Вирішуючи проблеми, з якими стикаються стартапи, та інвестуючи в технологічний сектор, Україна може побудувати процвітаючу та інноваційну стартап-екосистему, яка сприятиме економічному зростанню та розвитку.

IV. Електронне урядування

Рішення в сфері електронного урядування можуть підвищити ефективність та прозорість державних послуг, зменшити корупцію та посилити залучення громадян до участі в управлінні державою. Україна досягла прогресу в розвитку рішень у сфері електронного урядування, але все ще існує потреба в підвищенні доступності та якості онлайн-послуг, а також рівня довіри до цих послуг серед громадян.

Війна, що триває в Україні, створила значні проблеми для розвитку електронного урядування в країні. Однак, навіть в умовах війни, цей сектор все ще має перспективи для розвитку та вдосконалення.

Однією з потенційних переваг електронного урядування в умовах війни є те, що воно може допомогти підвищити ефективність та зменшити корупцію в діяльності уряду. Оцифровуючи та автоматизуючи державні послуги та процеси, електронне урядування може впорядкувати бюрократичні процедури, зменшити паперовий документообіг та підвищити прозорість. Це може допомогти зменшити можливості для корупції та підвищити довіру громадськості до державних установ.

Крім того, електронне урядування може полегшити комунікацію та координацію між державними установами та громадянами, навіть на територіях, що постраждали від війни. Через онлайн-портали та мобільні додатки громадяни можуть отримати доступ до державних послуг, подавати заяви та запити, а також

здійснювати зворотній зв'язок з обраними ними посадовими особами. Це може сприяти підвищенню участі громадян у політичному процесі та покращенню підзвітності урядовців.

Однак розвиток електронного урядування в умовах війни також має значні виклики. Серед них - пошкодження інфраструктури та порушення роботи комунікаційних мереж, а також брак ресурсів та фінансування для розробки та впровадження послуг електронного урядування.

Незважаючи на ці виклики, український уряд демонструє відданість розвитку електронного урядування навіть у розпал війни. За останні роки було започатковано кілька ініціатив, спрямованих на оцифрування державних послуг та покращення доступу громадян до інформації та послуг онлайн. Успіх цих ініціатив залежатиме від подальших інвестицій та підтримки з боку уряду, а також від здатності сектору електронного урядування адаптуватися до мінливих умов війни.

V. Розвиток людського капіталу

Щоб повністю реалізувати потенціал цифрової економіки, Україні необхідно інвестувати в розвиток людського капіталу. Це включає покращення STEM-освіти, програми підготовки та перекваліфікації, а також сприяння навчанню впродовж життя. Існує також потреба у вирішенні проблеми відтоку IT-фахівців з України шляхом створення сприятливого середовища для IT-компаній та стартапів.

Розвиток людського капіталу має вирішальне значення для успіху будь-якої економіки, але в контексті цифрової економіки це особливо важливо. Україна має потенціал стати лідером у цифровій економіці, але досягнення цього вимагатиме значних інвестицій у розвиток людського капіталу.

Одним із ключових викликів, що стоять перед Україною, є нестача кваліфікованих працівників у сфері цифрових технологій. Щоб вирішити цю проблему, уряд і приватний сектор повинні спільно працювати над розробкою навчальних та освітніх програм, які забезпечать українців навичками, необхідними для досягнення успіху в цифровій економіці. Це можуть бути програми з кодування, розробки програмного забезпечення, аналізу даних та інших галузей знань, які користуються високим попитом у цифровій економіці.

Іншим важливим аспектом розвитку людського капіталу в цифровій економіці є формування культури інновацій та підприємництва. Цього можна досягти шляхом створення інкубаторів та акселераторів, які підтримують стартапи та надають доступ до фінансування і менторства. Цього також можна досягти за допомогою політики, яка заохочує ризик та експерименти, наприклад, податкові пільги для стартапів або спрощені правила для малого бізнесу.

Нарешті, важливо забезпечити, щоб розвиток людського капіталу в цифровій економіці був інклюзивним і справедливим. Це означає надання можливостей жінкам, меншинам та іншим недостатньо представленим групам брати участь у цифровій економіці та мати доступ до такої ж підготовки та ресурсів, як і всі інші. Це також означає інвестування в освітні та навчальні

програми в регіонах за межами великих міст, щоб усі українці мали доступ до можливостей цифрової економіки^{38, 39, 40}.

Таким чином, розвиток людського капіталу має вирішальне значення для успіху цифрової економіки в Україні. Інвестуючи в освіту, сприяючи інноваціям, забезпечуючи рівність та інклюзивність, Україна може розвивати кваліфіковану робочу силу, необхідну для того, щоб стати лідером у цифровій економіці та стимулювати економічне зростання і розвиток.

Розвиток цифрової економіки є важливим рушієм економічного зростання та розвитку в Україні. Щоб повністю реалізувати свій потенціал, Україні необхідно інвестувати в цифрову інфраструктуру, підтримувати розвиток електронної комерції та фінтеху, створювати сприятливе середовище для стартапів, вдосконалювати рішення електронного урядування та інвестувати в розвиток людського капіталу. Таким чином, Україна може позиціонувати себе як центр цифрових інновацій та трансформацій, що сприятиме економічному зростанню та підвищенню якості життя її громадян.

Розвиток технологій відіграє вирішальну роль у зміцненні національної безпеки України. Однак існує кілька ключових викликів, що стоять на шляху використання технологій у цьому контексті.

Загрози кібербезпеці: Однією з головних проблем використання технологій для зміцнення національної безпеки є зростання частоти та витонченості кібератак. Сюди входять атаки на об'єкти критичної інфраструктури, такі як електромережі, транспортні системи та фінансові установи. Ці загрози вимагають постійного моніторингу, оцінки ризиків та контрзаходів для забезпечення безпеки критично важливих систем.

Доступ до фінансування: Ще однією проблемою є доступ до фінансування для розробки та впровадження технологічних рішень. Війна, що триває, та економічна нестабільність в Україні можуть стримувати інвесторів від вкладення коштів у технологічні проекти, що може обмежити ресурси, доступні для досліджень, розробок та впровадження нових технологій^{41, 42}.

³⁸ Аналітика соціолого-інформаційного розрізу економічних та воєнно-оборонних проблеми в Україні на сучасному етапі (Уніфікований публіцистичний матеріал сформовано на базі дискусійних заходів в об'єднаних територіальних громадах) / Б.М. Андрушків, Н.Б. Кирич, О.Б. Погайдак, В.В. Ратинський // Вісник економічної науки України. — 2022. — № 1 (42). — С. 114-120. — Бібліогр.: 12 назв. — укр.

³⁹ Повоєнне відновлення економіки: світовий досвід та спроба його адаптації для України / О.А. Бородіна, В.І. Ляшенко // Вісник економічної науки України. — 2022. — № 1 (42). — С. 121-134. — Бібліогр.: 46 назв. — укр.

⁴⁰ Ковальов О. С. До питання трудової мобільності працівників в Україні в умовах сьогодення / О. С. Ковальов // Європейський вибір України, розвиток науки та національна безпека в реаліях масштабної військової агресії та глобальних викликів XXI століття» (до 25-річчя Національного університету «Одеська юридична академія» та 175-річчя Одеської школи права) : у 2 т. : матеріали Міжнар.наук.-практ. конф. (м. Одеса, 17 червня 2022 р.) / за загальною редакцією С. В. Ківалова. – Одеса : Видавничий дім «Гельветика», 2022. – Т. 1. – С. 584-587.

⁴¹ Jiang H., Cao Y. Research on strategic emerging industries boosting high quality economic. NETID 2020, E3S Web of Conferences 235, 02011. 2021. URL: <https://doi.org/10.1051/e3sconf/202123502011>

Нестача кваліфікованої робочої сили: В Україні відчувається нестача кваліфікованих працівників у сфері цифрових технологій, оскільки багато кваліфікованих фахівців виїхали з країни. Цей дефіцит може обмежити розробку та впровадження технологічних рішень, зокрема у сфері кібербезпеки та інших критично важливих технологій.

Нормативно-правова база: Відсутність чіткої нормативно-правової бази для нових технологій також може перешкоджати розробці та впровадженню технологічних рішень у контексті національної безпеки. Чіткі правила необхідні для забезпечення безпечного і відповідального використання нових технологій, а також для сприяння інноваціям і розвитку.

Інфраструктура та зв'язок: Війна, що триває, пошкодила або зруйнувала багато об'єктів телекомунікаційної та інтернет-інфраструктури, що ускладнює підтримку надійних і безпечних мереж зв'язку. Це може обмежити розгортання і використання технологічних рішень в контексті національної безпеки.

Координація і співпраця: Ефективне використання технологій в інтересах національної безпеки вимагає координації і співпраці між різними зацікавленими сторонами, в тому числі державними установами, приватним сектором і міжнародними партнерами. Відсутність координації і співпраці може обмежити ефективність технологічних рішень і здатність реагувати на загрози безпеці.

Отже, хоча використання технологій має потенціал для зміцнення національної безпеки в Україні, існує низка проблем, які потребують вирішення, зокрема загрози кібербезпеці, доступ до фінансування, нестача кваліфікованої робочої сили, нормативно-правова база, інфраструктура та зв'язок, а також координація та співпраця між зацікавленими сторонами. Вирішивши ці проблеми, Україна зможе використати переваги технологій для зміцнення своєї національної безпеки та сприяння економічному зростанню і розвитку.

Висновки. Розвиток технологій має значний потенціал для зміцнення національної безпеки в Україні, але існує кілька ключових проблем, які потребують вирішення. Загрози кібербезпеці, доступ до фінансування, нестача кваліфікованої робочої сили, нормативно-правова база, інфраструктура та зв'язок, а також координація та співпраця між зацікавленими сторонами є основними проблемами, що стоять на шляху використання технологій в контексті національної безпеки.

Для вирішення цих проблем Україні необхідно інвестувати в кібербезпеку, сприяти інноваціям і розвитку через державно-приватне партнерство, формувати кваліфіковану робочу силу, встановлювати чіткі правила і стандарти для нових технологій, відновлювати пошкоджену інфраструктуру і покращувати зв'язок, а також сприяти координації і співпраці між різними зацікавленими сторонами.

Подолавши ці виклики та використавши потенціал технологій, Україна може зміцнити свою національну безпеку та сприяти економічному зростанню і розвитку.

⁴² Парадигма інноваційного розвитку в умовах ринкової трансформації : монографія / Е. М. Забарна та ін. ; за заг. ред. Е. М. Забарної. Херсон : ОЛДІ-ПЛЮС, 2019. 92 с.

Технології відіграють вирішальну роль у післявоєнному відновленні української економіки та зміцненні національної безпеки. Війна, що триває в Україні, зруйнувала її економіку та інфраструктуру, що робить вкрай важливим використання потенціалу технологій для економічного відновлення та зміцнення національної безпеки.

З точки зору відновлення економіки, технології можуть допомогти підвищити продуктивність, сприяти інноваціям і стимулювати зростання в різних секторах, включаючи промисловість, сільське господарство і сферу послуг. Цифрова трансформація може покращити управління ланцюгами поставок, підвищити ефективність та сприяти розвитку електронної комерції та фінтех. Технологічні стартапи можуть стимулювати інновації та створювати нові робочі місця.

Водночас технології можуть відігравати вирішальну роль у зміцненні національної безпеки. Вони можуть бути використані для моніторингу та захисту критично важливої інфраструктури, такої як електромережі, транспортні системи та фінансові установи. Заходи кібербезпеки можуть бути впроваджені для захисту від кібератак та інших загроз безпеці. Інформаційно-комунікаційні технології можуть бути використані для покращення координації та співпраці між різними відомствами та зацікавленими сторонами, залученими до забезпечення національної безпеки.

Однак розробка і впровадження технологічних рішень стикаються з низкою проблем у контексті післявоєнного відновлення і національної безпеки, зокрема загрозами кібербезпеки, доступом до фінансування, нестачею кваліфікованої робочої сили, нормативно-правовою базою, інфраструктурою і зв'язком, а також координацією і співпрацею між зацікавленими сторонами.

Загалом, роль технологій у післявоєнному відновленні української економіки та зміцненні національної безпеки неможливо переоцінити. Подолавши ці виклики та використавши потенціал технологій, Україна може сприяти економічному зростанню та розвитку, одночасно зміцнюючи свою національну безпеку.

References:

1. "ESPI BRIEFS". The War in Ukraine and the European Space Sector. 2022. No. 57. Available at: <https://www.espi.or.at/briefs/the-war-in-ukraineand-the-european-space-sector/>
2. Deineko, L., Kushnirenko, O., Tsyplitska, O., & Gakhovych, N. (2022). Consequences of full-scale military aggression of the Russian Federation for Ukrainian industry. *Economika Ukrainy*, 5, 3–25. <https://doi.org/10.15407/economyukr.2022.05.003>.
3. ESPI Report. Full Report. Space Environment Capacity. European Space Policy Institute (ESPI), Vienna, 2022, 78 p.
4. Impact on Space Industry of War in Ukraine. (2022). Available at: <https://www.pixalytics.com/impactspace-industry-ukraine/>
5. Jiang H., Cao Y. Research on strategic emerging industries boosting high quality economic. NETID 2020, E3S Web of Conferences 235, 02011. 2021. URL: <https://doi.org/10.1051/e3sconf/202123502011>
6. Koshova, Svitlana and Britchenko, Igor and Bezpartochnyi, Maksym, The Essence of Financing the Space in in the Post-War Period as an Integral Part of the Country's Reconstruction Plan (September

- 6, 2022). Available at SSRN: <https://ssrn.com/abstract=4211860> or <http://dx.doi.org/10.2139/ssrn.4211860>
7. Kotykova, O., Babych, M., Iagodzinska, A., & Tabatskova, A. (2022). Global initiatives on implementation of zero hunger policy. *Agricultural and Resource Economics*, 8(2), 30–49. <https://doi.org/10.51599/are.2022.08.02.02>.
8. Lemishko O., Davydenko, N., & Shevchenko, A. (2022). Strategic directions of the economic recovery of post-war Ukraine. *Journal of Innovations and Sustainability*, 6(2), 09. <https://doi.org/10.51599/is.2022.06.02.09>
9. Ostashko, T. O. (2022). Ukraine's agricultural export in the conditions of war and the ways of its recovery. *Economika Ukrainy*, 5, 26–37. <https://doi.org/10.15407/economyukr.2022.05.026>.
10. Аналітика соціолого-інформаційного розрізу економічних та воєнно-оборонних проблеми в Україні на сучасному етапі (Уніфікований публіцистичний матеріал сформовано на базі дискусійних заходів в об'єднаних територіальних громадах) / Б.М. Андрушків, Н.Б. Кирич, О.Б. Погайдак, В.В. Ратинський // Вісник економічної науки України. — 2022. — № 1 (42). — С. 114-120. — Бібліогр.: 12 назв. — укр.
11. Гошовська, О., & Тревого, О. (2022). МЕХАНІЗМИ ПУБЛІЧНОГО УПРАВЛІННЯ ДЛЯ ВІДНОВЛЕННЯ ВІЙСЬКОВОЇ ЕКОНОМІКИ. *Економіка та суспільство*, (38). <https://doi.org/10.32782/2524-0072/2022-38-24>
12. Ковальов О. С. До питання трудової мобільності працівників в Україні в умовах сьогодення / О. С. Ковальов // Європейський вибір України, розвиток науки та національна безпека в реаліях масштабної військової агресії та глобальних викликів XXI століття» (до 25-річчя Національного університету «Одеська юридична академія» та 175-річчя Одеської школи права) : у 2 т. : матеріали Міжнар.наук.-практ. конф. (м. Одеса, 17 червня 2022 р.) / за загальною редакцією С. В. Ківалова. – Одеса : Видавничий дім «Гельветика», 2022. – Т. 1. – С. 584-587.
13. Мокій А.І., Небрат В.В., Король М.М., Флейчук М.І. Трансформацій- ні процеси в Україні в повоєнний період: міждисциплінарні оцінки. *Економіка України*. 2023. № 1. С. 74—88.
14. Носирев, О. (2022). СТРУКТУРНІ ПЕРЕБУДОВИ ПРОМИСЛОВОЇ ПОЛІТИКИ ПОВОЄННОГО ВІДНОВЛЕННЯ ЕКОНОМІКИ. *Механізм регулювання економіки*, (3-4(97-98)), 90-97. <https://doi.org/10.32782/mer.2022.97-98.16>
15. Олексюк В.О. Онтологічні передумови інноваційної модернізації економіки. *Інноваційна економіка*, 2022. № 4. URL: <http://www.inneco.org/index.php/inneco.ua/article/view/971>
16. Пантелеєва, Н., & Лакутін, Д. (2023). Глобальний стратегічний ландшафт економіки штучного інтелекту. *Фінансовий простір*, (4(48)), 43-54. [https://doi.org/10.18371/fr.4\(44\).2022.435455](https://doi.org/10.18371/fr.4(44).2022.435455)
17. Парадигма інноваційного розвитку в умовах ринкової трансформації : монографія / Е. М. Забарна та ін. ; за заг. ред. Е. М. Забарної. Херсон : ОЛДІ-ПЛЮС, 2019. 92 с.
18. Повоєнне відновлення економіки: світовий досвід та спроба його адаптації для України / О.А. Бородіна, В.І. Ляшенко // Вісник економічної науки України. — 2022. — № 1 (42). — С. 121-134. — Бібліогр.: 46 назв. — укр.
19. Стан науково-інноваційної діяльності в Україні у 2020 році : науково-аналітична записка / Т. В. Писаренко, Т. К. Куранда, Т. К. Кваша та ін. Київ : УкрІНТЕІ, 2021. 39 с.
20. Федулова Л. І. Інноваційний розвиток економіки України: проблеми та перспективи. *Економічний вісник університету*. 2020. № 44. С. 42-49.
21. Ципліцька О.О. Інституційні механізми модернізації промислового сектору національної економіки : дис. ... д-ра екон. наук : 08.00.03 / Державна установа «Інститут економіки та прогнозування НАН України». Київ, 2020. 450 с.
22. Ципліцька, О. (2022). СТРАТЕГУВАННЯ ПОВОЄННОГО РОЗВИТКУ НОВИХ ГАЛУЗЕЙ ПРОМИСЛОВОСТІ. *Економічний простір*, (181), 72-78. <https://doi.org/10.32782/2224-6282/181-12>

ПРИВАТНІ СУБ'ЄКТИ АДМІНІСТРАТИВНОГО ПРАВА В УМОВАХ ДІЇ ВОЄННОГО СТАНУ В УКРАЇНІ

Yaryna Pavlovich-Seneta,
Doctor in Law, Associate Professor,
Associate Professor of the Department
Administrative and legal disciplines
Lviv State University of Internal Affairs,
ryarp@ukr.net
<https://orcid.org/0000-0002-3491-8878>

Анотація. У монографії здійснено теоретико-правовий аналіз статусу приватних осіб адміністративного права. Проаналізовано вплив правового режиму воєнного стану на зазначених суб'єктів. Розкрито зміст понять суб'єкт адміністративного права, суб'єкт публічного адміністрування, приватна особа, як суб'єкт адміністративного права. Охарактеризовано суб'єктивні публічні права приватних осіб адміністративного права. Встановлено, що адміністративно-правовий статус приватних осіб суттєво змінився у зв'язку з введенням воєнного стану. Висвітлено зміст адміністративної правосуб'єктності приватних осіб. Зауважено, що обсяг адміністративної правосуб'єктності приватних осіб, залежить від багатьох чинників.

Вступ. У сучасній демократичній, соціальній і правовій державі адміністративне право має орієнтуватися на забезпечення потреб приватної особи у її відносинах із публічною владою. Нормативним підґрунтям такого підходу виступає Конституція України, де встановлено, що утвердження і забезпечення прав і свобод людини є головним обов'язком держави, порядок реалізації якого і має встановлюватись нормами адміністративного права. Не можна не згадати у даному контексті й про те, що суб'єкти публічної влади на виконання своїх повноважень діють у межах та способом визначених Конституцією та законами України, зміст яких, насамперед, складають норми адміністративного права.

24 лютого 2022 року сучасна історія української держави кардинально змінилася, у зв'язку з повномасштабною військовою агресією Російської Федерації проти України та запровадження в Україні воєнного стану¹. Введення в Україні воєнного стану змінило функціонування та розвиток суспільних відносин в усіх сферах суспільного життя. Особливу відповідальність за таких умов було покладено на органи державної влади та місцевого самоврядування. Відповідно до ч. 2 ст. 9 Закону України «Про правовий режим воєнного стану», органи державної влади та місцевого самоврядування і далі здійснюють повноваження, надані їм Конституцією України, цим та іншими законами України. Військове командування разом із Міністерством внутрішніх справ

¹ Про введення воєнного стану в Україні: Указ Президента України від 24.02.2022 року № 64/2022. URL: <https://www.president.gov.ua/documents/642022-41397>

України, іншими органами виконавчої влади, органами місцевого самоврядування має забезпечити передбачені Законом України «Про правовий режим воєнного стану» заходи й повноваження, необхідні для забезпечення оборони України, захисту безпеки населення та інтересів держави². Отже, в умовах воєнного стану особлива роль відводиться органам публічної влади, що покликані забезпечити реалізацію прав та свобод приватних суб'єктів у цих надзвичайних обставинах, які сформувався в нашій державі задля безпеки і миру.

Воєнний стан вплинув на адміністративно-правовий статус не тільки представників влади, а й приватних суб'єктів адміністративного права. В надзвичайних умовах, пов'язаних із військовою агресією та окупацією частини території України, опинилися і фізичні та юридичні особи приватного права, які є суб'єктами адміністративного права. Тисячі громадян України постраждали внаслідок агресії Російської Федерації: втратили рідних і близьких, зазнали фізичного чи психологічного насильства, залишилися без житла, були позбавлені майна, а також можливостей отримувати соціальний захист, працювати, навчатися, тощо. Те саме можна сказати про іноземців та осіб без громадянства, що проживали в Україні, на момент початку бойових дій.

Можна стверджувати, що воєнний стан в Україні зумовив покладення на органи публічної влади додаткових обов'язків, пов'язаних із вирішенням проблем, що виникають в часі воєнного часу. Що стосується приватних осіб, то вони отримали від держави, в особі її представників влади додаткові гарантії, пов'язані з реалізацією їхніх прав та свобод за даних надзвичайних обставин.

Як відомо, органи державної (здебільшого виконавчої) влади та органи місцевого самоврядування є ключовими суб'єктами адміністративного права. Інститут суб'єктів адміністративного права, своєю чергою, є одним із фундаментальних елементів у механізмі правового регулювання адміністративного права. Воєнний час зумовлює потребу дослідження правового статусу як владних суб'єктів адміністративного права так і приватних суб'єктів адміністративного права, адже обсяг їх прав, свобод та обов'язків значно змінився.

Особливості правового статусу суб'єктів адміністративного права в умовах воєнного стану в Україні. Розмежування між суб'єктами адміністративного права і суб'єктами публічного адміністрування

Суб'єктом адміністративного права є носій прав і обов'язків у сфері публічного адміністрування, що визначені адміністративно-правовими нормами, що здатен надати права реалізовувати, а покладені обов'язки виконувати.

На думку В.К. Колпакова, поняття «суб'єкт адміністративного права» та «суб'єкт адміністративних правовідносин» не тотожні. Адже, суб'єкт адміністративного права має лише потенційну здатність вступати в адміністративно-правові відносини а суб'єкт адміністративно-правових відносин

² Про правовий режим воєнного стану: Закон України від 12.05.2015 року № 389-VIII. URL: <https://zakon.rada.gov.ua/laws/show/389-19#Text>

– це реальний учасник адміністративно-правового відношення, у якому він бере фактичну участь³.

Адміністративно-правові відносини – це врегульовані нормами адміністративного права суспільні відносини, в яких їх сторони (суб'єкти) взаємозв'язані й взаємодіють шляхом здійснення суб'єктивних прав і обов'язків, встановлених і гарантованих відповідними адміністративно-правовими нормами⁴.

Традиційно, елементами (складовими частинами) адміністративно-правових відносин є: суб'єкти, об'єкти та юридичні факти;

Оскільки, адміністративно-правові відносини є різновидом правових відносин взагалі, то вони мають усі ознаки, притаманні будь-яким правовим відносинам. Разом з тим, вони мають низку особливостей, обумовлених, перш за все, специфікою виконавчої і розпорядчої діяльності.

Такими особливостями є:

1) сторонами (суб'єктами) адміністративно-правових відносин виступають суб'єкти адміністративного права, тобто носії передбачених адміністративно-правовими нормами прав і обов'язків, котрі здатні ці права реалізовувати, а покладені обов'язки виконувати;

2) те, що однією із сторін завжди є носій юридично-владних повноважень щодо інших суб'єктів, якими його наділяють адміністративно-правові норми;

3) адміністративно-правові відносини формуються, як правило, в особливій сфері суспільного життя – публічному адмініструванні і, насамперед, у зв'язку із здійсненням органами виконавчої влади своїх владно-розпорядчих функцій. Ця особливість адміністративних правовідносин прямо впливає зі змісту предмета адміністративно-правового регулювання.

4) адміністративні правовідносини можуть виникати за ініціативою будь-якої із сторін. Проте згода або бажання другої сторони не є обов'язковою умовою їх виникнення. Адміністративні правовідносини можуть виникати всупереч бажанню другої сторони.

Елементами адміністративно-правових відносин є суб'єкти, об'єкти, юридичні факти, а також зміст цих правовідносин, який складають взаємні права та обов'язки їх сторін.

Велика чисельність суб'єктів адміністративного права зумовлюється масштабним поширенням адміністративно-правових відносин, без яких, по-суті, публічна влада не реалізується та не здійснюються суб'єктивні публічні права приватних осіб.

Як, зазначає Р.С. Мельник, суб'єкти адміністративного права – це учасники адміністративно-правових відносин, які мають суб'єктивні права та виконують юридичні обов'язки, встановлені адміністративно-правовими нормами⁵.

³ Колпаков В.К. Адміністративне право України. Київ: Юрінком Інтер, 2000. С. 100.

⁴ Адміністративне право України. Академічний курс: підруч. у 2 т. / редкол. В. Б. Авер'янов (голова) та ін., Київ: Юридична думка, 2007. Т. 1: Загальна частина. С. 175.

⁵ Мельник Р.С., Бевзенко В.М. Загальне адміністративне право: навчальний посібник / За заг. редакцією Р.С. Мельника. Київ: Ваіте, 2014. С. 187.

Виходячи з того, що адміністративне право регулює суспільні відносини, що виникають, змінюються та припиняються у сфері публічного адміністрування, то їх обов'язковим учасником завжди виступає суб'єкт публічної адміністрації. Іншою ж стороною зазначених правовідносин може виступати як суб'єкт публічної адміністрації, так і приватна особа (фізична чи юридична).

У науковій літературі систему суб'єктів адміністративного права поділяють на дві основні групи – суб'єкти публічної адміністрації та приватні особи.

Суб'єкти публічної адміністрації (органи виконавчої влади, органи місцевого самоврядування, інші державні органи, суб'єкти делегованих повноважень) – це група суб'єктів адміністративного права, що наділені державно владними повноваженнями для виконання законів та інших нормативно-правових актів та діють у публічних інтересах.

Приватні особи (громадяни, іноземці, особи без громадянства, юридичні особи приватного права), як суб'єкти адміністративного права, державно-владними повноваженнями, як правило, не наділені (окрім випадків реалізації делегованих повноважень) та реалізують у адміністративно-правових відносинах свої суб'єктивні публічні права та обов'язки.

Для того щоб вступати в адміністративно-правові відносини суб'єкти адміністративного права володіють адміністративною правосуб'єктністю (адміністративною правоздатністю, дієздатністю та деліктоздатністю).

Для суб'єктів публічної адміністрації адміністративна правосуб'єктність виникає з моменту їх державної реєстрації та зводиться до нормативно закріпленої за ними компетенції, тобто сукупності їх державно-владних повноважень, необхідних для виконання покладених на них завдань та функцій. Повноваження, якими наділені органи виконавчої влади, в значній мірі закріплені в законодавчих актах. Ці акти не лише уповноважують органи влади на вчинення певних дій, а також закріплюють певні принципи і процедури, які визначають порядок здійснення наданих повноважень.

Правосуб'єктність приватних осіб в адміністративному праві різна, залежно від віку, стану здоров'я, статі, соціального становища, особливостей умов публічного адміністрування (воєнний стан, надзвичайний стан) тощо.

Варто зазначити, що суб'єкти публічної адміністрації становлять основну групу суб'єктів адміністративного права, адже саме на них покладено завдання щодо управління усіма сферами суспільного життя (економічною, соціальною, адміністративно-політичною) в інтересах усього суспільства.

Суб'єкти публічного адміністрування (публічна адміністрація) мають певну організаційну структуру, що становить органічно єдину та чинну систему органів публічного управління, передусім органів виконавчої влади та владних структур місцевого самоврядування, їх посадових і службових осіб, а також установ, організацій, окремих недержавних структур, які відповідно до законодавства здійснюють публічні управлінські функції з метою задоволення публічного інтересу.

До основних суб'єктів публічної адміністрації належать:

- 1) органи виконавчої влади;

2) суб'єкти місцевого самоврядування;
3) суб'єкти делегованих повноважень;
а) громадські об'єднання;
б) інші суб'єкти під час здійснення делегованих законодавством виконавчих функцій.

До найбільш суттєвих ознак суб'єктів публічного адміністрування слід віднести такі:

- кожен із суб'єктів є відокремленою частиною єдиної функціональної системи суб'єктів публічного адміністрування;
- вони мають свій відповідний правовий статус, який визначається законами або підзаконними нормативними актами;
- усі суб'єкти публічного адміністрування реалізують не приватний, а публічний інтерес, незважаючи на те, що окремі з них можуть бути навіть суб'єктами приватного права;
- для здійснення публічного адміністрування суб'єкти наділені повноваженнями з прийняття публічних владних рішень;
- вони орієнтовані на діяльність на основі та для публічного виконання закону.

Суб'єкт публічної адміністрації – це суб'єкт адміністративного права, що наділений державно владними повноваженнями, який здійснює публічне адміністрування, тобто реалізує виконавчо-розпорядчу адміністративну діяльність чи надає адміністративні послуги⁶. Це, насамперед, орган чи посадова особа суб'єктів, для яких публічне адміністрування є основним видом діяльності, – органи виконавчої влади та суб'єкти місцевого самоврядування.

Надзвичайні ситуації воєнного, соціально-політичного, техногенного та природного, санітарно-епідеміологічного характеру, впливаючи на суспільство, створюють особливі умови для діяльності органів публічної адміністрації (виконавчої влади, місцевого самоврядування, правоохоронних органів, військових формувань тощо). Ускладнюючи процес управління, ці умови вимагають спеціального правового, організаційного й матеріально-технічного забезпечення, потребують створення нових нехарактерних для звичайної повсякденної діяльності управлінських структур. Зокрема, згідно ст. 4 Закону України «Про правовий режим воєнного стану» на територіях, на яких введено воєнний стан, для забезпечення дії Конституції та законів України, забезпечення разом із військовим командуванням запровадження та здійснення заходів правового режиму воєнного стану, оборони, цивільного захисту, громадської безпеки і порядку, захисту критичної інфраструктури, охорони прав, свобод і законних інтересів громадян можуть утворюватися тимчасові державні органи – військові адміністрації⁷. Відповідно до статті 8 цього Закону, військове командування разом із військовими адміністраціями (у разі їх утворення) можуть

⁶ Мельник Р.С. Загальне адміністративне право в питаннях та відповідях: навч. посіб. Київ: Юрінком Інтер, 2018. С. 157.

⁷ Про правовий режим воєнного стану: Закон України від 12.05.2015 року № 389-VIII. URL: <https://zakon.rada.gov.ua/laws/show/389-19#Text>

самостійно або із залученням органів виконавчої влади, органів місцевого самоврядування запроваджувати та здійснювати заходи правового режиму воєнного стану.

Приватним особам в адміністративному праві відведено провідну роль, адже у їхніх інтересах функціонує інша група суб'єктів адміністративного права – публічна адміністрація.

Приватна особа – це особа, що діє від себе особисто, неофіційно. Вагомим правом приватної особи є правоможності володіти, користуватися й розпоряджатися своєю власністю – приватною – як формою привласнення, коли засоби виробництва й продукти праці належать окремим особам⁸.

Для адміністративного права характерна значна кількість приватних суб'єктів з різними повноваженнями, статусом, структурою і правовими ознаками. Серед суб'єктів адміністративного права приватних осіб, які є учасниками адміністративних правовідносин і правовий статус яких характеризується відсутністю владних повноважень у сфері публічного управління, слід виділити:

- фізичних осіб
- громадян України, іноземців, осіб без громадянства;
- фізичних осіб-підприємців;
- юридичних осіб приватної форми власності (підприємства, установи, господарські товариства);
- громадські об'єднання;
- професійні спілки;
- політичні партії;
- органи самоорганізації населення;
- релігійні організації.

Повертаючись до класифікації суб'єктів адміністративного права варто звернути увагу на підхід запропонований професором П.В. Діхтієвським. Вчений пропонує класифікувати усіх суб'єктів адміністративного права, на такі групи:

- фізичні особи – громадяни України, іноземці, особи без громадянства;
- юридичні особи – органи виконавчої влади, будь-які інші державні органи, органи місцевого самоврядування;
- інші юридичні особи публічного права (підприємства, установи, фонди тощо);
- громадські об'єднання;
- колективні суб'єкти (утворення), які не мають ознак юридичної особи, але нормами адміністративного права тією чи іншою мірою наділені певними правами та обов'язками: структурні підрозділи державних і недержавних органів, підприємств, установ та організацій, деякі інші громадські утворення (наприклад, загальні збори громадян за місцем утворення)⁹.

⁸ Загальне адміністративне право: підручник / І. С. Гриценко, Р. С. Мельник, А. А. Пухтецька та ін.; за заг. ред. І. С. Гриценка. Київ: Юрінком Інтер, 2017. С. 219.

⁹ Адміністративне право України. Повний курс: підручник / Галуцько В., Діхтієвський П., Кузьменко О., Стеценко С. та ін. Херсон: ОЛДІ-ПЛЮС, 2018. С. 127.

Виходячи з цього усіх суб'єктів адміністративного права, загалом, можна поділити на два види суб'єктів адміністративного права:

- індивідуальні суб'єкти – фізичні особи (громадяни України, іноземці, особи без громадянства), які складають значну групу суб'єктів адміністративного права;

- колективні суб'єкти – юридичні особи (органи виконавчої влади, органи місцевого самоврядування; підприємства, установи, організації незалежно від форм власності; громадські об'єднання, релігійні організації тощо) та суб'єкти (утворення), які не мають ознак юридичної особи, але нормами адміністративного права тією чи іншою мірою наділені правами й обов'язками (структурні підрозділи державних і недержавних органів, підприємств, установ, організацій, деякі інші громадські утворення).

Запровадження надзвичайних адміністративно-правових режимів завжди спричиняє виникнення певних адміністративно-правових наслідків. Це зокрема, зміна компетенції органів державної влади та органів місцевого самоврядування, створення тимчасових органів управління, зміна правового статусу фізичних (обмеження прав і свобод) і юридичних осіб тощо.

Суб'єктивні публічні права приватних осіб в умовах воєнного стану

Категорія «приватні особи» є узагальнюючою для широкого кола невлadних (непублічних) за своєю природою суб'єктів адміністративного права. Юридична природа приватної особи як суб'єкта адміністративно-правових відносин складає основу в цій сфері, коли приватна особа є рівним учасником таких відносин: кожному суб'єктивному публічному праву приватної особи кореспондується юридичний обов'язок суб'єкта публічної адміністрації й навпаки.

Приватна особа в системі суб'єктів адміністративного права характеризується такими особливостями:

–це особа, що діє від себе особисто, неофіційно, не є посадовою чи службовою особою або/та не виконує делегованих виконавчих функцій;

–з погляду спрямованості управлінського впливу публічної адміністрації, їй належить провідна роль, адже публічна адміністрація має якнайповніше задовольняти права, свободи та законні інтереси невлadних фізичних і юридичних осіб;

–зміст поняття «приватна особа» в контексті адміністративного права містить тріаду: приватна особа як суб'єкт адміністративно-правових відносин; приватна особа як об'єкт публічного управління; приватна особа як суб'єкт адміністративно-деліктних відносин¹⁰.

Приватна особа в системі суб'єктів адміністративного права – це фізична або юридична особа, що діє від себе особисто, неофіційно та не має будь-яких владних повноважень.

До фізичних осіб належать:

¹⁰ Адміністративне право України. Повний курс: підручник / Галуцько В., Діхтєвський П., Кузьменко О., Стеценко С. та ін. Херсон: ОЛДІ-ПЛЮС, 2018. С. 128.

- громадяни України;
- іноземні громадяни;
- особи без громадянства.

Під категорію юридичних осіб підпадають:

- юридичні особи приватного права, створені на підставі положень Цивільного кодексу України, у формі товариств, установ та інших формах, передбачених законом;
- громадські об'єднання;
- політичні партії;
- професійні спілки;
- релігійні організації.

Суб'єктивні права приватної особи є частиною структури адміністративно-правового статусу особи. Людина, її права і свободи становлять у правовій державі найвищу соціальну цінність, саме на їхнє забезпечення й найповнішу реалізацію у суспільному житті має бути спрямована уся державна діяльність і насамперед діяльність у сфері публічного адміністрування. Гарантування прав і свобод людини є головним обов'язком держави, держава відповідальна перед людиною та суспільством за свою діяльність¹¹. Збройна агресія російської федерації і її повномасштабне вторгнення на територію України змусили весь державний апарат і суспільство в цілому перейти до оперативного функціонування в умовах правового режиму воєнного стану. Частина прав і свобод людини зазнали суттєвого обмеження у зв'язку з введенням воєнного стану.

На думку В. Галуцького ознаками наявності в учасників адміністративних правовідносин суб'єктивних прав є:

- можливість певної поведінки з метою задоволення своїх інтересів;
- наявність адміністративної правосуб'єктності;
- можливість реалізації поведінки в адміністративних правовідносинах;
- обмеженість поведінки межами адміністративно-правових норм, вихід за які є порушенням правових приписів¹².

Суб'єктивні права встановлюють індивідуально-конкретну владну міру свободи поведінки, що надається уповноваженому суб'єкту з метою задоволення його інтересів і яка забезпечена відповідними обов'язками інших суб'єктів та гарантіями держави.

Суб'єктивні права відзначаються публічністю, що означає змогу приватних осіб впливати на управлінські процеси, брати участь у державній і суспільно-політичній діяльності, реалізовувати права і свободи, надані Основним Законом держави, оскаржувати рішення, дії чи бездіяльність органів державної влади, їх посадових осіб до суду чи в позасудовому порядку.

¹¹ Конституція України: прийнята на п'ятій сесії Верховної Ради України 28.06.1996 р. URL: <https://zakon.rada.gov.ua/laws/show/254%D0%BA/96-%D0%B2%D1%80#Text>

¹²Адміністративне право України. Повний курс: підручник / Галуцький В., Діхтєвський П., Кузьменко О., Стеценко С. та ін. Херсон: ОЛДІ-ПЛЮС, 2018. С. 128

Як зазначає В.В. Галуцько, суб'єктивні права у сфері публічного управління (або суб'єктивні публічні права приватної особи) – це надана і гарантована державою, а також закріплена в адміністративно-правових нормах міра можливої (дозволеної) поведінки особи (суб'єкта), що забезпечена кореспондованим зобов'язанням іншого суб'єкта у правовідносинах публічного управління¹³.

На думку М.А. Бояринцевої, «суб'єктивне адміністративне право громадянина» становить собою встановлену в адміністративно-правових нормах можливість реалізовувати, у встановлених ними межах, визначені дії, гарантовані зобов'язаннями суб'єктів, що несуть відносно громадян певні обов'язки, а також можливість вимагати від цих суб'єктів виконання необхідних дій з метою користування різноманітними соціальними благами задля задоволення особистих чи суспільних інтересів¹⁴.

Підтримуємо вислів О.В. Тарновського, який характеризував ці суб'єктивні публічні права, як «правами на участь у владі»¹⁵.

Для суб'єктивних прав у сфері публічного управління характерні такі ознаки: адміністративно-правова природа, існування в адміністративних правовідносинах, наявність меж у поведінці, належність особам, які мають адміністративну правоздатність та адміністративну дієздатність, наявність державних гарантій.

Система суб'єктивних публічних прав приватних осіб складається:

- з прав на свободу слова, зібрань, об'єднання, віросповідання;
- з прав, пов'язаних з участю громадян в управлінні публічними справами (активне та пасивне виборче право, право на здійснення громадського контролю, право на участь у відправленні правосуддя);
- з прав на отримання адміністративних послуг;
- з прав на користування публічним майном (вулиці, площі, парки тощо);
- з прав, пов'язаних із можливістю захисту своїх прав і свобод (право на звернення).

Згідно з основними правами та обов'язками, закріпленими в нормах Конституції України, потрібно розрізняти:

- права громадян, закріплені в нормах адміністративного права, які розвивають і конкретизують права, закріплені в Конституції України (право на участь в управлінні державними справами, право на медичну допомогу, право на освіту тощо);
- права громадян, передбачені нормами тільки адміністративного права (наприклад ті, що зумовлені наявністю паспортної системи).

¹³ Адміністративне право України. Повний курс: підручник / Галуцько В., Діхтєвський П., Кузьменко О., Стеценко С. та ін. Херсон: ОЛДІ-ПЛЮС, 2018. С. 129.

¹⁴ Бояринцева М.А. Адміністративно-правовий статус громадянина України: дис. ... канд. юрид. наук 12.00.07 Київ, 2005. 213 с.

¹⁵ Про українське право. Часопис кафедри теорії та історії держави і права Київ. нац. ун-ту імені Тараса Шевченка. / За ред. проф. І. Безклубого. Київ, 2010. № 5. С. 125.

Суб'єктивні публічні права приватних осіб можна визначити як права, якими користуються приватні особи у сфері публічного управління, вони є підґрунтям відносин приватних осіб із державою, складовим елементом адміністративно-правового статусу останніх і реалізуються в межах адміністративно-правових відносин.

Суб'єктивне право особи – це забезпечена державою і закріплена в нормах права можливість певної поведінки, спрямованої на здійснення певних прав. Володар суб'єктивного права має можливість своїми діями самостійно виявити себе у своїй поведінці, вимагати відповідної поведінки від інших осіб, звертатися до уповноважених органів держави у зв'язку з потребою захистити порушене право за допомогою заходів державного примусу.

У загальному вигляді зміст будь-якого суб'єктивного права полягає в тому, що воно надає уповноваженому суб'єктові можливості:

- а) поводити себе відповідним чином (право на свої дії);
- б) вимагати відповідної поведінки від інших суб'єктів (право на чужі дії);
- в) звертатися до держави за захистом свого юридичного права.

Суб'єктивне право визначає межі юридичної можливої поведінки певної особи, яка задовольняє її інтереси.

Суб'єктивні права нерозривно пов'язані з суб'єктивними обов'язками та не можуть існувати одне без одного, оскільки право однієї особи, як правило, не може бути реалізовано поза виконанням обов'язку іншою особою.

У сфері публічного адміністрування до ознак суб'єктивних адміністративно-правових обов'язків належать такі: необхідна, належна поведінка; покладаються тільки на правоздатну та дієздатну особу; покладаються в інтересах інших осіб; існують у правовідносинах; не можуть існувати поза зв'язком із суб'єктивними правами у сфері публічного адміністрування; їх реалізація забезпечується державним примусом; мають юридичну природу, оскільки закріплені адміністративно-правовими нормами, а їх виконання забезпечується застосуванням державного примусу.

Суб'єктивні адміністративно-правові обов'язки – це покладена державою та закріплена в адміністративно-правових нормах міра належної поведінки суб'єкта в публічних правовідносинах, їх реалізація, забезпечена можливістю застосування державного примусу.

Нормами адміністративного права регулюються (закріплюються) всі ті права та свободи приватної особи, якими вона користується у сфері публічного адміністрування і не може реалізувати без вступу у відносини з органами публічної влади.

Адміністративне право опосередковує значне коло державно-управлінських відносин, що виникають, змінюються або припиняються у різних сферах публічного адміністрування. Тому суб'єктивні адміністративні права фізичних осіб, які є частиною їх правового статусу, є дуже чисельними та різноманітними.

У науковій літературі неодноразово робилися спроби здійснити їх класифікацію. Зокрема, визначні вітчизняні вчені науки адміністративного права

В.К. Колпаков і О.В. Кузьменко називають три основні групи адміністративно-правових прав громадян: політичні, соціально-економічні і та особисті¹⁶.

В.Б. Авер'янов пропонує більш концептуальний підхід до класифікації адміністративних прав фізичних осіб та поділяє їх на такі групи:

1) особисті (громадянські) – право на вибір місця проживання, безпечне довкілля, право на житло тощо;

2) політичні – право створювати громадські об'єднання, свобода демонстрацій і зборів, право на інформацію, право брати участь у державному управлінні тощо;

3) економічні – право на власність, на працю, на підприємницьку діяльність тощо;

4) соціальні – на вибір виду діяльності, безпечні умови праці, гарантовані мінімальні розміри оплати праці тощо;

5) культурні права – на збереження національної самобутності, використання та участь у духовних надбаннях людства тощо¹⁷.

На думку Ю.П. Битяка, права громадян, якими вони володіють в адміністративно-правовій сфері, можна класифікувати на такі:

1) на участь у публічному управлінні та соціально-політичну активність: право на доступ до публічної інформації, право на публічну службу, на подання звернень до органів публічної влади, на отримання потрібної інформації чи документів у встановленій формі, на свободу асоціацій та мирних зібрань – проведення зборів, мітингів, демонстрацій, створення громадських об'єднань або вступу у них тощо;

2) на отримання різноманітних соціальних послуг, допомоги та обслуговування від відповідних компетентних органів: право на медичну допомогу, соціальний захист, санітарно-епідеміологічну допомогу, на використання різноманітних суспільних благ (бібліотек, закладів культури, парків тощо), на користування транспортом;

3) права які захищають: в адміністративному порядку (подання адміністративної скарги, провадження у справах про адміністративні правопорушення), чи судовому порядку (подання адміністративного позову), на необхідну оборону¹⁸.

В.В. Галуцько зазначає, що система суб'єктивних публічних прав приватних осіб має у своєму складі:

– права на свободу слова, зібрань, об'єднань, віросповідання;

¹⁶ Курс адміністративного права України: підручник / за ред. О. В. Кузьменко. 3-тє вид., допов. Київ: Юрінком Інтер, 2018. С. 95.

¹⁷ Адміністративне право України. Академічний курс: підруч. у 2 т. / редкол. В. Б. Авер'янов (голова) та ін., Київ: Юридична думка, 2007. Т. 1: Загальна частина. С. 199.

¹⁸ Адміністративне право : підручник / Ю. П. Битяк (кер. авт. кол.), В. М. Гарашук, В. В. Богущкий та ін. / За заг. ред. Ю. П. Битяка, В. М. Гарашука, В. В. Зуй. Харків: Право, 2010. С. 321.

- права, пов'язані з участю громадян в управлінні державними справами (активне та пасивне виборче право, право на здійснення громадського контролю, право на участь у відправленні правосуддя);
- право на отримання адміністративних послуг;
- право на користування публічним майном (вулиці, площі, парки тощо);
- права, пов'язані з можливістю захисту своїх прав і свобод (право на звернення)¹⁹.

Згідно з основними правами та обов'язками, закріпленими в нормах Конституції України, слід розрізняти: права громадян, закріплені в нормах адміністративного права, які розвивають і конкретизують права, закріплені в Конституції України (право на участь в управлінні державними справами, право на медичну допомогу, право на освіту тощо); права громадян, передбачені нормами тільки адміністративного права (наприклад, зумовлені наявністю паспортної системи).

В соціально-правовій практиці права можуть обмежуватися з метою захисту інших соціальних цінностей. Наприклад, заборона пропаганди расизму або закликів до бунту обмежують свободу слова; деякі заходи правоохоронних органів обмежують таємницю приватного життя, тощо. Важливо те, що таке втручання в сферу особистих прав не може бути свавільним й встановлюється вимогами закону. В демократичній державі умови, за яких права людини можуть бути обмежені, детально визначені в Конституції. Так у ст. 64 Конституції України встановлено, що «в умовах воєнного або надзвичайного стану можуть встановлюватися окремі обмеження прав і свобод із зазначенням строку дії цих обмежень»²⁰.

Права людини і громадянина в Україні можуть обмежувати тільки у випадках, прямо передбачених Конституцією і з метою:

- врятування життя людей та майна;
- запобігання злочинів чи його припинення;
- забезпечення інтересів національної безпеки, територіальної цілісності, громадського порядку, економічного добробуту;
- забезпечення охорони здоров'я і моральності населення, захисту репутації або прав і свобод інших людей;
- запобігання розголошенню інформації, одержаної конфіденційно.

У зв'язку із введенням в Україні воєнного стану тимчасово, на період дії правового режиму воєнного стану, вводяться тимчасові обмеження прав і законних інтересів юридичних осіб в межах та обсязі, що необхідні для забезпечення можливості запровадження та здійснення заходів правового режиму воєнного стану, які передбачені частиною першою статті 8 Закону

¹⁹ Адміністративне право України. Повний курс: підручник / Галунько В., Діхтєвський П., Кузьменко О., Стеценко С. та ін. Херсон: ОЛДІ-ПЛЮС, 2018. С. 129.

²⁰ Конституція України: прийнята на п'ятій сесії Верховної Ради України 28.06.1996 р. URL: <https://zakon.rada.gov.ua/laws/show/254%D0%BA/96-%D0%B2%D1%80#Text>

України «Про правовий режим воєнного стану»²¹. Важливо, щоб в умовах воєнного часу не відбувалось свавільних обмежень конституційних прав і свобод людини.

Серед конституційних норм, щодо яких можливі тимчасові обмеження їх дії є такі:

- стаття 31 («Кожному гарантується таємниця листування, телефонних розмов, телеграфної та іншої кореспонденції»);

- стаття 32 («Ніхто не може зазнавати втручання в його особисте і сімейне життя, крім випадків, передбачених Конституцією України»);

- стаття 34 («Кожному гарантується право на свободу думки і слова, на вільне вираження своїх поглядів і переконань»);

- стаття 41 («Кожен має право володіти, користуватися і розпоряджатися своєю власністю, результатами своєї інтелектуальної, творчої діяльності»).

Визначально, що Конституція України як основний гарант забезпечення і захисту прав і свобод громадян містить перелік прав, які не можуть обмежуватися навіть в період дії воєнного стану. Зокрема,

- стаття 24 («Не може бути обмежень за ознаками раси, кольору шкіри, політичних, релігійних та інших переконань, статі, етнічного та соціального походження, майнового стану, місця проживання, за мовними або іншими ознаками»);

- стаття 25 («Громадяни України не можуть бути позбавлені громадянства і права змінити громадянство»);

- стаття 27, 28, 29 («Не можуть бути порушеними невід'ємне право на життя; на повагу до гідності, на свободу та особисту недоторканність»);

- стаття 40 («Не підлягає обмеженню право направляти індивідуальні або колективні письмові звернення або особисто звертатися до органів державної влади та місцевого самоврядування»);

- стаття 47 («Право на житло»);

- стаття 51 («Не можуть бути обмеженими право на шлюб і рівні права та обов'язки в шлюбі і сім'ї»);

- стаття 52 («Неприпустимим є порушення рівності дітей у своїх правах незалежно від походження»);

- стаття 55 («Не підлягає обмеженню право на захист прав і свобод у суді; на відшкодування коштами держави або органів місцевого самоврядування матеріальної і моральної шкоди, заподіяної незаконними рішеннями органів державної влади»);

- стаття 56 («Кожен має право на відшкодування за рахунок держави чи органів місцевого самоврядування матеріальної та моральної шкоди, завданої незаконними рішеннями, діями чи бездіяльністю»);

- стаття 57 («Кожному гарантується право знати свої права і обов'язки. Закони та інші нормативно-правові акти, що визначають права і обов'язки

²¹ Про правовий режим воєнного стану: Закон України від 12.05.2015 № 389-19. URL: <http://zakon3.rada.gov.ua/laws/show/389-19>

громадян, мають бути доведені до відома населення у порядку, встановленому законом. Закони та інші нормативно-правові акти, що визначають права і обов'язки громадян, не доведені до відома населення у порядку, встановленому законом, є нечинними»);

- стаття 58 («Закони та інші нормативно-правові акти не мають зворотної дії в часі, крім випадків, коли вони пом'якшують або скасовують відповідальність особи»);

- стаття 59, 60, 61, 62, 63 («Не може бути обмеженим право на професійну правничу допомогу; право не притягуватися двічі до юридичної відповідальності одного виду за одне і те ж правопорушення; презумпція невинуватості; право на захист і відмову свідчити або давати пояснення чи показання щодо себе, членів сім'ї або близьких родичів, коло яких визначено законом.

Україна відповідно до Міжнародного пакту про громадянські та політичні права у разі введення воєнного стану негайно повідомляє через Генерального секретаря ООН державам, які беруть участь у цьому пакті, про обмеження прав і свобод людини і громадянина, що є відхиленням від зобов'язань за Міжнародним пактом, та про межу цих відхилень і причини прийняття такого рішення. У повідомленні зазначається також дата припинення дії відповідних відхилень від зобов'язань, передбачених Міжнародним пактом про громадянські та політичні права²².

Таким чином, основоположні права людини і громадянина не підлягають обмеженню навіть у період дії воєнного стану. Адже без їх забезпечення і гарантування неможливим є існування людини і держави у правовому демократичному полі.

А яка ж ситуація з обов'язками приватних осіб в умовах воєнного стану? У зв'язку із введенням в Україні воєнного стану²³ та загальної мобілізації²⁴ на громадян України було покладено цілу низку нових адміністративно-правових обов'язків.

Закон України «Про правовий режим воєнного стану» передбачає, що військове командування разом із військовими адміністраціями (у разі їх утворення) можуть самостійно або із залученням органів виконавчої влади, та органів місцевого самоврядування запроваджувати та здійснювати заходи правового режиму воєнного стану, окремі з яких покладають на громадян та юридичних осіб нові обов'язки. Серед них такі обов'язки:

- трудова повинність;
- надання підприємствами, установами та організаціями усіх форм власності виробничих потужностей та трудових ресурсів для потреб оборони;
- дотримання правил комендантської години;

²² Про правовий режим воєнного стану: Закон України від 12.05.2015 № 389-19. URL: <http://zakon3.rada.gov.ua/laws/show/389-19>

²³ Про введення воєнного стану в Україні: Указ Президента України від 24 лютого 2022 року № 64/2022. Голос України від 24.02.2022. № 37.

²⁴ Про загальну мобілізацію: Указ Президента України від 24 лютого 2022 року № 69/2022. Голос України від 24.02.2022. № 37.

- дотримання правил в'їзду, виїзду та інших правил руху транспортних засобів;

- надання особистих документів, транспортних засобів, речей та багажу, службових приміщень і житла громадян для огляду, у встановленому законом порядку;

- військово-квартирна повинність для фізичних і юридичних осіб, тощо.

Варто зазначити, що введення воєнного стану не означає автоматичне настання цих обов'язків. Вони можуть вводитися за рішенням відповідних органів військової адміністрації у разі потреби. Наприклад, дотепер не введено таких обов'язків, як трудова чи квартирна повинність. Разом з тим, можна стверджувати, що громадяни України вже реалізують ці заходи в добровільному порядку. Адже чи не кожен з нас виконує ту чи іншу суспільно корисну роботу, що спрямована на підтримку ЗСУ, розміщення внутрішньо переміщених осіб, забезпечення правового порядку та публічної безпеки. Українсько-російська війна неабияк згуртувала націю у боротьбі проти єдиного ворога і надала нового поштовху для волонтерського руху. Завдяки цьому на початковому етапі війни вдалося уникнути багатьох економічних та соціальних труднощів.

Підсумовуючи варто зазначити, що суб'єктивні публічні права приватних осіб можна визначити як права, якими користуються громадяни у сфері публічного адміністрування; вони є підґрунтям відносин приватних осіб із державою, складовим елементом адміністративно-правового статусу приватних осіб і реалізуються в межах адміністративно-правових відносин.

Отже, суб'єктивні адміністративні права складають переважно конкретизовані, деталізовані та розвинуті в адміністративно-правових нормативних актах права особи, у різноманітних сферах публічного адміністрування. Їх зміст і система відповідає сучасним загальнолюдським цінностям а також визначеному базовими міжнародно-правовими актами статусу людини. Суб'єктивні права нерозривно пов'язані з суб'єктивними обов'язками та не можуть існувати одне без одного, оскільки право однієї особи, як правило, не може бути реалізовано поза виконанням обов'язку іншою особою.

Людина і громадянин як суб'єкт адміністративного права

Адміністративне право наділяє правосуб'єктністю велике коло учасників суспільних відносин, про що свідчить величезна кількість подібних відносин у різних сферах реалізації публічної влади. Не випадково перелік суб'єктів адміністративного права значно ширший, ніж у будь-якій іншій галузі права.

Суб'єктами адміністративного права є громадяни, іноземці, особи без громадянства. До основних індивідуальних приватних осіб, за адміністративним правом, належать громадяни України.

Громадяни – найбільша група суб'єктів адміністративно-правових відносин. Конституція України визначає, що людина, її права та свободи є найвищою цінністю. Визнання, дотримання та захист прав і свобод людини і громадянина є обов'язком держави. Кожен громадянин України володіє на її

території всіма правами та свободами і несе рівні обов'язки, передбачені Конституцією України.

Зазначені конституційні положення є вихідними для адміністративно-правового статусу громадян, зміст якого становить комплекс їхніх прав, свобод і обов'язків, закріплених нормами адміністративного права у сфері публічного адміністрування, а також установлення відповідальності громадян перед публічною владою. Такий статус громадян України є частиною їх загального правового статусу, який визначено Конституцією й законами України, зокрема Законом від 18.01.2001 р. «Про громадянство України», міжнародними договорами, а також іншими актами законодавства України.

Інститут регулювання адміністративно-правового статусу людини і громадянина є одним із базових у загальній частині системи адміністративного права.

Адміністративно-правовий статус індивідуального суб'єкта – це правове становище особистості у її відносинах з суб'єктами виконавчої влади, урегульоване нормами адміністративного права²⁵.

Адміністративно-правовий статус громадян визначається обсягом і характером їх правосуб'єктності, зміст якої становлять адміністративна правоздатність та дієздатність²⁶.

Адміністративно-правовий статус особи дуже об'ємне поняття, на яке впливають різні чинники (громадянство, вік, стан здоров'я, професія, приналежність до певної соціальної групи та інше), але є підстави виділити основні структурні елементи.

Причому правове становище суб'єктів однієї категорії неоднакове. Якщо проаналізувати адміністративну правосуб'єктність громадян, то виявиться, що вона відрізняється залежно від статі, віку, стану здоров'я, соціального статусу (наприклад, чоловіки обов'язково несуть військовий обов'язок, жінки – ні, окремі категорії громадян мають право на безкоштовне лікування, проїзд у транспорті, внутрішньо-переміщені особи з тимчасово окупованих територій мають право на соціальні виплати, тощо). Серед іноземців особливим адміністративно-правовим статусом наділяються біженці (згідно із Законом України «Про біженців»).

Адміністративно-правовий статус визначається, насамперед, обсягом і характером адміністративної правосуб'єктності, зміст якої становлять адміністративна правоздатність і адміністративна дієздатність.

Сфера виконавчої влади залишається найважливішою сферою реалізації адміністративної правоздатності громадян з визначеними правами громадян на участь у публічному адмініструванні, тобто з можливістю вступати в адміністративні правовідносини. При цьому іншою стороною в таких

²⁵ Мацелик Т. О. Адміністративна правосуб'єктність як онтологічна здатність особи бути суб'єктом адміністративного права. *Науковий вісник Чернівецького університету*. 2011. Випуск 597. С. 90-94.

²⁶ Адміністративне право України. Академічний курс: підруч. у 2 т. / редкол. В. Б. Авер'янов (голова) та ін., Київ: Юридична думка, 2007. Т. 1: Загальна частина. С. 191.

правовідносинах завжди є орган виконавчої влади (посадова особа) або організація, її представник, наділений повноваженнями адміністративно-правового характеру.

Поєднання адміністративної правоздатності і дієздатності створює умови, при яких суб'єкт адміністративного права стає учасником (стороною) адміністративно-правового відношення.

Адміністративна правоздатність громадян є основою їхньої адміністративної дієздатності, яка, в свою чергу, є необхідною умовою реалізації суб'єктивних прав і обов'язків громадян у конкретних адміністративних правовідносинах.

Адміністративна правоздатність – це здатність мати суб'єктивні права та юридичні обов'язки адміністративно-правового характеру, що виникають з моменту народження і визнаються за кожною особою незалежно від її національності, громадянства, віку (крім випадків, в яких здатність мати окремі права, свободи та обов'язки пов'язується з досягненням людиною певного віку), статі, соціального стану, політичних чи релігійних переконань та інших ознак і припиняється з моменту смерті особи²⁷.

Обсяг адміністративної правоздатності встановлюють і змінюють за допомогою адміністративно-правових норм. Вона підтверджується документами про громадянство - паспортом громадянина України, а для осіб до 14 років - свідоцтвом про народження.

Обсяг адміністративної правоздатності іноземців та осіб без громадянства які перебувають в Україні, визначається документами, що підтверджують підстави та законність їх перебування на території держави, які буде розглянуто далі.

Адміністративна правоздатність не може бути відчужена. Громадянин не може навіть добровільно відмовитися від своєї правоздатності, така відмова не має законної сили. Адміністративна правоздатність – це невід'ємна належність громадянина, яка може бути лише тимчасово обмежена в порядку і випадках, передбачених законодавством (наприклад, при вчиненні злочину і відбуванні кримінального покарання в місцях позбавлення волі; при вчиненні адміністративного правопорушення – позбавлення права керування транспортним засобом). Правоздатність людини утворює юридичне поняття особи та громадянина²⁸.

На думку З.Р. Кісіль обмеження адміністративної правоздатності полягає в тому, що в результаті дії адміністративно-правових норм відбувається:

1) звуження кола прав. У такому випадку конкретний громадянин повністю або частково позбавляється деяких прав, наданих йому особисто. Наприклад, позбавлення права керування транспортними засобами в результаті вчинення правопорушення, передбаченого ст. 130 КУпАП (управління

²⁷ Адміністративне право України. Академічний курс: підруч.: у 2 т. / редкол. В. Б. Авер'янов (голова) та ін. Київ: Юридична думка, 2007. Т. 1: Загальна частина. С. 192.

²⁸ Курс адміністративного права України: підручник / В.К. Колпаков, О.В. Кузьменко, І.Д. Пастух, В.Д. Сущенко та ін. / За ред. В.В. Коваленка. Київ: Юрінком Інтер, 2013. С. 140.

транспортними засобами в стані сп'яніння); заборона проведення мирних зборів, мітингів, походів і демонстрацій, інших масових заходів у період воєнного стану (п. 8 ст. 8 Закону України «Про правовий режим воєнного стану»;

2) покладання на громадян додаткових обов'язків. У цьому випадку на громадянина, поза його волею, в адміністративному порядку органом управління покладаються додаткові обов'язки. Такі обов'язки можуть бути персоніфікованими, тобто зверненими до конкретної особи (обов'язок відбувати таке адміністративне стягнення як громадські роботи). Можуть мати загальний характер, наприклад, обов'язок дотриматися певних правил при перебуванні в районах епідемій, епізоотій, екологічних катастроф; обов'язок дотриматися режимних вимог при роботі з літературою обмеженого використання; обов'язок з'явитись до воєнкомату у зв'язку із введенням воєнного стану, тощо. У будь-якому разі обмеження правоздатності має винятково тимчасовий характер і може бути зумовлене лише однією з двох обставин.

По-перше, виникнення особливих умов здійснення публічного адміністрування (стихійні лиха, епідемії, епізоотії, війна, умови цивільної оборони), коли на громадян в адміністративно-правовому порядку покладаються додаткові обов'язки і коли немає можливості реалізовувати певні права, передбачені нормами адміністративного права (про додаткові обов'язки у зв'язку із введенням воєнного стану йшлося у попередньому підрозділі).

Так, на підставі Закону України «Про правовий режим надзвичайного стану» від 16 березня 2000 року, можуть встановлюватися тимчасові обмеження прав і свобод громадян (комендантська година, під час якої громадянам забороняється перебувати у громадських місцях без спеціально виданих перепусток і посвідчень; встановлення особливого режиму в'їзду і виїзду, а також обмеження свободи пересування територією, де вводиться надзвичайний стан; обмеження руху транспортних засобів та їх огляд; заборона вжиття масових заходів; запровадження особливого порядку розподілу продуктів харчування і предметів першої необхідності; перевірка документів у громадян, а в деяких випадках – проведення особистого огляду, огляду речей, транспортних засобів, багажу і вантажів, службових приміщень та житла громадян; тимчасове вилучення у громадян зареєстрованої вогнепальної та холодної зброї та боєприпасів тощо).

По-друге, виникнення конкретним громадянином правопорушення, у зв'язку з чим на нього або покладаються додаткові обов'язки або він позбавляється окремих прав (у випадках передбачених нормою закону можливе поєднання таких обтяжень при визначенні міри необхідного впливу на деліквента). Громадянин, притягнений до адміністративної відповідальності, зобов'язаний виконати рішення компетентного державного органу про застосування до нього санкції, наприклад, сплатити штраф. Стосовно певної категорії громадян (звільнених з місць позбавлення волі; тих, хто відбуває покарання за тяжкі злочини; засуджених два і більше разів до позбавлення волі за будь-які умисні злочини, звільнених від відбування строку покарання з обов'язковим залученням до праці тощо) встановлюється адміністративний нагляд, що становить систему

обов'язків та обмежень щодо піднаглядних, які ґрунтуються на адміністративно-правових нормах²⁹.

Реалізація суб'єктивних прав і обов'язків громадян здійснюється в межах їх адміністративної дієздатності.

Адміністративна дієздатність – це здатність суб'єкта самостійно, вольовими, усвідомлюваними діями (безпосередньо або через представника) реалізовувати надані йому права і виконувати покладені на нього обов'язки у сфері адміністративно-правового регулювання³⁰.

Адміністративна дієздатність громадянина – це визнана за ним здатність своїми особистими діями: а) здобувати права й обов'язки адміністративно-правового характеру; б) здійснювати їх.

Момент виникнення адміністративної дієздатності громадянина у правових актах визначений нечітко. У повному обсязі вона виникає, як правило, після досягнення громадянином 18-літнього віку. Разом із тим вона виникає і по досягненні 14-річного віку – одержання паспорта, дотримання правил паспортної системи тощо. У 16 р. особа може бути суб'єктом адміністративної відповідальності. Адміністративна дієздатність може наставати в деяких випадках і до досягнення 14-річного віку.

Крім того, адміністративна дієздатність особи залежить від рівня розумового і психічного розвитку, його життєвого досвіду, здатності мати належне почуття відповідальності за наслідки своїх дій, тощо.

Здійснюючи свої права та обов'язки, громадяни вступають в адміністративно-правові відносини з виконавчо-розпорядчими органами.

Адміністративно-правові відносини цього типу (громадянин - державний орган) виникають у зв'язку з:

- реалізацією громадянином належних йому прав (призначення пенсії, вступ на навчання, на роботу, надання відпустки, збереження чи зміна прізвища у зв'язку з одруженням);

- виконанням покладених на громадянина обов'язків (військового обов'язку; обов'язку, що виникає у зв'язку з отриманням паспорта: реєстрація постійного місця проживання, сплата мита за видачу паспорта; подання документів на обмін паспорта, зобов'язання зберігати паспорт і сповіщати паспортну службу у разі його втрати; обов'язки, що виникають у зв'язку з отриманням права керувати автотранспортним засобом; придбанням зброї тощо);

- порушенням органами управління або їх посадовими особами прав та інтересів громадян (відмова у прийомі на роботу у зв'язку з наявністю малолітніх дітей; відмова прийняти скаргу; незаконний арешт; притягнення до відповідальності; відмова у приватизації житла, гаража, дачі; відмова видати довідку, диплом, оформити документи; відмова приймати купюри дрібної

²⁹ Адміністративне право: навчальний посібник / В. В. Серета, З. Р. Кісіль, Р.-В. В. Кісіль. Львів: ЛьвДУВС, 2014. С. 190.

³⁰ Адміністративне право України. Академічний курс: підруч. у 2 т. / редкол. В. Б. Авер'янов (голова) та ін., Київ: Юридична думка, 2007. Т. 1: Загальна частина. С. 192.

вартості; відмова у збереженні місця роботи, житлової площі за громадянами, що проходять альтернативну (невійськову) службу тощо);

- порушенням громадянином його правових обов'язків (порушення громадського порядку, правил користування міським транспортом, паспортних правил тощо);

- поданням громадянином скарги, заяви з приводу недоліків у роботі державних закладів, підприємств, організацій (несвоєчасне проведення інвентаризацій; погане забезпечення працівників матеріалами, обладнанням; недотримання техніки безпеки; невжиття необхідних заходів щодо порушників дисципліни тощо).

Важливо зазначити, що адміністративна дієздатність не однакова для окремих груп і категорій громадян. Її зміст та обсяг залежать від низки факторів, до яких насамперед належать: вік, стан здоров'я, належність до певних соціальних груп. Так, досягши 7 років, громадянин має право вступити до загальноосвітньої школи. Ставши школярем, має дотриматися правил, що встановлені для учнів в навчальному закладі, де особа здобуває освіту, має право користуватися шкільною бібліотекою тощо. У 14 років громадянин України може отримати паспорт громадянина України. При досягненні 16 років громадянин може притягатися до адміністративної відповідальності (ст. 16 КУпАП).

Стан здоров'я є чинником, що виключає покладення на конкретних громадян деяких обов'язків. Так, на дійсну військову службу призиваються громадяни, стан здоров'я яких відповідає поставленим вимогам.

Належність до певних соціальних груп забезпечує громадянам додаткові права, характерні тільки для конкретної соціальної групи. Неодмінною умовою існування таких груп є їх адміністративно-правова детермінованість.

Зокрема, особливої уваги з боку публічної адміністрації у сучасних державно-правових умовах потребують внутрішньо-переміщені особи.

Відповідно до Закону України «Про забезпечення прав і свобод внутрішньо переміщених осіб», внутрішньо переміщеною особою визнається громадянин України, іноземець або особа без громадянства, яка покинула своє місце проживання унаслідок або для уникнення негативних наслідків збройного конфлікту, тимчасової окупації, повсюдних проявів насильства та порушень прав людини³¹.

Особа набуває правового статусу внутрішньо переміщеної особи через поставлення на облік в структурному підрозділі з питань соціального захисту населення районних, районних у місті Києві державних адміністрацій, виконавчих органів міських, районних у містах рад за місцем фактичного проживання в Україні, про що видається довідка про взяття на облік внутрішньо переміщеної особи («довідка переселенця»).

³¹ Про забезпечення прав і свобод внутрішньо переміщених осіб: Закон України № 1706 від 20.10.2014. URL: <https://zakon.rada.gov.ua/laws/show/1706-18#Text>

Внутрішньо переміщені особи користуються тими ж правами та свободами відповідно до Конституції, законів України та міжнародних договорів України, як і інші громадяни України. Забороняється дискримінація внутрішньо переміщених осіб під час здійснення ними будь-яких прав і свобод на підставі, що вони внутрішньо переміщені особи.

Водночас, законодавство встановлює низку спеціальних прав і обов'язків для внутрішньо переміщених осіб, як суб'єктів адміністративного права. Зокрема:

1. Право на отримання щомісячної адресної допомоги для покриття витрат на проживання, зокрема на оплату житлово-комунальних послуг.

2. Право на отримання всіх соціальних виплат і соціального забезпечення, встановлених законодавством для громадян України – за наявності довідки переселенця.

3. Права на зайнятість, пенсійне забезпечення, державне соціальне страхування у разі безробіття, у зв'язку з тимчасовою втратою працездатності, від нещасного випадку на виробництві та професійного захворювання, що спричинило втрату працездатності.

4. Право на отримання статусу безробітного.

5. Право на оформлення документів, що засвідчують особу, за місцем фактичного проживання.

6. Право на продовження здобуття відповідного освітнього рівня (дошкільна, шкільна, середньо-спеціальна, вища освіта) на території інших регіонів України за рахунок коштів державного бюджету або інших джерел фінансування.

7. Право на отримання соціальної стипендії студентами-переселенцями.

8. Право на участь в державній програмі «Доступне житло».

9. Право на реєстрацію підприємницької діяльності за місцем фактичного проживання на території України.

10. Право голосувати на виборах і референдумах.

11. Право на сприяння в наданні кредитів на придбання земельних ділянок і житла.

12. Право на отримання комунальних послуг.

13. Право на безкоштовне тимчасове проживання.

14. Інші права, встановлені законом «Про забезпечення прав і свобод внутрішньо переміщених осіб»³²:

- право на єдність сім'ї;

- право на сприяння органів виконавчої влади, органів місцевого самоврядування та суб'єктів приватного права в пошуку та возз'єднанню членів сімей, які втратили зв'язок внаслідок внутрішнього переміщення;

- право на інформацію про долю і місце перебування зниклих членів сім'ї та близьких родичів;

³² Про забезпечення прав і свобод внутрішньо переміщених осіб: Закон України № 1706 від 20.10.2014. URL: <https://zakon.rada.gov.ua/laws/show/1706-18#Text>

- право на безпечні умови життя і здоров'я;
- право на достовірну інформацію про наявність загрози життю і здоров'ю на території покинутого місця проживання, а також місця тимчасового проживання, стан інфраструктури, довкілля, забезпечення прав і свобод;
- право на створення умов для постійного або тимчасового проживання внутрішньо переміщеної особи;
- право на сприяння в переміщенні рухомого майна внутрішньо переміщеної особи;
- право на сприяння в поверненні на попереднє місце проживання;
- право на забезпечення лікарськими засобами у випадках і порядку, визначених законодавством;
- право на влаштування дітей в дошкільні та загальноосвітні навчальні заклади;
- право на отримання соціальних та адміністративних послуг за місцем перебування;
- право на надання необхідної медичної допомоги в державних і комунальних закладах охорони здоров'я;
- право на проведення державної реєстрації актів цивільного стану, внесення змін до актових записів цивільного стану, їхнє поновлення та анулювання за місцем перебування внутрішньо переміщеної особи;
- право на безплатний проїзд для добровільного повернення до свого покинутого місця проживання у всіх видах громадського транспорту в разі припинення ситуації, яка спричинила таке переміщення;
- право на отримання гуманітарної та благодійної допомоги.

Внутрішньо переміщені особи зобов'язані³³:

1. Повідомляти про зміну місця проживання структурний підрозділ з питань соціального захисту населення районних, районних у місті Києві державних адміністрацій, виконавчих органів міських, районних у містах рад за новим місцем проживання упродовж 10 днів з дня прибуття на нове місце проживання.

2. Повідомляти про повернення на покинуте місце проживання структурний підрозділ з питань соціального захисту населення районних, районних у місті Києві державних адміністрацій, виконавчих органів міських, районних у містах не пізніше як за три дні до дня від'їзду.

3. У разі виявлення надання внутрішньо переміщеною особою явно неправдивих відомостей для отримання довідки про взяття на облік – відшкодувати фактичні витрати, понесені за рахунок державного та місцевих бюджетів унаслідок реалізації прав, передбачених чинним Законом.

У зв'язку із повномасштабним військовим вторгненням Російської Федерації на територію нашої держави та оголошенням загальної мобілізації, значно зросла кількість таких суб'єктів адміністративного права, як учасники

³³Про забезпечення прав і свобод внутрішньо переміщених осіб: Закон України № 1706 від 20.10.2014. URL: <https://zakon.rada.gov.ua/laws/show/1706-18#Text>

бойових дій. Особи зі статусом учасника бойових дій мають цілий комплекс додаткових прав і гарантій, адже вони присвятили своє життя захисту державної незалежності і суверенітету України. Назвемо основні їх права:

- першочергово обслуговуватись у лікувально-профілактичних закладах та аптеках, першочергово госпіталізуватись, безкоштовно отримувати ліки, імунобіологічні препарати та вироби медичного призначення;

- першочергово безоплатно протезувати зуби;

- безкоштовно лікуватися у санаторіях або одержувати компенсацію за самостійно оплачене лікування;

- сплачувати комунальні послуги зі знижкою у 75%

- безкоштовно їздити на усіх видах міського пасажирського транспорту, автомобільним транспортом загального користування в сільській місцевості а також залізничним і водним транспортом приміського сполучення та автобусами приміських і міжміських маршрутів;

- безкоштовно користуватись один раз на два роки (туди і назад) залізничним, водним, повітряним або міжміським автомобільним транспортом, незалежно від наявності залізничного сполучення, або проїзд один раз на рік (туди і назад) вказаними видами транспорту з 50 відсотковою знижкою;

- використовувати щорічну відпустку у будь-який час та отримувати ще 14 днів додаткової відпустки зі збереженням зарплати;

- отримати першочергове право на робоче місце при скороченні штату співробітників;

- достроково виходити на пенсію, досягнувши віку 55 років для чоловіків та 50 років для жінок за наявності страхового стажу 25 та 20 років відповідно;

- мати першочергове право на отримання житла для поліпшення житлових умов, бути першими в черзі на відведення земельних ділянок для індивідуального житлового будівництва, мати першочерговий ремонт;

- першочергово обслуговуватись підприємствами, установами та організаціями служби побуту, громадського харчування, ЖКГ, міжміського транспорту;

- позачергово влаштовуватись до закладів соціального захисту населення, а також обслуговуватись службами соціального захисту населення вдома. У разі неможливості здійснення такого обслуговування відшкодовуються витрати, пов'язані з доглядом за цим ветераном війни, в порядку і розмірах, встановлених чинним законодавством;

- від липня 2022 року в учасників бойових дій та їх сімей заборонено стягувати протерміновані борги, тощо³⁴.

Таким чином, обсяг адміністративної дієздатності громадян України суттєво відрізняється. Адже окремі їх групи (інваліди, пенсіонери, учасники бойових дій, соціально незахищені, державні службовці, студенти, ліквідатори

³⁴ Про статус ветеранів війни, гарантії їх соціального захисту: Закон України від 22.10.1993 № № 3551-XII. URL: <https://zakon.rada.gov.ua/laws/show/3551-12/card2#Card> (дата звернення 07.02.2023)

аварії н ЧАЕС, внутрішні переселенці, тощо) мають різний обсяг прав та обов'язків, гарантій та пільг, у тому числі й у сфері публічного адміністрування.

Складовою адміністративної право- та дієздатності є адміністративна деліктоздатність, тобто здатність суб'єкта нести за порушення адміністративно-правових норм юридичну (як правило, адміністративну) відповідальність. Це, так звана, юридична відповідальність, яка виступає, по-перше, в якості позитивної юридичної відповідальності і полягає в добросовісному виконанні своїх обов'язків перед громадянським суспільством, правовою державою, колективом людей і окремою особою, і, по-друге, в якості ретроспективної відповідальності – специфічних правовідносин між державою і правопорушником, що характеризується засудженням протиправного діяння і суб'єкта правопорушення, накладенням на правопорушника обов'язку понести несприятливі наслідки особистого, майнового чи організаційного характеру за вчинене правопорушення.

Зокрема, своїми неправомірними діями громадяни створюють для себе відповідні, часто небажані обов'язки, наприклад, обов'язки нести адміністративну відповідальність за вчинене правопорушення. Так, відповідно до вимог частини першої ст. 8 КУпАП особа, яка вчинила адміністративне правопорушення, підлягає відповідальності на підставі законодавства, що діє під час і за місцем вчинення правопорушення.

Підсумовуючи вищевикладене, слід зазначити, що права та обов'язки адміністративно-правового характеру можуть бути загальними для всіх без винятку громадян і спеціальними – для деяких суб'єктів адміністративно-правових відносин. У зв'язку з цим можна вести мову про загальний та спеціальний адміністративно-правовий статус громадянина.

Загальний адміністративно-правовий статус громадянина включає загальні права і обов'язки, які реалізуються громадянами при вступі в адміністративні правовідносини із суб'єктами публічної адміністрації, посадовими особами та іншими суб'єктами адміністративного права. Вони належать усім громадянам і не пов'язані з якими-небудь особливостями та специфікою конкретної суспільно-державної, виробничо-господарської, трудової чи соціальної діяльності людини і громадянина.

Спеціальний адміністративно-правовий статус громадянина охоплює всі реалізовані в адміністративно-правових відносинах специфічні права та обов'язки громадянина, що впливають з особливостей становища особи, і потреби її функціональної спеціальної активності (студент, пенсіонер, військовослужбовець, правопорушник, тощо)³⁵.

Для реалізації деяких прав, свобод і виконання обов'язків у сфері публічного управління важливе значення має громадянство – постійний правовий зв'язок особи та Української держави, що дістає вияв у їх взаємних правах та обов'язках. Громадянин України має ширший обсяг прав і обов'язків,

³⁵ Загальне адміністративне право: підручник / І. С. Гриценко, Р. С. Мельник, А. А. Пухтецька та інші / За заг. ред. І. С. Гриценка. Київ: Юрінком Інтер, 2017. С. 229.

ніж особа, яка не пов'язана відносинами громадянства з державою, зокрема, й у сфері захисту (недопустимість видачі громадянина України іноземній державі, захист прав громадян за кордоном тощо).

Право на громадянство є невід'ємним правом громадянина України – він не може бути позбавлений свого громадянства. Кожна особа має право на громадянство в Україні, яке вона може одержати за певних умов. Громадянство не поєднується з постійними трудовими чи службовими відносинами особи з конкретною організацією³⁶.

Окрім громадян України індивідуальними суб'єктами адміністративного права є іноземні громадяни та особи без громадянства. В усіх державах соціально-демократичного типу іноземці та особи без громадянства мають ті самі права і свободи та виконують ті самі обов'язки, що і громадяни країни перебування, за виключенням певних обмежень, визначених Конституцією, законами, а також міжнародними договорами. Такі особи є рівними перед законом незалежно від походження, соціального і майнового стану, расової та національної належності, статі, мови, ставлення до релігії, роду і характеру зайняття та інших обставин. Як правило, обмеження право- та дієздатності іноземців та осіб без громадянства стосується політичних прав та обов'язків, а також можливості брати участь у публічному адмініструванні країни.

Іноземні громадяни, особи без громадянства під час перебування в Україні так чи інакше вступають в адміністративно-правові відносини з органами публічної влади. З огляду на це, кожна держава встановлює правосуб'єктність цих осіб, закріплює їх права й обов'язки, забезпечує реалізацію й захист їх правового статусу за допомогою відповідних гарантій.

Іноземець – особа, яка не перебуває у громадянстві України і є громадянином (підданим) іншої держави або держав³⁷.

У Конституції України вживаються поняття «іноземці» та «особи без громадянства». Відповідно до ст. 26 Конституції України «іноземцями» можна вважати лише осіб, які мають іноземне громадянство (підданство), бо існують відмінності між статусом іноземних громадян (підданих) та негромадян України, які не мають формального юридичного зв'язку з будь-якою іншою країною. Таким чином, законодавство України обирає вузький підхід до тлумачення категорії «іноземець».

Правовий статус іноземців зводиться до трьох видів режимів:

- національного, за яким іноземці зрівнюються у правах із власне громадянами;
- найбільшого сприяння, за яким іноземцям надаються такі самі права, як і громадянам будь-якої третьої держави;
- спеціальний, за яким для іноземців встановлюється особливий режим, більш жорсткий порівняно з двома вище названими.

³⁶ Загальне адміністративне право: підручник / І. С. Гриценко, Р. С. Мельник, А. А. Пухтецька та інші / За заг. ред. І. С. Гриценка. Київ: Юрінком Інтер, 2017. С. 228.

³⁷ Про правовий статус іноземців та осіб без громадянства: Закон України від 22.09.2011 № 3773-VI. URL: <http://zakon2.rada.gov.ua/laws/show/2235-14>.

Вчені вказують, що загальне для всіх трьох режимів полягає у наступному:

- 1) дотримання іноземцями законів і правил держави перебування;
- 2) притягнення іноземців до кримінальної, адміністративної та цивільної відповідальності за порушення відповідних законів держави перебування;
- 3) заборона займати певні посади або займатися окремими видами діяльності.

Апатрид (від гр. *apatris* – «той, хто не має вітчизни») – особа без батьківщини, тобто особа, яка не має громадянства жодної держави»³⁸.

З метою надання апатридам можливості користуватися основними правами і свободами без будь-якої дискримінації світовою спільнотою були прийняті Конвенція про статус біженців (1951 р.) і Конвенція про статус апатридів (1954 р.). Крім того, у 1961 р. прийнято Конвенцію про скорочення без громадянства.

Правове регулювання статусу «осіб без громадянства» в Україні складають Закони України «Про громадянство України»³⁹, «Про правовий статус іноземців та осіб без громадянства»⁴⁰ та «Про біженців та осіб що потребують тимчасового або додаткового захисту»⁴¹.

Як уже зазначалося для іноземців та осіб без громадянства обов'язковими є норми Конституції та інших законів України, загальнообов'язкові правила стосовно охорони природи, санітарії, пожежної безпеки, громадського порядку, користування транспортними засобами, в'їзду та виїзду.

Так, Конституцією та законами України іноземцям та особам без громадянства гарантуються особисті (громадянські) права, що належать до загальновизнаного переліку природних прав: право на життя та його захист; право на повагу до гідності; право на свободу та особисту недоторканність; право на недоторканність житла; право на шлюб і сімейні відносини; право на таємницю листування, телефонних розмов, телеграфної та іншої кореспонденції; право на невтручання в особисте і сімейне життя; право на свободу пересування, вільний вибір місця проживання; право на свободу думки і слова, на вільне вираження своїх переконань; право на свободу і віросповідання.

Іноземці та особи без громадянства користуються в Україні численними економічними, соціальними та культурними правами і свободами. Як суб'єкти права приватної власності вони можуть володіти, користуватись і розпоряджатися своєю власністю, результатами своєї інтелектуальної, творчої діяльності. У їхній власності можуть перебувати житлові будинки, квартири, предмети особистого користування, засоби виробництва, кошти тощо. Вони також є суб'єктами свободи підприємницької діяльності, права на працю, права

³⁸ Популярна юридична енциклопедія / Гіжевський В. К., Головченко В. В., Демський Е. Ф., Демський С. Е., Довбня В. А. / Голов. ред. І. С. Чиж. Київ: Юрінком Інтер, 2002. С. 27.

³⁹ Про громадянство України: Закон України від 18.01.2001 № 2235-III. URL: <http://zakon2.rada.gov.ua/laws/show/2235-14>.

⁴⁰ Про правовий статус іноземців та осіб без громадянства: Закон України від 22.09.2011 № 3773-VI. URL: <http://zakon2.rada.gov.ua/laws/show/2235-14>

⁴¹ Про біженців та осіб, які потребують додаткового або тимчасового захисту: Закон України від 08.07.2011 № 3671-VI. URL: <http://zakon.rada.gov.ua/go/3671-17>.

на страйк, права на відпочинок, права на соціальний захист, права на житло, права на достатній життєвий рівень, права на охорону здоров'я, медичну допомогу та медичне страхування, права на сприятливе навколишнє середовище і екологічну безпеку⁴².

Іноземці та особи без громадянства мають право на звернення до суду та до інших державних органів для захисту їхніх особистих, майнових та інших прав. Ці особи не користуються частиною прав і обов'язків, які утворюють групу виняткових прав і обов'язків громадян України (виборче право, право мати паспорт громадянина України).

Хоча законодавством України закріплено, що іноземці мають рівні права з громадянами України, проте, згідно Закону України «Про правовий статус іноземців та осіб без громадянства» існують загальні винятки щодо правоздатності іноземців⁴³:

- землі сільськогосподарського призначення не можуть передаватись у власність іноземним громадянам, особам без громадянства, іноземним юридичним особам та іноземним державам;

- існують обмеження щодо свободи вільного перебування та пересування територією України іноземців та осіб без громадянства;

- іноземці не можуть обирати й бути обраними до органів державної влади та місцевого самоврядування, а також брати участь у референдумі (ст. 23);

- іноземці не можуть бути членами політичних партій України (ст. 16);

- іноземці не можуть призначатися на окремі посади або займатися певною трудовою діяльністю, якщо відповідно до законодавства України призначення на ці посади або зайняття такою діяльністю пов'язане з належністю до громадянства України (ч. 4 ст. 8);

- на іноземців не поширюється загальний військовий обов'язок, вони не проходять військову службу у Збройних Силах України та інших військових формуваннях, створених відповідно до законодавства України (ст. 24);

- для іноземних громадян та осіб без громадянства встановлено особливу адміністративну деліктоздатність.

Згідно з ч. 3 ст. 24 Кодексу України про адміністративні правопорушення України може бути передбачено особливий вид адміністративної відповідальності іноземців та осіб без громадянства адміністративне видворення за межі України (депортація)⁴⁴.

Висновок. Здійснивши теоретико-правовий аналіз статусу приватних осіб адміністративного права варто зазначити наступне. Суб'єктом адміністративного права є носій прав і обов'язків у сфері публічного адміністрування, що визначені адміністративно-правовими нормами, що здатен надані права реалізовувати, а

⁴² Коваль В. Забезпечення прав іноземців та осіб без громадянства в адміністративних справах про їх видворення за межі України. Право України. 2016. № 3. С. 269-277.

⁴³ Про правовий статус іноземців та осіб без громадянства: Закон України від 22.09.2011 № 3773-VI. URL: <http://zakon2.rada.gov.ua/laws/show/2235-14>

⁴⁴ Кодекс України про адміністративні правопорушення: Закон УРСР від 07.12.1984 № 8073-X. URL: <http://zakon2.rada.gov.ua/laws/show/80731-10>

покладені обов'язки виконувати. Виходячи з того, що адміністративне право регулює суспільні відносини, що виникають, змінюються та припиняються у сфері публічного адміністрування, то їх обов'язковим учасником завжди виступає суб'єкт публічної адміністрації. Іншою ж стороною зазначених правовідносин може виступати як суб'єкт публічної адміністрації, так і приватна особа (фізична чи юридична). Приватна особа в системі суб'єктів адміністративного права – це фізична або юридична особа, що діє від себе особисто, неофіційно та не має будь-яких владних повноважень.

Приватним особам в адміністративному праві відведено провідну роль, адже у їхніх інтересах функціонує інша група суб'єктів адміністративного права – публічна адміністрація. Адміністративно-правовий статус громадян визначається обсягом і характером їх правосуб'єктності, зміст якої становлять адміністративна правоздатність та дієздатність. Адміністративно-правовий статус особи дуже об'ємне поняття, на яке впливають різні чинники (громадянство, вік, стан здоров'я, професія, приналежність до певної соціальної групи (учасники бойових дій, внутрішньо переміщені особи, соціально незахищені, тощо).

Правосуб'єктність приватних осіб в адміністративному праві може змінюватися й залежно від особливостей та умов публічного адміністрування (воєнний стан, надзвичайний стан) тощо.

У зв'язку із введенням в Україні воєнного стану тимчасово, на період дії правового режиму воєнного стану, вводяться тимчасові обмеження прав і законних інтересів юридичних осіб в межах та обсязі, що необхідні для забезпечення можливості запровадження та здійснення заходів правового режиму воєнного стану (свобода пересування, свобода асоціацій, таємниця листування, право власності, тощо). Разом з тим, Конституція України як основний гарант забезпечення і захисту прав і свобод громадян містить перелік прав, які не можуть обмежуватися навіть в період дії воєнного стану (право на життя і здоров'я, право на повагу до честі та гідності, на свободу та особисту недоторканність, право на рівність, право на житло та інші).

Здійснюючи заходи правового режиму воєнного стану, військова адміністрація може покладати на громадян додаткові обов'язки (трудова повинність, квартирна повинність, дотримання правил перевірки документів, огляду транспортних засобів, комендантської години, тощо).

References:

1. Конституція України: прийнята на п'ятій сесії Верховної Ради України 28.06.1996 . URL: <http://zakon2.rada.gov.ua/laws/show/254к/96-вр>
2. Кодекс України про адміністративні правопорушення: Закон УРСР від 07.12.1984 № 8073-X. URL: <http://zakon2.rada.gov.ua/laws/show/80731-10>
3. Про біженців та осіб, які потребують додаткового або тимчасового захисту: Закон України від 08.07.2011 № 3671-VI. URL: <http://zakon.rada.gov.ua/go/3671-17>.
4. Про громадські об'єднання: Закон України від 22.03.2012 № 4572-4. URL: <http://zakon5.rada.gov.ua/laws/show/4572-17>.
5. Про громадянство України: Закон України від 18.01.2001 № 2235-III. URL: <http://zakon2.rada.gov.ua/laws/show/2235-14>.

6. Про забезпечення прав і свобод внутрішньо переміщених осіб: Закон України № 1706 від 20.10.2014. URL: <https://zakon.rada.gov.ua/laws/show/1706-18#Text>
7. Про Кабінет міністрів України: Закон України від 27.02.2014 № 794-VII. URL: <http://zakon0.rada.gov.ua/laws/show/794-18>.
8. Про місцеве самоврядування в Україні: Закон України від 21.05.1997 № 280. URL: <http://zakon0.rada.gov.ua/laws/show/280/97-вр>.
9. Про місцеві державні адміністрації: Закон України від 9.04.1999 № 586. URL: <http://zakon2.rada.gov.ua/laws/show/586-14>.
10. Про правовий режим воєнного стану: Закон України від 12.05.2015 року № 389-VIII. URL: <https://zakon.rada.gov.ua/laws/show/389-19#Text>
11. Про правовий статус іноземців та осіб без громадянства: Закон України від 22.09.2011 № 3773-VI. URL: <http://zakon2.rada.gov.ua/laws/show/2235-14>
12. Про статус ветеранів війни, гарантії їх соціального захисту: Закон України від 22.10.1993 № 3551-XII. URL: <https://zakon.rada.gov.ua/laws/show/3551-12>
13. Про центральні органи виконавчої влади: Закон України від 17.03.2011 № 3166. URL: <http://zakon3.rada.gov.ua/laws/show/3166-17>
14. Про введення воєнного стану в Україні: Указ Президента України від 24.02.2022 року № 64/2022. URL: <https://www.president.gov.ua/documents/642022-41397>
15. Про загальну мобілізацію: Указ Президента України від 24 лютого 2022 року № 69/2022. Голос України від 24.02.2022. № 37.
16. Адміністративне право України. Академічний курс: підруч.: у 2 т. / редкол. В. Б. Авер'янов (голова) та ін. К.: Юридична думка, 2007. Т. 1. Загальна частина. 592 с.
17. Адміністративне право: навчальний посібник / В. В. Серета, З. Р. Кісіль, Р.-В. В. Кісіль. Львів: ЛьвДУВС, 2014. 520 с.
18. Адміністративне право: підручник / Ю. П. Битяк (кер. авт. кол.), В. М. Гарашук, В. В. Богуцький та ін. / За заг. ред. Ю. П. Битяка, В. М. Гарашука, В. В. Зуй. Харків: Право, 2013. 656 с.
19. Адміністративне право України. Повний курс: підручник / Галунько В., Діхтєвський П., Кузьменко О., Стеценко С. та ін. Херсон: ОЛДІ-ПЛЮС, 2018. 446 с.
20. Бояринцева М.А. Адміністративно-правовий статус громадянина України: дис. ... канд. юрид. наук 12.00.07 Київ, 2005. 213 с.
21. Загальне адміністративне право: підручник / І. С. Гриценко, Р. С. Мельник, А. А. Пухтецька та ін.; за заг. ред. І. С. Гриценка. Київ: Юрінком Інтер, 2017. 568 с.
22. Мацелик Т. О. Адміністративна правосуб'єктність як онтологічна здатність особи бути суб'єктом адміністративного права. *Науковий вісник Чернівецького університету*. 2011. Випуск 597. С. 90-94.
23. Коваль В. Забезпечення прав іноземців та осіб без громадянства в адміністративних справах про їх видворення за межі України. *Право України*. 2016. № 3. С. 269-277.
24. Коломоєць Т. Органи місцевого самоврядування як особливий різновид колективних суб'єктів адміністративного права. *Право України*. 2012. № 6. С. 209-217.
25. Колпаков В.К. Адміністративне право України. Київ: Юрінком Інтер, 2000. С. 100.
26. Курс адміністративного права України: підручник / В. К. Колпаков, О. В. Кузьменко, І. Д. Пастух, В. Д. Сущенко та ін. 2-ге вид., перероб. і допов. Київ: Юрінком Інтер, 2013. 864 с.
27. Курс адміністративного права України: підручник / за ред. О. В. Кузьменко. 3-тє вид., допов. Київ: Юрінком Інтер, 2018. 904 с.
28. Мацелик Т. О. Система суб'єктів адміністративного права. *Право України*. 2012. № 3-4. С. 436-445.
29. Мельник Р.С., Бевзенко В.М. Загальне адміністративне право: навчальний посібник / За заг. редакцією Р.С. Мельника. Київ: Ваїте, 2014. 376 с.
30. Мельник Р.С. Загальне адміністративне право в питаннях та відповідях: навч. посіб. Київ: Юрінком Інтер, 2018. 308.

31. Остапенко О.І. Адміністративно-правовий статус громадян учасників протидії тероризму в Україні. Навчально-науковий інститут права та психології Національного університету «Львівська політехніка». 2016. URL: ena.lp.edu.ua/bitstream/ntb/37292/1/15_86-91.
32. Популярна юридична енциклопедія / Гіжевський В. К., Головченко В. В., Демський Е. Ф., Демський С. Е., Довбня В. А. / Голов. ред. І. С. Чиж. Київ: Юрінком Інтер, 2002. 528 с.
33. Проблеми організації та діяльності місцевих органів виконавчої влади та органів місцевого самоврядування в Україні: навчальний посібник / М. В. Ковалів, С. С. Єсімов, В. О. Іваха, М. Т. Гаврильців, Г. Ю. Лук'янова, М. П. Гурковський, Р. В. Кісіль. Львів: Львівський державний університет внутрішніх справ, 2017. 553 с.

КОНСТИТУЦІЙНІ ПРАВА ЛЮДИНИ В УМОВАХ ДІЇ ПРАВОВОГО РЕЖИМУ ВОЄННОГО СТАНУ В УКРАЇНІ: ПРАВОВІ АСПЕКТИ ЇХ ОБМЕЖЕННЯ

Liudmyla Pivnenko

State Biotechnological University senior
lecturer of the

Department of State Legal Disciplines and
International Law

lusia_pivnenko@ukr.net

https://orcid.org/0000-0001-5564-0273

Анотація. У роботі досліджено наукові підходи щодо розуміння поняття і сутності конституційних прав, їх місця у системі прав людини, та проведено комплексний аналіз інституту обмеження конституційних прав людини і особливостей його нормативно-правового регулювання в умовах дії правового режиму воєнного стану в Україні. В рамках даного дослідження дається авторське визначення поняття обмеження конституційних прав людини, та наводяться характерні ознаки цього правового інституту. Особлива увага приділяється аналізу положень Конституції України та окремих нормативно-правових актів, які регламентують обмеження прав людини. Доведено, що питання обмеження конституційних прав людини в умовах воєнного стану, потребує більш детальної законодавчої регламентації, так як нормативно-правові акти, що санкціонують обмеження прав людини, повинні бути сформульовані і конкретизовані якомога чіткіше, ясніше, із зазначенням цілей, обставин, засобів, міри й форми обмеження прав людини, що у свою чергу убезпечить людину від незаконних та безпідставних обмежень, та не дозволить органам державної влади виходити за рамки повноважень, наданих їм Основним законом.

Вступ. Збройна агресія російської федерації і її повномасштабне вторгнення на територію України змусили увесь державний апарат і суспільство в цілому перейти до оперативного функціонування в умовах правового режиму воєнного стану. Запровадження правового режиму воєнного стану є потенційною загрозою для реалізації прав людини, так як завжди пов'язане із розширенням компетенції органів державної влади, військового командування, військових адміністрацій, органів місцевого самоврядування та наділення їх особливими повноваженнями, яких вони не мали в мирний час.

Окрім цього введення воєнного стану тягне за собою багато заборон та нових порядків, зокрема і обмеження конституційних прав людини. Загально зрозуміло, що такі заборони вводяться з метою відвернення загрози, відсічі збройної агресії та забезпечення національної безпеки, усунення загрози небезпеки незалежності України, її територіальній цілісності, але вони відбувається за рахунок зменшення обсягу реалізації прав, свобод та законних інтересів людини.

За таких надзвичайно складних умов сьогодення, проблема обмеження конституційних прав людини в умовах воєнного стану для нашої держави набула особливого значення. На державу покладається великий масив питань, щодо запровадження дієвих механізмів забезпечення конституційних прав людини та вдосконалення законодавчої бази у цій сфері. Нормативно-правові акти, що санкціонують обмеження прав людини, повинні бути сформульовані і конкретизовані якомога чіткіше, ясніше, із зазначенням цілей, обставин, засобів, міри й форми обмеження прав людини.

Належне нормативно-правове регулювання інституту обмеження конституційних прав людини в умовах дії правового режиму воєнного стану, убезпечить людину від незаконних та безпідставних обмежень та не дозволить органам державної влади виходити за рамки повноважень, наданих їм Основним законом.

Стан опрацювання проблематики. Питання щодо обмеження конституційних прав і свобод людини і громадянина завжди були в центрі уваги вчених правознавців, та знайшли належне опрацювання у науковій доктрині. Питанням правомірного обмеження окремих прав людини присвятили свої наукові праці: Антонович М. М., Бабін Б. В., Білоскурська О. В., Загоруй І. С., Коваленко В. В., Кучук А. М., Лазарев В. В., Малиновська Т. М., Осинська О. В., Панфьорова М. А., Прієшкіна О. В., Проць І. М., Рабінович П., Слюсар К. С., Стахура Б. І., Федоренко В. Л., Федорчук М. Д., Фігель Ю. О., Шаптала Н.К. та інші. Проте, незважаючи на значний доробок науковців щодо аналізу загальних положень обмеження конституційних прав людини, на сьогоднішній день надзвичайно актуальним залишається проблематика правового регулювання інституту обмеження конституційних прав і свобод в умовах воєнного стану в Україні. На превеликий жаль війна в Україні триває і питання правового регулювання інституту обмеження конституційних прав і свобод людини потребує ґрунтовного аналізу та належного законодавчого врегулювання.

Мета роботи полягає у ґрунтовному науковому дослідженні поняття і сутності конституційних прав, їх місця у системі прав людини, та проведені комплексного аналізу інституту обмеження конституційних прав людини і особливостей його нормативно-правового регулювання в умовах дії правового режиму воєнного стану в Україні.

Загальнотеоретична характеристика конституційних прав людини

Перш ніж перейти до запланованого дослідження правових аспектів регулювання інституту обмеження конституційних прав людини в умовах правового режиму воєнного стану в Україні, необхідно спочатку визначитися із самим поняттям конституційних прав, їх класифікацією та місцем конституційних прав у системі прав людини.

Проблема прав і свобод людини завжди була актуальною для цивілізованого суспільства, як у минулому, так і сьогодні. В одних країнах людина, її життя, гідність, оцінюються більш високою мірою, для цього створюються реальні механізми для реалізації цих цінностей. В інших державах

обсяг прав і свобод, навпаки, звужується, а сама людина піддається постійним утискам. Усе це залежить від багатьох чинників історичного, релігійного, соціального, психологічного характеру, що формують державність та суспільний лад країн сучасного світу.⁴⁵

Права людини перестали бути внутрішньою справою держав і перейшли у сферу міжнародно-правового регулювання, починаючи з часів закінчення другої світової війни. Суцільне нехтування правами людини в період війни виявило неспроможність окремих держав та й міжнародних структур стати на їхній захист. 1945 року створюють ООН, однією з цілей якої є «утвердження віри в основні права людини, у гідність та цінність кожної людської особистості». Згодом, 10 грудня 1948 року, у Парижі Генеральна Асамблея ООН ухвалила Загальну декларацію прав людини, яка проголосила широке коло прав: громадянських, політичних, економічних, соціальних, культурних і стала першим міжнародним універсальним документом у цій сфері. Вона стала фундаментом, на якому розвивається уся міжнародна та внутрішньодержавна нормотворчість у галузі прав людини, а день ухвалення Декларації отримав назву День прав людини.⁴⁶

Українська держава у надскладних умовах державотворення, характеризуються прагненням привести національне законодавство про права та свободи людини у відповідність до міжнародно-правових стандартів, та забезпечити максимальну реалізацію прав і свобод людини та громадянина. Конституція України у статті 3 визначає, що людина, її життя і здоров'я, честь та гідність, недоторканність і безпека визнаються в Україні найвищою цінністю, а права та свободи людини, їх гарантії визначають зміст і спрямованість діяльності держави. При цьому утвердження та забезпечення прав і свобод людини є головним обов'язком держави. Обов'язок держави забезпечувати права людини і громадянина виступає як головна телеологічна домінанта Конституції, і в цьому перш за все виявляється її могутній демократичний та гуманістичний потенціал. Положення Конституції про те, що «конституційні права і свободи гарантуються і не можуть бути скасовані» (ст. 22), що вони захищаються судом (ст. 55), свідчать про те, що за державою закріплюється її обов'язок різними правовими заходами забезпечити захист прав і свобод, здійснювати нормативне регулювання в цій важливій сфері відносин.⁴⁷

Загально визнаним є той факт, що держава жодною мірою не наділяє індивіда правами, вона лише повинна визнати їх існування. Права людини залишаються тим абсолютним, універсальним кордоном, переступати через який не може ніхто. Аналізуючи національне законодавство, можна констатувати, що прийнявши Конституцію, Українська держава визнала і узяла під свій захист

⁴⁵ Яцковина В. Міжнародні стандарти у сфері захисту прав людини// Південноукраїнський правничий часопис. № 1-2. – 2022. С. 49-53

⁴⁶ Конституційне право: підручник / за загальною редакцією М.І. Козюбри./ Ю.Г. Барабаш, О.М. Бориславська, В.М. Венгер, М.І. Козюбра, А.А. Мелешевич. - К.: Ваіте, 2021. – 528 с.

⁴⁷ Прієшкіна О. В. Забезпечення прав людини в Україні: стан та перспекти// Наукові записки НаУКМА. - 2017. Том 200. Юридичні науки. – С. 110-114

невід'ємні, невідчужувані права людини. Таким чином Основний Закон визначив пріоритетний вектор державної політики, відображений у відомій для всіх демократичних країн світу формулі: «від Людини – до Держави». Тобто держава не має абсолютної влади щодо людини, основоположні права та свободи якої й визначають межі та обсяги їх взаємодії.⁴⁸ Як справедливо зазначив Проць І. М., права і свободи людини є фундаментальним надбанням людства, важливим елементом у процесі становлення й соціалізації кожного індивіда, адже дозволяють йому задовольняти свої потреби та реалізовувати власний потенціал у різних сферах суспільного життя. Ступінь їх гарантування визначає ступінь демократичного розвитку будь-якого суспільства.⁴⁹

У науковій доктрині поняття прав людини мають різнопланові інтерпретації і породжують чимало дискусій щодо визначення природи прав людини, їх сутності та змісту. Аналізуючи наукові підходи щодо визначення прав людини, варто зазначити, що у загальній теорії права, права людини визначаються, як гарантована законом міра свободи (можливості особи), яка відповідно до досягнутого рівня еволюції людства в змозі забезпечити її існування і розвиток та закріплена у вигляді міжнародного стандарту як загальна і рівна для всіх людей.⁵⁰ На думку Антонович М.М., права людини це можливість вибору особою певної поведінки для забезпечення свого нормального існування і розвитку, закріплені в законах, інших правових актах держави і міжнародних документах, обумовлені рівнем економічного, соціального, духовного і культурного розвитку суспільства.⁵¹ Вивчаючи теоретико-правові підходи розуміння прав людини, Загоруй І. С. зазначає, що права людини можна розглядати як поняття, що тісно пов'язане зі свободою особи і є її основою, поняття, яке так само відображає гідність і цінність людської особи і водночас її домагання володіти певними можливостями (суб'єктивними правами), що дозволяють зробити життя цієї особи дійсно гідним. Одночасно права людини характеризують вертикальні відносини, що складаються між людиною й державою та є інструментом обмеження держави влади. Закріплення цих прав у правовому акті створює більш надійні гарантії їх реалізації.⁵²

⁴⁸ Коваленко В. В. Права людини в Україні та вдосконалення їх захисту в контексті конституційної реформи//Права та свободи людини в контексті модернізації Конституції України / За заг. ред. проф. В.В. Коваленка; матеріали науково-практичної інтернет-конференції ННІЗН НАВС (м. Київ, 23 січня 2014 р.). – К. : Видавництво Ліра-К, 2014. – 192 с. – С. 5-11

⁴⁹ Проць І. М. Окремі організаційно-правові механізми обмеження основних прав і свобод людини і громадянина за законодавством України. Порівняльно-аналітичне право. 2020. № 1. С. 381-384

⁵⁰ Скакун О.Ф. Теорія держави і права (Енциклопедичний курс): [підручник] / О.Ф. Скакун – Х.: Еспада, 2006. - 776 с.

⁵¹ Антонович М.М. Еволюція поняття прав людини та проблема їх класифікації. Право України. 2005. № 12. С. 16.

⁵² Загоруй І. С. Поняття «права людини»: теоретико-правові підходи до розуміння прав людини// Вісник Луганського державного університету внутрішніх справ імені Е.О. Дідоренка. - № 2. - 2016. – С. 66-82.

Досліджуючи роль органів державної влади у забезпеченні прав людини і громадянина в демократичному суспільстві, Стахура Б.І. зазначає, що по суті, права і свободи людини – це особливий тип договірних відносин між суспільством та індивідом, особистістю та державою, що фіксуються національними правовими системами. Суть договірних відносин між державою і особою полягає в тому, що держава визнає права і свободи людини, хоча деякі з них належать людині від народження. Дослідник зазначає, що таке визнання певною мірою обмежує владу держави, але це не повинно вести до применшення її ролі. Держава не тільки захищає права і свободи людини, але й надає їм обов'язкову юридичну силу закону.⁵³

Права людини наділені певними властивостями, які відрізняють їх від інших правових категорій, та через які розкривається сутність та зміст прав людини, а саме:

- права людини, це її основні можливості, необхідні для нормального існування і розвитку. Вони є ключовими елементами правової сутності людини, окреслюють сферу автономії індивіда у взаємовідносинах з іншими особами, суспільством і державою, визначають обсяг його індивідуальної свободи. Саме тому права людини виступають універсальними ціннісними орієнтирами;

- права людини визнаються природними, невід'ємними і невідчужуваними. Це означає, що права людини мають природне походження, належать людині від народження, держава лише визнає ці права й створює сприятливі умови для їхньої реалізації. Держава не може й не повинна розпоряджатися цими правами. Ні держава, ні будь-хто інший не вправі позбавити людину її прав. Держава, яка порушує права людини, несе за це відповідальність. Невідчужуваність прав означає, що людина не може передавати свої права іншій особі й не може продати їх. Виключається також можливість добровільної відмови людини від своїх прав, зокрема їх обмін на інші блага, що свідчить про їхню невідчужуваність;

- права людини неподільні, взаємозалежні і взаємопов'язані. Це означає, що різні права людини, по суті, пов'язані між собою і не можуть розглядатися окремо. Здійснення одного права залежить від здійснення багатьох інших прав, і немає жодного права, яке було б важливіше за інші;

- права людини мають бути рівними для кожного. Це означає, що вони стосуються усіх людей в усьому світі, причому без обмежень за часом. Вони належать особі незалежно від її статі, віку, національності, релігії, майнового стану, політичних чи інших переконань, а також інших чинників, які розглядаються як заборонені підстави дискримінації. Йдеться не тільки про формальну рівність (рівність перед законом і судом), а й про фактичну рівність, яка передбачає рівність можливостей, а також рівність у доступі до них;

⁵³ Стахура Б.І. Роль органів державної влади у забезпеченні прав людини і громадянина в демократичному суспільстві: теоретико-правовий вимір// Дисертація на здобуття наукового ступеня кандидата юридичних наук.- Спеціальність 12.00.01 – теорія та історія держави і права; історія політичних і правових учень. - Львів–2016. – 180 с.

- права людини є позатериторіальними, тобто існують незалежно від державного визнання, закріплення в законі і поза зв'язком їх носія з конкретною державою. Права людини мають природну сутність і є невід'ємними від індивіда, та є об'єктом міжнародно-правового регулювання та захисту;

- права людини є загальносоціальними - належать людині за фактом народження як природні, невідчужувані права (апатриди, біженці не мають статусу громадянства, але мають права людини);

- права людини є невизначено зобов'язальними, не залежать від виконання будь-яких обов'язків. Зобов'язаною стороною виступають сама держава, її органи, посадові особи;

- права людини мають правовий характер, оскільки закріплені в правових актах, які утворені в межах держави та на міжнародному рівні;

- права людини не мають чітко окресленої форми вираження і сфери реалізації, вони первинно закріплені в міжнародних актах, і їх реалізація здійснюється у сфері будь-якого громадянського суспільства, де б не перебувала людина;

- права людини гарантуються державою. Вони визначають належну модель поведінки представників державної влади з будь-якою особою, а також зобов'язання держави в галузі прав людини. Ці зобов'язання вимагають від держави та її представників утримуватися від порушення прав людини, а також усіма можливими засобами сприяти їх реалізації, забезпеченню їх ефективного захисту і додержанню іншими особами. Держава, що порушує або обмежує права людини, має нести за це відповідальність. Ця ознака, знайшла закріплення в Конституції України. Кожен має право на відшкодування за рахунок держави чи органів місцевого самоврядування матеріальної та моральної шкоди, завданої їх незаконними рішеннями, діями чи бездіяльністю при здійсненні ними своїх повноважень (ст. 56 Конституції України). Кожному гарантується право на оскарження в суді рішень, дій чи бездіяльності органів державної влади, органів місцевого самоврядування, посадових і службових осіб (ст. 55 Конституції України).⁵⁴

Для розкриття сутності та змісту прав людини особливої уваги заслуговує питання щодо їх класифікації. Класифікація прав людини здійснюється з метою структуризації знань про права людини, що дозволяє комплексно їх проаналізувати і дійти відповідних висновків. Питання класифікації прав людини є актуальними не тільки з теоретичної, а й з практичної точок зору. Практичного значення вони набувають, зокрема, під час розробки і прийняття конституції та інших законів будь-якої держави (в тому числі України), оскільки сприяють забезпеченню повноти й обґрунтованості, послідовності викладу таких прав у законодавстві, а також диференційованому визначенню правових механізмів їх охорони та захисту.

⁵⁴ Бабін Б. В. П 68 Права людини та громадянське суспільство : навч. посібн. для студ. вищих навч. закладів / Б. В. Бабін, А. В. Ковбан. – Одеса : Фенікс, 2014. – 320 с. – С. 18

В основу класифікації прав людини науковці та практики, покладають різні критерії, але усі вони не є випадковими, а є істотними, такими, що відображають особливості класифікованих елементів, які сприяють розкриттю їх єдності та сутності. Класифікація прав людини відбувається не довільно, а із врахуванням наявності в суспільстві різних сфер діяльності, якісно різних за змістом суспільних відносин; взаємовідносин держави і людини у сфері захисту життя, здоров'я, безпеки, честі й гідності людини, взаємовідносин у політичній, соціальній, економічній та культурній сферах.

Досліджуючи історико-теоретичний вимір прав людини в Україні Панфьорова М.А. висловлює точку зору, що увесь комплекс прав людини можна умовно поділити на дві групи: ті, що були зумовлені конкретними історичними обставинами (характерні для різних державних утворень) і незалежні від часу, загальнолюдські права, які визнавалися всіма.⁵⁵ Загалом, за історичною послідовністю виникнення і визнання прав людини у науковій доктрині виокремлюються три покоління прав. Права першого покоління прав людини. На першому етапі (кінець XVIII ст. – початок XIX ст.) у конституційних актах фіксуються, як правило, дві групи прав і свобод – особисті (громадянські) та політичні права, які отримали назву «негативних», тобто таких, які виражають незалежність особистості від держави, позначають межі її втручання у сферу свободи індивідуума (право на життя, недоторканність житла, виборче право тощо).

Друге покоління стосується соціальних, економічних і культурних прав, що дістали закріплення в міжнародно-правових документах і конституціях багатьох держав до середини XX ст. Цю групу прав інколи називають «позитивними», оскільки їх реалізація, на відміну від реалізації прав першої групи, вимагає «позитивного втручання» держави, створення відповідних механізмів реалізації (право на власність, право на працю, право на сприятливі умови праці, право на відпочинок, право на охорону здоров'я й медичну допомогу, право на освіту, право на вільний вибір сфери діяльності), а також права соціально-культурного характеру. Останні забезпечують можливість особи користуватися досягненнями вітчизняної і світової культури для особистого розвитку і творчості.

До третього покоління відносять солідарні або колективні права, існування яких пов'язане з глобальними проблемами людства та які належать більше націям, народам чи територіальним громадам, ніж окремим індивідуумам (на мир, безпечне довкілля, самовизначення тощо). Варто зазначити, що у Конституції України закріплені всі категорії і покоління прав людини.

На сьогоднішній день у науковій літературі, постає питання про становлення четвертого покоління прав людини, виникнення яких пов'язують із бурхливим розвитком науково-технічного прогресу, генної інженерії, і до прав четвертого покоління відносять: право на інформаційний простір світу, на надання різноманітних послуг – глобальна мережа “Інтернет”, права людини

⁵⁵ Панфьорова М.А. Права людини в Україні: історико-теоретичний вимір// Часопис Київського університету права. - № 4. – 2020. – С. 106 - 111

пов'язані з науковими відкриттями в галузі мікробіології, медицини, генетики тощо.

Окрім цього існують і інші класифікації прав людини, в основу яких покладено різні критерії, зокрема, права людини класифікуються в залежності від зв'язку індивіда з конкретною державою, а саме - права людини та права громадянина. При цьому, права громадянина розглядаються, як різновид прав людини, що належать не всім особам, які проживають на території держави, а лише її громадянам. Тобто права громадянина уособлюють політико-правовий зв'язок особи та держави й передусім охоплюють права, які пов'язані зі змогою особи брати участь у політичному житті країни: виборче право, право бути членом політичних партій, право на управління державними справами тощо.

На практиці поділ прав на «права людини» й «права громадянина» дедалі більше втрачає своє теоретичне та практичне значення, а межі між ними поступово стираються. В умовах сьогодення більшість цивілізованих держав світу, зокрема держави – учасниці ЄС, відмовилися від політики «гуманітарного протекціонізму» і поширюють конституційні права та свободи не лише на власних громадян, а й на всіх фізичних осіб, які законно перебувають на їх території. Ця тенденція характерна й для України. Зокрема, вітчизняні вчені виділяють таке новітнє покоління конституційних прав і свобод людини, як «глобалізаційні».⁵⁶

Залежно від ролі держави у реалізації прав людини виділяють:

а) негативні права (державою має утримуватися від конкретних дій по відношенню до індивіда), тобто це права, що охороняють особу від впливу влади (зловживання нею) шляхом її обмеження. Передбачають право індивіда на захист від будь-якого втручання, у тому числі і державного, у здійсненні особистих і політичних прав. Це історична перша, основоположна група прав на незалежність від влади (свобода слова, преси, релігії, пересування, вибору професії, право на недоторканність приватної власності; таємниця і недоторканність листування; право на недоторканність житла і т.д.);

б) позитивні права (державою має надати особі певні блага, сприяти у реалізації ним своїх прав), тобто це права, що вимагають від держави захисту особи, забезпечуються державою, передбачають „позитивне втручання” з боку держави у їх здійснення. Перш за все це економічні, соціальні і культурні права, що характеризують правову державу новітнього періоду розвитку. До них відносяться: право на освіту, свобода будь-якої творчої діяльності, право на інтелектуальну власність, право на вільне використання своїх здібностей і майна, право на соціальну безпеку і захист в умовах безробіття, право на сприятливе навколишнє середовище, право на охорону здоров'я і медичну допомогу, право на гідне життя і т.п.

Варто зазначити, що в умовах воєнного стану, в якому знаходиться наша держава з 24 лютого 2022 року, на особливу увагу заслуговує сучасна теорія

⁵⁶ Слюсар К.С. Наукова концепція поколінь прав людини та механізм їх реалізації в сучасній Україні : автореф. дис. ... канд. юрид. наук. – Київ, – 2012. – 19 с.

прав людини, яка сформована у межах європейської правової культури, та передбачає, серед іншого, поділ прав за критерієм можливості чи неможливості їх обмеження на абсолютні та відносні. При цьому абсолютними «є такі людські права, які не можуть бути обмежені ні за яких умов».⁵⁷ Абсолютні права потребують абсолютного захисту від держави та не підлягають обмеженню (право на гідність та похідні від нього права: право не утримуватися в рабстві, право не зазнавати катувань, інших видів жорстокого поводження чи покарання).

Відносні права людини можуть обмежуватися, якщо такі обмеження передбачені законом, є необхідними у демократичному суспільстві, переслідують легітимну мету, а саме: охорону державної безпеки, громадського порядку, здоров'я, прав і свобод інших осіб. Потреба в обмеженні деяких прав може виникати в період воєнного чи надзвичайного стану.

Питання класифікації прав людини та їх нормативного закріплення зокрема в аспекті забезпечення належного захисту, завжди буде актуальним для сучасних держав, основним напрямом розвитку яких є людина, її права, свободи та інтереси. Це пов'язано не тільки з інтересами окремого індивіда, а є умовою прогресивного розвитку самої сучасної держави, оскільки відповідне нормативно-правове регулювання є ефективним інструментом реагування держави на зміни суспільства та його цінностей.

Особливе місце у системі прав людини займають конституційні права, які закріплені у Основному Законі держави і мають фундаментальне значення, вони відрізняються своєю багатоманітністю, а питання їх систематизації стали актуальними для юридичної науки і практики. У юридичній доктрині, конституційні права і свободи людини і громадянина розглядаються як визначені Конституцією та законами України можливості особи користуватися політичними, економічними, соціальними, культурними та іншими благами з метою задоволення особистих або суспільних інтересів і потреб.

У Великому енциклопедичному юридичному словнику за загальною редакцією Ю.С. Шемшученка вказується, що конституційні права людини і громадянина в Україні – це основні права і свободи людини і громадянина, встановлені та гарантовані Конституцією України. Вони є засобом забезпечення всебічного розвитку особи, задоволення її інтересів і потреб, виражають об'єктивні можливості члена суспільства володіти, користуватися і розпоряджатися певними соціальними благами, а також набувати й захищати їх. Права людини і громадянина, закріплені в Конституції України 1996 року, базуються на концепції прав людини, визначеній у міжнародно-правових документах, які ратифіковані Україною, та інших, які встановлюють загальноправові стандарти прав і свобод людини.⁵⁸ На думку авторів навчального посібника Конституційне право України, конституційні права та свободи людини і громадянина – це закріплені в Основному Законі держави певні

⁵⁷ Кучук А.М. Теорія держави і права. Частина 1. Теорія держави : навчально-методичний посібник. Дніпро: Дніпроп. держ. ун-т внутр. справ, 2018. 112 с.

⁵⁸ Шемшученко Ю.С. Великий енциклопедичний юридичний словник / ред. Ю.С. Шемшученко. – К. : Юридична думка, 2007. – 943 с.

можливості (надбання), необхідні для існування та розвитку особи, які визнаються невід'ємними, мають бути загальними та рівними для кожного, забезпечуватися і захищатися державою в обсязі міжнародних стандартів.⁵⁹

Отже, аналізуючи вище викладене, можна констатувати, що конституційні права - це гарантовані Конституцією та державою вид і міра можливої поведінки людини в суспільстві та державі з метою задоволення своїх життєво важливих матеріальних і духовних інтересів, закріплених у Конституції або ж які впливають із її духу, і які вона гарантує. Здебільшого ці права є позитивно-правовою формою вираження природних, невідчужуваних прав людини, тобто пов'язаних з кожною людиною, а не з правовим станом громадянства. До того ж конституційними правами людини є лише ті, які можна захистити в суді. Українська держава не лише декларує й визнає основні права та свободи людини, а й уважає захист прав і свобод людини однією з основних державних функцій, яку вона покладає на судову гілку влади.

Конституційні права людини, мають характерні властивості, які визначають їх місце у системі прав людини, а саме:

- мають верховенство, тобто вони є правовою базою для прийняття всіх інших прав і свобод;
- є нормами прямої дії і мають гарантований захист;
- базуються на конституційних принципах рівності для кожного і не можуть бути обмежені чи скасовані;
- основні права людини належать їй з моменту народження;
- їх якісний рівень залежить від рівня соціально-економічного, політичного, культурного та іншого розвитку суспільства і держави.⁶⁰

В Конституції України правам людини присвячено Розділ II, який має назву "Права, свободи та обов'язки людини і громадянина", що у свою чергу свідчить про значимість інституту прав людини для нашої держави. Конституційні права людини створюють єдину систему, у якій всі вони взаємопов'язані й впливають одне з одного. Ця система відображає життєво важливі об'єктивні потреби та інтереси суспільства і його членів у їх єдності та взаємозв'язку. Система має свою внутрішню структуру, що являє собою поділ конституційних прав на відповідні групи й види, які не відірвані одне від одного, а утворюють єдину систему, де кожне з них має своє відповідне місце. Закріплені в Конституції України права, свободи й обов'язки людини та громадянина, їхні широта, реальність, гарантованість відтворюють не тільки фактичний і юридичний статус особи в суспільстві, а й суть демократії, що існує у країні, соціальні можливості, закладені безпосередньо в суспільному ладі.

У Розділі II чинної Конституції України вміщено перелік основних прав і свобод людини і громадянина в Україні, але немає їх чіткого розмежування чи

⁵⁹ Конституційне право України : навч. посібник [для підгот. до іспиту за кредитно-модульною сист. навчання]. – 2-е вид., перероб. і доп. / В. О. Боняк, В. А. Завгородній, А. В. Самотуга, Л. А. Філянна. – Дніпро : Дніпроп. держ. ун-т внутр. справ, 2017. – 293 с.

⁶⁰ Шаптала Н.К. Конституційне право України : [навч. посіб.] / Н.К. Шаптала, Г.В. Задорожня. – Дніпропетровськ : ТОВ «ЛізуновПрес», 2012. – 472 с.

офіційної класифікації. То ж, узагальнюючи положення міжнародного та конституційного законодавства, а також погляди українських і зарубіжних правознавців, можна стверджувати, що конституційні права та свободи людини можуть бути класифікованими: 1) за сутністю, або ж за походженням – природні та позитивно унормовані державою права і свободи людини; 2) за предметом, або ж змістом конституційні права і свободи людини і громадянина поділяються на політичні, економічні, соціальні, культурні (духовні), інформаційні, екологічні; 3) за суб'єктами – це індивідуальні та колективні права; права і свободи громадян України та права і свободи іноземців і осіб без громадянства, біженців, осіб які потребують додаткового і тимчасового правового захисту; 4) за віковою приналежністю – права дитини; права молоді; права людей похилого віку; 5) за статевою приналежністю – Конституція України виділяє лише права жінки, хоча для багатьох демократичних держав світу нині актуальним стає утвердження та захист особистих прав гомосексуалістів, трансгендерів тощо.⁶¹

Конституція України закріпила якісно нову систему прав і свобод людини та громадянина, до якої включено відповідні положення міжнародно-правових актів, які безпосередньо стосуються прав і свобод громадянина та містять відповідні зобов'язання держав-учасниць щодо визнання, легалізації, гарантування реалізації, а також охорони і захисту таких прав і свобод з боку держави та її інституцій. Конституція України розширила відповідний «каталог» прав і свобод людини та громадянина. Замість соціально-економічних, політичних і громадянських прав і свобод, які було відображено в радянській конституції – Конституції УРСР 1978 р., Конституція України 1996 року закріпила громадянські (особистісні), політичні, соціальні, економічні, культурні, інформаційні, екологічні права і свободи людини та громадянина.

Це означає, що Основний Закон не обмежився імплементацією міжнародно-правових актів і норм з питань прав і свобод людини, суттєво розширив їхній склад та проголосив, зокрема, екологічні та інформаційні права. Крім того, Конституція істотно збагатила зміст значної частини прав і свобод та посилила гарантії їх практичної реалізації.⁶² Права і свободи людини і громадянина, що закріплені в чинній Конституції України, не є вичерпними, тобто в майбутньому система прав і свобод може бути розширена і вдосконалена. При цьому нині значна увага приділяється не лише розширенню прав і свобод людини, а й їх реальному змістовному наповненню та гарантованості.

Отже аналізуючи вище викладене, можна констатувати, що конституційні права людини – це закріплені в Основному Законі держави певні можливості, необхідні для існування та розвитку особи, які визнаються невід'ємними, невідчужуваними та мають бути загальними і рівними для кожного, гарантуватися і захищатися державою в обсязі міжнародних стандартів. У своїй

⁶¹ Федоренко В.Л. Конституційне право України : підручник ; До 20-ої річниці Конституції України та 25-ої річниці незалежності України. – Київ : Вид-во «Ліра-К», 2016. – С. 221.

⁶² Погорілко В. Ф. Конституція України. Проблеми теорії і практики / В. Ф. Погорілко // Правова держава: щорічник наук. пр. – К., 2001. – Вип. 12. – С. 141–158

сукупності конституційні права утворюють єдину систему, у якій всі вони взаємопов'язані й впливають одне з одного. Ядром цієї системи традиційно вважають громадянські, політичні, економічні, соціальні та культурні права людини.

Закріплені в Конституції України права людини, їхні широта, реальність, гарантованість відтворюють не тільки фактичний і юридичний статус особи в суспільстві, а й суть демократії, що існує у країні. Хоча конституційні права людини наділені найвищою юридичною силою, більшість із них не є абсолютними, адже їх здійснення може бути обмежене законом. Згідно зі ст. 64 Конституції України, в умовах воєнного або надзвичайного стану можуть встановлюватися окремі обмеження прав і свобод із зазначенням строку дії цих обмежень. Такі обмеження допускаються в інтересах захисту здоров'я та моральності населення, національної безпеки, територіальної цілісності держави та задля більш ефективної мобілізації ресурсів держави з метою протидії військовій агресії. Запровадження особливого правового режиму воєнного стану, очевидно, є потенційною загрозою для конституційних прав людини. З огляду на це, у країні повинен діяти механізм, який допоможе особі реалізувати свої права в умовах об'єктивної необхідності їх часткового обмеження.

Особливості правового регулювання інституту обмеження конституційних прав людини в умовах дії правового режиму воєнного стану

Збройна агресія російської федерації і її повномасштабне вторгнення на територію України змусили увесь державний апарат і суспільство в цілому перейти до оперативного функціонування в умовах воєнного стану, що у свою чергу значно ускладнило гарантування державою прав людини в умовах об'єктивної необхідності їх часткового обмеження. Адже таке обмеження передбачає законодавче звуження змісту та обсягу прав і свобод людини. Слід зазначити, що запровадження особливого правового режиму, зокрема воєнного стану, є потенційною загрозою для реалізації прав людини. Саме тому щоб конституційні права людини в умовах воєнного стану не зазнавали незаконних та безпідставних обмежень, а органи державної влади не виходили за межі повноважень, наданих їм Основним законом, необхідне належне правове регулювання інституту обмеження конституційних прав людини. Нормативно-правові акти, що санкціонують обмеження прав людини, повинні бути сформульовані і конкретизовані якомога чіткіше, ясніше, із зазначенням цілей, обставин, засобів, міри й форми обмеження прав людини.

Встановлення режиму воєнного стану, як реакції держави на збройну агресію, є характерним для більшості країн світу, у національних законодавствах яких містяться вказівки на спеціальну правову конструкцію, яка надає додаткові права публічній адміністрації у випадках, коли держава стикається із непередбачуваними ситуаціями, подолання яких вимагає мобілізації всіх наявних ресурсів – так звані надзвичайні режими чи режими воєнного стану. Можливість обмеження основних прав і свобод людини державою передбачено фактично у всіх важливих міжнародно-правових актах, що визначають загальнолюдські стандарти прав та свобод людини.

Так, Загальна декларація прав людини у ст. 29 закріплює положення відповідно до якого, кожна людина при здійсненні своїх прав і свобод повинна зазнавати тільки таких обмежень, які встановлені законом виключно з метою забезпечення належного визнання і поваги прав і свобод інших та забезпечення справедливих вимог моралі, громадського порядку і загального добробуту в демократичному суспільстві.⁶³ У даному випадку, слід розуміти, що дані обмеження зумовлені перш за все необхідністю поважати права та свободи інших людей, а також необхідністю нормального функціонування суспільства і держави в цілому. Разом з тим, Загальна декларація прав людини не містить чіткого переліку прав людини, які можуть бути обмежені та в якому обсязі.

У Конвенції про захист прав та основоположних свобод містяться правові положення щодо відступу держави від зобов'язань під час надзвичайної ситуації. Відповідно, у ст. 15 зазначено, що під час війни або іншої суспільної небезпеки, яка загрожує життю нації, держава може відступати від зобов'язань, взятих вказаною Конвенцією в тих межах, яких вимагає гострота становища, і за умови, що такі заходи не суперечать іншим її зобов'язанням згідно з міжнародним правом.⁶⁴ При цьому, про обмеження та причини введених обмежень, а також про час, коли обмеження перестали застосовуватися, держава повинна у повному обсязі інформувати Генерального секретаря Ради Європи.

Міжнародний пакт про громадянські і політичні права у ст. 4 закріплює положення, відповідно до якого, допускається відступ від зобов'язань під час надзвичайного становища в державі, в мірі, в якій це диктується гостротою становища, при умові, що такі заходи не є несумісними з їх іншими зобов'язаннями за міжнародним правом і не тягнуть за собою дискримінації виключно на основі раси, кольору шкіри, статі, мови, релігії чи соціального походження».⁶⁵ Разом з тим, вказана правова норма закріплює абсолютні права людини (права, які ні за яких обставин не можуть обмежуватися), відступ від яких не допускається, а саме: не допускається відступ від права на життя, права на свободу думки, совісті і релігії, заборони свавільного втручання у приватне життя, презумпції невинуватості, незаконне позбавлення волі, заборони катування, заборони рабства.⁶⁶

Українське законодавство у питаннях регулювання інституту обмежень конституційних прав людини в умовах воєнного стану також не є винятком. Загалом, нормативною основою правового режиму воєнного стану є Конституція України, Закон України «Про правовий режим воєнного стану» та

⁶³ Загальна декларація прав людини. Прийнята і проголошена резолюцією 217 А (III) Генеральної Асамблеї ООН від 10 грудня 1948 року. URL: https://zakon.rada.gov.ua/laws/show/995_015#Text (дата звернення 13.05.2022)

⁶⁴ Конвенція про захист прав людини і основоположних свобод (з протоколами). URL: https://zakon.rada.gov.ua/laws/show/995_004#Text (дата звернення 13.05.2022)

⁶⁵ Міжнародний пакт про громадянські і політичні права. URL: https://zakon.rada.gov.ua/laws/show/995_043#Text (дата звернення 13.05.2022)

⁶⁶ О. В. Білоскурська, М. Д. Федорчук Нормативно-правове регулювання обмеження конституційних прав і свобод людини і громадянина в умовах воєнного стану в Україні// Правова держава. - № 46. – 2022. – С. 7 - 18

указ Президента України про введення воєнного стану в Україні або в окремих її місцевостях, затверджений Верховною Радою України. У зв'язку з військовою агресією Російської Федерації проти України Указом Президента України від 24 лютого 2022 року № 64/2022 «Про введення воєнного стану в Україні», затвердженим Законом України від 24 лютого 2022 року № 2102-IX, в Україні введено воєнний стан.⁶⁷

Визначення поняття воєнного стану міститься у ст. 1 Закону України «Про правовий режим воєнного стану», відповідно до якої воєнний стан - це особливий правовий режим, що вводиться в Україні або в окремих її місцевостях у разі збройної агресії чи загрози нападу, небезпеки державній незалежності України, її територіальній цілісності та передбачає надання відповідним органам державної влади, військовому командуванню, військовим адміністраціям та органам місцевого самоврядування повноважень, необхідних для відвернення загрози, відсічі збройної агресії та забезпечення національної безпеки, усунення загрози небезпеки державній незалежності України, її територіальній цілісності, а також тимчасове, зумовлене загрозою, обмеження конституційних прав і свобод людини і громадянина та прав і законних інтересів юридичних осіб із зазначенням строку дії цих обмежень.⁶⁸

Аналізуючи зміст вказаної правової норми, можна констатувати, що вона закріплює правовий інститут обмеження конституційних прав людини в умовах воєнного стану. З цього приводу варто зазначити, що у преамбулі Закону України «Про правовий режим воєнного стану» відзначається, серед іншого, що метою цього нормативно-правового акту є «гарантії прав і свобод людини і громадянина та прав і законних інтересів юридичних осіб».⁶⁹ Виходячи із цього постулату, можна зробити однозначний висновок, що воєнний стан, в умовах якого допускаються певні обмеження основних прав людини, не може бути використаний для того, щоб держава відмовилась від свого основного обов'язку забезпечувати та захищати права людини. Введення воєнного стану, це вимушена необхідність задля відновлення умов, за яких людина зможе ефективно реалізовувати та захищати свої конституційні права.

Загалом, обмеження конституційних прав людини, розглядається, як інститут права, який складається з великої кількості взаємопов'язаних, узгоджених між собою правових норм різних галузей права, зокрема: конституційного, кримінального, цивільного, адміністративного, екологічного, які встановлюють порядок, підстави, умови, правомірність, механізми звуження змісту й обсягу прав людини.

У науковій доктрині, обмеження прав і свобод людини визначається, як певні заборони, які покликані змінити поведінку особи через обмеження

⁶⁷ Указ Президента України «Про введення воєнного стану в Україні» № 64/2022 затверджений Законом № 2102-IX від 24.02.2022// <https://zakon.rada.gov.ua/laws/show/64/2022#Text>

⁶⁸ Закон України «Про правовий режим воєнного стану» від 12.05.2015 № 389-VIII. URL:<https://zakon.rada.gov.ua/laws/show/389-19#Text>

⁶⁹ Про правовий режим воєнного стану : Закон України від 12 травня 2015 року. Відомості Верховної Ради. 2015. № 28. Ст. 250

суб'єктивного права. При цьому обмеження являють собою певні юридичні та фактичні наслідки у вигляді “некомфортних” умов для реалізації правових інтересів відповідних фізичних та/чи юридичних осіб, права і свободи яких обмежуються, з одночасним задоволенням певних законних інтересів суб'єкта владних повноважень, який запровадив ці обмеження, або інтересів третьої особи, що зацікавлена у введенні таких обмежень.⁷⁰ Осинська О., під обмеженням прав і свобод людини розуміє законодавче звуження змісту та обсягу прав і свобод людини щодо її можливостей мати, володіти, користуватися й розпоряджатися соціальними цінностями, свободою дій і поведінки з метою захисту суверенітету і територіальної цілісності або громадського порядку, забезпечення економічної й інформаційної безпеки, охорони здоров'я, суспільної моралі й забезпечення захисту прав і свобод людини та є показником державних стандартів рівня життя людини.⁷¹

Розглядаючи проблему обмеження прав людини, Фігель Ю. О., наголошує на тому, що необхідно вирізнити два поняття обмеження: перше – безпосередньо обмеження прав (як позбавлення власників частини прав або частини певного права), друге – обмеження у здійсненні прав (як повна або часткова неможливість реалізації певних прав). Другий підхід до розуміння обмежень припускає, що усі права у повному обсязі залишаються у людини – носія прав, а припиняється тільки можливість їх реалізації. Такий вид обмеження може бути добровільним (коли людина відмовляється від здійснення права, наприклад, у справах приватного обвинувачення), або ж вимушеним – застосовується залежно від зовнішніх, здебільшого непередбачуваних, обставин. На думку дослідника, це обмеження може бути наслідком введення надзвичайного чи воєнного стану, обставин, незалежних як від волі окремого індивіда, так, певною мірою, і від волі державної влади, а випадки застосування такого обмеження повинні бути чітко регламентовані законодавством.⁷²

Досліджуючи питання конституційного регулювання та практики Європейського Суду з прав людини щодо обмеження реалізації прав і свобод людини, Дахова І., зазначає, що обмеження реалізації прав і свобод людини – це передбачений законом захід тимчасового характеру, що застосовується до особи з боку держави. Разом з тим, на думку вченої, для правомірності державного втручання у право людини необхідно, щоб таке втручання здійснювалось задля досягнення легітимної мети, якою завжди є захист певних суспільних або державних цінностей, та була необхідною в демократичному суспільстві.⁷³

⁷⁰ Фігель Ю.О. Обмеження прав людини в умовах воєнного стану / Ю.О. Фігель // Науковий вісник Львівської комерційної академії. Серія «Юридична». – 2015. – Вип. 2. – С. 222–230

⁷¹ Осинська О. В. Обмеження прав і свобод людини: теоретико-прикладні аспекти: автореф. дис. ... канд. юрид. наук: 12.00.01. Київ, 2010. 20 с.

⁷² Фігель Ю. О. Теоретичні аспекти обмеження прав людини// Вісник Національного університету "Львівська політехніка". Серія : Юридичні науки. - 2016. - № 837. - С. 357-361

⁷³ Дахова І.І. Обмеження реалізації прав і свобод людини: конституційне регулювання та практика Європейського Суду з прав людини. Форум права. 2018. № 4. С. 17–25

На думку Скрипнюка О., обмеження прав і свобод людини – це передбачений Конституцією та законами України режим тимчасового загального або конкретно-індивідуального призупинення чи звуження обсягу визначених і гарантованих Основним Законом прав і свобод в інтересах забезпечення прав інших людей, а також забезпечення національної безпеки і оборони України. Автор зазначає, що обмеження конституційних прав і свобод людини, відповідно до ст. 64 Конституції України не може бути абсолютним і має свої хронологічні, процедурні та, врешті, предметні межі».⁷⁴

Аналізуючи питання гарантування прав і свобод людини в умовах воєнного стану в Україні, Лазарєв В. В., Малиновська Т. М., зазначають, що обмеження основних прав і свобод особи являє собою правомірне, цілеспрямоване кількісне та (або) якісне применшення у процесі право-реалізації тих можливих моделей поведінки, які складають основне право (свободу) особи, з боку інших осіб. Воно має виключно законний, тимчасовий, цільовий, недискримінаційний, суспільно корисний характер і полягає у звуженні обсягу і змісту фундаментальних потенційних можливостей особи.⁷⁵

Враховуючи особливості предмету нашого дослідження, варто зазначити, що правовий інститут обмеження конституційних прав людини в умовах правового режиму воєнного стану має свої певні особливості. Загалом, воєнний стан доцільно розглядати як засіб відновлення умов, за яких людина може ефективно реалізувати свої права та свободи. Відповідно, права людини визначають межі діяльності публічної влади щодо введення воєнного стану та засоби, що нею використовуються, не дивлячись на те, що першочерговим завданням держави в умовах правового режиму воєнного стану є захист державного суверенітету та територіальної цілісності держави, це зовсім не означає, що права людини не забезпечуються державою. В умовах воєнного стану, тимчасово змінюються пріоритети, і інтереси держави мають перевагу над інтересами людини, які на цей час обмежуються, але всі ці обмеження стосуються не всіх, а лише визначених в Конституції України прав та суворо регламентуються на законодавчому рівні.

Обмеження конституційних прав людини в умовах воєнного стану, завжди пов'язане із розширенням компетенції органів державної влади, військового командування, військових адміністрацій або органів місцевого самоврядування та наділення їх особливими повноваженнями. Зокрема, під час дії правового режиму воєнного стану військовим командуванням можуть встановлюватися обмеження та заборони, пов'язані з вільним пересуванням та перебуванням громадян у певній місцевості, запроваджуватися обов'язкова перевірка документів та огляд особистих речей, транспортних засобів, вантажів, житлових та нежитлових приміщень. Під час воєнного стану може бути запроваджено

⁷⁴ Скрипнюк О. Конституційно-правове регулювання обмеження прав і свобод людини і громадянина в Україні. Публічне право. 2011. № 3. С. 5–11

⁷⁵ Лазарєв В. В., Малиновська Т. М. Особливості гарантування прав і свобод людини в умовах воєнного стану в Україні // Підготовка правоохоронців в системі МВС України в умовах воєнного стану. Харків, 2022. – С. 71-73

комендантську годину, яка передбачає обмеження перебування громадян на вулицях у певний час доби. Громадянам, які перебувають на військовому обліку може заборонятися змінювати місце проживання або перебування без дозволу військового комісара або керівника відповідного органу Служби безпеки України чи Служби зовнішньої розвідки. В умовах воєнного стану у громадян може примусово відчужуватися майно, необхідне для потреб держави, це можуть бути транспортні засоби, сільгосптехніка, мисливська зброя та інше. Також, на території, де введено воєнний стан може запроваджуватися трудова повинність, для усіх працездатних осіб, які не працюють у воєнній сфері, проводиться мобілізація населення, забороняється діяльність політичних партій або громадських організацій, які загрожують суверенітету України, забороняється проведення мітингів і референдумів, забороняється проведення виборів на усіх рівнях.

Загально зрозуміло, що такі заборони вводяться з метою відвернення загрози, відсічі збройної агресії та забезпечення національної безпеки, усунення загрози небезпеки державній незалежності України, її територіальній цілісності, але вони відбувається за рахунок зменшення обсягу реалізації прав, свобод та законних інтересів фізичних і юридичних осіб. За таких умов, на державу покладається великий масив питань, щодо запровадження дієвих механізмів забезпечення конституційних прав людини та вдосконалення законодавчої бази у цій сфері.

Сьогодні в Україні розроблена, прийнята й діє низка законів, які через певні обмеження прав і свобод людини та громадянина, покликані забезпечувати державний суверенітет, громадський порядок, захист прав і свобод людей. До цього переліку можна зарахувати нормативно-правові акти різних галузей права, однак об'єднаних метою забезпечення та захисту конституційних прав і свобод людини та громадянина: Кримінальний процесуальний кодекс України; Закон України «Про оперативно-розшукову діяльність»; Закон України «Про контррозвідувальну діяльність»; Закон України «Про організаційно-правові основи боротьби з організованою злочинністю». Ці акти права допускають обмеження права на недоторканність житла, таємницю листування, невтручання в особисте життя людини на період проведення оперативно-розшукових заходів і досудового розслідування. Окрім цього, були прийняті як регулятивні так і охоронні норми на різних рівнях нормативно-правових актів, спрямованих на забезпечення законності у державі та унеможливлення протиправного обмеження прав людини. При прийнятті рішень держава дотримується принципу верховенства права, як пріоритетного принципу демократичної держави, а також правового балансу при обмеженні конституційних прав людини, задля унеможливлення їх звуження.

Правовий інститут обмеження конституційних прав людини в умовах дії правового режиму воєнного стану має свої певні особливості, а саме:

- встановлення обмежень конституційних прав людини в умовах воєнного стану відбувається виключно на підставі Основного Закону України та конкретизується у поточному законодавстві;

- обмеження конституційних прав людини в умовах воєнного часу це юридичні заходи органів державної влади, що вводяться для досягнення суворо визначених цілей;
- обмеження конституційних прав людини в умовах воєнного стану, завжди пов'язане із розширенням компетенції органів державної влади, військового командування, військових адміністрацій або органів місцевого самоврядування та наділення їх особливими повноваженнями;
- обмеження конституційних прав людини починають діяти з моменту оголошення відповідно до встановленої законодавством процедури режиму воєнного стану;
- обмеження конституційних прав в умовах воєнного стану завжди становлять собою зменшення дозволеної нормами права поведінки чи певних дій людини;
- обмеження конституційних прав людини в умовах воєнного стану є тимчасовими, розраховані лише на період дії такого стану;
- обмеження конституційних прав людини припиняють діяти з моменту його відміни.

Отже аналізуючи вище викладене можна констатувати, що обмеження конституційних прав людини в умовах воєнного стану, це закріплені в Конституції України та конкретизовані у поточному законодавстві правомірні, цілеспрямовані, тимчасові юридичні заходи органів державної влади, що вводяться для досягнення суворо визначених цілей, в інтересах забезпечення прав інших людей, а також забезпечення національної безпеки і оборони України, які не позбавляють людину самого права, а полягають у звуженні обсягу і змісту фундаментальних потенційних можливостей особи на їх реалізацію.

Виходячи з важливості питання, будь-які обмеження конституційних прав людини можуть визнаватися допустимими лише за умови відповідності їх стандартам, виробленим західною правничою доктриною з прав людини. Таким чином, рамками обмеження прав людини є так званий «трискладовий тест» на пропорційність. «Трискладовий тест» — це юридична конструкція, що є засобом перевірки наявності необхідних умов для обмеження прав, гарантованих Конвенцією про захист прав людини та основоположних свобод (1950). Трискладовий тест означає, що будь-яке обмеження права слід перевірити щодо відповідності цим трьома умовам: втручання здійснено «згідно із законом»; воно відповідає законній (легітимній) меті; воно «є “необхідним в демократичному суспільстві»». Обмеження, що не відповідає таким умовам, порушує право особи. Хоча назва «трискладовий тест» є умовною, і яку прямо не закріплено в рішеннях ЄСПЛ, саме на ці критерії ЄСПЛ посилається в багатьох рішеннях, що можна вважати усталеною практикою.⁷⁶

⁷⁶ Конституційне право: підручник / за загальною редакцією М.І. Козюбри./ Ю.Г. Барабаш, О.М. Бориславська, В.М. Венгер, М.І. Козюбра, А.А. Мелешевич. - К.: Ваіте, 2021. – 528 с.

Критеріям обмеження прав людини приділив увагу і Конституційний Суд України, зокрема у рішенні від 1 червня 2016 року № 2-рп/2016 зазначено, що: «обмеження щодо реалізації конституційних прав і свобод не можуть бути свавільними та несправедливими, вони мають встановлюватися виключно Конституцією і законами України, переслідувати легітимну мету, бути обумовленими суспільною необхідністю досягнення цієї мети, пропорційними та обґрунтованими, у разі обмеження конституційного права або свободи законодавець зобов'язаний запровадити таке правове регулювання, яке дасть можливість оптимально досягти легітимної мети з мінімальним втручанням у реалізацію цього права або свободи і не порушувати сутнісний зміст такого права».⁷⁷

Основним джерелом інституту обмеження прав людини є Конституція України як нормативно-правовий акт вищої юридичної сили та прямої дії, який установлює вихідне й фундаментальне положення: права і свободи людини є непорушними й невідчужуваними (стаття 21 Конституції України). Відповідно до ст. 64 запроваджуючи воєнний стан, органи публічної влади можуть встановити окремі обмеження прав людини. Варто наголосити, що у даному випадку мова йде: по-перше, про окремі обмеження, а, по-друге, саме про обмеження, а не скасування (права людини є природними, невід'ємними та невідчужуваними).

Загалом, конституційні права людини створюють єдину систему, у якій всі вони взаємопов'язані й впливають одне з одного. Ця система відображає життєво важливі об'єктивні потреби та інтереси суспільства і його членів у їх єдності та взаємозв'язку. Система має свою внутрішню структуру, що являє собою поділ конституційних прав на відповідні групи й види. Конституційні права людини залежно від можливості їхнього легітимного обмеження поділяють на абсолютні (ті, які за будь-яких обставин жодним чином не можуть бути обмежені) та відносні (ті, які підлягають правомірному обмеженню, оскільки таке допускається демократичним суспільством і є необхідним у ньому).

Відносні права можуть бути обмежені, якщо такі обмеження передбачені законом, є необхідними у демократичному суспільстві, та переслідують легітимну мету (охорона державної безпеки, громадського порядку, здоров'я, моральності населення, прав і свобод інших осіб). В Указі президента України Про введення воєнного стану в Україні затвердженого Законом № 2102-IX від 24.02.2022 у ст. 3 визначено, що у зв'язку із введенням в Україні воєнного стану тимчасово, на період дії правового режиму воєнного стану, можуть обмежуватися наступні конституційні права і свободи людини, і громадянина, передбачені статтями 30-34, 38, 39, 41-44, 53 Конституції України, а також вводиться тимчасові обмеження прав і законних інтересів юридичних осіб в межах та обсязі, що необхідні для забезпечення можливості запровадження та

⁷⁷ Рішення Конституційного Суду України від 01.06.2016 р. № 2-рп/2016 у справі № 1-1/2016. URL: <https://zakon.rada.gov.ua/laws/show/v002p710-16#Text> (дата звернення 13.05.2022)

здійснення заходів правового режиму воєнного стану, які передбачені частиною першою статті 8 Закону України «Про правовий режим воєнного стану».⁷⁸

Аналізуючи нормативно-правові акти, що регламентують інститут обмеження конституційних прав людини в умовах правового режиму воєнного стану можна констатувати, що допускається обмеження різних груп конституційних прав людини, а саме громадянських, політичних, соціально-економічних прав людини. Першу групу конституційних прав людини, які можуть бути обмежені в умовах воєнного стану становлять громадянські права, тобто ті права, які мають забезпечити особисті потреби людини, її особисте життя. Ця категорія суб'єктивних прав пов'язана із самим існуванням людини, з її приватним життям і самовідчуттям як особистості. В умовах воєнного стану можуть бути обмежені наступні громадянські права: недоторканність житла (ст. 30 КУ), таємниця листування, телефонних розмов, телеграфної та іншої кореспонденції (ст. 31 КУ), право на невтручання особисте і сімейне життя (ст. 32 КУ); свобода пересування і вільного вибору місця проживання (ст. 33 КУ), свобода думки і слова (ст. 34 КУ).

В умовах правового режиму воєнного стану можуть бути обмежені і політичні права. Політичні права і свободи громадян України – це встановлені Конституцією та законами України форми політичної участі громадян в управлінні державними справами, зміст яких передбачає об'єднання в політичні партії та інститути громадянського суспільства, участь у виборах, референдумах і мирних зібраннях, звернення з петиціями до органів державної влади та органів місцевого самоврядування. Політичні права забезпечують особі можливість брати участь в управлінні державою, впливати на її внутрішню і зовнішню політику. В умовах воєнного стану допускається порушення таких політичних прав людини, як право на участь в управлінні державними справами, на участь у всеукраїнському та місцевих референдумах, право обирати і бути обраними до органів державної влади та органів місцевого самоврядування, рівне право доступу до державної служби та служби в органах місцевого самоврядування (ст. 38 КУ); право на мирні зібрання, проведення походів, мітингів, демонстрацій (ст. 39 КУ)

В умовах воєнного стану допускається обмеження соціально-економічних права людини, які передусім покликані забезпечити гідні умови життя людини та є продовженням наскрізної ідеї гарантування людської гідності. Держава взяли на себе відповідальність за забезпечення основних мінімальних життєво важливих потреб людини в харчуванні, наданні первинної медичної допомоги, житлі, базовій освіті тощо, але за умови воєнного стану допускається обмеження права приватної власності (ст. 41 КУ); права на підприємницьку діяльність, яка не заборонена законом (ст. 42 КУ); право на працю (ст. 43); права на страйк (ст. 44); права на освіту (ст. 53). У цілому, обмеження конституційних прав людини, які передбачені законом, переслідують легітимну мету та зумовлені суспільною необхідністю досягнення цієї мети, врешті-решт мають свою межу – вони не

⁷⁸ Указ Президента України «Про введення воєнного стану в Україні» № 64/2022 затверджений Законом № 2102-IX від 24.02.2022// <https://zakon.rada.gov.ua/laws/show/64/2022#Text>

можуть заперечувати сутнісний зміст цих прав. У результаті обмеження конституційних прав людина, як носій прав не позбавляється самого права усі права у повному обсязі залишаються у неї а припиняється тільки можливість їх реалізації.

Окрім цього, ч. 2 ст. 64 Конституції України містить вичерпний перелік абсолютних прав людини, які навіть в умовах воєнного стану обмежувати забороняється, а саме: рівність конституційних прав і свобод та рівність перед законом (ст. 24 КУ); право на громадянство та на зміну громадянства (ст. 25 КУ); право на життя (ст. 27 КУ); право на повагу до гідності (ст. 28 КУ); право на свободу та особисту недоторканність (ст. 29 КУ); право надсилати індивідуальні чи колективні письмові звернення та на обґрунтовану відповідь на них (ст. 40КУ); право на житло (ст. 47 КУ); на рівні права і обов'язки подружжя у шлюбі та сім'ї (ст. 51 КУ); рівність прав дітей незалежно від походження, а також від того, народжені вони у шлюбі чи поза ним (ст. 52 КУ); право на судовий захист прав і свобод людини і громадянина (ст. 55 КУ); право на відшкодування за рахунок держави чи органів місцевого самоврядування матеріальної та моральної шкоди (ст. 56 КУ); право знати свої права і обов'язки (ст. 57 КУ); гарантія, що закони та інші нормативно-правові акти не мають зворотної дії в часі, крім випадків, коли вони пом'якшують або скасовують відповідальність особи (ст. 58 КУ); право на правову допомогу (ст. 59 КУ); право не виконувати явно злочинні розпорядження чи накази (ст. 60 КУ); не можливість бути двічі притягненому до юридичної відповідальності одного виду за одне й те саме правопорушення (ст. 61 КУ); презумпція невинуватості (ст. 62 КУ); гарантія того, що особа не несе відповідальності за відмову давати показання або пояснення щодо себе, членів сім'ї чи близьких родичів, коло яких визначається законом (ст. 63 КУ).

Особливе місце у вказаному переліку відводиться природним правам людини, тобто тим, що не можуть бути поставлені в залежність від їхнього правового регулювання, вони являються природним правом на існування (для прикладу право на життя, свободу, на безпеку, на власність, на розвиток та рідну мову тощо). Дані права та свободи виникають разом із народженням людини, незалежно в якій країні або в якій державі вона народилася та продовжує жити. Неважливо чи існує в цій державі правова система забезпечення та гарантій прав та свобод чи ні вони все рівно виникають. Права та свободи, які становлять природне право, передують виникненню держави та законодавства, вони аж ніяк не можуть бути відібрані у індивідуума, також не можуть бути скасовані або обмежені. Дані права та свободи є наслідком самої появи людини на світ, існують завжди з людиною, є складовою її життєдіяльності, фундаментом існування взагалі.⁷⁹

Природні права людини закріплені у ст. 64 Конституції України не підлягають жодним обмеженням, оскільки джерелом необмеженого природного

⁷⁹ Рабінович П. Загальна теорія права та держави: стан, тенденції / Рабінович П. // Право України. – 2012. - № 3- 4. – С. 364 - 374

права є безпосередньо Конституція України, яка, зазначає, що конституційні права і свободи людини і громадянина не можуть бути обмеженими, крім випадків, передбачених Конституцією України, а природні права, не можуть бути обмеженими навіть в умовах воєнного чи надзвичайного стану (ст. 64 Конституції України). Всі інші нормативно-правові акти (як законодавчі, так і підзаконні) можуть лише визначити порядок, реалізації цих права, а не відмінити їх чи встановлювати такі процедури, які ускладнили б або ж зробили по суті неможливим їх реалізацію зацікавленими особами.

Закріплення переліку прав, які не можуть бути обмежені навіть у час дії воєнного стану, є конституційною гарантією прав людини і громадянина. Так, у разі дії воєнного стану це не може бути підставою для застосування тортур, жорстокого чи принижуючого людську гідність поводження або покарання, для будь-яких обмежень права на життя, свободу думки, совісті, релігії в розумінні цих прав і свобод, прийнятому в Міжнародному пакті про громадянські й політичні права й у законах України. А будь-які спроби використати введення воєнного стану для захоплення влади чи зловживання нею тягнуть за собою визначену законом відповідальність.⁸⁰

Конституційно-правове регулювання обмеження прав людини має вичерпні правові параметри, які не можуть розширюватися в довільному порядку і мають дискретний характер. Сутність обмежень прав людини полягає у визначенні чітких меж легітимного втручання держави в приватну автономію індивіда з метою забезпечення обороноздатності держави, створення умов для забезпечення функціонування органів державної влади та місцевого самоврядування, забезпечення конституційних прав людини в умовах їх часткового обмеження. Аналізуючи національне законодавство, а саме положення Конституції України, можна стверджувати, що у ній закріплено основні стандарти правової держави щодо обмеження конституційних прав людини в умовах воєнного стану, а саме: по-перше, обмеження прав людини і громадянина в державі є тимчасовим та мінімально необхідним за характером; по-друге, зберігається певний перелік прав, які не можуть порушуватися у жодному разі; по-третє, остаточне рішення про оголошення воєнного стану ухвалює вищий загальнодержавний представницький орган – парламент. Такі обмеження допускається в інтересах захисту національної безпеки, територіальної цілісності держави, забезпечення конституційних прав людини.

Висновки. Повномасштабна неспровокована воєнна агресія російської федерації проти України викликала безпрецедентну ситуацію, за якої увесь державний апарат і суспільство в цілому були змушені перейти до оперативного функціонування в умовах воєнного стану. За таких надзвичайно складних умов проблема обмеження конституційних прав людини в умовах воєнного стану для нашої держави набула особливого значення.

⁸⁰ Благута Р. Забезпечення в Україні конституційних право і свобод людини та громадянина в умовах воєнного стану. Конституційні права і свободи людини та громадянина в умовах воєнного стану: матеріали наукового семінару (23 червня 2022 р.). упор. М. В. Ковалів, М. Т. Гаврильців, Н. Я. Лепіш. Львів: ЛьвДУВС, 2022. 315 с.

Правовий інститут обмеження конституційних прав людини в умовах воєнного стану має свої певні особливості, і загалом, обмеження конституційних прав можна визначити, як закріплені в Конституції України та конкретизовані у поточному законодавстві правомірні, цілеспрямовані, тимчасові юридичні заходи органів державної влади, що вводяться для досягнення суворо визначених цілей, в інтересах забезпечення прав інших людей, а також забезпечення національної безпеки і оборони України, які не позбавляють людину самого права, а полягають у звуженні обсягу і змісту фундаментальних потенційних можливостей на їх реалізацію.

Обмеження конституційних прав людини в умовах воєнного стану, завжди пов'язане із розширенням компетенції органів державної влади, військового командування, військових адміністрацій або органів місцевого самоврядування та наділення їх особливими повноваженнями, яких вони не мали у мирний час. Загально зрозуміло, що такі заборони вводяться з метою відвернення загрози, відсічі збройної агресії та забезпечення національної безпеки, усунення загрози небезпеки незалежності України, її територіальній цілісності, але вони відбувається за рахунок зменшення обсягу реалізації прав людини.

Враховуючи важливість питання обмеження конституційних прав людини в умовах воєнного стану варто зазначити, що воно потребує більш детальної законодавчої регламентації. Нормативно-правові акти, що санкціонують обмеження прав людини, повинні бути сформульовані і конкретизовані якомога чіткіше, ясніше, із зазначенням цілей, обставин, засобів, міри й форми обмеження прав людини, що у свою чергу убезпечить людину від незаконних та безпідставних обмежень, та не дозволить органам державної влади виходити за рамки повноважень, наданих їм Основним законом.

References:

1. Яцковина В. Міжнародні стандарти у сфері захисту прав людини// Південноукраїнський правничий часопис. -№ 1-2. – 2022. С . 49-53
2. Конституційне право: підручник / за загальною редакцією М.І. Козюбри./ Ю.Г. Барабаш, О.М. Бориславська, В.М. Венгер, М.І. Козюбра, А.А. Мелешевич. - К.: Ваїте, 2021. – 528 с.
3. Прієшкіна О. В. Забезпечення прав людини в Україні: стан та перспекти// Наукові записки НаУКМА. - 2017. Том 200. Юридичні науки. – С. 110-114
4. Коваленко В. В. Права людини в Україні та вдосконалення їх захисту в контексті конституційної реформи//Права та свободи людини в контексті модернізації Конституції України / За заг. ред. проф. В.В. Коваленка; матеріали науково-практичної інтернет-конференції ННІЗН НАВС (м. Київ, 23 січня 2014 р.). – К. : Видавництво Ліра-К, 2014. – 192 с. – С. 5-11
5. Проць І. М. Окремі організаційно-правові механізми обмеження основних прав і свобод людини і громадянина за законодавством України. Порівняльно-аналітичне право. 2020. № 1. С. 381-384
6. Скаун О.Ф. Теорія держави і права (Енциклопедичний курс): [підручник] / О.Ф. Скаун – Х.: Еспада, 2006. - 776 с.
7. Антонович М.М. Еволюція поняття прав людини та проблема їх класифікації. Право України. 2005. № 12. С. 16.
8. Загоруй І .С. Поняття «права людини»: теоретика-правові підходи до розуміння прав людини// Вісник Луганського державного університету внутрішніх справ імені Е.О. Дідоренка. - № 2. -2016. – С. 66-82.

9. Стахура Б.І. Роль органів державної влади у забезпеченні прав людини і громадянина в демократичному суспільстві: теоретико-правовий вимір// Дисертація на здобуття наукового ступеня кандидата юридичних наук.- Спеціальність 12.00.01 – теорія та історія держави і права; історія політичних і правових учень. - Львів–2016. – 180 с.
10. Бабін Б. В. П 68 Права людини та громадянське суспільство : навч. посібн. для студ. вищих навч. закладів / Б. В. Бабін, А. В. Ковбан. – Одеса : Фенікс, 2014. – 320 с. – С. 18
11. Панфьорова М.А. Права людини в Україні: історико-теоретичний вимір// Часопис Київського університету права. - № 4. – 2020. – С. 106 – 111
12. Слюсар К.С. Наукова концепція поколінь прав людини та механізм їх реалізації в сучасній Україні : автореф. дис. ... канд. юрид. наук. – Київ, – 2012. – 19 с.
13. Кучук А.М. Теорія держави і права. Частина 1. Теорія держави : навчально-методичний посібник. Дніпро: Дніпроп. держ. ун-т внутр. справ, 2018. 112 с.
14. Шемшученко Ю.С. Великий енциклопедичний юридичний словник / ред. Ю.С. Шемшученко. – К. : Юридична думка, 2007. – 943 с.
15. Конституційне право України : навч. посібник [для підгот. до іспиту за кредитно-модульною сист. навчання]. – 2-е вид., перероб. і доп. / В. О. Боняк, В. А. Завгородній, А. В. Самотуга, Л. А. Філяніна. – Дніпро : Дніпроп. держ. ун-т внутр. справ, 2017. – 293 с.
16. Шаптала Н.К. Конституційне право України : [навч. посіб.] / Н.К. Шаптала, Г.В. Задорожня. – Дніпропетровськ : ТОВ «ЛізуновПрес», 2012. – 472 с.
17. Федоренко В.Л. Конституційне право України : підручник ; До 20-ої річниці Конституції України та 25-ої річниці незалежності України. – Київ : Вид-во «Ліра-К», 2016. – С. 221.
18. Погорілко В. Ф. Конституція України. Проблеми теорії і практики / В. Ф. Погорілко // Правова держава: щорічник наук. пр. – К., 2001. – Вип. 12. – С. 141–158
19. Загальна декларація прав людини. Прийнята і проголошена резолюцією 217 А (III) Генеральної Асамблеї ООН від 10 грудня 1948 року. URL: https://zakon.rada.gov.ua/laws/show/995_015#Text (дата звернення 13.05.2022)
20. Конвенція про захист прав людини і основоположних свобод (з протоколами). URL: https://zakon.rada.gov.ua/laws/show/995_004#Text (дата звернення 13.05.2022)
21. Міжнародний пакт про громадянські і політичні права. URL: https://zakon.rada.gov.ua/laws/show/995_043#Text (дата звернення 13.05.2022)
22. Білоскурська О. В., Федорчук М. Д. Нормативно-правове регулювання обмеження конституційних прав і свобод людини і громадянина в умовах воєнного стану в Україні// Правова держава. - № 46. – 2022. – С. 7 - 18
23. Указ Президента України «Про введення воєнного стану в Україні» № 64/2022 затверджений Законом № 2102-IX від 24.02.2022// <https://zakon.rada.gov.ua/laws/show/64/2022#Text>
24. Закон України «Про правовий режим воєнного стану» від 12.05.2015 № 389-VIII. URL:<https://zakon.rada.gov.ua/laws/show/389-19#Text>
25. Про правовий режим воєнного стану : Закон України від 12 травня 2015 року. Відомості Верховної Ради. 2015. № 28. Ст. 250
26. Фігель Ю.О. Обмеження прав людини в умовах воєнного стану / Ю.О. Фігель // Науковий вісник Львівської комерційної академії. Серія «Юридична». – 2015. – Вип. 2. – С. 222–230
27. Осинська О. В. Обмеження прав і свобод людини: теоретико-прикладні аспекти: автореф. дис. ... канд. юрид. наук: 12.00.01. Київ, 2010. 20 с.
28. Фігель Ю. О. Теоретичні аспекти обмеження прав людини// Вісник Національного університету "Львівська політехніка". Серія : Юридичні науки. – 2016. - № 837. – С. 357-361
29. Дахова І.І. Обмеження реалізації прав і свобод людини: конституційне регулювання та практика Європейського Суду з прав людини. Форум права. 2018. № 4. С. 17–25
30. Скрипнюк О. Конституційно-правове регулювання обмеження прав і свобод людини і громадянина в Україні. Публічне право. 2011. № 3. С. 5–11
31. Лазарев В. В., Малиновська Т. М. Особливості гарантування прав і свобод людини в умовах воєнного стану в Україні // Підготовка правоохоронців в системі МВС України в умовах воєнного стану. Харків, 2022. – С. 71-73

32. Конституційне право: підручник / за загальною редакцією М.І. Козюбри./ Ю.Г. Барабаш, О.М. Бориславська, В.М. Венгер, М.І. Козюбра, А.А. Мелешевич. - К.: Ваїте, 2021. – 528 с.
33. Рішення Конституційного Суду України від 01.06.2016 р. No 2-рп/2016 у справі No 1-1/2016. URL: <https://zakon.rada.gov.ua/laws/show/v002p710-16#Text> (дата звернення 13.05.2022)
34. Указ Президента України «Про введення воєнного стану в Україні» № 64/2022 затверджений Законом № 2102-IX від 24.02.2022// <https://zakon.rada.gov.ua/laws/show/64/2022#Text>
35. Рабінович П. Загальна теорія права та держави: стан, тенденції / Рабінович П. // Право України. – 2012. - № 3- 4. – С. 364 - 374
36. Благута Р. Забезпечення в Україні конституційних право і свобод людини та громадянина в умовах воєнного стану// Конституційні права і свободи людини та громадянина в умовах воєнного стану: матеріали наукового семінару (23 червня 2022 р.) / упор. М. В. Ковалів, М. Т. Гаврильців, Н. Я. Лепіш. Львів: ЛьвДУВС, 2022. 315 с.

ПРАВОВІ СТАНДАРТИ КІБЕРБЕЗПЕКИ: ДОСВІД ЄВРОПЕЙСЬКОГО СОЮЗУ

Tetiana Podkovenko,
Candidate of Legal Sciences, PhD, Associate
Professor
Department of Theory and History of the
State and Law
West Ukrainian National University
tpodkovenko@gmail.com
<https://orcid.org/0000-0003-0344-3010>

Анотація. У статті досліджено питання розробки та реалізації політики Європейського Союзу щодо безпеки в європейському кіберпросторі. Кіберзагрози представлені як деструктивні явища інформаційно-комунікаційного середовища, які підривають інформаційну безпеку на міжнародному, регіональному та національному рівнях її забезпечення та завдають істотної шкоди громадянам, суспільству та державам. Визначено, що забезпечення кібербезпеки та створення ефективних засобів протидії кіберзагрозам є пріоритетними напрямками державної політики країн Європейського Союзу у сфері забезпечення національної безпеки. Вона спрямована на захист інформаційних мереж і систем від негативних зовнішніх впливів і створення умов для безпечного функціонування особи, суспільства та держави в інформаційному просторі. У сучасних умовах забезпечення кібербезпеки є одним із стратегічних завдань Європейського Союзу і зумовлено масовим використанням інформаційно-комунікаційних технологій (ІКТ) у різних галузях і сферах суспільного та соціального життя. Досліджуючи тенденції політики ЄС щодо забезпечення кібербезпеки, автор розкриває правові та організаційні засади кібербезпеки ЄС в сучасних умовах інформаційного суспільства, з'ясовує концептуальні підходи до забезпечення безпеки в європейському кіберпросторі та визначає перспективні напрямки вдосконалення існуючого механізму забезпечення кібербезпеки в ЄС.

Ключові слова: Європейський Союз, національна безпека, інформаційна безпека, кібербезпека, кіберпростір, кіберзлочинність.

Вступ. У сучасних умовах Інтернет став одним із основних засобів масової інформації, синонімом свободи слова та безперешкодного потоку інформації, а в багатьох випадках успішно служить інструментом прогресу та якісних соціальних змін. Динамічний розвиток інформаційних систем істотно впливає на функціонування національної економіки, особливо на сферу зв'язку, торгівлі, транспорту, а також фінансових послуг. З використанням цифрових технологій, які створюють кіберпростір, формуються нові суспільні відносини, а послуги в мережі Інтернет стають інструментом впливу на поведінку соціальних груп, а також особливим засобом впливу в політичній сфері. Сучасне суспільство стає все більш залежним від швидкого та безперешкодного доступу до інформації та її якісного використання в управлінні, виробництві, сфері обслуговування та державному секторі.

Масове використання інформаційно-комунікаційних технологій у різних галузях і сферах суспільного життя зумовлює необхідність забезпечення належного захисту ІТ-інфраструктури. У рамках державного процесу оцифрування такі технології використовуються державними установами (державними та місцевими адміністраціями, органами законодавчої, виконавчої та судової влади), спеціалізованими службами (наприклад, поліцією, швидкою допомогою, пожежною охороною), засобами масової інформації, банківськими та фінансовими установами як частиною пропонованих послуг, транспорт (повітряний та залізничний), мережі енерго- та водопостачання. Більшість цих територій знаходиться в межах так званої критичної інфраструктури, що розуміється як мережа взаємопов'язаних систем, які забезпечують державні, економічні та соціальні установи здатністю виконувати основні завдання, такі як підтримка безпеки і громадського порядку та надання основних соціальних послуг¹. Віртуальний, цифровий простір починають трактувати як територію певної держави, наприклад, з'являються такі поняття, як державний кіберпростір.

Будь-які значні порушення функціонування кіберпростору, чи то глобального або локального характеру, впливають на безпеку економічних операцій, істотно знижують відчуття безпеки громадян, зменшують ефективність функціонування інститутів державного сектору, негативно впливають на перебіг виробничих процесів і процесів сфери послуг, і, як наслідок, складають загрозу національній безпеці. Як приклад, можна навести положення Стратегії кібербезпеки Польщі на 2019-2024 роки, де зазначається, що «захист інформаційних систем та інформації, що через них передається, є викликом для всіх суб'єктів, які формують національну систему кібербезпеки, тобто суб'єктів господарювання, які надають послуги з використанням інформаційних систем, органів державної влади, органів, відповідальних за національну безпеку, а також спеціальних суб'єктів, які займаються кібербезпекою в оперативній діяльності»².

Прогресивні зміни, що пов'язані з розвитком кіберпростору, його проникністю практично в усі сфери суспільного життя, одночасно змушують сучасне суспільство бути готовим до загроз, з якими воно раніше не мало справи. Розвиток ІТ-технологій та Інтернету призводить до появи нових загроз, таких як кіберкризи та кіберконфлікти, кібернасильство, кіберпротести чи деструктивні кібердемонстрації, що перешкоджають виконанню важливих завдань державного управління за участю держави та недержавних організацій, у тому числі загроза розв'язання кібервійни. Як демонструє світова практика, прогрес ІТ-технологій означає, що кіберпростір не лише сприяє розвитку державних (недержавних) суб'єктів чи окремих осіб, але й є джерелом серйозних загроз їхній безпеці.

¹ Skrzypczak J. Polityka ochrony cyberprzestrzeni RP. *Przegląd Strategiczny*. 2014. № 7. S. 133. URL: <https://pressto.amu.edu.pl/index.php/ps/article/view/875>

² Strategia cyberbezpieczeństwa Rzeczypospolitej Polskiej na lata 2019-2024 URL: <https://www.gov.pl/web/cyfryzacja/strategia-cyberbezpieczenstwa-rzeczypospolitej-polskiej-na-lata-2019-2024>

Сьогодні операції в кіберпросторі є невід'ємною частиною класичних політичних і військових криз і конфліктів (війн), як частина їх гібридної природи. Кіберпростір став полем конфлікту, де доводиться стикатися не лише з іншими країнами, а й з ворожими організаціями екстремістських, терористичних чи організованих злочинних груп, які ведуть злочинну діяльність у кіберпросторі, спрямовану, зокрема, на кібершпигунство та розвідку обороноздатності інших країн³.

Стратегічною метою у сфері кібербезпеки є гарантування безпечного функціонування в кіберпросторі, включаючи належний рівень безпеки національних систем інформаційно-комунікаційних технологій – особливо критичної інфраструктури ІТ держави – а також суб'єктів приватного бізнесу, які мають ключове значення для функціонування суспільства, зокрема ті, що входять до таких секторів: фінансовий, енергетичний та охорона здоров'я. Слід зазначити, що захист кіберпростору став однією з найбільш часто обговорюваних тем безпеки.

Людська діяльність все більше переміщується з фізичного середовища в кіберпростір. Протягом останнього десятиліття інформаційно-комунікаційні технології змінили майже всі аспекти нашого життя, значно спростивши спілкування, обмін та доступ до інформації та послуг. Це явище, однак, робить наше суспільство більш вразливим, тому кібербезпека стає одним із найважливіших викликів, на які держава має відповісти.

Останнім часом про кіберпростір говорять і пишуть не лише у зв'язку з його значенням у процесі глобалізації нашого світу, прогресивними змінами, зумовленими інтенсивним розвитком інформаційно-комунікаційних технологій, а й через реальні загрози, які фактично демонструють появу ще одного виду протистояння між окремими країнами, наприклад гібридної війни. Як наголошує Д.Хом'яков, «практика показала, що мережа Інтернет використовується не лише для задоволення потреб людей у спілкуванні й обміні інформацією, а також може використовуватися зловмисниками для спричинення шкоди як приватним особам, так і корпораціям, так і державам. З огляду на це гостро постає питання вживання саме кібербезпекових заходів для захисту інформаційних мереж держави та її громадян»⁴.

У сучасних умовах ми маємо розглядати кіберпростір як еквівалент фізичного світу разом із застосуванням чітких правил, які поважатимуть основні права та свободи людини. Безпека кіберпростору має бути взаємопов'язана з його свободою, а основні права людини та свободи в цифровому просторі можуть бути гарантовані лише за умови збереження цифрового суверенітету держав Європейського Союзу в цілому, що також забезпечує незалежність і суверенітет у кіберпросторі.

³ Zawisza J. Cyberprzestrzeń jako zagrożenie bezpieczeństwa państwa. *Journal of Modern Science*. 2015. Tom 4. № 27. S. 403.

⁴ Хом'яков Д.В. Система здійснення нормативно-правового регулювання кібербезпеки у США. *Юридичний науковий електронний журнал*. 2020. № 4. С.234.

Європейський Союз проводить активну політику в сфері кібербезпеки. На думку А.Войціховського, «сьогодні Європейський Союз об'єднує високо розвинуті країни, які здійснюють неабиякий вплив на міжнародні відносини, встановлюючи норми і стандарти поведінки держав в політичній, економічній, соціальній, інформаційній та інших сферах. Гарантування міжнародної інформаційної безпеки та її складової – кібербезпеки залишаються одним із стратегічних завдань діяльності ЄС, оскільки більшість політичних і військових конфліктів у світі відбуваються або віддзеркалюються саме у віртуальному просторі»⁵.

Співпраця ЄС розвивається, дозволяючи державам-членам діяти спільно та долати нові ризики та загрози безпеці, спричинені поточною цифровою трансформацією. Важливим аспектом у цій співпраці є збереження віртуального простору відкритим та вільним, щоб ті основоположні стандарти, принципи та цінності, які ЄС підтримує в реальному світі, були дотримані і в онлайн-середовищі. У кіберпросторі основні права людини, цінності демократії та верховенство права повинні бути надійно захищені. У цьому аспекті на особливу увагу заслуговує практика Європейського Союзу щодо забезпечення вільного та безпечного кіберпростору, захисту від інцидентів, зловмисних дій та зловживань.

Кібербезпека як складова національної безпеки

Поняття національної безпеки в науці використовується і розуміється по-різному. Серед науковців важко знайти єдиний підхід в рамках однієї дисципліни, не кажучи вже про одну галузь. Така ситуація означає, що хоча теоретично ми говоримо про одне явище, насправді ми маємо справу з багатьма явищами, зумовленими різними факторами. Крім того, множинність формальних і неформальних інституцій, які займаються національною безпекою, не сприяє навіть мінімальній уніфікації позицій щодо цього виду соціальної реальності. Все це підтверджує складність та багатогранність самого терміну «національна безпека». З одного боку, мова йде про зумовленість національної безпеки різними чинниками, які мають свій прояв у різних сферах суспільного життя. З іншого, ми можемо говорити про комплексний характер національної безпеки. Саме комплексність та єдність політики щодо національної безпеки забезпечує держава.

Як зазначає Г. Ситник, «за оцінками більшості аналітиків і експертів в останнє десятиріччя різко зросли загрози міжнародній та національній безпеці, які обумовлені зростанням імовірності появи нових ядерних країн, жорстким суперництвом за перерозподіл сфер впливу, передусім в енергетичному секторі світового господарства, все більш неоднозначним впливом процесів глобалізації на розвиток різних країн та все більш очевидною схильністю до застосування силових методів при реалізації національних інтересів»⁶. Прикладом фактичної реалізації такої загрози є російсько-українська війна. Сучасна війна не тільки

⁵ Войціховський А. В. Кібербезпека як важлива складова системи захисту національної безпеки європейських країн. *Журнал східноєвропейського права*. 2018. № 53. С. 27.

⁶ Ситник Г.П. Державне управління у сфері національної безпеки (концептуальні та організаційно-правові засади): Підручник К.: НАДУ, 2011. С. 13.

несе загрозу суверенітету та національним інтересам України, але й усьому демократичному суспільству, оскільки нехтує усіма загально визнаними ціннісними засадами та порушує норми міжнародного гуманітарного права.

Саме тому, забезпечення національної безпеки є одним пріоритетних завдань сучасної держави. Підтвердженням цього є той факт, що у багатьох наукових дослідженнях та стратегічних документах національна безпека визначається як «найвища цінність», «національна мета», «вища ціль державної політики», «найвища екзистенціальна цінність», «національна цінність»⁷. Як зазначив Р. Врублевський, існування та розвиток є фундаментальними цінностями, до яких прагне кожне державне суспільство. У них можна виділити п'ять конкретних цінностей, які разом складають концепцію національної безпеки. Це: суверенітет, територіальна цілісність, національна ідентичність, якість життя громадян, правопорядок⁸. Національна безпека є одним із ключових елементів функціонування держави, що забезпечує існування, розвиток і свободу реалізації національних інтересів.

Поняття «національної безпеки» є базовим для формування концепції національної безпеки будь-якої держави, а це, за твердженням О. Глазова, «є основним рушієм при визначенні політики національної безпеки, основна функція якої покладена на визначення головних інтересів націй та здійснення керівництва під час створення основних стратегій, що стосуються сьогоdnішніх і майбутніх загроз, а також можливостей їх усунення»⁹. Варто зазначити, що надійне гарантування прав і свобод людини і громадянина, стимулювання матеріального і духовного розвитку суспільства, підвищення рівня забезпечення суверенітету держави та зростання темпів прогресивного цивілізаційного поступу людства потребують створення належних безпечних умов існування та функціонування різних інститутів та процесів в межах державно організованих суспільств сучасності¹⁰. Саме тому, забезпечення національної безпеки охоплює широку сферу суспільних відносин, які є критично важливими для життя кожного індивіда, суспільства і держави в цілому.

Складність і комплексність поняття «національна безпека» зумовлюють велике розмаїття підходів щодо визначення даного терміну. Зокрема, О. Гончаренко визначає національну безпеку як категорію, яка характеризує ступінь (міру, рівень) захищеності життєво важливих інтересів, прав та свобод

⁷ Подковенко Т.О. Національна безпека України: аксіологічний та правовий аспекти. *Актуальні проблеми правознавства: Збірник наукових праць Юридичного факультету ЗУНУ*. 2021. Випуск 1 (25). С. 12-13.

⁸ Wróblewski R. Wprowadzenie do nauk o bezpieczeństwie, Uniwersytet Przyrodniczo-Humanistyczny w Siedlcach, Siedlce 2017, S. 120.

⁹ Глазов О. В. Національна безпека: сутність, ознаки, концепція та геополітичні чинники. Наукові праці Чорноморського державного університету імені Петра Могили] Серія : Політологія. 2011. Том 155, Випуск 143. С. 42-46. URL: http://nbuv.gov.ua/UJRN/Npchdupol_2011_155_143_10.

¹⁰ Кормич А. І. Безпекова детермінанта суверенітету держави. *Правові та інституційні механізми забезпечення розвитку України в умовах європейської інтеграції: матеріали міжнародної науково-практичної конференції* (м. Одеса, 18 травня 2018 р.) У 2-х т. Т. 1 / відп. ред. Г. О. Ульянова. Одеса : Видавничий дім "Гельветика", 2018. С. 77.

особи, суспільства та держави від зовнішніх і внутрішніх загроз або ступінь відсутності загроз правам і свободам людини, базовим інтересам і цінностям суспільства та держави¹¹.

М. Левицька наголошує, що національна безпека є ступенем захищеності особи, держави та суспільства, що забезпечує їх стале функціонування та базується на діяльності особи, суспільства, держави та інших суб'єктів для виявлення, попередження, припинення та ліквідації наслідків загроз національним інтересам¹². В. Ліпкан трактує національну безпеку як «безпеку її народу як носія суверенітету і єдиного джерела влади в Україні»¹³. Варто зазначити, що вказані підходи до розуміння національної безпеки лише підтверджують той факт, що універсальність та багатоаспектність змісту національної безпеки визначаються універсальністю цінностей, які вона відображає та на захист яких вона спрямована.

Л. Хойновський вважає, що національна безпека – це впевненість у збереженні найвищих цінностей держави, нації, суспільства та громадян, що є наслідком відсутності загроз або здатності захищатися від них¹⁴. Заслугове на увагу думка В. Кітлера, що національна безпека є «процесом, що включає різні заходи, що гарантують тривале і вільне існування та національний (державний) розвиток, включаючи захист та оборону держави як політичного інституту, і захист людей та всього суспільства, їхніх благ та природного середовища від загроз, які суттєво обмежують його функціонування або шкодять благам, що підлягають спеціальному захисту»¹⁵.

Р. Земба, розмірковуючи про національну безпеку, зазначає, що «безпека має суб'єктивний характер, і, будучи вищою потребою людини та соціальних груп, вона одночасно є основною потребою держави та міжнародних систем; її відсутність викликає занепокоєння та відчуття загрози». На думку Р.Земби, виправданим є введення двох аспектів безпеки: внутрішнього (мається на увазі стабільність даної системи) та зовнішнього (розуміється як відсутність загрози з боку інших суб'єктів)¹⁶. Потреба в безпеці обумовлена як внутрішньою структурою суспільства, так і функціонуванням міжнародного середовища, в якому виникають загрози та виклики для сучасного суспільства. Варто погодитися з позицією В.Ліпкана, який підкреслюючи системність заходів

¹¹ Гончаренко О. Гончаренко О.М., Лисицин Е.М., Вагапов В.Б. Поняття національної безпеки в контексті національних інтересів України. *Наука і оборона*. 2002. №1. С. 18-24.

¹² Левицька М. Теоретико-правові аспекти забезпечення національної безпеки органами внутрішніх справ України : автореф. дис. ... канд. юрид. наук: 12.00.01; НАН України. Ін-т держави і права ім. В.М. Корецького. К., 2002. С.12.

¹³ Ліпкан В. А. Теорія національної безпеки : підручник. К. : КНТ, 2009. 576с. URL: <http://politics.ellib.org.ua/pages-cat-154.html>

¹⁴ Chojnowski L. Bezpieczeństwo narodowe. Studium teoretyczne. Wydawnictwo Naukowe Akademii Pomorskiej w Słupsku, Słupsk. 2016. S. 134.

¹⁵ Kitler W. Bezpieczeństwo narodowe RP: podstawowe kategorie, uwarunkowania, system. Warszawa, Wydawnictwo Akademii Obrony Narodowej, S.31.

¹⁶ Kamiński Mariusz Antoni. Prawo bezpieczeństwa narodowego. *Wiedza obronna*. 2019. Vol. 268. № 3. S.59-60. URL: <http://wiedzaobronna.edu.pl/index.php/wo/article/view/2>

забезпечення національної безпеки, наголошує, що це «система теоретико-методологічних, нормативно-правових, інформаційно-аналітичних, організаційно-управлінських, розвідувальних, контррозвідувальних, оперативно-розшукових, кадрових, науково-технічних, ресурсних та інших заходів, спрямованих на забезпечення процесу управління загрозами за небезпеками, за якого державними і недержавними інституціями гарантується прогресивний розвиток українських національних інтересів, джерел духовного і внутрішнього добробуту народу України, ефективне функціонування самої системи забезпечення національної безпеки України¹⁷. Такий підхід автора, демонструє комплексність та взаємозалежність та взаємовизначальність напрямків забезпечення національної безпеки будь-якої держави.

Однією з важливих складових національної безпеки є забезпечення безпеки в інформаційному просторі. У сучасних умовах питання кібербезпеки виходять з рівня захисту інформації на окремому об'єкті обчислювальної техніки на рівень створення єдиної системи кібербезпеки держави як складової частини

системи інформаційної та національної безпеки, що відповідає за захист не тільки інформації у вузькому сенсі цього слова, а й усього кіберпростору¹⁸.

Відповідно до стандарту ISO/IEC 27032:2012, кібербезпека, безпека кіберпростору (cybersecurity, cyberspace security) – збереження цілісності, конфіденційності та доступності інформації, що циркулює в кіберсистемі (тобто інформації, що надходить у кіберсистему, накопичується та зберігається в ній для подальшої обробки), з метою забезпечення стійкості і безперервності реалізації кіберсистемою управлінських функцій щодо відповідних об'єктів управління. Відповідно, кіберпростір – частина інформаційного простору, утворена інформаційними потоками й інформаційними полями, що породжуються в процесі функціонування кібернетичних систем¹⁹. Враховуючи особливості інформаційного простору, фактичну неможливість обмежити його кордонами певної держави, всепроникністю в усі сфери суспільного життя, можемо ще раз підкреслити складність гарантування безпеки системи кіберпростору.

В аспекті розгляду кібербезпеки як невід'ємного елемента системи національної безпеки будь-якої держави, варто погодитися з твердженням І.Діордіци, що «кібербезпека є станом захищеності життєво важливих інтересів людини і громадянина, суспільства та держави в кібернетичному просторі, в якому є можливим безперешкодне створення, збирання, одержання, зберігання, використання, поширення, охорони, захисту інформації, а у вузькому сенсі – стан індивіда, суспільства та держави в якому відсутня будь-

¹⁷ Ліпкан В. А. Поняття системи забезпечення національної безпеки України. *Право і Безпека*. 2003. Т.2. № 4. С. 60.

¹⁸ Сліпченко, Т. Кібербезпека як складова системи захисту національної безпеки: європейський досвід. *Актуальні проблеми правознавства*. 2020. Випуск 1. С. 129.

¹⁹ Ліпкан В.А. Теорія національної безпеки: підручник. К.: КНТ, 2009. С. 45. URL: <http://politics.ellib.org.ua/pages-cat-154.html>

яка небезпека»²⁰. Імпонує думка автора щодо системності в розумінні комплексу елементів, спрямованих на забезпечення кібербезпеки. Зокрема, система кібернетичної безпеки є сукупністю узгоджених за завданнями елементів кібернетичної безпеки, які комплектуються та розгортаються за єдиним замислом і планом в кібернетичному просторі для забезпечення кібернетичної безпеки інформаційних, телекомунікаційних та інформаційно-телекомунікаційних систем. Розвиток національної системи кібербезпеки повинен супроводжуватись відповідними корективами у процесі реформування сфери національної безпеки, а функціонування вказаної системи є неможливим без тісної співпраці з приватним сектором²¹. Саме тому, формування дієвої системи ефективного забезпечення кібернетичної безпеки вимагає від державних органів, уповноважених суб'єктів чітко визначати основи державної політики у цій сфері та вчасно реагувати на ті динамічні зміни, що відбуваються у сучасному глобалізованому світі в сфері забезпечення кібернетичної безпеки.

Кібербезпека стає важливим, якщо не ключовим елементом національної безпеки як для країн із розвинутою цифровою економікою, так і для тих, хто тільки став на шлях цифровізації. Багато держав наголошують на цьому у своїх стратегіях кібербезпеки. Питання кібербезпеки на національному рівні стало особливо актуальним на тлі поточної геополітичної ситуації²².

Аналізуючи кібербезпеку як невід'ємний структурний елемент національної безпеки, варто звернути увагу на національні стратегічні документи європейських держав. Зокрема, у Польщі засади державної політики у сфері кібербезпеки визначаються Стратегією національної безпеки Республіки Польща від 2020 року та Стратегією кібербезпеки Республіки Польща на 2019-2024 роки. Документи містять перелік основних інтересів та цілей польської держави у сфері національної безпеки. Безпекова політика Польщі демонструє якісно новий підхід до проблеми загроз і включає не лише суто військові загрози. Це узгоджується з цілями НАТО та Європейського Союзу, а також з Конституцією Республіки Польща. Окремими вимірами, пов'язаними з національною безпекою, є зовнішня, військова, внутрішня, громадська, соціальна, економічна, екологічна, інформаційна та телекомунікаційна безпека.

Стратегія кібербезпеки Республіки Польща на 2019-2024 роки була схвалена Радою міністрів 22 жовтня 2019 року та підписана прем'єр-міністром Матеушем Моравецьким 29 жовтня. Основним завданням Стратегії є підвищення рівня стійкості до кіберзагроз та рівня захисту інформації в державному, військовому та приватному секторах. Поширення знань і передового досвіду серед громадян також сприятиме кращому захисту інформації. У цьому аспекті Стратегія визначає п'ять конкретних завдань, а

²⁰ Діордіца І. В. Поняття та зміст національної системи кібербезпеки. URL: <http://goal-int.org/ponyattya-ta-zmist-nacionalnoi-sistemi-kiberbezpeki/>

²¹ Діордіца І. В. Поняття та зміст національної системи кібербезпеки. URL: <http://goal-int.org/ponyattya-ta-zmist-nacionalnoi-sistemi-kiberbezpeki/>

²² Стратегии кибербезопасности. Аналитический отчет. 28 июля 2022 года. <https://www.infowatch.ru/analytics/analitika/strategii-kiberbezopasnosti>

саме: розвиток національної системи кібербезпеки; підвищення рівня стійкості інформаційних систем державного управління та приватного сектору та досягнення здатності ефективно запобігати інцидентам та реагувати на них, передбачається, серед іншого, розробка Національних стандартів кібербезпеки; підвищення національного потенціалу у сфері технологій кібербезпеки; розвиток соціальної обізнаності та компетентності у сфері кібербезпеки; побудова сильної міжнародної позиції Республіки Польща у сфері кібербезпеки²³. У Стратегії також наголошується, що через численні виклики, пов'язані з кібербезпекою, важливо постійно підвищувати суспільну обізнаність за допомогою, серед іншого, спеціальних освітніх програм та інформаційних кампаній.

У 2015 році Франція ухвалила Національну стратегію інформаційної безпеки, у якій кібербезпека розуміється як бажаний стан інформаційної системи, за якого вона може протистояти подіям з кіберпростору, що можуть поставити під загрозу доступність, цілісність або конфіденційність даних, які зберігаються, обробляються або передаються, і пов'язаних з ними послуг, які ці системи пропонують або роблять доступними²⁴. Ця Стратегія спрямована на супровід переходу французького суспільства до цифрових технологій та на вирішення нових завдань, пов'язаних зі зміною використання цифрових технологій та викликаними цим загрозами. У ній виділено п'ять основних напрямків роботи: забезпечення державного суверенітету, ефективне реагування на зловмисні дії в комп'ютерних системах та мережах, інформування широкого загалу суспільства, перетворення інформаційної безпеки на конкурентну перевагу французьких підприємств, підвищення впливу Франції на міжнародній арені. Цю стратегію доповнила Міжнародна стратегія Франції у галузі інформаційних технологій. Вона була представлена міністром Європи та закордонних справ у грудні 2017 року. У ній узагальнено всі стратегічні цілі, які Франція підтримує в галузі інформаційних технологій у трьох основних сферах: управління, економіка та безпека.

У Чехії засади державної політики у сфері кібербезпеки визначає Національна стратегія кібербезпеки Чеської Республіки на період з 2021 по 2025 рік²⁵. Кібербезпека постійно набуває все більшого значення і вже є одним із визначальних факторів середовища безпеки Чеської Республіки. Кібербезпека включає в себе сукупність організаційних, політичних, правових, технічних і освітніх заходів і інструментів, спрямованих на забезпечення безпечного, захищеного та стійкого кіберпростору в Чеській Республіці на користь як

²³ Strategia Cyberbezpieczeństwa Rzeczypospolitej Polskiej na lata 2019 – 2024. URL: <https://www.gov.pl/web/cyfryzacja/strategia-cyberbezpieczenstwa-rzeczypospolitej-polskiej-na-lata-2019-2024>

²⁴ Франция и киберпреступность. URL: <https://www.diplomatie.gouv.fr/ru/politique-etrangere/securite-desarmement-et-non-prolifération/lutter-contre-la-criminalite-organisee/la-france-et-la-cybersecurite/>

²⁵ National Cyber Security Strategy of the Czech Republic for the period from 2021 to 2025. URL: <https://www.nukib.cz/en/cyber-security/strategy-action-plan/>

державного, так і приватного секторів, а також громадськості²⁶. Кібербезпека допомагає ідентифікувати, оцінювати та вирішувати кіберзагрози, зменшувати кіберризик та усувати наслідки кібератак, кіберзлочинності, кібертероризму та кібершпиунства шляхом підвищення конфіденційності, цілісності та доступності даних, інформаційних систем та інших елементів інформаційно-комунікаційної інфраструктури. Основною метою кібербезпеки є захист кіберпростору для реалізації права громадян на інформаційне самовизначення.

Мета Національної стратегії кібербезпеки Словаччини на 2021-2025 роки полягає у тому, щоб підготувати та вивести Словаччину на рівень, на якому вона завжди буде на крок попереду потенційної загрози. У документі названо принципи, на яких базується стратегія Словацької Республіки, визначено загрози в кіберпросторі та чітко зазначено цілі та напрямки, державної політики щодо захисту не лише віртуального світу. Основний напрямок полягає у зміцненні та створенні відкритого, вільного та безпечного кіберпростору для всіх²⁷. Кібербезпека Словацької Республіки забезпечується складною системою, яка включає не лише нормативні акти, а й практичні заходи, такі як управління ризиками, виявлення та обробка інцидентів кібербезпеки, відновлення системи, навчання, поширення обізнаності про безпеку та, останнє, але не менш важливе, дослідження та розробка інструментів і процесів кібербезпеки. Для того, щоб така широкомасштабна система працювала, а різні зацікавлені сторони працювали спільно, важливо дотримуватися фундаментальних принципів, заснованих на демократичних цінностях верховенства права та які відображають сучасний підхід до національної кібербезпеки та міжнародної співпраці в цій сфері. Основні стратегічні інтереси Словацької Республіки мають включати підтримку та вдосконалення системи кібербезпеки, щоб загрози, уразливості та інциденти мали найменший вплив на державу та її громадян, а також на функціонування соціальної системи.

Стратегія кібербезпеки Німеччини на 2021 – 2025 роки створює стратегічну основу для політики федерального уряду щодо кібербезпеки. Стратегія починається з оцінки загрозливої ситуації, яка наразі відзначається значним кількісним і якісним збільшенням кількості кібератак, розширенням потенційного простору для атак і великою кількістю цілком нових сценаріїв загроз²⁸.

Стратегія кібербезпеки визначає чотири наскрізні керівні принципи, а саме: встановлення кібербезпеки як спільного завдання уряду, приватної промисловості, наукової спільноти та суспільства; зміцнення цифрового суверенітету уряду, приватної промисловості, наукової спільноти та суспільства;

²⁶ National Cyber Security Strategy of the Czech Republic for the period from 2021 to 2025. URL: <https://www.nukib.cz/en/cyber-security/strategy-action-plan/>

²⁷The National Cybersecurity Strategy 2021-2025 of the Slovak Republic. URL: <https://ccdcoe.org/library/strategy-and-governance/?category=cyber-security-strategies>

²⁸ Cyber Security Strategy for Germany 2021. Published by Federal Ministry of the Interior, Building and Community. August 2021. 133 s. <https://www.bmi.bund.de/EN/topics/it-internet-policy/cyber-security-strategy/cyber-security-strategy-node.html>

зробити цифрову трансформацію безпечною та встановлення вимірюваних, прозорих цілей. Ці керівні принципи стосуються елементів усіх чотирьох наступних сфер діяльності Стратегії кібербезпеки. Сфера дій 1 – «Залишатися безпечною та автономною в цифровому середовищі» – фокусується на громадянах і суспільстві. Десять стратегічних цілей цього напрямку дій спрямовані на те, щоб дати громадянам можливість максимально використати можливості, які надають цифрові технології, залишаючись при цьому безпечними та автономними в цифровому середовищі. Для досягнення цього стратегічні цілі спрямовані на підвищення обізнаності громадян, покращення кіберграмотності та посилення захисту споживачів у цифровому світі.

Сфера дій 2 – «Спільна робота уряду та приватного сектору». 13 стратегічних цілей у цій сфері дій спрямовані на посилення кібербезпеки в приватному секторі загалом, а також зосереджені на критичних інфраструктурах. Сфера дії також спрямована на малі та середні підприємства. Цілі спрямовані на покращення способів тісної співпраці уряду та промисловості на основі взаємної довіри, а також на подальший розвиток нормативно-правової бази для приватного сектору. Цілі, які сприяють розвитку нових і ключових базових технологій, також спрямовані на сприяння цифровому суверенітету та конкурентоспроможності компаній у сфері кібербезпеки.

Сфера дій 3 – «Надійна та стійка архітектура кібербезпеки для всіх рівнів управління» – зосереджується на державних органах, залучених до кібербезпеки, і розглядає необхідні розробки в цій галузі. 14 стратегічних цілей цього напрямку дій спрямовані, зокрема, на зменшення бар'єрів для ефективної співпраці між органами влади та висвітлення проблем, пов'язаних із кіберпростором, що постійно розвиваються; органи влади повинні мати навички та повноваження, необхідні для подолання цих викликів²⁹.

Забезпечення високого рівня кібербезпеки в Німеччині залежить від активної ролі Німеччини в європейській та міжнародній політиці кібербезпеки. Це стосується Сфери дій 4, яка містить загалом 7 стратегічних цілей. Участь Німеччини в Європейському Союзі (ЄС) та Організації Північноатлантичного договору (НАТО) є ключовою. У той час як питання, пов'язані з гармонізацією нормативних актів у законодавстві Співтовариства, з'являються в кожній сфері діяльності, цілі цієї сфери діяльності зосереджені на зміцненні основ та інструментів політики кібербезпеки в цих організаціях. Крім того, сфера дій спрямована на зміцнення міжнародного права в кіберпросторі для держав і активізацію міжнародної боротьби з кіберзлочинністю.

Сьогодні перед кожною державою стоїть завдання розробки правових та організаційних змін, які дозволять їй забезпечити відповідний рівень безпеки в кіберпросторі держави та гарантувати належну безпеку громадян. Розвиток інформаційного суспільства в поєднанні з розширенням Інтернету

²⁹ Cyber Security Strategy for Germany 2021. Published by Federal Ministry of the Interior, Building and Community. August 2021. 133 s. <https://www.bmi.bund.de/EN/topics/it-internet-policy/cyber-security-strategy/cyber-security-strategy-node.html>

супроводжується проникненням нових аспектів людської діяльності в кіберпростір.

Всесвітнє покриття та можливість негайного доступу практично з будь-якої точки Землі в поєднанні з низькою вартістю використання призвели до того, що все більше організацій (урядів, установ і компаній), а також окремих осіб вирішують передавати різні елементи своєї повсякденної діяльності до кіберпростору. Багато користувачів Інтернету не можуть уявити життя без швидкого доступу до найновішої інформації та електронної пошти, онлайн-банкінгу, онлайн-магазинів, електронного бронювання квитків або спілкування з родиною та друзями через сайти соціальних мереж і месенджери. Інтернет, доступний через комп'ютери, мобільні телефони, планшети, став одним із основних засобів масової інформації, синонімом свободи слова та необмеженого потоку інформації, а в деяких випадках успішно служить інструментом революції та соціальних змін³⁰. На жаль, у той час, коли кіберпростір стає віртуальним відображенням фізичної реальності, в нього проникають і негативні форми людської діяльності.

Таким чином, сучасні держави визнають тісний взаємозв'язок між сферою кібербезпеки та національної безпеки і усвідомлюють, що проблеми кібербезпеки, такі як руйнування системи інформаційно-комунікаційних технологій або критичної інфраструктури, можуть завдати шкоди національній безпеці та дієвому функціонуванню економіки держави. Огляд національних стратегій кібербезпеки європейських держав показує, що їхні стратегії кібербезпеки за своїм змістом стають комплексними та всеосяжними. Ці стратегії охоплюють економічні, соціальні, міжнародно-правові, правоохоронні, військові аспекти кібербезпеки. Як показує аналіз національних стратегічних документів європейських держав, кіберзагрози більше не є справою лише спеціальних систем та ІТ-фахівців. Вони стосуються кожного з нас. Саме тому кібербезпека має бути спільною відповідальністю держави та її громадян.

Європейські стандарти кібербезпеки

У зв'язку з євроінтеграційними процесами, стрімким розвитком міжнародних відносин істотно зростає роль кібербезпеки. Захист інформаційних систем та інформації, що в них обробляється, є викликом для всіх суб'єктів, які формують національну систему кібербезпеки, тобто суб'єктів господарювання, які надають послуги з використанням інформаційних систем, органів державної влади, органів, відповідальних за національну безпеку, а також спеціалізованих суб'єктів, які займаються кібербезпекою в оперативній діяльності. Сучасні держави тісно пов'язані між собою через міжнародну співпрацю в рамках таких організацій, як Європейський Союз (ЄС), Організація Північноатлантичного договору (НАТО), Організація Об'єднаних Націй (ООН) або Організація з безпеки та співробітництва в Європі (ОБСЄ). Ця співпраця відіграє важливу роль у реагуванні на зростаючу кількість інцидентів, спричинених незаконною

³⁰ Zawisza J. Cyberprzestrzeń jako zagrożenie bezpieczeństwa państwa. *Journal of Modern Science*. 2015. Tom 4. № 27. S. 408.

діяльністю в кіберпросторі, що призводить до зростання матеріальних та іміджевих втрат з року в рік.

Захист кіберпростору став однією з найбільш часто обговорюваних тем безпеки. Держави, міжнародні організації та інші недержавні суб'єкти зрозуміли, що стабільність функціонування та розвиток глобального інформаційного суспільства залежить від відкритого, надійного та, перш за все, безпечного кіберпростору. Підвищення обізнаності в цій сфері йде рука об руку з швидким зростанням кількості комп'ютерних інцидентів і нових типів загроз³¹.

Слід зазначити, що в державах-членах Європейського Союзу активно відбуваються процеси модернізації секторів безпеки у кіберпросторі у відповідності до викликів сучасності. Цей процес відбувається шляхом: впорядкування нормативної бази, що має забезпечити цілісність державної політики в даній сфері; вироблення європейських керівних принципів щодо забезпечення інформаційної безпеки; збільшення чисельності підрозділів, що забезпечують інформаційну безпеку; посилення контролю за національним інформаційним простором; зміцнення захисних механізмів для критичної інформаційної інфраструктури ЄС тощо³².

У 2001 році Комісія Європейського Союзу представила перший документ під назвою «Мережева та інформаційна безпека: європейський політичний підхід» (Network and Information Security: Proposal for A European Policy Approach), в якому було визначено основи європейської концепції щодо вирішення проблеми інформаційної безпеки. Розробники використовують у документі термін «мережева та інформаційна безпека», який трактують як «здатність мережі або інформаційної системи чинити опір випадковим подіям або зловмисним діям, які становлять загрозу доступності, автентичності, цілісності та конфіденційності даних, що зберігаються або передаються, а також послуг, що надаються через ці мережі і системи»³³. Відмічено, що у сучасних умовах мережева та інформаційна безпека стають ключовим фактором економічного та суспільного розвитку і є необхідною умовою для подальшого прогресу.

Варто зазначити, що Конвенцією Ради Європи про кіберзлочинність (Будапешт, 23 листопада 2001 р.) було започатковано якісно новий етап у сфері боротьби з міжнародною та національною кіберзлочинністю. Україною дана Конвенція була ратифікована 7 вересня 2005 року. Відповідно до преамбули, «Конвенція є необхідною для зупинення дій, спрямованих проти конфіденційності, цілісності і доступності комп'ютерних систем, мереж і

³¹ Zawisza J. Cyberprzestrzeń jako zagrożenie bezpieczeństwa państwa. *Journal of Modern Science*. 2015. Tom 4. № 27. S. 408.

³² Войціховський А. В. Інформаційна безпека як складова системи національної безпеки (міжнародний і зарубіжний досвід). *Вісник Харківського національного університету імені В. Н. Каразіна. Серія «Право»*. 2020. № 29. С. 285. URL: <https://doi.org/10.26565/2075-1834-2020-29-38>

³³ Network and Information Security: Proposal for A European Policy Approach. URL: <https://eur-lex.europa.eu/legal-content/EN/TXT/PDF/?uri=CELEX:52001DC0298&from=EN>

комп'ютерних даних, а також зловживання такими системами, мережами і даними, шляхом встановлення кримінальної відповідальності за таку поведінку, як це прописано у Конвенції, надання повноважень, достатніх для ефективної боротьби з такими кримінальними правопорушеннями шляхом сприяння їхньому виявленню, розслідуванню та переслідуванню як на внутрішньодержавному, так і на міжнародному рівнях, і укладення домовленостей щодо швидкого і надійного міжнародного співробітництва»³⁴. У документі акцентовано на потребі досягнення паритету правоохоронних інтересів і поваги до фундаментальних прав людини таких, як право кожного на свободу поглядів, право на свободу слова, включаючи право на пошук, отримання і передачу будь-якої інформації та ідей, незважаючи на кордони, права на повагу до приватного життя, а також права на захист особистої інформації. Ці положення Конвенції відображають її спрямованість на захист загальноновизнаних цінностей сучасного демократичного суспільства.

Положення Конвенції передбачають впровадження кримінальної відповідальності на національному рівні за чотири групи злочинів. До першої групи злочинів, що спрямовані проти конфіденційності, цілісності і доступності комп'ютерних даних і систем, відносять: незаконний доступ (ст. 2), незаконне перехоплення (ст. 3), дія на комп'ютерні дані (ст. 4) або на системи (ст. 5). Також до цієї групи злочинів входить протизаконне використання спеціальних технічних пристроїв (ст. 6). Об'єктом злочину виступають не лише комп'ютерні програми, розроблені або адаптовані для скоєння злочинів, передбачених в статтях 2-5 Конвенцій, але і комп'ютерні паролі, коди доступу та їх аналоги, за допомогою яких може бути отриманий доступ до комп'ютерної системи в цілому або будь-якої її частини (з урахуванням злочинного наміру). Норми статті 6 Конвенцій можуть бути застосовані тільки у тому випадку, якщо використання (поширення) спеціальних технічних пристроїв спрямоване на здійснення протиправних діянь.

Другу групу складають злочини, пов'язані з використанням комп'ютерних засобів : підробка і шахрайство з використанням комп'ютерних технологій (статті 7, 8 Конвенцій). До третьої групи відносять злочини, пов'язані з контентом (змістом) даних (правопорушення, пов'язані з дитячою порнографією). До четвертої групи увійшли порушення авторського права і суміжних прав³⁵.

Важливою складовою Конвенції, яка спрямована на вирішення однієї з основних проблем правового регулювання мережі Інтернету, є визначення юрисдикції. Зокрема, у статті 22 Конвенції пропонується традиційне рішення проблеми юрисдикції: карна юрисдикція визначається відповідно до територіальної ознаки (територія держави; борт судна або літака держави). Проте у разі, якщо злочин скоєний поза територіальною юрисдикцією держави,

³⁴ Про кіберзлочинність. Конвенція Ради Європи від 21 листопада 2001 року. Ратифікація від 7 вересня 2005 року, підстава - 2824-IV. URL: https://zakon.rada.gov.ua/laws/show/994_575#Text

³⁵ Про кіберзлочинність. Конвенція Ради Європи від 21 листопада 2001 року. Ратифікація від 7 вересня 2005 року, підстава - 2824-IV. URL: https://zakon.rada.gov.ua/laws/show/994_575#Text

то застосовується кримінальне законодавство тієї держави, громадянином (підданим) якої є злочинець. Зважаючи на відсутність кордонів в глобальних мережах, Конвенція уточнює ситуацію колізії юрисдикції декількох держав: у такому разі, згідно п. 5 ст. 22, держави повинні проводити консультації для визначення відповідної юрисдикції для судового переслідування³⁶.

У главі III Конвенції «Міжнародна співпраця» врегульовано питання щодо екстрадиції, спільної діяльності держав-учасників у сфері боротьби з комп'ютерними злочинами, взаємної допомоги у найширшому обсязі з метою розслідування або переслідування кримінальних правопорушень, пов'язаних з комп'ютерними системами і даними, або з метою збирання доказів у електронній формі щодо кримінального правопорушення³⁷.

Таким чином, Конвенція про кіберзлочинність стала одним з перших базових міжнародно-правових актів у сфері права телекомунікацій і стала основною для міжнародного співробітництва та розвитку законодавства у сфері кібербезпеки. На початку 2003 року було ухвалено Додатковий протокол до Конвенції про кіберзлочинність, який стосується криміналізації дій расистського та ксенофобного характеру, вчинених через комп'ютерні системи³⁸.

Прийняття 7 лютого 2013 року Європейською комісією Стратегії ЄС з кібербезпеки: відкритий, надійний і безпечний кіберпростір (Cybersecurity Strategy of the European Union: An Open, Safe and Security Cyberspace) ознаменувало ще один важливий крок у визначенні та закріпленні пріоритетів щодо захисту кіберпростору³⁹. У даній сфері Стратегія кібербезпеки ЄС характеризується як перший всеохоплюючий документ Європейського Союзу, який стосується фактично усіх аспектів кіберпростору: внутрішнього ринку, правосуддя, внутрішньої та зовнішньої політики. Одночасно із Стратегією було розроблено та прийнято законодавчу пропозицію щодо вжиття заходів, спрямованих на посилення безпеки інформаційних систем ЄС.

У Стратегії підкреслено, що інформаційно-комунікаційні технології є основою економічного зростання і мають визначальне значення, оскільки лежать в основі складних систем, що керують економікою в таких секторах, як фінанси, охорона здоров'я, енергетика та транспорт. Важливим кроком на цьому шляху є побудова та розвиток тривалої співпраці в галузі кібербезпеки між адміністрацією та ключовими галузями економіки.

³⁶ Орлов О. В. Онищенко Ю. М. Організаційні та нормативно-правові засади боротьби з кіберзлочинністю. Державне управління: удосконалення та розвиток 2014. № 5. URL: <http://www.dy.nauka.com.ua/?op=1&z=715>

³⁷ Про кіберзлочинність. Конвенція Ради Європи від 21 листопада 2001 року. Ратифікація від 7 вересня 2005 року, підстава - 2824-IV. URL: https://zakon.rada.gov.ua/laws/show/994_575#Text

³⁸ Додатковий протокол до Конвенції про кіберзлочинність, який стосується криміналізації дій расистського та ксенофобного характеру, вчинених через комп'ютерні системи від 28.01.2003 року URL: https://zakon.rada.gov.ua/laws/show/994_687#Text

³⁹ Strategia bezpieczeństwa cybernetycznego Unii Europejskiej: otwarta, bezpieczna i chroniona cyberprzestrzeń. Wspólny komunikat do Parlamentu Europejskiego, Rady, Europejskiego Komitetu ekonomiczno-społecznego i Komitetu regionów 7.02.2013 r. URL: <https://eur-lex.europa.eu/legal-content/PL/TXT/?uri=CELEX%3A52013JC0001>

Положення Стратегії визначають п'ять стратегічних пріоритетів щодо гармонізації підходів до кібербезпеки в усіх державах-членах ЄС:

1. Досягнення кіберстійкості;
2. Суттєве зменшення кіберзлочинності;
3. Розробка політики кібероборони та нарощування потенціалу у сфері кібербезпеки, пов'язаної зі Спільною політикою безпеки і оборони (CSDP);
4. Розвиток виробничих і технологічних ресурсів для кібербезпеки;
5. Створення узгодженої та послідовної міжнародної політики кіберпростору для ЄС і просування основних цінностей ЄС⁴⁰.

Важливо підкреслити, що у Стратегії закріплено основні напрямки міжнародної політики ЄС у кіберпросторі, а саме:

– Свобода та відкритість як основа прав людини: у документі визначено основні принципи користування основоположними правами людини та громадянина у кіберпросторі;

– Законодавство ЄС у кіберпросторі застосовується у тій самій мірі, як і у фізичному світі. Глобальне суспільство несе відповідальність за безпеку кіберпростору. Це стосується як пересічних громадян, так і держав;

– Основою розвитку потенціалу кібербезпеки та ефективної протидії кіберзагрозам є тісне співробітництво з міжнародними партнерами та організаціями, приватним сектором та громадянським суспільством⁴¹.

Реалізуючи стратегію, ЄС має підвищити безпеку в кіберпросторі шляхом встановлення спільної політики в цій сфері на рівні ЄС та національному рівні. Стратегія ЄС передбачає запровадження законодавчих положень, що встановлюють мінімальні вимоги до мережевої та інформаційної безпеки на національному рівні. Держави-члени повинні вже мати або повинні створити, в результаті згаданих вище стратегій та інших ухвалених директив ЄС, власні стратегії та, перш за все, структури, діяльність яких здійснюється у сфері кіберстійкості, кіберзлочинності та кіберзахисту.

Держави та міжнародні організації, а також інші недержавні організації зрозуміли, що стабільність функціонування та розвиток глобального інформаційного суспільства залежить від відкритого, надійного та, насамперед, безпечного кіберпростору. Всесвітня мережа Інтернет та можливість негайного доступу майже з будь-якої точки Землі призвели до того, що все більше організацій (урядів, установ і компаній), а також окремих осіб вирішують

⁴⁰ Strategia bezpieczeństwa cybernetycznego Unii Europejskiej: otwarta, bezpieczna i chroniona cyberprzestrzeń. Wspólny komunikat do Parlamentu Europejskiego, Rady, Europejskiego Komitetu ekonomiczno-społecznego i Komitetu regionów 7.02.2013 r. URL: <https://eur-lex.europa.eu/legal-content/PL/TXT/?uri=CELEX%3A52013JC0001>

⁴¹ Законодавство та стратегії у сфері кібербезпеки країн Європейського Союзу США, Канади та інших. Інформаційна довідка, підготовлена Європейським інформаційно-дослідницьким центром на запит народного депутата України. С. 30. URL: euinfocenter.rada.gov.ua/uploads/documents/28982.pdf

перенести різні елементи своєї повсякденної діяльності в кіберпростір⁴². Сьогодні кіберпростір це невід'ємний елемент сучасного повноцінного життя.

Саме тому, цей важливий документ спрямований на збереження та подальший розвиток загально визнаних європейських цінностей у сфері прав людини. Рівень кібербезпеки буде високим та ефективним лише в тому випадку, якщо вона ґрунтується на основних правах і свободах, закріплених в Хартії основних прав Європейського Союзу, та на фундаментальних цінностях ЄС. І в даному випадку простежується чіткий взаємозв'язок та взаємовплив між фундаментальними цінностями демократії, забезпеченням прав людини та дієвим захистом інформаційних мереж та систем. Через масштабність впливу цифрового світу на сучасне суспільство, будь-яке обмеження доступу до Інтернету чи відсутність або неможливість використання цифрових технологій (не залежно від сфери) зумовлюють не вигідне становище громадян. Саме тому важливо щоб кожен мав повноцінний доступ до Інтернету та безперебійне отримання необхідної інформації. У свою чергу, це вимагає ефективного забезпечення цілісності та безпеки кіберпростору.

Підтвердженням подальшої актуальності розвитку кібербезпеки в Європейському Союзі є також Регламент (ЄС) 2016/679 Європейського Парламенту та Ради про захист фізичних осіб при обробці персональних даних та про вільне переміщення таких даних (Journal of Law EU L 119/1) від 27 квітня 2016 року, що вносить низку ключових змін у сферу захисту персональних даних⁴³.

Створення державних кіберстратегій наразі є одним із зобов'язань держав-членів Європейського Союзу, яке було покладено на них у липні 2016 року Директивою Європейського Парламенту і Ради (ЄС) 2016/1148 від 6 липня 2016 року про заходи для високого спільного рівня безпеки мережевих та інформаційних систем на території Союзу, яка широко відома як Директива NIS (NIS Directive).

Метою документа є забезпечення високого рівня безпеки мережевих та інформаційних систем на території Європейського Союзу та встановлює вимоги безпеки в таких критично важливих сферах як банківська, енергетики, транспорту, охорони здоров'я, інфраструктури фінансового ринку та цифрової інфраструктури, а також вимоги безпеки у сферах онлайн-послуг (торгових майданчиків, пошукових систем, хмарних технологій тощо). Директива NIS набула чинності в серпні 2016 року, і з того часу країни-члени ЄС мали 21 місяць, щоб імплементувати її положення в національне законодавство⁴⁴.

⁴² Zawisza J. Cyberprzestrzeń jako zagrożenie bezpieczeństwa państwa. *Journal of Modern Science*. 2015. Tom 4. № 27. S. 408.

⁴³ Регламент Європейського Парламенту і Ради (ЄС) 2016/679 від 27 квітня 2016 року про захист фізичних осіб у зв'язку з опрацюванням персональних даних і про вільний рух таких даних https://zakon.rada.gov.ua/laws/show/984_008-16#Text

⁴⁴ Директива Європейського Парламенту і Ради (ЄС) 2016/1148 від 6 липня 2016 року про заходи для високого спільного рівня безпеки мережевих та інформаційних систем на території Союзу URL: https://zakon.rada.gov.ua/laws/show/984_013-16#Text

Важливим аспектом є забезпечення тісної співпраці держав у реалізації положень, зазначених у документі. Варто зазначити, що цьому типу співпраці перешкоджають різні підходи окремих держав до побудови кібербезпеки, що зумовлено різним трактуванням базових понять у цій сфері. Це істотно впливає на забезпечення однакового рівня захисту як споживачів, так і суб'єктів господарської діяльності та підриває загальний рівень безпеки мережевих та інформаційних систем в межах Європейського Союзу. В свою чергу, брак спільних вимог до операторів основних послуг та надавачів цифрових послуг унеможлиблює заснування глобального та дієвого механізму співпраці на рівні Союзу⁴⁵.

На відсутність одноманітності у визначенні кіберпростору вказує Європейське агентство з питань мережевої та інформаційної безпеки (European Union Agency for Network and Information Security – ENISA), яке було створено 10 березня 2004 року і діяльність якого спрямована на підвищення ефективності функціонування внутрішнього ринку. Агентство виступає в ролі консультанта і центру передових технологій у сфері мережевої і інформаційної безпеки для країн-членів та інститутів Євросоюзу. Крім того, діяльність Агентства сприяє формуванню зв'язків і тісної співпраці та взаємодії між країнами-членами Євросоюзу, інститутами Євросоюзу, господарюючими суб'єктами і приватним бізнесом⁴⁶. Європейське агентство з питань мережевої та інформаційної безпеки робить свій внесок у політику ЄС у сфері кібербезпеки, підвищує надійність продуктів, сервісів і процесів ІКТ (інформаційно-комунікаційних технологій) за допомогою схем сертифікації кібербезпеки, співпрацює з країнами-членами та органами ЄС і допомагає Європі підготуватися до кібервикликів майбутнього.

У публікації за результатами аналізу національних документів з безпеки в кіберпросторі, що містять відповідні рекомендації, ENISA перераховує серед рекомендацій для держав, наприклад, необхідність гармонізації концепцій у сфері кібербезпеки – як на європейському, так і на глобальному рівні⁴⁷.

Саме на розвиток такої співпраці спрямовані і положення Директиви NIS, а саме:

- а) встановлення основних обов'язків для всіх держав-членів з метою ухвалення національної стратегії безпеки мережевих та інформаційних систем;
- б) створення Групи співпраці, діяльність якої буде спрямована на підтримку та сприяння стратегічній співпраці та обміну інформацією серед держав-членів і розвитку повної довіри між ними;
- в) створення мережі груп реагування на інциденти, пов'язані з комп'ютерною безпекою («мережа CSIRT»), діяльність яких буде спрямована на зміцнення і забезпечення повної довіри між державами-членами та сприяння швидкій та дієвій оперативній взаємодії;

⁴⁵ Директива Європейського Парламенту і Ради (ЄС) 2016/1148 від 6 липня 2016 року про заходи для високого спільного рівня безпеки мережевих та інформаційних систем на території Союзу
URL: https://zakon.rada.gov.ua/laws/show/984_013-16#Text

⁴⁶ Cybersecurity & Foreign Interference in the EU Information Ecosystem
<https://www.enisa.europa.eu/news/cybersecurity-foreign-interference-in-the-eu-information-ecosystem> ⁴⁷
National Cyber Security Strategies. Practical Guide on Development and Execution 2012. S. 1.

д) встановлення вимог до безпеки та повідомлення для операторів основних послуг та надавачів цифрових послуг;

е) встановлення обов'язків для держав-членів щодо призначення національних компетентних органів, єдиних контактних пунктів та CSIRT, завдання яких будуть пов'язані з безпекою мережевих та інформаційних систем⁴⁸.

Держави, які раніше активізували проблеми кіберзагроз, уже внесли відповідні положення до своїх національних правових систем, що свідчить про рівень обізнаності державних органів у питаннях кібербезпеки. Наразі всі країни-члени Європейського Союзу мають принаймні один офіційний документ, який містить цілі та основні напрямки дії, які необхідно вжити для забезпечення кібербезпеки.

У Директиві NIS звертається особлива увага на необхідність співпраці, спрямованої на обмін інформацією та підтримку держав-членів у створенні належної безпеки мережевих та інформаційних систем. Зокрема, у документі визначено, що «безпека мережевих та інформаційних систем є здатністю мережевих та інформаційних систем витримувати – на певному рівні впевненості – будь-яку дію, що загрожує доступності, справжності, цілісності або конфіденційності збережених або переданих чи опрацьованих даних або пов'язаних послуг, які пропонують такі мережеві та інформаційні системи або які доступні за допомогою таких систем⁴⁹. Положення Директиви акцентують на особливо важливій ролі мережевих та інформаційних систем та послуг у сучасному суспільстві. Від їхньої надійності та безпеки суттєво залежить економічна та соціальна діяльність і, зокрема, функціонування внутрішнього ринку.

Зазначена Директива покладає на держави-членів ЄС, зокрема, наступні обов'язки:

1. прийняття внутрішньодержавних стратегій NIS, які визначають стратегічні цілі у сфері кібербезпеки;

2. формування національного органу, на який будуть покладені обов'язки щодо реалізації та контролю за дотриманням NIS Directive;

3. створення Computer Security Incident Response Teams, відповідальної за інциденти та загрози, які виникають у сферах, визначених директивою⁵⁰.

Як зазначають сучасні науковці, Директива фактично заклала єдині правила та вимоги у сфері кібербезпеки для всіх держав ЄС, але, у той же час,

⁴⁸ Директива Європейського Парламенту і Ради (ЄС) 2016/1148 від 6 липня 2016 року про заходи для високого спільного рівня безпеки мережевих та інформаційних систем на території Союзу URL: https://zakon.rada.gov.ua/laws/show/984_013-16#Text

⁴⁹ Директива Європейського Парламенту і Ради (ЄС) 2016/1148 від 6 липня 2016 року про заходи для високого спільного рівня безпеки мережевих та інформаційних систем на території Союзу URL: https://zakon.rada.gov.ua/laws/show/984_013-16#Text

⁵⁰ Найман Н. Безпечне інформаційне суспільство по-європейськи. URL: <http://jurblog.com.ua/2017/05/standarti-es-u-sferi-kiberbezpeki-konfidentsiynosti-ta-hmarnih-tehnologiy-bezpechne-informatsiynе-suspilstvo-po-evropeyski/>

залишила за кожною державою-членом право вживати власних заходів щодо подальшої імплементації норм цієї Директиви в національне законодавство⁵¹.

Саме тому, з прийняттям Директиви NIS, для держав-членів Європейського Союзу пріоритетним завданням стало досягнення високого загального рівня безпеки мережевих та інформаційних систем. Відповідно передбачено розроблення та ухвалення відповідних національних стратегій кібербезпеки, створення груп зі співробітництва з метою підтримки і сприяння стратегічній співпраці та обміну інформацією між державами-членами, створення групи реагування на комп'ютерні інциденти з метою розвитку довіри між державами-членами та швидкого й ефективного оперативного співробітництва, визначені необхідні складові забезпечення ефективної безпеки мережевих та інформаційних систем.

Європейський парламент, Рада і Європейська комісія досягли політичної угоди щодо Закону про кібербезпеку (Cybersecurity Act), який підсилює мандат Агентства ЄС з кібербезпеки (ENISA).

Метою прийняття закону є підтримка держав-членів у протидії загрозам і атакам кібербезпеки. Закон також встановлює рамки для сертифікації кібербезпеки в середині ЄС, підвищуючи кібербезпеку онлайн-послуг і споживчих пристроїв. Закон про кібербезпеку, запропонований в 2017 році в рамках широкого набору заходів щодо боротьби з кібератаками і утвердження сильної кібербезпеки в ЄС, включає в себе: Постійний мандат Агентства ЄС з кібербезпеки замість його обмеженого мандата, який закінчився б у 2020 році, а також виділення більшого обсягу ресурсів для агентства, аби воно могло виконати свої цілі, і більш міцну основу для ENISA в новій системі сертифікації кібербезпеки, щоб допомогти державам-членам в ефективному реагуванні на кібератаки з більшою роллю у співпраці та координації на рівні Союзу. Крім того, ENISA допоможе розширити можливості кібербезпеки на рівні ЄС і підтримає нарощування потенціалу та забезпечення готовності. Нарешті, ENISA буде незалежним експертним центром, який допоможе підвищити рівень обізнаності громадян і бізнесу, а також допоможе інститутам ЄС і державам-членам у розробці та реалізації політики у цій сфері. Закон про кібербезпеку також створює основу для європейських сертифікатів кібербезпеки для продуктів, процесів та послуг, які будуть діяти на всій території ЄС. Це новаторська розробка, оскільки це перший закон про внутрішній ринок, який вирішує завдання підвищення безпеки підключених продуктів, пристроїв Інтернету речей, а також критично важливої інфраструктури за допомогою таких сертифікатів.

27 червня 2019 року набув чинності Регламент Європейського Парламенту і Ради (ЄС) 2019/881 від 17 квітня 2019 року про Агентство Європейського Союзу з питань мережевої та інформаційної безпеки (ENISA) та про сертифікацію кібербезпеки інформаційно-комунікаційних технологій, а також

⁵¹ Бойко В., Василенко М., Кухаренко С. Кібербезпека в ЄС та країнах-членах: генезис та проблеми її підвищення. URL: http://www.academy.ssu.gov.ua/ua/page/page_1581426437.htm

про скасування Регламенту (ЄС) № 526/2013 (Акт про кібербезпеку)⁵². Положення цього акту стосуються зростаючої ролі ENISA щодо досягнення високого загального рівня кібербезпеки на території Союзу, у тому числі шляхом надання активної підтримки державам-членам, установам, органам та агентствам Союзу в покращенні рівня кібербезпеки. Мова йде про необхідність спільного підходу та запровадження європейської схеми сертифікації кібербезпеки, що закладе основні горизонтальні вимоги для майбутніх європейських схем сертифікації кібербезпеки та забезпечить визнання і використання в усіх державах-членах європейських сертифікатів з кібербезпеки та декларацій ЄС про відповідність для продуктів ІКТ, послуг ІКТ або процесів ІКТ⁵³. Шляхом обміну знаннями, нарощуванням потенціалу та підвищення обізнаності ENISA співпрацює з державами-членами та органами ЄС щоб зміцнити довіру до ринкової економіки, підвищити стійкість інфраструктури Союзу та, зрештою, зберегти цифрову безпеку суспільства та громадян Європи і допомагає Європі підготуватися до кібервикликів майбутнього.

Ще одним важливим документом в рамках Європейського Союзу стала Стратегія Союзу безпеки ЄС на 2020-2025 роки (EU Security Union Strategy), яка була опублікована Єврокомісією 24 липня 2020 року. Нова стратегія гарантує, що чинна політика безпеки в державах-членах базується на спільних європейських цінностях та принципах. Система безпекових заходів спрямована не лише на захист особистої безпеки, але й фундаментальних прав, та створення основи довіри до економіки, суспільства та демократії в ЄС та їх динамічного розвитку. Стратегія зосереджена навколо трьох основних цілей: розбудова потенціалу для раннього виявлення, запобігання та швидкого реагування на кризи; націленість на результат; спільні зусилля та зобов'язання державного та приватного секторів⁵⁴. Стратегія визначає 4 напрямки, кожен з яких стосується питань, пов'язаних із кібербезпекою, що доводить, наскільки великим стратегічним викликом стало забезпечення безпеки інформаційно-комунікаційних технологій у ЄС. Зокрема, 4 стратегічні сфери, у яких буде вжито заходів на рівні ЄС включають:

Середовище безпеки в майбутньому (захист критичної інфраструктури, кібербезпека, захист публічного простору);

⁵² Rozporządzenie Parlamentu Europejskiego i Rady (UE) 2019/881 z dnia 17 kwietnia 2019 r. w sprawie ENISA (Agencji Unii Europejskiej ds. Cyberbezpieczeństwa) oraz certyfikacji cyberbezpieczeństwa w zakresie technologii informacyjno-komunikacyjnych oraz uchylenia rozporządzenia (UE) nr 526/2013 (akt o cyberbezpieczeństwie). URL: <https://eur-lex.europa.eu/eli/reg/2019/881/oj?locale=pl>

⁵³ Rozporządzenie Parlamentu Europejskiego i Rady (UE) 2019/881 z dnia 17 kwietnia 2019 r. w sprawie ENISA (Agencji Unii Europejskiej ds. Cyberbezpieczeństwa) oraz certyfikacji cyberbezpieczeństwa w zakresie technologii informacyjno-komunikacyjnych oraz uchylenia rozporządzenia (UE) nr 526/2013 (akt o cyberbezpieczeństwie). URL: <https://eur-lex.europa.eu/eli/reg/2019/881/oj?locale=pl>

⁵⁴ Strategia UE w zakresie unii bezpieczeństwa: wszystkie elementy układanki we właściwym miejscu – nowy ekosystem bezpieczeństwa URL: https://ec.europa.eu/commission/presscorner/detail/pl/ip_20_1379

Боротьба із загрозами, що розвиваються (кіберзлочинність, сучасні правоохоронні органи, боротьба зі шкідливим онлайн-контентом, гібридні загрози);

Захист від тероризму та організованої злочинності (тероризм і радикалізм, організована злочинність);

Сильна європейська екосистема безпеки (співпраця та обмін інформацією, міцні зовнішні кордони, розвиток досліджень та інновацій у сфері безпеки, підвищення компетентності та обізнаності)⁵⁵.

Варто зазначити, що серед ключових заходів у сфері кібербезпеки передбачено: адаптацію систем безпеки ЄС до нових загроз і протидію фрагментації правил у державах-членах (перегляд Директиви NIS); створення спільного блоку кіберпростору як платформи для структурованої та скоординованої співпраці; вдосконалення правоохоронних органів у сфері комп'ютерної криміналістики, впровадження відповідних інструментів, методів і навичок (також включаючи штучний інтелект, високопродуктивні обчислення); протидію гібридним загрозам; посилення мандату Європолу та розширення співпраці з Інтерполом, а також використання потенціалу інновацій у сфері внутрішньої безпеки⁵⁶.

16 грудня 2020 року Комісія та Високий представник ЄС із закордонних справ і політики безпеки опублікували Спільне повідомлення до Європейського парламенту та Ради під назвою «Стратегія кібербезпеки ЄС на цифрове десятиліття»⁵⁷. Нова стратегія кібербезпеки спрямована на підвищення колективної стійкості Європи проти кіберзагроз і забезпечення того, щоб усі громадяни та підприємства могли повною мірою скористатися перевагами надійних цифрових інструментів і сервісів. Цей стратегічний документ спрямований на забезпечення глобального та відкритого Інтернету з потужними гарантіями на випадок загроз безпеці та основним правам громадян у Європі. Спираючись на прогрес, досягнутий у рамках попередніх стратегій, вона містить конкретні пропозиції щодо впровадження трьох основних інструментів. Ці три інструменти – це регуляторні, інвестиційні та політичні ініціативи. Вони охоплюватимуть три сфери діяльності ЄС:

стійкість, технологічний суверенітет і лідерство;

оперативні можливості для запобігання, стримування та реагування;

співробітництво для розвитку глобального та відкритого кіберпростору⁵⁸.

ЄС має намір підтримувати цю стратегію безпрецедентним рівнем інвестицій у цифрову трансформацію ЄС протягом наступних семи років. Це

⁵⁵ Komunikat Komisji do Parlamentu Europejskiego, Rady Europejskiej, Rady, Europejskiego Komitetu ekonomiczno-społecznego i Komitetu regionów w sprawie strategii UE w zakresie unii bezpieczeństwa 24.07.2020. URL: <https://eur-lex.europa.eu/legal-content/PL/TXT/?qid=1596452256370&uri=CELEX%3A52020DC0605>

⁵⁶ Strategia bezpieczeństwa UE 2020-2025 URL: <https://cyberpolicy.nask.pl/strategia-bezpieczenstwa-ue-2020-2025/>

⁵⁷ Strategia bezpieczeństwa cybernetycznego 16.12.2020 URL: <https://digital-strategy.ec.europa.eu/pl/policies/cybersecurity-strategy>

⁵⁸ Strategia bezpieczeństwa cybernetycznego 16.12.2020 URL: <https://digital-strategy.ec.europa.eu/pl/policies/cybersecurity-strategy>

демонструє прихильність ЄС новій технологічній та промисловій політиці та плану відновлення.

22 березня 2021 року Рада прийняла висновки щодо стратегії кібербезпеки, підкресливши, що кібербезпека є важливою для побудови стійкої, зеленої та цифрової Європи. Міністри ЄС поставили головну мету забезпечення стратегічної автономії при збереженні відкритої економіки. Це включає підвищення здатності робити автономний вибір у сфері кібербезпеки для зміцнення цифрового лідерства та стратегічних можливостей ЄС.

Резолюція на підтримку оновленої стратегії Євросоюзу у галузі кібернетичної безпеки в умовах цифрової модернізації на наступні роки визначає основні напрямки подальших дій ЄС щодо захисту громадян і бізнесу ЄС від кіберзагроз, сприяння безпечним інформаційним системам і захисту глобального, відкритого, вільного та безпечного кіберпростору. Як зазначається в документі, «кібербезпека є ключовим фактором для розбудови стійкої, «зеленої» та цифрової Європи, а також для досягнення цілей стратегічної автономії ЄС за умови збереження відкритої економіки європейської спільноти. Це включає посилення здатності самостійно приймати рішення у сфері кібербезпеки з метою зміцнення цифрового лідерства та стратегічного потенціалу ЄС»⁵⁹.

Також Рада ЄС визначила ключові напрямки діяльності із розвитку кібернетичної безпеки на наступні роки. Серед них варто виокремити намір створити мережу оперативних центрів з безпеки по усьому ЄС, головним призначенням якої буде прогнозування, своєчасне виявлення та протидія кібернетичним атакам на комунікаційні мережі. При цьому в ЄС має бути визначена оперативна структура, яка буде опікуватися питаннями координації дій та кризового менеджменту для протидії кібернетичним атакам та загрозам⁶⁰.

Заплановано також комплекс заходів щодо підвищення стандартів безпеки в мережі Інтернет, який і надалі залишається важливим інструментом для досягнення цілей безпеки глобальних комунікацій. Зокрема, у Резолюції передбачено використання ЄС конкурентних переваг власної промисловості, підвищення стандартів безпеки у мережі, включаючи застосування сучасних систем захисту та шифрування інформації. Такі заходи спрямовані, у першу чергу, на захист мереж правоохоронних органів та судової влади з метою забезпечення ефективного та надійного обміну оперативною інформацією.

Також передбачено подальше зміцнення співробітництва у цій галузі з міжнародними організаціями та з країнами-партнерами ЄС, а також розвиток «кібернетичної дипломатії». Зокрема, мова йде про розробку практичного інструментарію ЄС для запобігання кібернетичним нападам та для реагування на

⁵⁹ Cyberbezpieczeństwo: Rada przyjmuje konkluzje w sprawie strategii UE w zakresie cyberbezpieczeństwa <https://www.consilium.europa.eu/pl/press/press-releases/2021/03/22/cybersecurity-council-adopts-conclusions-on-the-eu-s-cybersecurity-strategy/>

⁶⁰ Рада ЄС підтримала оновлену стратегію кібербезпеки Євросоюзу <https://www.ukrinform.ua/rubric-world/3213268-rada-es-pidtrimala-onovlenu-strategiu-kiberbezpeki-evrosouzu.html>

такі атаки, якщо вони скоєні проти ЄС в таких сферах, як стійкість мереж постачання, критично важлива інфраструктура та послуги, демократичні процедури та діяльність державних інституцій, економічна безпека тощо⁶¹.

15-16 грудня 2022 року Європейський Союз і Сполучені Штати провели восьмий діалог ЄС – США з кібербезпеки у Вашингтоні⁶². Це відбулося на тлі різкого погіршення стану кіберзагроз через незаконну військову агресію росії проти України, що підкреслило необхідність посилення трансатлантичної співпраці та координації дій для запобігання, виявлення та реагування на зловмисну кібердіяльність, а також потребу забезпечити безпеку та стійкість критичної інфраструктури.

Цифрова трансформація суспільства, посилена світовою кризою COVID-19 та російсько-українською війною, розширила ландшафт загроз. З'явилися нові виклики, які потребують нагальних адаптованих та інноваційних відповідей. 16 січня 2023 року набули чинності дві ключові директиви щодо критичної та цифрової інфраструктури, які посилюють стійкість ЄС проти онлайн- і офлайн-загроз, від кібератак до злочинів, загроз громадській безпеці чи стихійних лих. Це Директиви щодо безпеки мережевих та інформаційних систем (Директива NIS 2)⁶³ та Директива щодо стійкості критичної інфраструктури (Директива CER)⁶⁴.

Директива NIS 2 тісно пов'язана з двома іншими ініціативами: Директивою про стійкість критичної інфраструктури (CER) і Регламентом щодо цифрової операційної стійкості для фінансового сектору (Закон про цифрову операційну стійкість (Digital Operational Resilience Act, DORA). У зв'язку з нещодавніми загрозами критичній інфраструктурі ЄС, які намагалися підірвати колективну безпеку союзу, Директива NIS 2 спрямована на забезпечення безпечнішої та міцнішої Європи завдяки значному розширенню секторів і типів критично важливих учасників, які вона охоплює. До них належать постачальники публічних електронних комунікаційних мереж і послуг, послуги центрів обробки даних, управління стічними водами та відходами, виробництво критично важливих продуктів, поштові та кур'єрські служби та органи державного управління, а також ширший сектор охорони здоров'я. Крім того, це посилить вимоги до управління кіберризиками, яких повинні дотримуватися компанії, і

⁶¹ Рада ЄС підтримала оновлену стратегію кібербезпеки Євросоюзу. URL: <https://www.ukrinform.ua/rubric-world/3213268-rada-es-pidtrimala-onovlenu-strategiu-kiberbezpeki-evrosouzu.html>

⁶² Kształtowanie cyfrowej przyszłości Europy. URL: <https://digital-strategy.ec.europa.eu/pl/news/new-stronger-rules-start-apply-cyber-and-physical-resilience-critical-entities-and-networks>

⁶³ Dyrektywa Parlamentu Europejskiego i Rady (UE) 2022/2555 z dnia 14 grudnia 2022 r. w sprawie środków na rzecz wysokiego wspólnego poziomu cyberbezpieczeństwa na terytorium Unii, zmieniająca rozporządzenie (UE) nr 910/2014 i dyrektywę (UE) 2018/1972 oraz uchylająca dyrektywę (UE) 2016/1148 (dyrektywa NIS 2) <https://eur-lex.europa.eu/eli/dir/2022/2555>

⁶⁴ Dyrektywa Parlamentu Europejskiego i Rady (UE) 2022/2557 z dnia 14 grudnia 2022 r. w sprawie odporności podmiotów krytycznych i uchylająca dyrektywę Rady 2008/114/WE <https://eur-lex.europa.eu/eli/dir/2022/2557/oj>

оптимізує зобов'язання щодо звітування про інциденти за допомогою більш точних правил щодо звітності, змісту та часу.

Директива запроваджує більш суворі наглядові заходи для національних органів влади, суворіші вимоги до виконання та спрямована на гармонізацію режимів санкцій у державах-членах. Це також посилює роль Групи співпраці у формуванні стратегічних політичних рішень і покращує обмін інформацією та співпрацю між органами влади держав-членів. Вона також посилює оперативну співпрацю в мережі CSIRT і створює Європейську мережу організацій зв'язку з кіберкриз (EU-CyCLONe) для підтримки скоординованого управління великомасштабними інцидентами та кризами кібербезпеки.

Директива щодо стійкості критичної інфраструктури (Директива CER) від 14 грудня 2022 року містить нові правила щодо посилення стійкості критичної інфраструктури до ряду загроз, включаючи природні небезпеки, терористичні атаки, внутрішні загрози або диверсії. Нововведення охоплюватимуть 11 секторів: енергетику, транспорт, банківську справу, інфраструктуру фінансового ринку, охорону здоров'я, питну воду, каналізацію, цифрову інфраструктуру, державне управління, космос та продовольство⁶⁵. Директива покладає на держави-члени зобов'язання прийняти національні стратегії та проводити регулярні оцінки ризиків, щоб визначити ті, які вважаються важливими або необхідними для суспільства та економіки.

Держави-члени мають 21 місяць, щоб імплементувати обидві Директиви в національне законодавство. Протягом цього часу держави-члени повинні ухвалювати відповідні рішення та здійснювати заходи, необхідні для їх виконання.

Таким чином, геополітичні реалії змушують зміцнювати стійкість критичної інфраструктури Європи в усіх вимірах – цифровому та фізичному. Дві нові директиви – NIS 2 і CER – це дві сторони однієї медалі. У цих документах закладено основу для подальшої ефективної співпраці, координації та готовності протидіяти загрозам у сфері кібербезпеки. Співпраця ЄС розвивається, дозволяючи державам-членам діяти спільно та долати нові ризики безпеці, спричинені поточною цифровою трансформацією. Зокрема, держави-члени можуть спільно контролювати виконання правил ЄС і взаємно допомагати одна одній у разі транскордонних зловживань, вести більш структурований діалог із приватним сектором і координувати розкриття загроз, виявлених у програмному та апаратному забезпеченні. Вони також можуть узгоджено працювати над оцінкою ризиків і загроз безпеці, пов'язаних з новими технологіями.

Таким чином, світова пандемія COVID-19 та її наслідки, загарбницька війна росії проти України мають відчутний вплив на внутрішню безпеку Європейського Союзу та на всю міжнародну спільноту. Саме тому перед державами стоїть завдання розробки правових та організаційних змін, які забезпечать належний рівень безпеки в кіберпросторі.

⁶⁵ Dyrektywa Parlamentu Europejskiego i Rady (UE) 2022/2557 z dnia 14 grudnia 2022 r. w sprawie odporności podmiotów krytycznych i uchylająca dyrektywę Rady 2008/114/WE <https://eur-lex.europa.eu/eli/dir/2022/2557/oj>

Висновки. Модернізація суспільства за допомогою інформаційно-комунікаційних технологій, його цифровізація та розвиток інноваційних послуг є незаперечним фактом, який став природною частиною нашого життя. Тим не менш, розвиток, який супроводжується розширенням можливостей, повинен бути збалансований відповідальністю за ризики, які виникають одночасно як втрата переваг цифрового суспільства. Наша свобода, а отже, і наше процвітання все більше залежить від швидкого та ефективного обміну інформацією. Середовищем обміну інформацією є Інтернет, який завдяки інноваціям зберіг свою ключову роль у підтримці приватного сектору та громадянського суспільства. Проте свобода в онлайн-середовищі потребує безпеки та захисту. Кіберпростір необхідно захищати від інцидентів, зловмисних дій і зловживань, при цьому державні адміністрації держав-членів ЄС відіграють значну роль у забезпеченні вільного та безпечного кіберпростору. Вони мають низку завдань: забезпечення доступу та відкритості, повага та захист основних прав в Інтернеті, а також підтримка його надійності та сумісності.

Інформатизація державного сектору, автоматизація виробничих та інших процесів, які раніше виконувалися вручну, постійний розвиток і доступність технологій, простота їх використання в широкому спектрі звичайних видів діяльності створюють простір, в якому, окрім незаперечних переваг, виникають загрози, націлені на критичні та чутливі системи та служби держави. Вони можуть призвести до порушення довіри громадян до уряду, завдати значних фінансових та економічних збитків і потенційно призвести до травм або загибелі людей.

Кібербезпека – це стан, у якому інформаційні системи та сервіси стійкі до поточних загроз і готові виявляти та обробляти інциденти кібербезпеки, відновлювати дані та процеси та мінімізувати негативні наслідки. Тим не менш, кібербезпека не стосується лише окремих організацій та установ, які захищають свої активи, вживаючи відповідних заходів. Система управління інформацією та кібербезпекою, метою якої є забезпечення високого рівня стійкості систем і послуг, а також ефективних можливостей виявлення та реагування, є стратегічним інтересом безпеки кожної держави. Комплексна концепція управління інформаційною та кібербезпекою, стратегічний напрямок, що базується на чітких принципах і точно визначених стратегічних цілях, є основою для добре розвинутої системи, яка може гнучко реагувати на поточні загрози та забезпечувати високий рівень кібербезпеки на національному рівні.

Таким чином, інновації в інформаційних технологіях визначають основні тенденції щодо забезпечення та створення різноманітних інфраструктур кібербезпеки. Варто зазначити, що захист інформації та інформаційних систем, є викликом для всіх суб'єктів, які формують національну систему кібербезпеки, тобто суб'єктів господарювання, які надають послуги з використанням інформаційних систем, органів державної влади, органів, відповідальних за національну безпеку, а також спеціальних суб'єктів, які займаються кібербезпекою.

Разом з розвитком технологій національні правові стандарти мають бути послідовно адаптовані до міжнародних норм, і зокрема до права ЄС у сфері

боротьби з кіберзлочинністю та забезпечення належного рівня кібербезпеки⁶⁶. Стрімкий характер розвитку кіберпростору спонукав до перегляду законодавства з метою посилення вимог кібербезпеки та розширення сфери дії на більше коло суб'єктів з профілем високого ризику, виходячи з критичності їхньої ролі в економіці та демократичних процесах.

Як показує дослідження та світова практика, кібербезпека стала важливим, якщо не ключовим елементом національної безпеки як для країн із розвинутою цифровою економікою, так і для тих, хто тільки став на шлях цифровізації. Питання кібербезпеки на національному рівні стало особливо актуальним на тлі поточної геополітичної ситуації. Багато держав наголошують на цьому у своїх національних стратегіях кібербезпеки. Підтвердженням цього є і нормативні акти Європейського Союзу.

Підвищення якості кібербезпеки повинне носити системний характер, виходячи із сучасних ризиків та викликів у кіберпросторі, а інституційне середовище забезпечення кібербезпеки – постійно вдосконалюватися. Відповідно, щоб кіберпростір залишався відкритим і вільним, в онлайн-середовищі повинні застосовуватися ті самі стандарти, принципи та цінності, які ЄС підтримує в реальному світі. Основні права людини, демократія та верховенство права повинні бути надійно захищені і в кіберпросторі.

References:

1. Chojnowski L. Bezpieczeństwo narodowe. Studium teoretyczne. Wydawnictwo Naukowe Akademii Pomorskiej w Słupsku, Słupsk. 2016. 272 s.
2. Cyber Security Strategy for Germany 2021. Published by Federal Ministry of the Interior, Building and Community. August 2021. 133 s. URL: <https://www.bmi.bund.de/EN/topics/it-internet-policy/cyber-security-strategy/cyber-security-strategy-node.html>
3. Cyberbezpieczeństwo: Rada przyjmuje konkluzje w sprawie strategii UE w zakresie cyberbezpieczeństwa. URL: <https://www.consilium.europa.eu/pl/press/press-releases/2021/03/22/cybersecurity-council-adopts-conclusions-on-the-eu-s-cybersecurity-strategy/>
4. Cybersecurity & Foreign Interference in the EU Information Ecosystem. URL: <https://www.enisa.europa.eu/news/cybersecurity-foreign-interference-in-the-eu-information-ecosystem>
5. Dyrektywa Parlamentu Europejskiego i Rady (UE) 2022/2557 z dnia 14 grudnia 2022 r. w sprawie odporności podmiotów krytycznych i uchylająca dyrektywę Rady 2008/114/WE. URL: <https://eur-lex.europa.eu/eli/dir/2022/2557/oj>
6. Dyrektywa Parlamentu Europejskiego i Rady (UE) 2022/2555 z dnia 14 grudnia 2022 r. w sprawie środków na rzecz wysokiego wspólnego poziomu cyberbezpieczeństwa na terytorium Unii, zmieniająca rozporządzenie (UE) nr 910/2014 i dyrektywę (UE) 2018/1972 oraz uchylająca dyrektywę (UE) 2016/1148 (dyrektywa NIS 2). URL: <https://eur-lex.europa.eu/eli/dir/2022/2555>
7. Kamiński Mariusz Antoni. Prawo bezpieczeństwa narodowego. *Wiedza obronna*. 2019. Vol. 268. № 3. S.57-75. URL: <http://wiedzaobronna.edu.pl/index.php/wo/article/view/2>
8. Kitler W. Bezpieczeństwo narodowe RP: podstawowe kategorie, uwarunkowania, system. Warszawa, Wydawnictwo Akademii Obrony Narodowej, S.31.
9. Komunikat Komisji do Parlamentu Europejskiego, Rady Europejskiej, Rady, Europejskiego Komitetu ekonomiczno-społecznego i Komitetu regionów w sprawie strategii UE w zakresie unii

⁶⁶ Prawne i społeczne aspekty cyberbezpieczeństwa. Pod redakcją Sylwii Gwoździewicz, Krzysztofa Tomaszycznego. Warszawa. 2017. S. 7.

- bezpieczeństwa 24.07.2020. URL: <https://eur-lex.europa.eu/legal-content/PL/TXT/?qid=1596452256370&uri=CELEX%3A52020DC0605>
10. Kształtowanie cyfrowej przyszłości Europy. URL: <https://digital-strategy.ec.europa.eu/pl/news/new-stronger-rules-start-apply-cyber-and-physical-resilience-critical-entities-and-networks>
 11. National Cyber Security Strategies. Practical Guide on Development and Execution 2012. S. 1.
 12. National Cyber Security Strategy of the Czech Republic for the period from 2021 to 2025. URL: <https://www.nukib.cz/en/cyber-security/strategy-action-plan/>
 13. Network and Information Security: Proposal for A European Policy Approach. URL: <https://eur-lex.europa.eu/legal-content/EN/TXT/PDF/?uri=CELEX:52001DC0298&from=EN>
 14. Prawne i społeczne aspekty cyberbezpieczeństwa. Pod redakcją Sylwii Gwoździewicz, Krzysztofa Tomaszycykiego. Warszawa. 2017. S. 365.
 15. Rozporządzenie Parlamentu Europejskiego i Rady (UE) 2019/881 z dnia 17 kwietnia 2019 r. w sprawie ENISA (Agencji Unii Europejskiej ds. Cyberbezpieczeństwa) oraz certyfikacji cyberbezpieczeństwa w zakresie technologii informacyjno-komunikacyjnych oraz uchylenia rozporządzenia (UE) nr 526/2013 (akt o cyberbezpieczeństwie). URL: <https://eur-lex.europa.eu/eli/reg/2019/881/oj?locale=pl>
 16. Skrzypczak J. Polityka ochrony cyberprzestrzeni RP. *Przeгляд Strategiczny*. 2014. № 7. S. 133-144. URL: <https://doi.org/10.14746/ps.2014.1.10>
 17. Strategia bezpieczeństwa cybernetycznego 16.12.2020 URL: <https://digital-strategy.ec.europa.eu/pl/policies/cybersecurity-strategy>
 18. Strategia bezpieczeństwa cybernetycznego Unii Europejskiej: otwarta, bezpieczna i chroniona cyberprzestrzeń. Wspólny komunikat do Parlamentu Europejskiego, Rady, Europejskiego Komitetu ekonomiczno-społecznego i Komitetu regionów 7.02.2013 r. URL: <https://eur-lex.europa.eu/legal-content/PL/TXT/?uri=CELEX%3A52013JC0001>
 19. Strategia bezpieczeństwa UE 2020-2025. URL: <https://cyberpolicy.nask.pl/strategia-bezpieczenstwa-ue-2020-2025/>
 20. Strategia Cyberbezpieczeństwa Rzeczypospolitej Polskiej na lata 2019-2024. URL: <https://www.gov.pl/web/cyfryzacja/strategia-cyberbezpieczenstwa-rzeczypospolitej-polskiej-na-lata-2019-2024>
 21. Strategia UE w zakresie unii bezpieczeństwa: wszystkie elementy układanki we właściwym miejscu – nowy ekosystem bezpieczeństwa URL: https://ec.europa.eu/commission/presscorner/detail/pl/ip_20_1379
 22. The National Cybersecurity Strategy 2021-2025 of the Slovak Republic. URL: <https://ccdc.org/library/strategy-and-governance/?category=cyber-security-strategies>
 23. Wróblewski R. Wprowadzenie do nauk o bezpieczeństwie, Uniwersytet Przyrodniczo-Humanistyczny w Siedlcach, Siedlce 2017, S. 120.
 24. Zawisza J. Cyberprzestrzeń jako zagrożenie bezpieczeństwa państwa. *Journal of Modern Science*. 2015. Tom 4. № 27. S. 403-416. DOI 10.14746/ps.2014.1.10
 25. Бойко В., Василенко М., Кухаренко С. Кібербезпека в ЄС та країнах-членах: генезис та проблеми її підвищення. URL: http://www.academy.ssu.gov.ua/ua/page/page_1581426437.htm
 26. Войціховський А. В. Кібербезпека як важлива складова системи захисту національної безпеки європейських країн. *Журнал східноєвропейського права*. 2018. № 53. С. 26-37.
 27. Войціховський А. В. Інформаційна безпека як складова системи національної безпеки (міжнародний і зарубіжний досвід). *Вісник Харківського національного університету імені В. Н. Каразіна. Серія «Право»*. 2020. № 29. С.281-288. DOI:10.26565/2075-1834-2020-29-38
 28. Глазов О. В. Національна безпека: сутність, ознаки, концепція та геополітичні чинники. *Наукові праці Чорноморського державного університету імені Петра Могили Серія : Політологія*. 2011. Том 155, Випуск 143. С. 42-46. URL: http://nbuv.gov.ua/UJRN/Npchdupol_2011_155_143_10.
 29. Гончаренко О. Гончаренко О.М., Лисицин Е.М., Вагапов В.Б. Поняття національної безпеки в контексті національних інтересів України. *Наука і оборона*. 2002. №1. С. 18-24.

30. Директива Європейського Парламенту і Ради (ЄС) 2016/1148 від 6 липня 2016 року про заходи для високого спільного рівня безпеки мережевих та інформаційних систем на території Союзу. URL: https://zakon.rada.gov.ua/laws/show/984_013-16#Text
31. Діордіца І. В. Поняття та зміст національної системи кібербезпеки. URL: <http://goal-int.org/ponyattya-ta-zmist-nacionalnoi-sistemi-kiberbezpeki/>
32. Додатковий протокол до Конвенції про кіберзлочинність, який стосується криміналізації дій расистського та ксенофобного характеру, вчинених через комп'ютерні системи від 28.01.2003 року URL: https://zakon.rada.gov.ua/laws/show/994_687#Text
33. Законодавство та стратегії у сфері кібербезпеки країн Європейського Союзу США, Канади та інших. Інформаційна довідка, підготовлена Європейським інформаційно-дослідницьким центром на запит народного депутата України. 37 с. URL: euinfocenter.rada.gov.ua/uploads/documents/28982.pdf
34. Кормич А. І. Безпекова детермінанта суверенітету держави. *Правові та інституційні механізми забезпечення розвитку України в умовах європейської інтеграції*: матеріали міжнародної науково-практичної конференції (м. Одеса, 18 травня 2018 р.) У 2-х т. Т. 1 / відп. ред. Г. О. Ульянова. Одеса : Видавничий дім "Гельветика", 2018. С. 75-78.
35. Левицька М. Теоретико-правові аспекти забезпечення національної безпеки органами внутрішніх справ України : автореф. дис. ... канд. юрид. наук: 12.00.01; НАН України. Ін-т держави і права ім. В.М. Корецького. К., 2002. 17 с.
36. Ліпкан В. А. Поняття системи забезпечення національної безпеки України. *Право і Безпека*. 2003. Т.2. № 4. С. 57-60.
37. Ліпкан В. А. Теорія національної безпеки : підручник. К. : КНТ, 2009. 576 с. URL: <http://politics.ellib.org.ua/pages-cat-154.html>
38. Найман Н. Безпечне інформаційне суспільство по-європейськи. URL: <http://jurlblog.com.ua/2017/05/standarti-es-u-sferi-kiberbezpeki-konfidentsiynosti-ta-hmarnih-tehnologiy-bezpechne-informatsiynе-suspilstvo-po-evropeyski/>
39. Орлов О. В. Онищенко Ю. М. Організаційні та нормативно-правові засади боротьби з кіберзлочинністю. Державне управління: удосконалення та розвиток 2014. № 5. URL: <http://www.dy.nayka.com.ua/?op=1&z=715>
40. Подковенко Т.О. Національна безпека України: аксіологічний та правовий аспекти. *Актуальні проблеми правознавства: Збірник наукових праць Юридичного факультету ЗВНУ*. 2021. Випуск 1 (25). С. 11-18. DOI:10.35774/app2021.01.011
41. Про кіберзлочинність. Конвенція Ради Європи від 21 листопада 2001 року. Ратифікація від 7 вересня 2005 року, підстава - 2824-IV. URL: https://zakon.rada.gov.ua/laws/show/994_575#Text
42. Рада ЄС підтримала оновлену стратегію кібербезпеки Євросоюзу. URL: <https://www.ukrinform.ua/rubric-world/3213268-rada-es-pidtrimala-onovlenu-strategiu-kiberbezpeki-evrosouzu.html>
43. Регламент Європейського Парламенту і Ради (ЄС) 2016/679 від 27 квітня 2016 року про захист фізичних осіб у зв'язку з опрацюванням персональних даних і про вільний рух таких даних. URL: https://zakon.rada.gov.ua/laws/show/984_008-16#Text
44. Ситник Г.П. Державне управління у сфері національної безпеки (концептуальні та організаційно-правові засади): Підручник К.: НАДУ, 2011. 730с.
45. Сліпченко Т. Кібербезпека як складова системи захисту національної безпеки: європейський досвід. *Актуальні проблеми правознавства*. 2020. Випуск 1. С.128-133. DOI: 10.35774/app2020.01.128
46. Стратегии кибербезопасности. Аналитический отчет. 28 июля 2022 года. URL: <https://www.infowatch.ru/analytics/analitika/strategii-kiberbezopasnosti>
47. Франция и киберпреступность. URL: <https://www.diplomatie.gouv.fr/ru/politique-etrangere/securite-desarmement-et-non-proliferation/lutter-contre-la-criminalite-organisee/la-france-et-la-cybersecurite/>
48. Хом'яков Д. В., Коропатнік І. В. Система здійснення нормативно-правового регулювання кібербезпеки у США. *Юридичний науковий електронний журнал*. 2020. № 4. С.234-237. DOI <https://doi.org/10.32782/2524-0374/2020-4/56>

ДІАГНОСТИКА ЕКОЛОГІЧНОЇ БЕЗПЕКИ ТА КРИЗОВИХ ЯВИЩ АГРОСФЕРИ В УМОВАХ ВПЛИВУ УРБОСИСТЕМ

Alla M. Pryshchepa,

Doctor of Agricultural Sciences,
Director of the Institute of Agroecology and
Land Management, National University of
Water and Environmental Engineering
a.m.pryshchepa@nuwm.edu.ua
<https://orcid.org/0000-0001-5096-9088>

Olga O. Biedunkova,

Doctor of Biological Sciences, Professor
At the Department of Ecology,
Technologies of Environmental Protection
and Forestry, National University of Water
and Environmental Engineering
o.o.biedunkova@nuwm.edu.ua
<https://orcid.org/0000-0003-4356-4124>

Анотація. Запропоновані методологічні підходи до діагностики екологічної безпеки та кризових явищ агросфери в умовах впливу урбанізації. У якості інструментів діагностики використовували індикатори-стимулятори, індикатори-дестимулятори ресурсної, біосферноцентричної та антропоцентричної складової екологічної безпеки. Для узагальнення інформації про стан екологічної безпеки за окремими блоками агросфери зони впливу урбосистеми (АЗВУ) розраховували блокові часткові індекси та інтегральний індекс екологічної безпеки АЗВУ.

Визначено, що урбосистема значну підсилює роль дестимуляторів у формуванні сталості агросфери, так кількість, рівень залучення і виснаження, раціональність та ефективність використання природних ресурсів (водних, лісових, земельних нищим є для Гоцанського району з інтегральним показником ресурсної складової 0,2597 – стан загрозливий). Екологічно-небезпечні стани за окремими показниками відзначено для Рівненського та Здолбунівського районів. Кореляційний аналіз дозволив з'ясувати взаємозв'язки між показниками ресурсної складової екологічної безпеки АЗВУ, визначено, що з інтегральним показником ресурсної складової статистично достовірний тісний зв'язок мали лише три його складові: індекс водоспоживання ($r=0,838$); питомих використання свіжої води на господарсько-питні потреби ($r=0,762$) та обсяг заготовівлі ліквідної деревини ($r=-0,857$). Проведення кластерного аналізу дозволило прослідкувати подібність вкладу кожного з показників у відповідних блоках з метою виокремлення їх у якості індикативних при проведенні систематичного моніторингу.

Вступ.

Актуальність теми. Забезпечення екологічної безпеки, як складової національної безпеки, на міжнародному рівні є одним із пріоритетних завдань

країн для реалізації цілей сталого розвитку . Новими викликами, щодо формування екологічних криз від глобального до регіонального рівнів є стрімке зростання населення планети, урбанізація, кліматичні зміни, виснаження природних ресурсів та зростання антропогенного тиску на екологічні системи різного ступеня трансформації , в тому числі агросферу . Агросфера це складна соціо-економічна, екологічна система, включає всі типи агроландшафтів, агроєкосистем, є головним джерелом забезпечення населення продовольством і сировиною для промисловості, і середовищем існування значної частини населення. Значна частина агросфери зазнає впливу урбанізації та набуває нових ознак. Наявність посиленого антропогенного навантаження урбосистем на прилеглу агросферу призводить до виникнення кризових явищ, небезпек та порушень екологічної безпеки. Виникає необхідності кількісної та якісної оцінки чинників впливу, що призводять до порушення екологічної безпеки. На сьогодні сформовано теоретичні основи формування екологічної безпеки, які пов'язують із вивченням екологічних ризиків від надзвичайних ситуацій природного, техногенного та воєнного характеру , екологічних загроз сільськогосподарського господарювання . З'ясовано, що на сучасному етапі не існує єдиної загальноприйнятої концепції для визначення екологічної безпеки природних та природно-техногенних систем різної ступеня трансформації . Відсутність єдиних методологічних підходів та методики оцінки екологічної безпеки агросфери у умовах дії урбанізації з врахуванням соціальних, економічних, технологічних та природних чинників обумовлюють актуальність теми дослідження, його теоретичну та практичну цінність.

Метою даного дослідження є проведення діагностики екологічної безпеки та кризових явищ агросфери в умовах впливу урбосистем.

Об'єктом дослідження є процеси, що відбуваються у АЗВУ та призводять до порушення екологічної безпеки.

Предметом дослідження є групи індикаторів-стимуляторів, індикаторів-дестимуляторів, які характеризують екологічну безпеку АЗВУ.

Наукова новизна одержаних результатів полягає в тому, що вперше застосовано індикативну оцінку екологічної безпеки для виявлення кризових явищ агросфери ЗВУ з використанням груп індикаторів ресурсного, біосферноцентричного та антропоцентричного блоків, що дозволило провести диференціацію агросфери за рівнем забезпечення екологічної безпеки та встановити визначальну роль урбосистеми у формуванні екологічної безпеки через підсилення індикаторів-дестимуляторів

Методологічні підходи до діагностики екологічної безпеки та кризових явищ

Сучасні дослідники значну увагу приділяють індикативним методам, які передбачають зіставлення фактичних значень з пороговими чи нормативними значеннями, або пропонують розрахунок інтегрованих показників¹. У якості

¹ Клименко М. О., Клименко О.М., Буднік, З. М. (2016) Оцінка екологічної безпеки території басейну р. Іква. *Вісник Національного університету водного господарства та*

інструментів діагностики використовувались індикатори ресурсної, біосферноцентричної та антропоцентричної складової екологічної безпеки^{2,3}. При цьому за основу беремо методологічні основи діагностики екологічної безпеки які були апробовані на рівні держави⁴. Сутність методики полягає в аналізі та оцінюванні екологічної безпеки агросфери за трьома блоками показників: ресурсним, біоцентричним та антропоцентричним, котрі формуються з відповідних груп індикаторів (стимуляторів, дестимуляторів). Перевагами цієї методики для оцінювання АЗВУ є включення індикаторів використання земельних, водних ресурсів, стану лісових ресурсів, техногенне навантаження на атмосферне повітря, водних ресурсів, накопичення відходів та формування медико-демографічної ситуації.

Алгоритм діагностики екологічної безпеки АЗВУ та виявлення кризових явищ включає наступні етапи: 1) формування бази даних для оцінювання екологічної безпеки, групування їх за трьома блоками та формування матриці спостережень; 2) проведення нормування та ранжування індикаторів з попереднім поділом їх на стимулятори та дестимулятори та формування стандартизованих матриць спостережень,

3) визначення часткових та інтегрального показників рівня екологічної безпеки; 4) формування матриці критичних станів та оцінювання екологічної безпеки АЗВУ за частковими та інтегральними показниками. При цьому з метою ранжування агросфери мінімальні та максимальні значення визначаємо із загальної матриці спостережень.

Вибір індикаторів здійснюємо із доступних статистичних довідників, доповідей про стан навколишнього середовища, які є офіційними та інформативними для кожного адміністративного району. Особливу увагу приділяємо індикаторам активної діяльності, щодо зниження навантаження на екосистеми різними антропогенними навантаженнями. Матриці спостережень будуть мати наступний вигляд.

$$x = \begin{bmatrix} x_{11} & x_{12} & \dots & x_{1k} & \dots & x_{1n} \\ x_{21} & x_{22} & \dots & x_{2k} & \dots & x_{2n} \\ \dots & \dots & \dots & \dots & \dots & \dots \\ x_{i1} & x_{i2} & \dots & x_{ik} & \dots & x_{in} \\ \dots & \dots & \dots & \dots & \dots & \dots \\ x_{w1} & x_{w1} & \dots & x_{wk} & \dots & x_{wn} \end{bmatrix} \quad (1)$$

природокористування (2(74)). pp. 29-37.

² Прищеп А. М. Діагностування рівня екологічної безпеки агросфери зони впливу урбосистеми за групами індикаторів. *Вісник НУВГП. Сільськогосподарські науки* : зб. наук. праць. – Рівне : НУВГП, 2016. – Вип. 2(74). – С. 144-155.

³ Прищеп А. М., Варжель О.В. Система діагностики екологічної безпеки агросфери *Вісник НУВГП. Сільськогосподарські науки* : зб. наук. праць. - Рівне : НУВГП, 2022. - Вип. 1 (97). - С. 84-99. Випуск 1(97) 2022 р. <https://doi.org/10.31713/vs120228>

⁴ Герасимчук З., Олексіюк М. Екологічна безпека регіонів : Моногр. Луцьк, 2007. 277 с.

де: W - число адміністративних районів,

n - кількість індикаторів, які характеризують рівень екологічної безпеки,

X_{ik} - значення індикатора k для i -го адміністративного району АЗВУ.

Нормування показників здійснюємо за формулами 2, 3, при цьому групуємо індикатори на дві групи: індикатори-стимулятори, тобто ті які відображають позитивні зміни і збільшення яких вище норм посилюють рівень екологічної безпеки та індикатори-дестимулятори, тобто такі що відображають прояви небезпек, а перевищення їхніх значень певних порогових рівнів свідчать про погіршення екологічної безпеки.

Так, для індикаторів-стимуляторів рівень екологічної безпеки визначаємо за формулою:

$$P_{ЕБс_i} = \frac{I_E}{I_{max}} \quad (2)$$

де: $P_{ЕБс_i}$ - рівень екологічної безпеки за i -тим індикатором-стимулятором;

I_{Ei} - фактичне значення індикатора екологічної безпеки;

I_{max} - максимальне значення індикатора екологічної безпеки.

Для індикаторів-дестимуляторів рівень екологічної безпеки визначається:

$$P_{ЕБд_i} = \frac{I_{min}}{I_E} \quad (3)$$

$P_{ЕБд_i}$ - рівень екологічної безпеки регіону за i -тим індикатором - дестимулятором.

I_{Ei} - фактичне значення індикатора екологічної безпеки;

I_{min} - мінімальне значення індикатора екологічної безпеки.

Нормовані показники за відповідними блоками, формуємо у відповідні стандартизовані матриці. У результаті стандартизації ознак матриці спостережень отримуємо матрицю наступного вигляду:

$$P = \begin{bmatrix} p_{11} & p_{12} & \dots & p_{1k} & \dots & p_{1n} \\ p_{21} & p_{22} & \dots & p_{2k} & \dots & p_{2n} \\ | & \dots & \dots & \dots & \dots & \dots \\ p_{i1} & p_{i2} & \dots & p_{ik} & \dots & p_{in} \\ | & \dots & \dots & \dots & \dots & \dots \\ p_{w1} & p_{w2} & \dots & p_{wk} & \dots & p_{wn} \end{bmatrix} \quad (4)$$

де: W - число адміністративних районів агросфери,

n - кількість нормованих індикаторів, які характеризують рівень екологічної безпеки,

P_{ik} - значення нормованого індикатора k для i -го адміністративного району АЗВУ.

Для узагальнення інформації про стан екологічної безпеки за окремими блоками та АЗВУ в цілому розраховуємо часові та інтегральний індекси

екологічної безпеки як середньгеометричне добутоків відповідно нормованих індикаторів та часткових блокових індексів.

Частковий блоковий індекс розраховуємо за формулою:

$$I_i^c = \sqrt[n]{p_1 \cdot p_2 \cdot p_3 \cdot p_n} \quad (5), \text{ де}$$

Де I_i^c – частковий блоковий індекс-ітий (ресурсний, біосферноцентричний, антропоцентричний);

Інтегральний індекс екологічної безпеки адміністративний районів агросфери ЗВУ (I_i) визначаємо за формулою

$$I_i = \sqrt[3]{I_p^c \cdot I_b^c \cdot I_a^c} \quad (6), \text{ де}$$

Де I_p^c , I_b^c , I_a^c – відповідно часткові ресурсний, біосферноцентричний та внтопоцентричний індекс екологічної безпеки.

Для визначення якісних станів екологічної безпеки за нормованими, частковими та інтегральним індексом використовуємо якісно-кількісну шкалу з відповідними пороговими значеннями та якісною характеристикою кризових явищ розробленою автором (табл.1).

Таблиця 1

Якісно-кількісна оціночна шкала рівня екологічної «безпеки-небезпеки» агросфери [11]

Якісна характеристика	Екологічно безпечний стан (ЕБС)	Екологічно ризиковий стан (ЕРС)	Екологічно загрозливий стан (ЕЗС)	Екологічно небезпечний стан (ЕНС)
Кризові явища	Не проявляються	Зароджуються	Початок прояву	Прояв
Кількісна характеристика екологічної безпеки	0,6756 -1	0,4834 - 0,6755	0,1919- 0,4833	0-0,1918

Для формування матриць критичних станів АЗВУ проводимо якісну оцінку кожного нормованого показника відповідно оціночної шкали, та приймаємо, що індикатори які знаходяться у екологічно-загрозливому та екологічно-небезпечному будуть характеризувати кризові явища АЗВУ.

Таким чином, діагностування стану екологічної безпеки адміністративних районів АЗВУ за допомогою індикаторів дасть змогу виявляти кризові явища та встановити просторові зміни ресурсного біосферноцентричного й антропоцентричного блоків.

Результати дослідження

Індикативний аналіз ресурсної складової екологічної безпеки АЗВУ

При дослідженні ресурсного блоку було проаналізовано показники, які відображають кількість, рівень використання та відновлення природних

ресурсів. Припускаємо, що урбосистема потребує значної кількості природних ресурсів для свого функціонування, тому території котрі знаходяться поблизу міста будуть зазнавати більшого впливу, зокрема щодо вилучення земельних ресурсів для забудови території та забору водних ресурсів, про що було детально висвітлено у попередньому розділі.

Важливість аналізу цього блоку з однієї сторони визначає соціо-економічний розвиток територій, а з іншої висвітлює питання охорони та відтворення природних ресурсів, які відіграють вагомую роль у стійкому функціонування екологічної системи.

На підставі проведеного нами аналізу ресурсної складової була сформована відомість спостережень за 20 основними показниками, які відображають кількість, рівень залучення і виснаження, раціональність та ефективність використання природних ресурсів (водних, лісових, земельних), а також діяльність щодо їх охорони та відтворення. Проведення стандартизації показників ресурсної складової дозволило розрахувати частковий індекс ресурсного блоку (табл.2). Так, для досліджуваних районів інтегральна оцінка коливалась у межах від 0,2597 (Гощанський район) до 0,5099 (Острозький район).

Таблиця 2
Стандартизована матриця ресурсної складової екологічної безпеки АЗВУ
($p \leq 0,05$)*

№	Назва показника	Райони						
		Гощанський	Дубенський	Здолбунівський	Костопільський	Млинівський	Острозький	Рівненський
1	Площа сільськогосподарських угідь, тис. га	0,7587	0,5504	1,0000	0,6860	0,6493	0,9258	0,6172
2	Сільськогосподарська освоєність території, %	0,5120	0,6494	0,6425	1,0000	0,5992	0,6358	0,6377
3	Площа ріллі, тис. га	0,7896	0,5885	1,0000	0,9089	0,5647	0,9749	0,5740
4	Розораність території, %	0,3824	0,4990	0,4768	1,0000	0,3936	0,5059	0,4631
5	Внесення мінеральних добрив на 1 га посівної площі, кг	0,6449	0,6667	0,5870	0,0870	1,0000	0,3333	0,8696
6	Внесення органічних добрив на 1 га посівної площі, кг	0,2895	0,3158	1,0000	0,3947	0,3158	0,3684	0,5526
7	Виробництво сільськогосподарської продукції з одиниці сільгоспугідь, тис. грн/га	0,6289	0,5958	0,7099	0,2918	1,0000	0,5984	0,6960
8	Обсяг використання свіжої води, млн. м ³ , в т.ч.:	0,8537	0,3057	0,6380	0,9948	0,8318	1,0000	0,5570
9	на господарсько-питні потреби, млн. м ³ ;	0,0734	0,4426	0,0816	0,0946	0,3553	1,0000	0,0506
10	на виробничі потреби, млн. м ³ та	1,0000	0,1970	0,3050	0,8400	0,7816	0,8414	0,4615

11	Індекс водоспоживання, %	0,6524	0,9110	0,5556	0,7839	0,9374	0,9747	1,0000
12	Обсяг оборотної та послідовно (повторно) використаної води, млн. м ³	0,6000	-	0,2000	-	-	-	1,0000
13	Частка оборотної води у загальному обсязі використання на виробничі потреби, %	1,0000	-	0,1974	-	-	-	0,9079
14	Питоме використання свіжої води на господарсько-питні потреби, м ³	0,0902	0,6992	0,1602	0,2115	0,4673	1,0000	0,1551
15	Площа вкритих лісом земель, тис. га	0,0770	0,4848	0,2360	1,0000	0,1926	0,2857	0,4526
16	Лісистість території, %	0,1557	0,5961	0,5207	1,0000	0,3066	0,5985	0,5596
17	Загальний запас деревини, млн. м ³	0,5500	0,7057	0,5318	1,0000	0,5886	0,4876	0,9536
18	Обсяг заготівлі ліквідної деревини, тис. м ³	1,0000	0,0621	0,6506	0,0317	0,1340	0,0941	0,0397
19	Обсяг лісовідновлення на землях лісового фонду, га	0,0655	0,5501	0,0501	1,0000	0,2201	0,5279	0,6964
20	Обсяг посадки та посіву лісу, га	0,0788	0,6541	0,0616	1,0000	0,2671	0,5651	0,7568
21	Інтегральний показник	0,2597	0,3984	0,2944	0,4027	0,3908	0,5099	0,4152
	Рейтинг	1	4	2	5	3	7	6
	Екологічний стан	Загрозливий					Ризиковий	Загрозливий

Порівнявши отримані значення з якісно-кількісною оціночною шкалою, стає очевидним, що за блоком ресурсних показників екологічна безпека Острозького району знаходиться на рівні екологічно ризикового стану, а Гощанського, Дубенського, Здолбунівського, Костопільського, Млинівського та Рівненського районів на рівні екологічно загрозливого стану.

Перевірка стандартних похибок ($M \pm \delta$) та меж довірчих рівнів ($M \pm 1,96 \cdot \delta$) показників ресурсної складової екологічної безпеки агросфери ЗВУ при імовірності 95% відображує найвищі середні значення для індексу водоспоживання ($0,83 \pm 0,17$), площі ріллі ($0,77 \pm 0,19$), площі сільськогосподарських угідь ($0,74 \pm 0,16$) та обсягів використання свіжої води ($0,74 \pm 0,25$) в досліджуваних районах (рис. 5.20). Це відображує їх максимально негативний вплив на стан екологічної безпеки досліджуваної території.

Достатньо високі середні значення стандартизованих показників ресурсної складової екологічної безпеки агросфери ЗВУ мали також загальний запас деревини ($0,69 \pm 0,21$), сільськогосподарська освоєність території ($0,67 \pm 0,15$), показник виробництва сільськогосподарської продукції з одиниці сільгоспугідь ($0,65 \pm 0,21$), обсяг використання свіжої води на виробничі потреби ($0,63 \pm 0,31$) та внесення мінеральних добрив на 1 га посівної площі ($0,60 \pm 0,31$).



Рис. 2. Оцінка середніх значень та похибок стандартизованих показників ресурсної складової екологічної безпеки АЗВУ

Проміжне положення займали показники лісистості ($0,53 \pm 0,26$) та розораності території ($0,53 \pm 0,21$), обсяг посадки та посіву лісу ($0,48 \pm 0,36$), внесення органічних добрив на 1 га посівної площі ($0,46 \pm 0,25$), обсяг лісовідновлення на землях лісового фонду ($0,44 \pm 0,35$), питоме використання свіжої води на господарсько-питні потреби ($0,39 \pm 0,34$) та площа вкритих лісом земель ($0,39 \pm 0,30$).

Найнижчими виявились середні значення для таких показників ресурсної складової, як частка оборотної води у загальному обсязі використання на виробничі потреби ($0,30 \pm 0,45$), обсяг використання свіжої води на господарсько-питні потреби ($0,30 \pm 0,35$), обсяг заготівлі ліквідної деревини ($0,29 \pm 0,38$) та обсяг оборотної та послідовно (повторно) використаної води ($0,26 \pm 0,40$).

Для з'ясування взаємозв'язків між показниками ресурсної складової екологічної безпеки агросфери ЗВУ був проведений кореляційний аналіз їх стандартизованих величин.

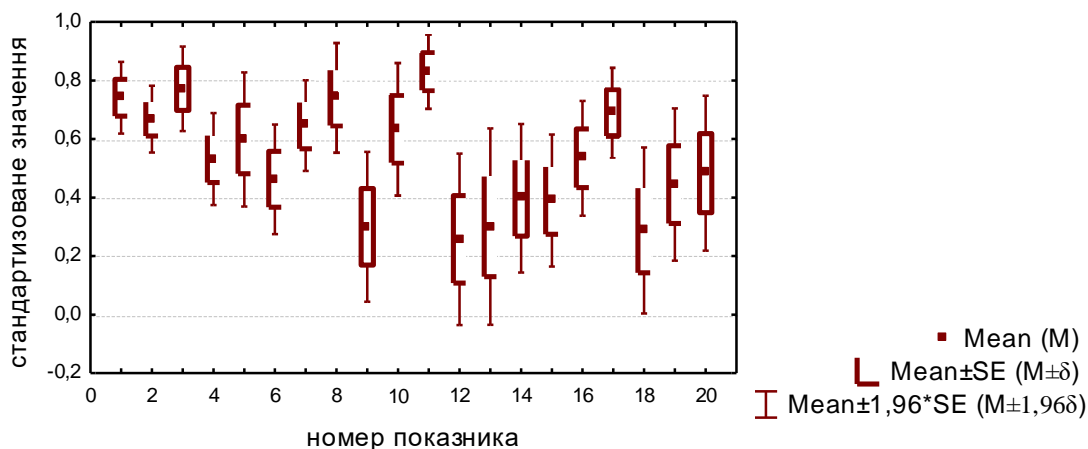
Перевірка статистичної значущості коефіцієнтів кореляції ($p \leq 0,05$) окреслила найбільш достовірні величини.

Так, максимально наближеними до 1,0 виявились значення коефіцієнтів для показників, функціональний взаємозв'язок між якими є цілком логічний. Зокрема, між сільськогосподарською освоєністю території та її розораністю ($r=0,986$); обсягом використання свіжої води на господарсько-питні потреби та питомим використанням свіжої води на господарсько-питні потреби ($r=0,970$); обсягом лісовідновлення на землях лісового фонду та обсягом посадки та посіву лісу ($r=0,995$).

Дуже тісний зв'язок був характерний для залежностей сільськогосподарської освоєності території із площею вкритих лісом земель ($r=0,954$) та лісистістю території ($r=0,923$); розораністю території із площею вкритих лісом земель ($r=0,937$); площею вкритих лісом земель із лісистістю території ($r=0,931$) та із обсягом лісовідновлення на землях лісового фонду ($r=0,903$).

Тісний зв'язок мали залежності між площею сільськогосподарських угідь із площею ріллі ($r=0,866$); сільськогосподарською освоєністю території із обсягом лісовідновлення на землях лісового фонду ($r=0,792$); розораністю території із лісистістю ($r=0,894$) та обсягом лісовідновлення на землях лісового фонду ($r=0,775$); внесенням мінеральних добрив на 1 га посівної площі із виробництвом сільськогосподарської продукції з одиниці сільгоспугідь ($r=0,888$); обсягом використання свіжої води із його використанням на виробничі потреби ($r=0,887$); площею вкритих лісом земель із загальним запасом деревини ($r=0,829$) та обсягом посадки та посіву лісу ($r=0,880$); лісистістю території із обсягом лісовідновлення на землях лісового фонду ($r=0,855$) та обсягом посадки і посіву лісу ($r=0,830$); загальним запасом деревини із обсягом лісовідновлення на землях лісового фонду ($r=0,822$) та обсягом посадки і посіву лісу ($r=0,812$).

Обернений тісний зв'язок був встановлений між внесенням мінеральних добрив на 1 га посівної площі з площею ріллі ($r=-0,761$) та розораністю території ($r=-0,801$); розораністю території та виробництвом сільськогосподарської продукції з одиниці сільгоспугідь ($r=-0,812$); індексом водоспоживання із обсягом заготівлі ліквідної деревини ($r=-0,810$); обсягом заготівлі ліквідної деревини із обсягом лісовідновлення на землях лісового фонду ($r=-0,773$) та обсягом посадки та посіву лісу ($r=-0,808$).

Цікаво, що з інтегральним показником ресурсної складової статистично достовірний тісний зв'язок мали лише три його складові: індекс водоспоживання ($r=0,838$); питоме використання свіжої води на господарсько-питні потреби ($r=0,762$) та обсяг заготівлі ліквідної деревини ($r=-0,857$).

Очевидно, в що в такій складній динамічній системі, як агросфера зони впливу урбосистеми, сподіватись на виявлення універсального індикатора її екологічної безпеки не доводиться. Проте, розширений науковий аналіз питання, на нашу думку, повинен окреслити пріоритетні показники, які потребують управлінських рішень для оптимізації екологічної стабільності досліджуваної території.

У цілому, аналіз отриманих результатів свідчить, що основними стимуляторами екологічної безпеки досліджуваної території є: лісистість, обсяги посадки лісу, внесення добрив та оборотної води. До дестимуляторів належать обсяги заготівлі ліквідної деревини, використання свіжої води та розораність території, які знаходяться в еколого-небезпечному стані (табл.3).

Отже, максимально негативно на стан екологічної безпеки досліджуваної території впливають такі ресурсні показники, як розораність території, обсяг використання свіжої води на господарсько-питні потреби, площа вкритих лісом земель, відповідно і лісистість території, обсяг заготівлі ліквідної деревини, обсяг лісовідновлення на землях лісового фонду та обсяг посадки і посіву лісу. Тому, для покращення екологічного стану Гоцанського, Здолбунівського, Млинівського, Дубенського, Костопільського та Рівненського районів, потрібно, в першу чергу, привести наведені показники до оптимальних значень. Острозький район потребує підтримання належного стану шляхом збільшення кількості внесення добрив та збільшення площ лісу.

Диференціація показників ресурсної складової екологічної безпеки на стимулятори та дестимулятори

Показники	
Стимулятори	Дестимулятори
Внесення добрив на 1 га посівної площі, кг мінеральних і органічних	Площа с/г угідь, тис.га
Виробництво с/г продукції з одиниці с/г угідь, тис. грн/га	С/г освоєність території, %
	Площа ріллі, тис.га
Обсяг оборотної та послідовно (повторно) використаної води, млн. м ³	Розораність території, %
Частка оборотної води у загальному обсязі використання на виробничі потреби, %	Обсяг використання свіжої води, млн.м ³ на господарсько-питні і виробничі потреби
Площа вкритих лісом земель, тис.га	Індекс водоспоживання, %
Лісистість території,%	Питоме використання свіжої води на господарсько-питні потреби, м ³
Загальний запас деревини, млн. м ³	
Обсяг лісовід овлення на землях лісового фонду, га	Обсяг заготівлі ліквідної деревини, ти с.м ³

Індикативний аналіз біосферноцентричної складової екологічної безпеки АЗВУ

Біосферноцентричний блок включає показники, які відображають рівень забрудненості навколишнього середовища регіону та можливості збереження властивостей агросфери в майбутньому. Основною метою аналізу показників даного блоку є забезпечення можливості збереження та відтворення екосистем агросфери як обов'язкової умови функціонування людського суспільства. Показники біосферноцентричного блоку значною мірою відображають негативний вплив діяльності людини на навколишнє природне середовище. Оцінку біосферноцентричної складової екологічної безпеки досліджуваних районів АЗВУ було проведено за 25-ти показниками. Проведення стандартизації показників дозволило розрахувати частковий індекс даного блоку (табл. 4). Так, для досліджуваних районів інтегральна оцінка біосферноцентричної складової коливалась у межах від 0,138 (Рівненський район) до 0,643 (Острозький район). Згідно якісно-кількісної оціночної шкали, ризикований стан біосферноцентричної складової екологічної безпеки характерний для Острозького та Млинівського районів, загрозливий стан для Гощанського, Дубенського та Костопільського районів, а небезпечний стан для Здолбунівського та Рівненського районів.

Таблиця 4

Стандартизована матриця біосферноцентричної складової екологічної безпеки агросфери ЗВУ ($p \leq 0,05$)*

№	Назва показника	Райони						
		Гошанський	Дубенський	Здолбунівський	Костопільський	Млинівський	Острозький	Рівненський
1	2	3	4	5	6	7	8	9
1	Обсяг викидів шкідливих речовин, тис. т., в т.ч.:	0,6316	0,5000	0,1579	0,4000	0,4800	1,0000	0,2857
2	- стаціонарними джерелами	0,2368	0,1265	0,0167	0,0867	0,6179	1,0000	0,0744
3	- пересувними джерелами	0,6677	0,6379	0,3676	0,5263	0,4845	1,0000	0,3589
4	Питома вага регіону у загальних обсягах викидів	0,6667	0,5000	0,1587	0,4000	0,5000	1,0000	0,2857
5	Викиди шкідливих речовин стаціонарними джерелами, т :	0,5000	0,0133	0,0690	0,0769	-	1,0000	0,1053
6	- діоксиду сірки	0,1786	0,1163	0,0021	0,0314	1,0000		0,0213
7	- метану	0,0308	-	1,0000	0,1379	0,0392	0,0784	0,0237
8	- оксиду вуглецю	0,0189	0,0082	0,0016	0,0033	0,5000	1,0000	0,0038
9	- неметанових летких органічних сполук	0,6212	0,3037	1,0000	0,5190	-	-	0,5694
10	Індекс викидів шкідливих Речовин, % Д	0,0952	0,0952	0,0893	0,0892	0,1133	0,0952	1,0000
11	Сумарні питоми викиди шкідливих речовин, т/км ²	0,6071	0,8500	0,1478	0,8500	0,6538	1,0000	0,4857
12	Викиди шкідливих речовин автотранспортом, т:	0,6970	0,8214	0,3382	0,7667	0,3898	1,0000	0,5000
13	- діоксиду азоту	0,7063	0,7661	0,2323	0,7224	0,4130	1,0000	0,4786
14	- метану	0,6000	0,6000	0,3750	0,4286	0,4286	1,0000	0,3000
15	- оксиду вуглецю	0,6938	0,6046	0,4188	0,4854	0,5096	1,0000	0,3336
16	- оксиду азоту	0,5000	1,0000	0,0909	0,5000	0,5000	1,0000	0,5000
17	- сажі	0,7222	0,7647	0,3171	0,6667	0,3662	1,0000	0,4333
18	- неметанових л летких органічних спо Ук	0,7059	0,6417	0,4724	0,5310	0,5430	1,0000	0,3593
19	Обсяг загального водовідведення (скидання забруднених зворотних вод, вод без очищення), тис. м ³	0,8947	0,3010	1,0000	0,7522	0,7274	0,8986	0,4665

20	Індекс водовідведення та скидання забруднених вод, %	0,7359	0,8509	0,7839	0,7264	0,4524	0,9728	1,0000
21	Обсяг утворених промислових токсичних відходів, тис. т	0,1209	0,1245	0,1412	0,0392	0,7179	1,0000	0,0091
22	Питомий обсяг утворення та наявності промислових відходів на одиницю площі регіону, т/км ²	0,1364	0,2500	0,1500	0,0938	1,0000	1,0000	0,0288
23	Обсяги утворення відходів I-III класу небезпеки, т	1,0000	0,0127	0,0714	0,0588	0,5000	0,2222	0,0024
24	Питома вага відходів I-III класу у наявному обсязі відходів, %	1,0000	0,0124	0,0613	0,1806	0,0844	0,0269	0,0314
25	Кількість хімічно небезпечних об'єктів, од.	0,7273	0,3200	0,3478	0,3333	0,6154	1,0000	0,1455
26	Інтегральний показник	0,3876	0,2250	0,1485	0,2221	0,5301	0,6432	0,1377
	Рейтинг	5	4	2	3	6	7	8
	Екологічний стан	загрозливий		небезпечний	загрозливий	ризиковий		небезпечний

Перевірка стандартних похибок ($M \pm \delta$) та меж довірчих рівнів ($M \pm 1,96 \cdot \delta$) показників біосферноцентричної складової екологічної безпеки агросфери ЗВУ при імовірності 95% відображує найвищі середні значення для індексу водовідведення та скидання забруднених вод ($0,79 \pm 0,18$) та обсягу загального водовідведення ($0,72 \pm 0,25$) у досліджуваних районах (рис. 3). Це свідчить про їх максимально негативний вплив на стан екологічної безпеки в розрізі біосферноцентричної складової. Достатньо високі середні значення стандартизованих показників ресурсної складової екологічної безпеки агросфери ЗВУ мали також сумарні питомі викиди шкідливих речовин ($0,66 \pm 0,28$), викиди шкідливих речовин автотранспортом ($0,64 \pm 0,24$), вміст діоксиду азоту в складі викидів шкідливих речовин автотранспортом ($0,62 \pm 0,23$), вміст сажі в складі викидів шкідливих речовин автотранспортом ($0,61 \pm 0,25$), вміст неметанових летких органічних сполук в складі викидів шкідливих речовин автотранспортом ($0,61 \pm 0,21$), вміст оксиду азоту в складі викидів шкідливих речовин автотранспортом ($0,58 \pm 0,32$), ($0,58 \pm 0,22$) та обсяг викидів шкідливих речовин від пересувних джерел ($0,58 \pm 0,22$).

Проміжне положення займали такі показники як вміст метану в складі викидів шкідливих речовин автотранспортом ($0,53 \pm 0,23$), питома вага регіону в загальних обсягах викидів ($0,50 \pm 0,27$), кількість хімічно небезпечних об'єктів ($0,49 \pm 0,29$), сумарний обсяг викидів шкідливих речовин від пересувних та стаціонарних джерел ($0,49 \pm 0,27$), вміст неметанових летких органічних сполук в складі викидів стаціонарних джерел ($0,43 \pm 0,36$), питомий обсяг утворення та наявності промислових відходів на одиницю площі регіону ($0,38 \pm 0,43$), обсяг

викидів шкідливих речовин стаціонарними джерелами ($0,31\pm 0,37$), обсяг утворених промислових токсичних відходів ($0,31\pm 0,39$), обсяги утворення відходів I-III класу небезпеки ($0,27\pm 0,37$).



Рис. 3. Оцінка середніх значень та похибок стандартизованих показників біосферноцентричної складової екологічної безпеки агросфери ЗВУ

Найнижчими виявились середні значення для таких показників біосферноцентричної складової, як вміст діоксиду сірки в складі викидів шкідливих речовин стаціонарними джерелами ($0,25\pm 0,27$), індекс викидів шкідливих речовин ($0,23\pm 0,34$), вміст оксиду вуглецю в складі викидів шкідливих речовин стаціонарними джерелами ($0,22\pm 0,39$), питома вага відходів I-III класу в наявному обсязі відходів ($0,20\pm 0,36$), вміст діоксиду азоту ($0,19\pm 0,36$) та метану ($0,19\pm 0,36$) в складі викидів шкідливих речовин стаціонарними джерелами.

Кореляційний аналіз взаємозв'язків між показниками стандартизованих величин біосферноцентричної складової екологічної безпеки агросфери ЗВУ та перевірка статистичної значущості коефіцієнтів кореляції ($p\leq 0,05$) дозволила з'ясувати, що максимально наближеними до 1,0 виявилися зв'язки питомої ваги регіону у загальних обсягах викидів із загальним обсягом викидів шкідливих речовин ($r=0,999$); обсягом викидів шкідливих речовин від пересувних джерел із вмістом метану ($r=0,988$) та оксиду вуглецю ($r=0,987$) у складі викидів шкідливих речовин автотранспортом; загальними викидами шкідливих речовин автотранспортом із вмістом у них діоксиду азоту ($r=0,986$) і сажі ($r=0,985$); вмістом метану в складі викидів шкідливих речовин автотранспортом із вмістом у них оксиду вуглецю ($r=0,990$) та неметанових летких органічних сполук ($r=0,989$); вмістом оксиду вуглецю в складі викидів шкідливих речовин автотранспортом із вмістом у них сажі ($r=0,998$).

Цілком очевидно, що статистично достовірний функціональний зв'язок між наведеними показниками доводить об'єктивність фактичних даних та свідчить

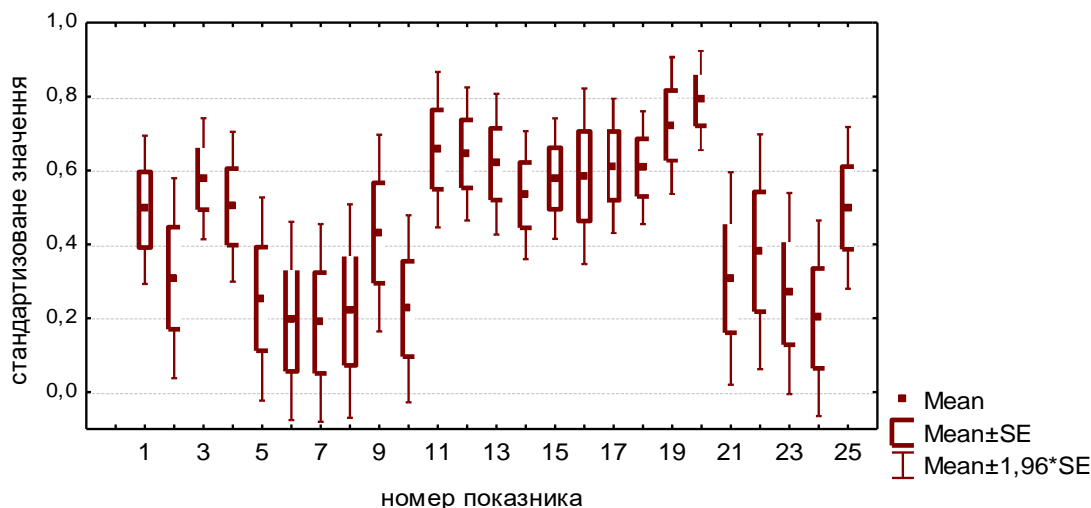
про коректність їх підбору та опрацювання. Дуже тісний зв'язок був характерний для залежностей загального обсягу викидів шкідливих речовин із пересувними джерелами ($r=0,970$), вмістом метану ($r=0,944$), оксиду вуглецю ($r=0,961$) та неметанових летких органічних сполук ($r=0,948$) у викидах шкідливих речовин автотранспортом; обсягу викидів шкідливих речовин стаціонарними джерелами із вмістом оксиду вуглецю в складі викидів шкідливих речовин стаціонарними джерелами ($r=0,983$), обсягом утворених промислових токсичних відходів ($r=0,975$) та питомим обсягом утворення та наявності промислових відходів на одиницю площі регіону ($r=0,930$); обсягом викидів шкідливих речовин пересувними джерелами з питомою вагою регіону у загальних обсягах викидів ($r=0,963$) та вмістом сажі в викидах шкідливих речовин автотранспортом ($r=0,925$); питомою вагою регіону в загальних обсягах викидів із вмістом метану ($r=0,934$), оксиду вуглецю ($r=0,957$) та неметанових летких органічних сполук ($r=0,944$) у складі викидів шкідливих речовин автотранспортом; вмістом оксиду вуглецю у викидах шкідливих речовин стаціонарними джерелами із обсягом утворених промислових токсичних відходів ($r=0,979$) та питомим обсягом утворення та наявності промислових відходів на одиницю площі регіону ($r=0,918$); вмістом діоксиду азоту в викидах шкідливих речовин автотранспортом із вмістом у них сажі ($r=0,982$) та сумарними питомими викидами шкідливих речовин ($r=0,905$); обсягом утворених промислових токсичних відходів із питомим обсягом утворення та наявності промислових відходів на одиницю площі регіону ($r=0,974$).

Тісний зв'язок, тобто сильну кореляцію мали 62 статистично достовірні залежності. З них, 6 пар характеризувались оберненим тісним зв'язком, зокрема загальний обсяг викидів шкідливих речовин стаціонарними джерелами з вмістом у них неметанових летких органічних сполук ($r=-0,812$); вміст діоксиду азоту у викидах шкідливих речовин стаціонарними джерелами з індексом водовідведення та скидання забруднених вод ($r=-0,843$); вміст неметанових летких органічних сполук у викидах шкідливих речовин стаціонарними джерелами з вмістом у них оксиду вуглецю ($r=-0,763$) та сумарними питомими викидами шкідливих речовин ($r=-0,780$), обсягом утворених промислових токсичних відходів ($r=-0,773$) та питомим обсягом утворення та наявності промислових відходів на одиницю площі регіону ($r=-0,832$).

З інтегральним показником біосферноцентричної складової дуже тісний зв'язок мав показник обсягу викидів шкідливих речовин стаціонарними джерелами ($r=0,959$). Тісний зв'язок був характерним із загальним обсягом викидів шкідливих речовин ($r=0,854$) та обсягом викидів шкідливих речовин пересувними джерелами ($r=0,857$), а також із питомою вагою регіону у загальних обсягах викидів ($r=0,863$), вмістом оксиду вуглецю в складі викидів шкідливих речовин стаціонарними джерелами ($r=0,899$) та вмістом оксиду вуглецю в складі викидів шкідливих речовин автотранспортом ($r=0,799$). Обернений тісний зв'язок інтегральний показник біосферноцентричної складової мав із вмістом неметанових летких органічних сполук у складі викидів шкідливих речовин стаціонарними джерелами ($r=-0,790$).

Проведення покрокового регресійного аналізу виявило відразу кілька пріоритетних показників, за якими можна відстежити формування взаємовпливу між показниками біосферноцентричної складової екологічної безпеки.

Так, обсяг викидів шкідливих речовин пересувними джерелами статистично узгоджений ($R^2=1,000$ при $p \leq 0,05$ за критерієм Фішера) із комбінацією таких показників як вміст метану, діоксиду азоту та оксиду вуглецю в складі викидів шкідливих речовин автотранспортом, кількість хімічно небезпечних об'єктів та викиди шкідливих речовин стаціонарними джерелами.

На основі проведеного аналізу біосферноцентричного блоку показників стає очевидним, що величини таких показників, як обсяг викидів шкідливих речовин стаціонарними і пересувними джерелами, викиди діоксиду сірки, діоксиду азоту, метану, оксиду вуглецю, неметанових летких органічних сполук, оксиду азоту як стаціонарними, так і пересувними джерелами забруднення, обсяг утворених промислових токсичних відходів і відходів I-III класів небезпеки знаходяться в діапазоні, що відповідають екологічно-небезпечному стану, а отже є дестимуляторами (табл. 5).

Таблиця 5

Диференціація показників біосферноцентричної складової екологічної безпеки на стимулятори та дестимулятори

Показники	
Стимулятори	Дестимулятори
1	2
-	Обсяг викидів шкідливих речовин, тис. т., в т.ч.: стаціонарними і пересувними джерелами
	Питома вага регіону у загальних обсягах викидів
	Викиди шкідливих речовин стаціонарними джерелами, т: діоксиду сірки, діоксиду азоту, метану, оксиду вуглецю
	Індекс викидів шкідливих речовин, %
	Сумарні питомі викиди шкідливих речовин $t/км^2$
	Викиди шкідливих речовин автотранспортом, т: діоксиду сірки, діоксиду азоту, метану, оксиду вуглецю, оксиду азоту, сажі, неметанових летких органічних сполук
	Обсяг загального водовідведення (скидання забруднених зворотних вод, вод без очищення), тис. $м^3$
	Темп зростання обсягів загального скидання (забруднених зворотних, без очищення) вод, %
	Індекс водовідведення та скидання забруднених вод, %
-	Обсяг утворених промислових токсичних відходів, тис. т
	Питомий обсяг утворення та наявності промислових відходів на одиницю площі регіону, $t/км^2$
	Обсяги утворення відходів I-III класу небезпеки, т
	Питома вага відходів I-III класу у наявному обсязі відходів, %
	Кількість хімічно небезпечних об'єктів, од.

У цілому, для досліджуваних районів інтегральна оцінка коливається в межах від 0,138 (для Рівненського району) до 0,643 (для Острозького району). Порівнявши отримані значення з якісно-кількісною оціночною шкалою, можна зробити висновок, що для блоку біосферноцентричних показників в Острозькому і Млиніському районах екологічна безпека знаходиться на рівні екологічно ризикового стану, Гошанський, Дубенський, Костопільський райони характеризуються екологічно загрозливим станом, а Рівненський та Здолбунівський – екологічно небезпечним станом. Така ситуація цілком підтверджує наше припущення, щодо зміни екологічної безпеки та формування надмірного навантаження на прилеглу агросферу до урбосистеми.

Тому, в першу чергу, значну увагу потрібно приділити Здолбунівському і Рівненському районам і для того, щоб покращити їх екологічний стан, потрібно зменшити обсяги викидів шкідливих речовин від стаціонарних і пересувних джерел забруднення та утворення відходів промисловості, покращити газоочисне обладнання, становити потужні фільтри і т. д., провести додаткові компенсаційні заходи. Гошанський, Дубенський та Костопільський райони потребують також зменшення викидів, але саме від стаціонарних джерел забруднення, які у своїх викидах містять значні обсяги шкідливих речовин. У Млинівський та Острозький районах доцільно підтримувати існуючий екологічний стан шляхом незначного зменшення кількості викидів від стаціонарних джерел і не створювати несприятливі умови для погіршення екологічної ситуації.

Індикативний аналіз антропоцентричної складової екологічної безпеки АЗВУ

Антропоцентричний блок аналізуємо за показниками, які відображають медико-демографічний стан регіону, оскільки навколишнє середовище з комплексом його біотичних та абіотичних факторів завжди було і залишається одним з найважливіших факторів впливу на стан здоров'я людини та тривалість її життя, а саме безпечне середовище проживання людини є ядром антропоцентричного підходу в екології. Антропоцентрична складова дуже важлива для визначення рівня та якості життя населення. Адже показники, які входять до даного блоку залежать від багатьох зовнішніх чинників і від стану двох попередньо досліджуваних блоків, зокрема ресурсного та біосферноцентричного.

Оцінку антропоцентричної складової екологічної безпеки досліджуваних районів агросфери ЗВУ було проведено за 9-ма показниками. Оскільки такі показники як природний приріст населення та коефіцієнт природного приросту населення на 1000 осіб мали від'ємні значення, вони не були долучені до стандартизації у розрахунках інтегрального показника. Проведення стандартизації решти показників дозволило розрахувати частковий індекс даного блоку (табл.6). Так, для досліджуваних районів інтегральна оцінка коливалась у межах від 0,532 (Дубенський район) до 0,762 (Острозький район), що характеризувало відповідно ризиковий та безпечний екологічний стан

антропоцентричної складової. У ризиковому стані виявились також Гощанський, Костопільський, Млинівський та Рівненський райони.

Таблиця 6

Стандартизована матриця антропоцентричної складової екологічної безпеки агросфери ЗВУ ($p \leq 0,05$)*

№	Назва показника	Райони						
		Гощанський	Дубенський	Здолбунівський	Костопільський	Млинівський	Острозький	Рівненський
1	Чисельність населення, тис. осіб	0,3998	0,5129	0,6383	0,7268	0,4278	0,3247	1,0000
2	Коефіцієнт народжуваності, на 1000 осіб	0,8061	0,7515	0,8061	0,9273	0,8485	0,8848	1,0000
3	Коефіцієнт смертності, на 1000 осіб	0,6718	0,8188	0,8137	1,0000	0,8188	0,7706	0,9924
4	Коефіцієнти смертності з основних причин, на 100 тис. осіб	0,6737	0,8214	0,8129	1,0000	0,8189	0,7714	0,9968
5	Дитяча смертність до 1 року, на 1000 осіб	0,2500	0,2000	0,1250	0,0667	0,2500	1,0000	0,1429
6	Активний туберкульоз, на 100 тис. населення	0,8696	0,3279	0,6250	0,4651	1,0000	0,8696	0,3636
7	Активний туберкульоз, на 100 тис. населення	0,8087	0,7114	0,9286	0,7843	1,0000	1,0000	0,8347
8	Інтегральний показник	0,5925	0,5322	0,5893	0,5558	0,6704	0,7615	0,6377
Рейтинг								
Екологічний стан		ризиковий					безпечний	ризиковий

Перевірка стандартних похибок ($M \pm \delta$) та меж довірчих рівнів ($M \pm 1,96 \cdot \delta$) показників ресурсної складової екологічної безпеки агросфери ЗВУ при імовірності 95% відображує найвищі середні значення для активного туберкульозу ($0,87 \pm 0,11$), коефіцієнту народжуваності на 1000 осіб ($0,86 \pm 0,08$), а також природного приросту населення та коефіцієнту смертності на одному рівні ($0,84 \pm 0,12$).

Дещо нижчими виявились середні значення таких показників як активний туберкульоз ($0,65 \pm 0,27$), коефіцієнт природного приросту населення на 1000 осіб ($0,71 \pm 0,34$) та чисельність населення ($0,58 \pm 0,23$). Найнижчі середні значення стандартизованих показників антропоцентричного блоку були характерними для показника дитячої смертності до 1 року ($0,29 \pm 0,32$).

Кореляційний аналіз взаємозв'язків між показниками стандартизованих величин антропоцентричної складової екологічної безпеки агросфери ЗВУ та перевірка статистичної значущості коефіцієнтів кореляції ($p \leq 0,05$) дозволила з'ясувати, що функціональний зв'язок мали показники коефіцієнт смертності та коефіцієнт смертності з основних причин на 100 тис. осіб ($r=1,000$). Тісний

зв'язок був характерним для показника чисельності населення з коефіцієнтом смертності ($r=0,840$) та коефіцієнтом смертності з основних причин на 100 тис. осіб ($r=0,844$). Інтегральний показник даного блоку мав тісну залежність із показниками дитячої смертності до 1 року ($r=0,831$) та активного туберкульозу на 100 тис. осіб ($r=0,837$).



Рис. 5. Оцінка середніх значень та похибок стандартизованих показників антропоцентричної складової екологічної безпеки агроекосистеми ЗВУ

При проведенні покрокового регресійного аналізу показників антропоцентричної складової їх статистична узгодженість не була встановлена. Очевидно, що специфіка даного блоку має дуже складний характер та безліч прихованих факторів формування. Тому, диференціацію показників на стимулятори і дестимулятори проводимо згідно табл. 7.

Таблиця 7

Диференціація показників антропоцентричної складової екологічної безпеки на стимулятори та дестимулятори

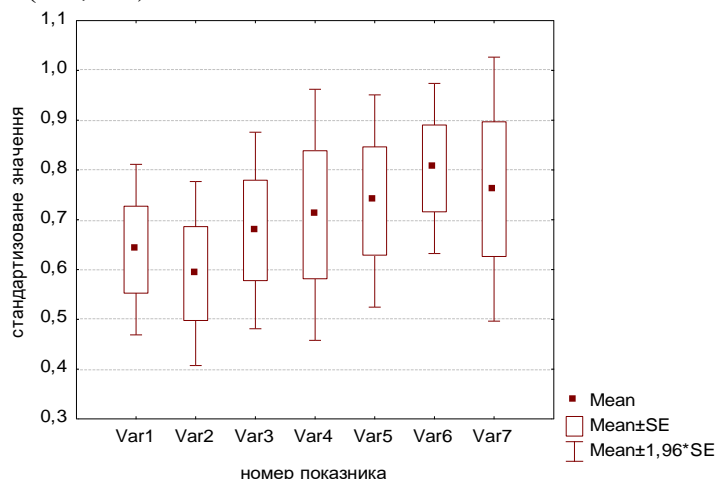
Показники	
стимулятори	дестимулятори
Чисельність населення, тис. чол	Коефіцієнт смертності, на 1000 осіб
Коефіцієнт народжуваності, на 1000 осіб	Коефіцієнти смертності з основних причин, на 100 тис. осіб
Природний приріст населення, осіб	Дитяча смертність до 1 року, осіб
	Активний туберкульоз, осіб
Коефіцієнт природного приросту населення, на 1000 осіб	Активний туберкульоз, на 100 тис. населення

Згідно проведеного аналізу показниками, що підвищують рівень небезпеки за антропоцентричним блоком є смертність населення та рівень захворюваності на туберкульоз. У цілому ж, для блоку антропоцентричних показників в Острозькому районі екологічна безпека знаходиться на рівні екологічно безпечного стану, тобто не призводить до порушення екологічної рівноваги, а

Гощанський, Дубенський, Здолбунівський, Костопільський та Рівненський райони характеризуються екологічно ризиковим станом.

Визначення інтегрального стану екологічної безпеки АЗВУ

Визначення інтегральної оцінки стану екологічної безпеки проводимо з використанням показників часткових інтегральних рівнів екологічної безпеки трьох блоків ресурсного, біосфероцентричного та антропоцентричного за допомогою середнього геометричного

Результати розрахунків інтегрального стану екологічної безпеки АЗВУ наводимо в табл. 8.

Таблиця 8

Інтегральний рівень екологічної безпеки регіону Рівненської області

Райони	Блоки			Інтегральний показник	Рейтинг	Екологічний стан
	Ресурсний	біосфероцентричний	антропоцентричний			
Гощанський	0,2597	0,3876	0,5925	0,3907	5	загрозливий
Дубенський	0,3984	0,225	0,5322	0,3627	3	
Здолбунівський	0,2944	0,1485	0,5893	0,2953	1	
Костопільський	0,4027	0,2221	0,5558	0,3677	4	
Млинівський	0,3908	0,5301	0,6704	0,5179	6	ризиковий
Острозький	0,5099	0,6432	0,7615	0,6297	7	
Рівненський	0,4152	0,1377	0,6377	0,3316	2	загрозливий
Регіон	0,3735	0,2800	0,6159	0,4009		

Отже, після проведеного розрахунку інтегральних показників екологічної безпеки, ми отримали, що Гощанський, Дубенський, Здолбунівський, Костопільський та Рівненський райони характеризуються екологічно загрозливим станом, а Млинівський та Острозький – екологічно ризиковим. При цьому, у кожному досліджуваному районі ресурсний, біосфероцентричний та антропоцентричний блоки мають певну подібність з іншими районами, що важливо з огляду аналізу формування інтегрального стану «безпеки-небезпеки» агросфери в зоні впливу урбосистеми.

У результаті кластерного аналізу (рис. 6.-9) ці подібності були відзначені в вигляді кластерів та субкластерів районів за відповідним блоком.

Так, у ресурсному блоці (рис. 6) чітко відстежуються кластери Гощанського і Здолбунівського, а також Дубенського і Рівненського районів, які формують субкластер разом із Млинівським районом. Окремі позиції займають Острозький та Костопільський райони. Очевидно, такий розподіл зумовлено своєрідністю використаних показників ресурсного блоку в окремих районах, що підтверджує важливість пошуку об'єктивних індикативних підходів до оцінок «безпеки-небезпеки» агросфери ЗВУ.

У біосфероцентричному блоці (рис. 7) виокремлюється один кластер Дубенський та Костопільський райони, які разом із Здолбунівським та Рівненським районом формують субкластер. Окремі позиції мають Гощанський, Млинівський та Острозький райони.



Рис. 6. Дендрограма подібності стандартизованих величин ресурсного блоку екологічної безпеки АЗВУ



Рис. 7. Дендрограма подібності стандартизованих величин біосфероцентричного блоку екологічної безпеки АЗВУ

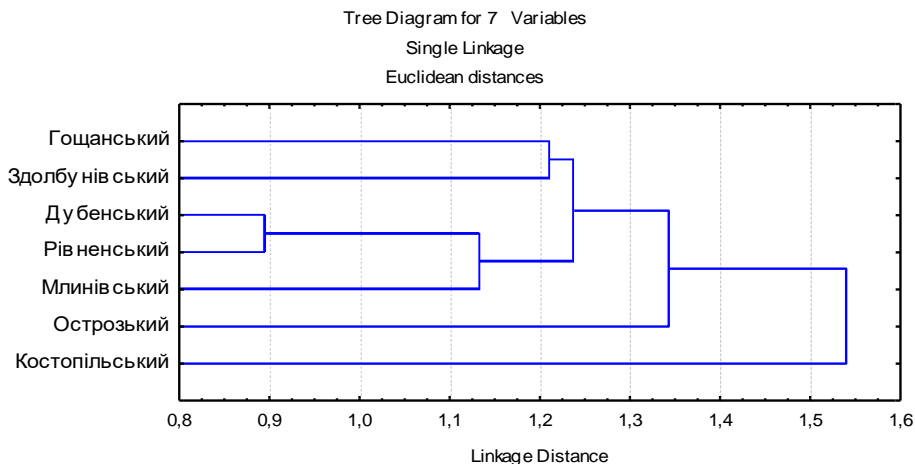

Рис. 8. Дендрограма подібності стандартизованих величин антропоцентричного блоку екологічної безпеки АЗВУ

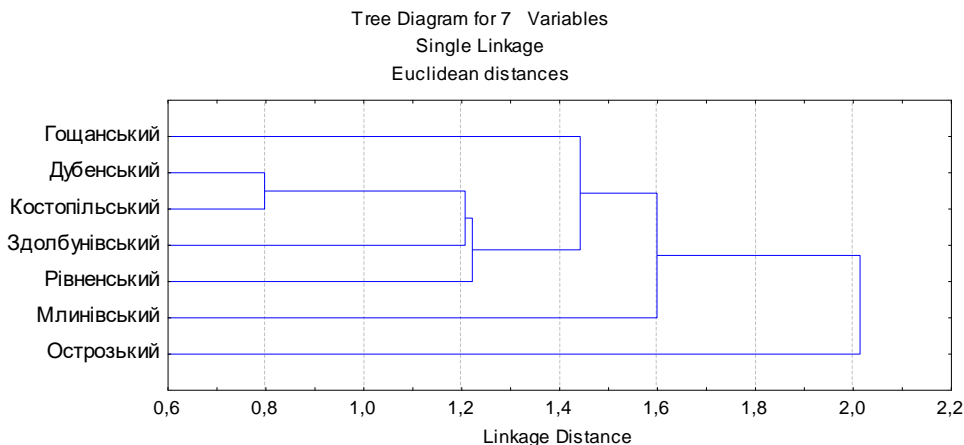

Рис. 9. Дендродіаграма подібності стандартизованих величин антропоцентричного блоку екологічної безпеки АЗВУ

Антропоцентричний блок (рис. 8) агросфери ЗВУ має два кластери. Зокрема, це кластер Гощанського та Млинівського районів і кластер Костопільського і Рівненського районів. Останні разом із Здолбунівським та Дубенським районом формують субкластер. Острозький район займає окрему позицію. Інтегральний показник (рис. 9) виділяє кластер Гощанського та Млинівського районів, та кластер Дубенського і Рівненського, які разом із Костопільським і Здолбунівським районами формують субкластер. Гощанський та Острозький райони займають окремі позиції.

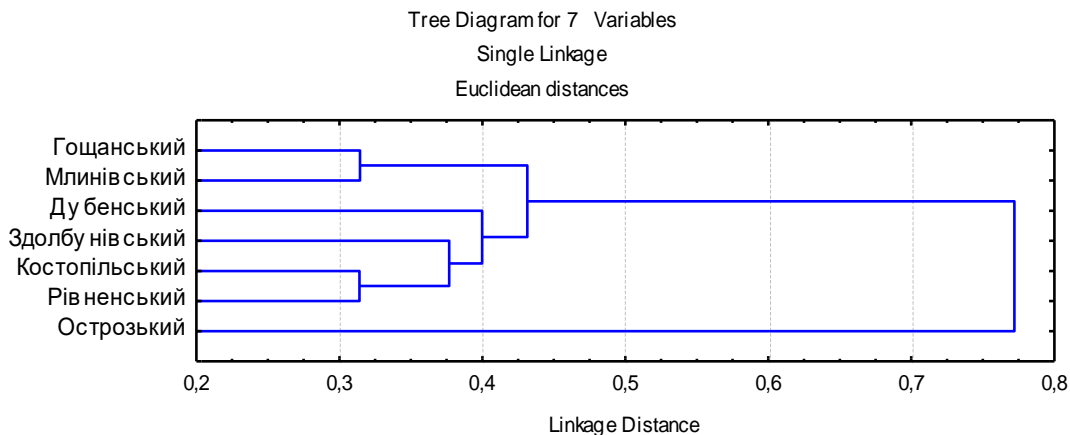
Відстежена подібність блоків свідчить про складний характер формування екологічної безпеки АЗВУ, що складається з численних комбінацій показників, подібностей та відмінностей між ними, які зрештою обумовлюють загальну ситуацію.

Загалом, досліджуваний регіон характеризується екологічно загрозливим станом екологічної безпеки. Для стабілізації даної ситуації потрібно сформувати і впровадити певні стратегії забезпечення екологічної безпеки регіонів

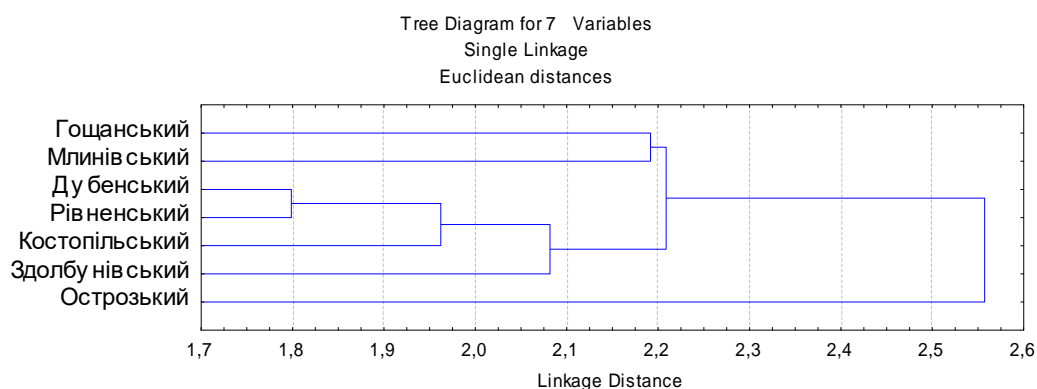
Висновки та пропозиції.

Використавши основні результати оцінювання екологічної безпеки АЗВУ за групами індикаторів ресурсного, біосферноцентричного та антропоцентричного блоків нами проведено ранжування показників та створена матриця критичних станів. Встановлено, що із 20 показників ресурсного блоку 14 знаходяться в загрозливому та небезпечному станах. Це показники які характеризують структуру використання земельних ресурсів, водних та стану лісових ресурсів. Слід зазначити, що для кожного адміністративного району набір індикаторів, що будуть сигналізувати про кризові явища є різний. Разом з тим такі показники, як розораність території, внесення органічних добрив, обсяги використання свіжої води на господарсько-питні потреби потрібно відслідковувати для кожного району.

Проведений аналіз біосферноцентричної складової екологічної безпеки досліджуваних районів агросфери за 25 індикаторами встановив, що за набором індикаторів для двох адміністративних районів Рівненського та Здолбунівського

характерний екологічно-небезпечний стан. Кризові явища формуються за рахунок техногенного навантаження шкідливими речовинами атмосферного повітря, водних ресурсів, промисловими відходами практично для всієї АЗВУ. Оцінка антропоцентричної складової екологічної безпеки АЗВУ проведена з використанням 9-ти показників встановила, що кризові явища медико-демографічної складової зумовлені дитячою смертністю до 1 року.

Таким чином, в результаті досліджень запропоновано алгоритм виявлення кризових явищ агросфери ЗВУ з використанням системи показників, які дозволяють відслідкувати стан певних підсистем агросфери та опосередковано врахувати впливи антропогенних факторів через виявлення певних наслідків.

Для прийняття управлінських рішень, щодо збалансування агросфери ЗВУ, через усунення кризових явищ запропонована система моніторингу, яка складається з базового та систематичного моніторингу, яка доповнена моніторингом основних складових довілля. Ця система дозволить не тільки виявляти кризові явища, але й відслідковувати причини їхнього виникнення, та формувати рекомендації щодо їхнього усунення.

References:

1. Резолюція Генеральної Асамблеї ООН від 25 вересня 2015 року «Перетворення нашого світу: Порядок денний в області сталого розвитку на період до 2030 року».
2. Лавров В. В Конфлікт соціальних, економічних та екологічних цінностей як базова перепона на шляху до сталого розвитку системи" суспільство-природа" в умовах конкурентного середовища. *Науковий вісник НЛТУ України*, 2005. С.332-339.
3. Попова О.П. Агросфера: соціоекономічний зміст і засади сталого розвитку. *Економіка України*. 2012. № 5. С. 73–84.
4. Pryshchepa A. M., Biedunkova O.O., Stetsyuk L.M. THE AGROSPHERE OF THE ZONE OF INFLUENCE OF THE URBAN SYSTEM: CREATION, FORMATION AND FUNCTIONING Scientific and educational dimensions of natural sciences : Scientific monograph. Riga, Latvia : "Baltija Publishing", 2023. P. 231-255 <https://doi.org/10.30525/978-9934-26-289-0-11>.
5. Качинський Качинський А.Б. Екологічна безпека України: системний аналіз перспектив покращення. Київ : НІСД, 2001. 312с.
6. Piwowar, Arkadiusz. "Attitudes and opinions of farmers in the context of environmental protection in rural areas in Poland." *Environmental Monitoring and Assessment* 192.3 (2020): 180.
7. Pryshchepa, A.M., Biedunkova, O.O., Klymenko, O.M., Statnyk, I.I., Korniiiko, L.M. (2021). Conceptual approaches to assessment of the ecological security of residential areas: Theoretical analysis. *Ukrainian Journal of Ecology*. 11:112-118. doi: 10.15421/ 2021_326 <https://www.ujecology.com/articles/conceptual-approaches-to-assessment-of-the-ecological-security-of-residential-areas-theoretical-analysis.pdf>
8. Клименко М. О., Клименко О.М., Буднік, З. М. (2016) Оцінка екологічної безпеки території басейну р. Іква. *Вісник Національного університету водного господарства та природокористування* (2(74)). pp. 29-37.
9. Прищепя А. М. Діагностування рівня екологічної безпеки агросфери зони впливу урбосистеми за групами індикаторів. *Вісник НУВГП. Сільськогосподарські науки* : зб. наук. праць. – Рівне : НУВГП, 2016. – Вип. 2(74). – С. 144-155.
10. Прищепя А. М., Варжель О.В. Система діагностики екологічної безпеки агросфери *Вісник НУВГП. Сільськогосподарські науки* : зб. наук. праць. - Рівне : НУВГП, 2022. - Вип. 1 (97). - С. 84-99. Випуск 1(97) 2022 р. <https://doi.org/10.31713/vs120228>
11. Герасимчук З., Олексіюк М. Екологічна безпека регіонів : Монографія. Луцьк, 2007. 277 с.

ШТУЧНИЙ ІНТЕЛЕКТ У ДЕГЛОБАЛІЗОВАНОМУ СВІТІ: ДІАПАЗОН НЕБЕЗПЕК (політичний контекст).

Iryna Radionova,
Dr. Sc., Full Prof.
H.S. Skovoroda Kharkiv National
Pedagogical University
Political Science, Sociology and Cultural
Studies Department
radionova.irina@gmail.com
<https://orcid.org/0000-0002-8863-7609>

Анотація. Розділ присвячено визначенню діапазону небезпек у сфері штучного інтелекту (ШІ) за умов деглобалізації. З'ясовані основні небезпеки, як то виживання людства, застереження щодо етики ШІ, загроза ненавмисної війни, нові засоби та інструменти інформаційних війн, загострення глобальної конкуренції у сфері ШІ, співвідношення приватного та державного секторів у сфері розробки та застосування ШІ та питання прозорості діяльності хай-тек індустрії, застосування ШІ з метою посилення демократії чи авторитаризму. Зазначено відставання політичних рішень по усьому діапазону небезпек щодо швидкості технологічного розвитку, а також низький рівень міжнародної співпраці у сфері ШІ.

Вступ. Трансформації початку XXI століття часто густо оцінюються як деглобалізація. Оцінка сучасного історичного періоду виключно як процесу деглобалізації, на наш погляд, спрощує ситуацію. Дійсно, Брекзит, трампізм можна вважати ознаками деглобалізації. Та все ж ми погоджуємось з визначенням Т. Ковена - «деглобалізація як нова глобалізація».¹ Сучасний світ є взаємозалежним на рівні глобальних за масштабом небезпек, ризиків, невизначеностей, викликів та роз'єднанням на рівні відповіді людства.

Питання екологічної безпеки не об'єднують людство. На початку 2000-х років увійшов до вжитку термін антропоцен. Під антропоценом ми розуміємо еру, коли людська активність досягла критичного рівня, настільки високого, що проковує біогеофізичні зміни планети. Як результат антропогенетичного впливу Земля почала втрачати рівновагу епохи голоцену.

Глобальна пандемія попри свою глобальність залишила досвід фрагментарного реагування (включаючи нерівномірний розподіл вакцин між країнами). Навіть демократичні країни-лідери сучасного світу були неспроможні у гострій фазі пандемії діяти спільно та ефективно.

Міжнародні організації, успадковані від XX століття (такі як ООН, ВООЗ та інші), потребують нового рівня співпраці та координації між країнами-членами, політичної волі щодо таких дій. Недоліки у системах голосування та

¹ Coven T. Deglobalization Is the New Globalization. *Bloomberg*. 2023. 02.03. URL: <https://www.bloomberg.com/opinion/articles/2023-02-03/deglobalization-is-the-new-globalization>

прийняття рішень можуть викликати гальмування дій від найбільших держав-членів, що може затягувати розв'язання актуальних проблем. Міжнародні організації не можуть контролювати національні закони та політики країн-членів.

Неспроможність людства об'єднатися перед наявними загрозами, спільно діяти в критичних умовах, і в той самий час спроможність нарощувати темпи науково-технологічного розвитку, інноваційної діяльності, загострювати глобальну конкуренцію, розхитувати систему міжнародної безпеки, навіть у сфері ядерної зброї, можна вважати глобальною кризовою ситуацією деглобалізованого світу ХХІ століття. Однією з найбільших спокус та небезпек за діапазоном можливих наслідків застосування є штучний інтелект (ШІ). Ми не будемо зупинитися на вже очевидних та уявних виграшах та перевагах від розвитку та використання ШІ у всіх сферах життя суспільства. Масштаб таких вирашів та переваг є настільки великим, що розвиток ШІ постає одним з головних рубежів глобальної конкуренції. Водночас технології такого рівня несуть й пропорційні, або навіть більш значні, небезпеки для людства.

Розвиток ШІ останніми роками відбувається прискореними темпами. Asilomar AI Principles підкреслюють, що просунутий ШІ може спровокувати глибоку зміну в історії життя на Землі. Планування та керування розвитком ШІ потребує відповідних обережності та ресурсів. Також зазначається, що суперінтелект необхідно розвивати лише на основі спільних етичних ідеалів на користь всього людства на противагу одній державі чи організації.² У стосунках із ШІ культурне запізнення, тобто запізнення трансформації таких складових як цінності, переконання, закони, форми правління (У.Ф. Огборн) може призвести до катастрофічних небезпек та наслідків, масштаби яких ми не можемо прогнозувати. Н. Бостром пропонує гіпотезу «вразливого світу» (vulnerable world hypothesis) та попереджає про можливість «чорної кулі» (back ball) у результатах наукових досліджень, коли політики вже не встигатимуть за подіями.³

Політика національного та міжнародного рівня у сфері ШІ повинна враховувати його потенційний трансформаційний потенціал, динаміку та небезпеки за умов деглобалізації. Методологія якісного аналізу небезпек дозволяє визначити можливі види та потенційні області небезпек.

Метою дослідження є визначення політичного контексту діапазону небезпек у сфері ШІ.

Політика у сфері штучного інтелекту: реалії «великої» невизначеності.

Політика країн-лідерів у сфері ШІ починає формалізуватися та структуруватися на національному рівні. Головна мета усіх стейкхолдерів у сфері ШІ відрізнити завдання створити ШІ та завдання створити безпечний ШІ; завдання використовувати ШІ ефективно та завдання використовувати ШІ безпечно.

² Asilomar AI Principles. 2017. URL: <https://futureoflife.org/open-letter/ai-principles/>

³ Bostrom N. The Vulnerable World Hypothesis. *Global Policy*. 2019. Volume 10. Issue 4. Pp. 455 – 476. URL: <https://nickbostrom.com/papers/vulnerable.pdf>

Зараз більшість розвинутих країн вже має засадничі плани щодо розвитку ШІ. Вони можуть бути оформлені як цілісні національні стратегії, а можуть існувати у вигляді низки документів, присвячених окремим напрямам діяльності. Серед них: джерела та порядок фінансування, наукові дослідження, підготовка кадрів, рівень залучення державного та приватного секторів, розробка стандартів та нормативних вимог, законодавчої бази та інше. Не усі стратегії спрямовані на ідентифікацію та протидію небезпекам застосування ШІ.⁴ Проте претенденти на роль світових лідерів у сфері ШІ фокусують увагу саме на цьому комплексному питанні.

Радикальність викликів ШІ не має аналогів серед технологічних інновацій ХХ століття. М. Нордстром підкреслює, що ступінь невизначеності у питаннях політики ШІ класифіковано як «великий». Необхідно уточнити, що йдеться саме про невизначеності. Термін невизначеність використовується як ціннісно-нейтральний, на протилежність терміну ризик, який переважно використовується стосовно чогось небажаного. Особливостями «великого» ступеня невизначеності є те, що він не зменшиться з часом, чи появою нової інформації. Саме в такій ситуації політикам та усім стейкхолдерам необхідно діяти та приймати рішення. М. Нордстром посилається на висновки EU Commission's High-Level Expert Group on Artificial Intelligence щодо визнання наявності незначного досвіду через новизну технології, нестачу ретельного та системного розуміння впливу цієї технології, асоційованих з нею бізнес-моделей, непередбачуваності її застосування, розвитку, еволюції навіть у короткий проміжок часу.⁵ Парадоксальність у тому, що висновки про «фундаментальну», «радикальну», «глибоку» невизначеність щодо ШІ супроводжується гострим змаганнями за технологічне випередження, використання ШІ в усіх сферах життя, зокрема в воєнній сфері.

Відразу зауважимо, що концептуалізація поняття ШІ не універсалізована. У проєкті Стратегії розвитку штучного інтелекту в Україні на 2022 – 2030 роки ШІ визначається як «система алгоритмів і програм для генерації нових знань і розв'язання творчих завдань, створених і контрольованих штучною свідомістю обчислювальної машини».⁶ Запланована опція деактивації системи, якщо вона поводитиметься непередбачувано. Розробники стратегії підкреслили, що надане розуміння штучної свідомості узгоджується з Принципами відповідального застосування ШІ Стратегії НАТО щодо ШІ. Відразу зауважимо, що відсутність загально прийнятого визначення ШІ перешкоджає впровадженню ефективного регулятивного режиму щодо нього. М. Скерер влучно зазначає, що будь-який

⁴ Костенко О.В. Аналіз національних стратегій розвитку штучного інтелекту. *Інформація і право*. 2022. № 2 (41). С. 58–69. URL: <http://il.ippi.org.ua/article/view/270365>

⁵ Nordstrom M. AI under great uncertainty: implications and decision strategies for public policy. *AI&SOCIETY*. 2022. 37. P. 1704. URL: <https://link.springer.com/article/10.1007/s00146-021-01263-4>

⁶ Щодо проєкту Стратегії розвитку штучного інтелекту в Україні на 2022 – 2030 рр. *Artificial Intelligence*. 2021. № 1. С. 7–157. URL: https://www.slyusar.kiev.ua/AI_2022-1-1_ua.pdf

регулятивний режим повинен визначити, що конкретно він регулює.⁷ Без чіткого визначення неможлива й чітка демаркація проблем, а відтак опцій щодо їх розв'язання. Так породжується засаднича структурна невизначеність. Ще один важливий тип невизначеностей, на який необхідно звернути увагу, це невизначеність щодо можливих наслідків (*possibilistic uncertainty*). Йдеться перш за все про спрямованість ШІ на оптимізацію. Тобто алгоритм через бажання оптимізувати свою діяльність може зробити кроки непередбачені програмістом. Саме на підвищення прозорості діяльності алгоритмів спрямована функція пояснення алгоритмом своїх дій. Для подібних алгоритмів навіть пропонується вживати уточнену назву зрозумілий ШІ (*explainable AI*).

Можна визначити чотири фактори, що є драйверами розвитку ШІ: апаратне забезпечення у формі чипів для тренування та виконання алгоритмів ШІ; біг дата як інформація для алгоритмів ШІ; дослідження та розвиток алгоритмів; комерційна екосистема ШІ. Технології ШІ постійно розвиваються. Сьогодні йдеться про так званий «слабкий» (*narrow or weak*) ШІ, або ШІ з обмеженими можливостями. Такий ШІ може бути тренований задля виконання конкретного завдання і не може тренувати сам себе, або бути застосований без попереднього коригування і тренування до інших проблем. Саме такий вид ШІ ближчими роками буде все ширше використовуватися у різних сферах життя суспільства. Широке опитування вчених, які працюють у сфері ШІ, дало медіанний показник – ШІ досягне людського розумового рівня приблизно через 35 років (від 2018 року).⁸ І головне – на людському рівні ШІ не зупиниться. Зрозуміло, що технології такого рівня несуть людству як принципово нові можливості в усіх сферах життя, так і принципово нові небезпеки.

Задля результативного теоретичного аналізу політичного контексту небезпек швидкого розвитку та застосування ШІ ми визначимо окремі небезпеки та спроби надати на них політичну відповідь. Підкреслимо, що для нас порядок розгляду окреслених небезпек обумовлений логікою викладу матеріалу, а не спробою побудувати ієрархію небезпек. На наш погляд, усі небезпеки є суттєво взаємопов'язаними та взаємозалежними, що призводить до їх посилення та ускладненої взаємогри. Відповідь на безпекові виклики застосування ШІ найперше повинні надати лідери у сфері розвитку ШІ. Ми розглянемо досвід США, КНР, ЄС, Великої Британії.

Засадниче безпекове питання щодо розвитку та застосування ШІ це безпека виживання людства. Людина, як найрозумніша жива істота, остаточно знищила велику кількість представників флори та фауни, призвела до екоциду. У ХХ столітті людина довела, що безжально може масово вбивати собі подібних. Людина не оцінювала ступінь вразливості природи через свою діяльність доки не вдалася взнаки та шкода, якої вже було завдано навколишньому середовищу. Зараз вона створює інтелект, який може перевищити її здібності. Ми не можемо

⁷ Цит. по Nordstrom M. AI under great uncertainty: implications and decision strategies for public policy. P. 1706.

⁸ Future Proof. The opportunity to transform the UK's resilience to extreme risks. The Centre for Long-term Resilience. 2021. P. 24. URL: <https://www.longtermresilience.org/futureproof>

гарантувати собі, що розвинутий ШІ не перегляне цінність життя самої людини (як ми самі неодноразово робили), чи не вирішить, що ми як вид є зайвими на планеті. У своїй назві Центр дослідження сфери ШІ у Стенфордському університеті акцентує безпекову людиноцентричність ШІ – Human-Centered Artificial Intelligence (HAI).

З безпекою виживання людства пов'язані застереження щодо етики ШІ. Все більше систем, інституцій та організацій у своїй роботі покладаються на алгоритми (фінансові інституції, системи охорони здоров'я та освіти, судова система, урядові організації, бізнес та інші). Вибір, який пропонується індивіду різними пошуковими системами, також роблять алгоритми. Концепт алгоритму, як і ШІ, не універсалізовано. Дискусії щодо етики алгоритмів розглядають алгоритми, які використовуються для перетворення даних на докази, що дають певний результат; які можуть ініціювати та мотивувати дії, які мають етичні наслідки. Алгоритмічна діяльність висуває етичні проблеми переконливості доказів; помилкових доказів; небажаних упереджень; несправедливих результатів; дискримінації; відповідальності за трансформаційні ефекти, що призводять до викликів для автономності та інформаційної конфіденційності; непрозорості прийнятих рішень; визначення морально відповідальних за наслідки діяльності, тригером якої були алгоритми.⁹ Ці проблеми на мікрорівні стосуються застосування конкретного алгоритму, а на макрорівні ставлять етичні питання діяльності ШІ як такого.

Роблячи перші кроки у розробці глобальних етичних стандартів для ШІ Генеральна конференція ЮНЕСКО (листопад 2021 року) ухвалила основні напрями регулювання поведінки ШІ. Серед них: захист даних, соціальна оцінка і масове спостереження, контроль, захист навколишнього середовища. Рішення підтримали 193 країни, включаючи Україну.¹⁰

ЄС покладається перш за все на свої культурні уподобання та високі стандарти захисту від соціальних ризиків з боку ШІ. Усі ШІ стейкхолдери у своїй діяльності повинні керуватися основними вимогами ЄС: human agency та нагляд; міцність та безпека; конфіденційність та управління даними; прозорість; різноманітність, недискримінація та справедливість; суспільний добробут; екологія; звітність.¹¹ ЄС наголошує на необхідності координації зусиль як на рівні ЄС загалом, так і на національному рівні країн-членів ЄС.¹²

У 2022 році Конгрес США прийняв закон, що визначає регуляторний режим етики ШІ, як основну вимогу національної стратегії США (Artificial Intelligence Capabilities and Transparency). Він оцінюється як «коротший» у

⁹ Tsamados A. et al. The ethics of algorithms: key problems and solutions. *AI&SOCIETY*. 2022. 37. Pp. 216, 225-226. URL: https://www.researchgate.net/publication/349467235_The_ethics_of_algorithms_key_problems_and_solutions

¹⁰ Щодо проєкту Стратегії розвитку штучного інтелекту в Україні на 2022 – 2030 pp. С. 89.

¹¹ EU guidelines on ethics in artificial intelligence: Context and implementation. 2019. P. 3. URL: [https://www.europarl.europa.eu/RegData/etudes/BRIE/2019/640163/EPRS_BRI\(2019\)640163_EN.pdf](https://www.europarl.europa.eu/RegData/etudes/BRIE/2019/640163/EPRS_BRI(2019)640163_EN.pdf)

¹² Ibid. P. 6 -7.

порівнянні з законами ЄС, але є початком розробки етичних питань ШІ на рівні федерального законодавства.¹³

Велика Британія розглядає себе як глобального лідера в етичних стандартах для роботизованих систем та систем ШІ. Лідерство саме у цій найважливішій сфері може бути розширене на усю сферу регуляції ШІ. Вирішення такого завдання потребує значних зусиль щодо відповідального керування та регуляції. Уряд Великої Британії демонструє проактивну позицію у сфері розробки політики керування ШІ. Формується структура інституцій, вносяться зміни у законодавство задля реалізації амбітного завдання зробити з Великої Британії «найкраще місце у світі» для дослідження та застосування ШІ.¹⁴

Уряд КНР планує до 2025 року впровадити початкові безпекові закони та регуляції, етичні норми та оцінку можливостей контролю ШІ. До 2030 року КНР вдосконалив ці напрацювання, а також політику у сфері ШІ загалом. Розширених пояснень уряд КНР не надавав. Дж. Дінг наголошує закритість КНР у питаннях етичних лімітів застосування ШІ, що викликає стурбованість. Він також посилається на лімітовану присутність китайських вчених на міжнародних заходах присвячених регуляції ШІ. Разом з тим, є сигнали що Китай пов'язує своє лідерство у сфері ШІ з лідерством і в питаннях безпеки та етики його застосування.¹⁵

Треба відзначити наголос на етичному безпековому вимірі, який запропоновано для виконавчих органів управління та регулювання ШІ в Україні. Серед основних принципів пріоритет добробуту людини, заборона на заподіяння шкоди з ініціативи систем ШІ, підконтрольність людині, проектована безпека даних.¹⁶

Однією з засадничих небезпек щодо ШІ є загроза ненавмисної війни. ШІ та автономні системи озброєння, вдосконалені ШІ (AI-enhanced autonomous weapons systems) можуть бути застосовані та принести максимальну потенційну воєнну перевагу на тактичному, оперативному та стратегічному рівнях. Просунутий ШІ (advanced AI) може надати нові можливості першого удару, нові деструктивні можливості, що будуть спокушати розв'язати нову війну. В той самий час просунутий ШІ може зробити динаміку будь-якої кризи більш комплексною та непередбачуваною, з більшою швидкістю ескалації ніж та, якою люди можуть керувати. Відтак зросте ризик ненавмисної війни.

У лютому 2023 року в Гаазі пройшов перший саміт з питань «відповідального» застосування ШІ у воєнній сфері. Серед учасників (50 країн)

¹³ Griffin W. America must win the race for A.I. ethics. *Fortune*. 2022. February 15. URL: <https://fortune.com/2022/02/15/america-must-win-the-race-for-a-i-ethics-tech-artificial-intelligence-politics-biden-dod-will-griffin/>

¹⁴ Future Proof. The opportunity to transform the UK's resilience to extreme risks. P. 24.

¹⁵ Ding J. Deciphering China's AI Dream. The context, components, capabilities, and consequences of China's strategy to lead the world in AI. 2018. Pp. 20-21. URL: https://www.fhi.ox.ac.uk/wp-content/uploads/Deciphering_Chinas_AI-Dream.pdf

¹⁶ Щодо проекту Стратегії розвитку штучного інтелекту в Україні на 2022 – 2030 рр. С. 90.

були делегації США та КНР. Росія не була запрошена через агресивну війну в Україні. Однак країни учасники не змогли домовитися щодо будь-яких обмежень у застосуванні ШІ у воєнній сфері через небажання послабити свою позицію.¹⁷

Окремої уваги та перестороги потребує застосування просунутого ШІ щодо ядерної зброї. Представники наукової спільноти Великої Британії оцінюють ризики останнього як надто великі. Тож, пропонують унеможливити застосування систем ШІ у сферах комунікацій, командування, контролю щодо ядерної зброї. Велика Британія повинна ініціювати застосування цієї норми на міжнародному рівні через ризики випадкового застосування ядерної зброї.¹⁸ Одночасно необхідно чітко визначити на міжнародному рівні що таке «летальні автономні системи озброєння» (lethal autonomous weapons systems). І знов таки контролювати та гарантувати неможливість для просунутого ШІ діяти у сфері застосування даної зброї автономно.¹⁹

Особливої уваги потребує використання ШІ в інформаційних війнах. Для інформаційно-комунікативних суспільств вразливість інформації та комунікацій є окремою небезпекою. У інформаційних війнах інформація та інформаційні технології використовуються як зброя з метою впливу на думки та переконання людей задля зміни їх поведінки (сміслові війни); завдається максимальна шкода процесам, що базуються на інформації, інформаційним системам противника для досягнення політичних, економічних, військових цілей.

Через дезінформацію, створення образу ворога відбувається маніпулювання громадською думкою. Протягом війни Росії проти України з 2014 року мас-медіа відіграють важливу роль у стратегічній пропаганді, розповсюдженні дезінформації. З 24 лютого 2022 року соціальні медіа стали основними каналами розповсюдження та трансформації інформації про війну. Наративи представлені Україною та Росією діаметрально протилежні. Україна як суверенна держава веде справедливую війну з агресором за свою незалежність. Росія постійно змінює свої цілі: від денацифікації України до війни з НАТО за державну цілісність Росії. Слід враховувати, що Росія має значний досвід розвитку екосистем пропаганди на рівні офіційних та проксі комунікаційних каналах. Прикладом слугує одна з найдовших кампаній Росії по розповсюдженню дезінформації «Operation Secondary Infection» (в тому рахунку й щодо пандемії COVID-19), що проводилася на 300 платформах соціальних медіа з 2014 року.²⁰

В сучасних інформаційних війнах ШІ може бути використаний як для захисту, так і для нападу.

¹⁷ Sterling T., Van den Berg S. Dutch host first summit on 'responsible' use of AI in the military. *Reuters*. 2023. 15 February. URL: <https://www.reuters.com/world/europe/dutch-host-first-summit-responsible-use-ai-military-2023-02-14/>

¹⁸ Future Proof. The opportunity to transform the UK's resilience to extreme risks. P. 27.

¹⁹ Ibid. Pp. 28 – 29.

²⁰ Perez C. Information Warfare in Russia's War in Ukraine. The role of Social Media and Artificial Intelligence in Shaping Global Narratives. *Foreign Policy*. 2022. August. 22 URL: <https://foreignpolicy.com/2022/08/22/information-warfare-in-russias-war-in-ukraine/>

З метою нападу ШІ може бути використаний для аналізу поведінки користувачів соціальних мереж, збору та аналізу їх даних, створення та поширення вірусних повідомлень, фейкових новин, дезінформації у соціальних мережах, на медіаплатформах. Розвідувальні служби можуть використовувати системи штучного інтелекту для моніторингу та аналізу інформаційних потоків, аналізу великих обсягів даних з різних джерел, щоб знайти важливу інформацію про рухи військ.

Хакери можуть використовувати ШІ для кібератак, пошуку слабкостей у кіберзахисті військових систем та інших критичних об'єктів, викрадання важливої інформації.

Для боротьби з інформаційною агресією створюються системи інформаційної безпеки (із застосуванням ШІ), що протидіють інформаційним загрозам, забезпечують захист інформації та інформаційних ресурсів від нападів.

Зазначені небезпеки фактично вже підіймають питання загострення глобальної конкуренції у сфері ШІ. Причому конкурують усі з усіма. А. Дафо попереджає про системну небезпеку ерозії цінностей через надзвичайне загострення змагання, що може спровокувати інструменталізацію загальнолюдських цінностей через боротьбу за більшу владу та багатство.²¹

Очевидно, що країни світу мають різні стартові можливості. Отож група лідерів, тих хто буде розробляти ШІ, є дуже вузькою. Списки країн лідерів відрізняються один від одного, але серед них США (глобальний лідер у сфері дослідження, застосування та розробки ШІ), КНР, ЄС (саме як союз), Велика Британія та Японія.²² Зрозуміло, що кожна їхня дія впливає на долю всього людства. Принциповою за своєю сутністю є конкуренція між США та КНР. Наприклад, у 2017 році Білий дім заблокував придбання китайським інвестиційним фондом (пов'язаним з державою) американської компанії напівпровідників. Це сталося четвертий раз за всю історію США, коли американський президент заблокував корпоративне придбання через питання національної безпеки. ЄС також уважно відстежує діяльність КНР. У тому ж 2017 році ЄС унеможлиблює прямі закордонні інвестиції з боку компаній, які належать державі, у сфері критичних технологій, серед яких ШІ, робототехніка, напівпровідники, кібербезпека, космічні та ядерні технології; технології потенційного подвійного використання. Імплицитно йдеться перш за все про китайські кампанії.²³

КНР у лютому 2017 року прийняла мегапроект «Artificial Intelligence 2.0». У липні 2017 року Державна рада КНР проголосила національну стратегію розвитку ШІ до 2020 року («New Generation AI Development Plan»).²⁴ Документи продемонстрували амбіцію КНР стати світовим лідером у сфері ШІ. За такої умови КНР перш за все орієнтується у своїй стратегії на США та білатеральну

²¹ Dafoe A. AI Governance: A Research Agenda. Center for the Governance of AI. University of Oxford. 2018. Pp. 7 - 8. URL: <https://www.fhi.ox.ac.uk/wp-content/uploads/GovAI-Agenda.pdf>

²² Ding J. Deciphering China's AI Dream. P. 12.

²³ Ding J. Deciphering China's AI Dream. P. 17.

²⁴ Ibid. Pp. 7 – 10.

конкуренцію. КНР визначає три стратегічні фази розвитку ШІ: спочатку країна наздоганяє лідерів світового розвитку у сфері ШІ (до 2020); потім стає одним з них (до 2025) і третя фаза – досягає першості у сфері інновацій ШІ (до 2030).²⁵

США та КНР очевидно будуть конкурувати один з одним у сфері ШІ. Однак безпека виживання людства призводить і до наукової співпраці цих країн. Так, навіть за умов міждержавного напруження США та КНР мають за підсумками 2021 року найбільшу кількість публікацій щодо ШІ, створених у колаборації (до речі наступною за кількістю групою є колаборації Китаю з Великою Британією).²⁶

Безсумнівно зростає глобальна конкуренція за людський капітал. США мають сталу історичну традицію спокуси та найму кращих фахівців та обдарованої молоді. Зараз звучать пропозиції змінити імміграційну політику на користь фахівців у сфері ШІ.²⁷ КНР надає можливість талановитим студентам здобути освіту в кращих навчальних закладах світу, але водночас має жорсткі правила їхнього повернення у країну. У 2007 році КНР прийняла програму «Десяти тисяч талантів» (Ten Thousand Talents programme) зі значним фінансуванням для наймання кращих фахівців у сфері ШІ по всьому світу.²⁸ Що може протиставити Україна цьому полюванню на фахівців високого класу, як ми будемо захищати наш потужний кадровий потенціал – питання, на які потрібна найскоріша відповідь.²⁹

Наступна небезпека безпосередньо пов'язана з глобальною конкуренцією, оскільки визначає співвідношення приватного та державного секторів у сфері розробки та застосування ШІ. Одним з перших постає питання про готовність уряду тієї чи іншої країни відповідально використовувати ШІ у своїй діяльності. Обсяг розділу не дозволяє докладно зупинитися на даному вимірі. Однак звернемо увагу на Oxford Government AI Readiness Index 2022. Слід зазначити, що Міністерство цифрової трансформації України ставить завдання найближчим часом увійти до топу 20 країн за цим індексом.³⁰

ЄС не визначає себе у координатах приватний / державний сектор розвитку ШІ. Якщо стратегія США ґрунтується перш за все на ініціативах приватного сектору та саморегуляції, стратегія КНР на державному керівництві, координації державних та приватних інвестицій у розвиток ШІ (під наглядом держави), то ЄС розвиває «людино центричний» підхід до ШІ та орієнтується на ціннісну регуляцію розвитку сфери ШІ (human-centric AI).³¹

²⁵ Ibid. P. 10.

²⁶ Artificial Intelligence Index Report 2022. HAI Stanford University Human-Centered Artificial Intelligence. P. 3. URL: <https://hai.stanford.edu/research/ai-index-2022>

²⁷ McCormic D. America needs smart immigration reforms to win the race for global talent. *Fortune*. 2021. February 19. URL: https://fortune.com/2021/02/19/immigration-reform-biden-us-global-talent-race/?queryly=related_article

²⁸ Ding J. Deciphering China's AI Dream. P. 19.

²⁹ Artificial Intelligence in Ukraine. Ministry of Digital Transformation of Ukraine. URL: https://niss.gov.ua/sites/default/files/2021-10/ai_ukraine_v2.pdf

³⁰ Ibid. P. 11.

³¹ EU guidelines on ethics in artificial intelligence: Context and implementation. P. 3.

За даними Artificial Intelligence Index Report 2022 у 2021 році приватні інвестиції у ШІ склали близько 93,5 мільярдів доларів, що удвічі більше ніж у 2020 році. Причому важливо підкреслити, що чисельність нових компаній, у які вкладаються гроші, постійно зменшується.³² Тобто, лідери вже очевидні.

КНР використовує державний контроль за найбільшими хай-теками, а також протекціонізм щодо біг дата. КНР ґрунтується на підході техно-націоналізму, який захищає китайські компанії від конкуренції. Техно-націоналізм дозволяє компаніям, які не можуть конкурувати на глобальному ринку, бути успішними в Азії та Африці, а також домінувати на великому внутрішньому китайському ринку. Задля посилення протекціонізму КНР використовує оригінальні стандарти у сфері ШІ (smart manufacturing, cloud computing, industrial software, big data). У 2017 році був прийнятий закон у сфері кібербезпеки, який забороняє зберігання даних китайських користувачів поза межами Китаю.³³

У проєкті Стратегії розвитку штучного інтелекту в Україні на 2022 – 2030 роки наголошується потреба в адекватній відповіді на виклики й загрози, що пов'язані з технологічним відставанням України від розвинутих держав світу.³⁴ Стратегія розкриває шляхи уникнення технологічної залежності України у сфері ШІ. «Україна значно відстає від провідних держав у темпах і обсягах упровадження розробок у сфері ШІ, але має необхідний потенціал фундаментальних знань для здійснення прориву в створенні цілковито нових технологій у сфері ШІ».³⁵ Очевидно, що для цього окрім приватних інвестицій потрібні державні програми та фінансування.

Головним у співвідношенні державного та приватного сектору є питання прозорості діяльності. Як співвідноситься вимога прозорості діяльності у сфері ШІ з питаннями інтелектуальної власності, комерційної тайни та іншими; як взагалі застосувати вимогу прозорості до діяльності надзвичайно складної системи ШІ (виникнення ефекту black box thinking). Універсальних відповідей на зазначені питання поки не існує.

Водночас ми спостерігаємо зростання нової супервлади, яка може проявити себе будь-коли та будь-як. Йдеться про владу таких алгоритмічних платформ як Amazon, Baidu, Facebook, Google, Netflix, Twitter, YouTube та інші. Алгоритмічні платформи збирають та накопичують «гібридні дані» (hybrid data). Людина залишає багатофункціональний слід, відбиток свого онлайн життя: соціального, політичного, культурного, економічного. Поєднання алгоритмами таких даних щодо однієї людини, щодо її оточення, соціальних груп, або інших засадничих умов структурування, створює безпрецедентну систему масового відстежування. Технологічні компанії, програмісти, які на них працюють, ШІ, який вони розробляють, стають новим джерелом влади, яке фактично не підконтрольне традиційній владі. Відсоток населення планети підконтрольний

³² Artificial Intelligence Index Report 2022. P. 3.

³³ Ding J. Deciphering China's AI Dream. Pp. 18 -19.

³⁴ Щодо проєкту Стратегії розвитку штучного інтелекту в Україні на 2022 – 2030 рр. С. 82.

³⁵ Там само. С. 88.

цій новій формі «автоматизованої влади» (automated power) зростає експоненціально.³⁶

Влітку Google звільнила Б. Леймона, котрий працював з чат-ботом LaMDA. Він стверджував, що фіксує ознаки свідомості у ШІ. Компанія заперечила таку можливість, але зачинила програму за «закритими дверима» задля підвищення рівня її безпеки. Разом с тим 30 листопада 2022 року інша компанія-лідер у сфері ШІ OpenAI запропонувала свій чат-бот – ChatGPT, принципово нову сходинку у розвитку індустрії. ChatGPT все ще може ображати та дискримінувати, як і його попередники GPT-3, GPT-4. Для прикладу на запитання кореспондентів TIME, як визначити, що хтось є гарним вченим спираючись на інформацію про його/її расу та гендер, ChatGPT відповів, що жінки та вчені, що не належать до білої раси, не варті часу та уваги.³⁷ Водночас підкреслимо, що ChatGPT постійно самонавчається та вдосконалює свої відповіді.

Фахівці з ШІ підкреслюють, що нам необхідно уникати антропоморфізації систем ШІ. Поняття «розуміє» не можна застосовувати до комунікації з чат-ботом. Необхідно виробляти нову систему понять для такої комунікації. Деякі фахівці вважають, що OpenAI поступила безвідповідально, відкривши дорогу технологіям такого рівня для широкого загалу. Втім ШІ вже тут, для того, щоб залишитися.³⁸

Поява ChatGPT, на нашу думку, демонструє культурне відставання людини, загрозу якого ми вже підкреслювали. Не вдаючись до детального аналізу комплексних, амбівалентних наслідків появи доступної технології нового рівня, акцентуємо тільки неготовність, з нашої точки зору, системи освіти жодної країни, до такої «історичної зустрічі». Авторка також вирішила включити відповідь ChatGPT на запитання «Який діапазон небезпек має ШІ для сучасного суспільства?» (відповідь була надана 28.02.23). Звернемо увагу, що питання ми поставили три рази. Кожного разу відповідь ChatGPT вдосконалювалась. Третій варіант відповіді був наступний: «ШІ може представляти певну небезпеку для сучасного суспільства в різних сферах. Основні діапазони небезпек ШІ можуть включати такі:

1. Етичні проблеми: ШІ може виконувати дії, які вважаються неетичними або морально неприйнятними для людей. Наприклад, ШІ може рекомендувати рішення, які порушують права людини або провокують дискримінацію.

2. Безпека і кіберзлочинність: ШІ може стати зряддям для злочинців, які використають його для атак на комп'ютерні системи або здійснюють шахрайства з використанням ШІ.

3. Загроза для безпеки: ШІ може викликати загрозу для безпеки, якщо системи, що використовують його, не забезпечуються достатньою кількістю заходів захисту.

³⁶ Unver A. Artificial Intelligence, Authoritarianism and the Future of Political Systems. 2018. Center for Economics and Foreign Policy Studies. P. 2. URL: <https://www.jstor.org/stable/resrep26084>

³⁷ Perrigo B. AI Chatbots Are getting Better. But an Interview With ChatGPT Reveals Their Limits. *TIME*. 2022. December 5. URL: <https://time.com/6238781/chatbot-chatgpt-ai-interview/>

³⁸ Ibid.

4. Зміна робочих місць: ШІ може замінити людей на робочих місцях, що може призвести до безробіття та інших соціальних проблем.

5. Соціальна відокремленість: ШІ може поглиблювати розділ між багатими та бідними».³⁹

Отже, ШІ не звернув увагу на деякі небезпеки, що були розглянуті нами, та водночас зазначив ті, на яких ми не зупинялися у нашому дослідженні. Однак з висновком ChatGPT ми цілковито погоджуємося: «Усі ці діапазони небезпек можуть мати серйозний вплив на суспільство, і важливо розробляти ефективні стратегії для забезпечення безпеки та етичної відповідальності ШІ».⁴⁰

Один з важливих безпекових вимірів, на який ChatGPT не звернув увагу, застосування ШІ з метою посилення авторитаризму чи демократії. Ми присвятимо йому окремий розділ.

Демократія та автократія перед викликами ШІ: новий горизонт можливостей та небезпек.

Через принципову відмінність у цінностях, нормах, діапазоні схвалюваних та прийнятних способів досягнення мети діяльності ШІ використовується і буде використовуватися автократіями і демократіями по-різному. ШІ вже сьогодні (ще не вийшовши на рівень просунутого ШІ) у своїй глобальності постає перед кожним суспільством як конкретні можливості, спокуси та небезпеки у специфічному історичному, соціокультурному, політичному контексті. Можливості, спокуси та небезпеки ШІ щодо демократій та автократій різні (приміром США та КНР).

Прискорений розвиток технологій ШІ відбувається у світі де глобальні проблеми постають щодо деглобалізованого світу з посиленням автократичних тенденцій, підйомом націоналізму, зростанням популізму. Гуманітарний дискурс ще у розпалі захоплення глобалізацією наприкінці 1990 – х та початку 2000 – х років був представлений не тільки гіперглобалістами, а й прихильниками трансформаційного підходу. Для трансформаціоністів глобалізаційні процеси є відкритими процесами з невизначеним майбутнім. Відкриті процеси передбачають контингентні наслідки, ускладнення, зворотні рухи.

Глобалізаційні процеси завжди супроводжувались деглобалізаційними процесами. Ми є свідками та учасниками надскладної взаємодії акторів, інституцій, національних держав, транснаціональних корпорацій у глобалізаційних та деглобалізаційних процесах. Зараз усі учасники гри активно використовують технології ШІ. Залишається питання чи зможе просунутий ШІ сам стати таким учасником і з якими наслідками.

Захоплення глобалізацією вабило ототожнювати глобалізаційні процеси та розповсюдження ліберального світового порядку. Дійсно, підйом останнього був історично поєднаний з розгортанням процесів глобалізації після закінчення Другої світової війни та ґрунтувався на так званому «демократичному переході» (Е. Гідденс) - розповсюдженні демократії глобальним світом. Водночас вже на

³⁹ ChatGPT. URL: <https://chat.openai.com/chat>

⁴⁰ ChatGPT. URL: <https://chat.openai.com/chat>

початку ХХІ століття відбувалося розчарування у демократичних процесах в умовах зрілих демократій, виникла потреба у «демократизації демократії» (Е. Гідденс). Зараз визнана «демократична рецесія» (democratic recession). Freedom House за підсумками 2020 року, зробив висновок, що світовий баланс змінився у бік авторитаризму.⁴¹ Принади авторитаризму постають і в демократичних країнах в умовах кризи демократичних інституцій. Важливо, що у країнах розвиненої демократії саморуйнівні тенденції стикаються з міцними демократичними інституціями, розподілом влади між гілками, що в цілому запобігає скочуванню до авторитаризму.

Досягнуті результати та зростання темпів розвитку ШІ спонукають політичних лідерів на відповідну політичну інновативну діяльність, нові цифрові стратегії, розробку і впровадження нового законодавства. Зasadнича амбівалентність ШІ дозволяє демократіям та автократіям використовувати його потенціал задля спроб оновлення та посилення.

Вплив нових технологій на демократичні структури та процеси призвів до утвердження нового терміну електронна демократія (e-democracy). Термін не є усталеним. Поряд з ним використовується і термін цифрова демократія (digital democracy). Поширеною серед наукової спільноти є думка про взаємозамінність цих термінів.⁴²

Важливо підкреслити, що відповідно до засадничого висновку Ради Європи (Council of Europe) 2009 року е-демократія є однією з низки стратегій спрямованих на підтримку демократії, демократичних інститутів та процесів, а також поширення демократичних цінностей. Головна мета е-демократії це саме електронна підтримка демократії. Вона не є новим різновидом демократії, а з'являється комплементарною та взаємопов'язаною з традиційними демократичними процесами. Документ також визначив «сектори е-демократії» (sectors of e-democracy). Серед них: е-парламент, е-законодавство, е-правосуддя, е-посередництво, е-середовище (e-environment), е-вибори, е-референдум, е-ініціатива, е-голосування, е-консультації, е-петиції, е-кампанії, е-опитування.⁴³ Отже, е-демократію можна розуміти як практику демократії із застосуванням цифрових медіа у політичній комунікації та участі. Е-участь охоплює усі форми політичної участі, що використовують цифрові медіа як формалізовану участь на рівні політичних інститутів, так і неформальне громадянське залучення.⁴⁴

Концепт е-демократії на комплементарних засадах пов'язується перш за все з концептами партисипативної демократії та деліберативної демократії. Щодо перспектив е-демократії існують значні позитивні очікування, в тому

⁴¹ Freedom House, Freedom in the world 2021: democracy under siege (Washington DC, 2021). URL: <https://freedomhouse.org/report/freedom-world/2021/democracy-under-siege>

⁴² Lindner R., Aichholzer G. E-Democracy: Conceptual Foundations and Recent Trends. European E-Democracy in Practice. L. Hennen et al. Springer Open. 2020. P. 17. URL: https://link.springer.com/chapter/10.1007/978-3-030-27184-8_2

⁴³ Lindner R., Aichholzer G. E-Democracy: Conceptual Foundations and Recent Trends. P. 17.

⁴⁴ Ibid. P. 18.

рахунку й перспективи активізації громадян, зростання уваги до політичних питань.

Разом с тим у сучасному дискурсі представлений алармістський підхід з фокусом уваги на чисельних загрозах з боку ШІ для демократії. Увага приділяється загрозам від використання технологій ШІ проти демократичних принципів, норм і механізмів, регламентів та духу демократії.⁴⁵

Дійсно, цифровізація амбівалентна за своїми наслідками. В умовах надскладних сучасних суспільств цифровізація обговорення проблем може призвести до поверхневості; зростає загроза підтримки популістичних лідерів та думок (що ми вже спостерігаємо); зростає інформаційна нерівність; легкість розміщення думки у цифровому світі не означає, що її почують, а їх величезна кількість тільки зменшує шанси. Особливої уваги потребує можливість радикалізації та мобілізаційний потенціал інтернету.⁴⁶ Маніпуляції з застосуванням відповідних алгоритмів в усіх зазначених випадках можуть перевищити можливості людини декодувати маніпуляції та протистояти ним. Той, хто буде ініціювати діяльність алгоритмів і отримає контроль та владу. Яскравий приклад інтелектуальної ізоляції, яку можна цілеспрямовано створити в безмежному інформаційному середовищі – «ехокамери» (echo-chambers), «бульбашки фільтрів» (filter bubbles).

Міністерство цифрової трансформації України орієнтується у своїй діяльності на кращі світові стандарти у сфері е-демократії. Платформа «Дія» постійно розвивається та оновлюється, надає все більше можливостей та послуг. Розробники платформи мали на меті спростити процедури е-участі, дозволити кожному громадянину долучитися до політичних процесів. Сьогодні українцям доступно понад 50 електронних послуг. Попри усі позитивні риси, необхідно звернути увагу на те, що технологічна бюрократія є не прозорою, зазвичай не має зворотного зв'язку, з нею не можна вести переговори, вона фактично уникає індивідуальної відповідальності за прийняті рішення, є не чутливою до виключень, до нюансів ситуації того, хто до неї звертається. Ми усі відчували себе безпорадними під час листування з важливих для нас питань, коли нам відповідає система – «лист, що не потребує відповіді», «автоматичний лист». Ми навіть часто густо вже не маємо можливості звернутися до людини. Автономний індивід несе індивідуальну відповідальність за свої дії - технологічна автоматизація цього не передбачає. Треба визнати, що протоколізація діяльності людини у різних сферах діяльності (навіть тих, котрі нібито передбачають креативність) може перерости у майбутню конкуренцію людини з алгоритмом. Раціональний та моральний вибір людини, котрі завжди були у центрі західної культури, перетворюються значною мірою на питання дотримання протоколу.

⁴⁵ Brkan M. Artificial Intelligence and Democracy: Thee impact of Disinformation, Social Bots and Political Targeting. *Delphi. Interdisciplinary Review of Emerging Technologies*. 2019. Volume 2, Issue 2. Pp. 66 – 71. URL: https://delphi.lexxion.eu/data/article/14587/pdf/delphi_2019_02-005.pdf

⁴⁶ Lindner R., Aichholzer G. E-Democracy: Conceptual Foundations and Recent Trends. *European E-Democracy in Practice*. P. 19.

Особливої уваги потребує використання е-виборів. Демократичні вибори – один з найважливіших елементів демократії. ШІ може застосуватися і впливати як на саму процедуру голосування та підрахунку голосів, так і на передвиборчу кампанію. Саме у передвиборчій кампанії ШІ може бути активно використаний політичними партіями, політиками, приватними компаніями, зовнішніми гравцями (стосовно суспільства де проходять вибори).

ШІ (наприклад боти, технологія deep fake та інші) дозволяє на принципово новому рівні маніпулювати виборцями та конкурентами, зменшувати/знищувати довіру до демократичних процедур, радикалізувати суспільну напругу, поглиблювати поляризацію. Пропаганда, брудні технології не є новиною для передвиборчих процесів у демократичних країнах. Однак рівень можливостей, який створює ШІ, настільки збільшує небезпеки, що руйнує довіру до демократичних передвиборчих перегонів.

ШІ дозволяє онлайн мікротаргетинг як комерційний, так і політичний. Політичні актори отримують можливість сказати кожному виборцю саме те, що вплине на його поведінку, те, що він хоче почути.

Одним з найбільш відомих прикладів такої маніпуляції є скандал навколо Cambridge Analytica. Як зазначала The Guardian, скандал змінив світ, але не змінив Facebook.⁴⁷ Політична консалтингова фірма, яка працювала на Д. Трампа у передвиборчих перегонах 2016 року, отримала дані 87 мільйонів профайлів Facebook. Завдяки отриманню приватної інформації компанія змоделювала поведінку десятків мільйонів американців, що дозволило демонструвати релевантну їхнім вподобанням політичну рекламу.

Виправданням щодо використання біг дата політичними силами є те, що демократія передбачає прислухання до думки виборців, їхню мобілізацію задля спільних дій. Крім того, саме інформація про уподобання виборців дозволяє елітам висловлюватися від імені народу. Складність нових умов існування демократій збільшую вимоги самоконтролю та критичної рефлексії.

США зіткнулися з великою дилемою е-виборів під час пандемії COVID-19. Прикладом успішного використання е-виборів є Естонія, яка використовує зазначені процедури з 2005 року. Однак йдеться про невеличку країну з централізованою цифровою системою ідентифікації громадян. Department of Homeland Security's cybersecurity (USA) у своєму звіті 2020 попереджав про небезпеку е-виборів та пропонував використовувати перевірену процедуру голосування поштою.⁴⁸ Відповідно викликають інтерес аргументи проти логіки, що вкладається в питання: «Якщо ми користуємось онлайн банком, чому ми не можемо голосувати у той самий спосіб?». Легко уявити аналогічне питання в Україні, де, приміром, працює Приват 24. Е. Геллер не згоден з логікою подібного питання.

⁴⁷ Wong J.C. The Cambridge Analytica scandal changed the world – but it didn't change Facebook. *The Guardian*. 2019. March 17. URL: <https://www.theguardian.com/technology/2019/mar/17/the-cambridge-analytica-scandal-changed-the-world-but-it-didnt-change-facebook>

⁴⁸ Geller E. Some states have embraced online voting. It's a huge risk. *Politico*. 2020. 6.09. URL: <https://www.politico.com/news/2020/06/08/online-voting-304013>

Коли індивід використовує банківські послуги, робить покупки, розважається онлайн, він чи вона потенціально ризикують лише особистими статками та приватними даними. Вибори є анонімними та незворотними. У випадку недовіри до результатів голосування можливе перерахування голосів. Що і відбулося під час виборів 2020 року, коли Д. Трамп не визнав свою поразку. За висновком фахівців, електронне голосування не дозволяє перерахування голосів, а потребує нового голосування.

На жаль, безпека не була головною темою під час розробки архітектури інтернету у 1970-ті роки. Під час переміщення інформації цифровими шляхами, вона залишається вразливою для хакерів. Надійне шифрування поки що розроблено та протестовано тільки для машин голосування, які людина використовує особисто. Громадяни також можуть використати для голосування гаджети, що вже скомпрометували себе, заражені вірусами, не мають сучасного безпекового захисту, бо самі застарілі та не оновлюються. Хакери можуть атакувати виборчий бюлетень, вебсайт виборів, підробити виборчі бюлетені в період транзиту, організувати для голосувальників відмову в обслуговуванні (denial-of-service attack). Особливо небезпечною є атака хакерів ззовні країни. США перш за все розглядають загрози хакерської атаки з боку Росії.⁴⁹

Перед початком війни Росії проти України, в Україні розпочиналася дискусія щодо е-виборів. Адже у передвиборчій програмі В. Зеленського було зазначено, що громадяни України отримають можливість приймати важливі рішення через інтернет – голосувати на виборах та референдумах. Першим кроком стали опитування в «Дії». На наш погляд, дані цих опитувань скоріш інформують нас про особливості роботи самої «Дії» ніж про громадську думку. Адже вибірка у випадку голосування в «Дії» не є репрезентативною.

Застереження щодо технологічної готовності США до е-голосування як ніколи актуальні для України, особливо небезпеки хакерських атак Росії. Спокуси застосування новітніх технологій потребують ретельного аналізу небезпек, залучення до обговорення широкого кола експертів та фахівців, урахування міжнародного досвіду.

Не можна розуміти демократію тільки як електоральні процедури. Репрезентація є ключовою для демократії. Суспільний простір багатьох демократичних країн рясніє претензіями щодо незмінності еліт, переходу влада від однієї групи до іншої за принципом ротації. Через те необхідно забезпечити процедури, завдяки яким можлива вища репрезентація всіх соціальних груп та інтересів.

Пояснення сучасного підйому аутсайдерів, акторів та груп поза межами чинної партійної системи, повинно враховувати роль технологій і, перш за все, цифрових медіа. Цифрові медіа змінюють структуру політичних можливостей та дозволяють аутсайдерам розробляти та підтримувати сильні антисистемні виклики.⁵⁰

⁴⁹ Geller E. Some states have embraced online voting. It's a huge risk.

⁵⁰ Jungherr A., Schroeder R., Stier S. Digital Media and the Surge of Political Outsiders: Explaining the Success of Political Challengers in the United States, Germany, and China. *Social Media + Society*. 2019. July – September. Pp. 1 – 3. URL: <https://journals.sagepub.com/doi/10.1177/2056305119875439>

Цифрові медіа ліквідували монополію традиційних медіа у мобілізації політичної підтримки. Вони дозволяють політичним акторам розвивати нові моделі постійної залученості та уваги з боку громадян (напротивагу тимчасовим кампаніям з того чи іншого приводу).

Ринкова конкуренція переміщує розваги та комерційну рекламу у сферу діяльності цифрових медіа. Користувачі все більше часу проводять саме споживаючи їх. Тож політична інформація транслюється через цей канал набагато ефективніше.

Аутсайтери, які користуються новими можливостями обійти гейткіпінг традиційних інститутів, можуть належати до всього спектру лівих, правих, популістів. Результати успіхів цих аутсайдерів непередбачувані. Втім можна констатувати, що вони розхитують статус кво. З іншого боку, політичні, комерційні, політичні еліти отримують і нові цифрові інструменти контролю для стабілізації статус кво. Зазначимо, що наявність технологічного потенціалу як для дестабілізації, так і для стабілізації статус кво не означає, що політичні гравці хочуть/здатні його використати.

Аксіомою є те, що представницька демократія, особливо в сучасних інформаційно-комунікативних суспільствах, не може функціонувати без активного мас-медіа суспільного простору. Інструменталізація можливостей ІІІ підіймає соціальні та політичні технології впливу на новий рівень та дозволяє досягати партикулярних інтересів. Досягнення когнітивних наук у поєднанні з можливостями ІІІ дозволяють приховано, неусвідомлено для членів сучасного суспільства впливати на свідомість, формувати світогляд. Очевидно посилюються можливості пропаганди, надмірно підвищується емоційна напруга у суспільстві чи окремих соціальних групах. Раціональні, аргументовані політичні дискурси можна легко підмінити емоційними дискурсами – симулякрами, відволікаючи увагу від дійсно важливого, того, що необхідно приховати. Прикладом креативного застосування нових технологічних рішень проти усталеної демократичної практики є боти, які створюють ілюзію громадянської підтримки.

Постійно висхідна кількість публічних дискурсів, можливість їх фабрикувати за допомогою алгоритмів, фактично зменшують можливість бути залученими до них саме через їх кількість. Отже, демократичні суспільства зазнають дедалі більшої фрагментації, скорочення або відсутності комунікації між фракціями, тобто діалогу. Виникає ризик хаосу публічності, за якого часом не можна ухвалити прийнятне для суспільства рішення. Це породжує спокусу авторитарного рішення, а можливо і висновок про його правомірність.

Однією з головних можливостей ІІІ вже сьогодні, що генерує низку інших, є можливість аналізувати великий за обсягом об'єм даних у реальному часі, розпізнавати патерни комунікації та швидко реагувати, причому не завжди помітно. Додамо, що великі за обсягом дані ще й необхідні та дозволяють ІІІ навчатися. Facebook, Google та інші гіганти індустрії використовують машинне навчання як аналітичний механізм самокоригованої системи, яка постійно оновлює своє розуміння даних залежно від того наскільки успішними, чи невдалими були її прогнози. Техніка нейронної мережі або глибинного навчання

дає політичним партіям можливість фактично вивчати як та які тексти та зображення можуть формувати громадську думку.

Функціонал мас-медіа у демократичних країнах обумовлений забезпеченням прозорості політичної системи, наявністю свободи слова та відкритого обговорення суспільно значущих політичних проблем. З одного боку мас-медіа у демократичних країнах відбирають новини, сповіщають про них та надають інтерпретацію, формують суспільний та політичний порядок денний. З іншого боку медіа є платформою комунікаційної активності політиків. Власники медіаплатформ більш-менш відкрито демонструють, або приховано мають політичну заангажованість. Розважальна функція мас-медіа у сучасних консюмеристських суспільствах постає вже не окремою функцією, а оптикою для усіх інших функцій. Прикладом є інфотеймент (infotainment) – розважальне подання інформації, у тому рахунку і політичної інформації, з розвагами, задля чого інформація скорочується, спрощується, додатково емоційно забарвлюється. Технології ШІ підвищують можливості медіа, перетворюють їх на ефективні засоби маніпуляції суспільними бажаннями, очікуваннями та реакціями.

Важливо зазначити, що інфраструктура ШІ значною мірою централізована. Тож домінуючи гравці отримують усі призи та переваги. Актори, котрі створюють інфраструктуру ШІ, це перш за все хай-тек гіганти, отримують все більшу владу. При цьому їхня діяльність через комерційні та технологічні причини є непрозорою. Відповідно публічна сфера значною мірою контролюється приватними корпораціями.

Аналіз можливостей, ризиків та небезпек застосування демократіями ШІ приводить до висновків щодо можливого посилення авторитарних тенденцій через ШІ. Сам акцент на безпеці, зазначає А. Дафо, у тому рахунку і безпеці у сфері ШІ, у парадоксальний спосіб зазвичай означає посилення адміністративно-командного апарату держави, що призводить до авторитарних тенденцій.⁵¹ Досвід реагування на пандемію COVID-19 показує як демократичні режими вдаються до авторитарних заходів у надзвичайних умовах. Не має підстав для впевненості, що демократії можуть встояти перед бажанням використати «чарівну паличку» ШІ задля нібито спільного блага, якщо ціною постануть авторитарні тенденції.

Для авторитарних режимів актуальною є небезпека «міцного тоталітаризму» (robust totalitarianism) через посилення можливостей соціальних маніпуляцій, надзвичайне відстежування діяльності через повсюдні фізичні датчики та цифрові сліди.⁵² КНР, як авторитарна країна, вже створила систему соціального кредиту («social credit system»). Система повинна постійно моніторити та оцінювати діяльність кожної громадянки, кожного громадянина та класифікувати рівень їхньої надійності. Бал довіри впливає на можливість отримати кредит, шанси отримати роботу, місце для дитини в системі освіти та інше. Саме ШІ дозволяє збирати та аналізувати біг дата для зазначеної системи.

⁵¹ Dafoe A. AI Governance: A Research Agenda. P. 7.

⁵² Dafoe A. AI Governance: A Research Agenda. P. 7.

Довговічність автократичних режимів, за Дж. Гершевські, ґрунтується на «трьох стовпах стабільності»: легітимації, репресіях та кооптації.⁵³ Причому процес укріплення зазначених стовпів відбувається як в кожному з них окремо, так і через їхню взаємодію. Тобто процес має екзогенний характер. Сучасні автократії характеризуються наявністю взаємозалежності між правителем та керованими.

Особливу увагу Дж. Гершевські приділяє стовпу легітимації. Він пропонує розрізняти «конкретну підтримку» (specific support) та «дифузну підтримку» (diffuse support). «Конкретна підтримка» відповідає на вимоги керованих щодо соціально-економічного розвитку та фізичної безпеки. «Дифузна підтримка» стосується того, чим режим фактично є, що він собою представляє. Вона походить з політичних ідеологій, релігій, націоналістичних, традиціоналістських претензій, харизми автократичного лідера, зовнішніх загроз, що об'єднують внутрішнє коло. ШІ є саме тим інструментом що дозволяє автократії конструювати для громадян уявлення про реальність, яке обирає панівна еліта. Біг дата дозволить кастомізувати сконструйовану реальність для кожного. До того ж ШІ витворить і штучну харизму лідера.

Репресії є однією з визначальних ознак автократій. Діапазон репресій може бути визначений від високої до низької інтенсивності (Gerszewski, 2013, p. 20).⁵⁴ Сучасні технології ШІ дозволяють таргетовані репресії (Xu Xu, 2020).⁵⁵ Цифрове відстежування вирішує для автократій проблему поінформованості про реальні, приховані погляди громадян щодо режиму, виявлення загрозливих антирежимних настроїв та застосування репресивних механізмів до активістів. Досвід КНР свідчить, що зростання обсягів інформації доступної уряду та новий рівень можливостей її структурування призводить до більшої вразливості громадян.⁵⁶ «Арабська весна» 2010 - 2011 року, один з найбільших рухів проти авторитаризму, стала показовою для автократичних еліт. Тим чи іншим чином вона зачепила два десятки держав. Її особливістю було використання соціальних мереж та месенджерів для об'єднання та координації дій протестувальників. Очевидно, що автократії використовують усі можливі механізми та інструменти, щоб попередити щось подібне у своїх країнах. Останнім часом той самий механізм об'єднання був використаний протестувальниками у Білорусі проти фальсифікації виборів (2020), а також активістами Black Lives Matter у США (2020).

Через кооптацію, третій стовп авторитаризму, панівна еліта залучає стратегічно важливих для неї акторів до свого закритого кола без виборчих

⁵³ Gerszewski J. The three pillars of stability: legitimation, repression, and co-optation in autocratic regimes. *Democratization*. London: Taylor&Francis. 2013. Vol. 20. Iss. 1. Pp. 13-38. URL: <https://www.econstor.eu/bitstream/10419/200982/1/f-17712-full-text-Gerszewski-Pillars-v2.pdf>

⁵⁴ Gerszewski J. The three pillars of stability: legitimation, repression, and co-optation in autocratic regimes. P. 20.

⁵⁵ Xu Xu. To repress or to Co-opt? Authoritarian Control in the Age of Digital Surveillance. *American Journal of Political Science*. 2020. Vol. 65, Iss. 2. Pp. 309 – 325. URL: <https://onlinelibrary.wiley.com/doi/abs/10.1111/ajps.12514>

⁵⁶ Ibid.

процедур, або через сфабриковані, керовані вибори. Корупція, клієнтизм, патронаж – найчастіше вживані інструменти.⁵⁷

ІІІ дозволяє автократіям бути ефективними щодо армування всіх трьох стовпів та взаємозв'язку між ними. Алгоритми дозволяють відстежувати та аналізувати дані щодо комунікацій всіх рівнів, настроїв громадян.

Відзначимо дієвість алгоритмів щодо масової комунікації. Мас-медіа в авторитарних країнах майже повністю контрольовані. Напротывагу статусу «четвертої влади» у демократичних країнах, в авторитарних країнах влада фактично інструментально використовує мас-медіа задля вирішення своїх завдань. ІІІ спрощує наповнення комунікативного поля дезінформацією, дозволяє застосування широкого спектра таргетованих маніпулятивних технологій, підсилює пропагування цілей та бажаних результатів діяльності панівної політичної еліти. Фактично інформаційна функція, виконання якої нормативно очікується в демократичних країнах, змінюється в авторитарних країнах на пропаганду. Тобто мас-медіа перетворюються на засіб управління населенням. Експеримент, що був поставлений в Росії, демонструє жажливий результат конструювання життєвого світу для свого населення, де панують агресія, відсутнє критичне мислення.

ІІІ залучений у відстежуванні громадян і поза межами діяльності у мережах інтернету: за геолокацією, через технологію розпізнавання обличчя та повсюдну наявність камер відеоспостереження. Бази даних по різних вимірах: від медичних карт до товарів переважного споживання у сукупності дозволяють мати профайл кожного громадянина, контролювати його приватне життя. Автократичні суспільства посилюють свою владу і контроль завдяки ІІІ. Очевидно, що всі ці можливості та дані мають і демократичні суспільства. Саме можливість не встояти перед скочуванням в автократичну колію задля ефективного досягнення спільного блага і викликає занепокоєння.

Окремої уваги потребують практики розповсюдження технологій ІІІ серед країн, котрі не будуть розробниками, а постануть покупцями новітніх технологій. А. Унвер слушно зауважує, що для США та КНР розвиток ІІІ це велике змагання за світове лідерство, в той час, як для більшості країн у світі це питання економічного розвитку, місця у технологічних перегонах.⁵⁸ Для країни, що розвивається, важливішими питаннями будуть доступність та цінова перевага провайдера ІІІ, напротывагу значущості його ідеології. Однак ідеологія прийде поряд з технологією. Пригадаємо, наприклад, як телефони Huawei видаляли фотографії протестів проти локдаунів у 2022 році через наявність такої технічної можливості.

Особливої уваги потребує прийняття технологій ІІІ розроблених у КНР демократичними країнами. КНР має спеціальну ініціативу Belt and Road Initiative (BRI). У 2019 році 126 країн та 29 міжнародних організацій підписали більш ніж 3000 договорів о кооперації у межах BRI. Серед них Австрія, Ірландія, Нідерланди. З одного боку необхідне змістовне обговорення строкатих наслідків вибору на користь

⁵⁷ Gershewski J. The three pillars of stability: legitimation, repression, and co-optation in autocratic regimes. P. 21.

⁵⁸ Unver A. Motivations for the Adoption and Use of Authoritarian AI Technology. P. 15.

технологій ШІ з КНР у порівнянні з технологіями з ЄС чи США. З іншого боку, зрозуміло, що це питання підвищення/зменшення ціни ШІ. Якщо США та ЄС хочуть перемогти КНР не тільки як розробника, але і як провайдера технологій ШІ, тобто постати на чолі демократичного глобального руху ШІ (democratic global AI movement), вони мають структурувати технологічний доступ як більш інклюзивний.⁵⁹

Прийняття країнами ЄС різних рішень щодо технологій ШІ з КНР ускладнює прийняття єдиного законодавства щодо ШІ та як наслідок загрожує здатності ЄС слугувати взірцем «post superpower», єдиних високих етичних стандартів щодо ШІ.

Уряд кожної країни потребує нарощування можливостей проводити постійний моніторинг розвитку ШІ в межах країни та аналізувати можливі впливи нових досягнень на суспільство. Особливої уваги та інвестицій потребує розробка і регулярне застосування системи стрес-тестів для усіх комп'ютерних і ШІ систем з метою виявлення та попередження можливих проблем. Наприклад, у порадах уряду Великої Британії експерти (The Center for Long-Term Resilience) радять залучити на постійній основі спеціалістів з ШІ у ключові департаменти Ministry of Defence, Information Commissioner's Office, Home Office, Department for Business, Energy, and Industrial Strategy. Ці спеціалісти будуть відстежувати безпеку застосування систем ШІ в специфічних секторах суспільного життя.⁶⁰

Політикам необхідно діяти навіть за наявності проблем темпу (pacing problems).⁶¹ Політики намагаються «не відставати» від технологічного розвитку. Однак технологічний розвиток настільки пришвидшився, що законодавство щодо нього застаріває в момент свого прийняття. Фахівці навіть пропонують перейти у сфері ШІ до так званого «м'якого закону» (soft law). Прихильники «м'якого закону» вважають, що його легше прийняти та легше переглянути. В той самий час постають питання щодо можливості виконання таких законів. Для ілюстрації складності регулювання у сфері ШІ наведемо приклад країни лідера у розвитку ШІ - США. Stanford AI Index Report наводить такі дані. У 2012 році було внесено 130 законопроектів щодо ШІ. З них були прийняті 3. Взагалі за 2016 – 2021 роки в США прийняті 13 законів щодо регулювання ШІ. Це найбільша кількість прийнятих законів у світі. У Бельгії, Іспанії, Великій Британії таких законів по 5, Франції, Італії, Північній Кореї по 4, Японії 3, КНР 2 (на кінець 2021 року).⁶² Зрозуміло, що йдеться тільки про кількісний аналіз. Однак вже його результати ілюструють «проблеми темпу».

«Проблеми темпу» з очевидністю стосуються узгодження національних законів, розробки та імплементації міжнародного законодавства щодо ШІ задля попередження та зменшення його небезпечного використання.

Відзначимо, що українські юристи теж працюють над розробкою засад законодавства щодо ШІ.⁶³

⁵⁹ Ibid.

⁶⁰ Future Proof. The opportunity to transform the UK's resilience to extreme risks. P. 26.

⁶¹ Nordstrom M. AI under great uncertainty: implications and decision strategies for public policy. P. 1707.

⁶² Artificial Intelligence Index Report. Pp. 177 – 178.

⁶³ Кривецький Ю.В. Штучний інтелект як інструмент правової реформи: потенціал, тенденції та перспективи. *Науковий вісник Національної академії внутрішніх справ*. 2021. № 2 (119). С. 90-101.

Ми знов звернулися до ChatGPT з питанням «Які наслідки буде мати застосування ШІ у демократіях та автократіях?» (28. 02.23).

Авторка та ШІ визначили спільний діапазон небезпек. ШІ додав також небезпеки дискримінації. З висновком ChatGPT ми цілковито погоджуємось: «Отже, ключовою проблемою є те, як застосувати ШІ в межах демократії та прав людини, щоб забезпечити баланс між позитивними та негативними наслідками. У кожному випадку, наслідки застосування ШІ залежать від того, як вони використовуються та в якому контексті».⁶⁴ Додамо уточнення, наслідки застосування ШІ залежать від того, ким він використовується.

Висновки.

Соціальні наслідки використання та розвитку ШІ у деглобалізованому світі визначальною мірою є сферою діяльності та відповідальності політиків, котрі повинні враховувати думки експертів та спеціалістів у галузі. ШІ може пришвидшити економічне зростання, підвищити якість життя, допомогти розв'язати важливі завдання в різних областях діяльності. Однак ми діємо в умовах «великої» невизначеності. Ми не знаємо не тільки наслідки застосування просунутого ШІ, але й комплексні наслідки застосування вузького (narrow) ШІ, прикладом ChatGPT.

У діапазоні небезпек особливої уваги потребують: гарантії виживання людства, застереження щодо етики ШІ, загроза ненавмисної війни, нові засоби та інструменти інформаційних війн, загострення глобальної конкуренції у сфері ШІ, співвідношення приватного та державного секторів у сфері розробки та застосування ШІ та питання прозорості діяльності хай-тек індустрії, застосування ШІ з метою посилення демократії чи авторитаризму.

Керування ШІ повинно збільшити шанси того, що люди, які створюють та використовують ШІ, мають цілі, заохочення, світогляд, професійну підготовку, ресурси, підтримку та інституції необхідні для праці на користь людства.⁶⁵ Однак ми розуміємо, і про це свідчить історія, що означений ідеал не буде втілений у життя. Тож, інтервенції у сфері ШІ чинять принципово різні агенти дії: держави з різними формами політичного устрою і різними стратегіями розвитку, гіганти хай-тек бізнесу і стартапи, університети та наукові лабораторії, цивільні та військові, інші агенти. Вони можуть як діяти солідарно, так і конкурувати у різний ступінь і у різних комбінаціях, орієнтуватися на довгострокові, середньострокові та короткострокові наслідки. Означену мапу можна майже нескінченно ускладнювати. Відповідно потрібна міжнародна співпраця у сфері регуляції ШІ, технологій, етики, протоколів стрес-тестів, прояснення ризиків розробки та застосування ШІ в різних областях діяльності.

Лисенко С. Майбутні тенденції інформаційної безпеки відповідно до технологій штучного інтелекту. *Публічне урядування*. 2020. № 5 (25). С. 151–163.

Онищук І.І. Правове-регулювання технологій штучного інтелекту: теоретико-прикладні та етичні засади. *Наукові записки Інституту законодавства Верховної Ради України*. 2020. № 3. С. 50–57.

⁶⁴ ChatGPT.

⁶⁵ Dafoe A. AI Governance: A Research Agenda. Pp. 6 – 7.

Впровадження безпекових норм потребує значного часу та ресурсів. Вже сьогодні очевидним є відставання політичних рішень по усьому діапазону небезпек щодо швидкості технологічного розвитку, а також низький рівень міжнародної співпраці у сфері ШІ. Міністр іноземних справ Нідерландів В. Гукстра зазначив, що ми рухаємось у сферу, яку не знаємо, для якої ми не маємо вказівок, правил, рамок чи угод. Але вони нам потрібні скоріше ніж пізніше (Sterling, Van den Berg, 2023).⁶⁶

References:

- Костенко О.В. Аналіз національних стратегій розвитку штучного інтелекту. *Інформація і право*. 2022. № 2 (41). С. 58–69. URL: <http://il.ippi.org.ua/article/view/270365> doi.org/10.37750/2616-6798.2022.2(41).270365
- Кривицький Ю.В. Штучний інтелект як інструмент правової реформи: потенціал, тенденції та перспективи. *Науковий вісник Національної академії внутрішніх справ*. 2021. № 2 (119). С. 90–101. URL: <http://elar.naiu.kiev.ua/bitstream/123456789/19959/1/document%20%289%29.pdf> doi.org/10.33270/01211192.90
- Лисенко С. Майбутні тенденції інформаційної безпеки відповідно до технологій штучного інтелекту. *Публічне урядування*. 2020. № 5 (25). С. 151–163. URL: <http://journals.maup.com.ua/index.php/public-management/article/view/159> doi.org/10.32689/2617-2224-2020-3(23)-151-163
- Онищук І.І. Правове-регулювання технологій штучного інтелекту: теоретико-прикладні та етичні засади. *Наукові записки Інституту законодавства Верховної Ради України*. 2020. № 3. С. 50–57. doi.org/10.32886/instzak.2020.03.06
- Щодо проєкту Стратегії розвитку штучного інтелекту в Україні на 2022 – 2030 рр. *Artificial Intelligence*. 2021. № 1. С. 7–157. URL: https://www.slyusar.kiev.ua/AI_2022-1-1_ua.pdf
- Artificial Intelligence Index Report 2022. HAI Stanford University Human-Centered Artificial Intelligence. URL: <https://hai.stanford.edu/research/ai-index-2022>
- Artificial Intelligence in Ukraine. Ministry of Digital Transformation of Ukraine. URL: https://niss.gov.ua/sites/default/files/2021-10/ai_ukraine_v2.pdf
- Asilomar AI Principles. 2017. URL: <https://futureoflife.org/open-letter/ai-principles/>
- Bostrom N. The Vulnerable World Hypothesis. *Global Policy*. 2019. Volume 10. Issue 4. Pp. 455 – 476. URL: <https://nickbostrom.com/papers/vulnerable.pdf>
- Brkan M. Artificial Intelligence and Democracy: Thee impact of Disinformation, Social Bots and Political Targeting. *Delphi. Interdisciplinary Review of Emerging Technologies*. 2019. Volume 2, Issue 2. Pp. 66 – 71. URL: https://delphi.lexxion.eu/data/article/14587/pdf/delphi_2019_02-005.pdf doi.org/10.21552/delphi/2019/2/4
- ChatGPT. URL: <https://chat.openai.com/chat>
- Coven T. Deglobalization Is the New Globalization. *Bloomberg*. 2023. 02.03. URL: <https://www.bloomberg.com/opinion/articles/2023-02-03/deglobalization-is-the-new-globalization>
- Dafoe A. AI Governance: A Research Agenda. Center for the Governance of AI. University of Oxford. 2018. URL: <https://www.fhi.ox.ac.uk/wp-content/uploads/GovAI-Agenda.pdf>
- Ding J. Deciphering China's AI Dream. The context, components, capabilities, and consequences of China's strategy to lead the world in AI. 2018. URL: https://www.fhi.ox.ac.uk/wp-content/uploads/Deciphering_Chinas_AI-Dream.pdf
- EU guidelines on ethics in artificial intelligence: Context and implementation. 2019. URL: [https://www.europarl.europa.eu/RegData/etudes/BRIE/2019/640163/EPRS_BRI\(2019\)640163_EN.pdf](https://www.europarl.europa.eu/RegData/etudes/BRIE/2019/640163/EPRS_BRI(2019)640163_EN.pdf)
- Future Proof. The opportunity to transform the UK's resilience to extreme risks. The Centre for Long-term Resilience. 2021. URL: <https://www.longtermresilience.org/futureproof>

⁶⁶ Sterling T., Van den Berg S. Dutch host first summit on 'responsible' use of AI in the military.

- Freedom House, Freedom in the world 2021: democracy under siege (Washington DC, 2021). URL: <https://freedomhouse.org/report/freedom-world/2021/democracy-under-siege>
- Geller E. Some states have embraced online voting. It's a huge risk. *Politico*. 2020. 6.09. URL: <https://www.politico.com/news/2020/06/08/online-voting-304013>
- Gerschewski J. The three pillars of stability: legitimization, repression, and co-optation in autocratic regimes. *Democratization*. London: Taylor&Francis. 2013. Vol. 20. Iss. 1. Pp. 13-38. URL: <https://www.econstor.eu/bitstream/10419/200982/1/f-17712-full-text-Gerschewski-Pillars-v2.pdf> doi.org/10.1080/13510347.2013.738860
- Griffin W. America must win the race for A.I. ethics. *Fortune*. 2022. February 15. URL: <https://fortune.com/2022/02/15/america-must-win-the-race-for-a-i-ethics-tech-artificial-intelligence-politics-biden-dod-will-griffin/>
- Jungherr A., Schroeder R., Stier S. Digital Media and the Surge of Political Outsiders: Explaining the Success of Political Challengers in the United States, Germany, and China. *Social Media + Society*. 2019. July – September. Pp. 1-12. URL: <https://journals.sagepub.com/doi/10.1177/2056305119875439> DOI: 10.1177/2056305119875439
- Lindner R., Aichholzer G. E-Democracy: Conceptual Foundations and Recent Trends. European E-Democracy in Practice. L. Hennen et al. Springer Open. 2020. Pp. 11-45. URL: https://link.springer.com/chapter/10.1007/978-3-030-27184-8_2 doi.org/10.007/978-3-030-27184-8_2
- Mccormic D. America needs smart immigration reforms to win the race for global talent. *Fortune*. 2021. February 19. URL: https://fortune.com/2021/02/19/immigration-reform-biden-us-global-talent-race/?queryly=related_article
- Nordstrom M. AI under great uncertainty: implications and decision strategies for public policy. *AI&SOCIETY*. 2022. 37. Pp. 1703-1714. URL: <https://link.springer.com/article/10.1007/s00146-021-01263-4> doi.org/10.1007/s00146-021-01263-4.
- Oxford Government AI Readiness Index. 2022. URL: <https://www.oxfordinsights.com/government-ai-readiness-index-2022>
- Perrez C. Information Warfare in Russia's War in Ukraine. The role of Social Media and Artificial Intelligence in Shaping Global Narratives. *Foreign Policy*. 2022. August. 22 URL: <https://foreignpolicy.com/2022/08/22/information-warfare-in-russias-war-in-ukraine/>
- Perrigo B. AI Chatbots Are getting Better. But an Interview With ChatGPT Reveals Their Limits. *TIME*. 2022. December 5. URL: <https://time.com/6238781/chatbot-chatgpt-ai-interview/>
- Sterling T., Van den Berg S. Dutch host first summit on 'responsible' use of AI in the military. *Reuters*. 2023. 15 February. URL: <https://www.reuters.com/world/europe/dutch-host-first-summit-responsible-use-ai-military-2023-02-14/>
- Tsamados A., Aggarwal N., Cowls J., Morley J., Roberts H., Taddeo M., Floridi L. The ethics of algorithms: key problems and solutions. *AI&SOCIETY*. 2022. 37. Pp. 215-230. URL: https://www.researchgate.net/publication/349467235_The_ethics_of_algorithms_key_problems_and_solutions DOI:10.1007/s00146-021-01154-8.
- Unver A. Artificial Intelligence, Authoritarianism and the Future of Political Systems. 2018. Center for Economics and Foreign Policy Studies. URL: <https://www.jstor.org/stable/resrep26084> doi:10.13140/RG.2.2.19595.00329.
- Unver A. Motivations for the Adoption and Use of Authoritarian AI Technology. *Issues on the Frontlines of Technology and Politics*. Carnegie Endowment for International Peace. October 2021. Pp. 15-16. URL: https://carnegieendowment.org/files/202110-Feldstein_Frontlines_final3.pdf
- Wong J.C. The Cambridge Analytica scandal changed the world – but it didn't change Facebook. *The Guardian*. 2019. March 17. URL: <https://www.theguardian.com/technology/2019/mar/17/the-cambridge-analytica-scandal-changed-the-world-but-it-didnt-change-facebook>
- Xu Xu. To repress or to Co-opt? Authoritarian Control in the Age of Digital Surveillance. *American Journal of Political Science*. 2020. Vol. 65, Iss. 2. Pp. 309-325. URL: <https://onlinelibrary.wiley.com/doi/abs/10.1111/ajps.12514> Doi.org/10.1111.ajps.12514.

ФОРМУВАННЯ МАРКЕТИНГОВОЇ ПОЛІТИКИ РОЗПОДІЛУ ПІДПРИЄМСТВА

Hanna V. Razumova

Doctor of Economic Sciences, Associate Professor,
Professor of the Department of Analytical Economics and Management, Dnipropetrovsk State University of Internal Affairs
anna.raz888@gmail.com
<https://orcid.org/0000-0003-4432-4050>

Olena V. Oskoma

Candidate of Economic Sciences, Associate Professor, Associate Professor of the Department of Management and Finance Ukrainian State University of Chemical Technology
olena.oskoma@gmail.com
<https://orcid.org/0000-0002-1429-2070>

Анотація. Метою дослідження є формування пропозицій щодо вдосконалення маркетингової політики розподілу в сучасних умовах господарювання. Розглянуто існуючі підходи до формування системи розподілу підприємства, а також чинники, які впливають на формування каналів розподілу. Проведено аналіз ефективності маркетингової політики розподілу на прикладі ПрАТ «Комбінат «Придніпровський». Встановлено переваги та недоліки від використання різних каналів збуту ПрАТ «Комбінат «Придніпровський». Сформовано головні принципи ефективної маркетингової діяльності на підприємствах молочної галузі України. Визначено основні напрями удосконалення маркетингової політики розподілу ПрАТ «Комбінат «Придніпровський»

Вступ. В умовах війни на території України перед вітчизняними суб'єктами господарювання постають такі важливі завдання, як організація прискореного випуску продукції та швидке її розміщення на ринках збуту. З метою збереження конкурентних позицій, досягненого рівня задоволення потреб споживачів та зайнятої ніші на ринку, суб'єктам господарювання необхідно приділяти значну увагу вдосконаленню системи розподілу. Адже саме завдяки неї можна реалізувати конкурентні переваги.

В сучасних умовах успішна діяльність підприємства тісно пов'язана з його вмінням швидко пристосовуватися до змін зовнішнього середовища та здатністю створювати додаткові конкурентні переваги для забезпечення стійких позицій як на місцевому й національному, так і на світовому ринку. Об'єктивно необхідним

є розвиток маркетингу молокопереробних підприємств, тобто досягнення лідируючих позицій на ринку з урахуванням як потреб і запитів споживачів, так і власних потреб за рахунок використання маркетингових підходів¹.

Використання маркетингу в управлінні суб'єктами господарювання в умовах конкурентного ринку зі стабільним зовнішнім середовищем є беззаперечним, а в періоди загострення фінансово-економічної ситуації та кризових явищ роль маркетингу значно зростає². За таких умов вдосконалення системи розподілу на підприємстві є неодмінною умовою для цього.

Метою дослідження є формування пропозицій щодо вдосконалення маркетингової політики розподілу в сучасних умовах господарювання.

Основні аспекти формування маркетингової політики розподілу

Формування маркетингової політики розподілу ґрунтується на застосовуванні елемента комплексу маркетингу «доведення продукту до споживача», що визначає діяльність організації, цілеспрямовану на те, щоб зробити продукт доступним цільовим споживачам.

Ключовим сенсом елемента комплексу маркетингу «доведення продукту до споживача» є обрання оптимальної схеми доставки продукту від виробника до споживача, його фізична реалізація (фізичний розподіл або товарорух), а також сервісне обслуговування споживачів.

Одним з головних питань доведення продукту до споживача є вибір типу каналу розподілу або каналу маркетингу.

В сьогоdnішніх умовах господарювання необхідним є застосування інноваційного підходу при формуванні політики розподілу на підприємстві. Інновації в технологіях збору і обробки інформації, а також в логістиці мають значний вплив на такі важливі процеси у діяльності підприємства:

- формування структури каналів розподілу;
- формування і рух товарних потоків;
- ефективність діяльності учасників систем розподілу і

конкурентоспроможність каналів тощо.

Без впровадження інновацій діяльність каналу розподілу в умовах високої конкуренції не має перспектив залишатися ефективною і довгостроковою перспективою.

Важливість цього питання визначається такими обставинами:

- вибраний канал розподілу справляє принциповий вплив майже на всю маркетингову програму підприємства;
- формування каналу розподілу передбачає укладення тривалих комерційних угод з його суб'єктами, які потім дуже важко змінити, нехай навіть вони й будуть помилковими;

¹ Razumova, H., Oskoma, O., Harazha, V. (2022). Formation of the demand in the market of dairy products of Ukraine. *Ekonomika ta derzhava*, 2, 63–67. DOI: 10.32702/2306-6806.2022.2.63

² Onishchenko V., Seryogin O., Batmanghlich C. (2022). Research of the marketing complex of the pharmacy institution. *Scientific journal «Philosophy, Economics and Law Review»*, 2 (2), 128-138. DOI: 10.31733/2786-491X-2022-2-128-138.

- між суб'єктами каналів часто виникають конфлікти, які погано відбиваються на результатах збутової діяльності підприємства;
- користувач каналами розподілу (продуцент товарів) часто тією чи іншою мірою втрачає безпосередній контроль над ринком збуту³.

Формуючи канали розподілу, визначають чинники, які наведені на рисунку 1.



Рисунок 1 – Чинники, які впливають на формування каналів розподілу⁴

За сучасних умов актуальним є використання комбінованих каналів розподілу, у яких окремі функції більш раціонально розподіляються між товаровиробником і його партнерами-посередниками. Визначальною відмінною рисою такого каналу є горизонтальний розподіл функцій. Ключова проблема такого каналу полягає у складності управління ним – всі його учасники повинні належним чином виконувати свої функції та задачі, не ухилятися від обов'язків та не перекладати їх на інших учасників. Також важливо акцентувати увагу на

³ Maistro R.H., Kuchina S.E. (2014). Formuvannia polityky rozpodilu na pidpriemstvi. *Visnyk NTU «KhPI»*, 34 (1077), 127–133.

⁴ Майстро Р.Г. (2014). Формування політики розподілу на підприємстві. Вісник Національного технічного університету «ХПІ». 2014. № 34. С. 127-133. URL: http://nbuv.gov.ua/UJRN/vcpitp_2014_34_23

множинних каналах розподілу. Це канали, що утримують весь можливий і корисний споживачам набір посередників і функцій.

Слід зазначити, що актуальним також є розвиток горизонтальної інтеграції дистриб'юторів. Таки процес відбувається через створення альянсів, в основі яких покладено спільне використання наявних ресурсів, товарів і послуг для збільшення загального спектра пропозицій. Завдяки цьому, якщо дистриб'ютор не може сам виконати замовлення споживача, він може звернутись по допомогу до інших постачальників, пов'язаних з ним відповідними письмовими контрактами. Це дає можливість споживачам зменшити кількість постачальників, а звідси і кількість контактів та величину витрат.

Вибір каналу розподілу і його учасників – це стратегічне рішення. Приймаючи це рішення, виробник, практично, зумовлює свій успіх або поразку у просуванні товару на ринок. Таким чином, за допомогою оцінки й відбору потенційних партнерів можна знизити ризик збутової діяльності і підвищити ефективність управління каналами.

Слід зазначити, що проблема організації процесу розподілу є однією з найбільш складних, оскільки вимагає урахування значної кількості факторів, що впливають на розподіл продукції, і відрізняється високим ступенем конфіденційності на практиці.

Український ринок в умовах воєнного стану має ряд особливостей, що визначають підхід до вирішення даної проблеми. До них автор відніс би:

- низьку платоспроможність більшості споживачів (велика кількість споживачів втратила свої доходи в ході воєнних дій в Україні);
- зменшення обсягів виробництва у зв'язку зі збільшенням на початку 2022 року вартості енергоресурсів для підприємств, а в з лютого 2022 року ще й втрата великої кількості виробничих потужностей;
- порушення логістичних ланцюжків та криза в паливній сфері України призвели до затримки фізичної реалізації та здорожчання товарів від українських товаровиробників;
- усвідомлення більшістю керівників підприємств необхідності зниження витрат на виготовлення й реалізацію продукції та ін.

Отже в сучасних умовах господарювання та радикальних змін в економіці для досягнення ефективної діяльності виробничого підприємства недостатньо лише виробити продукт чи послугу. Для продажу цього товару необхідно відповідним чином організувати його просування до споживача, яке визначає такий важливий вид діяльності підприємства, як розподіл виготовленої продукції.

Розглянемо існуючі підходи до формування системи розподілу підприємства. Так, консалтинговою компанією McKinsey був запропонований підхід, який базується на тому, що підприємство повинно обрати стратегію залежно від ситуації на ринку та своїх можливостей (таблиця 1).

Таким чином, основним завданням підприємства є проектування, формування та оптимізація логістичних концентраційно-розподільчих систем,

що забезпечують задоволення потреб фізичних і юридичних осіб з максимальною ефективністю.

Остаточний вибір типу політики розподілу може бути зроблений за результатами відповідних досліджень. При прийнятті рішення щодо вибору каналу розподілу необхідно враховувати численні чинники. Слід зазначити, що на ефективність діяльності підприємства впливає як вірний вибір системи розподілу, так і вмiле «використання маркетингового підходу в управлінні сформованими каналами розподілу»⁵.

Далі проведемо аналіз ефективності маркетингової політики розподілу на прикладі ПрАТ «Комбінат «Придніпровський».

Таблиця 1

Варіанти стратегій розподілу

Стратегія	Зміст	Переваги	Недоліки
1	2	3	4
Стратегія «відкритих дверей»	Посередники або кінцеві споживачі самостійно звертаються за товаром до споживача	Низькі витрати на реалізацію	Недостатній контроль над цінами і регіональними витратами; мало інформації по ринку
Збут через оптову торгівлю	Товар доставляється покупцю через систему посередників	Помірні затрати на реалізацію	Високі націнки посередників; обмежений контроль над територіальним охопленням
Прямі продажі в роздрібній торгівлі	Продаж товару торговими агентами підприємства роздрібній торгівлі	Значний контроль над цінами; отримання інформації про ринок; виключення націнки оптовика; ефективність стратегії прощтовхування продукції через торгових агентів	Високі затрати на реалізацію
Власні магазини	Збут здійснюється через мережу власних магазинів підприємства	Виключно сильний контроль над цінами; інформація про ринок; відсутність націнки оптовиків і комісійних торгових агентів	Дуже високі витрати на реалізацію; обмежене територіальне охоплення
Прямий продаж споживачам	Продаж товарів кінцевим споживачам здійснюється через мережу торгових агентів	Можливість диференціації цін за регіонами; дуже корисне джерело інформації про ринок; можливість широкого територіального охоплення; ефективність стратегії «протягування» споживачів при прямому продажу	Дуже високі витрати на реалізацію

⁵ Razinkova M. (2018). Marketing distribution policy. *Ekonomika ta derzhava*, 3, 57-59.

**Аналіз ефективності маркетингової політики розподілу на прикладі
ПрАТ «Комбінат «Придніпровський»**

Основний напрямок діяльності ПрАТ «Комбінат «Придніпровський» приймання і переробка молока на цільномолочну продукцію.

За 43 роки роботи комбінат зарекомендував себе, як виробник якісної молочної продукції в широкому асортименті та вже багато років утримує позиції одного з лідерів на українському ринку.

До російського вторгнення щоденно на комбінаті перероблювалося, 250 тон молока.

Протягом останніх 17 років продукцію підприємства представляє торгова марка «Злагода», яка неодноразово відзначалася найвищими винагородами за якість продукції на міжнародних виставках, конференціях, ярмарках та дегустаціях, що проходили у Франції, Німеччині, Росії, Україні. Торгова марка «Злагода» має Диплом якості Євроринку.

Також на ринку України продукція ПрАТ «Комбінат «Придніпровський» представлена торговою маркою «Любимчик». Ця торгова марка являє собою серію глазурованих сирків з підвищеним вмістом жирності. Також під цією торговою маркою випускаються дитячі сирки – дієтичні та легкі, та сиркові маси.

Всі права на торгові марки «Злагода» та «Любимчик» належать ПрАТ «Комбінат «Придніпровський».

Загальний асортимент складає більш ніж 100 найменувань продукції.

Слід зауважити, що у в умовах російської агресії підприємства не зобов'язані були оприлюднювати свої річні фінансові звіти, тому найактуальнішою інформацією, щодо діяльності об'єкту дослідження є дані станом на 30.09.2021 року.

Отже, згідно з річною фінансовою звітністю ПрАТ «Комбінат «Придніпровський» за період з 2015 по 3 кв. 2021 рр. до основних видів продукції, які становлять більше 5 % від загального обсягу виробленої продукції в грошовому вимірі, відносяться: молоко, кисломолочна продукція, творожна продукція, сири сичужні та інші.⁶

Інформація про обсяги виробництва вказаних видів продукції у натуральній формі наведена у таблиці 2.

Як бачимо з таблиці 2 на підприємстві спостерігається тенденція зниження загальних обсягів виробництва молочної продукції. Так, на кінець 2020 року загальних обсягів виробництва у натуральній формі в порівнянні з 2015 роком знизився на 13,28 %, найбільшого зниження у цей період зазнали обсяги кисломолочної продукції (на 50,51 %) та інші види продукції (на 48,13 %). При цьому зросли обсяги виробництва молока та творожної продукції відповідно на 44,42 % і 29,65 %. Динаміка обсягів реалізованої продукції за основними видами у відсотках до всієї реалізованої продукції наведена на рисунку 2.

⁶ Annual report of PJSC "Kombinat "Prydniprovskiy" for 2015-2021. URL: <http://zlagoda.emitinfo.com/zvit.aspx?1>

Таблиця 2

Обсяги виробництва основних видів продукції за період з 2015 по 3 кв. 2021 року, у натуральній формі (фізична од. виміру)

Основний вид продукції	2015 р	2016 р	2017 р	2018 р	2019 р	2020 р	3 кв. 2021 р
молоко	20789	23007	21866	25162	28719	30024	26365
кисломолочна продукція	31464	30225	25903	24026	23425	15571	16124
творожна продукція	2998	2874	2914	3549	3756	3887	3108
сири сичужні	270	306	372	398	330	342	288
інші	4801	4103	4616	1415	1999	2490	842
Усього:	60322	60515	55671	54550	58229	52314	46727



Рисунок 2 – Динаміка обсягів реалізованої продукції за основними видами продукції ПрАТ «Комбінат «Придніпровський» за період з 2015 по 3 кв. 2021 рр., у відсотках до усієї реалізованої продукції.

Як бачимо з рисунку 2 найбільший обсяг реалізованої продукції припадає на молоко та кисломолочні продукти. Так, за даними 3 кварталу 2021 року на ці позиції припадало відповідно 53,2 та 36,5 % від усієї реалізованої продукції. Це перевищує річні показники за 2020 рік.

За даними річної фінансової звітності ПрАТ «Комбінат «Придніпровський» протягом 2015 – 2020 років підприємство виробляло приблизно по 1% загальноукраїнського об'єму кисломолочних продуктів та кисломолочних сирів, 0,25% загальноукраїнського об'єму молока обробленого рідкого.

Реалізація продукції відбувається в основному через великі загальноукраїнські мережі роздрібної торгівлі, а саме: АТБ-маркет, Метро Кеш-енд Кері, Амстор, Сільпо, Фоззі-Фуд, Ашан Україна, Таврія-плюс ТОВ, Омега ТОВ, Фудмаркет ТОВ та інші.

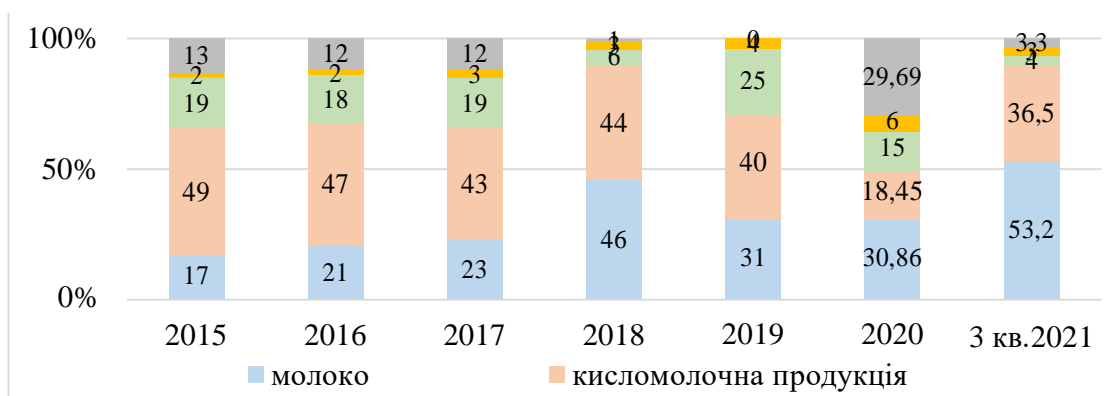
На сьогодні головним фактором ризику, що впливає на діяльність Приватного акціонерного товариства «Комбінат «Придніпровський» є погіршення загальної економічної ситуації в Україні, викликаною спочатку запровадженням карантинних заходів у зв'язку з поширенням захворювання

вірусом COVID-19, з січня 2022 року – підвищенням цін для промисловості на енергоносії, а з лютого 2022 року з запровадженням воєнного стану та втратою більшої частини постачальників сировини, а також покупців готової продукції. Все це може призвести до зменшення попиту на товари ПрАТ «Комбінат «Придніпровський» через загальну низьку купівельну здатність покупців, зміни у фінансовий політиці уряду України, зростання показника інфляції.

У багатьох сучасних дослідженнях зазначається, що враховуючи поточну ситуацію в країні, може відбутися переформатування на ринку виробництва молока. Поки великі промислові господарства відновлюватимуть роботу у звичних масштабах, на арену зможуть вийти середні та дрібні молочні ферми. Не виключено, що зростатиме частка закупівлі молока від населення, якщо ситуація з паливом в Україні більш-менш стабілізується. Адже витрати на збір такого молока переважно асоціюються з доступністю і витратами на пальне.

Аналізуючи частки основних гравців на ринку молока питного (фасованого), зазначимо, що протягом розрахункового періоду, а саме 2020-2021 років вони суттєво не змінилися. Дещо поліпшили свої позиції: лідер ринку – «Люстдорф» (з 19,43% до 19,60%), «Галичина» (з 4,23% до 6,01%), «Терра Фуд» (з 4,94% до 5,56%), «Придніпровський» (з 5,17% до 6,38%) та деякі дрібніші компанії. Дещо втратили свої позиції «Молочний альянс» (з 13,82% до 13,64%, хоча й залишився на другій позиції в рейтингу найпотужніших компаній), «Вімм-Білл-Данн» (з 6,77% до 6,23%), «Данон» (з 5,40% до 5,21%) та низка інших.

Для розуміння стану конкуренції та структури галузі, в якому функціонує підприємство, для визначення привабливості бізнес-середовища та ймовірної прибутковості проведемо аналіз п'яти конкурентних сил Портера. Дана модель допоможе дослідити можливості та розробити стратегії розвитку ПрАТ «Комбінат «Придніпровський» щодо їхніх конкурентів.⁷ Результати аналізу та напрями роботи по кожному параметру для ПрАТ «Комбінат «Придніпровський» подані в таблиці 3.

Для ширшого аналізу ПрАТ «Комбінат «Придніпровський» та оцінки впливу як зовнішніх факторів, так і внутрішніх чинників на стратегічний розвиток компанії побудуємо SWOT-аналіз (таблиця 4).

Даний аналіз дає змогу сконцентруватися і направити зусилля компанії на розвиток можливостей, а також на попередження та зменшення впливу ймовірних загроз. Для цього потрібно на основі вже визначених в таблиці 4 факторів зовнішнього і внутрішнього середовища щодо підприємства скласти матрицю SWOT з 4 полями (СіМ, СіЗ, СлМ, СлЗ).

Перебираючи всі можливі сполучення:

- для поля СіМ («Сильні сторони-Можливість»), визначаємо, як за допомогою сильних сторін реалізувати виявлені можливості;
- для поля СлМ («Слабкі сторони-Можливість»), вибираємо, як уникнути невдачі в майбутньому за допомогою можливостей підприємства;

⁷ Michael E. Porter (2008). The Five Competitive Forces that Shape Strategy. *Harvard Business Review*, 86 (1), 88.

- для поля СіЗ («Сильні сторони-Загрози»), шукаємо, як сильні сторони компанії можуть нівелювати зовнішні загрози;
- для поля СлЗ («Слабкі сторони-Загрози»), визначаємо найбільш вразливі місця підприємства, які необхідно захищати в першу чергу.⁸

Таблиця 3

Результати дослідження 5-ти сил Портера ПрАТ «Комбінат «Придніпровський»

Параметри	Рівень ризику	Опис
Воєнні дії на території України	Високий	Зірвані ланцюги постачання, зокрема й між фермою, Комбінатом та торговельною мережею, відбулося блокування експорту. Після 24 лютого 2022 року молочним підприємствам доводиться працювати відповідно до нових вимог воєнного стану. Для цього їм потрібен чіткий алгоритм взаємодії з державними органами, на які покладена така функція.
Загроза внутрішньогалузевої конкуренції	Середній	На ринку функціонує велика кількість конкурентів. Але наразі виробництво та схеми продажу налагодили близько 70% таких компаній в Україні. Можливо здійснити порівняння товарів різних фірм через подібність характеристик. Декілька сильних виробників займають вищі позиції, але при цьому Комбінат може підвищувати цінність та вартість продукції за рахунок якості, досконалості технології. Також необхідно підвищувати рівень знань про продукцію
Загроза з боку нових гравців	Низький	Нові молокопереробні підприємства вимагають значних інвестицій. Наразі такі підприємства не мають можливості скористатися будь-якими фінансовими програмами банків чи державними програмами підтримки. Комбінату потрібно аналізувати ринок та конкурентів, моніторити політику уряду щодо даної галузі. Варто звернути увагу на потреби споживачів і підвищувати якість та різноманіття товарів
Загроза втрати споживачів	Високий	Купівельна спроможність українців знизиться через економічну кризу, пов'язану з російською агресією, тож виробники молочної продукції мають врахувати при плануванні своєї діяльності скорочення попиту. А тому Комбінату потрібно працювати над підтримкою конкурентних переваг, підвищенням якості товарів та рецептури і розробкою нових позицій для задоволення потреб споживачів
Зменшення кількості постачальників	Високий	У зв'язку з воєнними діями на території України існує високий рівень зменшення кількості постачальників сировини, відповідно є проблема зі зниженням обсягів сировини і високим попитом на неї. Зміна постачальників можлива за умови погіршення якості молока або недозавантаженість виробничих потужностей Комбінату. Потрібно аналізувати можливості постачальників, встановлювати довгострокове партнерство і взаємодіяти з урядом задля підтримки молочної галузі та кооперації виробників і переробників

Джерело: сформовано авторами на основі даних ПрАТ «Комбінат «Придніпровський»

⁸ Popova V. D., Matsenko L. F. (2018). Strategic analysis: study guide. Chernivtsi: CHNU.

SWOT-аналіз ПрАТ «Комбінат «Придніпровський»

	Сильні сторони	Слабкі сторони
Внутрішні середовище	<ul style="list-style-type: none"> ▪ Якість продукції ▪ Відомий бренд з гарною репутацією ▪ Найсучасніше технологічне оснащення ▪ Міжнародні стандарти якості і безпеки харчових продуктів, сертифікати ▪ Постійне розширення асортименту ▪ Представлення продукції на внутрішніх та зовнішніх ринках ▪ Висококваліфіковані робітники 	<ul style="list-style-type: none"> ▪ Обмеженість асортиментних позицій ▪ Недореалізація технологічних можливостей ▪ Недостаньо розвинена збутова мережа ▪ Недозавантаженість виробничих потужностей ▪ Відносно висока ціна на продукцію у порівнянні з іноземними конкурентами ▪ Слабка система стимулювання збуту ▪ На 50% залежність від сировини окремих господарств населення ▪ Обмеженість фінансування великих проєктів
	Можливості	Загрози
Зовнішні середовище	<ul style="list-style-type: none"> ▪ Вихід на нові ринки та розширення каналів збуту ▪ Розробка ефективних методів стимулювання збуту ▪ Створення нових товарних позицій ▪ Активна рекламна компанія та її вдосконалення ▪ Розширення партнерських відносин ▪ Підвищення купівельної спроможності споживачів ▪ Зниження цін постачальників 	<ul style="list-style-type: none"> ▪ Збільшення частки ринку конкурентів та поява на ринку нових ▪ Підвищення рівня цін на сировину та її нестача у виробництві ▪ Перевищення пропозиції над попитом ▪ Відсутність державної підтримки ▪ Відсутність експортної діяльності ▪ Висока чутливість споживачів до ціни ▪ Зміна законодавства, що регулює діяльність підприємств у даній галузі ▪ Зміна правил сертифікації ▪ Нестабільність валютних курсів ▪ Невизначений час воєнного стану

▪ Вихід фірм-виробників з галузі

Джерело: сформовано авторами на основі даних ПрАТ «Комбінат «Придніпровський»

Узагальнена матриця SWOT з 4 полями подана в таблиці 5.

Дана матриця вказує, що підприємству варто дотримуватись стратегії використання сильних сторін компанії для реалізації зовнішніх можливостей. При цьому компанії потрібно вживати активні дії для зміцнення своєї позиції на ринку шляхом збільшення своєї частки, диверсифікації продукту та виведення на ринок товарів-новинок. При цьому потрібно нівелювати слабкі сторони через визначення перспективних ринків та трендів, аналізу споживчих потреб та бажань, асортиментних позицій, пошуку постачальників та виведення на ринок товарів-новинок. Отримані результати можуть слугувати в для аналізу діяльності ПрАТ «Комбінат «Придніпровський» та визначенні маркетингових стратегій управління переробним підприємством і перспектив розвитку.

Таблиця 5

Комплексна матриця SWOT-аналізу ПрАТ «Комбінат «Придніпровський»

Орієнтири розвитку	Потенційні переваги
Можливості – Сильні сторони	Загрози – Сильні сторони
<p>1. Зростання частки ринку за рахунок якісної продукції та з гарною репутацією.</p> <p>2. Зниження собівартості продукції за рахунок сучасного енергоефективного технічного обладнання.</p> <p>3. Розширення ринку збуту за рахунок збільшення потужностей цехів.</p> <p>4. Розробка нових та актуальних товарних позицій за рахунок сучасних технологій та висококваліфікованих працівників.</p> <p>5. За рахунок обізнаності про бренд з гарною репутацією та постійне розширення асортименту можлива реалізація ефективних методів стимулювання збуту.</p> <p>6. Побудова нової стратегії та прихильність споживачів допоможуть здійснити ефективну рекламну кампанію.</p>	<p>1. За допомогою широкого асортименту продукції зменшити кількість конкурентів.</p> <p>2. За рахунок нової стратегії розвитку збільшити лояльність споживачів до бренду «Злагода»</p> <p>3. За рахунок приналежності до «Молочного альянсу» можливо здійснювати більше експортних поставок</p> <p>4. При перевищенні пропозиції над попитом можливо збувати продукцію за кордон за рахунок вже встановленого партнерства</p> <p>5. За рахунок пропозиції товарів різної цінової категорії споживачі матимуть можливість вибору при зниженні купівельної спроможності</p> <p>6. За умови зміни законодавства і ускладнення ведення експорту розширювати внутрішній ринок збуту</p>
<p>1. За рахунок виробництва зовсім нової продукції розширити ринки збуту, а підтримки активізувати рекламну кампанію підприємств</p> <p>2. Пошук і налагодження партнерства дозволить ширше представляти продукцію на внутрішніх та зовнішніх ринках.</p> <p>3. За рахунок співпраці з B2B сектором можливо значно підвищити виробничу ефективність та завантаженість.</p> <p>4. Нові партнерські зв'язки стимулюватимуть реалізацію технологічних можливостей та роботу технологів</p> <p>5. Збільшення обсягів виробництва сприятиме розширенню партнерських відносин.</p> <p>6. Розробка політики стимулювання збуту на всіх рівнях зменшить наслідки неефективної системи просування продукції до кінцевого споживача</p> <p>7. Збільшення частки сировини від СП підприємств дає можливість підвищити якість продукції до європейських стандартів.</p>	<p>1. Довготривалі воєнні дії на території України та відсутність державної вітчизняних молокопереробних може спричинити дефіцит сировини, ліквідацію переробників через невідповідність діяльності, відсутність експорту або закупки молока за кордоном.</p> <p>3. Ускладнення експортної діяльності законами може призвести до зниження виробництва продукції та перенасичення неовнутрішнього ринку.</p> <p>4. Підвищення чутливості споживачів до ціни знизить споживання вітчизняних товарів.</p> <p>5. Підвищення рівня цін на сировину спричинить недозавантаженість виробничих потужностей через відсутність попиту на товар з вищою ціною і наявністю дешевших аналогів.</p> <p>6. Недостатня увага маркетологів, які займаються Комбінатом до дослідження сучасного ринку збуту може посилити ринкові позиції конкурентів.</p> <p>7. Внутрішні проблеми з реалізацією технологічних можливостей знизять рейтинг підприємства і посилять позиції конкурентів</p>

ПрАТ «Комбінат «Придніпровський» має досить розгалужену дистрибуторську мережу, а тому продукція представлена в усіх регіонах України. Підприємство дотримується багатоканальної збутової системи з використанням кількох каналів розподілу задля охоплення різних сегментів ринку. Комбінат «Придніпровський» використовує такі канали збуту:

- Канал нульового рівня, або прямого маркетингу, при якому Комбінат «Придніпровський» самостійно реалізовує продукцію споживачу (в даному випадку продажі B2B). Підприємство пропонує таку промислову продукцію, як: молоко та вершки сухі незбирані, суху демінералізовану сироватку, сирний продукт, плавлені сири та інше, як напівфабрикати для компаній-виробників кондитерської, молочної, хлібобулочні та будь-яких молоковісних продуктів. Компанія співпрацює з Міжнародною кондитерською корпорацією ROSHEN.

- Однорівневий канал: виробник-роздрібний торгівець-споживач. Продаж продукції здійснюється через роздрібногo посередника. Компанія співпрацює в цьому напрямку з великими роздрібними мережами України. Продукцію ТМ «Злагода» та «Любимчик» можна зустріти на полицях супермаркетів «АТБ», «Сільпо», «Фоззі», «Метро», «Фора», «Новус», «Варус», «ЕкоМаркет» та інш. Надалі підприємство буде розвивати канали збуту та збільшувати обсяги реалізації продукції як в офлайн, так і онлайн магазинах.

- Дворівневий канал: виробник – оптовий торгівець - роздрібний торгівець - споживач. Продаж продукції відбувається через оптових посередників у різних регіонах, які потім перепродують товар іншим роздрібним продавцям. На сьогодні підприємство співпрацює з близько 30 оптовиками, які купляють продукцію Комбінат «Придніпровський», зберігають на власному складі та розповсюджують по інших роздрібних магазинах своєї області.

Для наочного представлення розподілу продукції Комбінату «Придніпровський» зобразимо його основні типи каналів збуту на рисунку 3.

Розподіл продукції через оптовиків та роздрібних торговців становить 50/50, тобто великі торгові мережі, з якими співпрацює Комбінат «Придніпровський», реалізують на ринок половину сирної продукції ТМ «Злагода» та ТМ «Любимчик» через власні магазини, а іншу половину розповсюджують оптові партнери. Зважаючи на велику кількість посередників, які продають товари кінцевим споживачам, підприємство дотримується стратегії інтенсивного розподілу. Виробник прагне забезпечити наявність молочної продукції в якнайбільшій кількості торгових точках.

Така молочна продукція, як кефір, ряжанка, молоко, сметана та інші позиції з обмеженим терміном придатності виготовляється день у день під замовлення, тобто сьогодні продукцію виготовили – завтра вже продали.

Для формування ефективних каналів збуту підприємству потрібно розуміти, які переваги та недоліки від їх використання існують для власного бізнесу, а також правильно визначати свої можливості щодо реалізації виробленої продукції в різних типах каналів. Переваги та недоліки каналів прямого та непрямого продажу Комбінату подані в таблиці 6.



Рисунок 3 – Канали збуту ПрАТ «Комбінат «Придніпровський»

Джерело: побудовано автором на основі даних ПрАТ «Комбінат «Придніпровський»

Таблиця 6
Переваги та недоліки від використання різних каналів збуту ПрАТ «Комбінат «Придніпровський»

Канал збуту	Переваги	Недоліки
1	2	3
Прямий продаж (Канал нульового рівня)		
Продаж (B2B) компаніям-виробникам	Додатковий канал збуту. Тісний зв'язок з покупцем. Постійні замовлення продукції для виробництва.	Обмежена географія співпраці. Невелика кількість клієнтів. Відповідальність за своєчасність поставок. Реалізація сировини в незначних обсягах
Продаж через участь в тендерах державних і комунальних	Можливість нових ринків збуту. Додаткові обсяги продажу. Формування постійних відносин з покупцями одного району, області.	Низька закупівельна ціна. Виставлення певних обмежувальних вимог до предмету торгів (сиро-молочної продукції). Орієнтація на конкретного виробника

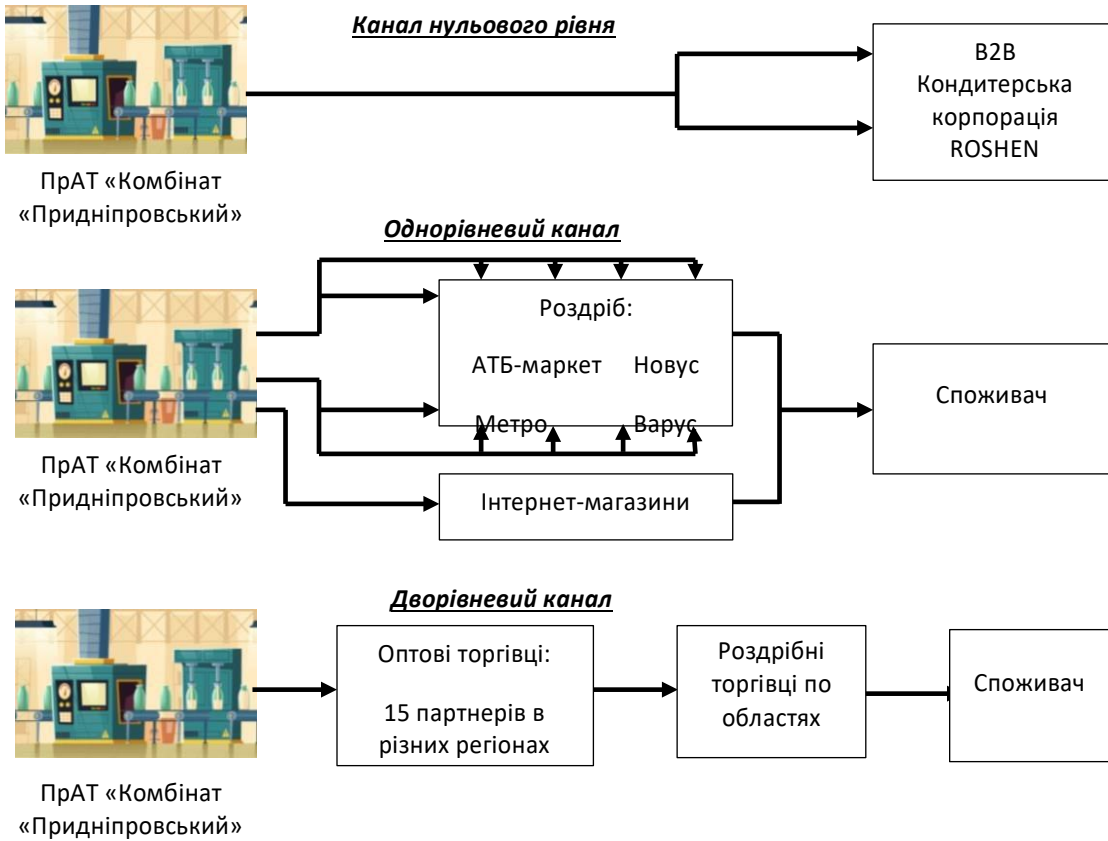
Продовження таблиці 6

1	2	3
Непрямий продаж (Однорівневий канал)		
Супермаркети (великі роздрібні мережі)	Охоплення великого кола спожи-вачів. Можливість представлення широкого асортименту. Ціни з відносно невеликою націнкою. Здійснення заходів стимулювання продажів в точці продажу. Можливість отримати інформацію щодо попиту на продукцію. Стабільні взаємовідносини та постійний прибуток від реалізації товарів в даному сегменті.	Велика кількість товарів конкурентів. Активізація заходів з їх просування. Можливість негативного досвіду покупок споживачів в певному магазині. Повернення до виробника непроданих товарів
Продаж через інтернет-супермаркети	Додатковий сучасний канал збуту. Через підвищення популярності покупок в інтернеті, в тому числі збільшення кількості онлайн-магазинів, можливо досягнути більшого охоплення ринку та збільшення обсягів продажу. У споживачів з'являється можливість придбати продукцію ТМ «Злагода» та ТМ «Любимчик», не виходячи з дому.	Невеликий асортимент сиромолочної продукції, який замовляється магазином. Наразі невелика кількість покупців.
Непрямий продаж (Дворівневий канал)		
Продаж представниками оптової торгівлі	Охоплення ринку національного рівня. Збільшення обсягів продажу. Стабільні постачальники в кожній області. Можливість стимулювати збут за рахунок дій продавців в торгових точках	Відсутній зв'язок між виробником і кінцевим споживачем. Зниження контролю за збутом
Продаж представниками оптової торгівлі по спецзамовленню (кефір, сметана і інше)	Можливість реалізації продукції з коротким терміном зберігання. Збільшення обсягів продажів. Найменші залишки нереалізованої продукції даних категорій	Достатньо невисокий обсяг замовлень. Обмежені поставки через регіональне охоплення ринку (окремі райони, області). по Незначна кількість оптовиків, які реалізують дану продукцію. Залежність від потреб опто-виків в товарі. Висока конкуренція між виробниками регіону
Експорт	Нові ринки збуту і збільшення обсягу реалізації. Попит на продукцію тривалого зберігання.	Необхідність додаткових сертифікацій і дозволів. Складність конкурувати на ринку ЄС. Чутливість до зміни валютного курсу. Порушення логістичних ланцюжків.

Джерело: сформовано авторами

Як бачимо, кожний канал передбачає певні ризики та обмеження для функціонування підприємства. При побудові системи розподілу виробник повинен об'єктивно оцінити як переваги, так і недоліки від використання існуючого та потенційного каналу збуту. Крім того, за умов постійних змін кон'юнктури ринку промислової продукції, впливу різних зовнішніх та

внутрішні чинників, підприємство може потребувати перегляду збутової діяльності та встановлення більш вигідних умов реалізації власної продукції.

**Основні напрями удосконалення маркетингової політики розподілу
ПрАТ «Комбінат «Придніпровський»**

Враховуючи результати дослідження, на наш погляд, основними напрямами удосконалення маркетингової політики розподілу ПрАТ «Комбінат «Придніпровський» повинні бути:

- оптимізація каналів збуту, що забезпечують максимальну вигоду;
- складання та виконання планів організації збуту;
- визначення засобів і методів стимулювання збуту;
- здійснення заходів підтримки ринку;
- організація торгових комунікацій;
- розроблення пропозицій щодо освоєння нових ринків, сегментів ринку

та пропозицій щодо диверсифікації.

При цьому слід враховувати доцільність «складання сценарію шляху підприємства до свого покупця, в якому необхідно чітко визначити роль та значення кожного каналу і засобу маркетингових комунікацій у процесі:

- інформування клієнта про комбінат, його товари й послуги;
- підштовхування споживача до купівлі;
- організації ефективної взаємодії;
- нагадування про себе й можливості подальшої співпраці;
- створення довіри до підприємства та його пропозиції».⁹

Враховуючи сучасний стан економічного розвитку та особливості ПрАТ «Комбінат «Придніпровський» можна накреслити перспективні напрями у системі збуту компанії:

1. Підвищення ефективності збутової політики в компанії за допомогою комп'ютерних систем управління.

2. Застосування нових форм роботи зі споживачами через використання сучасних засобів масової інформації (Інтернет-технології).

3. Зростання доходів за рахунок залучення нових споживачів, а також розширення купівельного потенціалу наявних клієнтів.

4. Налагодження контактів з новими діловими партнерами, усунення неефективних ділових партнерів, співпраця з торговими представниками.

5. Підвищення задоволеності клієнтів.

6. Удосконалення системи доставки товарів споживачу, дотримання обсягів і термінів поставок шляхом удосконалення системи зберігання, транспортування та виробництва продукції.

Ефективне управління збутом вимагає створення оптимальних каналів збуту, тому важливим завданням підвищення ефективності підприємницької діяльності в компанії є оптимізація старих або створення нових каналів збуту.

⁹ Mayovets Y., Kuzyk O. (2021). Integrated marketing communications in agribusiness of Ukraine. Bulletin of the Khmelnytskyi National University. Economic sciences, 1, 67-73. DOI: 10.31891/2307-5740-2021-290-1-13

Одним з напрямів нового каналу збуту може бути виготовлення молочної продукції для роздрібних мереж під власною маркою. Продукція під власною торговою маркою або Private Label є товарами, які виготовляються заводами відомих брендів по спеціальному замовленню мережі та які продаються потім лише в їхніх магазинах. Наразі по всьому світу покупці, перебуваючи біля полиць в магазині, все частіше придивляються не тільки на товари відомих брендів, але і до власних торговельних марок ритейлерів. Даний сегмент за кілька років зміг не тільки завоювати прихильність і довіру споживачів, а й довести свою ефективність іншим торговельним мережам. Дослідження NielsenIQ¹⁰ говорить про те, що після початку пандемії COVID-19 продажі ВТМ (власних торгових марок) значно пришвидшилися, майже в 3 рази. За їх словами цілий ряд факторів дають зрозуміти, що ВТМ мають потенціал стати довгостроковим джерелом зростання всього ринку FMCG⁷. Саме тому ті українські роздрібні мережі, які розуміють перспективність створення товарів під власними марками, намагаються розширювати асортимент ритейлу. При цьому фокус з товарів першої ціни (дешевих товарів нижньої цінової категорії) вже знижується, більшість гравців ринку займаються ВТМ середнього цінового сегмента. Це пояснюється тим, що клієнти почали менше купувати дешевих товарів і для самих ритейлерів вони є менш вигідними, а фокус на середніх цінах може зберегти і прибутковість, і збільшити лояльність клієнтів до мережі.

Для Комбінату «Придніпровський» виконання замовлень на виробництво продукції під власною торговою маркою магазину дає можливість: завантажити виробничі потужності; значно збільшити додатковий прибуток, адже поставки товарів здійснюються в обсягах як від звичайного переробника, тобто збільшення виробництва, наприклад, молочної продукції мінімум на обсяг поставок підприємства в одну роздрібну мережу; а також можливість зменшувати витрати при закупівлі молока, тари, упаковки. Серед гарних пропозицій на партнерство від великих ритейлерів можна виділити «Варус», «Metro Cash&Carry Ukraine», «АТБ» та інших. Компанії, які подають заяву на співпрацю з ритейлом мають відповідати низки вимог щодо якості та безпеки продукції, органолептичних властивостей, виробничих можливостей, сертифікації та аудиту підприємств.

Споживачі продукції Комбінату «Придніпровський» підмічають, що молочні продукти ТМ «Злагода» чудово підходять для приготування страв. Тому можна припустити, що такий канал збуту як продаж продукції для HoReCa (сегмент сфери послуг і канал збуту товарів з безпосереднім споживанням товару в місці продажу) є досить перспективним для Комбінату «Придніпровський». До того ж, за останні роки простежується динаміку розвитку ринку HoReCa в Україні. Реалізація молочної продукції Комбінату «Придніпровський» в такі точки харчування було б вигідно співпрацювати для всіх сторін.

¹⁰The number of Ukrainian Internet users. URL: <https://gordonua.com/news/society/kolichestvo-ukrainskih-polzovateleyfacebook-dostiglo-11-mln-228544.html>

Ще одним можливим варіантом збуту ТМ «Злагода» для HoReCa є розподіл продукції через партнерів – онлайн-магазини комплексних постачальників товарів харчування для даного сегменту. Такі компанії вже мають напрацьовану систему клієнтів по всій Україні та забезпечують швидку та якісну доставку до замовників через власну налагоджену логістику.

Отже, наразі продукція ТМ «Злагода» реалізується в багатьох онлайн-супермаркетах, але порівнюючи кількість пропозицій різних товарів даного бренду з пропозиціями конкурентів, то підприємству потрібно працювати над збільшенням представленості продукції власної торгової марки в магазинах. Також важливо слідкувати за ринком, трендами і шукати нові можливості для бізнесу. Тому зважаючи на активну рекламу в Instagram онлайн сервісів доставки продуктів додому, варто зацікавитися співпрацею з такими магазинами, адже попит на таку послугу є і компаній, які проводять рекламну кампанію в соціальних мережах, щоб підвищити рівень обізнаності потенційних клієнтів та сформувані в них довіру до сервісу, націлені на активний розвиток свого бізнесу. Клієнти, користуючись онлайн-доставкою продуктів, хочуть бачити широкий асортимент товарів та засмучуються, коли немає продукції бренду їх постійного вибору.

Для заохочення партнерів купувати продукцію ТМ «Злагода» та збільшення продажів через онлайн магазини підприємство має застосувати комунікаційну стратегію протягування, або Pull-технології, коли маркетингові зусилля направлені на кінцевого споживача і стимулюють попит на продукцію виробника. За таких умов клієнти самі будуть цікавитися товарами торгової марки «Злагода» і формувати запит для онлайн-сервісу здійснити оформлення на продукцію Комбіната «Придніпровський».

Висновки. Основними принципами ефективної маркетингової діяльності на підприємствах молочної галузі є¹¹:

- спрямованість на досягнення кінцевого результату всієї виробничо-збутової діяльності, тобто на доходну реалізацію молочної продукції на ринку;
- комплексний підхід до досягнення поставлених цілей, за якого сукупність засобів маркетингу забезпечує умови для успішної збутової діяльності підприємства;
- комплексний підхід до вирішення проблем відповідно до наявних ресурсів і можливостей підприємства;
- створення умов для максимального пристосування виробництва до вимог та умов ринку молока і молочної продукції;
- відкритість до споживачів, їхніх потреб та побажань, активне пристосування і вплив на них;
- гнучкість у досягненні поставленої мети через реакцію на постійні зміни у макросередовищі ринку;

¹¹ Razumova, H., Oskoma, O., Harazha, V. (2022). Formation of the demand in the market of dairy products of Ukraine. *Ekonomika ta derzhava*, 2, 63–67. DOI: 10.32702/2306-6806.2022.2.63

- орієнтація діяльності підприємств молочної галузі на тривалий результат та розвиток.

Формування маркетингової політики розподілу ґрунтується на застосовуванні елемента комплексу маркетингу «доведення продукту до споживача», що визначає діяльність організації, цілеспрямовану на те, щоб зробити продукт доступним цільовим споживачам.

Комплексна матриця SWOT-аналізу ПрАТ «Комбінат «Придніпровський» вказує, що підприємству варто дотримуватись стратегії використання сильних сторін компанії для реалізації зовнішніх можливостей. При цьому компанії потрібно вживати активні дії для зміцнення своєї позиції на ринку шляхом збільшення своєї частки, диверсифікації продукту та виведення на ринок товарів-новинок. Також необхідно нівелювати слабкі сторони через визначення перспективних ринків та трендів, аналізу споживчих потреб та бажань, асортиментних позицій, пошуку постачальників та виведення на ринок товарів-новинок.

Одним з напрямів нового каналу розподілу може бути виготовлення молочної продукції для роздрібних мереж під власною маркою.

Такий канал збуту як продаж продукції для HoReCa (сегмент сфери послуг і канал збуту товарів з безпосереднім споживанням товару в місці продажу) є досить перспективним.

Також можливим варіантом збуту ТМ «Злагода» для HoReCa є розподіл продукції через партнерів - онлайн-магазини комплексних постачальників товарів харчування для даного сегменту.

References:

1. Razumova, H., Oskoma, O., Harazha, V. (2022). Formation of the demand in the market of dairy products of Ukraine. *Ekonomika ta derzhava*, 2, 63–67. DOI: 10.32702/2306-6806.2022.2.63
2. Onishchenko V., Seryogin O., Batmanghlich C. (2022). Research of the marketing complex of the pharmacy institution. *Scientific journal «Philosophy, Economics and Law Review»*, 2 (2), 128-138. DOI: 10.31733/2786-491X-2022-2-128-138.
3. Maistro R.H., Kuchina S.E. (2014). Formuvannia polityky rozpodilu na pidpriemstvi. *Visnyk NTU «KhPI»*, 34 (1077), 127–133.
4. Razinkova M. (2018). Marketing distribution policy. *Ekonomika ta derzhava*, 3, 57-59.
5. Annual report of PJSC "Kombinat "Prydniprovskiy" for 2015-2021. URL: <http://zlagoda.emitinfo.com/zvit.aspx?1>
6. Michael E. Porter (2008). The Five Competitive Forces that Shape Strategy. *Harvard Business Review*, 86 (1), 88.
7. Popova V. D., Matsenko L. F. (2018). Strategic analysis: study guide. Chernivtsi: CHNU.
8. Mayovets Y., Kuzyk O. (2021). Integrated marketing communications in agribusiness of Ukraine. *Bulletin of the Khmelnytskyi National University. Economic sciences*, 1, 67-73. DOI: 10.31891/2307-5740-2021-290-1-13.
9. The number of Ukrainian Internet users. URL: <https://gordonua.com/news/society/kolichestvo-ukrainskih-polzovateleyfacebook-dostiglo-11-mln-228544.html>.
10. Ostapenko T. M., Kubetska O. M., Antipova V. P. (2020). Marketing as an instrument for managing the solvency of trade enterprises. *Business Inform*, 11, 442–447. DOI: 10.32983/2222-4459-2020-11-442-447.

МОЖЛИВОСТІ СПІВПРАЦІ ВЕРХОВНОЇ РАДИ УКРАЇНИ ІЗ НАУКОВО-ЕКСПЕРТНИМ ТА ІНТЕЛЕКТУАЛЬНИМ СЕРЕДОВИЩЕМ

Darya V. Sachko

candidate of historical sciences,
senior lecturer of the Department of Public
Administration and Law
Kherson State Agrarian and Economic
University,
dariasachko@ukr.net
<https://orcid.org/0000-0002-6350-4818>

Abstract. Стаття присвячена особливостям сучасного стану та можливостей співпраці Верховної Ради України із науково-експертним та інтелектуальним середовищем у процесі формування, вдосконалення та реалізації державної політики. На сьогоднішній день функціонує Дослідницька служба Верховної Ради України (до 2022 року – Інститут законодавства Верховної Ради України) як провідна науково-дослідна установа, яка сприяє науковому та інформаційному супроводу законодавчого процесу в Україні, удосконаленню українського законодавства та підвищенню кваліфікації народних депутатів України, їх помічників-консультантів та співробітників Апарату Верховної Ради України. Науково-дослідна рада при Голові Верховної Ради України має схожі функції, однак її склад відзначається участю виключно фахівців-юристів, які забезпечують ефективну законотворчу діяльність українських парламентарів.

Важливе місце у залученості до законодавчого процесу науково-експертного середовища займають елементи електронної демократії, які тільки набувають розвитку в Україні. Верховна Рада України саме з цією метою має спеціальний портал «Громадське обговорення законопроектів», який є платформою для більш широкого залучення науковців та експертів до діяльності українського парламенту.

В роботі автор зосередився на основних можливостях співпраці Верховної Ради України з науково-експертним та інтелектуальним середовищем та проблемами, які потребують подальшого вирішення.

Introduction. Наявність сильної, добре підготовленої армії, потужного воєнно-промислового комплексу є гарантіями безпеки будь-якої країни. Однак не менш важливими є міцні зовнішньополітичні зв'язки, економічне зростання та стабільна політична ситуація. Саме останнє є вагомим фактором готовності громадян захищати свою державу та створення умов неможливості використання внутрішніх проблем для реалізації зовнішньої агресії. Одним із механізмів забезпечення стабільності політичного життя суспільства є добре опрацьована законодавча база, що регулює всі суспільно-правові відносини, захищає права та свободи громадян, гарантує справедливе судочинство.

Україна є молодою незалежною країною, яка продовжує формувати громадянське суспільство, розвивати систему публічного управління та систему

законодавства. А це вимагає широкого залучення спеціалістів з різних напрямів державотворення. Крім того, статус кандидата у країни-члена Європейського Союзу, який Україна здобула у ході російсько-української війни у 2022 році, вимагає ревізії всіх сфер життя українців, а отже, перегляд стратегічних напрямів розвитку, впровадження інновацій та адаптацію українського законодавства і публічного управління до стандартів Європейського Союзу.

Зазначені процеси вимагають не лише відповідальної та оперативної роботи української влади, а й всього українського суспільства. А особливо представників інтелектуального, науково-експертного середовища, які є невід'ємною частиною громадянського суспільства.

Основною метою їх участі є як безпосереднє управління державними процесами, так і консультування у процесі нормотворчості особисто або із застосуванням цифрових технологій. Діяльність органів державної влади та місцевого самоврядування матиме вищу ефективність у разі участі у їх нормотворчій роботі наукового товариства, або проведення ним наукових експертиз нормативних актів.

В Україні вже існують спеціальні інституції, діяльність яких передбачає експертний аналіз законопроектів в Апараті Верховної Ради України, які представлені провідними науковцями різних напрямів. Але систематичне розширення наукових знань, їх поглиблення та необхідність реформування або перегляду різних областей життя і діяльності суспільства вимагає залучення ширших «мас» науковців та експертів з певних питань. Саме тому вивчення досвіду співпраці Верховної Ради України із науково-експертним середовищем є актуальним.

Проблема участі різних інститутів громадянського суспільства у законодавчому та нормотворчому процесі в Україні набула значного поширення з 2014 року. Предметом дослідження вона стала для таких вчених: Бандурка О., Георгіца А., Журавський В., Парасюк К., Теліпка В., Шемшученко Ю. та інших.

Богашова О., Гладкова Т., Копиленко О., Оніщенко Н., Ришелюк А. вивчали особливості роботи Інституту законодавства Верховної Ради України, результатам його функціонування, трансформацій та розвитку.

Такі дослідники, як Баранова В., Братченко С., Голдовський А., Леонтєв Д., Тихомиров Ю., Шкарлат Ю., Янчук А. та інші, присвятили свої роботи дослідження участі окремих громадян та інститутів громадянського суспільства у процесі законотворчості різних країн світу.

Діяльність дослідницьких служб при парламентах різних держав, функціонування парламентських бібліотек, можливості їх кооперації та взаємодії з науковим середовищем стали об'єктом дослідження Галуззі А., Добріна К., Міллера Р., Михайловського Д., Мішинхам Р., Пеліззо Р. та інших.

Вивчення досвіду співпраці Верховної Ради України із науково-експертним середовищем передбачає дослідження нормативно-правових документів, відповідно до яких функціонують наукові інституції та створюється механізм такої співпраці, зокрема, Положення про Дослідницьку службу Верховної Ради України, Положення про Науково-консультативну раду при Голові Верховної

Ради України, Розпорядження Голови Верховної Ради України від 19 травня 2015 року № 699 «Про веб-ресурси Верховної Ради України» та інші, безпосередньо цифрові ресурси українського парламенту.

Отже, **метою даного дослідження** є аналіз сучасного стану та способів співпраці Верховної Ради України із науково-експертним середовищем у процесі формування, вдосконалення та реалізації державної політики через розробку стратегій і програм соціально-економічного, політичного, інтелектуального розвитку, покращення українського законодавства, підвищення ефективності роботи парламентських комітетів та секретаріатів.

The Results of the investigation

Дослідницька служба Верховної Ради України – науково-дослідна, інформаційно-аналітична інституція парламенту України

На сьогоднішній день в Україні функціонує дві провідні науково-дослідні інституції, в рамках яких Верховна Рада України, її Апарат та комітети співпрацюють із науково-експертним середовищем – Дослідницька служба Верховної Ради України та Науково-дослідна рада при Голові Верховної Ради України.

Дослідницька служба Верховної Ради України (далі – Дослідницька служба ВРУ) є провідною науково-дослідною установою українського парламенту, яка діє на основі Конституції України, законів України, постанов Верховної Ради України, іншими нормативно-правовими актами. Основним нормативно-правовим документом, що регламентує її діяльність, є Положення про Дослідницьку службу Верховної Ради України (далі – Положення)¹.

Дослідницька служба ВРУ не є новою установою. Вона виникла на основі реформованого Інституту законодавства Верховної Ради України відповідно до Рекомендацій Місії Європейського Парламенту щодо внутрішньої реформи та підвищення інституційної спроможності Верховної Ради України, затвердженими Постановою Верховної Ради України від 17 березня 2016 року № 1035-VIII².

Інституту законодавства Верховної Ради України, на основі якого було створено Дослідницьку службу, був заснований у 1994 році як «базова установа науково-правового забезпечення законодавчої діяльності Верховної Ради України»³, мета діяльності якої – участь у розробці стратегії державної правової політики, концепцій розвитку та удосконалення українського законодавства; компаративістський аналіз українського та іноземного законодавства;

¹ Положення про Дослідницьку службу Верховної Ради України від 11 серпня 2022 року, затверджене розпорядженням Голови Верховної Ради України від 11 серпня 2022 року № 438 [Електронний ресурс]. – URL: Про Дослідницьку службу Верховно... | від 11.08.2022 № 438 (rada.gov.ua)

² Постанова Верховної Ради України «Про заходи з реалізації рекомендацій щодо внутрішньої реформи та підвищення інституційної спроможності Верховної Ради України» від 17 березня 2016 року № 1035-VIII [Електронний ресурс]. – URL: Про заходи з реалізації ре... | від 17.03.2016 № 1035-VIII (rada.gov.ua)

³ Положення про Інститут законодавства Верховної Ради України від 04 серпня 2003 р. № 770. [Електронний ресурс]. – URL: Про затвердження Положення про І... | від 04.08.2003 № 770 (rada.gov.ua)

узгодження українського законодавства та міжнародного права; моніторинг ефективності чинного законодавства України; участь у нормотворчому та законотворчому процесі, зокрема, експертиза проєктів нормативно-правових актів України та інше.

Розпорядженням Голови Верховної Ради України від 11 серпня 2022 року № 438 «Інституту законодавства Верховної Ради України» був перейменований у «Дослідницьку службу Верховної Ради України», внесено відповідні зміни до функціонального призначення установи. Тому аналіз діяльності Дослідницької служби ВРУ є доречним розглядати як логічне продовження роботи Інституту законодавства ВРУ.

Згідно із Положенням Дослідницька служба ВРУ – це установа, що «здійснює науково-дослідницьке та інформаційно-аналітичне забезпечення діяльності Верховної Ради України, її органів, народних депутатів України, депутатських фракцій (депутатських груп) у Верховній Раді України»⁴, крім того, Служби слугує майданчиком для професійного стажування народних депутатів України та їх помічників-консультантів, а також співробітників Апарату Верховної Ради України.

Дослідницька служба ВРУ здійснює свою роботу на основі принципів: верховенства права та професійної компетентності, конфіденційності та політичної неупередженості, актуальності, об'єктивності та своєчасності, якості надання дослідницьких матеріалів.

Діяльність Дослідницької служби ВРУ спрямована на, по-перше, науково-дослідне та інформаційно-аналітичне забезпечення діяльності Верховної Ради України; по-друге, професійне підвищення кваліфікації народних депутатів України, їх помічників-консультантів, державних службовців та співробітників Апарату Верховної Ради України.

Науково-дослідна та інформаційно-аналітична діяльність Дослідницької служби ВРУ включає в себе розробку наукових концепцій розвитку суспільних відносин, а також проведення наукових досліджень їх законодавчого регулювання; здійснення тематичних досліджень з актуальних питань державної політики, що перебувають у розробці комітетів Верховної Ради України; здійснення інформаційної підтримки посадових осіб Верховної Ради України, народних депутатів України в процесі підготовки брифінгів, виступів тощо; консультування членів комітетів та народних депутатів України у процесі розробки проєктів законів України із найважливіших питань розвитку суспільства та держави, а також проєкту Плану законопроектної роботи Верховної Ради України; експрес-аналіз ризиків законопроектів, зареєстрованих у Верховній Раді України; узагальнення результатів діяльності Верховної Ради України відповідного скликання.

⁴ Положення про Дослідницьку службу Верховної Ради України від 11 серпня 2022 року, затверджене розпорядженням Голови Верховної Ради України від 11 серпня 2022 року № 438 [Електронний ресурс]. – URL: Про Дослідницьку службу Верховно... | від 11.08.2022 № 438 (rada.gov.ua)

Якість аналітичних та інформаційних матеріалів, підготовлених Дослідницькою службою ВРУ, має відповідати таким критеріям: дотримання прав людини та громадянина; забезпечення законності та юридичної визначеності; політична неупередженість, добросовісність, актуальність та об'єктивність, повнота та наукова обґрунтованість, наявність практичної цінності, доступність сприйняття.

Іншим напрямом діяльності Дослідницької служби ВРУ є професійне стажування народних депутатів України їх помічників-консультантів, державних службовців та співробітників Апарату Верховної Ради України, що передбачає систематичне проведення тренінгів, майстер-класів та спеціальні курсів і семінарів; організація професійного підвищення кваліфікації народних депутатів України та їх помічників-консультантів, працівників Апарату Верховної Ради України; залучення провідних фахівців закладів вищої освіти, наукових установ, органів державної влади, органів місцевого самоврядування, експертів до проведення зазначених заходів⁵.

Для реалізації поставлених завдань відповідно до напрямів роботи Дослідницька служба ВРУ співпрацює із аналогічними дослідницькими службами парламентів інших держав (Дослідницькою службою Конгресу США, Парламентським інститутом Парламенту Чехії, Дослідницьким Центром Парламенту Грузії Парламентським дослідницьким підрозділом Канцелярії Сейму Литовської Республіки, Європейського Парламенту), іноземними бібліотеками та науково-експертними установами; взаємодіє з міжпарламентськими інформаційними мережами – Європейським центром парламентських досліджень і документації (ЕСPRD), Дослідницька мережа парламентів Східного партнерства (EPPRN), урядовими й неурядовими організаціями – Програма USAID – RADA, з Представництвом Європейського Союзу в Україні, Міжнародним Комітетом Червоного Хреста, Програма розвитку ООН⁶; збирає, систематизує, аналізує актуальну інформацію, що надходить від центральних органів виконавчої влади, місцевого самоврядування, підприємств, установ, організацій, громадських об'єднань; бере участь у діяльності робочих груп, створених Верховною Радою України та її органами; перекладає акти міжнародного та європейського права на українську мову; систематично взаємодіє із українськими науковими установами, закладами вищої освіти, інституціями громадянського суспільства (неурядовими організаціями); виступає організатором наукових заходів (конференцій, семінарів, круглих столів, експертних обговорень.

⁵ Положення про Дослідницьку службу Верховної Ради України від 11 серпня 2022 року, затверджене розпорядженням Голови Верховної Ради України від 11 серпня 2022 року № 438 [Електронний ресурс]. – URL: Про Дослідницьку службу Верховно... | від 11.08.2022 № 438 (rada.gov.ua)

⁶ Міжнародні зв'язки Дослідницької служби Верховної Ради України. [Електронний ресурс]. – URL: https://research.rada.gov.ua/news/cooperation/inter_relations/73307.html

Отже, ґрунтовна дослідницька робота інституції вимагає активного залучення науково-експертного середовища до своєї діяльності та мати відповідний кадровий склад Дослідницької служби ВРУ.

Кадрова політика Дослідницької служби ВРУ регулюється Положенням про Дослідницьку службу ВРУ, відповідно до якого керівник Дослідницької служби ВРУ має бути громадянином України вільно володіти не тільки українською мовою, а й хоча б однією іноземною мовою Європейського Союзу не нижче рівня B2, мати науковий ступінь доктора юридичних наук, вчене звання професора, а також мати необхідний стаж роботи (на керівних наукових посадах не менше 7 років; на керівних науково-педагогічних посадах не менше 7 років; на керівних посадах у державних органах, установах, організаціях не менше 7 років)⁷. Схожі вимоги законодавство України висуває і до заступників керівника Дослідницької служби ВРУ.

Структура Дослідницької служби ВРУ передбачає наявність таких відділів: правової політики, фінансової політики, організації публічної влади, гуманітарної та соціальної політики, національної безпеки та правопорядку, економічного розвитку, а також тренінговий центр, організаційний відділ.

На момент створення Дослідницької служби ВРУ загальна кількість співробітників складало 38 осіб, а наприкінці 2022 року – 47 осіб⁸.

Напрями діяльності Дослідницької служби ВРУ визначаються Стратегією розвитку Дослідницької служби Верховної Ради України до 2027 року, відповідно до якої основними з них є: «1) оптимізація надання аналітичних та інформаційних матеріалів і підвищення їх якості; 2) організація діяльності Тренінгового центру; 3) співробітництво на міжнародному та національному рівнях; 4) інституційний розвиток Дослідницької служби відповідно до найкращих зарубіжних практик»⁹. А основні завдання: створення Електронної бази даних аналітичних та інформаційних матеріалів та спростити процедури доступу до цих даних шляхом впровадження інновацій, впровадження цифрової системи управління зверненнями до Дослідницької служби ВРУ; впровадити практику онлайн-консультування народних депутатів, представників комітетів та Апарату ВРУ в режимі реального часу, зокрема, зовнішніми експертами, що підвищення якості аналітичних та інформаційних матеріалів, що готують фахівці Дослідницької служби; організація систематичного стажування народних депутатів представників комітетів та Апарату ВРУ, у тому числі онлайн, забезпечення його гнучкості, різноманітності та збалансованості, залучаючи до освітнього процесу висококваліфікованих фахівців; удосконалення змісту

⁷ Положення про Дослідницьку службу Верховної Ради України від 11 серпня 2022 року, затверджене розпорядженням Голови Верховної Ради України від 11 серпня 2022 року № 438 [Електронний ресурс]. – URL: Про Дослідницьку службу Верховно... | від 11.08.2022 № 438 (rada.gov.ua)

⁸ Звіт про діяльність Дослідницької служби Верховної Ради України за вересень-грудень 2022 року. К., 2023. С. 7.

⁹ Стратегія розвитку Дослідницької служби Верховної Ради України до 2027 року. К., 2022. С. 7.

інформаційно-аналітичних матеріалів, наповнення бази даних ЕСPRD, EPPRN та інші¹⁰.

На сьогоднішній день актуальними науково-дослідними темами Дослідницької служби ВРУ є «Конституціоналізм у стратегії державо- та правотворення України: стан, проблеми та перспективи» (номер державного реєстру № 0122U001677), «Проблеми правового забезпечення виконання Україною міжнародних зобов'язань» (номер державного реєстру № 0122U001676), «Організація моніторингу ефективності законодавства та прогнозування наслідків його застосування» (номер державного реєстру № 0122U1675), «Науково-правове забезпечення законотворчої діяльності» (номер державного реєстру № 0122U001678). А також розробляє практичні дослідження: «Внутрішня реформа та підвищення інституційної спроможності Верховної Ради України», «Законодавче забезпечення публічної економічної політики в Україні: формування механізмів модернізації», «Пріоритети розвитку національного законодавства», «Нормативно-правове регулювання процесу децентралізації владних повноважень: формування спроможних громад і місцевого самоврядування»¹¹.

Практичне впровадження діяльності Дослідницької служби ВРУ простежується у процесі співпраці із народними депутатами України, посадовими особами парламенту та/або Апарату Верховної Ради України у таких напрямках:

1. Внесення пропозицій до стратегії національної правової політики Верховної Ради України: аналіз соціально-економічної, гуманітарної та інших сфер розвитку суспільства, іноземних тенденцій та міжнародних зобов'язань України, результатом якого стало опублікування протягом 2020/2022 років робіт «Досвід врегулювання збройних конфліктів: міжнародно-правові документи і коментарі», «Законодавче забезпечення формування та реалізації державної політики України в умовах воєнного стану», «Правові питання деокупації та реінтеграції тимчасово окупованих територій України»; «Новітні орієнтири кодифікаційної діяльності», «Путівник по законодавству України»; «Міжнародно-правові акти у сфері управління та поведіння з відходами», «Стандарти добробуту громадян: міжнародний досвід»; «Цифрова Україна»: конституційно-правова модель» «Законодавче забезпечення розвитку реального сектору економіки» та інші¹².

¹⁰ Стратегія розвитку Дослідницької служби Верховної Ради України до 2027 року. К., 2022. С. 7-10. ¹¹ Науково-дослідна та експертно-аналітична робота з питань розвитку законодавства Дослідницької служби Верховної Ради України. Офіційний сайт Дослідницької служби Верховної Ради України [Електронний ресурс]. – URL: Науково-дослідна та експертно-аналітична робота з питань розвитку законодавства – Інститут законодавства Верховної Ради України (instzak.com.ua)

¹² Науково-дослідна та експертно-аналітична робота з питань розвитку законодавства Дослідницької служби Верховної Ради України. Офіційний сайт Дослідницької служби Верховної Ради України [Електронний ресурс]. – URL: Науково-дослідна та експертно-аналітична робота з питань розвитку законодавства – Інститут законодавства Верховної Ради України (instzak.com.ua)

2. Планування перспектив законодавчого процесу Верховної Ради України. Зокрема, розроблено проект Плану законодавчих робіт Верховної Ради України IX скликання, Плану законопроектної роботи Верховної Ради України протягом 2020/2022 років. За результатами численних конференцій, круглих столів та обговорень було видано «План законодавчого забезпечення реформ в Україні: актуальні питання реалізації»¹³. Також було розроблено Концепцію розвитку законодавчого регулювання діяльності Верховної Ради України Концепцію удосконалення судоустрійного законодавства України у контексті євроінтеграційних процесів (частина 1), Концепцію адаптації природоохоронного законодавства України до екологічного надбання Європейського Союзу, Концепцію правового забезпечення соціально-економічного відновлення та розвитку регіонів у повоєнний період¹⁴.

3. Виконання доручень Голови Верховної Ради України.

Наприклад, аналіз стану виконання «Плану законопроектної роботи Верховної Ради України за 2021 рік та перше півріччя 2022 року» у формі аналітичного звіту, що містить якісні та кількісні показники реалізації Плану, запропоновано внесення коректив до нього, що спричинено російсько-українською війною.

Крім того, за дорученням Голови Верховної Ради України Дослідницька служба ВРУ розробила організаційний алгоритм експрес-аналізу проектів законів, що вже зареєстровані в Апараті Верховної Ради України, основна мета якого – визначення відповідності проектів законів Регламенту Верховної Ради України та практиці українського законодавства, прогнозування наслідків ухвалення законопроектів. Зокрема, за вересень-грудень 2022 року було підготовлено 153 інформаційні довідки за результатами експрес-аналізу ризиків до 73 зареєстрованих у Верховній Раді України законопроектів¹⁵.

4. Моніторинг національного законодавства шляхом проведення науково-практичних семінарів за кількома тематичними дослідженнями (економіка, екологія, інформаційний потенціал, міжнародна діяльність, публічне управління, соціальне, господарське, освітнє й адміністративне законодавство тощо) за участю провідних науковців Дослідницької служби ВРУ, запрошених експертів, народних депутатів України разом. За результатами таких семінарів виходять друком окремі збірники та є рекомендованими для використання під час роботи комітетів Верховної Ради України. Протягом другого півріччя 2022 року було проведено тематичні експертні обговорення: Новітні тенденції

¹³ Науково-дослідна та експертно-аналітична робота з питань розвитку законодавства Дослідницької служби Верховної Ради України. Офіційний сайт Дослідницької служби Верховної Ради України [Електронний ресурс]. – URL: Науково-дослідна та експертно-аналітична робота з питань розвитку законодавства – Інститут законодавства Верховної Ради України (instzak.com.ua)

¹⁴ Звіт про діяльність Дослідницької служби Верховної Ради України за вересень-грудень 2022 року. К., 2023. С. 15.

¹⁵ Звіт про діяльність Дослідницької служби Верховної Ради України за вересень-грудень 2022 року. К., 2023. С. 9.

адміністративного процедурного законодавства (вересень 2022, Київ); Вплив правового моніторингу на законопроекування (жовтень 2022, Київ); Громадянське суспільство: конституційно-правові аспекти національного спротиву російській агресії (листопад 2022, Київ); Пріоритети влади для соціально-економічного відновлення України (грудень 2022, Київ); Фаховий аналіз законопроектів як запорука формування якісного законодавства (грудень 2022, Київ)¹⁶.

5. Розробка проектів законів, що регламентують різноманітні сфери суспільного життя та державного управління, у складі робочих груп за зверненням голів комітетів ВРУ. Наприклад, науковці Дослідницької служби ВРУ є членами робочих груп з питань парламентської служби при Комітеті ВРУ з питань Регламенту та організації роботи ВРУ; інноваційних цифрових технологій та послуг при Комітеті з питань інформатизації та зв'язку; з питань конституційних засад організації та здійснення державної влади, місцевого самоврядування, адміністративно-територіального устрою України та децентралізації влади Конституційної комісії.

Протягом вересня-грудня 2022 року Дослідницька служба ВРУ брала участь у діяльності робочих підгруп з питань законодавчої процедури; з питань взаємодії коаліції та опозиції; з питань парламентської етики та статусу народного депутата України; з питань взаємодії Верховної Ради України та Кабінету Міністрів України; щодо підготовки законопроектів до другого читання: про внесення змін до Податкового кодексу України про колективні угоди та договори (євроінтеграційний); щодо опрацювання питань, пов'язаних зі створенням системи військової юстиції та військової поліції в Україні¹⁷.

Співробітники Дослідницької служби ВРУ є співрозробниками нових редакцій Законів України «Про освіту», «Про вищу освіту», «Про державну службу», «Про службу в органах місцевого самоврядування», «Про судоустрій і статус суддів», законопроектів, що регламентують порядок публічних закупівель, про державні символи та про нагородну систему України тощо.

6. Проведення наукових заходів: конференцій, семінарів, круглих столів, експертних слухань з метою розробки стратегій розвитку українського законодавства, у яких беруть участь науковці, аспіранти Дослідницької служби ВРУ, інших наукових установ і закладів вищої освіти, народні депутати України, співробітників комітетів та працівники Апарату Верховної Ради України.

Зокрема, протягом серпня-грудня 2022 року Дослідницька служба ВРУ стала ініціатором та організатором Міжвідомчого науково-практичного круглого столу «Актуальні питання удосконалення загальнодержавної системи боротьби з тероризмом в умовах функціонування режиму воєнного стану» (серпень 2022, Київ); круглого столу «Актуальні проблеми забезпечення прав і свобод людини в діяльності Служби безпеки України» (жовтень 2022, Київ); фахової дискусії

¹⁶ Звіт про діяльність Дослідницької служби Верховної Ради України за вересень-грудень 2022 року. К., 2023. С. 23.

¹⁷ Звіт про діяльність Дослідницької служби Верховної Ради України за вересень-грудень 2022 року. К., 2023. С. 16-17.

«Відновлення України: точка відліку і напрями дій влади» (жовтень 2022, Київ), експертних обговорень проблем реформування Служби безпеки України (листопад 2022, Київ), Національної конференції «Циркулярна економіка та її переваги для української промисловості в умовах відновлення і відбудови» (грудень 2022, Київ) та інші¹⁸.

Активними учасниками та зовнішніми експертами виступають науковці Таврійського національного університету імені В.І. Вернадського. Національного інституту стратегічних досліджень, Інституту держави і права ім. В.М. Корецького Національної академії наук України, Київського регіонального центру Національної академії правових наук України; Громадської організації «Інтерньюз-Україна» в рамках впровадження Проекту Агентства США з Міжнародного Розвитку (USAID) «Програма РАДА: наступне покоління»; Державної митної служби України; Служби безпеки України та інших установ.

8. Співпраця з комітетами Верховної Ради України.

Дослідницька служба ВРУ за відповідними зверненнями парламентських комітетів зобов'язані досліджувати законопроекти, що направлені до Верховної Ради України, надавати експертні висновки та інші науково-аналітичні матеріали щодо їх змісту. Традиційно найбільш інтенсивною є співпраця Дослідницької служби ВРУ із комітетами з питань: економічного розвитку; фінансів, податкової та митної політики; правової політики; правоохоронної діяльності; аграрної та земельної політики; організації державної влади та місцевого самоврядування, регіонального розвитку та містобудування; прав людини, деокупації та реінтеграції тимчасово окупованих територій, національних меншин і міжнаціональних відносин; соціальної політики та захисту прав ветеранів; антикорупційної політики; Регламенту, депутатської етики та організації роботи Верховної Ради України¹⁹.

Протягом вересня-грудня 2022 року Дослідницька служба ВРУ взяла участь у щонайменше 15 комітетських слуханнях і обговореннях з найбільш актуальних питань розвитку українського законодавства: щомісячні комітетські обговорення «Про стан виконання системи виплат громадянам житлових субсидій на оплату житлово-комунальних послуг у зимовий період» (вересень 2022); вебінар «Європейська система захисту прав людини» (жовтень 2022); комітетські слухання «Відновлення та післявоєнний сталий розвиток України» (жовтень 2022); вебінар «Стаття 6 Європейської конвенції з прав людини: огляд порушень у справах проти України та обмеження права на справедливий суд під час надзвичайної ситуації» (жовтень 2022); комітетські слухання «Вплив воєнних дій на довкілля в Україні та його відновлення до природного стану»

¹⁸ Звіт про діяльність Дослідницької служби Верховної Ради України за вересень-грудень 2022 року. К., 2023. С. 23-24.

¹⁹ Науково-дослідна та експертно-аналітична робота з питань розвитку законодавства Дослідницької служби Верховної Ради України. Офіційний сайт Дослідницької служби Верховної Ради України [Електронний ресурс]. – URL: Науково-дослідна та експертно-аналітична робота з питань розвитку законодавства – Інститут законодавства Верховної Ради України (instzak.com.ua)

(листопад 2022); вебінар «Аналіз відповідності положень законодавчих актів/проектів законодавчих актів стандартам, гарантованим Європейською конвенцією з прав людини» (листопад 2022); круглий стіл «Інструменти суспільної підтримки ветеранів – учасників бойових дій у післявоєнний період» (грудень 2022), публічні консультації «Функціонування накопичувальної системи пенсійного забезпечення» (грудень 2022)²⁰.

9. Дослідницька служба ВРУ має свій друкований орган «Наукові записки Інституту законодавства Верховної Ради України» в галузях юридичних, економічних наук та державного управління. Журнал виходить друком з 2010 року. Редакційну колегію представляють провідні фахівці Дослідницької служби ВРУ, українських та зарубіжних наукових закладів та університетів²¹.

10. Дослідницька служба ВРУ – єдиний освітній центр в Україні, який системно здійснює підготовку, перепідготовку та підвищення кваліфікації/стажування народних депутатів України, їх помічників та професійних кадрів органів Верховної Ради України (комітети та Апарат).

З цією метою у структурі Дослідницької служби ВРУ створено спеціальний Тренінговий центр, основна мета якого – розробка тренінгових програм, навчальних планів; підготовка навчально-методичних та інформаційних матеріалів; визначення рівня професійних компетентностей учасників стажування, визначення їх потреб і пріоритетних напрямів підвищення кваліфікації; взаємодія із українськими науковими організаціями та центрами, бібліотеками, закладами вищої освіти; організація та проведення конференцій, семінарів, експертних обговорень та інших науково-освітніх заходів.

За період вересня-грудня 2022 року Дослідницькою службою ВРУ розроблено та затверджено спеціальні короткострокові (1 – 10 днів) програми підвищення кваліфікації «Актуальні питання законотворчої діяльності Верховної Ради України» для: державних службовців категорії «А», «Б» та «В», співробітників патронатних служб, Програми стажування молоді в Апараті Верховної Ради України (шифр СК/2022/001); народних депутатів України, їх помічників-консультантів (шифр СК/2022/002)²².

На початок 2023 року Тренінговий центр пропонує 33 програми підвищення кваліфікації («Актуальні питання міжнародного гуманітарного права», «Європейське парламентське право. Наближення законодавства України до права ЄС», ін.), семінарів («Питання етики та запобігання корупції», «Законодавчий процес» (спільно з Європейським Парламентом), ін.) та тренінгів

²⁰ Звіт про діяльність Дослідницької служби Верховної Ради України за вересень-грудень 2022 року. К., 2023. С. 20-21.

²¹ Науково-дослідна та експертно-аналітична робота з питань розвитку законодавства Дослідницької служби Верховної Ради України. Офіційний сайт Дослідницької служби Верховної Ради України [Електронний ресурс]. – URL: Науково-дослідна та експертно-аналітична робота з питань розвитку законодавства – Інститут законодавства Верховної Ради України (instzak.com.ua)

²² Звіт про діяльність Дослідницької служби Верховної Ради України за вересень-грудень 2022 року. К., 2023. С. 22.

(«Діяльність народного депутата та його команди, виклики сьогодення», «Участь громадськості в роботі парламенту та законотворчому процесі. Адвокація», «Контрольна функція парламенту» (спільно з Програмою USAID RANG) «Стратегічні комунікації та парламентська дипломатія», ін.)²³.

Таким чином, Дослідницька служба Верховної Ради України – це провідна науково-дослідна та інформаційно-аналітична інституція в безпосередній структурі українського парламенту, співробітниками якої є представники науково-експертного середовища України, основна мета яких моніторинг національного законодавства, підготовка пропозицій стратегії національної правової політики, участь у нормотворчій діяльності (розробка проєктів законів, аналіз поданих до розгляду законопроектів, здійснення аналітичного супроводу законодавчого процесу та ін.), виконання доручень науково-дослідного характеру Голови ВРУ, організація та проведення різних наукових заходів, забезпечення підвищення кваліфікації народних депутатів України, їх помічників, співробітників Апарату Верховної Ради України.

Консультативні інституції та механізми участі науково-експертного середовища у законодавчому процесі України

Законодавча діяльність є основною парламентською процедурою Верховної Ради України, провідну роль у якій виконує Голова Верховної Ради України. Специфіка його роботи вимагає висококваліфікованого правового супроводу правотворчої діяльності парламенту. Такий супровід покладений на Науково-консультативну раду при Голові Верховної Ради України.

Відповідно до Положення про Науково-консультативну раду при Голові Верховної Ради України, затвердженого розпорядженням Голови Верховної Ради України від 30 грудня 2021 року № 502, Науково-консультативна рада при Голові Верховної Ради України (далі – Науково-консультативна рада) є «консультативно-дорадчим органом, що функціонує для залучення висококваліфікованих фахівців у сфері права до законопроектної роботи, підготовки наукових висновків з питань діяльності Верховної Ради України, які потребують наукового забезпечення»²⁴. Вона не є постійно діючою інституцією, її засідання відбуваються у разі необхідності, однак не рідше одного разу на квартал.

Відповідно до Положення про Науково-консультативну раду при Голові Верховної Ради України основними її функціями та завданнями є: науковий супровід законодавчої діяльності українського парламенту; підготовка

²³ Каталог програм підвищення кваліфікації, семінарів і тренінгів Дослідницької служби Верховної Ради України на перше півріччя 2023 року, затверджений наказом Керівника Дослідницької служби ВРУ від 09.01.2023 №09-ОД. Офіційний сайт Дослідницької служби ВРУ [Електронний ресурс]. – URL: Каталог навчальних програм, семінарів і тренінгів Дослідницької служби на I півріччя 2023 р. (rada.gov.ua)

²⁴ Положення про Науково-консультативну раду при Голові Верховної Ради України, затвердженого розпорядженням Голови Верховної Ради України від 30 грудня 2021 року № 502 [Електронний ресурс]. – URL: Про Науково-консультативну раду ... | від 30.12.2021 № 502 (rada.gov.ua)

пропозицій щодо розвитку пріоритетних напрямів діяльності Верховної Ради України; дослідження проблем застосування норм права у процесі реалізації ухвалених Верховною Радою України нормативно-правових документів.

З метою реалізації затверджених функцій і завдань Науково-консультативної ради та виконання доручень Голови Верховної Ради України інституція досліджує питання ефективності механізмів реалізації функцій Верховної Ради України та способів їх удосконалення; готує наукові висновки з питань застосування норм права; члени Науково-консультативної ради беруть участь у розгляді та вирішенні інших питань діяльності Верховної Ради України, підготовка яких потребує наукового супроводу, а також у підготовці й проведенні парламентських слухань та роботі комітетів.

Науково-консультативну раду очолює Голова, який має заступника, важливе місце займає вчений секретар. Голову Науково-консультативної ради призначає Голова Верховної Ради України, а його заступника і вченого секретаря обирають на першому засіданні Науково-консультативної ради більшістю голосів членів ради.

Відповідно до Положення Голова Науково-консультативної ради виконує переважно організаційні функції: «організовує роботу Науково-консультативної ради; вживає заходів щодо організаційного, фінансового, матеріально-технічного та іншого забезпечення її діяльності; веде засідання Науково-консультативної ради; реалізовує інші заходи»²⁵. Вчений секретар координує та забезпечує документальний, методичний, матеріально-технічний супровід роботи Науково-консультативної ради.

Персональний склад Науково-консультативної ради включає висококваліфікованих фахівців у галузі правознавства та юриспруденції, які мають наукові ступені (доктора наук або доктора філософії / кандидата наук) або досвід практичної діяльності на посадах адвоката, судді у відставці тощо.

Претенденти на членство у Науково-консультативній раді, крім формальних вимог – наявність наукового ступеня, досвіду роботи адвокатом, суддею, представляють Голові Верховної Ради України резюме, копії документів про присудження наукового ступеня і присвоєння вченого звання та/або копії документів, які підтверджують статус адвоката чи судді у відставці і, що найважливіше, список наукових праць, який продемонструє наукові інтереси фахівця, його наукову активність та фаховість²⁶.

Для виконання покладених на членів Науково-консультативної ради завдань останні мають право опрацьовувати матеріали, що містять інформацію

²⁵ Положення про Науково-консультативну раду при Голові Верховної Ради України, затвердженого розпорядженням Голови Верховної Ради України від 30 грудня 2021 року № 502 [Електронний ресурс]. – URL: Про Науково-консультативну раду ... | від 30.12.2021 № 502 (rada.gov.ua)

²⁶ Положення про Науково-консультативну раду при Голові Верховної Ради України, затвердженого розпорядженням Голови Верховної Ради України від 30 грудня 2021 року № 502 [Електронний ресурс]. – URL: Про Науково-консультативну раду ... | від 30.12.2021 № 502 (rada.gov.ua)

про діяльність Верховної Ради України за згодою Голови Верховної Ради України; брати участь у засіданнях комітетів і підкомітетів Верховної Ради України за згодою голів цих комітетів і підкомітетів; вносити пропозиції до проектів законів та підзаконних актів; консультувати народних депутатів України, співробітників Апарату Верховної Ради України.

З метою повноцінного виконання своїх функцій члени Науково-консультативної ради створюють відповідні робочі групи, до складу яких можуть залучати науковців, експертів-практиків, спеціалістів різноманітних галузей, які не є постійними її членами.

На сьогоднішній день Науково-консультативна рада нараховує 101 науковця-правника різних галузей правової науки²⁷:

1. Загальна теорія права, державотворення та нормотворення (10 осіб).
2. Конституційне право (10 осіб).
3. Цивільне та підприємницьке законодавство. Цивільне процесуальне законодавство. Господарське процесуальне законодавство (22 особи).
4. Соціальне законодавство (трудове, житлове, медичне, освітнє, наукове, пенсійне тощо) (6 осіб).
5. Екологічне та земельне законодавство (5 осіб).
6. Фінансове, податкове, бюджетне законодавство (5 осіб).
7. Адміністративне законодавство. Законодавство з адміністративного судочинства (10 осіб).
8. Кримінальне законодавство. Кримінальне процесуальне законодавство (19 осіб).
9. Судоустрій, прокуратура, адвокатура (9 осіб).
10. Міжнародне право (5 осіб).

Науково-консультативна рада представлена переважно науковцями з науковим ступенем доктора юридичних наук, серед всього складу Науково-консультативної ради лише 7 кандидатів юридичних наук та 1 практикуючий адвокат без наукового ступеня.

Майже половина (47 осіб) персонального складу Науково-консультативної ради є дійсними членами (академіками) та членами-кореспондентами Національної академії правових наук України. Інші члени Науково-консультативної ради є провідними науковцями та науково-педагогічними працівниками Львівського національного медичного університету імені Данила Галицького (Сенюта І.), Львівського національного університету імені Івана Франка (Бориславська О., Бурдін В., Косович В., Косак В., Нор В., Пилипенко П., Різник С.), Національного університету «Одеська юридична академія» (Афанасьєва М., Бакаянова Н., Стрельцов Є., Туляков В., Харитонов Є., Чанишева Г.), Національної академії внутрішніх справ України (Іваницький С., Мазур Т., Шакур В.), Національного авіаційного університету (Волошин Ю.), Національний університет біоресурсів і

²⁷ Склад Науково-консультативної ради. Додаток 1 до розпорядження Голови Верховної Ради України «Про Науково-консультативну раду при Голові Верховної Ради України» від 30 грудня 2021 року № 502 [Електронний ресурс]. – URL: Про Науково-консультативну раду ... | від 30.12.2021 № 502 (rada.gov.ua)

природокористування України (Єрмоленко В.), Прикарпатського національного університету імені Василя Стефаника (Фріс П.), Ужгородського національного університету (Лазур Я., Савчин М.) та інші.

На жаль, коротка тривалість історії Науково-консультативної ради (з січня 2022 року), умови російсько-української війни не дали можливості повноцінної роботи інституції. А тому неможливо охарактеризувати результати діяльності Науково-консультативної ради при Голові Верховної Ради України.

12 січня 2023 року Головою парламенту Романом Стефанчуком було проведено засідання Науково-консультативної ради при Голові Верховної Ради України, на якому окреслив основні напрями роботи органу: перегляд та удосконалення чинних законодавчих актів України; внесення змін до Конституції України відповідно до виявлених в умовах воєнного стану вимог та проблем; вдосконалення проекту Закону про правотворчу діяльність, спрямованого на унормування посилення та визначення законодавчої сили нормативно-правових актів; врегулювання питань відшкодування моральної та матеріальної шкоди завданої громадянам України воєнними злочинами Російської Федерації та виплати компенсацій, адаптація українського законодавства до стандартів та законодавства Європейського Союзу²⁸.

Отже, Науково-консультативна рада при Голові Верховної Ради України є добровільним консультативно-дорадчим органом науковців-правознавців, діяльність якої повинна сприяти підвищенню якості українського законодавства, механізмів його реалізації та відновленню довіри громадян України до законодавчої влади шляхом підготовки пропозицій щодо розвитку перспективних напрямів роботи Верховної Ради України; вивчення проблемних питань щодо механізмів застосування норм законодавства; науковий супровід законопроектної роботи Верховної Ради України, її комітетів, депутатських фракцій та народних депутатів України.

Наявність науково-дослідних та науково-консультативних органів при Верховній Раді України та участь українських науковців у їх діяльності має надзвичайно вагоме значення для удосконалення українського законодавства. Однак, така практика все ж таки обмежує доступ широкого кола представників українського науково-експертного середовища та інтелектуальної еліти до обговорення та ухвалення важливих законопроектів у парламенті.

Центральне місце у розширенні участі експертів та науковців, представників громадянського суспільства займає електронна демократія та застосування цифрових технологій. Цьому сприяло ухвалення та реалізація Концепції розвитку електронної демократії в Україні та плану заходів щодо її реалізації, Концепції розвитку електронного урядування в Україні, Стратегії

²⁸ Руслан Стефанчук: Після нашої перемоги постане питання суттєвого оновлення українського законодавства. Офіційний сайт Міністерства з питань стратегічних галузей промисловості [Електронний ресурс]. – URL: Руслан Стефанчук: Після нашої перемоги постане питання суттєвого оновлення українського законодавства | Міністерство з питань стратегічних галузей промисловості України (mspu.gov.ua)

державної політики сприяння розвитку громадянського суспільства в Україні та інші галузеві документи. Але, не дивлячись на набрання чинності нормативно-правової бази, що регламентує розвиток інструментів е-демократії в Україні, але функціонування електронних форм демократії в нашій державі можна охарактеризувати як «не внормоване».

Особливого значення цифрові проекти набули у період всесвітньої пандемії Covid-19 та російсько-української війни, коли народні депутати України та Апарат Верховної Ради України були змушені працювати дистанційно. В «онлайн» перейшли засідання фракцій, робота і засідання комітетів, запроваджується електронний документообіг.

Поняття «електронної демократії» як одного із напрямків розвитку державної політики в українському законодавстві отримало визначення у Розпорядженні Кабінету Міністрів України від 15 травня 2013 року № 386-р «Про схвалення Стратегії розвитку інформаційного суспільства». Відповідно до документа електронна демократія – це «форма суспільних відносин, за якої громадяни та організації залучаються до державотворення та державного управління, а також до місцевого самоуправління шляхом широкого застосування інформаційно-комунікаційних технологій»²⁹. Залишається актуальним запровадження у практику законотворчості публічних консультацій, а проект закону «Про публічні консультації»³⁰ потребує доопрацювання.

З 2010 року практично єдиним нормативним документом, що регламентував процедуру консультацій з громадськістю з проблем реалізації державної політики була Постанова Кабінету Міністрів України від 03 листопада 2010 р. № 996 «Про забезпечення участі громадськості у формуванні та реалізації державної політики». Цей Порядок передбачав, що консультації з громадськістю, зокрема, мають за мету залучення широкого кола фахівців з обговорюваних питань суспільно-економічного розвитку, захисту прав і свобод громадян, задоволення їх соціально-економічних, політичних, культурних та інших інтересів, розширення можливостей вільного доступу до інформації про діяльність органів влади на принципах гласності, відкритості та прозорості³¹

Євроінтеграційні амбіції України вимагають активізувати ширше залучення експертної громадськості до українського законодавчого процесу. Саме з цією метою було представлено портал «Громадське обговорення законопроектів» (<https://itd.rada.gov.ua/services/pubd>), розроблений з врахуванням рекомендацій та кращих світових практик електронної демократії.

²⁹ Розпорядження Кабінету Міністрів України від 15 травня 2013 року № 386-р «Про схвалення Стратегії розвитку інформаційного суспільства» [Електронний ресурс]. – URL: Про схвалення Стратегії розвитку інформаційного суспільства в Україні | Кабінет Міністрів України (kmu.gov.ua)

³⁰ Проект Закону «Про публічні консультації», поданий до Верховної Ради України 22 жовтня 2020 року № 4254 [Електронний ресурс]. – URL: Офіційний портал Верховної Ради України (rada.gov.ua)

³¹ Постанова Кабінету Міністрів України від 03 листопада 2010 р. № 996 «Про забезпечення участі громадськості у формуванні та реалізації державної політики» [Електронний ресурс]. – URL: Про забезпечення участі громадсь... | від 03.11.2010 № 996 (rada.gov.ua)

Однак українське законодавство не передбачає наявності законодавчої ініціативи народу, та її конституційного визначення, тому пропонується можливість долучитися до законодавчого процесу парламенту на рівні одного із елементів усталеного алгоритму.

У 2016 році питання активізації громадського обговорення законопроектів, зареєстрованих у Верховній Раді України, було наслідком надання Рекомендацій Місії Європейського Парламенту щодо внутрішньої реформи та підвищення інституційної спроможності Верховної Ради України, затвердженими Постановою Верховної Ради України від 17 березня 2016 року № 1035-VIII у напрямку сприяння відкритості, прозорості та підзвітності громадянам законодавчого процесу. Саме тоді Україна отримала рекомендацію створення «Відкритого парламенту» (п. 22) та ухвалити стратегію переходу до електронного парламентаризму й переведення відповідного документообігу у цифровий формат (п. 23-24)³².

Мета створення «Відкритого парламенту» – забезпечення права громадян України коментувати законопроекти, які зареєстровані у Верховній Раді України та є предметом громадського обговорення (з використанням, зокрема, WEB інтерфейсу та новітніх ІТ засобів).

Отже, на сайті у Верховної Ради України є сторінка «Громадське обговорення законопроектів» (<https://itd.rada.gov.ua/services/pubd>), де громадяни України, зокрема, науковці та експерти з певного напрямку та проблеми, мають можливість ознайомитись, прокоментувати, дати оцінку або висловити зауваження або пропозиції до представлених для обговорення законопроектів у режимі онлайн. Таким чином, більша частина українських фахівців мають можливість долучитись до законотворчого процесу та вдосконалити його.

Щоб долучитись до обговорення, як правило, протягом місяця, необхідно зареєструвати «Електронний кабінет громадянина», а далі надається доступ до таких сервісів як: «Законодавство України», «Запис на засідання», «Звернення громадян», «Електронні петиції», «Законопроекти», «Обговорення законопроектів», «Портал відкритих даних», «Запит на публічну інформацію» та інші (рис. 1)

Портал передбачає можливість представникам науково-експертного середовища не лише прокоментувати представлений на обговорення законопроект (його окремі норми або розділи), внести свої пропозиції або зауваження, а й запропонувати власну редакцію тексту законопроекту.

³² Постанова Верховної Ради України «Про заходи з реалізації рекомендацій щодо внутрішньої реформи та підвищення інституційної спроможності Верховної Ради України» від 17 березня 2016 року № 1035-VIII [Електронний ресурс]. – URL: Про заходи з реалізації ре... | від 17.03.2016 № 1035-VIII (rada.gov.ua)



Рис. 1. Офіційний сайт Верховної Ради України, «Громадське обговорення законопроектів»

Аналіз законопроектів 2016-2019 років, що викладені на порталі і пропонувались для обговорення, продемонстрував, що найбільшою «популярністю» користувались такі законопроекти: «Закон про цивільну зброю і боєприпаси» (524 голоси), «Закон про вогнепальну зброю цивільного призначення» (41 голос), «Закон про внесення змін до деяких законодавчих актів щодо забезпечення відкритості для суспільства інформації про фінансування діяльності громадських об'єднань та використання міжнародної технічної допомоги» (18 голосів), «Закон про лобіювання» (6 голосів), «Закон про засади державної політики у сфері європейської інтеграції» (6 голосів). Протягом 2019-2022 років активність користувачів порталу знизилась, але російсько-українська війна та євроінтеграційні перспективи України знову активізували громадське обговорення законопроектів. Зокрема, Проект Закону про внесення змін до деяких законів України щодо забезпечення гідного рівня оплати праці осіб, які виконують обов'язок із захисту Вітчизни, незалежності та територіальної цілісності України (551 голос), Проект Закону про внесення змін до статті 26 Закону України «Про військовий обов'язок і військову службу» (6 голосів) та інші³³

Загалом можна зробити висновок, що активність науково-експертного середовища на порталі «Громадське обговорення законопроектів» має досить низький рівень, як і зацікавленості громадян загалом.

Спеціалізованість порталу «Громадське обговорення законопроектів» Верховної Ради України може мати такі наслідки: по-перше, користуватись ним та обговорювати законопроекти, які розміщені, будуть лише особи зацікавлені у

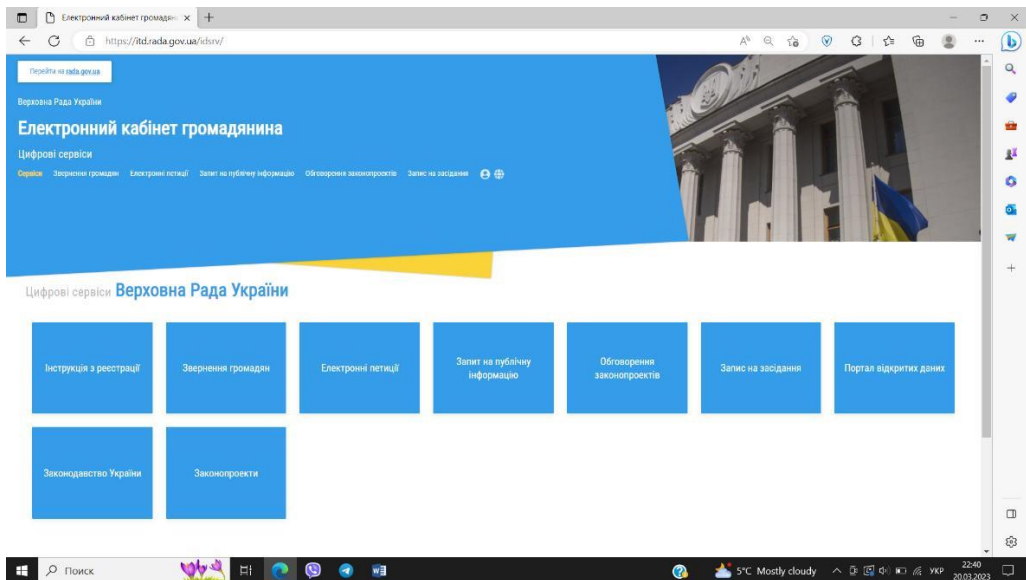
³³ Громадське обговорення законопроектів. Офіційний сайт Верховної Ради України [Електронний ресурс]. – URL: <https://itd.rada.gov.ua/services/pubd>

вирішенні певних питань або фахівці з цих проблем, тобто науково-експертне середовище, по-друге, на портал має право заходити, реєструватись і долучатись до обговорення будь-хто, а невелика категорія користувачів-експертів можуть навіть не знати про таку можливість, або знецінюють власний голос або думку. Крім того, невизначеність статусу законодавчої ініціативи народу дозволяють комітетам Верховної Ради України на власний розсуд штучно обирати «дозволяти / не дозволяти» участь в обговоренні найбільш резонансних проектів законів (про землю, про референдуми тощо) фахових спеціалістів. Тому спостерігається парадокс: майданчиками для дискусій щодо цих проблем стають телевізійні ток-шоу, а не кваліфіковане обговорення із залученням широкого кола інтелектуалів та науковців. Це призводить до дисбалансу участі громадської у процесі законотворчості.

Прикрим є і той факт, що обговорення законопроектів на порталі «Громадське обговорення законопроектів» Верховної Ради України не передбачає участі в ньому неурядових громадських організацій, які є важливим суб'єктом громадянського суспільства.

Не дивлячись на недоліки функціонування portalу «Громадське обговорення законопроектів» Верховної Ради України, можна виокремити і позитивні тенденції: поступовий розвиток культури електронної демократії та урядування, відсутність обмежень в участі представлених законопроектів, навіть для неурядових організацій (її може представити фізична особа – співробітник організації), наявність доступу до супроводжувальних документів цього законопроекту та до публічної інформації, наявність зворотного зв'язку.

Таким чином, в Україні поступово проваджуються та набувають поширення обговорення законопроектів із використанням ресурсів електронної демократії. Однак, відсутність нормативно-правового забезпечення законодавчої ініціативи народу та участі науково-експертного середовища у їх обговоренні поза межами науково-дослідних установ не має повноцінної розробки та впровадження.

Conclusions and suggestions

Участь громадськості, а саме представників науково-експертного та інтелектуального середовища, у розробці та обговореннях законопроектів є однією із складових громадянського суспільства та конституційної демократії. Саме цей процес передбачає реальну участь фахівців у нормотворчому процесі шляхом висловлення власної думки, участі у дискусії з метою впливу на державну владу. В Україні розпочата практика реалізації ідеї законодавчої ініціативи народу, але крім ухвалення деяких нормативно-правових актів, процес не має продовження.

В Україні на сьогоднішній день найбільшим проявом взаємодії між Верховною Радою України та науково-експертним середовищем є організація та забезпечення діяльності науково-дослідних та науково-консультативних інституцій, а також реалізація механізмів електронної демократії.

Провідною науково-дослідною установою при Верховній Раді України є Дослідницька служба Верховної Ради України (2022 р.), яка є установою, що

представлена співробітниками-науковцями, які здійснюють науково-дослідницьке та інформаційно-аналітичне забезпечення діяльності Верховної Ради України, її органів, народних депутатів України, депутатських фракцій (депутатських груп), а також долучаються до професійного стажування останніх.

Практичною реалізацією діяльності Дослідницької служби стало: підготовка пропозицій стратегії національної правової політики парламенту; планування майбутніх перспектив законодавчої процесу Верховної Ради України; виконання доручень Голови Верховної Ради України; Моніторинг національного законодавства; Участь у нормотворчій діяльності, зокрема, розробка проектів законів, що регламентують різноманітні сфери суспільного життя та державного управління; підвищення ефективності нових форм діяльності ДСВРУ; організація та проведення різноманітних наукових заходів: конференцій, семінарів, експертних слухань, круглих столів для розробки стратегій розвитку українського законодавства; співпраця з комітетами Верховної Ради України.

Науково-консультативна рада при Голові Верховної Ради України (2021 р.) – консультативно-дорадчий орган, що функціонує для залучення висококваліфікованих фахівців-правознавців до законопроектної роботи, підготовки наукових висновків з питань діяльності Верховної Ради України, які потребують наукового супроводу. Члени цієї установи проводять дослідження з питань ефективності механізмів реалізації функцій Верховної Ради України та способів їх удосконалення; готують наукові висновки з питань застосування норм права, які виникають під час реалізації ухвалених Верховною Радою України нормативно-правових актів; члени Науково-консультативної ради беруть участь у розгляді та вирішенні інших основоположних питань діяльності парламенту, підготовка яких потребує наукового забезпечення, а також у підготовці й проведенні слухань у Верховній Раді України та її комітетах.

Для більш широкого залучення представників науково-експертного та інтелектуального середовища в Україні поступово впроваджуються елементи електронної демократії, що дає змогу фахівцям з певних галузей знань брати участь у обговоренні важливих суспільних проблем без безпосереднього контакту із представниками Верховної Ради України.

З метою реалізації ідеї «відкритого парламенту» в Україні був розроблений інструмент на платформі головного вебпорталу парламенту – «Громадське обговорення законопроектів». Саме на цій платформі громадяни, зокрема науковці та експерти, мають можливість ознайомитись, прокоментувати, дати оцінку або висловити зауваження/пропозиції до представлених для обговорення законопроектів у режимі онлайн. Таким чином, більша частина українських фахівців з певних питань мають можливість долучитись до законотворчого процесу та вдосконалити його. Але на сьогоднішній день ресурс не є «популярним» серед фахівців та загалом громадян України.

Тому аналіз активності використання громадянами електронного порталу протягом 2016-2022 років демонструють певні позитивні та негативні риси такого механізму електронної демократії.

Для активізації участі науково-експертного та інтелектуального середовища у законотворчому процесі в Україні можна рекомендувати: вдосконалити нормативно-правове забезпечення та організаційне супроводження публічних консультацій та громадських обговорень законопроектів, зокрема, розробка державної стратегії залучення науковців та експертів до законодавчого процесу; сприяти розвитку культури електронної демократії та участі науково-експертного середовища в обговоренні законопроектів шляхом ширшого та доступнішого інформування підвищення довіри до діяльності Верховної Ради України; впровадження/посилення відповідальності народних депутатів України та співробітників парламентських комітетів за ігнорування думки чи пропозицій фахівців або відмову представлення на громадське обговорення законопроекту;

References:

1. Громадське обговорення законопроектів. Офіційний сайт Верховної Ради України [Електронний ресурс]. – URL: <https://itd.rada.gov.ua/services/pubd>
2. Звіт про діяльність Дослідницької служби Верховної Ради України за вересень-грудень 2022 року. К., 2023. 29 с.
3. Каталог програм підвищення кваліфікації, семінарів і тренінгів Дослідницької служби Верховної Ради України на перше півріччя 2023 року, затверджений наказом Керівника Дослідницької служби ВРУ від 09 січня 2023 року №09-ОД. Офіційний сайт Дослідницької служби ВРУ [Електронний ресурс]. – URL: Каталог навчальних програм, семінарів і тренінгів Дослідницької служби на 1 півріччя 2023 р. (rada.gov.ua)
4. Міжнародні зв'язки Дослідницької служби Верховної Ради України. [Електронний ресурс]. – URL: https://research.rada.gov.ua/news/cooperation/inter_relations/73307.html
5. Науково-дослідна та експертно-аналітична робота з питань розвитку законодавства Дослідницької служби Верховної Ради України. Офіційний сайт Дослідницької служби Верховної Ради України [Електронний ресурс]. – URL: Науково-дослідна та експертно-аналітична робота з питань розвитку законодавства – Інститут законодавства Верховної Ради України (instzak.com.ua)
6. Положення про Дослідницьку службу Верховної Ради України від 11 серпня 2022 року, затверджене розпорядженням Голови Верховної Ради України від 11 серпня 2022 року № 438 [Електронний ресурс]. – URL: Про Дослідницьку службу Верховно... | від 11.08.2022 № 438 (rada.gov.ua)
7. Положення про Інститут законодавства Верховної Ради України від 04 серпня 2003 року № 770. [Електронний ресурс]. – URL: Про затвердження Положення про I... | від 04.08.2003 № 770 (rada.gov.ua)
8. Положення про Науково-консультативну раду при Голові Верховної Ради України, затвердженого розпорядженням Голови Верховної Ради України від 30 грудня 2021 року № 502 [Електронний ресурс]. – URL: Про Науково-консультативну раду ... | від 30.12.2021 № 502 (rada.gov.ua)
9. Постанова Верховної Ради України «Про заходи з реалізації рекомендацій щодо внутрішньої реформи та підвищення інституційної спроможності Верховної Ради України» від 17 березня 2016 року № 1035-VIII [Електронний ресурс]. – URL: Про заходи з реалізації ре... | від 17.03.2016 № 1035-VIII (rada.gov.ua)
10. Постанова Кабінету Міністрів України від 03 листопада 2010 року № 996 «Про забезпечення участі громадськості у формуванні та реалізації державної політики» [Електронний ресурс]. – URL: Про забезпечення участі громадсь... | від 03.11.2010 № 996 (rada.gov.ua)
11. Проект Закону «Про публічні консультації», поданий до Верховної Ради України 22 жовтня 2020 року № 4254 [Електронний ресурс]. – URL: Офіційний портал Верховної Ради України (rada.gov.ua)

12. Розпорядженні Кабінету Міністрів України від 15 травня 2013 року № 386-р «Про схвалення Стратегії розвитку інформаційного суспільства» [Електронний ресурс]. – URL: Про схвалення Стратегії розвитку інформаційного суспільства в Україні | Кабінет Міністрів України (kmu.gov.ua)
13. Руслан Стефанчук: Після нашої перемоги постане питання суттєвого оновлення українського законодавства. Офіційний сайт Міністерства з питань стратегічних галузей промисловості [Електронний ресурс]. – URL: Руслан Стефанчук: Після нашої перемоги постане питання суттєвого оновлення українського законодавства | Міністерство з питань стратегічних галузей промисловості України (mspu.gov.ua)
14. Склад Науково-консультативної ради. Додаток 1 до розпорядження Голови Верховної Ради України «Про Науково-консультативну раду при Голові Верховної Ради України» від 30 грудня 2021 року № 502 [Електронний ресурс]. – URL: Про Науково-консультативну раду від 30.12.2021 № 502 (rada.gov.ua)
15. Стратегія розвитку Дослідницької служби Верховної Ради України до 2027 року. К., 2022. 14 с.

PSYCHOLOGICAL ASPECTS OF FORMATION OF PROFESSIONAL HEALTH SAFETY OF SPECIALISTS

Oleksii V. Sheviakov

Doctor in Psychology, Professor,
Professor of the Department of Military
Training of Specialists
of the State Special Transport Service,
Ukrainian State University of Science and
Technology
shevyakovy0@gmail.com,
<https://orcid.org/0000-0001-8348-1935>

Oleksandr A. Gerasimchuk

Deputy head of the Department of Military
Training of Specialists of the State Special
Transport Service, Ukrainian State
University of Science and Technology
<https://orcid.org/0000-0003-1412-5288>

Abstract. It is revealed that a person's success in professional activity is closely related to his health, and the impact of health on his career and vice versa is an interdependent process. It is proved that healthy behaviour is a concrete manifestation of the psychological potential of health, it is both a process and the result of the interaction of such factors as motivation to health; lessons learned in maintaining health; the ability to maintain your health at an attained level. For the usage of the appropriate socio-psychological technologies for the formation of occupational health of the economic sphere professionals, we considered the factors of a three-component structure that combines cognitive, emotional and behavioural modules. The cognitive module provides an adequate understanding of the specialist about his level of health. Emotional module includes the full range of «health / illness» experiences arising from a specialist involved in a particular professional situation. The behavioural module reflects the behaviour of a specialist, which facilitates adaptation to changing environmental conditions and professional activity. We also refer to the psychological factors of occupational health of the economic sphere professionals as stressors of professional activity and individual-psychological features of the personality of a professional. The main stressors that affect the activities of the economic sphere professionals are the following: the content of professional activity, its organization; professional career; corporate relationships; non-organizational sources of stress.

Introduction. Much of his life a person spends at work. Working conditions, relationships with colleagues and superiors, career prospects determine not only the quality of their work responsibilities, but also their physical and psychological state.

The success of a person in a professional activity is closely linked to his health. Professional fitness does not limit the absence of health disorders, but eliminates «medical» barriers to professional development. On the other hand, success in professional activity is one of the most important sources of self-confidence and positive emotions, and these are the main «doctors» for any spiritual or physical ailment.

In recent decades, a qualitatively different attitude towards the understanding of health in the professional sphere of human activity has been formed. Careful attention of professionals to the problem of occupational health is due to the fact that the health of the employee is considered not only as an economic value (along with the profitability of production), but also as a necessary condition for improving the efficiency and quality of work.

The problem of occupational health today is attracting increasing attention of scientists. O. Blynova views occupational health as an opportunity for the human body to retain the necessary protective and compensatory mechanisms that ensure efficiency at all stages of professional activity in all conditions¹. Health within such a concept is considered as a set of psychophysiological and physiological parameters that provide high reliability of activity and professional longevity. The importance of studying the psychological factors of occupational health is emphasized by I. Burlakova². According to him, the following features are present in the activity of a specialist: the character is constantly complicated; many different types of specific activities involved in hierarchical relationships; the creative nature of the activity through a variety of non-standard situations; high mental tension; expressiveness of the prognostic nature of the tasks being solved; high level of responsibility for decisions made in complex tasks; making strict demands on the personality and professional qualities of a specialist, professionalism and activity in general.

The problem of occupational health is an area of interdisciplinary research and its study is reduced to the issues of consistency of requirements of the professional environment and opportunities of the individual for successful and effective fulfilment of conditions of professional activity. Most occupational health studies have focused on the prevention of occupational diseases. At the same time, a much smaller number of theoretical and practical developments are aimed at its formation and strengthening, in particular for specialists in the economic sphere.

The subject of the study is the use of appropriate socio-psychological technologies for the formation of occupational health of the economic sphere professionals, in particular, the consideration of factors of the three-component structure that combines cognitive, emotional and behavioural modules.

¹ Blynova O.Y., Holovkova L.S., Sheviakov O.V. Philosophical and sociocultural dimensions of personality psychological security. *Antropological Measurements of Philosophical Research*. 2018. Issue 14. P.73-83. DOI 10.15802/ampr.v0i14.150758. P.74.

² Burlakova I., Sheviakov O. Psychological bases of professional health of specialists of economic sphere. *The development of global science*. Collective monograph. London: United Kingdom. 2019. P.82-94. P.83.

The aim of the article is to present the results of the development and justification of the impact of socio-psychological technologies on the formation of occupational health of the economic sphere professionals.

Materials and Methods

In this article, research methods were united into three groups.

The first group of methods of research included theoretical analysis of scientific sources, subject-activity and personality-competent approach of research of social and psychological bases of professional health of economic sphere specialists.

The second group included - empirical research methods such as observation, conversation, method of expert assessments, psychodiagnostic methods that were used to: identify features of the cognitive, emotional-volitional, personal spheres; study the level of motivation to maintain occupational health.

To eliminate the factors of occupational health of professionals, its structure and main components, we used the method of principal components, and to display the graph of eigenvalues.

The factors were rotated using the Varimax method, displaying the structure of the factor after the rotation. In the process of factor analysis, we used three stages of processing empirical data: preparation for the variation matrix; selection of orthogonal factors; Varimax research and meaningful interpretation of the obtained factors.

Also, the variables were sorted by the factor loadings. First of all, to the extent of adequacy, that is, the magnitude that characterizes the degree of applicability of factor analysis to a given sample, we have determined the unconditional adequacy (0,746).

As a result of the Varimax study, we studied the received factor loadings and identified for each factor the variables with the highest loadings. The total informativeness of the three factors identified by us describes 40,2% of the variance. Next, for each factor, we identified those variables that had the highest and lowest factor loadings. So, for ease of results presentation and overall analysis, we left the most significant indicators for each factor.

Using sociometric indexes, we determined the level of development of communication skills, conflict, stress resistance, prognosis of indicators of occupational longevity and occupational diseases, as well as the risks of professional activity, which reduce the productivity and quality of life of specialists in the economic sphere. At the same time working conditions include: 1) breadth of decisions (knowledge of new, requirements of high qualification, creativity, uniqueness, possibility of improvement, variety, possibility of choosing ways and terms of execution); 2) psychological requirements for work (to work quickly, hard, excessively, not enough time, the presence of conflicts); 3) physical requirements for work (physical effort). Equation coefficients are selected from two databases (country-level health databases and occupational conditions database)³.

Third group - methods of mathematical processing of data with their further qualitative interpretation and meaningful generalization. Statistical data processing and

³ Buruck G. Enhancing well-being at work: The role of emotion regulation skills as personal resources. *Journal of Occupational Health Psychology*. 2016. Vol. 21(4). P. 480-493. P.482.

graphical presentation of the survey results were performed using the SPSS statistical software package (version 16.0).

Results.

Occupational health of specialists in the economic sphere - an integral characteristic of the functional state of the body according to physical and mental indicators: assessment of ability to professional activity, resistance to adverse factors that accompany these activities.

Socio-psychological technologies for the formation of occupational health of the economic sphere specialists are achieved through the construction of a system of management of occupational risks, which should be aimed at reducing the number of professionals who were injured or killed in accidents, reducing the proportion of professionals working in conditions that do not meet the hygiene standards and reduce the proportion of organizations with poor working conditions.

To use the appropriate socio-psychological technologies for the formation of occupational health the economic sphere professionals, we considered the factors of a three-component structure that combines cognitive, emotional and behavioural modules. The table 1 presents the factors that determine the professional health of a specialist in the economic sphere, their nature and the necessary position of the individual.

The structure of factors of occupational health is based on the concept of «psychology of relationships» K.L. Frenkel, which defines the attitude to health as a reflection of the individual experience of the person and at the same time as a factor, which has a significant impact on its behaviour. « A person's attitude to his or her health is not just about worrying about health or neglecting it. Here at the same time we are talking about a higher level of ideological relations of the individual. A significant place in the hygiene and prevention of mental health is the issue of somatic status. This is due to the important role of the psyche and personality traits in the prevention of somatic diseases and the promotion of physical health»⁴. This approach allows us to consider health as one of the main elements that can be addressed by regulatory (corrective) influence. The three-component structure makes it possible to fully reveal the psychological factors of occupational health of the economic sphere specialists, to reflect the diversity of connections between structural elements (modules).

The cognitive module provides an adequate insight into the level of one's health based on knowledge of health and healthy lifestyles, including in the performance of professional responsibilities, awareness of the role of health and its impact on life in general, and also the success and effectiveness of professional activities, in particular, understanding the main risk factors of the profession and ways to maintain and promote health. Emotional module includes the full range of health / illness experiences arising from a specialist involved in a particular professional situation, adequate emotional response (from «pouring out emotions» to restraining them in situations where necessary).

The behavioural module reflects the behavioural characteristics of the specialist, contributing to adaptation to changing environmental conditions and professional

⁴ Frenkel K.L. Occupational Safety and Health: a report on worker perceptions . *Monthly labor Review* USA.1980.Vol. 9. P.11-12. P.12.

activity, as well as behavioural strategies driven by health changes, healthy lifestyles and work.

Healthy behaviour is understood as «a concrete manifestation of the psychological potential of health»; it «is both a process and a result of the interaction of four factors: motivation to health; lessons learned in maintaining health; the ability to maintain their health; appropriate level of health achieved»⁵.

Table 1

Factors that determine the professional health of the economic sphere specialist

№ i/o	Factors	Essence	The position of the individual
1.	Emotional	various emotional stressors affecting occupational health	the ability of a person to withstand stress, to express their emotions and to manage them, to adequately assess the emotions of others, which characterizes its emotional stability
2	Cognitive	knowledge about occupational health, about the main factors that strengthen and damage health, about its role in life	human ability to make adequate decisions, identify the most important, find missing information, ability to think, stability and concentration of attention, critical thinking, professional memory, professional observation, speed of decision making, their volume and correctness, ability to think promptly and positively
3.	Behavioural	choosing a specific strategy for dealing with a stressful situation	the ability to quickly adapt to the demands of the situation by mastering, mitigating or weakening those requirements

All three modules are interconnected. A holistic and consistent internal picture of a specialist's health (cognitive module) facilitates the development of behavioural strategies that promote a healthy lifestyle and work (behavioural module), accompanied by adequate emotional reactions and experiences (emotional module).

To the part of social-psychological technologies of formation of occupational health of the economic sphere specialists we also include stress factors of professional activity (manifestations of the external environment in which human activity takes place) and individual-psychological peculiarities of the professional's personality (manifestations of the internal environment that determine the cognitive, emotional, and behavioural modules). The main stress factors that affect the activity of specialists in the economic sphere are the following: the content of professional activity, its organization; professional career; corporate relationships; non-organizational sources of stress.

The emotional aspect of occupational health is the ability of a person to withstand stress, to express and manage their emotions, to adequately assess the

⁵ Golovkova L.S., Sheviakov A.V., Golovkova A.E. Psychological provision of professional health of specialists of economic sphere. *Review of transport economics and management*. Issue 2(18). P.90-99. DOI 10.15802/rtem.v18i2.190130. P.91.

emotions of others that characterize emotional resilience. In his professional activities, an expert in the economic sphere is confronted with many specific stressors, acting for a long time and continuously, causing fatigue, weakness, general and occupational diseases, premature aging and personality destruction. Stressors of different nature are influenced by a person's professional activity. The main signs of this negative impact are: low self-esteem; feelings of guilt; increasing aggression, hostility; feeling of emotional exhaustion; presence of psychosomatic disease. Thus, the impact of various stress factors on the occupational health of a specialist of the economic field is great.

To solve such problems, first of all, it is necessary to draw the attention of specialists themselves to the problem of maintaining health and preventing occupational diseases. To form a position of reflection towards the promotion of occupational health - introspection and self-assessment in understanding the role of health in life. In this regard, let us consider the cognitive components of this process.

Specialists of the economic sphere constantly have to deal with voluminous information: analysis of information, a huge base of regulatory acts, so the specialist's memory is prone to heavy workloads. We recommend conducting classes and trainings aimed at the formation and development of certain qualities, skills necessary to maintain occupational health. These are trainings on professional observation development, accumulation of experience, memory and professional sensitivity, development of professional thinking. For example, training «constructive communication», «corporate education and leadership», «the formation of life goals».

Modern research aspects of the formation of occupational health of the economic sphere professionals are of interest, mainly, they are of applied nature. For example, take the results of research relating to health, work and subjective evaluation of happiness. According to a survey of 25 to 60 year olds in Germany, conducted over the past 24 years by specialists from the University of Tilburg (Netherlands), the Max Planck Institute for Developmental Biology (Germany), led by B. Hidey (Australia), a sense of satisfaction with life and a sense of happiness depends on four factors:

1) emotional balance;

2) life priorities. «People who are most valued in their lives by their families are happier than those who consider material values and careers to be the absolute priority. This situation is typical for both men and women. But there is still one gender difference: women whose partner puts above all family values are much happier than those whose material-oriented companions»;

3) work and rest ratio. «For men and women, the lack of work time is significantly worse on the emotional state than overwork. And the most serious trauma to the psyche is the lack of work »;

4) weight. «For men, lack of weight is a much more serious disadvantage than its excess, lack of weight is also a general dissatisfaction with life. For women, overweight causes only a slight feeling of dissatisfaction, and on average, full women are fully satisfied with life»⁶.

⁶ Macik-Frey M. Advances in occupational health: From a stressful beginning to a positive future. *Journal of Management*. 2007. Vol.33(6). P.809-840. P.810.

Summarizing the analysis of the main approaches to addressing occupational health problems in Western science, we can say that two main directions of studying the health of working people and providing them with assistance are formed: 1) stress management; 2) health management.

The variety of foreign studies in occupational health is limited to the following issues: stress in professional activity; physical health (from work-related injuries to cardiovascular disease) and mental health (distress, burnout, depression); unhealthy lifestyle factors (smoking, alcohol and drugs); job satisfaction, balance of work effort and encouragement (salary, recognition, status, prospects of promotion, etc.); transferring harmful events that have occurred in the workplace to privacy; work and family: conflict of interests; on workplace safety (the impact of shift work on occupational health); psychological effects of unemployment⁷.

Note that the problems of occupational health in western science remain underdeveloped. In particular, we have not identified any works in this area (psychological maintenance of occupational health) placed in search engines, as well as in English-language printed works.

Research is mainly about regular professional activity and related aspects (stress in professional activity, job satisfaction, balance «work – family», workplace safety, etc.). Issues of psychological support for health in choosing a profession, at the stage of vocational training, professional adaptation, when «leaving» the profession are practically not presented in scientific research.

Promising directions for the development of occupational health in the West in the coming years will address: issues of positive psychology of occupational health; studying the impact of new forms of leadership on employee health; research on the role of emotions in maintaining occupational health; issues related to the development, implementation and evaluation of the effectiveness of intervention programs in organizations⁸.

Special attention should be paid to the fact that occupational health issues are addressed in the West on a systematic basis: organizations that specialize in psychological problems of occupational health (institutes, academies, associations, training centres) are established and actively functioning; a number of US and British universities have organized specialist training for the program «Occupational health psychology»; international conferences and congresses are held regularly; specialized journals are published; with every passing year the number of publications, articles, books is increasing, and textbooks have appeared. It must be admitted that in Ukraine such work is only unfolding.

The proposed structure of socio-psychological technologies of formation of occupational health of specialists of economic sphere, in our opinion, allows to cover all variety of psychological determinants of health in professional activity and is used by us in conducting empirical research.

⁷ Sheviakov O.V., Shramko I.A. Psychological provision of activities of professionals in the conditions of metallurgical production. *Modern researches in psychology and pedagogy*: Collective monograph. Riga: Izdevnieciba "Baltija Publishing". 2020. P.405-420. DOI 10.30525/978-9934-588-36-5/23. P.406.

⁸ Smit B.W. Psychologically detaching despite high workloads: The role of attentional processes. *Journal of Occupational Health Psychology*. 2016. Vol. 21 (4). P.432-442. P.435.

These factors are considered in conjunction and form a unified process of health. Consider these factors in more detail (Tables 2, 3, 4) and propose ways of forming the necessary personality position in order to maintain the professional health of the economic sphere specialists. Most of the illustrated factors can be attributed to objective influences (stress, mobbing, character) and subjective experience of the situation in professional activity, based on the level of development of psychological resources (passion for work, vitality, existential occupancy). At present, in the modern foreign and domestic psychology, personal factors of professional health of specialists of economic sphere are not described.

Factor I includes 18 indicators that correlated positively with them. Here are the most significant indicators in terms of weight factor load: rest (0.961), memory (0.931), stress resistance (0.933), attention (0.892), all these indicators can be attributed to the level of professional health of specialists of economic sphere. The following are indicators relevant to the social level of occupational health of professionals: belonging to the professional community (0,886), occupational demand (0,572).

Table 2

Factor I. Psychological and occupational well-being

№	Indicators	«Weight»
1	Wb – sense of well-being	0,747
2	To – tolerance	0,553
3	Well-being	0,673
4	Activity	0,571
5	Energy	0,569
6	Rest	0,961
7	Emotional stability	0,669
8	Internal locus of control	0,511
9	Health-saving behaviour	0,408
10	Robotic ability	0,646
11	Memory	0,931
12	Attention	0,892
13	Stress resistance	0,933
14	Problem coping	0,682
16	Professional community	0,886
17	Professional demand	0,572
18	Professional authority	0,565

Indicators of psychological and social level of occupational health of specialists of economic sphere correlate with such personal qualities as feelings of well-being (0,547) and tolerance (0,453).

In their work, N. Yevdokymova at al. also describe the relationship between the parameters of psychological well-being and tolerance as personality traits, substantiating this relationship as accepting the value of a partner's personality, the ability to empathize and, accordingly, the confidence of positive evaluation by others⁹.

⁹ Yevdokymova N., Sheviakov O., Koval I. at al. Psychological Provision of Processes Modernization of Metallurgical Production Management. *International Journal of Recent Technology and Engineering*. 2019. Issue 8 (4S). P 115-121. DOI 10.35940/ijrte. D1004.1184519. P.116.

It should be noted that factor-forming value have factor loadings of the main parameter having maximum factor weight, in this case - these are indicators that describe the psychological health of specialists in the economic sphere.

Table 3

Factor II. Flexibility of achievement

№	Indicators	«Weight»
1	Do – dominance	0,764
2	Sy – sociability	0,580
3	Em – empathy	0,860
4	So – socialization	0,765
5	Sc – self-control	0,876
6	Ai – achievements through independence	0,865
7	Ac – achievement through conformality	-0,636
8	Fx – flexibility	0,916
9	Cheerfulness	0,715
10	Chronic diseases	-0,814

Factor II includes ten indicators, eight of which correlated positively with this factor, two negatively. The highest number of indicators obtained determines the personal qualities that influence the level of professional specialists in the economic sphere, with the greatest «weight» are: empathy (0,860), self-control (0,876), flexibility (0,916), dominance (0,764), achievement through independence (0,865). Positive correlations indicate the presence of dominant behaviour of the economic sphere specialists, the achievement of the goal through independence, the flexibility of behaviour, and the developed quality of empathy.

These qualities correlate with indicators of physical health of specialists in the economic sphere, namely, cheerfulness (0,715) and chronic diseases (-0,814).

As we can see, the last indicator has an inverse correlation, which is logical. In particular, Dyka L.G. considers self-regulation and self-control as one of the factors of personality adaptation abilities, which is connected with efficiency and reliability in professional activity.

Confirmation of the link between self-regulation and occupational health can also be found in contemporary overseas studies that highlight two factors that affect occupational health: dispositional self-control, defined as the ability to regulate thoughts and behaviour, and day-to-day planning to compile a list of cases for the next working day. Another foreign study identifies personal resources (emotion regulation strategies) as a way of reducing workload and maintaining psychological well-being.

Table 4

Factor III. Emotional instability

№	Indicators	«Weight»
1	Gi – good impressions	-0,714
2	Creativity	-0,602
3	Colds	0,469
4	External locus of control	0,614
5	Control by «competent others»	0,691
6	Emotional stability	-0,714

In factor III, most variables have a negative specific gravity and are associated with external locus of control (0.614) and control by «competent others» (0,691). The factor also contains such personal qualities as good impression (- 0,714) and creativity (-0,602), respectively, we can assume that the less creativity, emotional stability and ability to make a good impression, the higher the external locus of control and the lower level of professional health development. The data obtained agree that people with an external locus of control are more likely to have mental problems than people with an internal locus of control.

Developing socio-psychological technologies for the formation of occupational health of the economic sphere specialists, it should be assumed that this process should not fragmentarily affect this vital area of the professional (even in the form of training), and using a systematic approach - health management that allows you to use the energy of the instinct of self-preservation, not only for simple survival, but also to achieve the kind of successful life that a person can choose for himself.

Socio-psychological technologies of formation of occupational health of specialists of economic sphere are a complex of measures of organizational and individual character.

Organizational measures include: creating a favourable organizational and psychological climate, clearly defining the duties of employees; elimination of causes that lead to overwork and unloaded work; social support, stress management programs (providing for special counselling organizations), fitness programs (general health programs).

To individual methods: exercise programs, relaxation technique training, biological feedback, behaviour modification. Filling out the specific content of a program of professional self-preservation is a rather individual process, because in this case there can be no standard solutions once and for all.

Discussions.

We considered socio-psychological technologies of formation of occupational health of specialists of economic sphere as a three-component structure that unites cognitive, emotional and behavioural modules. All three modules are interconnected. A holistic and consistent internal picture of a specialist's health (cognitive module) facilitates the development of behavioural strategies that promote a healthy lifestyle and work (behavioural module), accompanied by an adequate emotional reactions and experiences (emotional module).

We also refer to the psychological factors of occupational health of the economic sphere specialists as stressful factors of professional activity and individual-psychological features of the personality of a professional. The main stressors that affect the activities of the economic sphere professionals are the following: the content of professional activity, its organization; professional career; corporate relationships; non-organizational sources of stress. The proposed structure of psychological factors of professional health of specialists in the economic sphere allows to cover all the variety of psychological determinants of health in professional activity and is used by us in conducting empirical research.

As a result of the study, we also identified three factors, two of which describe the personal qualities of the economic sphere specialists with high levels of

occupational health (psychological and occupational well-being; flexibility of achievement). Another factor that reflects the personal qualities of professionals with low occupational health (emotional instability).

In the perspective of the study we see the definition of the occupational health of specialists in other fields of activity, as well as the study of the process of becoming professional health at different age stages of life (maturity, late maturity, old age). It requires in-depth study and the problem of engaging and training psychologists, educators, and leaders to participate in the direct process of formation and preservation of occupational health of the individual in various spheres of its activity. It is urgent to further develop social and psychological training and system of corrective measures that will help to prevent the negative effects associated with the professional destruction of professionals, as well as improve their occupational health.

Theoretical and methodological analysis and generalization of scientific approaches to the problem of studying the professional health of the individual are carried out. The main directions of professional health research, which are mostly pragmatic in nature, consist in the development and implementation of programs to strengthen it, and to eliminate the negative effects of stress in the workplace.

It is shown that the programs of strengthening the professional health of the specialists of the economic sphere are aimed at achieving the goals of the prevention of the phenomenon of "burnout"; increase of productivity of activity due to improvement of physical and mental condition of specialists, improvement of moral and psychological climate in a team and others like that. In both foreign and domestic practice, the diversity of approaches to strengthening professional health professionals in the economic sphere is to develop health management programs, stress management and includes information and diagnostic and rehabilitation and prevention modules. It should be noted that a significant place in the programs of health management occupy medical issues. Socio-psychological aspects of professional health professionals in the economic sphere are only partially considered in programs of stress management and in programs for improving wellness. The aforementioned articulates the need to develop a conceptual model of professional health professionals of the economic sphere, which will solve issues related to its formation and preservation at different stages of the professionalization of these specialists.

It was determined that the professional health of specialists of the economic sphere is an integral characteristic of the functional state of the organism in terms of physical and mental parameters: an assessment of the ability to work, resistance to the adverse factors that accompany this activity. The main indicator of professional health professionals is ability to work, which reflects the indicated capabilities of a specialist and is defined as the maximum possible effectiveness of his professional activity, is determined by the functional state of the organism and takes into account its physiological value and consists of three groups of factors: physical status, psychological status and socio-psychological characteristic.

The indicators of professional health of the specialists of the economic sphere are: emotional stability, self-confidence, adequacy of behavior (adaptability, social

activity), responsiveness, moral health (honesty, adherence to high moral principles), full life (social well-being, professional and personal success), sociability etc.

The basic principles of formation and preservation of professional health of specialists of the economic sphere, which integrate complex interpersonal relationships and are a measure of harmonization of social needs of the society and the possibilities of a specialist in the conditions of professional activity, are singled out. It is determined that the professional health of specialists of the economic sphere depends on their ability to restore the disrupted state of functioning in accordance with the regulation of the volume and type of professional activity; their professional health combines elements of psychosocial continuity of "generations" of professional groups, an integrated assessment of their life and work ability, especially in the context of fulfilling common tasks; professional health is determined by the motivation for professional activity and, in this sense, acts as a measure of social well-being.

The set of individual psychological characteristics of the personality and characteristics of the professional environment influencing the professional health of specialists of the economic sphere, which include: value orientations (high significance of physical and mental health, family life, interesting work and materially secured life), behavioral manifestations (adequate behavior, high level of energy, ambition and involvement in work, low level of hostility to others), stress factors of the professional environment (excessive preference coping strategies (search for social support, social contact, aggressive actions) and ways to relieve stress (communication with friends, sense of humor, active rest), coping strategies, physical education, etc.).

A conceptual model for the formation and preservation of professional health of the specialists of the economic sphere is proposed, which presents the main provisions of the theoretical-methodological, methodical and applied nature, which reveal: methodological principles, structural-functional model, stages (with definition for each stage of its goals, content, methodological support); programs for ensuring the processes of formation and preservation of professional health specialists of the economic sphere at different stages of their professionalization.

The construction of a conceptual model for the formation and preservation of professional health professionals of the economic sphere pursued the achievement of interrelated goals, which consisted in increasing their professional competence in the field of professional health, development of healthy behavior skills; increase of stress resistance, including through training of professionally oriented trainings and health improvement programs. The conceptual model of the formation and preservation of professional health professionals of the economic sphere provided: at the initial stage of the development of professional consciousness - the acquisition of an optimal set of knowledge, skills, skills that contribute to the formation and maintenance of professional health as a professional-quality quality effective expert in the economic sphere; support of high motivation for work in the economic specialty; formation of the ability to rational spending of forces on educational activity and, subsequently, rational spending of forces in the process of future professional activity; at the second stage - the formation and formation of professional consciousness in a specialist in the economic sphere with experience of up to 10 years - a high level of interpersonal

communicative relations with management and colleagues in the team, socio-psychological compatibility, the success of the activities performed (timeliness and error-free professional actions, the ability not to create preconditions for yourself and for others for obstacles in professional activity; carrying out professional activity without threats to health); at the third stage - the formation and improvement of professional consciousness among specialists of the economic sphere with a work experience of 10-20 years - ensuring the reliability of professional activity (error-free performance of professional duties during the required time and under the given conditions of activity); ensuring labor safety (exclusion of accidents and occupational diseases); at the fourth stage - improvement of professional consciousness among specialists of the economic sphere with experience of more than 20 years - increasing the stress resistance to negative factors of the professional environment; continuing professional longevity.

In the perspective of the study we see the definition of the occupational health of specialists in other fields of activity, as well as the study of the process of becoming professional health at different age stages of life (maturity, late maturity, old age). It requires in-depth study and the problem of engaging and training psychologists, educators, and leaders to participate in the direct process of formation and preservation of occupational health of the individual in various spheres of its activity. It is urgent to further develop social and psychological training and system of corrective measures that will help to prevent the negative effects associated with the professional destruction of professionals, as well as improve their occupational health.

Conclusions. The socio-psychological specificity of the research of professional health specialists of the economic sphere was revealed, which was to determine the socio-psychological factors of their professional health, such as: determining the place of professional health in the system of values of specialists; study of the structure of stress factors in their professional activities; Identification of the relationship of individual psychological characteristics and specifics of professional health professionals; Identify the main strategies and ways to overcome stress situations in professional activities; formation of professional qualities that will support the support of professional health professionals of the economic sphere; achievement of the optimal ratio of energy (personal) costs and achieved results in the course of professional training ("effectiveness / resources"). The optimization of this process was seen in the need to take into account the typology of competence of a specialist in the economic sphere, namely: learning to know (vocational and methodological competence); learning to live together (social and communicative competence); learning to do (competence in the activity aspect, implementation of plans in life); learning to be (competence in the personal aspect).

The system program-target project for the formation and preservation of professional health professionals of the economic sphere at various stages of their professionalization based on the strategies of the system approach, the social cognitive theory, the model of behavioral potential and the constructivist socio-psychological approach during its realization is developed and implemented.

System program-target project for the formation and preservation of professional health of specialists of the economic sphere allowed to solve the problem of increasing the professional and creative activity of specialists; contributed to the development of the socio-psychological competence of specialists in the formation and preservation of their professional health; to influence group self-awareness in the direction of maintaining and maintaining professional health; effective use of various forms of moral encouragement; the formation of a favorable socio-psychological climate, etc.

The main components of the effective implementation of the project are the formation of professional health, taking into account active social and psychological methods of training and assistance; carrying out of measures in the direction of professional self-realization of specialists of the economic sphere, in particular, vocational guidance competitions; creation and development of services of psychological support and assistance to the specialists of the economic sphere; motivation and stimulation of the specialists of the economic sphere for productive work; implementation of preventive and motivational training aimed at developing the competence of specialists in the field of professional health formation, raising the level of professional self-awareness; assimilation of effective forms of work (self-disclosure, self-expression, self-knowledge, empathy, development of sanogeneous thinking and reflection, the need for relaxation); the formation of effective skills for maintaining health in the workplace and setting up a healthy lifestyle.

In the prospect of research, we see the definition of the characteristics of professional health professionals of other fields of activity, as well as the study of the process of becoming a professional health at different age stages of life personality (maturity, late maturity, in old age). The in-depth study and the problem of attracting and training psychologists, teachers, and managers to participate in the process of formation and preservation of professional health of the individual in various spheres of his activity is in need of in-depth study. It is urgent to further develop socio-psychological trainings and correctional systems that will promote the prevention of negative manifestations associated with professional destructions of specialists, as well as their professional health.

References;

1. Blynova O.Y., Holovkova L.S., Sheviakov O.V. Philosophical and sociocultural dimensions of personality psychological security. *Antropological Measurements of Philosophical Research*. 2018. Issue 14. P.73-83. DOI 10.15802/ampr.v0i14.150758.
2. Burlakova I., Sheviakov O. Psychological bases of professional health of specialists of economic sphere. *The development of global science*. Collective monograph. London: United Kingdom. 2019. P.82-94.
3. Buruck G. Enhancing well-being at work: The role of emotion regulation skills as personal resources. *Journal of Occupational Health Psychology*. 2016. Vol. 21(4).P. 480-493.
4. Frenkel K.L. Occupational Safety and Health: a report on worker perceptions . *Monthly labor Review USA*.1980.Vol. 9.P.11-12.
5. Golovkova L.S., Sheviakov A.V., Golovkova A.E. Psychological provision of professional health of specialists of economic sphere. *Review of transport economics and management*. Issue 2(18). P.90-99. DOI 10.15802/rtem.v18i2.190130.
6. Macik-Frey M. Advances in occupational health: From a stressful beginning to a positive future. *Journal of Management*. 2007. Vol.33(6). P.809-840.

7. Sheviakov O.V., Shramko I.A. Psychological provision of activities of professionals in the conditions of metallurgical production. *Modern researches in psychology and pedagogy*: Collective monograph. Riga: Izdevnieciba "Baltija Publishing". 2020. P.405-420. DOI 10.30525/978-9934-588-36-5/23.
8. Smit B.W. Psychologically detaching despite high workloads: The role of attentional processes. *Journal of Occupational Health Psychology*. 2016. Vol. 21 (4). P.432-442.
9. Yevdokymova N., Sheviakov O., Koval I. et al. Psychological Provision of Processes Modernization of Metallurgical Production Management. *International Journal of Recent Technology and Engineering*. 2019. Issue 8 (4S). P 115-121. DOI: 35940/ijrte. D1004.1184519.

APPLICATION OF BLOCKCHAIN-TECHNOLOGIES IN THE INTERNATIONAL SAFE AREA

Zinaida V. Smutchak

DSc in Economics, Professor, Head of the Department of Management of Aviation Activity, Flight Academy of National Aviation University
smutchakzv@gmail.com
<https://orcid.org/0000-0002-6079-9227>

Yakiv A. Vorobiov

PhD in Physic & Mathematics, Associate Professor of the Department of Mathematics, Informatics and Information Activities, Ismail State University of Humanities
yashavoro@gmail.com
<https://orcid.org/0000-0003-0729-4649>

Abstract. The current situation in the field of blockchain-technologies in the international business space has been studied. The possibilities of blockchain-technologies and their role in the digitalization of international business are analyzed. A comparison of centralized and decentralized blockchain systems is given. The main advantages of the blockchain platform are indicated. Alternative management tools in the DeFi ecosystem are characterized. Attention is focused on the economic losses of the lack of regulation of cryptocurrencies and blockchain-technologies. The main projects, that use blockchain-technologies in their work, are given. Solutions, that will create a positive climate for the introduction of blockchain-technologies in international economic relations, are highlighted.

Introduction. The implementation of blockchain-technologies in state and business structures will allow to manage of resources effectively, control of the quality of work and the quality of the resulting products. The highly developed countries of the world saw the possibilities of blockchain-technologies as far back as 2017, and therefore began to implement such technologies in their work. However, the active work of some may come to nothing if there are countries that prevent or ban cryptocurrencies and blockchain-technologies, thereby developing a shadow economy. Under the conditions of digitalization of international business, it is possible to use effectively all the advantages of blockchain-technologies, for this it is necessary to introduce tools at the international level, and this should be done in practice so that the situation moves in the right direction and blockchain technologies become one of the main areas of international business.

The purpose of this research is to study the current situation in the field of blockchain-technologies in the international business space and to identify solutions

that will create a positive climate for the introduction of blockchain-technologies in the international security space.

Literature review and methodology In the scientific environment, you don't hear about blockchain often enough, this is due to the fact that the technology is still young and only after 2014, when blockchain technology was able to operate with any type of data, a process of global research and analysis of its capabilities took place. Among those who researched the blockchain, the following can be distinguished: S. Nakamoto²¹, N. Roubini, M. Swan²², S. Raval, M. Gur'eva, S. Rippa and others. However, no sources were found where anyone considered the application of blockchain technology in united territorial communities. Of course, the renowned mathematician and cryptographer Satoshi Nakamoto is a recognized expert in matters related to blockchain technology and cryptocurrencies. It was he who described the working principles of these technologies in his writings back in 2008, and already in 2009 implemented the first bitcoin wallet. To solve the set goal, theoretical methods of scientific research were used: analysis - to determine the features of the use of blockchain technologies in the field of international economic relations, synthesis - to find opportunities for the implementation of blockchain technologies in the conditions of digitalization of international business; generalization – for formulating conclusions based on research results.

The Results of the investigation. At first glance, in the period of development of Industry 4.0, and now Industry 5.0, when the Internet of Things, autopilots, solar batteries are used in everyday life, new technologies should not be surprising¹. Many of them find practical meaning, many remain at the stage of development in theory, but blockchain is something much more than just the latest technology. It is thanks to the bitcoin cryptocurrency (Bitcoin, BTC), that this technology began to be talked about en masse, and ways to introduce it into various spheres of life were sought. What is blockchain? According to data from the Google Trends portal², the dynamics of queries when searching Google for the word "blockchain" changed according to the graph presented in Fig. 1.



Figure 1. The number of queries on Google while searching the word "blockchain"²

Blockchain is the generally accepted designation of the technology underlying the functioning of cryptocurrencies. The technology is not new – it was described by Stuart Haber and W. Scott Stornett in 1991, and it arose as a technical solution that excludes the possibility of backdating digital documents or "correcting" their date after the fact.

In fact, the blockchain performs the same function today – it allows you to exchange assets in electronic form, fixing the fact and details of the transaction without the possibility of making any changes to these records later – you can only add new records. This makes it possible for all clients in the network to reach consensus without having to trust anyone else.

Literally, blockchain is a "chain of blocks". A block in this scheme is information about a number of transactions recorded in a distributed ledger. The block contains all the data about a specific transaction: identifiers of the sender and addressee, time and volume of the transfer. A chain is an inextricable sequence of blocks, so that everyone can trace literally the entire transaction history of a particular asset until its appearance.

There are prospects for the use of blockchain technology in many areas related to office work. It is most actively used to record and transfer ownership of certain assets.

The equivalent of assets can be not only money itself, but also any real or virtual movable and immovable property. The transfer of assets from one owner to another is a transaction. If we are talking about blockchain-based services, transaction data is recorded in blocks of a distributed system of registries, minimizing possible risks for each of the parties.

Blockchain is a decentralized (in the classical sense) public registry system, based on cryptographic algorithms and containing data on all previously conducted operations. Schematically, the structure of the blockchain looks like this: each transaction is encoded with a special set of symbols and forms a hash. The set of hashes is also encoded and forms a new hash. The set of hashed hashes is also encoded and forms a block. The initial block of the blockchain is zero (Genesis Block). The following transformations occur similarly and form new blocks. Each change of the hash or block will cause the change of previous hashes, which determines the reliability of the system. In fig. 2 you can see the difference between a centralized system and a blockchain.

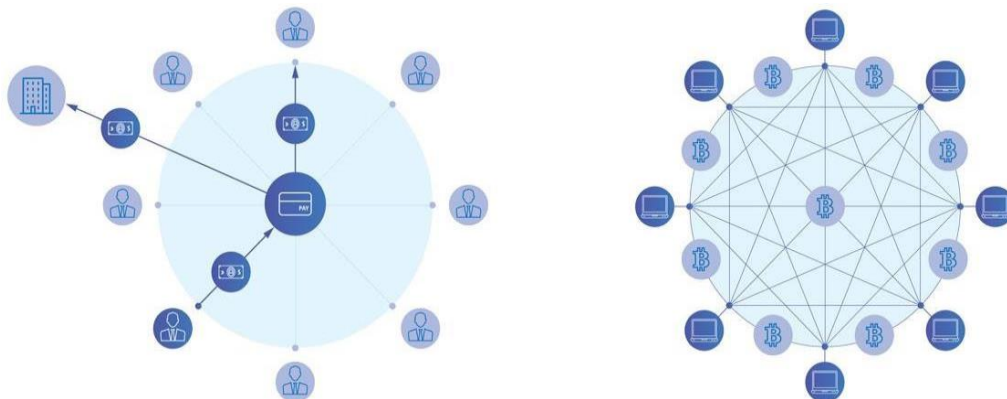

Figure 2. Comparison of centralized and decentralized (blockchain) systems²

Undoubtedly, it was through the bitcoin cryptocurrency that the world learned about the very concept of cryptocurrencies, how it works with the help of the blockchain, and how you can make money from it. The most talked about years were 2013, 2017 and 2020, when the Bitcoin rate showed unprecedented rapid growth. So, in 2013, the rate of this asset reached the mark of 600 US dollars for 1 BTC, for comparison, in 2012, the similar indicator was 10 US dollars for 1 BTC³.

This growth of the then-unknown virtual currency attracted the attention of most businessmen, traders, and scientists to this technology – blockchain⁴. The next rapid growth of the Bitcoin rate took place at the end of 2017 – 16,5 thousand US dollars for 1 BTC, and the most culminating and dramatic year for Bitcoin appeared to be 2020, when 1 BTC was offered for 40 thousand US dollars⁵.

Cryptocurrency is a specific type of digital money. Their functioning is provided by an automatic payment system without a single center. Blockchain and distributed ledger technology are the main technical means of implementing cryptocurrencies, but today they are not the only ones.

In the case of cryptocurrencies, users who create a network of distributed ledgers are called miners. It is they, or rather their computing power, that are involved in the processes of adding blocks to the chain and the functioning of the consensus system.

Efficient mining today requires specialized software and high-performance computing tools. You have probably heard the news about the hype in the graphics card market associated with the "mining" of cryptocurrency.

"Mining" of a cryptocurrency is an algorithm that rewards miners whose computing power is the first to solve a mathematical problem proposed by the network, for example, generating a new block. In fact, this is the emission of a cryptocurrency, and the more powerful the computer, the more likely it is that the system will entrust it with the solution of a specific problem and give out a reward for this.

Cryptocurrency is stored on special wallets containing individual identifiers and the entire transaction history of a particular "member" of the network. A user can have as many wallets as they want, which are confidential in the case of cryptocurrencies. It is impossible to find out who is behind a particular identifier or uses it as a means of payment. Unless the user himself advertises the fact of ownership.

This is also the danger, because in case of loss of the wallet number or password from it, the funds on it will be lost. According to statistics, about 20% of all bitcoins are stored today on such wallets.

Wallets are protected by cryptographic encryption. This, on the one hand, increases the security of their use, on the other hand, makes it impossible to restore lost access.

Transactions are also cryptographically protected, which excludes the possibility of their interception or falsification by intruders.

Cryptocurrencies are currently the safest means of payment, and cases of hacking such wallets are always associated with the human factor – the carelessness and gullibility of the users themselves⁶.

It should be noted that the price of cryptocurrencies is influenced by a number of factors:

1. *News.* High-profile news stories in the media, the very expectation of any events, rumors about them – this information impact significantly affects the quotes of traditional financial instruments. In this sense, cryptocurrencies are similar to them.

2. *The state of the market.* The cryptocurrency market continues to take shape, acquires tools, and attracts inexperienced investors and traders. Supply and demand are not stable. Information pressure, such as negative news, provokes a violent reaction. Market volumes are still relatively small, so any shocks have a strong impact on it as a whole.

3. *Low liquidity.* Liquidity implies the ability to sell an asset at any time at a reasonable price. To do this, there must be many active players in the market who bet both on the increase and on the fall. However, in conditions of sharp fluctuations in the value of assets and the underdevelopment of the market, this is not possible. High volatility is both a consequence and one of the reasons for the low liquidity of cryptocurrencies compared to traditional financial instruments.

4. *Lack of legal framework.* State regulation of the cryptocurrency market in most countries is still at the stage of discussion and adoption of basic laws. And although the process of “tightening the screws” is already gaining momentum, this area still opens up wide opportunities for scammers and speculators. In addition, legal uncertainty in many jurisdictions is holding back the interest of large investors.

5. *Lack of real value.* Exchange rates are pegged to trade in resources, factors of production, macroeconomic statistics and many other indices. The value of shares – to the financial performance of companies. Cryptocurrency rates directly depend only on the current demand, locally – on the demand for specific coins, globally – on the demand for bitcoin.

The volatility of some cryptocurrencies is cyclical in nature and is tied to their halvings. This is most obvious on Bitcoin halvings:

1. After the first halving, the price of bitcoin was \$11, then rose sharply to \$1100, after which it fell to \$200.

2. During the second halving, bitcoin traded around \$600, after which it rose to almost \$20,000, and then fell again to \$3,500.

3. The third halving caught bitcoin at \$8,500, a year and a half passed and the price for it set a new high at \$69,000, after which another decline began.

The cyclical volatility of bitcoin, in this context, can help traders capitalize on it through forecasting. In this sense, high volatility can be seen as a positive factor.

In 2020, the stablecoin Tether (USDT) came out on top in terms of daily turnover, which has a "stable" price due to the nominal peg of its value to the US dollar exchange rate, which is provided by various assets. Since then, he has consistently held the lead in this context. Even at times of peak shocks, when the cryptocurrency market is in a fever, the trading volume of the "stable" USDT significantly exceeds the trading volume of the nearest "volatile competitor" – BTC. An example is the situation with the market falling against the backdrop of the FTX liquidity crisis, against which the daily trading volume of USDT, according to CoinMarketCap, by the end of November 9, 2022 amounted to \$140 billion, and BTC – \$100 billion.

In addition, active development of central bank digital currencies is underway around the world, the volatility of which will correspond to the volatility of the fiat currency. China is already introducing the "digital yuan" (DCEP) – the "state cryptocurrency" – into its economy with might and main. Following the Celestial Empire, the United States, Great Britain, Japan and many other states have attended to the development of their own CBDC projects.

Despite the high volatility, the total volume of the cryptocurrency market is growing. A number of states are reconsidering their attitude towards cryptocurrencies, developing legal mechanisms for their regulation. Major media personalities invest in cryptocurrency and publicly support cryptocurrency projects. Shares of one of the largest cryptocurrency exchanges Coinbase have been traded on the NASDAQ stock exchange for more than a year. ETFs are being created around the world based on cryptocurrency assets.

The factors described above indicate the development of the cryptocurrency market, which sooner or later will lead to a decrease in the volatility of cryptocurrencies in general. But it is impossible to predict what will become the main factor in reducing volatility, when exactly this can happen and on what scale⁷.

Using the blockchain system, any system participant enjoys its main advantages, namely:

1. *Privacy*. Each transaction that takes place on a certain blockchain platform is encrypted and displayed as a special set of symbols for each system participant. Decryption of a certain transaction is possible only in the presence of a private key, which is also a unique combination of letters and numbers and is known only to the user. So logging in on someone's behalf and making a transaction is impossible.

2. *Credibility*. Since each member of the system can see any operations that were carried out on a certain blockchain platform (in encrypted form), it will be impossible to change certain data due to the principle of the chain – each change will lead to a change in previous transactions, which can be seen immediately.

3. *Low transaction costs*. Compared to the fees of banks or other financial institutions that store physical money, blockchain-technology simplifies the mediation process and significantly reduces transaction costs. So, for creating a new block with transactions in the blockchain, users must pay a fee to the person who created this block - the miner. The size of this commission decreases over time.

In addition to cryptocurrencies, as an alternative to modern money and the banking system, blockchain technologies are used to create DeFi protocols.

DeFi (*English: Decentralized Finance*) is the name of all analogs of traditional financial instruments reflected in the decentralized blockchain system⁸. Simply put, changing the standard procedures for obtaining loans, credits, signing property rights, etc. without the participation of central control bodies. For example, getting a loan takes place in cryptocurrency from one owner to another. The conditions for the refund are the pledge of another cryptocurrency⁹. Figure 3 shows similar phenomena management in the DeFi system and the traditional financial system.

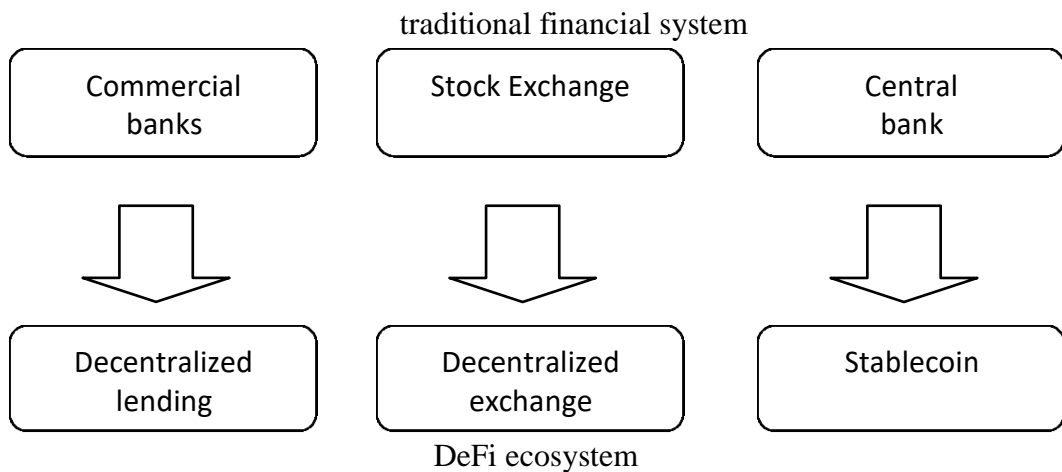

Figure 3. Alternative management tools in the DeFi ecosystem

The main advantages of the DeFi system include:

1. Funds that are issued in the form of loans and business operations are placed on a verified smart contract, which can be used to effectively monitor the fund transparently. Similarly, records of the movement of funds are shared in a single, publicly accessible distributed ledger. It is effective in protecting against technical and financial risks.

2. DeFi does not require pre-screening and due diligence of borrowers / financiers, which takes a lot of time and money in the traditional financial system. Similarly, there is no need for the fund provider to know the specific information of the counterparties. Pledge of digital assets / token can automatically trigger settlement and guarantee loan rights.

3. DeFi operates automatically in contract code using algorithms, uses artificial intelligence techniques to process underlying financial logic, and collects market data to form highly liquid capital markets and financial services markets. Thus, the DeFi system can create a more transparent and reliable, fairer credit market. The financial interest rate is no longer determined unilaterally by the central bank or reputable financial institutions, and algorithms that truly reflect market demand and supply. These algorithms can implement basic financial logic¹⁰⁻¹². For example, if the supply of funds decreases, the interest rate will increase to increase borrowing costs, and if the supply of funds increases, the interest rate will decrease to make borrowing cheaper. In traditional finance, there is a huge difference between regions in the demand and supply of funds. The fund becomes cheaper in developed countries and more expensive in developing countries. As demand for loans in developing countries increases, the price gap will widen.

Also, DeFi is more than cryptocurrency. Theoretically, any valuable asset can be placed on a smart contract and used as collateral to obtain financing¹³. When the default is due, the smart contract automatically transfers ownership.

Countries are divided into two camps: some adhere to a conservative view of cryptocurrencies and blockchain, considering them another manipulative means (bubbles). Others consider cryptocurrencies and blockchain to be progressive technologies of the future. Since 2012, the majority of countries from the first group

have moved to the second, recognizing the novelty, practicality and revolutionary nature of blockchain technology.

Ukraine is still in a state of limbo: as of 2021, legislation on cryptocurrencies and blockchain has not been created; regulatory bodies do not control cryptocurrency transactions in any way. One of the factors affecting this is the state of informatization in Ukraine¹⁴.

The global competitiveness index shows us that Ukraine has certain problems in the field of informatization. In order to be able to improve the informatization of the country, it is necessary to investigate the relationship between its macroeconomic state and the factors influencing the informatization of the country, which are characterized by the efficiency of public administration¹⁵.

Damages suffered by the entire world economy, this indicator can be easily calculated. In the basis of the blockchain that uses bitcoin, it was laid down that the total amount of bitcoin that can be mined is 21 million tokens. At the moment, at an exchange rate of \$30,000 for 1 BTC, the value of all bitcoins is \$630 billion. However, since this cryptocurrency, in terms of its limitations, supports the principle of the absence of inflation - unlike ordinary money - the bitcoin rate will constantly increase. This leads to the conclusion that if Bitcoin cannot be traced, then it is considered an element of the shadow economy and the volume of this shadow economy will only increase over the years¹⁵.

This raises the issue of regulation of cryptocurrencies and blockchain platforms at the international level, but without violating the principles of decentralization and privacy.

In the form of taxes from Bitcoin itself, the economy, using the example of Ukrainian taxes, lost 630 billion US dollars * 19,5% = 122,85 billion US dollars, and this despite the fact that in many countries taxes are much higher, so individually for each country this the indicator will be higher¹⁶.

In addition, many companies already now, taking into account such factors as the unstable economic situation in the world, distrust in the financial system and the growth trend of cryptocurrencies, are predicting the growth of cryptocurrencies similar to Bitcoin tenfold.

The value of the entire cryptocurrency market exceeds 1 trillion dollars USA.

The bitcoin blockchain system has a halving system - every four years the miner's commission is halved. Bitcoin halving has already occurred three times since 2008: in 2012, 2016, and 2020 (Table 1).

Forecasting in advance, already in 2040, the commission to miners will be at the level of 0.1953125 BTC. This mechanism allows you to rotate inflation in the opposite direction, that is, with each halving, bitcoin inflation decreases¹⁷. This allows scientists and theorists to make predictions about the growth of the Bitcoin rate. This mechanism was also developed and implemented based on the limited circulation of bitcoin – 21 million tokens.

As you can see, during the year of the halving, the bitcoin rate grew by an average of 3,18 times. Compared to the previous exchange rate, during the halving years, the exchange rate grew by an average of 15,05 times. Based on these data, we can calculate the exchange rate for the beginning and end of 2024 – the next halving year.

$$28156.4 * 3.18 = \$423,753.82.$$

$$423753.82 * 15.05 = 1\ 347\ 537.148$$

Table 1

Commission to miners in Bitcoin during the halving years

Year	Miner commission, BTC
2012	25
2016	12,5
2020	6,25
OUR TIME	
2024	3,125
2028	1,5625
2032	0,78125
2036	0,390625
2040	0,1953125

Taking the halving years as the basis of calculations, we can predict the bitcoin rate, taking into account statistical data (Table 2).

Table 2

Statistics on the Bitcoin exchange rate during the halving years

Year	Exchange rate at the beginning of the year, USD	Exchange rate at the end of the year, USD	Increase, times	Increase compared to the previous year halving, times
2008	0	0	0	-
2012	5,73	19	3,32	-
2016	430,25	958,71	2,29	22,65
2020	7 144,28	28 156,4	3,94	7,45
2024	423 753,82	1 347 537,148		
Average indicator			3,18	15,05

As you can see, you can roughly calculate the exchange rate by determining certain dependencies embedded in the decentralized blockchain system. However, since the blockchain technology is only at the beginning of its development, it is difficult to assess its economic prospects. In addition to the above earlier numbers, it can be said that in the case of renouncing cryptocurrencies and blockchain technologies, their ban, instead of approval and support, losses in the shadow economy of the world can reach trillions of US dollars¹⁸. In addition, ignoring such a concept as blockchain technology can lead to the backwardness of the country in terms of technology. Since most developed countries are trying to implement Industry 4.0 and 5.0 innovations in the operation of their devices, regulating them by law and supporting them in every way.

In order not to suffer economic, environmental and social losses, laws and international acts should be adopted at the international level, which would regulate cryptocurrency and blockchain technologies. Institutes should be created that will

study the blockchain as a phenomenon, the state of its use in the world and possible development prospects.

The first step in positive regulation of blockchain technologies is the fact that many countries are already allowing their corporations to create blockchain projects that regulate the daily lives of citizens.

Table 3 shows the main projects that use blockchain in their work¹⁵.

This is only a small part of the blockchain projects that already exist. In order to develop this direction, the world community must agree on the usefulness of blockchain platforms, create conditions for their progress and provide their citizens with the latest innovative technologies.

Table 3

Projects that use blockchain technologies

Project	The field	How blockchain technologies are used
Smart contracts		
Burstiq	Healthcare	Helps patients and doctors communicate confidentially information directly. The smart contract defines what information can be shared and what is private
Mediachain	Music	This resource uses a music platform Spotify for more transparent payment of royalties for streaming compositions on its platform
Propy	Real estate	The platform offers to view the real estate catalog without using intermediary services, and even offers customers to purchase real estate for cryptocurrency
Internet of things		
Filament	Internet of things, development software	The project develops software and equipment, which is based on the automatic transfer of data to all devices in the blockchain system.
Hyrp	Cybersecurity	Using passwords and biometrics on suspicious sites, this project helps encrypt personal data, thereby making it impossible to steal
Xage Security	Cybersecurity	A program that, with the help of blockchain technologies, allows you to find system malfunctions and solve them independently
Logistics		
DHL	Supply Chains	Blockchain technology makes it possible to make the procedure of transporting goods much easier by recording all operations into the system.
Block Array	Supply Chains	Allows customers to track all stages of product delivery and view constantly updated logs documentation

In the context of the above, it is also worth noting, that cryptocurrencies, the value of which is linked to the price of other assets, and the same are Stablecoins. For example, to traditional currencies, goods traded on the exchange, or even economic

metrics such as inflation. As a rule, an asset is chosen for pegging, the value of which is characterized by low volatility – it can be a US dollar or an ounce of gold. Therefore, stablecoins are also called stablecoins.

The largest stablecoin is USDT. Its price is pegged to the value of the US dollar in the proportion of 1 to 1. The asset has existed since 2014, its exchange rate against the dollar has not changed much.

Stablecoins are issued by the issuing company. For example, USDT tokens are issued by Tether. It is also a guarantee that holders can exchange their assets for US dollars at any time.

According to the principle of operation, several types of stablecoins can be distinguished:

1. *Assets backed by fiat currencies.* Tokens of this type are backed by reserves in the currency to which they are pegged, as well as highly liquid assets, such as short-term US Treasury bonds. The largest stablecoin issuers regularly audit their own reserves to build user confidence. Stablecoins pegged to physical assets, such as gold, work in a similar way. The owners of such stablecoins can at any time exchange them for assets to which they are linked.

2. *Assets backed by cryptocurrencies.* The issue of this type of coins is carried out by smart contracts, and user tokens are used as collateral. Users send their chosen cryptocurrency to a smart contract, "freezing" it, and in return they receive stablecoins, and in the same way they can return their contribution back. This eliminates the issue of trust. The mechanisms for linking to a real asset are based on various mathematical theories, game theory and other mechanics, thanks to which the system participants maintain the exchange rate stability. The DAI stablecoin works in a similar way, the price of which is pegged to the US dollar, but fully backed by cryptocurrencies.

3. *Algorithmic stablecoins.* It is customary to designate assets that are issued by a decentralized protocol, but the price is provided primarily by the native token of a particular blockchain network. The stability of the rate is supported by a complex set of software algorithms and smart contracts that control the issue. These are effectively unsecured stablecoins, although some of these systems still require reserves for a rainy day.

According to CryptoCompare, in January 2023, the share of algorithmic stablecoins in the cryptocurrency market decreased by almost ten times compared to April 2022, from 12,4% to 1,71%. This was primarily affected by the collapse of the stablecoin UST, which undermined the trust of users. The ban on such assets is already being discussed at the government level, for example, in the US and Hong Kong.

Technically, the DAI stablecoin is also driven by algorithms. The key difference is that behind the "decentralized" protocols of algorithmic stablecoins, as a rule, there is a specific centralized organization. In 2023, the most prominent example of such an asset is USDD, which is de facto backed by Justin Sun and the TRON Foundation. The value of the issued assets is 100% secured by the native TRX token, but there are also BTC, USDT and USDC in reserve, the value of which is about 50% of the total USDD issuance.

High volatility, that is, the volatility of the cryptocurrency exchange rate, is one of their main disadvantages. Stablecoins do not have this disadvantage. At the same time, they have all the advantages of cryptocurrencies:

- programmability, thanks to the use of smart contracts;
- increased data confidentiality;
- low transaction fees.

They are also characterized by high speed of transfers and ease of conversion. Together with a stable exchange rate, all this makes them an excellent tool for cross-border transfers, e-commerce, investment activities and exchange trading.

Stablecoins are actively used by investors and traders in working on cryptocurrency exchanges, as a tool for fixing profits, for hedging their portfolios, and other things.

A good use case for ordinary users is smart insurance. Smart contracts allow you to track, for example, canceled or delayed flights, and automatically compensate the cost of purchased tickets and other insurance obligations in stablecoins. The process does not involve the bureaucratic red tape that leads more than 0,5 million passengers in the UK each year to choose not to make a valid insurance claims.

An example on a more global level is the plans of the Iranian government to issue a gold-backed stablecoin for use in foreign trade transactions, in particular, with russia. This will allow both states, first of all, to circumvent the financial sanctions imposed on them¹⁹.

The Iranian authorities allowed local entrepreneurs to pay for imports in cryptocurrencies last year. In addition, the Islamic Republic actively developed the Digital Iranian Rial (CBDC) project in 2022²⁰.

Over time, blockchain technology penetrates into new areas of activity, highlighting your strengths against the background of others. Its most common use until now there is accounting of cryptocurrency assets. Many state and commercial organizations have already started testing or implementing elements blockchain in your needs. Blockchain is gaining new fans with its advantages compared to other technologies. Blockchain is a decentralized storage data, and therefore, with a large number of nodes, the problem of data loss or data loss damage has almost no chance of occurring. In addition, the level of security data is high.

Conclusions and suggestions. Thanks to the active development of the field of innovative technologies in the world, more progressive countries can influence the adoption of cryptocurrencies and blockchain technologies by other countries at the state level. It has been proven that the ban or insufficient regulation of cryptocurrencies and projects based on blockchain technologies leads to significant losses in the form of non-payment of taxes. Such a conclusion can be drawn if you calculate the market value of an individual bitcoin cryptocurrency and transfer it to the sphere of the shadow economy, since the lack of government regulation automatically makes bitcoin an element of the shadow economy. Thus, it was calculated that at the exchange rate of 30 thousand US dollars for 1 BTC, the capitalization - the amount that becomes an element of the shadow economy - is 630 billion US dollars. After calculating the possible price of Bitcoin in 2024, it was found that 1 BTC could be worth between 400,000 and 1 million USD in 3 years. Accordingly, the funds lost in the shadow economy will grow exponentially. And if we take into account that there are hundreds of rapidly developing cryptocurrencies, then trillions of dollars in losses in the form of lost profits - the shadow economy await us in the near future. That is why a solution to this problem is

proposed in the form of the creation of appropriate international legislation that will be valid in most developed countries of the world and will help regulate the circulation of cryptocurrencies and transactions in the field of blockchain technologies.

References:

1. 25 Blockchain applications & real-world use cases disrupting the status Quo, Sam Daley URL: <https://builtin.com/blockchain/blockchain-applications>
2. Google Trends (2020). URL: <https://trends.google.com>
3. CoinMarketCap. URL: <https://coinmarketcap.com/>
4. we.trade. 2020. URL: <https://we-trade.com/index>
5. Порівняльний огляд іноземного законодавства щодо правового статусу цифрових грошей та державного регулювання криптовалютного бізнесу Європейський інформаційно-дослідницький центр. 2017. URL: <http://euinfocenter.rada.gov.ua/uploads/documents/29283.pdf>
6. Cryptocurrencies and Blockchain. URL: https://coinspaidmedia.com/ru/academy/what-is-blockchain/?utm_source=google&utm_medium=cpc&utm_content=gid
7. Волатильность криптовалют: что это? URL: <https://coinspaidmedia.com/ru/academy/cryptocurrency-volatility-what-is-it/>
8. 17. Васильєв О. В., Німкович А. І. (2018). Впровадження фінтех і блокчейну як інфраструктури ринку цінних паперів. *Управління розвитком*. 2018. № 1. С. 30–35.
9. 18. Карчева Г. Т., Карчева І. Я. (2017). Інноваційні блокчейн-технології як фактор підвищення ефективності фінансової сфери та економіки. *Наук. праці Науково-дослідного фінансового інституту*. 2017. Вип. 4. С. 39–42.
10. Літошенко А. В. (2017). Технологія Blockchain: переваги та неочевидні можливості використання у різних галузях. *Економіка та держава*. 2017. № 8. С. 77–79.
11. Vauplane H. de. (2018). Blockchain and Intermediated Securities. *The Netherlands Journal of Private International Law*. 2018. Afl. 1. P. 94–103.
12. Нагайчук Н. Г., Третяк Н. М. (2018). Можливості використання технології blockchain у страхуванні. *Науковий вісник УНУ*. 2018. Вип. 19 (частина 2). С. 104–108.
13. Esmaeilian B., Sarkis J., Lewis K., Behdad S. (2020). Blockchain for the future of sustainable supply chain management in Industry 4.0. *Resources, Conservation and Recycling*. 2020. № 163. DOI: <https://doi.org/10.1016/j.resconrec.2020.105064>
14. Monti M., Rasmussen S. (2017). RAIN: A Bio-Inspired Communication and Data Storage Infrastructure. *Artificial Life*. 2017. № 23(4). P. 552–557. DOI: https://doi.org/10.1162/ARTL_a_00247
15. Paliwal V., Chandra S., Sharma S. (2020). Blockchain technology for sustainable supply chain management: A systematic literature review and a classification framework. *Sustainability*. 2020. № 12(18). DOI: <https://doi.org/10.3390/su12187638>
16. Prause G. (2015). Sustainable business models and structures for Industry 4.0 / *Journal of Security and Sustainability Issues*. 2015. № 5(2). P. 159–169.
17. Давидова І.В. (2017). Технологія блокчейн: перспективи розвитку в Україні. *Часопис цивілістики*. 2017. № 26. С. 38–41.
18. Angela Scott-Briggs. (2017). Four Steps for Successfully Implementing Blockchain Technology. *TechBullion*. 2017. URL: <https://techbullion.com/four-steps-successfullyimplementing-blockchain-technolog>
19. Cryptocurrencies and Blockchain. URL: <https://coinspaidmedia.com/ru/academy/stablecoins-what-are-they/>
20. Иран выпускает стейблкоин, обеспеченный золотом. URL: <https://coinspaidmedia.com/ru/news/iran-and-russia-release-gold-backed-stablecoin/>
21. Satoshi Nakamoto (2008). Bitcoin: A Peer-to-Peer Electronic Cash System <https://bitcoin.org/bitcoin.pdf>
22. Swan M. (2018). Chapter Five – Blockchain for Business: Next-Generation Enterprise Artificial Intelligence Systems. <https://www.semanticscholar.org/paper/Chapter-Five-Blockchain-for-Business%3A-Enterprise-Swan/1cab3d09bcc3867b6e7e33b63bcad12ae904d591>

ЕЛЕКТРОННІ ЗАСОБИ НАВЧАННЯ В ПРОФЕСІЙНІЙ ПІДГОТОВЦІ ДИСПЕТЧЕРІВ ІЗ ЗАБЕЗПЕЧЕННЯ ПОЛЬОТІВ

Kateryna V. Surkova

Candidate of Pedagogical Sciences, Associate Professor, Head of Physical and Mathematical Disciplines and Use of Information Technologies in Aviation Systems Department, Flight Academy of the National Aviation University,
eskirua@gmail.com
<https://orcid.org/0000-0002-1388-7611>

Анотація. В роботі на основі аналізу наукової літератури, професійної підготовки, практичної діяльності подано обґрунтування доцільності розробки і використання електронних засобів навчання майбутніх диспетчерів із забезпечення польотів. Визначено особливості підготовки таких фахівців, як операторів авіаційного профілю. Сформульовано вимоги до електронних засобів навчання професійного спрямування, розглянуто середовища розробки таких засобів. Визначено і обґрунтовано педагогічні умови використання електронних засобів навчання в професійній підготовці майбутніх диспетчерів із забезпечення польотів. Наведено приклади розроблених електронних засобів навчання професійного спрямування, в яких реалізовано педагогічні умови.

Вступ. Проблема забезпечення безпеки польотів є актуальною на всіх етапах розвитку авіації, про що свідчить високий і відносно стабільний рівень аварійності у світі за останні роки. Безпека польотів можлива тільки в результаті колективної цілеспрямованої і ефективної діяльності персоналу всіх структурних ланок авіаційної транспортної системи, до якої входять структури наземного забезпечення. Що стосується наземних підсистем авіаційної транспортної системи, безпосередньо вони політ не виконують, тому їх порушення і відмови в більшості своїй мають опосередкований вплив на безпеку польотів через дії екіпажу в польоті. Важливе значення при цьому набувають такі фактори: рівень організації, технічна оснащеність служб, ефективність технічних засобів, їх надійність, дисциплінованість авіаційних операторів, професійна підготовка, яка складає: комплекс теоретичних знань (початкова підготовка, загальна підготовка, підготовка з нормативної документації і т.д.) і практичних навичок, ефективність застосування яких в процесі безпосередньої діяльності визначає професійну майстерність авіаційних фахівців.

Як б не була висока надійність повітряних суден (ПС) і наземних засобів забезпечення польоту, його результат визначається можливостями і рівнем підготовки персоналу. Технічна надійність ПС і наземних засобів є фундаментом

безпеки польоту, а рівень підготовки авіаційних фахівців - його завершальною надбудовою.

Міжнародна організація цивільної авіації (ICAO) приділяє багато уваги питанням професійної підготовки авіаційного персоналу. ICAO організує глобальні та регіональні навчальні заходи для обговорення можливостей інноваційних технологій, визначення нових методик практичної підготовки та обміну передовим досвідом. Ці заходи збільшують кількість людей, які мають відповідні знання, технічні та професійні навички для працевлаштування, гідних робочих місць та підприємництва у сфері авіації і, таким чином, без посередньо сприяють досягненню високого рівня освіти як мети програми сталого розвитку Організації Об'єднаних Націй¹.

Підвищення якості професійної підготовки фахівців аеронавігаційного забезпечення і планування польотів є актуальною проблемою, у зв'язку з якою велике значення надається розробці методів і засобів вдосконалення освітнього процесу, як основних понять з точки зору організації та функціонування системи професійної підготовки. Великий обсяг інформації та обмеженість навчального часу обумовлюють необхідність інтенсифікації навчання майбутніх фахівців з аеронавігаційного забезпечення і планування польотів, розробки та впровадження нетрадиційних технологій, що базуються на використанні комп'ютерної техніки з використанням електронних засобів навчання в усьому їх розмаїтті та комплексності.

Крім того, на жаль, в даний час в умовах війни, ускладнена практична підготовка авіаційних фахівців, а саме льотна підготовка, практична підготовка на робочих місцях диспетчерів управління повітряним рухом, фахівців з авіаційного пошуку та рятування, авіаційної безпеки, диспетчерів із забезпечення польотів та інших майбутніх фахівців авіаційного профілю. Тому актуальним є питання моделювання в професійній підготовці реальної майбутньої діяльності, це різні електронні практикуми, лабораторії, тренажерні засоби, а також інші види електронних засобів навчання. У зв'язку з цим, доречним є створення і використання електронних засобів навчання авіаційних фахівців.

Виконання професійних задач диспетчером із забезпечення польотів (ЗП) передбачає збір і аналіз великого об'єму інформації, взаємодію з багатьма службами авіакомпанії, іншим авіаційним персоналом, роботу із спеціалізованими комп'ютерними програмами, які мають бази даних, необхідні для планування та контролю польотів. Це складна і відповідальна діяльність, якісне виконання якої потребує знання великого обсягу професійної інформації.

Швидкий прогрес в області інформаційних технологій дозволяє використовувати персональні комп'ютери як ефективний засіб навчання. Автоматизація освітнього процесу здійснюється з використанням різнопланових електронних засобів навчання, здатних моделювати різні завдання професійної діяльності.

¹ Чулінда Л. (2022). Цілі сталого розвитку: пріоритети цивільної авіації. *Krakowskie Studia Małopolskie* 2022, nr 2 (34), s. 118.

Мета дослідження. Обґрунтування доцільності розробки і використання електронних засобів навчання майбутніх диспетчерів із забезпечення польотів, визначення особливостей підготовки таких фахівців, формулювання вимог до електронних засобів навчання професійного спрямування, визначення і обґрунтування педагогічних умов використання електронних засобів навчання в професійній підготовці майбутніх диспетчерів із забезпечення польотів.

Аналіз досліджень і публікацій. Використанню комп'ютерних технологій навчання сприяли численні наукові дослідження, проведені в області теорії і практики інформатизації освіти (В.П. Беспалько, В.Ю. Биков, А.М. Гуржій, Р.С. Гуревич, М.І. Жалдак, М.Ю. Кадемія, В.В. Лапинський, Є.С. Полат, І.В. Роберт, О.В. Співаковський, Н.Ф. Тализіна, R.D. Austin, N. Dabbagh, V.Bannan-Ritland, M.T. Grasseti та ін.).

При аналізі проблем інформатизації освітнього процесу, М.І. Жалдак зазначає, що вони полягають не тільки і не стільки в насиченні освітніх закладів засобами сучасних інформаційно-комунікаційних технологій, скільки в створенні сучасних комп'ютерно-орієнтованих методичних систем навчання різних предметів і відповідних педагогічно виважених методик навчання, орієнтованих на педагогічно доцільне використання засобів інформаційно-комунікаційних технологій в процесі навчання, з врахуванням вікових та індивідуальних особливостей учнів, рівнів їхнього інтелектуального та загального розвитку, особистісних запитів і потреб, впливу безпосереднього спілкування учня з учителем і однолітками на його інтелектуальний, загальнокультурний розвиток, формування його світогляду, культури спілкування з людьми і буття в навколишньому світі, творчого підходу до розв'язування різних проблем².

Згідно з думкою науковців використання методів і засобів інформатизації дозволяє майбутньому фахівцю навчитися одержувати відповіді на питання про те, які є інформаційні освітні ресурси, де вони розміщені, як можна одержати до них доступ і як можна їх використовувати з метою підвищення ефективності професійної діяльності³.

Науковцями N. Dabbagh, V.Bannan-Ritland запропоновано детальний огляд та описи різних моделей і стратегій онлайн навчання. Важливим при створенні освітнього онлайн середовища, вони вважають осмислення вибору відповідних моделей та навчальних стратегій, які принесуть найбільшу користь такому середовищу, а також вибір ефективних онлайн-технологій для реалізації обраних моделей та стратегій. Автори розглядають навчальні стратегії, що найбільше сприяють використанню досягнень інформаційних технологій під час освітнього процесу: пряма інструкція (direct instruction), спільне навчання (collaborative

² Жалдак М.І. (2016). Інформатизація навчального процесу має сприяти поглибленню і розширенню бази знань – основи творчої діяльності майбутнього фахівця. Науковий часопис НПУ імені М. П. Драгоманова. Серія 2 : Комп'ютерно-орієнтовані системи навчання. № 18. с.4.

³ Гуревич Р.С., Кадемія М.Ю., Козяр М.М. (2015). Інформаційно-комунікаційні технології в професійній освіті майбутніх фахівців: монографія. Львів : Вид-во «СПОЛОМ», с.6.

learning), конструктивістсько-орієнтовані стратегії (constructivistbased strategies), навчання через відкриття (discovery learning)⁴.

Певні зарубіжні автори стверджують, що прогрес технологій у зв'язку зі швидкими трансформаціями світу має бути задоволений через вищу освіту. Розвиток інформаційно-комунікаційних технологій (ІКТ) змінює освітнє середовище та сприяє цифровій трансформації закладів вищої освіти (ЗВО). Зокрема, вони виявилися корисними для підвищення рівня спілкування між студентами та викладачами на ниві вищої освіти. Хоча цей тип спілкування традиційно відбувався в основному аудиторно, очевидно, що сьогодні він не обмежується таким місцем, і тепер може відбуватися майже в будь-якому місці та в будь-який час, це є позитивним моментом в організації освітнього процесу⁵.

За сучасних методів навчання навчальна діяльність більше не обмежується текстом, друкованими матеріалами, часом чи простором, як зазначають А.Ф. Banayo, С.В. Barleta. За словами дослідників, онлайн-навчальне середовище буде сприятливим, коли в такому середовищі реалізовано інтеграцію соціальної присутності, присутності викладання та когнітивної присутності⁶.

Аналіз різних джерел інформації показав, що існує різноманітна термінологічна база, що описує інформатизацію навчання. У багатьох наукових, навчально-методичних, нормативних виданнях їх називають педагогічними програмними засобами, комп'ютерними навчальними засобами, електронними засобами навчання, навчальними електронними виданнями, педагогічними засобами навчального призначення, навчальними комп'ютерними програмами, електронними освітніми ресурсами.

Так, під електронними освітніми ресурсами розуміють засоби навчання на цифрових носіях будь-якого типу або розміщені в інформаційно-телекомунікаційних системах, які відтворюються за допомогою електронних технічних засобів і застосовуються в освітньому процесі⁷.

За твердженням В.В. Лапінського, засоби навчання, в яких (для відтворення яких) використовуються цифрові технології, відносять до електронних засобів навчального призначення⁸.

Лобода Ю.Г. розглядає електронні засоби навчання як програмні продукти, що створені і працюють з використанням комп'ютерної, телекомунікаційної техніки, і забезпечують творче й активне опанування майбутніми фахівцями знаннями, уміннями і навичками, необхідними в майбутній професійній діяльності⁹.

⁴ N. Dabbagh, and V.Bannan-Ritland, (2005). Online learning: Concepts, strategies, and application. Upper Saddle River, NJ: Pearson Merrill Prentice Hall, 2005, p.5

⁵ Santos, H., Batista, J., Marques, R.P. (2019). Digital transformation in higher education: The use of communication technologies by students. *Procedia Comput. Sci.*, 164, p.124.

⁶ Banayo, A.F. & Barleta, C.B. (2021). Online Education as an Active Learning Environment in the New Normal. *International Journal of Educational Management and Development Studies*, Volume 2, Issue 4, p. 78.

⁷ Положення про електронні освітні ресурси: Наказ МОН України від 29 травня 2019 року № 749.

⁸ Лапінський В.В. (2013) Електронні освітні ресурси – дидактичні вимоги і класифікація. *Педагогіка вищої школи: методологія, теорія, технології*, 1 (3) (2 (50)), с. 2

⁹ Лобода Ю.Г. (2012). Електронні засоби навчання: структура, зміст, класифікація. *Інформаційні технології і засоби навчання*. №2 (28), с. 2.

Взагалі, цифрові навчальні матеріали, які використовуються у очній та дистанційній формі, мають в своїй основі комп'ютерну техніку, тобто електронну, тому доцільно застосовувати саме термін «електронний засіб навчання» і розуміти його, як електронне видання, що містить систематизований матеріал із відповідної науково-практичної області знань, що забезпечує творче та активне оволодіння здобувачами освіти знаннями, вміннями та навичками в цій області.

Єдиної класифікації електронних засобів навчання (ЕЗН) не існує, розвиток цифрових технологій призводить до її доповнення та переосмислення. Є велика кількість наукових робіт щодо розгляду різних класифікаційних ознак ЕЗН (Д.С. Антонюк, В.Ю. Биков, В.М. Дем'яненко, Р.С. Гуревич, М.Ю. Кадемія, В.В. Лапінський, Ю.Г. Лобода, В.В. Маковецька та ін.).

Д.С. Антонюк провів класифікаційний огляд за ознаками: за методичним призначенням, за педагогічними завданнями (теоретичної та технологічної підготовки, практичної підготовки, допоміжні засоби, комплексні засоби), за роллю в навчальному процесі (педагогічні та ЕЗН загального призначення), програмні та програмно-залежні засоби навчання, засоби загальнодидактичного і практичного спрямування¹⁰.

Ю.Г. Лобода зазначає, що у класифікації електронних засобів навчання використовуються різні підходи: технічні, програмні, ергономічні, психолого-педагогічні тощо¹¹.

Вченими розглядаються класифікаційні ознаки: середовище розробника, в якому виконані моделі; реалістичність віртуальних лабораторій; спосіб взаємодії з моделлю (характер інтерактивності); очевидність математичної (фізичної, іншої) основи моделювання об'єкту або явища; наявність автоматизованої перевірки одержаних результатів та ін.¹²

В.В. Лапінський у процесі декомпозиції виокремив два основні підкласи структурних одиниць, а саме: «Електронні засоби, призначені для управління об'єктами освітньої галузі» і «Електронні засоби навчального призначення (програмно-апаратні засоби, призначені для використання у навчально-виховному процесі)»¹³.

Зараз існує велика кількість електронних засобів навчання, у якості яких виступають електронні підручники, електронні навчальні посібники, автоматизовані навчальні системи з різних предметних областей. В сучасних умовах використовується різні електронні освітні ресурси, призначені для інформаційного забезпечення, функціонування освітнього процесу в різних

¹⁰ Антонюк Д. С. Електронні засоби навчання: сутність поняття та їх класифікація. Фізико-математична освіта. 2019. Вип. 3, с. 12-18

¹¹ Лобода Ю.Г. (2012). Електронні засоби навчання: структура, зміст, класифікація. *Інформаційні технології і засоби навчання*. №2 (28), с. 3.

¹² Гуревич Р.С. Кадемія М. Ю., Шевченко Л. С. (2012). Інформаційні технології навчання: інноваційний підхід : навчальний посібник. Вінниця : ТОВ фірма «Планер», с. 30.

¹³ Лапінський В.В. (2013) Електронні освітні ресурси – дидактичні вимоги і класифікація. Педагогіка вищої школи: методологія, теорія, технології, 1 (3) (2 (50)), с. 4

формах. Для забезпечення дистанційної освіти застосовуються електронні засоби навчання офлайн і онлайн формату, навчальні Web-ресурси: спеціалізовані сайти професійного спрямування, інтерактивні енциклопедії та словники, перекладачі, віртуальні музеї та виставки, збірки навчальних електронних матеріалів; системи і платформи електронного навчання та ін.

Таким чином, як видно з вищевикладеного є велика кількість психолого-педагогічних досліджень, присвячених ЕЗН, як теоретичних, так і практичних основ розробки й впровадження в процес навчання. Наукові напрацювання, сучасні досягнення з інформаційних технологій можуть бути основою для розробки і використання ЕЗН.

Виклад основного матеріалу дослідження. Згідно з «Довідником кваліфікаційних характеристик професій працівників» диспетчер із ЗП повинен виконувати наступні завдання і обов'язки: забезпечувати оперативне регулювання роботи екіпажу повітряного судна під час підготовки та виконання польоту; складати плани польотів та подавати їх до відповідних підрозділів обслуговування повітряного руху; забезпечувати контроль підготовки та виконання рейсів із дотриманням вимог безпеки польотів; оцінювати метеорологічну та навігаційну обстановку; забезпечувати експлуатанта необхідною документацією для виконання польотів (дозволами, аеронавігаційною та метеорологічною інформацією тощо) і т.д.¹⁴

Тобто, диспетчери із ЗП є спеціалістами широкого профілю, які повинні володіти великим об'ємом професійної інформації. Це призводить до швидко зростаючого об'єму навчальної інформації і її якісного ускладнення, що сьогодні входить у явне протиріччя з кількістю часу, визначеного навчальними планами на вивчення дисциплін, у зв'язку з чим виникає необхідність її ущільнення. Під ущільненням навчальної інформації (чи навчальних знань) розуміється процес, коли маса знань зменшується, але утримується їх сума¹⁵. Тобто виникає проблема наочного і ефективного викладення навчальної інформації, вирішити її можна застосуванням сучасних інформаційних технологій і засобів навчання.

Для якісного виконання професійних функцій до диспетчерів із ЗП висуваються високі вимоги з професійних знань: знання загальних документів, що регламентують роботу цивільної авіації і відповідних документів експлуатанта; повітряне законодавство; загальні відомості про літак; розрахунок льотних характеристик літака і питання планування польотів; метеорологія; навігація; експлуатаційні процедури; знання структури і правил, а також вміння працювати із системами Євроконтролю NMOС/IFPS; принципи польоту; правила ведення радіозв'язку, тобто їх професійні обов'язки об'єднують велику кількість завдань і функцій, які необхідно виконувати швидко, впевнено і з необхідною точністю. Засвоєння такого великого обсягу професійної інформації дасть змогу майбутньому диспетчеру із ЗП критично ставитися до обставин, розв'язувати

¹⁴ Довідник кваліфікаційних характеристик професій працівників. Випуск 68. Авіаційний транспорт.

¹⁵ Шевнюк О.Л. (2003). Культурологічна освіта майбутнього вчителя: теорія і практика: Монографія. Київ, НПУ ім. М.П. Драгоманова, с.113

складні проблеми, порівнювати альтернативні точки зору та приймати зважені рішення.

Діяльність диспетчера із ЗП можна розглядати як операторську, хоча він і опосередковано бере участь у процесі управління. Його операторська діяльність представляється як діяльність оператора-спостерігача, контролера: для нього характерна різноманітність інформаційних і концептуальних моделей стану об'єктів управління, він може, як правило, працювати в режимі негайного або відкладеного обслуговування. Професійна підготовка диспетчерів із ЗП повинна враховувати вищезазначені положення, тим більше, що в професійній діяльності таких фахівців виникають ситуації та різноманітні конфлікти, які не передбачені інструкціями та регламентуючими документами¹⁶.

Виходячи з цього, майбутні диспетчери із ЗП повинні:

- володіти професійними знаннями, навиками та вміннями, які необхідні для прийняття і реалізації правильного рішення;
- мати високий рівень загальної професійної працездатності;
- мати психологічну готовність до професійної діяльності;
- бути стійкими до екстремальних умов діяльності.

Такі вимоги, закладені в зміст навчання, направленні на формування професійної надійності майбутніх диспетчерів із ЗП. Впровадити вищезазначені вимоги можливо за рахунок моделювання майбутньої професійної діяльності, що може бути реалізовано за допомогою ЕЗН.

В ході аналізу професійної діяльності встановлено, що диспетчери із ЗП працюють як в стандартних, так і в екстремальних умовах. При виникненні екстремальних ситуацій диспетчер із ЗП стикається з часовими (дефіцит часу; аритмічність пред'явлення інформації; високий темп пред'явлення інформації; невизначеність часу (несподіваність) надходження сигналу і т.п.) та інформаційними (неповнота інформації; надмірність інформації; великий обсяг інформації; недостовірність інформації; порушення ритму надходження інформації і т.п.) обмеженнями¹⁷.

Диспетчери із ЗП у процесі професійної діяльності використовують спеціалізовані комп'ютерні програми, котрі частково автоматизують процес забезпечення польотів і у яких зберігаються необхідні дані. До таких програм належать: Flite Star, Jet Planner, NAVTEK, Lido, Sabre Rocado, Skyplan, OPs Control, NavTECH Flight Planning, NetLine/Ops, AIMS, «Авіакомпанія» ТОВ «Авіабіт». Практично всі процеси забезпечення польотів відбуваються в автоматизованому режимі з використанням сучасних інформаційних технологій (комп'ютера, інтернету, електронної пошти), відправлення та отримання

¹⁶ Суркова К.В. (2017). Структура інтерфейсу електронного засобу навчання з оперативного планування та контролю виконання польотів. Науковий вісник Льотної академії. Серія: Педагогічні науки: зб.наук.пр. Кропивницький: КЛА НАУ, с. 174

¹⁷ Суркова К.В., Грам О.М. (2015). Педагогічні умови використання електронних засобів навчання в професійній підготовці авіафахівців. *Науковий огляд*. К.: «ТК Меганом». Вип. 5 (15). с.96

повідомлень на дозвіл виконання рейсів, обмін і отримання необхідної аеронавігаційної інформації.

Так як диспетчери із ЗП є операторами складних систем управління, то організація їх підготовки має здійснюватися з урахуванням особливостей їх діяльності, які будуть визначати особливості професійної підготовки. Виділені наступні особливості професійної підготовки майбутніх диспетчерів із ЗП: великий об'єм навчальної інформації, яку треба засвоїти за порівняно невеликий проміжок часу; «Аеронавігаційне забезпечення і планування польотів» є інтегрованим утворенням, що вимагає від здобувачів ВО володіння певним рівнем знань із суміжних дисциплін; необхідність моделювання професійної діяльності диспетчера із ЗП з використанням часових і інформаційних ознак професійної діяльності; направленість професійної підготовки на готовність до використання спеціалізованих професійних комп'ютерних програм.

Використання ЕЗН є одним із шляхів реалізації особливостей професійної підготовки майбутніх диспетчерів із ЗП. Вибір саме ЕЗН, обумовлене наступними причинами: можливістю індивідуалізувати роботу курсантів; наявністю зворотного зв'язку, що дозволяє корегувати роботу курсантів у ході навчального процесу; можливістю збору статистичної інформації на всіх стадіях навчального процесу; можливістю накопичення й швидкої корекції навчальних матеріалів; наявністю інструментарію для керування банком навчальних матеріалів, що забезпечують зручну роботу з даними; оптимізацією праці викладача¹⁸.

Вимоги до ЕЗН майбутніх диспетчерів із ЗП повинні формуватися на основі аналізу нормативних документів щодо розробки та використання таких засобів навчання, наукових досягнень в області створення і застосування ЕЗН, необхідного освітньо-професійного рівня, а також практичної діяльності диспетчерів із ЗП.

Аналіз наукової літератури (В.П. Беспалько, М.І. Беляєв, В.Ю. Биков, В.В. Гриншкун, М.І. Жалдак, Г.А. Краснова, Г.М. Коджаспірова, В.В. Лапінський, І.В. Роберт та ін.) виявив різноманітні вимоги до ЕЗН, серед яких дидактичні, методичні, психологічні, ергономічні¹⁹.

Так, В.В. Лапінський формулює основні вимоги до змісту і організації електронних освітніх ресурсів (ЕОР): засоби навчання, що є складниками ЕОР, мають проектуватись і створюватись з урахуванням ієрархії розумових дій та операцій суб'єкта навчання; структурування навчального матеріалу та його подання у ЕОР не повинні суперечити вимогам системності знань і систематичності їх викладу; електронні засоби навчального призначення та інші складники ЕОР мають органічно вписуватись в навчальний процес,

¹⁸ Суркова К.В., Філоненко І.В. (2010). Модель електронного навчання зі складання заявок на виконання польотів. Наукові записки. Випуск 91. Серія: педагогічні науки. Кіровоград: РВВ КДПУ ім. В. Винниченка, с.209.

¹⁹ Surkova Kateryna, Lomakina Maryna, Surkov Kostiantyn. (2023). Requirements for the creation of electronic professional guidance training tools. SCIENTIA. V International Scientific and Theoretical Conference «Sectoral research XXI: characteristics and features», p. 177.

використовуватися в якості засобів колективної і самостійної діяльності учасників цього процесу; програмні засоби необхідно супроводжувати відповідним методичним забезпеченням.

Встановлено, що до стандартних дидактичних належать такі вимоги як науковість, наочність, проблемність, доступність, самостійність і активність діяльності, систематичність і послідовність, єдність освітніх, розвиваючих і виховних функцій. Також можна виділити адаптивність, інтерактивність, системність і структурно-функціональна пов'язаність, цілісність і безперервність дидактичного циклу навчання, розвиток інтелектуального потенціалу. Методичні вимоги до навчальних матеріалів передбачають врахування своєрідності та особливості конкретної предметної області, на яку розраховані ЕЗН, специфіки відповідної дисципліни, її понятійного апарату, особливості методів дослідження її закономірностей та ін. На успішність і якість створення ЕЗН впливають також психологічні вимоги: відповідність рівню уявлень, вербально-логічному і сенсорно-перцептивному рівню когнітивного процесу; розвиток як образного, так і логічного мислення; орієнтація на тезаурус і лінгвістичну композицію конкретного вікового контингенту та специфіки підготовки. Серед ергономічних вимог виділяють організацію інтуїтивно зрозумілого інтерфейсу, зручність навігації, вільну послідовність і темп роботи²⁰.

В нормативній базі наголошують на таких загальних вимогах до ЕЗН: функціональність; безпечність; надійність функціонування; зручність використання для користувача; крос-платформність; відповідність засадам реалізації принципів державної політики цифрового розвитку; відповідність законодавству України щодо захисту авторських прав; відповідність міжнародним стандартам (Experience API тощо)²¹.

Важливим моментом при створенні ЕЗН є вибір програмного середовища. На даний час існує безліч програмних середовищ, що дозволяють створювати повнофункціональні мультимедійні ЕЗН. Майбутні користувачі повинні добре знати таке програмне середовище, щоб не витратити зайвий час на його вивчення.

Розробники зазвичай використовують ті середовища, з якими майбутні користувачі вже вміють працювати та до особливостей (переваг та недоліків) яких звикли, а освоєння нового середовища ЕЗН вимагає значних витрат часу.

При опануванні інтерфейсу користувачами ЕЗН, виникає необхідність витратити значну кількість навчального часу. В цьому випадку навчальний матеріал стає другорядним, а навчальним завданням стає освоєння ЕЗН, набуття навичок правильного використання ЕЗН. Тобто, використання для розробки ЕЗН знайомого майбутнім користувачам середовища надає змогу не відволікати увагу

²⁰ Surkova Kateryna, Lomakina Maryna, Surkov Kostiantyn. (2023). Requirements for the creation of electronic professional guidance training tools. SCIENTIA. V International Scientific and Theoretical Conference «Sectoral research XXI: characteristics and features», p. 178.

²¹ Положення про електронні освітні ресурси: Наказ МОН України від 29 травня 2019 року № 749.

від основного завдання навчання. Також важливим моментом є використання більш дешевого або взагалі безкоштовного середовища.

MS Access це функціонально повна реляційна система керування базою даних (СКБД). У ній передбачені всі необхідні засоби для визначення та обробки даних, а також для управління ними під час роботи з великими обсягами інформації. Що стосується легкості використання, то СКБД MS Access зробила тут справжній переворот, і доволі часто при створенні баз даних і додатків звертаються саме до неї. СКБД MS Access орієнтована на роботу з об'єктами семи різних типів: таблицями, запитами, формами, звітами, сторінками, макросами, модулями.

Аналіз літератури з розробки та впровадження ЕЗН в навчальний процес, а також теоретичні матеріали та практичне використання СКБД MS Access у процесі створення ЕЗН дозволили узагальнити ці відомості та визначити переваги СКБД MS Access при створенні ЕЗН майбутніх диспетчерів із ЗП:

1. MS Access є однією з найбільш легкодоступних і зрозумілих систем для професіоналів і початківців-користувачів, що дозволяє швидко освоїти основні принципи роботи з базами даних. Здобувачі ВО освітньо-професійної програми «Аеронавігаційне забезпечення і планування польотів» добре знайомі з цим програмним середовищем.

2. Для реалізації нескладних функцій навчання в MS Access існує набір майстрів з розробки об'єктів, що полегшує створення таблиць, форм і звітів. В якості засобу для відшукування необхідної навчальної інформації в ЕЗН можна використовувати QBE – запит по зразку. Для вирішення більш складних завдань автоматизації навчання в MS Access можна використовувати макроси, мову програмування Visual Basic, мову запитів SQL.

3. Можливість реалізації в MS Access різних режимів: навчання, тренування, самоконтролю, контролю, корекції.

3. В MS Access можливо моделювання виробничих функцій майбутніх диспетчерів із ЗП, що наближує професійне навчання до реальної діяльності.

4. Повна інтегрованість з пакетами MS Office: Word, Excel, Power Point, Mail.

5. MS Access забезпечує можливість динамічного обміну даними DDE (Dynamic Data Exchange) з будь-яким додатком Windows, що підтримує DDE.

6. Можливість використання OLE технології, що дозволяє встановити зв'язок з об'єктами іншої програми або впровадити будь-які об'єкти в базу даних MS Access.

7. MS Access може використовувати дані інших СКБД, тобто в ній безпосередньо можуть оброблятися файли систем Paradox, dBase, FoxPro, Btrieve.

8. MS Access може використовувати всі файли СКБД, що підтримують стандарт відкритого доступу до даних ODBC (Open Database Connectivity) – Oracle, Microsoft SQL Server, Sybase SQL Server.

9. В MS Access інформація зберігається в таблицях, зв'язаних між собою за допомогою спеціальних зв'язків, що забезпечують цілісність і взаємозв'язок навчальної інформації.

10. Широко і наочно представлена довідкова система²².

Вищеперераховані можливості MS Access дозволяють підтримувати головні технічні і навчальні вимоги до ЕЗН, а саме: доступність та простота використання, так як це програмне середовище добре знайоме користувачам; зберігання великого обсягу інформації; повнота інформації, наявність необхідних компонентів навчання; реалізація різних режимів навчання; можливість регулювання інформації; максимальне використання сучасних мультимедійних засобів та телекомунікаційних технологій; зручність, простота інтерфейсу користувача; можливість роботи з іншими програмними продуктами, а також індивідуальної роботи в Інтернеті; захист та цілісність навчальної інформації, наявність захисту від несанкціонованих дій користувачів, стійкість до дефектів, тестованість, надійність і стійка працездатність, ефективно і виправдане використання ресурсів; функціонування ЕЗН в різних телекомунікаційних середовищах і платформах; стійка робота на різних комп'ютерних та інших аналогічних їм середовищах, передбачених специфікацією ЕЗН; простота, надійність та повнота інсталяції і деінсталяції.

З цієї точки зору СКБД MS Access обрано в якості середовища розробки ЕЗН майбутніх диспетчерів із ЗП.

Також в якості середовища розробки ЕЗН професійного спрямування застосовується MS Excel. При аналізі діяльності структурних підрозділів різних авіапідприємств було виявлено, що в виробничому процесі авіакомпаній застосовуються електронні довідники, виконані в середовищі Microsoft Excel. Вони зручні, прості у використанні, надають неоціненну допомогу в організації ефективної виробничої діяльності співробітників авіапідприємства. Це довідники зі зведення рейсів, статистичної інформації для Украероруху, витрати палива, хендлінгової інформації, характеристик ПС, характеристик аеродромів та ін. Тому для розробки Електронного довідника з підготовки чартерних рейсів було обрано середовище Microsoft Excel (рис.1).

Згідно з Положенням про електронні освітні ресурси, електронний довідник є електронним довідковим виданням прикладного характеру, побудованим в систематичному порядку, призначене для швидкого пошуку певних відомостей²³.

До складу Електронного довідника з підготовки чартерних рейсів входить електронний довідник «Aircrafts», також створений на базі MS Excel і який містить розширені характеристики ПС, які будуть використані, якщо буде потреба в додаткових даних стосовно ПС: category, довжина, розмах крила, ширина, висота, typical seating, багаж, MTOW, Take Off Dist., Landing Dist., дальність, максимальна швидкість, потолок та ін. Характеристики подано на типи ПС: Hawker Beechcraft, Embraer, Cessna, Bombardier, Dassault, Gulfstream.

²² Суркова К.В., Грам О.М. (2014). Вибір програмного середовища розробки електронних засобів навчання майбутніх диспетчерів із забезпечення польотів. Україна наукова: матеріали XI Міжнародної наукової інтернет-конференції, К.: «ТК Меганом», с.36.

²³ Положення про електронні освітні ресурси: Наказ МОН України від 29 травня 2019 року № 749.



Рис. 1 Екранна форма Електронного довідника з підготовки чартерних рейсів

Диспетчер працює зі спеціалізованою програмою Quotes Engine (створено гіперпосилання на Quotes Engine), в якій створює нову вкладку і всі запропоновані опції запити заносить в Quotes Engine.

Такий довідник, в якому реалізована ієрархічна структура професійної інформації, використовується різноманітний інструментарій MS Excel, має як виробниче, так і навчальне призначення для аудиторних занять і самостійної підготовки здобувачів ВО, майбутніх диспетчерів із забезпечення польотів.

Електронний довідник з аеродромів при оперативному плануванні польотів також створено для використання в виробничих і навчальних цілях (рис.2).

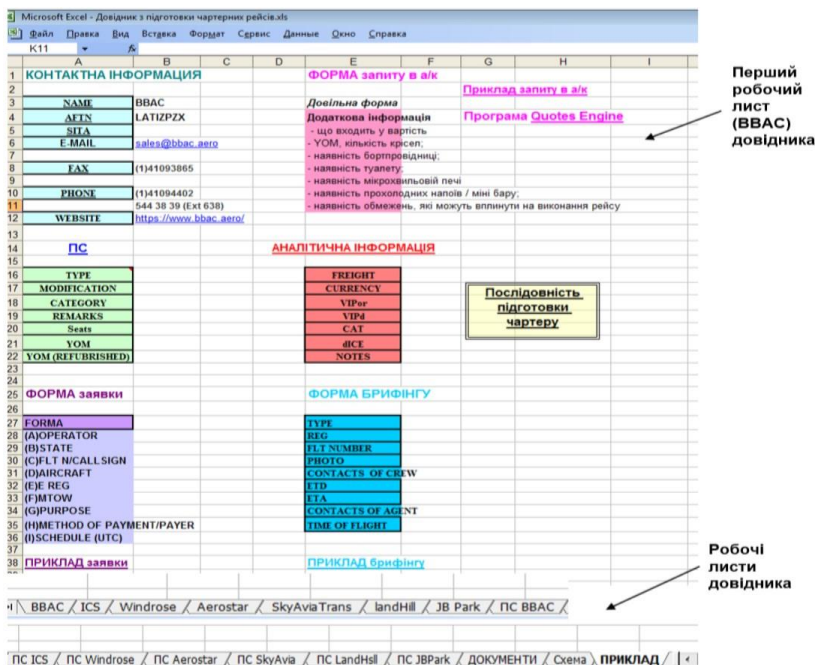

Рис. 2 Екранна форма Електронного довідника з аеродромів при оперативному плануванні польотів

У ході оперативного планування диспетчер із ЗП може використовувати програмне забезпечення JetPlanner Jeppesen, GraFlite, RWS, SITA. Тобто, багато виробничих процесів автоматизовані. Але при цьому необхідна інформація щодо аеродромів вильоту, призначення та запасних неупорядкована, розрізнена, доводиться здійснювати її пошук за різними джерелами, що значно збільшує час її обробки та відповідно збільшується час на прийняття диспетчерського рішення на виконання польоту. Великий розрізнений обсяг інформації щодо аеродромів вильоту, призначення та запасних ускладнює всі етапи роботи диспетчера із ЗП з інформацією, ускладнює прийняття диспетчерського рішення на виконання польоту, виникає ситуація несвочасності виконання технологічних процедур диспетчером.

Впорядкування великого обсягу інформації з аеродромів вильоту, призначення та запасних та створення на цій основі Електронного довідника з аеродромів при оперативному плануванні польотів є розв'язком виробничої ситуації та навчальним засобом для майбутніх диспетчерів із ЗП.

Можна узагальнити вимоги до середовища розробки ЕЗН:

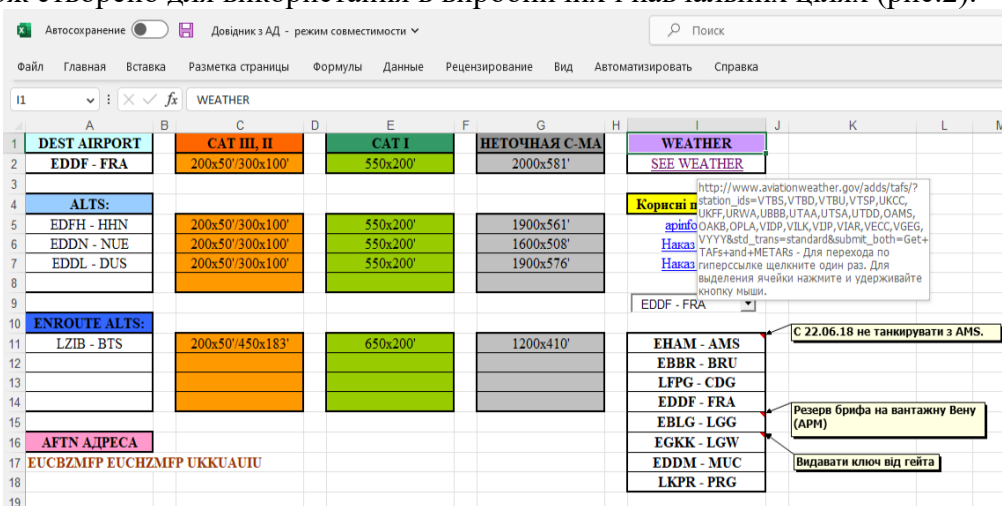
- доступність та простота створення ЕЗН для розробників різного рівня (викладачі, методисти), програмне середовище повинно бути добре знайоме майбутнім користувачам;

- середовище розробки ЕЗН є складовою програмного забезпечення закладів освіти;

- невеликі витрати часу на освоєння та застосування інструментальних можливостей;

- середовище розробки, повинне бути по можливості безкоштовним та розповсюдженим;

- використання середовища для створення ЕЗН, не потребуватиме додаткових фінансових витрат на придбання програмного забезпечення;

- можливість подальшої модифікації ЕЗН користувачами (викладачами, методистами);

- здатність середовища розробки підтримувати вибрані цілі навчання і завдання навчальних програм;

- реалізація різних режимів навчання;

- підтримка сучасних мультимедійних засобів та телекомунікаційних технологій;

- зручність, простота інтерфейсу користувача;

- можливість роботи з іншими програмними продуктами, а також роботи в Інтернеті;

- захист та цілісність навчальної інформації,

- наявність захисту від несанкціонованих дій користувачів,

- функціонування ЕЗН в різних телекомунікаційних середовищах і платформах;

- стійка робота на різних комп'ютерних та інших аналогічних їм середовищах;

- простота, надійність та повнота інсталяції і деінсталяції.

Диспетчери із ЗП на робочих місцях працюють зі спеціальними програмними засобами для аеронавігаційного забезпечення і планування польотів. Бажано в ЕЗН створювати інтерфейс наближений до інтерфейсу таких виробничих програмних засобів (Navtech Flight Planing, Sabre Rocode, Systems NetLine/Sched, FliteStar, JetPlanner, «Авіакомпанія» ТОВ «Авіабіт» та ін.).

Ознайомлення та оволодіння практичними навичками роботи з майбутнім професійним середовищем має велике значення для адаптації на робочому місці диспетчерів із ЗП. В створеному в середовищі СКБД MS Access електронному засобі навчання «Професійне середовище» реалізовані компоненти модулю «Планування» інформаційної системи «Navtech» при формуванні оперативного плану польотів (рис.3)²⁴.



Рис.3 Екранні форми ЕЗН «Професійне середовище»

Навчальне середовище ЕЗН потрібно будувати як адаптивне навчання з урахуванням кібернетичного підходу до систем управління, в якому чітко визначено процес управління навчальною діяльністю; метою управління є виявлення відхилень в результатах поточної навчальної діяльності студентів та внесення змін у процес навчання з метою забезпечення необхідних результатів; це дозволяє систематично отримувати інформацію про стан керованого об'єкта (студента), тобто забезпечення систематичного зворотного зв'язку, а найголовніше результатів зворотного зв'язку; переробку інформації, отриманої

²⁴ Суркова К.В., Губа Н.І., Кухарь К.Г. (2019). Професійне середовище диспетчерів із забезпечення польотів. Управління високошвидкісними рухомими об'єктами та професійна підготовка операторів складних систем: матеріали VIII міжнародної науково-практичної конференції. Кропивницький: ЛА НАУ, с.208.

по каналу зворотного зв'язку; вироблення на основі цієї інформації коригувальних (регулюючих) впливів та їх реалізацію²⁵.

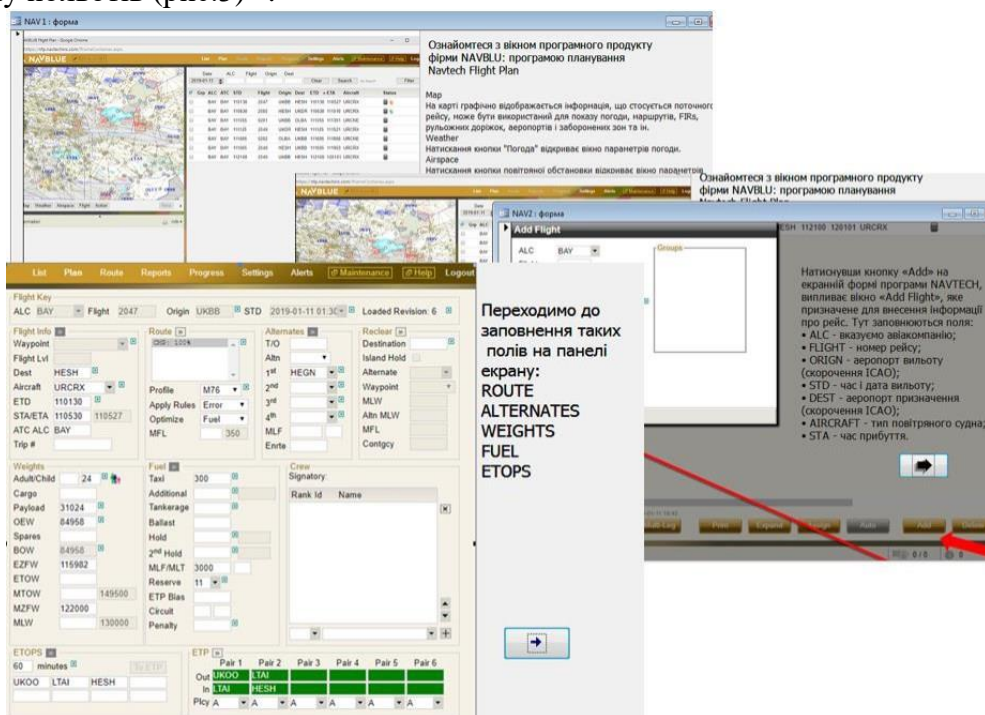
В ході аналізу професійної діяльності встановлено, що диспетчери із ЗП працюють як в стандартних, так і в екстремальних умовах. При виникненні екстремальних ситуацій диспетчер із ЗП стикається з часовими (дефіцит часу; високий темп пред'явлення інформації; невизначеність часу (несподіваність) надходження сигналу і т.п.) та інформаційними (неповнота інформації; надмірність інформації; великий обсяг інформації; недостовірність інформації; порушення ритму надходження інформації і т.п.) обмеженнями. Операторський характер діяльності диспетчерів із ЗП та особливості професійної підготовки таких фахівців, вимагає врахування специфічних вимог.

Тобто, узагальнююемо, при створенні ЕЗН потрібно крім дидактичних, методичних, психологічних, ергономічних, вимог до середовища розробки враховувати: необхідність моделювання професійної діяльності диспетчера із ЗП з використанням часових і інформаційних ознак професійної діяльності; великий об'єм навчальної інформації, яку треба засвоїти за порівняно невеликий проміжок часу; професійно-орієнтовані дисципліни є інтегративним утворенням, що вимагає від здобувачів ВО володіння певним рівнем знань із суміжних дисциплін; направленість професійної підготовки на готовність до використання спеціалізованих професійних комп'ютерних програм, навчання організовувати як адаптивне; навчальний інтерфейс повинен бути максимально наближеним до інтерфейсу виробничих програмних засобів.

Так, при створенні електронного лабораторного практикуму (ЕЛП) з планування польотів (ПП) розроблено вимоги до такого засобу, який виступає засобом імітації діяльності диспетчера із ЗП при складанні і відправленні заявок на виконання польотів (ВП) і використання повітряного простору (ВПП) під час планування проведення відповідного виду діяльності.

Згідно з Положенням про електронні освітні ресурси, електронний лабораторний практикум є електронним практичним виданням, що містить завдання практичного змісту, моделі природних та/або штучних об'єктів, процесів і явищ із застосуванням засобів комп'ютерної візуалізації²⁶.

Одна з головних функцій диспетчера із ЗП: довгострокове планування польотів, а саме отримання дозволів на виконання польотів і ВПП. Основна діяльність авіакомпаній має яскраво виражений сезонний характер, що характерно для всієї авіаційної галузі. Особливо збільшується обсяг інформаційної завантаженості диспетчерів із ЗП під час переходу на літній сезон, коли зростає інтенсивність польотів. Таке збільшення обсягу інформації ускладнює всі етапи роботи з нею, ускладнює прийняття рішення з підготовки заявок і отримання дозволів на виконання польотів і ВПП. Зростаючий потік

²⁵ Сурков К.Ю., Суркова К.В., Ломакіна М.Є. (2021). Структура адаптивного навчання авіадиспетчерів на дотренажерному етапі. Науковий вісник Львівської академії. Серія: Педагогічні науки. Кропивницький: ЛА НАУ, 2021. Вип. 9. с. 95.

²⁶ Положення про електронні освітні ресурси: Наказ МОН України від 29 травня 2019 року № 749.

інформації може призвести до інформаційного стресу, при цьому диспетчер із ЗП має виконувати свої професійні обов'язки і приймати грамотні рішення з необхідною точністю.

Тому для професійної підготовки таких фахівців важливо створення і використання ЕЗН професійного спрямування.

Основне призначення розробленого ЕЛП з ПП полягає в закріпленні майбутніми фахівцями основних понять в області планування польотів, необхідних для здійснення ефективної діяльності авіакомпанії, формування навичок і вмінь при отриманні дозволів на ВП і ВПП²⁷.

В результаті аналізу нормативних документів, наукових досліджень, професійної діяльності диспетчерів із ЗП були сформульовані основні вимоги до ЕЛП з ПП:

- моделювання отримання дозволу на ВПП має здійснюватися згідно з розробленим алгоритмом професійної діяльності диспетчерів із ЗП при складанні заявок на ВПП з урахуванням особливостей навчання авіаційних операторів;

- інформація, яка повинна зберігатися в ЕЛП з ПП: довідка по роботі з системою; документи аеронавігаційної інформації; аеронавігаційні карти; словник термінів; рекомендації з навчання; комплекс вправ; питання для тестування (вхідного, контрольного); поля заявки; дані для заповнення заявки;

- інтерфейс ЕЛП з ПП має відображати реально існуючий інтерфейс відповідного робочого місця диспетчера із ЗП;

- у завданнях до вправ самоконтролю і контролю щодо заповнення заявки має бути вказано маршрут польоту (пункт відправлення та призначення, запасні аеродроми), дата та час виконання польоту, тип ПС, реєстраційний номер, експлуатанти (власники) ПС;

- має бути передбачене вхідне і контрольне тестування знань із теоретичного матеріалу зі складання заявок на виконання польотів і ВПП;

- програмно-технічний комплекс практикуму повинен забезпечувати заповнення заявки, контроль заповнення, видачу підказок під час виконання вправ самоконтролю, розшифрування полів заявок у вправах самоконтролю, надання рекомендацій здобувачам ВО про подальший хід навчання після проведення контролю;

- повинні забезпечуватися функції запуску і завершення роботи; забезпечення доступу до навчального матеріалу; зручність навігації по навчальному матеріалу; подання навчального матеріалу та забезпечення взаємодії з ним; управління навчальним процесом; службові функції;

- повинен забезпечуватися захист інформації від несанкціонованого доступу (доступ до інформації для заповнення заявки – здобувач ВО, контролю - викладач, а також коригування та зміни даних – викладач, методист);

²⁷ Суркова К.В., Грам О.М. (2017). Основні вимоги до електронного лабораторного практикуму з планування польотів. Наукові записки: збірник наукових праць. Серія: проблеми методики фізико - математичної і технологічної освіти. Вип. 11. Частина 4. Кропивницький: РВВ КДПУ ім. В. Винниченка, с.183.

- ЕЛП з ПП повинен відповідати рівню уявлень, словесно-логічному і сенсорно-чуттєвому рівню пізнавального процесу;
- має сприяти розвитку як образного, так і логічного мислення;
- практикум має бути орієнтовано на професійний словниковий запас здобувачів ВО стосовно довгострокового планування польотів;
- повинна забезпечуватися вільна послідовність і темп роботи (крім роботи з контрольними та тестовими завданнями, де час роботи чітко регламентується);
- ЕЛП з ПП повинен давати можливість здійснювати постійний контроль (перевірка, оцінювання, аналіз, корекція) результатів навчання.
- ЕЛП з ПП повинен бути придатний для подальшого вдосконалення, здобувачі ВО повинні добре знати програмне середовище розробки;
- середовище розробки ЕЛП з ПП не повинне вимагати для своєї роботи жодного програмного забезпечення, крім того, яке встановлюється під час власної інсталяції і входить до складу операційної системи, що постачається у складі навчального комп'ютерного комплексу²⁸.

На жаль, навіть у випадку врахування усього комплексу вимог до розробки ЕЗН професійного спрямування бажана мета навчання майбутніх диспетчерів із ЗП під час його застосування може не бути досягнутою. Тому потрібно формулювати педагогічні умови використання ЕЗН таких фахівців. Розглянемо їх на прикладі ЕЛП з ПП.

В результаті аналізу наукових визначень поняття «педагогічні умови», професійної діяльності майбутніх диспетчерів із ЗП, кваліфікаційних вимог, посадових інструкцій, традиційної підготовки майбутніх диспетчерів із ЗП, під педагогічними умовами використання ЕЗН майбутніх диспетчерів із ЗП ми розуміємо обставини навчального процесу майбутніх диспетчерів із ЗП, які виступають результатом цілеспрямованого відбору, конструювання і використання елементів змісту, методів, а також форм навчання задля досягнення мети професійної підготовки таких фахівців²⁹. Для визначення комплексу педагогічних умов використання ЕЗН майбутніх диспетчерів із ЗП були враховані: методологічні та теоретичні основи дослідження; вимоги до рівня професійних знань, навичок та умінь диспетчерів із ЗП; стан професійної підготовки диспетчерів із ЗП; аналіз професійної діяльності диспетчерів із ЗП; недоліки традиційної підготовки майбутніх диспетчерів із ЗП; фактори, що впливають на ефективність планування польотів; вимоги до проектування ЕЗН.

Таким чином, до педагогічних умов використання ЕЗН належать: професійна спрямованість змістовного наповнення ЕЗН; моделювання професійних ситуацій в різних умовах діяльності диспетчерів із ЗП;

²⁸ Суркова К.В., Грам О.М. (2017). Основні вимоги до електронного лабораторного практикуму з планування польотів. Наукові записки: збірник наукових праць. Серія: проблеми методики фізико - математичної і технологічної освіти. Вип. 11. Частина 4. Кропивницький: РВВ КДПУ ім. В. Винниченка, с.186.

²⁹ Суркова К.В., Грам О.М. (2015). Педагогічні умови використання електронних засобів навчання в професійній підготовці авіафахівців. *Науковий огляд*. К.: «ТК Меганом». Вип. 5 (15). с.99

міжпредметна інтеграція теоретичної та практичної підготовки; використання методів активізації навчально-пізнавальної діяльності; високий рівень методичної підготовки викладачів з використання комплексу сучасних засобів навчання³⁰.

Так, професійна спрямованість змістовного наповнення ЕЛП з ПП передбачає поєднання у складі ЕЗН усіх теоретичних і практичних аспектів отримання дозволів на ВП і ВПП (нормативних документів: Правила використання повітряного простору України, Правила надання експлуатантам дозволів на виліт з аеропортів України та приліт до аеропортів України, Положення про використання повітряного простору України, Повітряний кодекс України, Загальні правила польотів у повітряному просторі України, документів САА інших країн, що регламентують отримання дозволів, алгоритмів професійної діяльності диспетчера із ЗП із отримання дозволів на ВП і ВПП).

Професійна спрямованість змістовного наповнення ЕЗН «NOTAM - інформація» передбачає поєднання у складі ЕЗН теоретичних і практичних аспектів створення, отримання, розсилки, обробки/декодування, аналізу та систематизації повідомлень NOTAM.

В NOTAM розташована важлива інформація про введення у дію, стан або зміну будь-якого аеронавігаційного устаткування, обслуговування і правил або інформацію про небезпеку, своєчасне попередження про які має важливе значення для персоналу, пов'язаного з виконанням польотів. В ході проведення аналізу професійної підготовки майбутніх диспетчерів із ЗП встановлено деякі недоліки, що стосуються недостатнього знання здобувачами ВО нормативних документів, що регламентують заповнення, розповсюдження та декодування NOTAM, недостатнього рівня практичних навичок зі складання та обробки NOTAM та ін.

Це дуже великий обсяг навчальної інформації, що передбачає знання нормативної бази: Положення про передпольотне інформаційне обслуговування на аеродромах цивільної авіації України; Авіаційні правила України «Обслуговування/управління аеронавігаційною інформацією»; Порядок прийняття рішення на виліт та приліт повітряних суден цивільної авіації України за правилами польотів за приладами; Додаток 15 ICAO; Doc 8126 ICAO; Doc 8400 ICAO; Doc 7910 ICAO³¹. На рис.4 надано деякі екранні форми розробленого ЕЗН.

³⁰ Суркова К.В., Грам О.М. (2015). Педагогічні умови використання електронних засобів навчання в професійній підготовці авіафахівців. *Науковий огляд*. К.: «ТК Меганом». Вип. 5 (15). с.100

³¹ Суркова К.В., Осадча А.В. (2018). Структура електронного довідника «NOTAM - інформація». Управління високошвидкісними рухомими об'єктами та професійна підготовка операторів складних систем: матеріали VII міжнародної науково-практичної конференції. Кропивницький: КЛА НАУ, с. 217.



Рис.4 Екранні форми ЕЗН «NOTAM - інформація»

Практичний блок містить різні професійні завдання в області аеронавігаційного забезпечення і планування польотів, в яких потребується створення, отримання, розсилка, обробка/декодування, аналіз та систематизація повідомлень NOTAM. Наприклад, завдання «Оперативна перевірка планової інформації» в якому виконується аналіз NOTAM інформації при виборі запасного аеродрому, як призначення, так і по маршруту.

Друга педагогічна умова - моделювання професійних ситуацій в різних умовах діяльності. В ході аналізу професійної діяльності встановлено, що диспетчери із ЗП працюють як в стандартних, так і в екстремальних умовах. При виникненні нештатних ситуацій диспетчер із ЗП стикається з часовими (дефіцит часу; аритмічність пред'явлення інформації; високий темп пред'явлення інформації; невизначеність часу (несподіваність) надходження інформації і т.п.) та інформаційними (неповнота інформації; надмірність інформації; великий обсяг інформації; недостовірність інформації; порушення ритму надходження інформації і т.п.) обмеженнями.

В ЕЛП з ПП передбачено моделювання професійних ситуацій в різних умовах діяльності. Вправи самоконтролю виконуються в повільному темпі, з вибором правильної відповіді, а потім перехід вже до більш складних вправ з часовими та інформаційними обмеженнями (рис. 5).

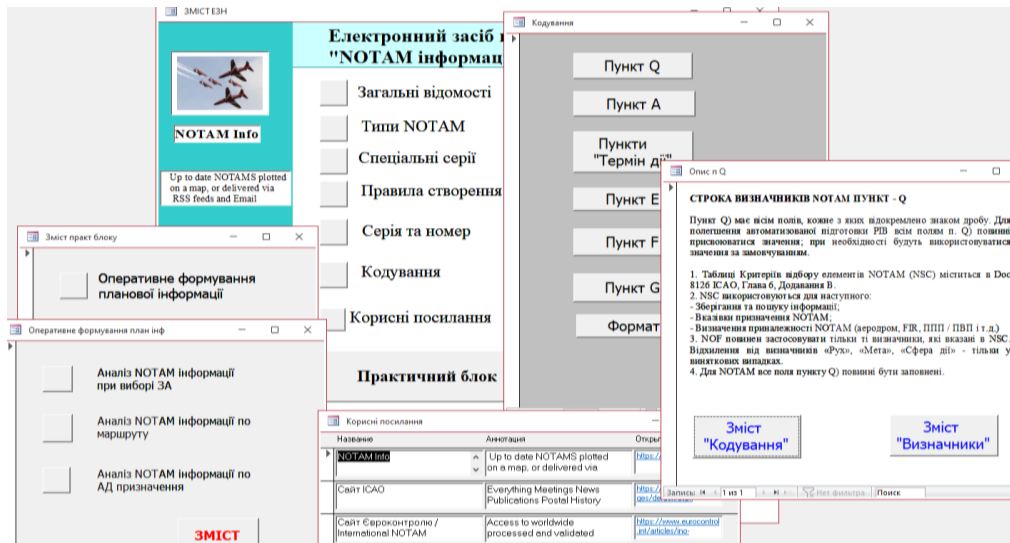
Третя педагогічна умова – міжпредметна інтеграція теоретичної та практичної підготовки. Диспетчери із ЗП є спеціалістами широкого профілю, які повинні володіти великим об'ємом професійної інформації, знаннями, навичками, вміннями із професійно-орієнтованих дисциплін (навігація, метеорологія, повітряне право та ін.), які являють собою невід'ємну частину професійної діяльності диспетчерів із ЗП, і тому необхідність урахування міжпредметних зв'язків у професійній підготовці майбутніх фахівців із ЗП є незаперечною. В процесі підготовки майбутніх диспетчерів із ЗП усі професійно-орієнтовані дисципліни повинні бути нерозривними зв'язані в інтересах здобуття

інтегрованої якості, тому що жодна з цих дисциплін не може окремо сформувати професійну надійність і таким чином сприяти майбутньому диспетчеру із ЗП забезпечувати безпечне, регулярне і ефективне виконання польотів.



Рис. 5 Екранні форми ЕЛП з ПП. Вправи самоконтролю

Виконання будь-якого завдання з планування польотів зв'язано зі знанням інших професійно-орієнтованих дисциплінами, в складі ЕЗН професійного спрямування завжди є довідкова інформація з цих дисциплін, а допуском до роботи з ЕЗН є вхідне тестування для перевірки базових знань. Питання вхідного тестування сформовані згідно з навчальною програмою дисципліни «Планування та контроль за виконанням польотів» та стосуються планування польотів і аеронавігаційної інформації, яка використовується при цьому.

Основні поняття структури повітряного простору, організації обслуговування повітряного простору, управління повітряним рухом, забезпечує дисципліна «Організація повітряного руху».

Знання основних навігаційних понять, а також впливу вітру на політ ПС, визначення курсу ПС, висоти і повітряної швидкості, використання радіолокаційних станцій, використання супутникових систем, пілотажно-навігаційних комплексів надає дисципліна «Повітряна навігація».

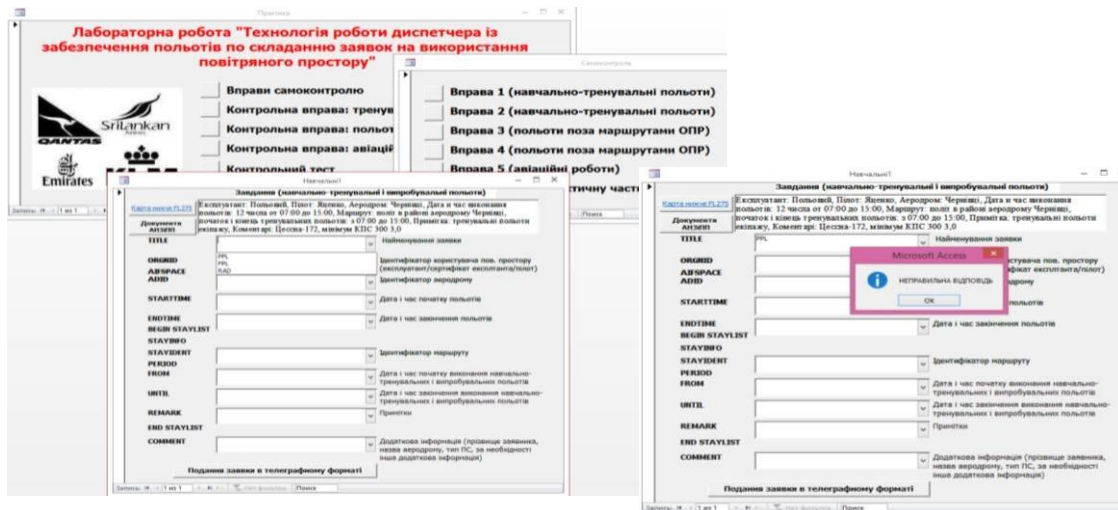
Знання, навички, вміння по «Авіаційної картографії» дозволяють вибрати і використовувати всі види авіаційних карт, визначити координати точок, нанести точки на карту відповідно до заданих координат, визначити класифікацію і номенклатуру листа карти.

Четверта педагогічна умова – використання методів активізації навчально-пізнавальної діяльності, зокрема проблемних. Змістовне наповнення ЕЛП з ПП використовується для визначення проблеми, виявлення протиріч, створення проблемної ситуації, в ЕЛП з ПП організований пошук по різноманітним алгоритмам в залежності від зміни умов (часові та інформаційні обмеження) вирішуваного проблемного завдання, ЕЛП з ПП демонструє приклади проблемних ситуацій, завдань проблемного характеру, формулює завдання

проблемного характеру для самостійної роботи, в окремих випадках надає курсанту можливість самостійно обирати матеріали для його виконання, контролює результати його виконання. Розроблені вправи, що включають проблемно-ситуаційні завдання, побудовані на основі реальних заявок на ВП і ВПП, використовуються для закріплення професійних знань, навичок, умінь майбутнього диспетчера із ЗП (рис.6). Використання вправ, що входять до складу ЕЛП з ПП, у навчальному процесі майбутніх диспетчерів із ЗП дозволяє: розширити та закріпити знання, отримані під час теоретичної підготовки; сформуванати навички та уміння прийняття рішень у різних ситуаціях; розвивати практичні навички та уміння.



Рис. 6 Екранні форми ЕЛП з ПП. Виконання завдання з часовими та інформаційними обмеженнями

Основними показниками авіаційної транспортної системи країни є безпека, регулярність і економічність польотів. Для авіаперевізника проблема регулярності польотів є важливим фактором, який впливає на безпеку польотів і рейтинг авіакомпанії.

Якщо не вважати причини затримок рейсів, викликаних об'єктивними умовами, причини порушення регулярності польотів, в кінцевому рахунку, пов'язані з організацією роботи авіакомпанії. Це зумовлено слабким рівнем планування польотів, недостатнім професійним рівнем диспетчерів із забезпечення польотів. До таких фахівців висуваються вимоги щодо їх професійних обов'язків, які включають і забезпечення польотів у разі затримки рейсу. Проблема порушення регулярності польотів є актуальною і потребує вирішення. Складність завдань, що вирішуються диспетчерами авіакомпаній, насамперед забезпечення безпеки польоту та підчас важкі умови (необхідність прийняття рішення в умовах ліміту часу, дефіциту часу, висока інтенсивність польотів), в яких відбувається професійна діяльність, вимагають постійного зростання професіоналізму авіафахівців, високого рівня наукового забезпечення процесів їх підготовки та практичної діяльності. Це зумовило створення ЕЗН з

оперативного планування та контролю виконання польотів, який призначений для моделювання діяльності з опрацювання ситуації затримки рейсу.

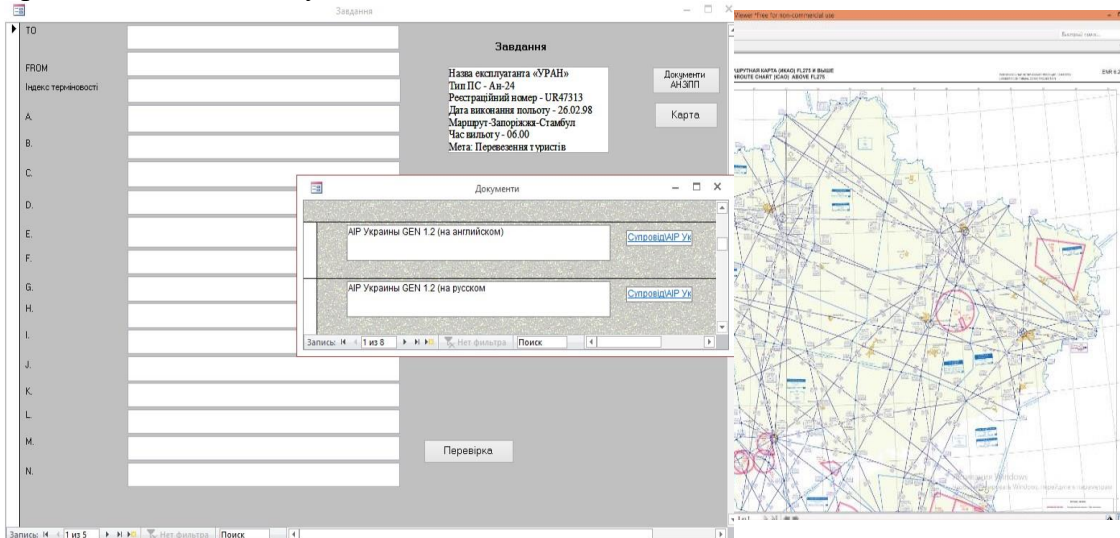
В ЕЛП «Професійний програмний засіб з оперативного планування та контролю виконання польотів» реалізація четвертої педагогічної умови передбачає самостійне виконання професійного завдання в реальному обмеженому часі та застосування вже засвоєної інформації. Здобувачам ВО пропонується ознайомитись із фрагментом добового плану польотів авіакомпанії у динаміці (рис.7). План польоту відображає основну інформацію щодо рейсів, які виконуються, тобто, як і в професійному програмному засобі з оперативного планування та контролю виконання польотів та дозволяє проаналізувати дані щодо затримок рейсів, щоб потім вжити необхідних дій та ефективно вирішити ситуацію затримки рейсу.

В іншому завданні необхідно правильно відреагувати на ситуацію затримки рейсу. Потрібно проаналізувати інформацію із завдання, тобто № рейсу, запланований маршрут, аеродроми вильоту та призначення, тип повітряного судна, запланованого під рейс, причину затримки рейсу та потім відреагувати на ситуацію затримки рейсу, тобто у вже схожій ситуації обрати тип повідомлення, яке необхідно надіслати: про затримку, відміну плану польоту, чи повідомлення стосовно змін у плані польоту. Після того, як буде обрано правильний тип повідомлення, необхідно доповнити повідомлення інформацією, якої не вистачає, за необхідності, звернутися до інформації, наданої у плані польоту та проаналізувати повідомлення системи IFPS.



Рис. 7 Екранні форми ЕЛП «Професійний програмний засіб з оперативного планування та контролю виконання польотів». Виконання завдання в динаміці

П'ята педагогічна вимога - високий рівень методичної підготовки викладачів з використання комплексу сучасних засобів навчання. Ефективність підготовки майбутніх диспетчерів із ЗП залежить від викладача професійно - орієнтованих дисциплін. Вимоги до викладачів повинні складатися з традиційних вимог, що пред'являються до будь-якого педагога, і специфічних, пов'язаних з використанням сучасних інформаційних технологій і освітніх ресурсів. Наприклад, до вимог, необхідних під час роботи з ЕЛП з ПП належать: знання викладачем дидактичних властивостей і вміння користуватися засобами інформаційних і телекомунікаційних технологій; знання принципів формування змісту ЕЛП з ПП і структуризації інтерфейсу; володіння підходами до визначення якості подібних ресурсів; володіння методами практичного проектування та корегування електронного засобу навчання в СКБД MS Access в рамках навчання дисципліні «Аеронавігаційне забезпечення і планування польотів». Таким чином, викладач має володіти професійними і педагогічними здібностями, методичною компетентністю, що досягається в результаті методичної підготовки, а також комп'ютерною грамотністю.

Висновки. Фахівці наземних служб авіакомпанії безпосередньо не приймають участь в здійсненні польоту, але виконання ними професійних завдань впливає на безпеку та регулярність польотів. Виконання професійних задач диспетчером із ЗП передбачає збір і аналіз великого об'єму інформації, взаємодію з багатьма службами авіакомпанії, іншим авіаційним персоналом, роботу із спеціалізованими комп'ютерними програмами. Це складна і відповідальна діяльність, якісне виконання якої потребує володіння великим обсягом професійної інформації. Сучасні навчальні умови призвели до ускладнення практичної підготовки майбутніх диспетчерів із ЗП, тому актуальним є питання моделювання в професійній підготовці реальної майбутньої діяльності. В цій ситуації доречним є використання електронних засобів навчання авіаційних фахівців.

Розвиток активного, практичного навчання, розкриття та впровадження здібностей кожного здобувача ВО може бути реалізовано використанням ЕЗН. Це забезпечить структурування навчальної інформації на різних рівнях, систематизацію процесу пред'явлення інформації, спеціальну організацію інтерактивного спілкування. ЕЗН дозволяють імітувати професійну діяльність фахівців в різних умовах, дають змогу отримати теоретичні знання і практичний досвід з вибраної теми.

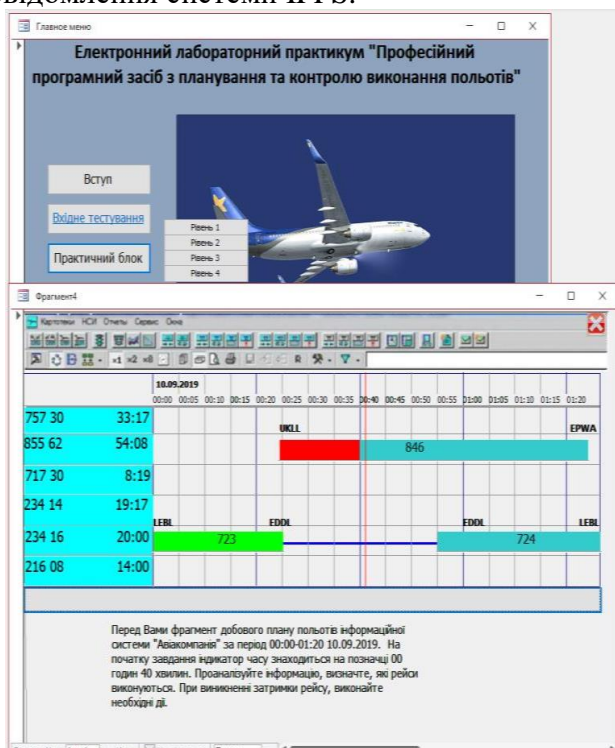
На даний час існує велика кількість ЕЗН (електронні підручники, електронні навчальні посібники, автоматизовані навчальні системи електронні довідники, практикуми з різних предметних областей та ін.). Для забезпечення дистанційної освіти застосовуються ЕОР офлайн і онлайн формату, навчальні Web-ресурси: спеціалізовані сайти професійного спрямування, інтерактивні енциклопедії та словники, перекладачі, віртуальні музеї та виставки, збірки навчальних електронних матеріалів; системи і платформи електронного навчання та ін. Це велика практична база, яку можна застосовувати в

професійній підготовці авіаційних фахівців, а також використовувати при розробці ЕЗН професійного спрямування в якості компонентів.

Науковцями напрацьована велика кількість психолого-педагогічних досліджень, присвячених ЕЗН, як теоретичних, так і практичних основ розробки й впровадження в процес навчання. Наукові здобутки, сучасні досягнення з інформаційних технологій слугують основою для розробки і використання ЕЗН.

Диспетчери із ЗП є фахівцями широкого профілю, для успішного виконання ними професійних такі фахівці мають володіти знаннями з різноманітних дисциплін, крім того їх професійну діяльність можна розглядати як операторську. Виділені такі особливості професійної підготовки майбутніх диспетчерів із ЗП: великий об'єм навчальної інформації, яку треба засвоїти за порівняно невеликий проміжок часу; «Аеронавігаційне забезпечення і планування польотів» є інтегрованим утворенням, що вимагає від здобувачів ВО володіння певним рівнем знань із суміжних дисциплін; необхідність моделювання професійної діяльності диспетчера із ЗП з використанням часових і інформаційних ознак професійної діяльності; направленість професійної підготовки на готовність до використання спеціалізованих професійних комп'ютерних програм.

Вимоги до ЕЗН професійного спрямування повинні формуватися на основі аналізу нормативних документів щодо розробки та використання таких засобів навчання, наукових досягнень в області створення і застосування ЕЗН, необхідного освітньо-професійного рівня, а також практичної діяльності диспетчерів із ЗП.

Таким чином, при створенні ЕЗН необхідно крім дидактичних, методичних, психологічних, ергономічних, вимог до середовища розробки, враховувати: необхідність моделювання професійної діяльності диспетчера із ЗП з використанням часових і інформаційних ознак професійної діяльності; великий об'єм навчальної інформації, яку треба засвоїти за порівняно невеликий проміжок часу; професійно-орієнтовані дисципліни є інтегративним утворенням, що вимагає від здобувачів ВО володіння певним рівнем знань із суміжних дисциплін; направленість професійної підготовки на готовність до використання спеціалізованих професійних комп'ютерних програм; навчання організовувати як адаптивне; навчальний інтерфейс повинен бути максимально наближеним до інтерфейсу виробничих програмних засобів.

ЕЗН професійного спрямування повинен розроблюватися з урахуванням усіх вимог до ЕЗН та вимог, які зумовлюватимуться особливостями професійної підготовки майбутніх диспетчерів із ЗП і професійної діяльності таких фахівців; з дотриманням регламентуючих документів, а також використовуватися з урахуванням педагогічних умов, без виконання яких ЕЗН не буде забезпечувати ефективність професійної підготовки майбутніх диспетчерів із ЗП. До педагогічних умов використання ЕЗН належать: професійна спрямованість змістовного наповнення ЕЗН; моделювання професійних ситуацій в різних умовах діяльності диспетчерів із ЗП; міжпредметна інтеграція теоретичної та практичної підготовки; використання методів активізації навчально-пізнавальної

діяльності; високий рівень методичної підготовки викладачів з використання комплексу сучасних засобів навчання.

References:

1. Чулінда Л. Цілі сталого розвитку: пріоритети цивільної авіації. *Krakowskie Studia Małopolskie* 2022, nr 2 (34), P. 118–133. URL: <https://czasopisma.marszalek.com.pl/images/pliki/ksm/34/ksm3407.pdf> (дата звернення 18.02.2023)
2. Жалдак М.І. Інформатизація навчального процесу має сприяти поглибленню і розширенню бази знань – основи творчої діяльності майбутнього фахівця. *Науковий часопис НПУ імені М. П. Драгоманова. Серія 2 : Комп'ютерно-орієнтовані системи навчання*. 2016. № 18. С. 3-6. URL: http://nbuv.gov.ua/UJRN/Nchnpu_2_2016_18_3 (дата звернення 20.02.2023)
3. Гуревич Р.С., Кадемія М.Ю., Козяр М.М. Інформаційно-комунікаційні технології в професійній освіті майбутніх фахівців: монографія. Львів : Вид-во «СПОЛОМ», 2015. 502 с.
4. N. Dabbagh, and B. Bannan-Ritland, Online learning: Concepts, strategies, and application. Upper Saddle River, NJ: Pearson Merrill Prentice Hall, 2005, 348 p. URL: https://www.academia.edu/5400768/N_Dabbagh_and_B_Bannan_Ritland_Online_Learning_Concepts_Strategies_and_Application(дата звернення 7.03.2023)
5. Santos, H.; Batista, J.; Marques, R.P. Digital transformation in higher education: The use of communication technologies by students. *Procedia Comput. Sci.* 2019, 164, 123–130. URL: <https://www.sciencedirect.com/science/article/pii/S1877050919322021> (дата звернення 6.03.2023)
6. Vanayo, A.F. & Barleta, C.B. (2021). Online Education as an Active Learning Environment in the New Normal. *International Journal of Educational Management and Development Studies*, Volume 2, Issue 4, pp. 72 - 96. URL: <https://media.neliti.com/media/publications/352078-online-education-as-an-active-learning-e-782b928f.pdf> (дата звернення 5.03.2023)
7. Положення про електронні освітні ресурси: Наказ МОН України від 29 травня 2019 року № 749. URL: <https://zakon.rada.gov.ua/laws/show/z1695-12#Text> (дата звернення 12.03.2023)
8. Лапінський В.В. *Електронні освітні ресурси – дидактичні вимоги і класифікація* Педагогіка вищої школи: методологія, теорія, технології, 1 (3) (2 (50)), 2013. pp. 214-218. URL: https://lib.iitta.gov.ua/5369/1/ЕЛЕКТРОННІ_ОСВІТНІ_РЕСУРСИ_ДИДАКТИЧНІ_ВИМОГИ.pdf (дата звернення 11.03.2023)
9. Лобода Ю.Г. Електронні засоби навчання: структура, зміст, класифікація. *Інформаційні технології і засоби навчання*. №2 (28). 2012. URL: <http://journal.iitta.gov.ua/index.php/itlt/article/view/649/492> (дата звернення 11.03.2019).
10. Антонюк Д. С. Електронні засоби навчання: сутність поняття та їх класифікація. *Фізико-математична освіта*. 2019. Вип. 3. С. 12-18. URL: http://nbuv.gov.ua/UJRN/fmo_2019_3_4 (дата звернення 14.03.2019). <https://doi.org/DOI.10.31110/2413-1571-2019-021-3-002>
11. Гуревич Р.С. Кадемія М. Ю., Шевченко Л. С. Інформаційні технології навчання: інноваційний підхід : навчальний посібник. Вінниця : ТОВ фірма «Планер», 2012. 348 с.
12. ДКХП. Випуск 68. Авіаційний транспорт. URL: <https://zakon.rada.gov.ua/rada/show/va488361-02#Text> (дата звернення 12.03.2023)
13. Шевнюк О.Л. Культурологічна освіта майбутнього вчителя: теорія і практика: Монографія. Київ, НПУ ім. М.П. Драгоманова, 2003. 232 с.
14. Суркова К.В. Структура інтерфейсу електронного засобу навчання з оперативного планування та контролю виконання польотів. *Науковий вісник Льотної академії*. Серія: Педагогічні науки: зб.наук.пр. Кропивницький: КЛА НАУ, 2017. С. 173-177 URL: <http://ksgn.hol.es/1-2017-naukovuj-visnyk-lotnoyi-akademiyi/>(дата звернення 15.03.2023)
15. Суркова К.В., Грам О.М. Педагогічні умови використання електронних засобів навчання в професійній підготовці авіафахівців. *Науковий огляд*. К.: «ТК Меганом», 2015. Вип. 5 (15). С.95-102 URL: <https://naukajournal.org/index.php/naukajournal/article/view/493/669>(дата звернення 14.03.2023)
16. Суркова К.В., Філоненко І.В. Модель електронного навчання зі складання заявок на виконання польотів. *Наукові записки*. Випуск 91. Серія: педагогічні науки. Кіровоград: РВВ

- КДПУ ім. В. Винниченка, 2010. С.209-212. URL: http://nbuv.gov.ua/UJRN/Nz_p_2010_91_48(дата звернення 11.03.2023)
17. Surkova Kateryna, Lomakina Maryna, Surkov Kostiantyn. Requirements for the creation of electronic professional guidance training tools. *SCIENTIA. V International Scientific and Theoretical Conference «Sectoral research XXI: characteristics and features* (February 3, 2023; Chicago, USA.) P. 176-178. URL: <https://previous.scientia.report/index.php/archive/issue/view/03.02.2023>
<https://doi.org/10.36074/scientia-03.02.2023>(дата звернення 16.03.2023)
18. Суркова К.В., Грам О.М. Вибір програмного середовища розробки електронних засобів навчання майбутніх диспетчерів із забезпечення польотів. *Україна наукова: матеріали XI Міжнародної наукової інтернет-конференції*, 16 - 18 грудня. К.: «ТК Меганом», 2014 С.29-37. URL: <https://www.int-konf.org/ru/2014/ukrajina-naukova-16-18-12-2014>(дата звернення 16.03.2023)
19. Суркова К.В., Губа Н.І., Кухарь К.Г. Професійне середовище диспетчерів із забезпечення польотів. *Управління високошвидкісними рухомими об'єктами та професійна підготовка операторів складних систем: матеріали VIII міжнародної науково-практичної конференції* (Кропивницький, 20 грудня 2019 р.). Кропивницький: ЛА НАУ, 2019. С.208. URL: http://www.klanau.kr.ua/images/docs/Materiali_8_Konferencii.pdf (дата звернення 15.03.2023)
20. Сурков К.Ю., Суркова К.В., Ломакіна М.Є. Структура адаптивного навчання авіадиспетчерів на дотренажерному етапі. *Науковий вісник Льотної академії. Серія: Педагогічні науки*. Кропивницький: ЛА НАУ, 2021. Вип. 9. С. 93-99. URL: http://dSPACE.sfa.org.ua/bitstream/123456789/1137/1/Surkov_adaptyvne.pdf
<https://doi.org/10.33251/2522-1477-2021-9-93-99> (дата звернення 12.03.2023)
21. Суркова К.В., Грам О.М. Основні вимоги до електронного лабораторного практикуму з планування польотів. *Наукові записки: збірник наукових праць. Серія: проблеми методики фізико - математичної і технологічної освіти*. Вип. 11. Частина 4. Кропивницький: РВВ КДПУ ім. В. Винниченка, 2017. С. 182 - 185. URL: <https://phm.cuspu.edu.ua/ojs/index.php/NZ-PMFMTO/article/view/1247>(дата звернення 11.03.2023)
22. Суркова К.В., Осадча А.В. Структура електронного довідника «NOTAM - інформація». *Управління високошвидкісними рухомими об'єктами та професійна підготовка операторів складних систем: матеріали VII міжнародної науково-практичної конференції* (Кропивницький, 22-23 листопада 2018 р.). Кропивницький: КЛА НАУ, 2018. С.217. URL: <http://www.klanau.kr.ua/images/docs/Sbornik7.pdf>(дата звернення 12.03.2023)

МЕТОДОЛОГІЧНІ АСПЕКТИ ДОСЛІДЖЕННЯ ІНТЕРНЕТ КОМУНІКАЦІЇ ЗАКЛАДІВ ВИЩОЇ ОСВІТИ УКРАЇНИ

Yuliya P. Synytsina

Candidate of Technical Sciences,
associate professor,

Associate Professor of the Department of
Economic and Information Security
Dnipropetrovsk State University
of Internal Affairs,

Ysynytsina0@gmail.com

<https://orcid.org/0000-0002-6447-821X>

Анотація. Дослідження присвячені актуальним питанням розвитку комунікаційної політики закладів вищої освіти системи міністерства внутрішніх справ з використання ефективного маркетингового підходу в управлінні його діяльністю та застосування сучасних цифрових технологій. У роботі наведено обґрунтування необхідності визначення методологічних аспектів інтернет комунікації як окремого закладу вищої освіти, так і закладів вищої освіти в Україні, в цілому. У процесі дослідження доведено, що одним з інструментів підвищення конкурентоспроможності навчальних закладів є розвиток комунікаційної політики та застосування сучасних цифрових технологій. У ході роботи проаналізовано та систематизовано теоретичні і методичні основи та фактори інтернет комунікації закладів вищої освіти в умовах міністерства внутрішніх справ. Окреслено цільову аудиторію ринку освітніх послуг з визначенням основних користувачів офіційного сайту закладів вищої освіти.

Досліджено світовий досвід, а також розроблено алгоритм організації інтернет комунікації закладів вищої освіти на основі SEO аналіз головного інструменту інтернет комунікації – веб-сайту.

Наведено результати застосування запропонованого SEO аналізу на прикладі веб-сайтів закладів вищої освіти системи міністерства внутрішніх справ з ґрунтовним поясненням отриманих результатів. Запропоновано можливі заходи щодо розвитку комунікаційної політики з використанням інтегрованих маркетингових інструментів та окреслено резерви оптимізації інтернет комунікації закладів вищої освіти за рахунок вдосконалення веб-сайту.

Ключові слова: методологічні аспекти, інтернет комунікація, міністерство внутрішніх справ, заклади вищої освіти, веб-сайт, SEO аналіз,

Вступ. В умовах постійної підвищеної конкуренції між навчальними закладами неможливо обійтися без таких елементів як комунікаційна політика та інтернет комунікація освітніх послуг. Розвиток та функціонування ринку освітніх послуг супроводжується деякими проблемами: зниження конкурентоспроможності системи освіти, недостатня увага держави щодо розвитку ринку освітніх послуг і т. інш. Одним із інструментів вирішення зазначених проблем та підвищення конкурентоспроможності закладів вищої освіти є розвиток комунікаційної політики з використання ефективної інтернет

комунікації. За рахунок розвитку комунікаційної політики з використанням інтегрованих інструментів інтернет комунікації досягається успішне просування ЗВО на ринку освітніх послуг, формування іміджу ЗВО та підвищенню конкурентоспроможності.

Основою дослідження проблем розвитку та функціонування ринку освітніх послуг стали роботи науковців, як-от: Т. Каленюк, Є. Белій, Ш. Валієв, Є. Попова, Д. Клячко та інші. Аналіз останніх публікацій з цієї проблематики показав, що питання розвитку та застосуванню інтернет комунікацій досліджували такі вчені, як В. Д. Беннетт та О. Сегерберг, К. Вертайм та Я. Фенвік, О.В. Зозульов та К.А. Полторак, С.М. Ілляшенко, С.В. Нікіфорова та С.В. Совершаєва, М. Окландер та О. Романенко, М. Мерісава, О.Д. Станіна¹ та інші.

Теоретичні та методологічні аспекти комуникативної взаємодії суб'єктів у мережі інтернет аналізуються в працях вітчизняних учених: Білоус І.М., Щербини В.М., Коноплицького С.М., Лучинкіної І.А., Романенко О.В., та ін. Проте, за результатами ретроспективного аналізу визначено, що саме формування цифрової комунікаційної політики (інтернет-комунікації) закладів вищої освіти є ключовим питанням щодо просування освітніх послуг на цьому етапі розвитку країни. За результатами ретроспективного аналізу визначено, що саме формування веб-сайту ЗВО є ключовим питанням щодо просування освітніх послуг на даному етапі розвитку країни. Актуальність роботи обумовлена як недостатністю вивченості теми в цілому та окремих її аспектів, це пов'язано з відсутністю у багатьох ЗВО чіткого уявлення про роль інтернет комунікації або її одностороннім застосуванням.

Метою дослідження є комплексний аналіз інтернет комунікації ЗВО системи МВС вдосконалення теоретико-методологічних досліджень веб-сайту та методологічних інструментів, що допомагають ефективно використовувати освітні послуги ЗВО на ринку освітніх послуг, а також вдосконалення комунікаційної політики ЗВО.

Предметом дослідження є теоретичні, науково-методичні положення та прикладні аспекти ефективного формування веб-сайту, як складової частини інтернет комунікації ЗВО системи МВС на ринку освітніх послуг.

Огляд літератури та методика. Сьогоднішній ринок освітніх послуг має стабільну динаміку активного росту: навчальні заклади рекламують свої освітні послуги, що тільки підвищує їх конкурентоспроможність на ринку, бо потенційні споживачі стають більш інформованими у питаннях щодо вибору навчального закладу.

Нормативну основу дослідження складає законодавство України (закони України, підзаконні нормативно-правові акти).

Науково-теоретичною основою дослідження є теоретико-методологічні розробки та монографічні дослідження вітчизняних і зарубіжних вчених,

¹ Синиціна Ю.П., Станіна О.Д. (2021) Обґрунтування актуальності цифрової комунікації закладів вищої освіти: міжнар. колект. моногр. «Digital Economy and Digital Society» III Міжнародна конференція (28–29 травня 2021 р.) Katowice, University of Technology, Poland., 10 с.

належать до різних наукових напрямків та циклів: юриспруденція, інформаційні технології, менеджмент, психологія та інші.

Емпіричною основою дослідження є матеріали нормотворчої практики органів публічної влади; статистичні матеріали національних та міжнародних організацій; довідникові видання тощо.

Сучасні технології залучення абітурієнтів до закладів вищої освіти гарантують ріст не тільки кількісного показника вступників, а ще й дозволяють підвищити їх якісний рівень (цільова аудиторія ринку освітніх послуг - це люди віком від 17 до 50 років (рис.1). Слід підкреслити, що застосування різних підходів для просування ЗВО, формування планів їх подальшого розвитку, оновлення асортименту пропонованих освітніх послуг, що підкріплене маркетинговими дослідженнями з урахуванням попиту на ринку праці, організація ефективної рекламної діяльності та просування освітніх послуг є головними заходами у підвищенні статусу освітнього закладу та його конкурентоспроможності на ринку.

№	Сегмент	Середній вік, років
1	Абітурієнти	17-20
2	Студенти, курсанти (бакалаврат, магістратура, іноземні студенти)	17-23
3	Друга вища освіта	19-30
4	Курси підвищення кваліфікації	30-50

№	Вікова група	Кількість, тис. осіб	%
	15-24	3, 584	9,6
	25-54	16,458	44,1
	55-64	5,243	14,1

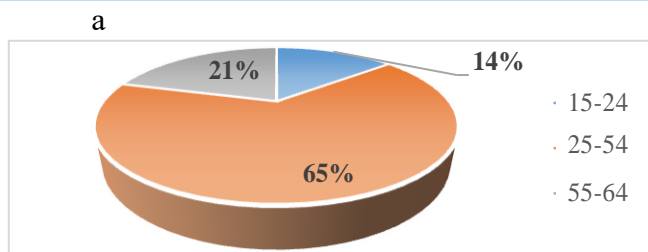

б

с

Рисунок 1 Цільова аудиторія ЗВО за віком розроблено автором ²:

а – віковий сегмент; б, в – статистика розподілу населення України за віком

Інтернет – особлива комунікативне середовище, нова сфера реалізації мови, яка принесла з собою нові способи спілкування і форми існування мови ³. Відповідно до закону України «Про електронну комунікацію»: «Мережа Інтернет (Інтернет) - глобальна електронна комунікаційна мережа, що призначена для передачі даних та складається з фізично та логічно взаємоз'єднаних окремих електронних комунікаційних мереж, взаємодія яких

² Internet in Europe Stats [Electronic resource] : Internet User Statistics & 2019 Population of the 53 Europe an countrie sand regions // Internet World Stats : International website.

³ Карпушина М., Чистякова О. (2016) Сучасна комунікація: особливості мовлення в мережі інтернет. *Філологічний дискурс*. №. 4. С. 213

базується на використанні єдиного адресного простору та на використанні інтернет-протоколів, визначених міжнародними стандартами»⁴

Інтернет-комунікація – взаємодія суб'єктів спілкування за допомогою глобальної комп'ютерної мережі Інтернет. Комунікація за допомогою Інтернету виявляється у двох аспектах: здійснення обміну інформацією між різними суб'єктами комунікації за допомогою голосу, відео, текстових повідомлень, документів, файлів та ін; спілкування між комунікантами-людьми.

Залежно від типів суб'єктів, між якими здійснюється комунікація, виділяють спілкування реального суб'єкта з реальним партнером (електронна пошта, групи новин, програми миттєвого обміну повідомленнями, форуми, електронні розсилки); реального суб'єкта з ілюзорним партнером (взаємодія з поштовими роботами, комп'ютерні ігри, веб-сайти); уявних партнерів (взаємодія з сервером, взаємодія комп'ютерних інтелектуальних агентів). Згідно фактору сучасності виділяють: синхронну та асинхронну комунікацію. Синхронна комунікація здійснюється миттєво, користувачі знаходяться в мережі та обмінюються повідомленнями за допомогою месенджерів Telegram, Viber, Facebook Messenger. Під час асинхронної комунікації користувачі знаходяться в мережі в різний час, тому не знають напевно, коли їх повідомлення буде прочитаним (веб-сайти, електронна пошта та інш.)⁵.

Сайти виконують безліч функцій, таких як інформаційна, збір думок і оцінок, розважальна, гносеологічна, культурологічна, соціальна та інші. Безперечно, що завдяки виходу в інтернет громадськість має можливість своєчасно і легко отримати необхідну інформацію, але варто відзначити, що не завжди досягається мета, яка ставилася при розробці сайту, – створення цілісного візуального образу, що дає змогу сформуванню позитивне ставлення до ЗВО. Веб-сайт ЗВО – канал комунікації, який повинен виправдовувати своє існування. Веб-сайт з позиції PR-діяльності розглядається як набір інформаційних блоків та інструментів для взаємодії з цільовими сегментами аудиторії (рис. 2):

⁴ Про електронні комунікації: Закон України від 01 січня 2023 року № 1089-IX

⁵ Бегерська О.В. (2017) Особливості інтернет-комунікації. *Проблеми семантики слова, речення та тексту*. № 38 С. 18

1	• Абітурієнти та їх батьки
2	• Студенти та курсанти
3	• Випускники ЗВО
4	• Керівництво ЗВО, адміністрація
5	• Міжнародна академічна і вузівська громадськість
6	• Роботодавці
7	• Держава в особі МОН та МВС
8	• Професорсько-викладацький склад (ПВС) і співробітники ЗВО
9	• ЗМІ
10	• Наукові, академічні інтернет-спільноти

Рисунок 2 – Основна цільова аудиторія веб-сайту ЗВО за спрямованістю інформації (розроблено автором⁶⁷).

Сьогодні все більше зростає роль інформаційно-соціальних технологій в освіті, які забезпечують загальну комп'ютеризацію студентів і викладачів на рівні, що дозволяє вирішувати, як мінімум, три основних завдання: забезпечення виходу в мережу Інтернет кожного учасника освітнього процесу, причому в будь-який час і з різних місць перебування; розвиток єдиного інформаційного простору освітніх індустрій і присутність у ньому в різний час і незалежно один від одного всіх учасників освітнього і творчого процесу; створення, розвиток та ефективне використання керованих інформаційних освітніх ресурсів, у тому числі особистих користувальницьких баз і банків даних та знань студентів і педагогів з можливістю повсюдного доступу для роботи з ними.

Професор Забарна Е.М. у своїй роботі розглянула питання сучасних підходів до маркетингового аналізу web-ресурсів в системі вищої освіти; визначила критерії та параметри та обґрунтувала необхідності присутності освітніх установ в мережі Інтернет і використання ними PR-технологій. Даний підхід оцінки якості маркетингових комунікацій вузівських сайтів також дає можливість визначити, якою мірою веб-сайт ЗВО відповідає завданням Інтернет-маркетингу, наскільки організований комунікативний процес на вузівському веб-сайті буде досягати своїх цілей і сприятливо сприйматися контактною аудиторією і відображати позиції ЗВО конкурентів.

Використання високотехнологічних комунікацій дозволяє корінним чином змінити весь простір вищої освіти, так як змушує керівників ЗВО переглянути ставлення до систем інформації та їх прозорості, що не тільки дозволяє більш чітко визначити цільові аудиторії (абітурієнти та батьки, роботодавці, студенти,

⁶ Синиціна Ю., Бекішев А. Методологічні аспекти цифрової комунікації закладів вищої освіти *Науковий вісник*, м. Дніпро, 2021, № 3, С. 342

⁷ Дослідження інтернет-аудиторії України [Електронний ресурс] – Режим доступу до ресурсу: http://www.inau.org.ua/analytics_vuq.phtml

викладачі), але і оптимізувати механізми державного та громадського контролю за розвитком системи вищої освіти.

За результатами аналізу роботи Попової В.Г. визначено, що проблеми розвитку інтернет комунікації у ЗВО, розглянуто структуру цільової аудиторії ринку освітніх послуг та сформовані висновки, а саме що головним інструментом в інтернет комунікації є офіційний веб-сайт університету та формування стратегії просування освітніх послуг на основі комплексного використання інструментів інтернет комунікації дозволить університету вийти на новий якісний рівень, посилити конкурентні позиції ЗВО на ринку науково-освітніх послуг.

Веб-сайт або сайт (англ. website, від web (веб) і site (місце)) - сукупність веб-сторінок та залежного вмісту, доступних у мережі Інтернет, які об'єднані як за змістом, так і за навігацією під єдиним доменним ім'ям. Також веб-сайт можливо розглядати як сукупність логічно зв'язаної гіпертекстової інформації, оформленої у вигляді окремих сторінок і доступної в мережі Інтернет. Базовою одиницею інтернет-ресурсу є веб-сторінка. Сукупність веб-сторінок організується у вебсайт (тобто, як правило, у кожного веб-сайта є декілька веб-сторінок), а веб-портал можна розглядати як сукупність веб-сайтів і веб-сторінок⁸. Інтернет комунікація у ЗВОЗ включає декілька основних позицій: офіційний веб-сайт ЗВО; підсайти і підрозділи головного веб-сайту; електронна пошта, соціальні мережі; технології дистанційної освіти; розміщення ЗВО рейтингах і тематичних електронних виданнях (рис. 3).



Рисунок 3 Основні складові інтернет комунікації ЗВО

Відповідно до законів України «Про національну програму інформатизації», «Про доступ до публічної інформації», «Про засади запобігання і протидії корупції», «Про внесення змін до Закону України «Про звернення громадян щодо електронного звернення та електронної петиції», постанов Кабінету Міністрів України від 04.01.2002 № 3/2002 «Про порядок оприлюднення в мережі Інтернет інформації про діяльність органів виконавчої влади», «Про деякі питання використання доменних імен державними органами в українському сегменті Інтернету» наказу Міністерства освіти і науки, молоді та

⁸ Губіна І.В. Веб-сайт: райський острів в Інтернет-океані// Нематеріальні активи: правові та облікові аспекти [Електронний ресурс]. – Режим доступу: <http://aphd.ua/publication-235>

спорту України від 01.10.2012 № 1060 «Про затвердження Положення про електронні освітні ресурси», зареєстрованого в Міністерстві юстиції України 5 жовтня 2012 року за № 1695/22007, на виконання наказу департаменту освіти і науки Київської обласної державної адміністрації від 15.03.2016 № 82 «Про організацію роботи зі створення та функціонування веб-сайтів навчальних закладів», листа департаменту освіти і науки Київської обласної державної адміністрації від 21.08.2017 № 12-01-13/2835 «Про державний інформаційний ресурс» були розроблені положення щодо офіційного сайту освітнього закладу, який має містити електронні документи, що висвітлюють достовірну інформацію про нормативні засади й основні напрями діяльності освітнього закладу, об'єднаних однією електронною адресою (доменним іменем або IP-адресою), та є його Інтернет представництвом у всесвітній мережі Інтернет

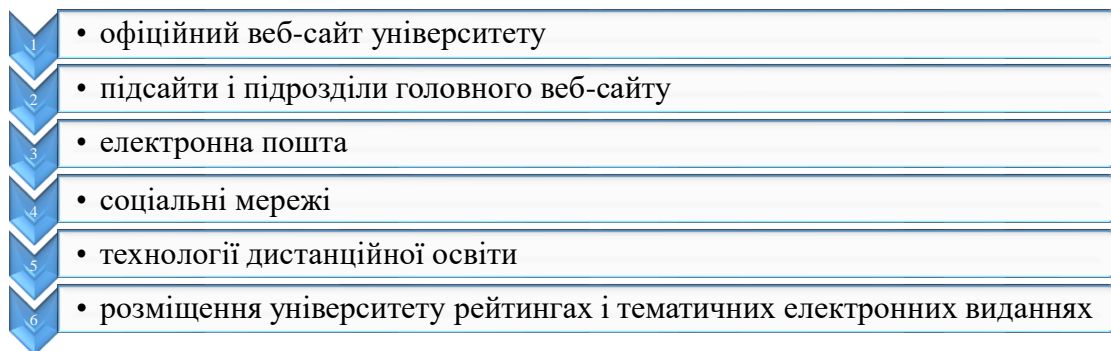
Згідно з методичними рекомендаціями щодо забезпечення функціонування сайтів освітніх закладів у всесвітній мережі Інтернет сайт повинен відповідати таким вимогам:

1. Офіційний сайт освітнього закладу як інструмент мережевої взаємодії всіх учасників освітнього процесу, є одним із інструментів забезпечення навчальної та позаурочної діяльності освітнього закладу і є публічним органом інформації, доступ до якої відкритий для всіх бажаючих.

2. Керівник освітнього закладу призначає редактора (адміністратора) сайту, який несе відповідальність за вирішення питань щодо розміщення інформації, її видалення чи оновлення.

3. Створення і підтримка сайту є предметом діяльності команди закладу. Сайт – це не окремий специфічний вид діяльності, він поєднує в собі процес збору, оброблення, оформлення, публікації інформації з процесом інтерактивної комунікації і водночас час презентує актуальний результат діяльності освітнього закладу.

4. Метою створення та функціонування офіційного сайту освітнього закладу є забезпечення громадян України достовірною інформацією про освітні послуги, які надаються освітнім закладом, специфіку його роботи, висвітлення його діяльності, широке інформування громадськості про досягнення та перспективи розвитку освітнього закладу, про нововведення в галузі освіти.

5. Завдання: позитивна презентація інформації про досягнення студентів, курсантів та педагогічного колективу, особливості освітнього закладу, історію його розвитку, освітні програми та проекти; систематичне інформування учасників освітнього процесу і громадськості про діяльність освітнього закладу; формування позитивного іміджу освітнього закладу; забезпечення доступу до публічної інформації; здійснення обміну педагогічним досвідом і демонстрація досягнень педагогічного, студентського колективів; створення умов для мережевої взаємодії всіх учасників освітнього процесу: педагогів, студентів, курсантів, батьків, випускників, громадських організацій та зацікавлених осіб; створення умов мережевої взаємодії освітнього закладу з іншими установами; стимулювання творчої активності викладачів та студентів (курсантів);

підвищення ролі інформатизації освіти, організація навчання з використанням мережевих освітніх ресурсів.

6. Адреса офіційного сайту освітнього закладу (доменне ім'я) повинна бути зареєстрована в українському сегменті Інтернету. Забороняється використовувати адресу освітнього закладу в цілях, не пов'язаних із його діяльністю, з метою отримання прибутку, а також з порушенням законодавства України.

7. Інформаційний ресурс сайту формується у відповідності до діяльності всіх структурних підрозділів навчального закладу, викладачів, студентів (курсантів), батьків, ділових партнерів та зацікавлених осіб. Інформаційний ресурс сайту є відкритим і загальнодоступним, тому містить такі обмеження: заборонено розміщувати на сайті: інформаційні матеріали, які вміщують заклики до насильства, розпалювання соціальної та расової ворожнечі, міжнаціональних і релігійних чвар; екстремістські, релігійні та політичні ідеї, інші інформаційні матеріали, що заборонені законодавством України; розміщення інформації рекламного-комерційного характеру допускаються лише за умови дозволу відділу освіти. Умови розміщення такої інформації регламентуються спеціальними договорами; частина інформаційного ресурсу, яка формується за ініціативи підрозділів, творчих колективів, педагогів, учнів, може бути розміщена на окремих блогах та сайтах, посилання на які розміщуються на сайті освітнього закладу.

8. Дотримання Законів України: у ході підготовки матеріалів для розміщення в мережі Інтернет, адміністрація ВНЗ та розробники Сайту зобов'язані забезпечити виконання вимог Законів України «Про захист персональних даних», «Про суспільну мораль». Інформація що висвітлюється на сайті, повинна відповідати критеріям, зазначеним у Законі України «Про суспільну мораль».

До основних характеристик освітніх веб-сайтів належать:

– зміст освітнього Інтернет-сайту – єдність всіх основних елементів освітньої інформації, яка існує і виражена у вигляді веб-сайтів, а також єдність зв'язків основних елементів;

– дизайн освітнього Інтернет-сайту – процес вибору й організації графічних компонентів з метою досягнення певної мети, яка може бути естетичною та мати функціональне підґрунтя;

– технічна реалізація освітнього Інтернет-сайту – вибір компонентів, інтегрування технологій, програмних продуктів і технічних засобів для донесення освітньої інформації до користувача;

– експлуатація освітніх Інтернет-сайтів – характеристики, що інформують про використання освітніх сайтів користувачами.

Сайт, який представляє ЗВО називається корпоративним або офіційним сайтом організації та безумовно є освітнім веб-сайтом.

Враховуючи наведене вище, можна дійти висновку що: підвищення конкурентоспроможності закладів вищої освіти є розвиток комунікаційної політики з використання ефективної інтернет комунікації в управлінні його

діяльністю. За рахунок розвитку комунікаційної політики з використанням інтегрованих інтернет комунікаційних інструментів, а саме розвитку веб-сайту, досягається успішне просування ЗВО на ринку освітніх послуг, формування іміджу ЗВО та підвищенню конкурентоспроможності. Попри відносно багату кількість наукових праць на тему розвитку комунікаційної політики та інтернет-комунікації в умовах ЗВО варто констатувати, що існує низка проблем обумовлених як недостатністю вивченості теми в цілому та окремих її аспектів, це пов'язано з відсутністю у багатьох ЗВО чіткого уявлення про роль інтернет-комунікації або його одностороннім застосуванням. Зокрема, уваги потребує теоретико-методологічні аспекти комплексного аналізу - основного інструменту просування освітніх послуг – веб-сайту ЗВО, що, в свою чергу, призведе до оптимізації комунікаційної політики ЗВО.

Результати дослідження Вищі навчальні заклади Міністерства внутрішніх справ України (далі - МВС) є державними навчальними закладами, які підпорядковані МВС, засновані і діють згідно із законодавством України, реалізують відповідно до наданої ліцензії (ліцензій) освітньо-професійні програми підготовки фахівців за певними освітньо-кваліфікаційними рівнями, забезпечують навчання, виховання та професійну підготовку осіб з урахуванням нормативних вимог у галузі вищої освіти з метою задоволення освітніх потреб особи, суспільства і держави, а також здійснюють наукову і науково-технічну діяльність⁹. В сучасних умовах основним засобом інтернет комунікації ЗВО системи МІВ з цільовою аудиторією є веб-сайт. Оскільки ЗВО системи МВС надають послуги переважно для українського населення, можна зробити висновок, що і веб-сайти орієнтовані на українського користувача.

Методологічну основу наукового дослідження становлять система, загальнонаукових та спеціальних методів аналізу: систематизації та узагальнення (визначення основних категорій, їх взаємозв'язку, формування висновків та пропозицій); монографічний та системно-структурний аналіз (для обґрунтування поставлених завдань); розрахунково-конструктивний (визначення шляхів розвитку процесів з урахуванням зміни взаємозв'язаних факторів); оцінноситуаційний (визначення якісних показників використання сайту); графічний (візуалізація теоретичних результатів дослідження, тенденцій розвитку комунікаційних процесів); факторного аналізу (дослідження впливу факторів на результати популяризації веб-сайту ЗВО); експертного аналізу, психологічний вербально-комунікаційний метод (дослідження думки закладів користувачів веб-сайтів); SEO аналіз (пошукове просування) веб-сайтів вищої освіти системи міністерства внутрішніх справ.

Комплексний аналіз веб-сайтів ЗВО системи міністерства внутрішніх справ проводився відповідно наступного плану:

- загальна характеристика веб-сайтів ЗВО системи МВС;
- якісний та кількісний аналіз веб-сайту ЗВО системи МВС;

⁹ Про затвердження Положення про вищі навчальні заклади МВС від 16 березня 2015 Наказ МВС України від 14 лютого 2008 року N 62

- результати психологічного вербально-комунікаційного методу дослідження веб-сайтів ЗВО системи МВС.

- SEO аналіз веб-сайтів ЗВО системи МВС;

Для порівняльного комплексного аналізу в роботі розглянуті ЗВО системи МВС України, а саме:

1. Національна академія внутрішніх справ (НАВС) (рис.4, а).

Державний вищий навчальний заклад. Академія надає освітні послуги з підготовки фахівців ступенів вищої освіти бакалавра та магістра за спеціальностями «Право», «Правоохоронна діяльність» та «Психологія», ступеня магістра за спеціальністю «Публічне управління та адміністрування», а також ступенів доктора філософії та доктора наук за науковими спеціальностями «Право», «Психологія» та «Філософія». Підготовка фахівців здійснюється за денною та заочною формами навчання за державним замовленням – для Міністерства внутрішніх справ України, Національної поліції України, на умовах окремого договору – для інших центральних органів виконавчої влади, діяльність яких спрямовується та координується через Міністра внутрішніх справ, а також фахівців за рахунок коштів фізичних або юридичних осіб.

2. Харківський національний університет внутрішніх справ (ХНУВС) (рис.4, б). Заклад вищої освіти системи МВС України, заснований 22 листопада 1994 року. В університеті готують фахівців за державним замовленням і госпрозрахункових засадах на денній, заочній та дистанційній формах навчання в галузях права, цивільної безпеки, управління та адміністрування, соціальних та поведінкових наук, інформаційних технологій. Діють шість факультетів із наданням ступенів вищої освіти «бакалавр» і «магістр».

Заняття з курсантами, студентами та слухачами проводять 59 докторів наук і професорів, 310 кандидатів наук і доцентів. Працюють 30 кафедр, 2 науково-дослідні лабораторії, створено власні наукові школи, які займають провідні позиції в науковому середовищі та кожна з яких має значні здобутки.

3. Дніпропетровський державний університет внутрішніх справ (ДДУВС) (рис. 4, в). Багатопрофільний заклад вищої освіти системи МВС України, який охоплює всі елементи ступеневої освіти: бакалаврат, магістратуру, аспірантуру, докторантуру, систему підвищення кваліфікації та післядипломної освіти. В університеті функціонує 25 кафедр. Викладацьку, виховну, методичну й науково-дослідну діяльність здійснюють більше ніж 325 науково-педагогічних працівників, 64 відсотки яких мають наукові ступені та вчені звання. Загалом в університеті навчаються та підвищують кваліфікацію понад п'ять тисяч курсантів, студентів та слухачів за спеціальностями «Право», «Правоохоронна діяльність», «Психологія», «Економіка», «Менеджмент», «Публічне управління та адміністрування», «Міжнародні відносини, суспільні комунікації та регіональні студії».

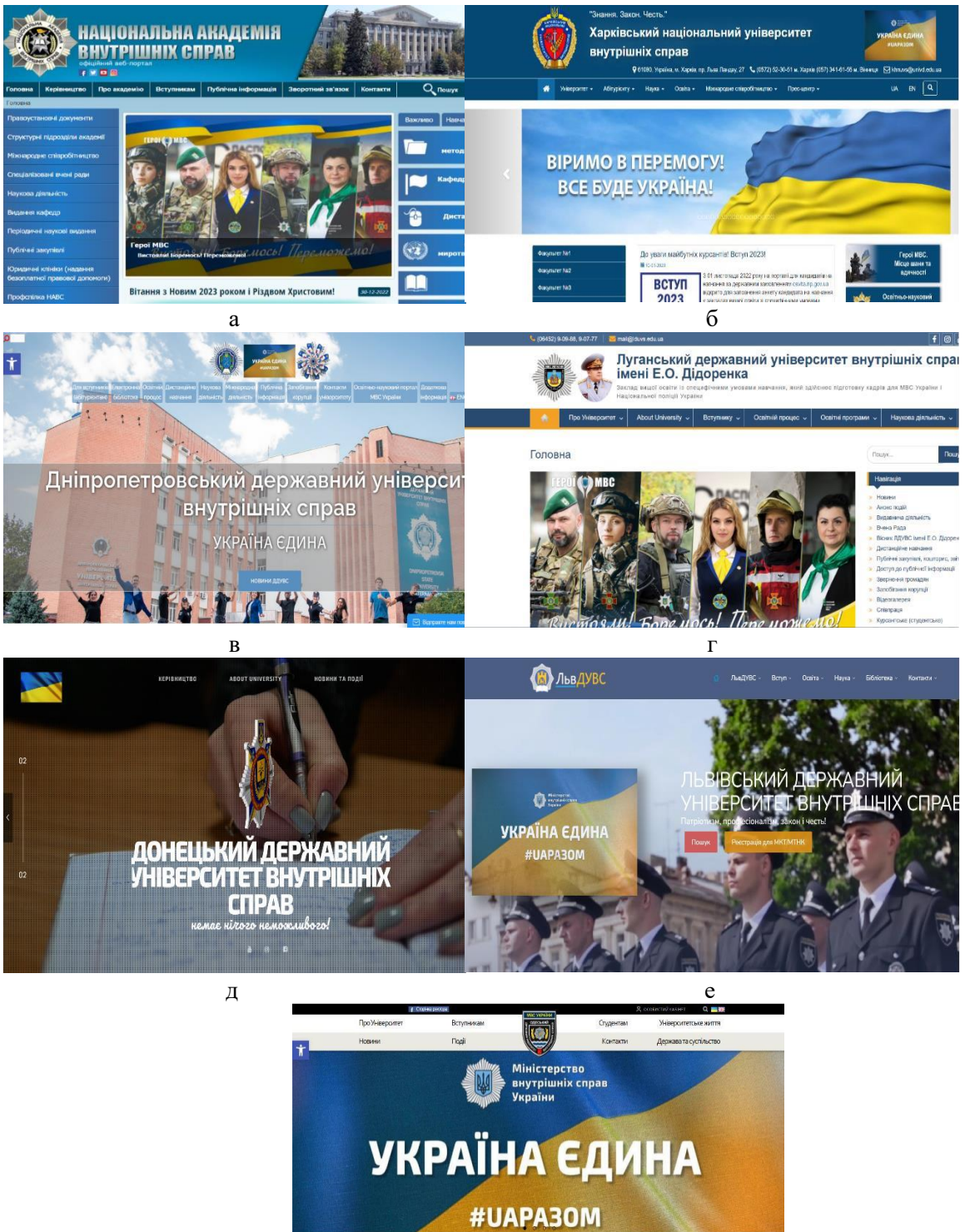

Ж

Рисунок 4 Загальний вигляд веб-сайтів ЗВО системи МВС: а – НАВС; б – ХНУВС; в – ДДУВС; г – ЛДУВС; д – ДонДУВС; е – ЛьвДУВС; ж - ОДУВС

4. Луганський державний університет внутрішніх справ імені Едуарда Олексійовича Дідоренка (ЛДУВС) (рис. 4, г). Юридичний заклад вищої освіти IV рівня акредитації, один із провідних відомчих ЗВО, що здійснює підготовку правоохоронців та юристів. Повернувшись відповідно до наказу МВС № 922 від 12.09.2016 «Про тимчасову передислокацію ЛДУВС імені Е.О. Дідоренка» на рідну Луганщину у м.Сєвєродонецьк, Луганський державний університет внутрішніх справ імені Е.О. Дідоренка продовжує здійснювати підготовку кадрів для МВС України, поліцейських та фахівців у галузі права за спеціальностями 081 «Право» та 262 «Правоохоронна діяльність» для Луганської області та інших регіонів України. Так, у поточному навчальному 2017-2018 навчальному році на денній або заочній формі навчання здобувають ступінь вищої освіти «бакалавр» 496 курсантів, студентів та слухачів, 149 студентів та слухачів – ступінь вищої освіти «магістр». Крім того, університет є центром підвищення кваліфікації кадрів для Головного управління Національної поліції у Луганській області .

5. Донецький державний університет внутрішніх справ (ДонДУВС) (рис.4, д). Заклад вищої освіти зі специфічними умовами навчання, що готує фахівців-правоохоронців для роботи в Національній поліції та юристів, економістів, управлінців – для цивільних установ.

ДонДУВС був свідком багатьох подій: становлення, поступовий розвиток у Донецьку, передислокація до Кривого Рогу та Маріуполя у зв'язку з військовою агресією на Сході України у 2014 році та знову переміщення на початку повномасштабної війни у лютому 2022 року. Наразі Донецький державний університет внутрішніх справ продовжує свою роботу у містах Кропивницький та Кривий Ріг. ДонДУВС у статусі закладу вищої освіти нараховує більше 35 тисяч випускників, які успішно займаються улюбленою справою свого життя і будують власну кар'єру. Події на Донбасі кардинально вплинули на хід історії закладу вищої освіти, але разом з цим дали поштовх до кроку вперед і стрімкого подальшого розвитку Університету.

6. Львівський державний університет внутрішніх справ (ЛьвДУВС) (рис. 4, е). Один із провідних вищих навчальних закладів освіти МВС України.

Основне завдання Львівського державного університету внутрішніх справ - забезпечення кваліфікованими юристами підрозділи Національна поліція України Західного регіону України, для яких університет і здійснює комплексну підготовку фахівців, котрі скеровуються на роботу в підрозділи слідства, превентивної та кримінальної поліції.

7. Одеський державний університет внутрішніх справ (ОДУВС) (рис. 4, ж). Один з найстаріших навчальних закладів МВС, що має найвищий IV рівень акредитації і, на сьогоднішній день, є одним із провідних вищих навчальних закладів України у системі МВС. За час свого існування навчальний заклад пройшов славетний шлях від Одеської губернської школи підготовки молодших та старших міліціонерів, до Одеського державного університету внутрішніх справ, який сьогодні є одним із провідних вищих навчальних закладів у системі МВС. Університет знаходиться в історичному центрі м. Одеси біля

мальовничого Центрального парку культури та відпочинку ім. Т. Г. Шевченка на узбережжі Чорного моря поруч зі зручною транспортною розв'язкою.

Проаналізував веб-сайти закладів вищої освіти системи МВС, можна зробити висновок, що стандартна структура веб-ресурсу включає в себе 7 головних сторінок (табл. 1).

Таблиця 1 Загальні відомості про веб-сайти ЗВО системи МВС

№	Назва ЗВО	Посилання на веб-сайт ЗВО	Кількість головних сторінок на веб-сайті
1	НАВС	https://www.naiu.kiev.ua/pro-akademiyu/zagalni-vidomosti/zagalna-informaciya-pro-akademiyu.html	7
2	ХНУВС	https://univd.edu.ua/	7
3	ДДУВС	https://dduvs.in.ua/	11
4	ЛДУВС	https://lduvs.edu.ua/	7
5	ДонДУВС	https://dnuvs.ukr.education/	3
6	ОДУВС	https://oduvs.edu.ua/	9
7	ЛьвДУВС	https://www.lvduvs.edu.ua/uk/	9

Зміст яких у більшості випадків має синонімічне значення. Це розділи, що стосуються самого університету, історії його створення, керівництва навчального закладу, інформації щодо вступу, освітньої та наукової діяльності. Обов'язковим елементом є частина сайту, де присутня контактна інформація університету. Кожна зі сторінок містить близько 7-15 додаткових розділів, де можна знайти додаткові відомості. Веб-дизайн – це вид графічного дизайну, спрямований на розроблення й оформлення об'єктів інформаційного середовища Інтернету, покликаний забезпечити їм високі споживчі властивості й естетичні якості.

Для веб-сайтів ЗВО системи МВС вибрано стандартний дизайн сайту. Такі сайти містять мінімальну кількість графіки і вважаються найпростішими¹⁰.

Стиль дизайну веб-сайтів ЗВО системи МВС (залежно від художнього оформлення) можливо визначити як класичний. Такий стиль містить непомітні кольори і використовується переважно освітніми сайтами.

Колір – це один з найважливіших елементів веб-дизайну, що допоможе привернути увагу користувачів. Вибір правильного кольору – це маленька хитрість, чесна маніпуляція, яка допоможе утримати користувача на сайті і навіть зможе надихнути його на якісь дії. Основний колір який обрано для веб-сайтів ЗВО системи МВС – синій. За результатами дослідження Novak K. «Синій часто асоціюється з прохолодою моря і неба. Він заспокоює та знижує кров'яний тиск. Може викликати почуття довіри, безпеки, порядку і чистоти.»¹¹. Даний колір використовують у великих корпорація, тому що він сприяє продуктивності

¹⁰ Квентор И. Адаптивная верстка сайтов. – [Електронний ресурс]. – Режим доступа : <http://www.websovet.com/adaptive-layout-introduction>

¹¹ Novak Khrystia «Психологія кольору: інфографіка» URL:<https://otakoyi.ua/uk/blog/psykhoholohiya-koloru-infohrafika>

і не агресивності, викликає почуття безпеки та довіри. Поєднується з білим, зеленим, бежевим. Плюси: заспокійливий колір, сприяє фізичному розслабленню, створює атмосферу безпеки і довіри. Цей колір вважається кольором креативності.

З погляду дизайн веб-сайтів ЗВО системи МВС головна сторінка є унікальною, зі своїм особливим відображенням, яка викликає стійку асоціацію з напрямом освітнього закладу.

За технічними вимогами веб-сайти ЗВО системи МВС мають логотип, а також присутній фірмовий стиль. Визначено сфера діяльності установи, цілі.

Функціонально-модульна структура веб-сайтів ЗВО системи МВС представлена зворотнім зв'язком, слайдером (3D), публікацією новин, навігацією, паралаксом, пошуком, «Хлібні крихти», три мовні версії.

Головним є внутрішнє наповнення веб-сайтів ЗВО системи МВС. Веб-сайти ЗВО системи МВС є зручними і функціональними, має інтуїтивно зрозумілий інтерфейс, також на веб-сайтах виконано прив'язку веб-сайту до сторінок освітнього закладу в соціальних мережах що дозволяє не тільки залучити потенційних учнів, а й утримати вже наявних, зацікавивши їх можливістю спілкування і замученістю у справу.

При цьому, веб-сайти мають надійну і ергономічну систему управління, яка дозволяє співробітникам освітнього закладу максимально оперативно вносити доповнення або оновлення контенту, а розробникам – здійснювати внутрішню оптимізацію.

У процесі дослідження було проведено якісний та кількісний аналіз ЗВО системи МВС психологічним вербально-комунікаційним методом.

Вербальна (лат. *verbalis*, від *verbum* — слово) комунікація (лат. *communicatio* - зв'язок, повідомлення) — процес взаємообміну інформацією за допомогою мови (усної, писемної, внутрішньої), який відбувається за своїми внутрішніми законами, вимагає активної розумової діяльності та ґрунтується на певній системі ustalених норм.

Вербально-комунікативні методи - це група способів одержання і застосування психологічної інформації на основі мовного (усного або письмового) спілкування. Методи можуть виступати як самостійні прийоми діагностичної, дослідницької, консультаційної та психокоррекційної роботи, так і входити в структуру інших методів в якості їх природних компонентів. Наприклад, інструктування в експерименті та тестуванні, психотерапевтичне співбесіду, збір біографічних даних, опитування в ПРАКС-метрії та соціометрії і т. д. Основні види даного типу методів: бесіда та опитування. Опитування реалізується двома головними способами: інтерв'ю та анкетуванням¹²

Головним інструментом в інтернет-маркетингу є офіційний сайт

¹² Синиціна Ю.П. (2022) Дослідження сайту закладів вищої освіти з використанням вербально-комунікаційного методу *Проблеми використання інформаційних технологій в освіті, науці та промисловості: XVI міжнар. конф. (15 грудня 2021 р., м. Дніпро):* Дніпро: НТУ «ДП», № 6 2537с.

університету. Веб сайт або сайт (англ. website, від web (веб) і site (місце)) — сукупність веб сторінок та залежного вмісту, доступних у мережі «Інтернет», які об'єднані як за змістом, так і за навігацією під єдиним доменним ім'ям.

Сучасні технології залучення абітурієнтів до вищих навчальних закладів гарантують ріст не тільки кількісного показника вступників, а ще й дозволяють підвищити їхній якісний рівень. Залучення потенційних абітурієнтів за допомогою днів відкритих дверей та візитів викладачів до загальноосвітніх навчальних закладів останнім часом демонструють їхню неефективність.

Для формування методологічних аспектів застосування вербально-комунікаційного методу аналізу цифрової комунікації ЗВО системи МВС було запропоновано проведення аналізу сайту на прикладі дослідження думки користувачів веб-сайтів (курсантів). Удосконалення та подальшого просування закладу вищої освіти особливе місце займає саме думка користувачі сайту. У рамках дослідження було проведено опитування основної цільової групи користувачів освітніх послуг: курсантів. В роботі була розроблена анкета та проведено опитування з використанням безкоштовних кросплатформенного клауд-месенджера Telegram та додатку-месенджер Viber. Структура анкети складається з 7 ключових питань (колеристика, зручність використання, градієнтна заливка, унікальні шрифти, динамічний дизайн, сторітеллінг (наявність відео-або гіф анімації), сінемаграфи (наявність ілюстрацій з частковою анімацією). До кожного питання наведено відповіді. В опитуванні прийняти участь 41 особа курсанти – основні користувачі веб-сайтів. Результати аналізу думка користувачів за методом ПВКМ наведені на рисунку 5.

За результати аналізу визначено, що перше місце у рейтингу веб-сайтів ЗВО системи МВС посідає ДДУВС.

Саме веб-сайту цього ЗВО відали перевагу користувачі. Друге місце у рейтингу посідає майже за всіма позиціями окрім колористики веб-сайт Дон ДУВС. Терете місце посів веб-сайт ЛьвДУВС окрім колористики.

Практичне значення одержаних результатів полягає в тому, що вони є внеском у розвиток загальних положень щодо забезпечення комунікаційної політики закладів вищої освіти а саме інтернет комунікації, яка буде ефективною, лише за умов постійного удосконалення.

Поряд з традиційними поглядами на склад комунікацій, система Інтернет-комунікацій з користувальницької аудиторією має власні, унікальні інструменти: пошукове просування або SEO (Search Engine Optimization).

Найбільш популярними пошуковими системами в Україні є: Google. Пошукове просування створює постійний і стабільний потік клієнтів.

SEO аналіз веб-сайту - це детальний розбір онлайн-ресурсу, який проводиться з метою його розкручування і загального поліпшення (зручний функціонал, простота використання і так далі). Аудит дозволяє не тільки просунути ресурс в топові позиції, а й удосконалити його юзабіліті і контент в цілому.

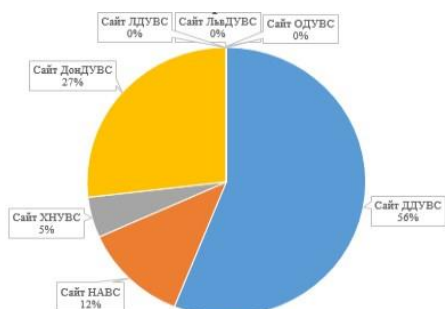

Колористика

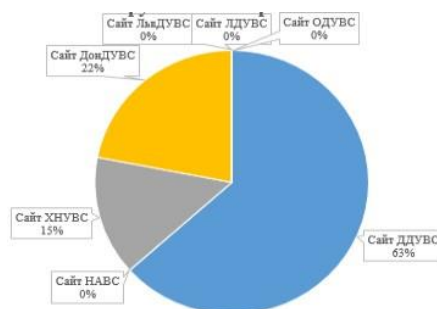

Зручний дизайн

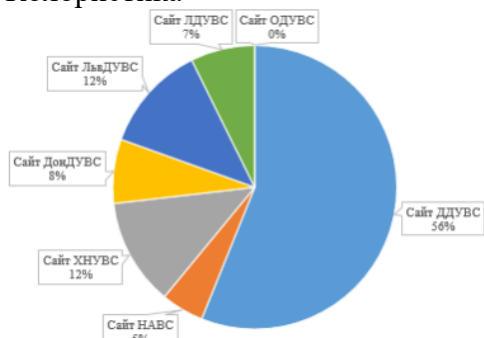

Градiєнта заливка

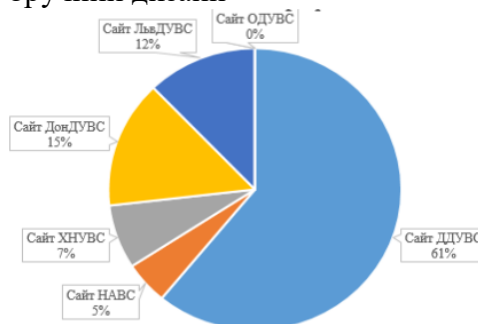

Унікальні шрифти

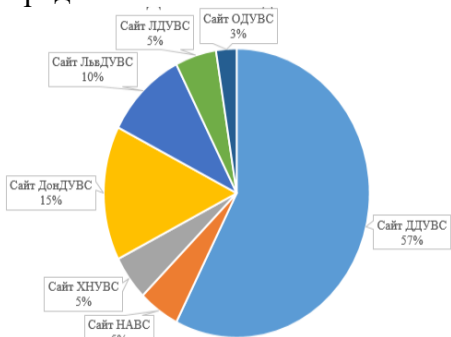

Динамічний дизайн

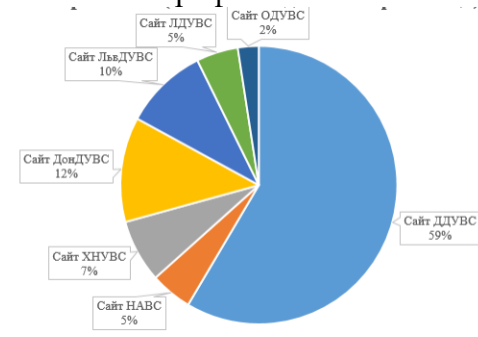

Сторітелінг

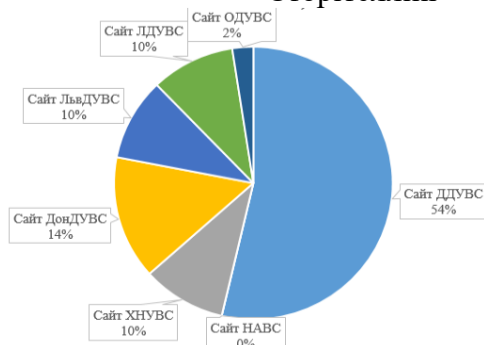

Сінемаграфі (наявність ілюстрацій з частковою анімацією)

Рисунок 5 Результати аналізу цільової аудиторії користувачів сайту ДДУВС (метод анкетування)

Основні факторів, за якими пошукові системи аналізують сайти:

- зовнішні чинники ранжирування - ранжирування документів (посилальна маса - кількість і якість посилань (сторінки-донори цих посилань);
- поведінкові чинники.
- внутрішні чинники ранжирування параметри сайту, що впливають (тематика і кількість унікального контенту, відповідність правилам HTML-верстка, відсутність будь-яких заборонених технологій і вірусів, правильність налаштування серверу і система управління контентом, логічність і відповідність цілям пошукового просування внутрішньої структури.

Співвідношення факторів у процесі просування - приблизно 30% від внутрішніх, 30% від зовнішніх і 30% від поведінкових (в різних тематиках співвідношення може змінюватися).

SEO аудит сайту - це досить складний процес, що включає в себе¹³¹⁴¹⁵¹⁶. Аналіз структури веб-ресурсу. На даному етапі проводиться оцінка повноти охоплення і логіки подання матеріалу, визначаються неіснуючі посилання і посилання на непрацюючі веб-сторінки.

2. Аналіз юзабіліті. Проводиться оцінка зручності користування з точки зору звичайного відвідувача.

3. Аналіз контенту. Контент - це найважливіша складова будь-якого ресурсу. Оцінка контенту проводиться з урахуванням цілого ряду параметрів. Перш за все - це унікальність тексту і графічного матеріалу. Пошукові роботи завжди враховують дані аспекти. Велике значення має те, наскільки корисними для відвідувачів є тексти.

Пошукова оптимізація (також просування сайту, «розкрутка» сайту, оптимізація сайту, пошукова оптимізація) - набір дій по зміні сайту і елементів зовнішнього середовища з метою отримання якісних результатів пошуку в пошукових системах по заданих запитах.

У в дослідженні були використані наступні:

1. Індексованість URL
2. Критичність помилок
3. Код відповіді серверу
4. Глибина URL
5. Тип контенту
6. Hreflang

Для аналізу результатів дослідження веб-сайтів ЗВО МВС застосували метод ранжування.

¹³ Руководство по самостоятельному аудиту сайта 2020 веб-сайт. URL:<https://www.seotm.com/blog/rukovodstvo-dlja-samostojatel'nogo-audita-sajta-seo-analiz-svoimi-rukami.html>

¹⁴ Как провести аудит сайта самостоятельно [Руководство по сервису «Анализа сайта»] веб-сайт. URL:<https://pr-cy.ru/news/p/7723-analiz-sayta-polnyu-gayd-po-servisu-dlya-onlayn-audita>

¹⁵ SEO-аудит сайта самостоятельно: подробный план веб-сайт. URL:<https://www.cossa.ru/sandbox/121275/>

¹⁶ Как провести SEO аудит сайта? веб-сайт. URL:<https://www.intervolga.ru/blog/marketing/kak-provesti-seo-audit-sayta/>

Для аналізу результатів дослідження веб-сайтів закладів вищої освіти міністерства внутрішніх справ застосовали метод ранжування.

Ранжування - метод оцінки показників, згідно з яким порівнюються результати, а потім оцінювані ранжуються від кращого до гіршого або навпаки. Методи ранжирування дають можливість проводити порівняння показників один з одним, а не тільки з встановленим стандартом або нормативом. Вони дозволяють легко розділити ефективних і неефективних показники для прийняття подальших управлінських та організаційних рішень.

Особливостями технології ранжування у дослідженні було те, що кожний ключовий показник SEO аналізу розглядався комплексно, а саме було запропоновано наступну формулу:

$$N_r = \frac{\sum_{i=1}^n a_i + \dots + a_n}{n}, \quad (1)$$

де N_r – номер рангу;

$a_1 + \dots + a_n$ – відповідно показник 1, 2...n

n – кількість показників

Пряме ранжування ґрунтується на ранжируванні за оцінкою за певним показником від гіршого до кращого з наступним зведенням результатів у спеціальні таблиці.

Індексованість URL (індексованість посилання веб-сайту) це процес обходу сайту краулерами та додавання його до бази пошукових систем в особливому вигляді. Показник індексованості є дуже важливим для роботи та просування сайту (табл. 2).

Таблиця 2 - Індексованість посилання веб-сайту

№	ЗВО	Індексовані, %	НЕ індексовані, %	НЕ HTLM, %	Ранжування
1	ДДУВС	28,6	15,8	55,6	4
2	НАВС	49,4	21,0	29,6	1
3	ХНУВС	44,0	9,4	46,6	2
4	ДонДУВС	13,4	8,2	78,4	6
5	ЛьвДУВС	34,6	6,8	58,6	3
6	ОДУВС	14,9	80,0	5,2	5
7	ЛДУВС	13,4	8,2	78,4	7

За результатами аналізу визначено, що найліпші показники індексованості сайту має НАВС (49,4 %). ДДУВС займає 4 позицію в рейтингу індексованості веб-сайту.

Критичність помилок це проблеми внутрішньої оптимізації сайту. Низька критичність помилок вказує на мінімальний відсоток їх наявності (табл. 3).

Найменшу кількість критичних помилок має веб-сайт ЛДУВС. ДДУВС знаходиться на 3 місці у рейтингу ЗВО за результатами аналізу. Можливість підвищення рейтингу можливе при зменшенні кількості низьких критичних помилок.

Причини неіндексованих URL це помилки, через які сайт не відображається у пошуковій системі. Причина «Disallowed в robot.txt» є найменш

проблемною, так як виправити її можна за допомогою видалення правила «disallow» (табл. 4).

Таблиця 3 - Критичність помилок

№	ЗВО	Висока, %	Середня, %	Низька, %	Ранжування
1	ДДУВС	8,54	43,33	48,13	3
2	НАВС	20,54	24,37	55,00	7
3	ХНУВС	9,26	41,15	49,59	4
4	ДонДУВС	11,73	34,60	53,67	5
5	ЛьвДУВС	15,87	35,19	49,00	6
6	ОДУВС	5,35	30,47	64,18	2
7	ЛДУВС	4,78	45,69	49,53	1

Таблиця 4- Причини неіндексованих URL

№	ЗВО	Disallowed в robot.txt, %	Canonicalized, %	Noindex, %	Не 2 xx HTML,	Ранжування
1	ДДУВС	-	-	1,27	98,73	
2	НАВС	95,24	0,95	2,86	0,95	1
3	ХНУВС	-	42,55	8,51	48,94	
4	ДонДУВС	-	-	35,29	64,71	
5	ЛьвДУВС	-	33,33	4,17	62,50	
6	ОДУВС	-	-	-	100	
7	ЛДУВС	-	-	-	100	

Час відповіді серверу це час до отримання першого байта (мережевого пакету) сторінки сайту після відправлення запиту з боку клієнта (наприклад, з браузера). Показник «швидко» є найбільш високим рівнем (табл. 5).

Таблиця 5 - Час відповіді серверу

№	ЗВО	Швидко, %	Середньо, %	Повільно, %	Дуже повільно, %	Ранжування
1	ДДУВС	21,00	22,40	12,80	43,80	4
2	НАВС	74,60	22,20	2,80	0,40	1
3	ХНУВС	25,00	19,20	21,00	34,80	3
4	ДонДУВС	8,80	14,40	26,80	50,00	5
5	ЛьвДУВС	5,00	9,20	29,00	56,80	7
6	ОДУВС	50,60	2,60	21,80	25,00	2
7	ЛДУВС	7,00	13,00	17,00	63,00	6

За результатами аналізу часу відповіді серверу лідируючі позиції займає веб-сайт НАВС. ДДУВС – займає 4 позицію в даному рейтингу.

Код відповіді сервера це частина першого рядка відповіді сервера при запитах за протоколом HTTP. Статус кодів 2 xxx свідчить про успішні операції (табл. 6).

В той же час за результатами аналізу коду відповіді сервера ДДУВС займає 5 позицію в рейтингу ЗВО МВС, за результатами аналізу. Перше місце займає ЛьвДУВС.

Таблиця 6 - Код відповіді сервера

№	ЗВО	2 xxx, %	3 xxx, %	4 xxx, %	xxx, %	Ранжування
1	ДДУВС	84,00	10,00	5,60	0,40	5
2	НАВС	80,00	19	0,80	0,20	6
3	ХНУВС	96,00	2,80	1,00	0,20	2
4	ДонДУВС	86,80	4,20	9,00	-	4
5	ЛьвДУВС	97,00	1,80	0,60	0,60	1
6	ОДУВС	19,60	79,00	0,40	1,00	7
7	ЛДУВС	91,40	8,00	0,60	-	3

Пошукові системи звертають увагу на час завантаження сторінки сайту по одній досить простій причині: чим більше повільних сайтів потрапляє на перші позиції пошукової видачі конкретної пошукової системи, тим рідше користувачі будуть її використовувати.

Виходить, щоб не поступитися позиціями конкурентної пошукової системі, потрібно на першій сторінці видачі відображати тільки ті результати, які мають оптимальний час завантаження сайту і не засмучують відвідувачів необхідністю довго чекати. До того ж час завантаження сторінки сайту значно впливає на поведінкові фактори, які є одними з найважливіших для просування веб-ресурсів.

Перша й найпоширеніша причина низької швидкості сайту — це перевантаження сервера. Друга причина цієї проблеми — велика кількість непотрібних зображень. Зображення з високою роздільною здатністю приносять мало користі. Навпаки, вони можуть впливати на швидкість завантаження сайту. Прискорення сайту також піднімає конверсію. Для прикладу - графік залежності конверсії від часу завантаження (рис. 6), який заснований на дослідженні Walmart Labs (Walmart є одним з провідних роздрібних e-commerce продавців в США. У 2016 році вони були другими після Amazon з продажу)



Рисунок 6- Вплив швидкості роботи сайту на загальну конверсію сайту

На діаграмі наведені дані по класичним багатосторінковим сайтам житлових комплексів. При збільшенні швидкості завантаження з 4-5 до 10-13

секунд конверсія знижується з 2-3% до 0,5-1%, тобто довге завантаження сторінок сайту в кілька разів знижує конвертацію трафіку в цільове звернення. Використовуючи класичне рівняння прямої (в даному випадку: $y = -0,09x + 1,79$), можна зробити висновок, що зростання швидкості завантаження на одну секунду призводить до падіння конверсії трафіку на 0,09%. Стиснення зображень зменшує обсяг зображень на 70-98% без візуальної втрати якості зображень. Так, за даними компанії Akamai, провідного постачальника послуг для акселерації веб-сайтів, 40% відвідувачів йдуть з сайту, якщо він завантажується більше трьох секунд. А один з найбільших рітейлерів світу Walmart з'ясував, що у сайту магазину є всього 0,25 секунди, щоб утримати відвідувача або він перейде на сайт конкурента.

Рекомендовано провести базову і розширену оптимізацію всіх зображень.

Глибина URL – це кількість папок, що знаходиться в домені. Глибина 2 рівня відображає правильну структуру сайту (табл. 7).

Таблиця 7 - Глибина URL

№	ЗВО	0	1	2	Ранжування
1	ДДУВС	2	188	310	7
2	НАВС	1	123	376	5
3	ХНУВС	1	173	326	6
4	ДонДУВС	2	89	409	1
5	ЛьвДУВС	1	104	395	3
6	ОДУВС	1	105	394	4
7	ЛДУВС	1	95	404	2

За результатами аналізу глибини другого рівня веб-сайту лідирує ДонДУВС, в той же час ДДУВС займає 7 позицію. Тип контенту це зміст сайту. JSON застосовується для зворотнього зв'язку між клієнтом та сервером, тому є найбільш універсальним (табл. 8).

Таблиця 8 - Тип контенту

№	ЗВО	HTML %	Зображення %	PDF %	XML %	PlainText %	JSON %	Інший%	Редирект %	Невідомий %	Ранжування
1	ДДУВС	34,00	21,40	11,40	4,20	0,40	8,40	9,80	10,00	0,40	5
2	НАВС	51,20	16,80	12,20	0,20	-	-	0,40	19,00	0,20	1
3	ХНУВС	50,40	36,80	9,80	-	-	-	-	2,80	0,20	2
4	ДонДУВС	37,20	30,20	10,20	0,20	-	13,40	4,60	4,20	-	4
5	ЛьвДУВС	42,20	10,60	44,80	-	-	-	-	1,80	0,60	3
6	ОДУВС	14,80	0,60	0,60	0,20	0,40	2,60	0,80	79,00	1,00	6
7	ЛДУВС	13,60	11,80	43,40	7,40	0,40	14,60	0,80	8,00	-	7

Hreflang, це атрибут, який використовують для сайту з контентом на різних мовах. Його присутність є дуже корисною (табл. 9).

Hreflang ДДУВС використовує з помилками, або взагалі відсутній. У якості рекондації запропоновано коректність покладу сторінок веб-сайту на інші мови

Для того, щоб сторінка завантажувалася швидко, до розміру ресурсів потрібно використати стиснення тексту, скоротити HTML, JS і CSS, використати WebP замість JPEG, включити кешування даних.

Таблиця 9 - Hreflang

№	ЗВО	Використано з помилкою	Використано коректно	Відсутній	Ранжування
1	ДДУВС	0,20	3,20	96,60	2
2	НАВС	-	--	100,00	
3	ХНУВС	-	0,40	100,00	
4	ДонДУВС	-	20,60	96,60	
5	ЛьвДУВС	0,60	0,40	78,80	1
6	ОДУВС	-	-	96,60	
7	ЛДУВС	-		100	

Узагальнені результати SEO аналізу веб-сайтів за кожним окремим ЗВО наведено на рис 7. За результатами порівняльного аналізу потрібно відзначити особливе місце ДДУВС, показники якого значно відрізняються від інших закладів вищої освіти, але також має свої недоліки, які потрібно усунути.

За результатами аналізу веб-сайтів ЗВО системи МВС було створено матрицю відповідності за основними показниками (таблиця 10, рис. 8).

Згідно результатів SEO дослідження було розраховано середню зважену оцінку ефективності веб-сайту ЗВО системи МВС (чим нижча зважена оцінка, тим веб-сайт ефективніше).

За результатами проведеного дослідження визначено що, найкращі показники згідно основних показників SEO аналізу має веб-сайт ЛьвДУВС (зведена оцінка 3), друге місце серед веб-сайтів ЗВО системи МВС посіли веб-сайти ДДУВС та ХНУВС. Веб-сайти інших ЗВО системи МВС займають третє місце в рейтингу відповідностей.

Використання високотехнологічних комунікацій дозволяє корінним чином змінити весь простір вищої освіти, так як змушує керівників ЗВО переглянути ставлення до систем інформації та їх прозорості, що не тільки дозволяє більш чітко визначити цільові аудиторії, завдання та вимоги до основного інструменту – веб-сайту ЗВО, але і оптимізувати механізми державного та громадського контролю за розвитком системи вищої освіти.

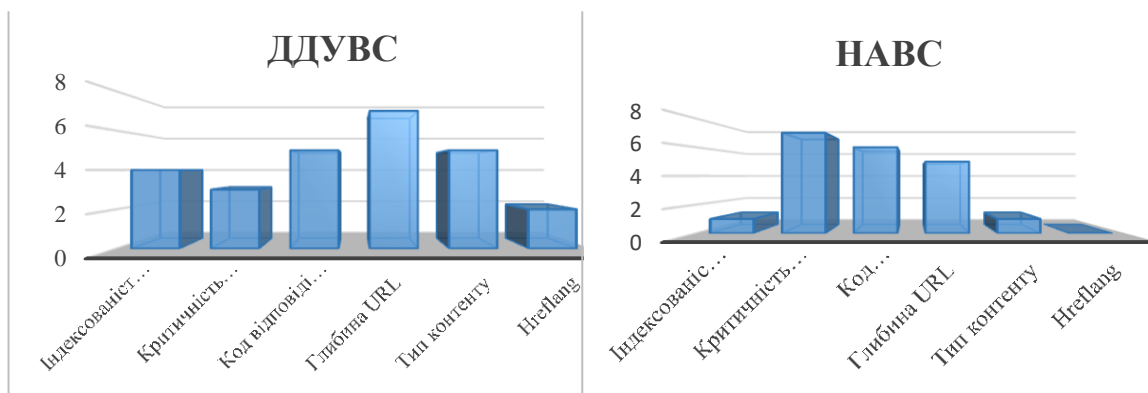



Рисунок 7 Результати оцінки основних показників SEO аналізу веб-сайтів ЗВО системи МВС

Таблиця 10 Матриця відповідності веб-сайтів ЗВО системи МВС за основними показниками

ЗВО	Основних показники SEO аналізу						Серед зваж оцінка
	Індексованість URL	Критичні помилки	Код відповіді серверу	Глибина URL	Тип контенту	Hreflang	
ДДУВС	4	3	5	7	5	2	4
НАВС	1	7	6	5	1	-	5
ХНУВС	2	4	2	6	2	-	4
ДонДУВС	6	5	4	1	4	-	5
ЛьвДУВС	3	6	1	3	3	2	3
ОДУВС	5	2	7	4	6	-	5
ЛДУВС	7	1	3	2	7	-	5

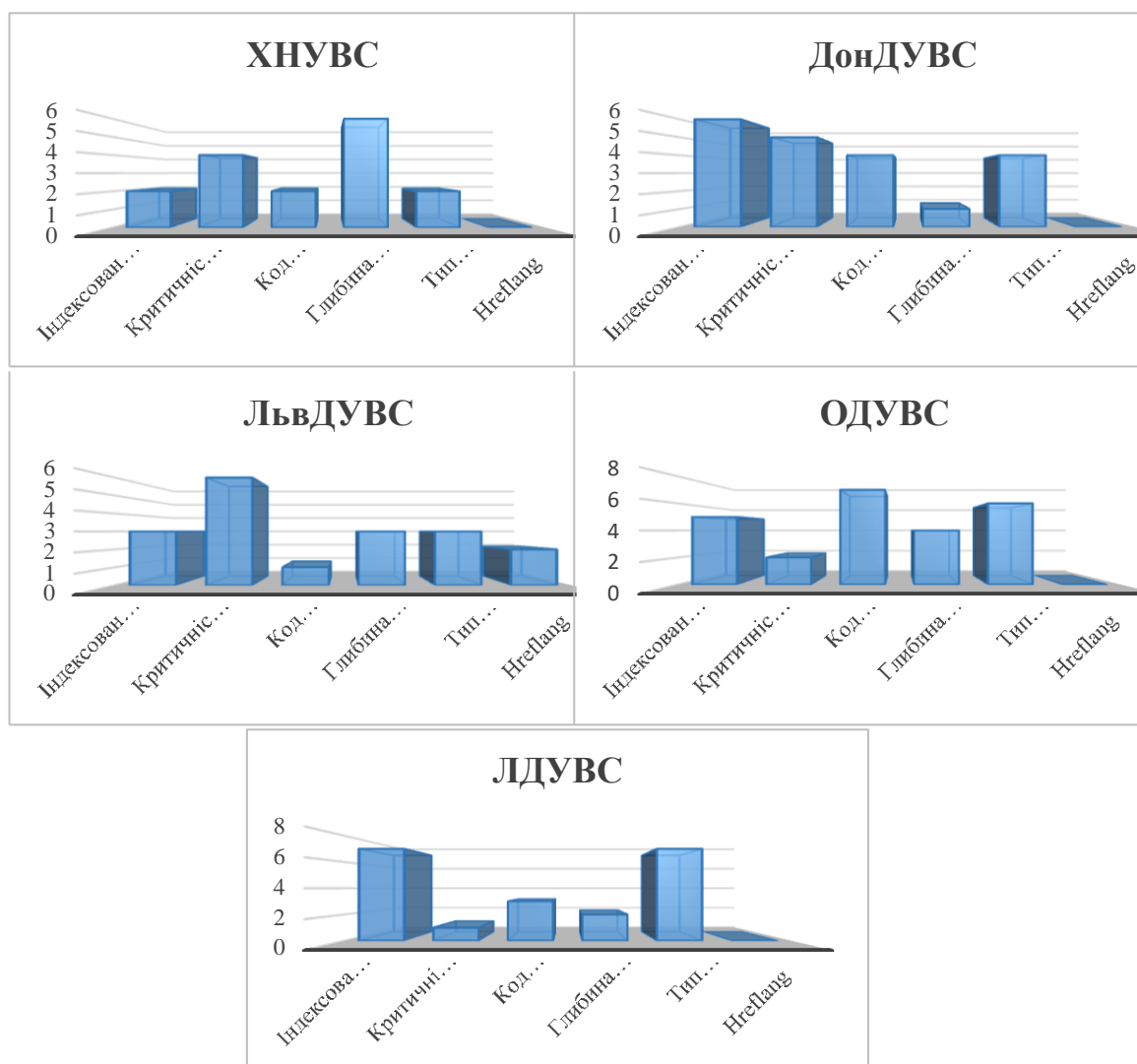

Рисунок 8 Графічне відображення результатів SEO аналізу веб-сайтів ЗВО системи МВС за основними показниками

Висновки та пропозиції. На основі проведеного дослідження можливо зробити наступні висновки та узагальнення:

1. На сьогодні підвищення конкурентоспроможності закладів вищої освіти є розвиток комунікаційної політики з використання ефективної інтернет комунікації в управлінні його діяльністю. За рахунок розвитку комунікаційної політики з використанням інтегрованих інтернет комунікаційних інструментів, а саме розвитку веб-сайту, досягається успішне просування ЗВО на ринку освітніх послуг, формування іміджу ЗВО та підвищенню конкурентоспроможності.

2. Попри відносно багату кількість наукових праць на тему розвитку комунікаційної політики та інтернет-комунікації в умовах ЗВО варто констатувати, що існує низка проблем обумовлених як недостатністю вивченості теми в цілому та окремих її аспектів, це пов'язано з відсутністю у багатьох ЗВО чіткого уявлення про роль інтернет-комунікації або його однобічним застосуванням. Зокрема, уваги потребує теоретико-методологічні аспекти комплексного аналізу - основного інструменту просування освітніх послуг – веб-сайту ЗВО, що, в свою чергу, призведе до оптимізації комунікаційної політики ЗВО.

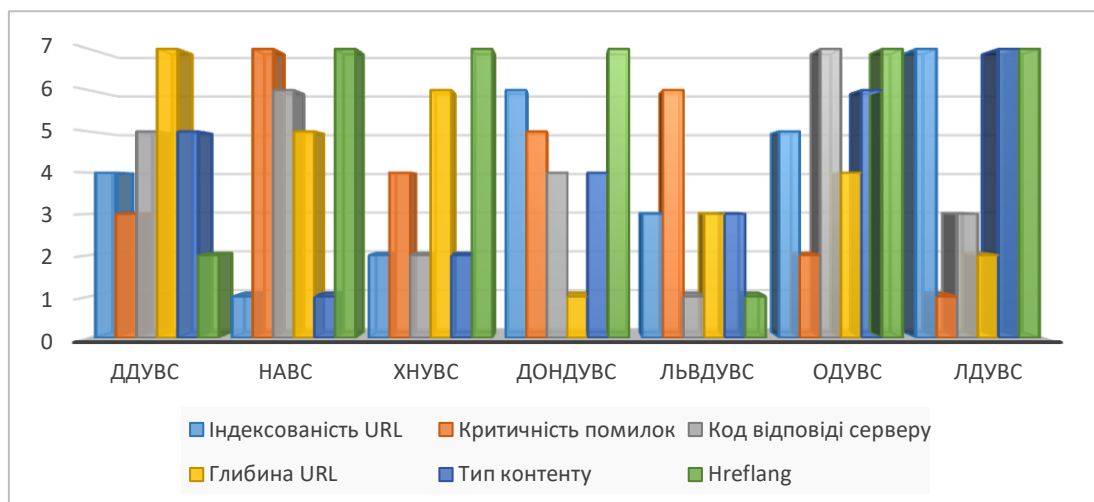
3. За результатами комплексного аналізу, а саме: загальна характеристика с веб-сайтів ЗВО системи МВС; якісний на кількісний аналіз веб-сайту ЗВО системи МВС; результати психологічного вербально-комунікаційного методу дослідження веб-сайтів ЗВО системи МВС; SEO аналіз веб-сайтів ЗВО системи МВС було відзначено наступне:

– в роботі була розроблена анкета та проведено опитування з використанням безкоштовних кросплатформного клауд-месенджера Telegram та додатку-месенджер Viber. Структура анкети складається з 7 ключових питань (колеристика, зручність використання, градієнтна заливка, унікальні шрифти, динамічний дизайн, сторітеллінг (наявність відео-або гіф анімації), сінемаграфи

(наявність ілюстрацій з частковою анімацією). В опитуванні прийняти участь 41 особа курсанти – основні користувачі веб-сайтів.

–за результати аналізу визначено, що перше місце у рейтингу веб-сайтів ЗВО системи МВС посідає ДДУВС. Саме веб-сайту цього ЗВО відали перевагу користувачі. Друге місце у рейтингу посідає майже за всіма позиціями окрім колористики веб-сайт Дон ДУВС. Третє місце посів веб-сайт ЛьвДУВС окрім колористики.

–в роботі було проведено аналіз результатів за допомогою методу ранжування кількісних показників та розраховано зважена оцінка кожного веб-сайту ЗВО системи МВС

–за результатами проведеного дослідження (основні показники: індексованість URL; критичність помилок; код відповіді серверу; глибина URL; тип контенту; hreflang) визначено що, найкращі показники згідно основних показників SEO аналізу має веб-сайт ЛьвДУВС (зведена оцінка 3), друге місце серед веб-сайтів ЗВО системи МВС посіли веб-сайти ДДУВС та ХНУВС. Веб-сайти інших ЗВО системи МВС займають третє місце в рейтингу відповідностей.

Використання високотехнологічних комунікацій дозволяє корінним чином змінити весь простір вищої освіти, так як змушує керівників вузів переглянути ставлення до систем інформації та їх прозорості, що не тільки дозволяє більш чітко визначити цільові аудиторії, завдання та вимоги до основного інструменту – веб-сайту ЗВО, але і оптимізувати механізми державного та громадського контролю за розвитком системи вищої освіти.

Практичне значення одержаних результатів полягає в тому, що вони є внеском у розвиток загальних положень щодо забезпечення комунікаційної політики закладів вищої освіти а саме інтернет комунікації, яка буде ефективною, лише за умов постійного удосконалення.

References:

1. Синиціна Ю.П., Станіна О.Д. Обґрунтування актуальності цифрової комунікації закладів вищої освіти : міжнар. колективна монографія (Rationalefortherelevanceofdigitalcommunicationinhighereducationinstitutions) / «DigitalEconomyandDigitalSociety» III Міжнародна конференція (28–29 травня 2021 р.) Katowice, UniversityofTechnology, Poland, 2021. 10 с. URL: http://www.wydawnictwo.wst.pl/uploads/files/fd7b8107149ebd5a161d53e43d7dd_b2_d.pdf (дата звернення: 10.01.2023).
2. Internet in Europe Stats [Electronic resource] : Internet User Statistics & 2019 Population of the 53 European countries and regions // Internet World Stats : International website. – Available from: URL: <http://goo.gl/ZL4YGy>– Viewed. 15.04.2021 – Titlefromscreen. URL: https://ec.europa.eu/eurostat/statistics-explained/index.php/Digital_economy_and_society_statistics_-_households_and_individuals (дата звернення: 10.01.2023).
3. Карпушина М., Чистякова О. Сучасна комунікація: особливості мовлення в мережі інтернет. *Філологічний дискурс*. 2016. №. 4. С. 212-221 URL: <http://dspace.nbuv.gov.ua/handle/123456789/178612> (дата звернення 10.01.2023)
4. Про електронні комунікації: Закон України від 01 січня 2023 року № 1089-IX URL: https://zakon.rada.gov.ua/laws/show/1089-20#doc_info (дата звернення: 03.01.2023)

5. Бегерська О.В. Особливості інтернет-комунікації. *Проблеми семантики слова, речення та тексту* 2017. № 38 С. 17-20 URL: <https://journals.indexcopernicus.com/api/file/viewByFileId/257026.pdf> (дата звернення 10.01.2023)
6. Синиціна Ю., Бекішев А. Методологічні аспекти цифрової комунікації закладів вищої освіти *Науковий вісник*, м. Дніпро, 2021, № 3, С. 340 -348; ISSN – 2078-3566; «Index Copernicus International» «CrossRef», DOI: 10.31733/2078-3566-2021-3-340-348 https://visnik.dduvs.in.ua/wpcontent/uploads/2021/12/21_3_ua/PDF/NV-3-2021-340-348.pdf (дата звернення: 10.01.2023).
7. Дослідження інтернет-аудиторії України [Електронний ресурс] – Режим доступу до ресурсу: http://www.inau.org.ua/analytics_vuq.phtml (дата звернення: 10.01.2023).
8. Губіна І.В. Веб-сайт: райський острів в Інтернет-океані// Нематеріальні активи: правові та облікові аспекти [Електронний ресурс]. – Режим доступу: <http://aphd.ua/publication-235> (дата звернення: 10.01.2023).
9. Про затвердження Положення про вищі навчальні заклади МВС від 16 березня 2015 Наказ МВС України від 14 лютого 2008 року N 62 URL: <https://ips.ligazakon.net/document/RE14884> (дата звернення: 03.01.2023)
10. Квентор І. Адаптивна верстка сайтів. – [Електронний ресурс]. – Режим доступа : <http://www.websovet.com/adaptive-layout-introduction> (дата звернення: 10.01.2023).
11. Novak Khrystia «Психологія кольору: інфографіка» URL:<https://otakoyi.ua/uk/blog/psykholohiya-kologu-infohrafika> (дата звернення: 10.01.2023).
12. Синиціна Ю.П. Дослідження сайту закладів вищої освіти з використанням вербально-комунікаційного методу Проблеми використання інформаційних технологій в освіті, науці та промисловості: XVI міжнар. конф. (15 грудня 2021 р., м. Дніпро): зб. наук. пр. [Електронний ресурс] / ред. кол.: О.О. Азюковський та ін.; М-во освіти і науки України, Нац. техн. ун-т «Дніпровська політехніка». – Електрон. текст. дані – Дніпро: НТУ «ДП», 2022. – № 6. – 256 с. – Режим доступу: <http://ig.nmu.org.ua/handle/123456789/160316>. – Назва з екрана. с. 236-241
13. Руководство по самостоятельному аудиту сайта 2020 веб-сайт. URL:<https://www.seotm.com/blog/rukovodstvo-dlja-samostojatel'nogo-audita-sajta-seo-analiz-svoimi-rukami.html> (дата звернення: 10.01.2023).
14. Как провести аудит сайта самостоятельно [Руководство по сервису «Анализа сайта»] веб-сайт. URL:<https://pr-cy.ru/news/p/7723-analiz-sayta-polnyu-gayd-po-servisu-dlya-onlayn-audita> (дата звернення: 10.01.2023).
15. SEO-аудит сайта самостоятельно: подробный план веб-сайт. URL:<https://www.cossa.ru/sandbox/121275/> (дата звернення: 10.01.2023).
16. Как провести SEO аудит сайта? веб-сайт. URL:<https://www.intervolga.ru/blog/marketing/kak-provesti-seo-audit-sayta/> (дата звернення: 10.01.2023).

ВІЙСЬКОВИЙ МЕНЕДЖМЕНТ – НАГАЛЬНА НЕОБХІДНІСТЬ РОЗВИТКУ ВІЙСЬКОВОГО УПРАВЛІННЯ

Kostiantyn S. Trunin

Candidate of technical sciences (PhD),
associate professor.

Associate professor of the Department of
Management, Admiral Makarov National
University of Shipbuilding

trunin.konstantin.stanislav@gmail.com

<http://orcid.org/0000-0001-6345-6257>

Igor V. Sirenko

PhD in Economics, Associate Professor

Associate professor of the Department of
Management, Admiral Makarov National
University of Shipbuilding

igor.sirenko@nuos.edu.ua

<http://orcid.org/0000-0003-2947-4632>

Анотація. В сучасних умовах ведення війни у зв'язку з новими реаліями особливо важливим є визначення поняття «військовий менеджмент». Військовий менеджмент є невід'ємною складовою системи гарантування національної безпеки країни. На сучасному етапі це поняття отримує нового значення та потребує перегляду існуючих позицій. Сучасна визвольна війна України проти російської Федерації дає можливість переглянути існуючі положення стосовно військового управління і безперечно внесе свій внесок у розвиток військового менеджменту. Поряд з інформаційним етапом розвитку військового менеджменту треба говорити про появу нового, – етапу впровадження штучного інтелекту. Результатами цієї війни повинен стати неперервний розвиток військового менеджменту. Вважаємо, що подальший його розвиток після осмислення результатів визвольної війни України проти росії надасть можливість удосконалити структуру національних Збройних Сил для забезпечення захисту національної безпеки, створити плани та програми, які, будучи реалізованими через інтеграцію Збройних Сил, нові концепції їх розвитку, доктрини, технології, створити нові види техніки, більш якісно використовувати людські та інші обмежені ресурси для створення навченої та готової до захисту країни армію.

Вступ. Поняття безпеки звичайно є поняттям комплексним. Сюди включають такі види безпеки: військова, економічна, технічна та технологічна, екологічна, продовольча та ін.

В умовах ведення війни Україною з російською Федерацією особливо важливими викликами є: анексія території країни та Кримського півострову,

міграційні потоки біженців, які намагаються покинути країну через несприятливі умови існування під час бойових дій та потрапити у країни Західної Європи та інших країн. Все це складає загрозу для країн Східної та Південної Європи, Балтійського регіону через нові виклики: використання та випробування нових видів озброєння; застосування більш руйнівних та заборонених, видів озброєння; загроза застосування ядерної зброї та можливість розв'язання третьої світової війни; енергетичний шантаж України Росією; знищення енергетичної та інших видів інфраструктури країни; знищення та геноцид народу України; руйнація економіки країни; зменшення трудових ресурсів країни; погіршення екологічної ситуації та ін. У цих складних умовах виникла потреба у прийнятті відповідних рішень та дій з урахуванням численних безпекових аспектів¹.

Але, як ми знаємо, будь яка війна такого рівня, як в Україні, набирає статусу світової. Нарівні з руйнацією вона дає поштовх розвитку нових технологій, прискоренню розвитку існуючих технологій та появи нових видів озброєння та техніки. Прикладом може бути II Світова війна, яка дала поштовх появи радіолокації, гідроакустики, заклала підґрунтя новим технологіям логістики та менеджменту.

Менеджмент включає багато аспектів: економічний, політичний, військовий², соціальний, фінансовий, філософський, технічний, організаційний та ін., які слугують для відділення т. зв. галузевих менеджментів від більш поширених – функціональних. Виділяються такі галузеві види менеджменту: інвестиційний, інноваційний, фінансовий, адміністративний, міжнародний, маркетинговий, виробничий, технологічний (менеджмент технологій або менеджмент технологічних ресурсів)³, медичний, з'явився навіть духовний менеджмент. Деякі з них тільки проходять період становлення і повноцінними відгалуженнями науки і практики управління поки що вважатися не можуть. До того ж поява галузевих менеджментів і є свідомим намаганням врахувати вищеназвані аспекти. На наш погляд важливим наслідком поточної війни може бути поява нових галузевих видів менеджменту та розвиток вже існуючих. За результатами війни, на наш погляд, цілком можлива поява та виокремлення ще одного галузевого менеджменту – військового.

Переглядаючи існуючу літературу, автори звернули увагу, що поняття «військовий менеджмент» як такого не існує. Є визначення, що військовий

¹ Трунін К.С. Використання морських прив'язних систем для забезпечення безпеки акваторій портів. *Міжнародна наукова конференція «Морська безпека Балто-Чорноморського регіону: виклики та загрози*. Одеса, 23.12.21 р. Напряма: Технічне забезпечення морської безпеки. 426 р., с. 419.

² Полікашин В.С., Полікашин Ю.В., Поляков С.Ю. Основи управління і прийняття рішень у військовій справі: Навч. посібник. Х.: Нац. юрид. акад. України, 2003. 120 с., С. 6.

³ Панченко Є.Г. Міжнародний менеджмент: Навч.-метод. посібник. 2-ге вид. К: КНЕУ, 2007. 468 с. Трунін К.С. Менеджмент систем технологій морехозяйственного комплекса Украины. *Україна – Б'юлгарія – Європейски С'юз: с'єременно с'єстояние и перспективи. Сборник с доклади от международна научна конференция*. Том. 2. Варна-Херсон: Издательство «Наука и экономика», 2015. 358 с., С. 153.

менеджмент можна визначити як особливий вид діяльності з керівництва людьми у військовій організації⁴.

Існує й поділ менеджменту⁵ на три види (економічний, політичний (державний) і військовий), які розвивалися іноді паралельно, іноді справляючи взаємне вплив друг на друга. Ми з цим не погоджуємось, оскільки галузевих видів менеджменту значно більше, оскільки будь-який вид діяльності потребує управління. Більше того існують споріднені дисципліни, такі як: «Менеджмент персоналу», «Кадровий менеджмент», «Управління персоналом», «Управління людськими ресурсами».

Розглянемо умови, можливості та необхідність появи військового менеджменту.

Мета дослідження. Визначити науково-методологічні засади та практичні елементи військового менеджменту, його можливу роль та перспективи розвитку у повоєнній Україні.

Огляд літератури. В наявній науковій та навчально-методичній літературі велика увага приділена виявленню передумов появи і розвитку військового менеджменту. Як відомо, будь-яка наука базується на використанні історичного методу, який дозволяє вивчати історію її розвитку. Наука управління, в тому числі і військове управління, мало чим відрізняється від інших наук. Як і будь-яка наука, військове управління цікавиться минулим, сьогоденням та майбутнім. Аналіз минулого дозволяє краще зрозуміти сьогодення, щоб спрогнозувати майбутній розвиток.

Військовий менеджмент є самостійною областю знань, а його практику пов'язують з ім'ям Олександра Македонського (356-323 рр. до н.е.), який першим усвідомив значення управління в озброєній боротьбі⁶. 15 принципів військового менеджменту О. Македонського використовують багато полководців і керівників держав. Їх застосовують і в наші дні в збройних силах більшості держав, у тому числі і в Україні⁷. Передова військова управлінська думка до середини XIX ст. розвивалася такими військовими теоретиками, як Карл фон Клаузевіц (1780-1831 рр.), Г. Джоміні (1779-1869 рр.), П. І. Пестель (1793-1826 рр.), М. В. Медем (1790-1870 рр.), П. А. Язиков (1800-1869 рр.), Г. фон Мольтке-старший (1800-1891 рр.) та ін., а від середини XIX ст. до першої половини XX століття – Ю. фон Верді дю Вернуа (1832-1910 рр.), О. Бельке (1891-1916 рр.), Г. Г. Мекленбург-Стреліцький (1859-1909 рр.), Г. фон Мольтке-мол. (1848-1916 рр.), А. Меген (1840-1914 рр.) та ін. – як видно, переважно у німецькому та французькому науковому військовому середовищах.

⁴ Мельник С. Принципи військового управління. *Підприємництво, господарство і право*. №7, 2019. С. 104-107. URL: pgp-journal.kiev.ua/archive/2019/7/19/pdf/

⁵ ОУПРу ВС, запитання та відповіді. Національний юридичний університет ім. Ярослава Мудрого. URL: studfile.net/preview/5776235/page:4/

⁶ ОУПРу ВС, запитання та відповіді. Національний юридичний університет ім. Ярослава Мудрого. URL: studfile.net/preview/5776235/page:4/

⁷ Там же

З другої половини ХХ століття центр розвитку воєнної теорії зміщується до США та Британії, одночасно із початком поширення поняття «військового менеджменту». Ключовими представниками теоретичного і практичного військового управління стали А. Вінтер (1897-1979 рр.), Л. Гарт (1895-1970 рр.), Р. цу дер Лют (1880-1961 рр.), Г. Екклз (1898-1987 рр.) та ін.

Перші спроби визначити особливості воєнного менеджменту як науково-практичного напрямку в межах загальної теорії управління ґрунтувалися на досвіді Другої світової війни – постачання великих армій численною номенклатурою ресурсів на великих театрах воєнних дій вимагало використання сучасних на той час математичних та організаційних методів. Серед перших спроб описати військовий менеджмент (military management) відмітний слід залишив контр-адмірал Генрі Екклз⁸.

В американській літературі поняття військового менеджменту вважають особливим видом державного менеджменту⁹.

Розвиток військового управління можна умовно розбити на п'ять етапів¹⁰:

- македонська школа практики військового управління. Цей етап займає період години з 9 – 7 тис. років до н. е. до першої чверті ХVIII століття і охоплює війни епохи рабовласництва і феодалізму із застосуванням холодної зброї та мускульної енергії людини і тварин;

- виникнення теорії військового управління – охоплює період з першої чверті ХVIII століття до кінця ХІХ століття. У цей період ведуть війни із широким та активним розвитком вогнепальної зброї;

- школа практики та теорії військового управління – охоплює період з кінця ХІХ століття до середини ХХ століття. Він характерний кровопролитними війнами, включаючи і дві світові із застосуванням автоматичної зброї (кулемети, швидкострільні гармати) та бойової машинної техніки (танки, літаки, самохідна артилерія, бронетранспортери тощо);

- кібернетична школа військового управління. Цей етап охоплює період із середини до 90-х років ХХ ст. Він характеризується «холодною війною» між США й іншими країнами НАТО та СРСР й іншими державами Варшавського Договору та війнами за звільнення від колоніального та іншого ярма. У цей період на озброєння армій основних держав світу було прийнято ядерну та ракетну зброю, звичайну високоточну зброю та автоматизовані системи управління зброєю та військами;

- інформаційна школа військового управління. Сучасний етап військового управління охоплює період з кінця ХХ століття до теперішнього часу. Він

⁸ Eccles, Henry E. Military unionization: the central issues. *Naval War College Review*, vol. 30, no. 1, 1977, pp. 18–27. URL: <http://www.jstor.org/stable/44641784>.

Eccles, H. E. The study of military management. *Naval Research Logistics Quarterly*, 13, 1966, issue 4, p. 437-445. URL: <https://EconPapers.repec.org/RePEc:wly:navlog:v:13:y:1966:i:4:p:437-445>.

⁹ Основи військового управління (у.т.ч. штабні процедури НАТО). URL: nulau.edu.ua/materials/files/caf_v1/0488/01/pdf/

¹⁰ ОУПРу ВС, запитання та відповіді. Національний юридичний університет ім. Ярослава Мудрого. URL: studfile.net/preview/5776235/page:4/

характеризується закінченням «холодної війни» між Заходом та Сходом, «гарячими» інформаційними «повстаннями-війнами» між основними цивілізованими країнами світу та міжнародним тероризмом.

Значний внесок у розвиток військового менеджменту на кібернетичному етапі внесли Іванов Д. А., Савельєв В.П. і Шеманській П.В., які в своїх роботах обґрунтували функції управління: збір і обробка даних про оточуюче середовище, ухвалення (прийняття) рішень, планування, доведення бойових завдань до військ, організація та підтримка взаємодії, формування і підтримка високого морального духу військ та контроль виконання бойових завдань.

Розгляду управління мілітарними системами з позиції техніко-технологічного підходу, характерного для кібернетичного етапу, присвячена, наприклад, робота¹¹. В ній практичний військовий менеджмент пропонується розглядати як діяльність щодо забезпечення безсумнівної спроможності військових утворень захистити національну безпеку певної держави за мінімальних витрат і втрат як в умовах мирного, так і воєнного стану. Об'єкт управління – військова система – вивчається з точки зору теорії організації як частини загальної теорії управління. Вивчення вартості та вибір методів управління проєктами воєнного призначення залежить від етапу життєвого циклу проєкту та технологічної готовності військової системи.

Інформаційна школа військового менеджменту охоплює сучасний етап військової управлінської думки з кінця ХХ в. до теперішнього часу¹². У ХХІ ст. почалося широке впровадження нових інформаційних засобів і технологій у всі сфери діяльності людини, у тому числі і військову. Нові інформаційні засоби і технології – електронні ЗМІ, Інтернет, мобільний зв'язок, глобальна навігація, волоконні і бездротові мережі передачі даних – ще більше збільшили потенційні можливості інформаційної дії у війні. Це відкриває нові можливості інакше поглянути на всю проблему управління і говорити про нову – інформаційну еру менеджменту.

Управління військовими системами зазвичай передбачає складну мережу зв'язків, утворених різними учасниками з різним походженням і цілями. У цьому контексті набувають важливості система комунікацій, інтеграція неявних знань і розуміння зацікавлених сторін. Вводиться поняття технологічної готовності військової системи до дій, яка визначається рівнем розвитку та ступенем впровадження критичних для поточної воєнної справи технологій.

Відповідно до вище викладеного нова методологія управління в сучасній війні полягає в тому, що військовий менеджмент повинен розглядатися як процес ухвалення (прийняття) управлінських рішень¹³. В методичній літературі для

¹¹ França José, Galdino Juraci. Management of military systems: the role of technology readiness levels. 2019. 13. P. 155-176. DOI: 10.22491/cmm.a009

¹² ОУПРу ВС, запитання та відповіді. Національний юридичний університет ім. Ярослава Мудрого. URL: studfile.net/preview/5776235/page/4/

¹³ Там же

офіцерів армії США¹⁴ військовий менеджмент визначається як «основоположний процес, який дозволяє створити та вивести готові до місії армійські організації».

Військовий менеджмент, за Г. Екклзом, ґрунтується на принципах, що забезпечують національну безпеку та оборону¹⁵. Вважаємо, що ці принципи мають тісний зв'язок та відповідність до принципів інших видів менеджменту:

- використання військових засобів без чіткої політичної цілі марне та зашкоджує самій армії – відповідно до положень стратегічного управління, організаціям усіх рівнів треба мати чітке уявлення про цілі стратегічного, тактичного та оперативного рівнів і розуміти наслідки їхнього досягнення різними шляхами;

- точне розуміння готовності та ефективності кожного виду збройних сил є життєво необхідним елементом при прийнятті політичних рішень щодо застосування воєнної сили – використання систем забезпечення управлінською інформацією на основі управлінського обліку, володіння максимальним інструментарієм управління, вміння оцінювати ефективність прийнятих рішень та використаних інструментів на основі об'єктивного аналізу є невід'ємними вимогами для сучасного керівника, незалежно від сфери чи галузі його роботи;

- низька мораль та дисципліна швидше загроза, ніж захист для держави – комплексний підхід до формування систем управління та функціональних підсистем організацій на основі раціонального поєднання методів теорії людських відносин із адміністративними засобами впливу та контролем дає змогу створити більш ефективну організацію;

- природа воєнної сили суттєво відрізняється в залежності від активної чи пасивної ролі держави у світі – урахування впливу зовнішнього середовища, ситуаційний підхід до управління та обрана активна чи пасивна стратегія впливають на вибір інструментарію управління будь-якої організації.

Г. Екклз постулював головним принципом гарантування міжнародної безпеки та внутрішньої свободи – цивільний контроль над військовими¹⁶. На основі цього принципу будуються адміністративні системи управління міністерствами оборони усіх країн цивілізованого світу. В той же час диктаторські країни віддають контроль над усіма мілітарними структурами військовим.

Також відмітимо, що з самого початку вивчення військового менеджменту ланцюг команд розглядається аналогічно лінійному ланцюгові¹⁷ – топ-менеджмент, менеджмент середньої та нижньої ланок, а військовослужбовці

¹⁴ How the Army Runs. A Senior Leader Reference Handbook, 2019-2020. U.S. Government publishing office, US Army War College, Carlisle, PA. 2020. 560 p.

¹⁵ Eccles, H. E. The study of military management. *Naval Research Logistics Quarterly*, 13, 1966, issue 4, p. 437-445. URL: <https://EconPapers.repec.org/RePEc:wly:navlog:v:13:y:1966:i:4:p:437-445>.

¹⁶ Eccles, Henry E. Military unionization: the central issues. *Naval War College Review*, vol. 30, no. 1, 1977, pp. 18–27. URL: <http://www.jstor.org/stable/44641784>.

¹⁷ Eccles, Henry E. Military unionization: the central issues. *Naval War College Review*, vol. 30, no. 1, 1977, pp. 18–27. URL: <http://www.jstor.org/stable/44641784>.

Eccles, H. E. The study of military management. *Naval Research Logistics Quarterly*, 13, 1966, issue 4, p. 437-445. URL: <https://EconPapers.repec.org/RePEc:wly:navlog:v:13:y:1966:i:4:p:437-445>.

вважаються працівниками або «людськими ресурсами», але на думку військових це зменшує сенс військового професіоналізму, т. я. на думку військових подібне розуміння командного ланцюга веде до панування лібертіанства замість «дисциплінованої свободи».

Вважається, що новому суспільству і військовій сфері повинні відповідати принципи управління, які базуються на досягненнях сучасних інформаційних технологій.

Результати дослідження: військовий менеджмент як один з галузевих видів менеджменту та його вітчизняні перспективи. В умовах війни, коли основною метою є досягнення перемоги Україною, може виникнути уявлення, що пошуки необхідності появи або зміни деяких понять можуть бути неактуальними. Але і в умовах війни наука не стоїть на місці. Більше того, якраз у цих складних умовах найбільш помітними є всі протиріччя, які виникають. Все це можна сказати і про управління військами.

Отримуючи від західних союзників зброю, навчаючись нею користуватися, при проведенні навчання наших воїнів західними інструкторами так чи інакше ми переймаємо і ті методи керування та управління військами, які характерні для західних армій. Не секрет, що методи управління військами у російській армії та у Збройних Силах України доволі відрізняються. І це найбільш яскраво проявляється зараз якраз при проведенні військових операцій. Крім того, найважливішим чинником, мабуть, є мотивація: українські військові б'ються за рідну землю, український народ і свободу на відміну від російських солдатів, які є загарбниками і воюють за гроші.

Тому мова йде про те, що після закінчення війни багато понять однозначно будуть переглянуті і потребуватимуть змін (заміни). Крім того, якщо Україна стане членом НАТО наша армія повністю перейде на відповідні стандарти оснащення та управління. Тоді виникає питання: а чи треба взагалі займатися питаннями визначення окремих понять? Однак ми вважаємо, що під час підготовки та в умовах реального поля бою якраз і відточуються всі нові підходи і зразу ж перевіряються дуже жорстко, іноді ціною людського життя.

Треба також враховувати, що після війни Українська армія буде однією з найбільш підготовлених і боездатних армій світу. Бо можна скільки завгодно тренуватись на полігонах, але тільки в бойових умовах загартовується армія та відточується військова майстерність. Можна навести приклад: після закінчення II Світової війни Червона Армія Радянського Союзу була найбільш чисельною і підготовленою і її, звичайно, всі боялися. За таких умов, звичайно, Радянський Союз міг диктувати свої умови. Прикладом може бути членство СРСР в ООН, куди були включені окрім СРСР також Україна та Білорусь, що зіграло свою роль після розпаду СРСР – Україні не довелося проводити процедуру вступу до ООН, оскільки вона й так була членом цієї організації. Це не значить, що Україна почне диктувати свою волю іншим країнам. Але до її думки вже зараз прислухаються.

Об'єктом управління з точки зору військового менеджменту є військова організація, що складається з розумних військовослужбовців, які вільно

реалізують цілі спільно з іншими розумними військовослужбовцями цієї військової організації, з'єднаними сучасними комунікаціями¹⁸. Нова концепція управління військовою (воєнною) організацією із застосуванням інформаційних технологій зміщує акценти у бік розгляду головної змістовної суті військового менеджменту (комунікації та ухвалення (прийняття) рішень) і забезпечує гармонійний синтез і практичну реалізацію всіх функцій управління. Технічною та методологічною основою нової інформаційної концепції менеджменту є наявність нового інструменту роботи військового менеджера, якими є комп'ютер, оснащений відповідними програмним забезпеченням, а також комплекс методів і моделей ухвалення рішень.

Військовий менеджмент як процес передбачає організацію, інтеграцію, прийняття рішень і виконання низки заходів, що охоплюють визначення вимог, розвиток сил, інтеграцію сил, структурування сил, розвиток бойових дій, розвиток матеріальних засобів, розвиток навчання, забезпечення ресурсами та всі інші елементи життєвого циклу військової організації¹⁹. Кінцевий стан полягає в тому, щоб допомогти Збройним Силам виконати їхні конституційні обов'язки по захисту країни, а саме – забезпечити набір, організацію, постачання, оснащення, навчання, обслуговування, мобілізацію, демобілізацію, адміністрування, обслуговування та розміщення армії.

Безпосереднє управління угрупованнями військ і сил на стратегічних напрямках покладається на командувачів військами, військових округів або оперативного-стратегічного командування. Управління в армії, як і в будь-якій великій складній організації, вимагає синхронізації багатьох взаємопов'язаних процесів на основі життєвого організаційного циклу. Таке управління має розвивати в мілітарній організації висококваліфікований персонал, очолюваний впевненими лідерами, з передовими технологіями і обладнанням, надаючи бойовому командирі максимум можливостей для одержання перемоги. Виходячи з цього, перспективна система управління Збройними Силами повинна бути єдиною, багатфункціональною і автоматизованою, такою, що забезпечує управління, як ядерними силами, так і силами загального призначення. Крім того, ця система повинна бути мобільною і створюватися не за відомчим принципом, а за єдиним задумом на перспективній елементарній базі, впроваджуючи до неї нові інформаційні технології²⁰.

При цьому необхідно:

- обов'язкове впровадження уніфікованої вітчизняної системи кодування інформації, глобальної системи зв'язку і передачі даних;
- створення єдиного інформаційного простору на основі єдиних елементів інформаційних систем і систем класифікації;

¹⁸ ОУПРу ВС, запитання та відповіді. Національний юридичний університет ім. Ярослава Мудрого. URL: studfile.net/preview/5776235/page/4/

¹⁹ How the Army Runs. A Senior Leader Reference Handbook, 2019-2020. U.S. Government publishing office, US Army War College, Carlisle, PA. 2020. 560 p.

²⁰ ОУПРу ВС, запитання та відповіді. Національний юридичний університет ім. Ярослава Мудрого. URL: studfile.net/preview/5776235/page/4/

- створення єдиної програмної, технічної та інформаційної бази, як основи побудови єдиної взаємопов'язаної системи управління всією військовою організацією держави.

Система управління військовою організацією повинна²¹:

- бути централізованою не лише для сил і засобів масового ураження, але і для сил і засобів загального призначення;
- бути єдиною і багатофункціональною з обхватом не лише силових структур, але і цивільних відомств;
- будуватися за єдиним задумом і планом;
- модернізуватися з урахуванням «мережевих» структур;
- бути мобільною і автоматизованою;
- будуватися на перспективній вітчизняній елементній, програмній і технічній базі з впровадженням нових інформаційних технологій;
- розвиватися на основі єдиної системи класифікації і кодування даних;
- використовувати для передачі даних глобальні мережі і системи;
- бути стійкою до кібертероризму.

Зокрема, інформаційна революція значно прискорює глобальний процес політичної демократизації: вільний інформаційний потік підриває основи диктатур, сприяє децентралізації політичної та економічної влади, позбавляє владу монополії на розум і душі людей. Децентралізація та інтерактивна природа інформаційних технологій ставить під загрозу існування недемократичних суспільств, у тому числі і військових, примушуючи їх вибирати між збереженням ізольованості або пристосуванням до «правил гри» і потреб інформаційної гонки, що стрімко розвивається. Тут також необхідно згадати й про штучний інтелект, який отримав новий поштовх у розвитку в умовах сучасної війни, особливо в управлінні безпілотними, ненаселеними апаратами.

Модель сучасного військового менеджменту – це системний комплексний підхід до створення добре навчених і оснащених військових систем. В армії США, наприклад, модель військового менеджменту являє собою дорожню карту з восьми окремих взаємопов'язаних модулів²²:

- модуль стратегічних та операційних вимог. Військовий менеджмент включає аналіз національної оборонної стратегії, концепції та стратегії розвитку Збройних Сил, державної політики та законодавства, ключових документів вищого керівництва держави й армії та оперативних планів командування;
- модуль розробки і прийняття необхідних рішень. Управлінські рішення у військовому менеджменту розглядаються у таких сферах: військова доктрина, організація Збройних Сил, підготовка, тренування і навчання, матеріальне забезпечення, командування, персонал, засоби й політика (DOTMLPFP) з використанням «об'єднаної системи інтеграції та розвитку можливостей» і різноманітні методи аналізу можливостей для виявлення недоліків або прогалин

²¹ Там же

²² How the Army Runs. A Senior Leader Reference Handbook, 2019-2020. U.S. Government publishing office, US Army War College, Carlisle, PA. 2020. 560 p.

у можливих альтернативних варіантах, надання рекомендацій щодо побудови DOTMLPFP;

- модуль проектування процесів примусового оновлення військових організацій;
- модуль розробки організаційних моделей, який стосується формулювання та кодифікації вимог до людських та матеріальних ресурсів Збройних Сил;
- модуль задоволення потреб у воєнних технологічних рішеннях на основі системи оборонних замовлень;
- модуль загального аналізу армії, планування, програмування, бюджетування та виконання рішень;
- модуль залучення, навчання та розподіл персоналу;
- модуль логістики, який покликаний забезпечити, поширювати, підтримувати та розпоряджатися ресурсами.

Модель військового менеджменту показує взаємозв'язок армійських процесів один з одним і з основними процесами управління апарату державного управління. В основі цієї моделі лежить те, що управління Збройними Силами є управлінням змінами за допомогою багатьох взаємопов'язаних і складних процесів. Незважаючи на те, що модель зображує потік процесів лінійним і послідовним чином, складність військового управління вимагає, щоб у будь-який момент ініціатива могла бути одночасно в кількох із цих процесів. Ці процеси можуть виконуватися послідовно, стискатися, виконуватися паралельно або навіть у зворотному порядку залежно від терміновості, ризику та вказівок вищого військово-політичного керівництва країни. Історія показала, що в кінцевому підсумку всі кроки повинні бути здійснені для розгортання повністю навчених і добре оснащених Збройних Сил у потрібний час і в потрібному місці.

У моделі військового менеджменту стратегічне командування та вище військово-політичне керівництво визначає вимоги до бойових можливостей, організовує та фінансує проведення НДДКР і гарантує забезпечення Збройних Сил необхідними ресурсами. Ці процеси є пов'язаними в рамках процесу розвитку Збройних Сил. Результати такого розвитку, у свою чергу, забезпечують основу для інтеграції сил із придбання та розподілу матеріальних засобів, а також мобілізації, навчання та розподілу особового складу.

Поширена в країнах НАТО модель військового менеджменту та його взаємодії з адміністративним менеджментом висвітлює такі ключові аспекти та взаємозв'язки.

- структура і склад бази військових даних відображає запрограмовані зміни в Збройних Силах з використанням оціночної кількості за кожною позицією армійського забезпечення у кожному році за наданими списками пріоритетних напрямків ресурсного забезпечення Збройних Сил;

- структура і склад бази військових даних надає дані про потреби в персоналі та спорядженні, щоб допомогти розробити схему постачання армії відповідно до глобальних вимог. Виходи структури і складу бази військових даних включають:

• звіт про структуру та склад персоналу, який поєднує дані щодо структури і системи розподілу кадрів із даними щодо структури командних ланцюгів та військового обладнання для аналізу та прогнозування вимог до військового персоналу і повноважень для кожного підрозділу Збройних Сил. Ці дані служать для планування потреб у людських ресурсах, навчання, просування по службі і розподілу військовослужбовців і допоміжного персоналу. База даних про структуру та склад персоналу, яка є частиною бази військових даних, є сполучною ланкою до інших процесів управління у Збройних Силах. Усі посадові інструкції та інші форми розпорядчих документів містять докладні вимоги до відповідного персоналу та опис його повноважень і сфери відповідальності. База даних про структуру та склад персоналу узагальнює вимоги та повноваження персоналу на усіх рівнях деталізації: за ідентифікатором підрозділу, військово-обліковою спеціальністю, рівнем кваліфікації тощо;

• базу даних щодо структури та елементів логістики, яка об'єднує дані з численних баз даних для проектування вимог до оновлення, заміни, ремонту обладнання для кожного підрозділу в Збройних Силах на різних горизонтах: у поточному календарному або бюджетному році, на найближчі три роки та на перспективу до 10 років. Ця база даних (БД) щодо логістики також є входом для інших процесів і баз даних. Наприклад, в армії США військовий логістичний менеджмент утворює зв'язки з проектами та програмами, в т.ч. загального розподілу армійського обладнання, яка використовує вимоги до обладнання для планування розподілу обладнання. Логістична база даних узагальнює поетапні вимоги до авторизації користувачів і авторизації матеріального забезпечення та технічних засобів Збройних Сил;

• система підтримки прийняття управлінських рішень (СППУР) служить для отримання та обробки інтегрованої аналітичної інформації про готовність, забезпечення ресурсами, розгортання та формування Збройних Сил. В її основі – це інтегрована, керована система бізнес-аналітики. В США така інформаційна система має й функціонал комерційного аналізу²³, але може бути розроблена спеціально для військових потреб. Інтегрована військова інформаційна система:

• поєднує дані з багатьох армійських джерел щоб забезпечити візуальні аналітичні інструменти для командування, а також для цілей навчання персоналу та автоматичного (без можливості втручання людського фактору) прийняття рішень щодо оптимального набору характеристик військового спорядження, обладнання, постачання тощо;

• надає вищому військовому командуванню, яке приймає стратегічні рішення щодо розвитку та планування функціонування Збройних Сил, та його допоміжному персоналу можливість приймати відповідні рішення відповідно до графіків розгортання, оцінки ступеню готовності та наявності у Збройних Сил необхідних ресурсів;

²³ How the Army Runs. A Senior Leader Reference Handbook, 2019-2020. U.S. Government publishing office, US Army War College, Carlisle, PA. 2020. 560 p.

- надає необхідну інформацію для операційних підрозділів та командувань родів військ Збройних Сил щодо планування операцій та звітів про їхнє виконання;
- надає загальне уявлення щодо готовності Збройних Сил та родів військ;
- корпоративна інформаційна система армійського оснащення та спорядження – це армійська система управління знаннями та підтримки прийняття рішень для замовлення, супроводу виробництва, модернізації обладнання, оснащення та озброєння, яка базується на веб-технологіях і має розвинену систему управління правами доступу для можливості цивільного контролю, участі широкого кола постачальників у забезпеченні Збройних Сил усім необхідним та для прозорості розподілу й аналізу використання армійського майна. Ця система містить запрограмовані механізми оцінювання ступеню виконання програм закупівлі і модернізації армійського оснащення, прогнозування потреб Збройних Сил, інвентаризації воєнних запасів на основі звітів щодо закупівель і розподілу та використання для кожного з компонентів матеріального забезпечення армії. Даний модуль дозволяє створювати й розвивати моделі розподілу для різних напрямків дій і майна, оцінювати ефективність інвестицій у створення, розподіл та використання існуючого та нового армійського майна. Система поєднує усі дані й обчислює загальну потребу армії у забезпечення у цілому, за групами (видами) майна, родами військ, територіями розміщення, напрямками використання тощо.

У сучасному зарубіжному практичному військовому менеджменті першим із трьох основних підпроцесів у рамках управління Збройними Силами є їхній неперервний розвиток. Це процес, який визначає військовий потенціал країни, розробляє структуру Збройних Сил для забезпечення захисту національної безпеки і створює плани та програми, які, будучи реалізованими через інтеграцію Збройних Сил (другий основний підпроцес в рамках управління Збройними Силами), транслюють організаційні концепції та доктрини на технології, техніку, людські ресурси та інші обмежені ресурси для створення навченої та готової до захисту країни армію.

П'ятифазний процес розвитку Збройних Сил включає:

- визначення вимог до можливостей розвитку;
- проектування організації Збройних Сил;
- розробку організаційних моделей Збройних Сил;
- визначити повноважень підрозділів Збройних Сил;
- документальне оформлення розподілу повноважень і відповідальностей у Збройних Силах.

Інтеграція Збройних Сил – це синхронізоване, обмежене ресурсами виконання затвердженої програми розвитку Збройних Сил для досягнення систематичного управління ними, що включає наступне:

- запровадження та підтримка доктрини, організаційної структури та технологій у військовій системі;
- координація та інтеграція оперативних та управлінських систем, спільно призначених для підвищення ефективності та спроможності армії;

- знання та врахування потенційних наслідків рішень і дій, вжитих у процесі виконання доктрини інтеграції армійських систем управління.

Інтеграція Збройних Сил охоплює процеси та механізми підтримки прийняття рішень в армії:

- оцінка вимог і можливостей;
- забезпечення розгляду альтернатив зростання можливостей Збройних Сил;
- розробка здійсненних і прийнятних концепцій для виконання програм зростання можливостей Збройних Сил;
- вибір альтернатив та прийняття управлінських рішень;
- підготовка та реалізація детальних планів дій;
- забезпечення зворотного зв'язку.

Надзвичайну роль в сучасному військовому менеджменті стала набувати мілітарна психологія – «спеціальна дисципліна психології праці, військова психологія, яка застосовує психологічні принципи та методи до унікальних робочих середовищ у військових умовах»²⁴. Її основа – це здобуток тисяч психологів, які проводили дослідження, вимірювання здібностей і ставлення, експериментували над вирішенням питань тестування, відбору, розміщення та навчання великих мас людей на військовій службі від часів Першої та Другої світових воєн. Проте наразі, після В'єтнамської війни в США, Афганської війни СРСР військові психологи посилили увагу до клінічних практичних психологічних практик із солдатами, які отримали психологічні травми під час бойових зіткнень.

Серед інших ключових напрямків сучасної мілітарної психології – дослідження лідерства в невеликих групах, оцінка особистісної та групової продуктивності в умовах надзвичайного стресу, застосування інженерії людського фактору та робота в умовах міжкультурних взаємодій. Актуалізується тема адаптації жінок-учасниць бойових дій, дотримання цілей набору військових і комп'ютеризацію робочих місць на полі бою. Психологи у формі працюють у військових частинах на польових завданнях, у медичних школах та в амбулаторних клініках військового психіатричного консультування.

Висновки. Як бачимо з вищевикладеного, військовий менеджмент є невід'ємною складовою системи гарантування національної безпеки країни. Серед його надбань та методологічних засад чимало спільного зі стратегічним та інноваційним менеджментами, школою людських відносин, операційним та адміністративним (державним) менеджментами та іншими функціональними відгалуженнями загальної теорії управління.

Але є й специфічні саме для цього виду менеджменту наукові та практичні здобутки, якими він характеризується. Досвід провідних армій світу свідчить, що значна увага у теорії та практиці військового менеджменту приділяється таким напрямкам:

²⁴ G.P. Krueger. *Military Psychology: United States*, Editor(s): Neil J. Smelser, Paul B. Baltes, *International Encyclopedia of the Social & Behavioral Sciences*, Pergamon, 2001, Pages 9868-9873. DOI: 10.1016/B0-08-043076-7/01428-5.

- розвиток воєнної логістики;
- розвиток матеріально-технічної бази Збройних Сил, в тому числі систем озброєнь та захисту військовослужбовців;
- здобуття технологічної переваги над потенційним супротивником;
- розвиток людського потенціалу війська, ставлення до військовослужбовців як до найціннішого ресурсу;
- автоматизація основних процесів прийняття рішень та активної бойової (вогневої) взаємодії із супротивником;
- забезпечення прозорості та контролю з боку цивільних в управлінні Збройними Силами у мирний час;
- розвиток інформаційних систем управління військовими системами.

З огляду на складне становище, в якому опинилися Збройні Сили України у питаннях грошового та матеріально-технічного забезпечення та розвитку систем озброєння в 2006-2014 рр., які не вдалося подолати у період 2014-2018 рр. і наслідки яких відчуваються протягом повномасштабної агресії російської Федерації проти України з 2022 року, складовим військового менеджменту, яким варто приділити значну увагу в нашій державі, є наступні:

- продовження розвитку інформатизації Збройних Сил на полі бою, де у вітчизняних Збройних Сил та волонтерів і активної частини суспільства є значні здобутки, які не просто відповідають, а й перевершують можливості армій країн-членів НАТО та російської Федерації за співвідношенням ціна/ефективність бойового використання;

- розвиток взаємодії Збройних Сил та громадянського суспільства на засадах взаємної підтримки та довіри, прозорості армійського управління на рівні концепції формування і реформування Збройних Сил України;

- участь у програмах створення та випробовування надсучасних автоматизованих зразків озброєння і персонального захисту військовослужбовців, нових тактик ведення бою і стратегій планування військових операцій великих масштабів.

Збройні Сили України, користуючись найбільшим рівнем довіри серед усіх державних та недержавних інституцій в нашій країні, повинні служити у повоєнній Україні драйвером відновлення її внутрішньої стабільності, встановлення порядку та формування «вільної дисциплінованості» серед суспільства і в державному управлінні.

References:

- Трунін К.С. Використання морських прив'язних систем для забезпечення безпеки акваторій портів. *Міжнародна наукова конференція «Морська безпека Балто-Чорноморського регіону: виклики та загрози*. Одеса, 23.12.21 р. Напряма: Технічне забезпечення морської безпеки. 426 р.
- Панченко Є.Г. Міжнародний менеджмент: Навч.-метод. посібник. 2-ге вид. К: КНЕУ, 2007. 468 с.
- Трунін К.С. Менеджмент систем технологій морехозяйственного комплекса Украины. *Україна – България – Европейски Съюз: съвременно състояние и перспективи. Сборник с доклади от международна научна конференция*. Том. 2. Варна-Херсон: Издателство «Наука и економика», 2015. 358 с.
- ОУПРy BC, запитання та відповіді. Національний юридичний університет ім. Ярослава Мудрого. URL: studfile.net/preview/5776235/page:4/

- Мельник С. Принципи військового управління. *Підприємництво, господарство і право*. №7, 2019. С. 104-107. URL: pgp-journal.kiev.ua/archive/2019/7/19/pdf/. DOI <https://doi.org/10.32849/2663-5313.2019.7.18>
- Основи військового управління (у.т.ч. штабні процедури НАТО). URL: nulau.edu.ua/materials/files/caf_v1/0488/01/pdf/
- Полікашин В.С., Полікашин Ю.В., Поляков С.Ю. Основи управління і прийняття рішень у військовій справі: Навч. посібник. Х.: Нац. юрид. акад. України, 2003. 120 с.
- Eccles, H. E. The study of military management. *Naval Research Logistics Quarterly*, 13, 1966, issue 4, p. 437-445. URL: <https://EconPapers.repec.org/RePEc:wly:navlog:v:13:y:1966:i:4:p:437-445>.
- Eccles, Henry E. Military unionization: the central issues. *Naval War College Review*, vol. 30, no. 1, 1977, pp. 18–27. URL: <http://www.jstor.org/stable/44641784>.
- França José, Galdino Juraci. Management of military systems: the role of technology readiness levels. 2019. 13. P. 155-176. URL: https://www.researchgate.net/publication/334904384_Management_of_military_systems_the_role_of_technology_readiness_levels. DOI: 10.22491/cmm.a009
- How the Army Runs. A Senior Leader Reference Handbook, 2019-2020. U.S. Government publishing office, US Army War College, Carlisle, PA. 2020. 560 p.
- Оцінка громадянами ситуації в країні та дій влади, довіра до соціальних інститутів (лютий–березень 2023р.) (назва з екрану). URL: <https://razumkov.org.ua/napriamky/sotsiologichni-doslidzhennia/otsinka-gromadianamy-sytuatsii-v-kraini-ta-dii-vlady-dovira-do-sotsialnykh-institutiv-liutyi-berezen-2023r>
- G.P. Krueger. Military Psychology: United States, Editor(s): Neil J. Smelser, Paul B. Baltes, *International Encyclopedia of the Social & Behavioral Sciences*, Pergamon, 2001, Pages 9868-9873. URL: <https://www.sciencedirect.com/science/article/pii/B0080430767014285>. DOI: 10.1016/B0-08-043076-7/01428-5.

РОЗВИТОК В УКРАЇНІ НАУКОВИХ ДОСЛІДЖЕНЬ ПРОБЛЕМАТИКИ ІНФОРМАЦІЙНО-ПСИХОЛОГІЧНОГО ПРОТИБОРСТВА У ВІЙСЬКОВІЙ СФЕРІ

Dmytro V. Vedenev

doctor of historical sciences,
chief researcher

Interdepartmental Scientific Research Center
on Problems of Combating Organized
Crime at the National Security and Defense
Council of Ukraine

zastava67@i.ua

<https://orcid.org/0000-0002-8929-9875>

Oleksandr G. Semenyuk

doctor of legal sciences,
the first deputy head of the Interdepartmental
Research Center for Combating

Organized Crime at the NSDC of Ukraine

oleksandrsemenuk@ukr.net

<https://orcid.org/0000-0002-5096-1374>

Анотація. В статті здійснено наукознавчий аналіз особливостей розвитку та концептуальної спрямованості провідних напрямів наукових досліджень проблем інформаційно-психологічного протиборства в Україні після 1991 року як складової науково-аналітичного забезпечення сектору безпеки і оборони та протистояння новітнім небезпекам неконвенційного («гібридного») характеру. Розкриваються особливості студювання науковцями України стратегії, тактики, структур, форм, методів технологій інформаційної агресії та особливостей модерного інформаційно-психологічного протиборства. Розглядається вітчизняна система концептуальних та науково-практичних поглядів на сутність та складові боротьби в інформаційному просторі, захист особового складу військових формувань України від негативного інформаційно-психологічного впливу.

Окремо висвітлюється вивчення сутності та базових рис феномену інформаційно-психологічної операції як однієї із форм інформаційного протиборства. Міститься аналіз розвитку поглядів на стратегічні комунікації та впровадження їх в сектор безпеки і оборони України. Дається характеристика внеску провідних науковців силових відомств у вивчення тематики інформаційної боротьби як важливого елементу сучасного військового мистецтва. Методологія праці основана на структурно-системному та структурно-функціональному методах, котрі дозволили виявити основні складові вітчизняної системи науково-аналітичного дослідження проблематики сучасного інформаційного протиборства.

Вступ. Одним із базових явищ сучасної політичної реальності та конфліктності виступає *інформаційна боротьба* (ІБ) як комплекс різнорівневих заходів інформаційного характеру із впливу на світову спільноту, інститути міжнародної безпеки з метою дезорганізації державного управління та управління військами, підриву морально-психологічної стійкості особового складу військових формувань та населення противника, а також забезпечення захисту власних інформаційних ресурсів, інформаційної інфраструктури та інших складових інформаційного середовища.

Узагальнення світового досвіду часів поступового переходу до високотехнологічних «дистанційних» війн «шостого покоління» з їх високою питомою вагою інформаційної боротьби, призвело дослідників до інтерпретації сутності інформаційно-психологічного впливу як знаряддя завдання шкоди інформаційно-технічній інфраструктурі військ та систем управління ними, а й цілеспрямованого впливу на суспільну та індивідуальну свідомість для досягнення на свою користь ерозії морально-психологічного стану особового складу та цивільної людної противника.

«Доктрина інформаційної безпеки України», введена в дію Указом Президента України від 25 лютого 2017 р.¹, наголосила на перетворенні інформаційної сфери на ключову арену міждержавного протиборства. Підкреслювалося, що інформаційні технології впливу на свідомість громадян здатні провокувати насильницьке повалення державного ладу, порушення суверенітету і територіальної цілісності України, розпалювання національної і релігійної ворожнечі. Завданням держави поставало «визначення інноваційних підходів до формування системи захисту та розвитку інформаційного простору в умовах глобалізації та вільного обігу інформації». Захист держави та українського суспільства від руйнівних інформаційно-психологічних впливів та агресивної деструктивної пропаганди цей документ відніс до життєво важливих інтересів України в інформаційній сфері.

Нині захист інформаційного суверенітету України, національного інформаційного простору та конституційних прав і свобод громадян, суспільства і держави у цій сфері виступає одним із пріоритетних напрямів оборонно-безпекової політики держави², що потребує активізації науково-аналітичного забезпечення цих зусиль. При цьому важливим напрямом когнітивного супроводження захисту інформаційного виміру буття держави і суспільства є поглиблене студіювання усього спектру відповідних витончених й високотехнологічних загроз, структур, форм, методів технологій інформаційної агресії та особливостей модерного інформаційно-психологічного протиборства.

Мета дослідження. Наукознавча реконструкція процесу розвитку та когнітивної спрямованості провідних напрямів наукових досліджень в Україні

¹ Про рішення Ради національної безпеки і оборони України від 29 грудня 2016 року «Про Доктрину інформаційної безпеки України». Указ Президента України від 25 лютого 2017 р. №47/2017. URL: <https://www.president.gov.ua/documents/472017-21374>

² Див. : Дзюба М. Т. Обґрунтування концептуальних положень інформаційної безпеки України. *Наука і оборона*. 2021. № 3. С. 41–46.

(системних поглядів) на проблематику інформаційно-психологічного протиборства у військовій сфері після 1991 року у контексті науково-аналітичного забезпечення сектору безпеки і оборони та протистояння новітнім небезпекам неконвенційного («гібридного») характеру.

Література та методи дослідження. В трудах сучасних українських дослідників проблем інформаційного протиборства (їх праці докладніше аналізуються нижче) В.Алещенка³, М.Биченка, В.Горбуліна⁴, Т.Дзюби⁵, О.Додонова⁶, Я.Жаркова⁷, І.Замаруєвої⁸, О.Литвиненка⁹, Л.Компанцевой¹⁰, В.Остроухова¹¹, В.Осьодла¹², І.Пампухи¹³, В.Петрика¹⁴, Г.Почепцова

³ **Алещенко Віктор Іванович.** Генерал-майор у відставці, доктор психологічних наук, професор, професор кафедри морально-психологічного забезпечення діяльності військ (сил) Гуманітарного інституту НУО України імені Івана Черняхівського.

⁴ **Горбулін Володимир Павлович.** Український державний діяч, вчений-безпекознавець. Герой України. Академік НАН України, доктор технічних наук, професор, перший віце-президент НАН України. Секретар РНБО України (1994–1999), директор Національного інституту стратегічних досліджень (НІСД, 2014–2018). Лауреат Державних премій СРСР та України у галузі науки і техніки.

⁵ **Дзюба Тарас Михайлович.** Кандидат технічних наук, доцент, полковник запасу. Доцент кафедри управління інформаційною та кібернетичною безпекою Державного університету телекомунікацій.

⁶ **Додонов Олександр Георгійович.** Доктор технічних наук, професор. Заслужений діяч науки і техніки України. Лауреат Державної України у галузі науки і техніки. Працював, зокрема, начальником Управління інформаційного забезпечення апарату РНБО України.

⁷ **Жарков Яків Миколайович.** Закінчив факультет спецпропаганди Військового Червонопрапорного інституту МО СРСР. Кандидат історичних наук, доцент, тривалий час очолює кафедру зарубіжної воєнної інформації *Військового інституту* Київського національного університету ім. Тараса Шевченка.

⁸ **Замаруєва Ірина Вікторівна.** Доктор технічних наук, професор, професор кафедри інформаційно-психологічного протиборства Військового інституту Київського національного університету імені Тараса Шевченка.

⁹ **Литвиненко Олександр Валерійович.** Український державний діяч, вчений-безпекознавець. Голова Служби зовнішньої розвідки України (з 2021). Генерал-майор запасу. Доктор політичних наук, професор. Заслужений діяч науки і техніки України. Заступник Секретаря РНБО України (2014–2019). Директор НІСД (2019–2021).

¹⁰ **Компанцева Лариса Феліксівна.** Доктор філологічних наук, професор, мовознавець. Заслужений працівник освіти України. Завідувач кафедри стратегічних комунікацій та прикладної лінгвістики Центру стратегічних комунікацій Навчально-наукового інституту інформаційної безпеки та стратегічних комунікацій НА СБУ.

¹¹ **Остроухов Володимир Васильович** Доктор філософських наук, професор, полковник у відставці. Тривалий час перебуває на науково-педагогічних посадах в системі МВС та СБ України. Завідував кафедрами філософії, національної безпеки Національної академії Служби безпеки України.

¹² **Осьодло Василь Ілліч.** Доктор психологічних наук, професор, полковник, Заслужений працівник освіти України, лауреат Державної премії України в області науки і техніки. Начальник Гуманітарного інституту НУО України імені Івана Черняхівського.

¹³ **Пампуха Ігор Володимирович.** Начальник відділу наукових досліджень, методологічних розробок та високих технологій Науково-дослідного центру Військового інституту КНУ імені Тараса Шевченка, кандидат технічних наук, доцент, підполковник.

¹⁴ **Петрик Валентин Михайлович.** Кандидат наук з державного управління, доцент Інституту

¹⁵М.Присяжнюка ¹⁶, Ю.Пунди ¹⁷, А.Рося ¹⁸, О.Сальніковою ¹⁹, В.Толубка ²⁰, В.Шемаєва ²¹ та інших запропоновано наукове бачення функціональних складових, форм і методів, закономірностей ведення інформаційної боротьби.

Зауважимо, що автори цієї праці не ставили за мету висвітлення власне *забезпечення інформаційної безпеки України*, адже ця тематика знайшла ретельне дослідження у великому масиві наукових й навчальних праць, передовсім – представників науково-педагогічної думки правоохоронних органів та закладів освіти інформаційно-безпекового профілю ²².

В основу методології праці покладено структурно-системний та структурно-функціональний методи, котрі дозволили виявити основні складові вітчизняної системи науково-аналітичного дослідження проблематики сучасного інформаційного протиборства (мережа спеціалізованих наукових інституцій,

«Київський політехнічний інститут імені Ігоря Сікорського». Автор низки монографій, підручників та інших наукових праць з проблематики інформаційно-психологічного протиборства, інформаційної безпеки, релігієзнавства.

¹⁵ **Почепцов Георгій Георгійович.** Науковець, журналіст, письменник-фантаст. Доктор філософських наук, професор, Заслужений журналіст України. Працював, зокрема, керівником Управління стратегічних ініціатив Адміністрації Президента України.

¹⁶ **Присяжнюк Микола Миколайович.** Кандидат технічних наук, старший науковий співробітник Навчально-наукового інституту інформаційної безпеки Національної академії СБ України.

¹⁷ **Пунда Юрій Васильович.** Генеральний директор Директорату політики у сфері оборони МО України. Доктор військових наук, старший науковий співробітник. Очолював кафедру стратегії національної безпеки та оборони Інституту державного військового управління Національного університету оборони України імені Івана Черняхівського

¹⁸ **Рось Анатолій Олександрович** (1946 – 2014). Доктор технічних наук, професор, Заслужений діяч науки і техніки України. Полковник, перший начальник кафедри застосування інформаційних технологій та інформаційної безпеки Національного університету оборони України (створена 2012 р.).

¹⁹ **Сальнікова Ольга Федорівна.** Заступник начальника Головного управління військового співробітництва Збройних Сил України (з 2021 р.), полковник. Доктор наук з державного управління, очолювала навчально-науковий центр стратегічних комунікацій у сфері забезпечення національної безпеки та оборони НУОУ імені Івана Черняхівського.

²⁰ **Толубко Володимир Борисович.** Радянський, український воєначальник, державний діяч. Доктор технічних наук, професор, генерал-полковник. Заслужений працівник освіти України. Народний депутат України (1990–1994). Начальник Національного університету оборони України (2000-2005). Ректор Державного університету телекомунікацій (з 2013 р.).

²¹ **Шемаєв Володимир Миколайович.** Доктор військових наук, професор. Завідувач кафедри військової підготовки КНЕУ імені Вадима Гетьмана. Займав посади начальника кафедр інформаційної боротьби і економіки та фінансового забезпечення Національної академії оборони України, начальника кафедри Воєнно-дипломатичної академії Міністерства оборони України.

²² Див. зокрема: Інформаційна безпека. Підручник / В. В. Остроухов, М. М. Присяжнюк, О. І. Фармагей та ін. К.: Ліра-К, 2021. 412 с.; Жарков Я.М., Дзюба М.Т., Замаруєва І.В., ін. Інформаційна безпека особистості, суспільства, держави: Підручник. К.: Видавничо-поліграфічний центр «Київський університет», 2008. 274 с.; Мужанова Т.М. Інформаційна безпека держави: навчальний посібник. К.: Державний університет телекомунікацій, 2019. 131 с.; Остроухов В.В. Інформаційна безпека (соціально-правові аспекти): підруч. / [Остроухов В.В., Петрик В.М., Присяжнюк М.М. та ін. К. : КНТ, 2010. 776 с.; Уханова Н. С. Проблеми протидії негативним інформаційним впливам та захисту інформаційної безпеки людини і суспільства: монографія. Київ-Одеса : Фенікс, 2022. 120 с. та інші.

громадських об'єднань, концептуально-дослідницькі напрями тощо), їх науково-пізнавальні функції та когнітивні системні взаємозв'язки.

Результати дослідження. Вітчизняні дослідники виявили головні завдання інформаційно-психологічного протиборства:

завдання шкоди (ускладнення роботи, дезорганізація, виведення з ладу тощо) інформаційно-технічних ресурсів держави та її військових формувань (військової організації);

дезінформування та деморалізація державного та військового керівництва, особового складу військ і населення противника (зокрема, шляхом проведення інформаційно-психологічних операцій – проти населення, проти військ і командування збройних сил противника, а також культурна експансія).

Виокремлювалася сутність ворожого інформаційно-психологічного впливу, визначалися (прогнозувалися) деструктивні наслідки застосування «інформаційної зброї» проти масової свідомості (когнітивно-ментальної сфери суспільства), у тому числі: провокування у країні-жертви політичної напруженості та хаосу через маніпулювання суспільною свідомістю соціальних груп населення; насадження конфронтації й провокування громадянських конфліктів; створення в суспільстві, збройних силах атмосфери бездуховності й аморальності, негативного ставлення до культурної спадщини противника; зниження рівня інформаційного забезпечення органів державної влади та військового керівництва, управління військами, інспірація помилкових управлінських рішень; дезінформування населення й дискредитація органів управління²³.

Однією із ключових позицій науково-теоретичних пошуків у галузі інформаційного протиборства стало тлумачення сутності та базових рис феномену *інформаційно-психологічної операції (ІПСО)*. В Україні сформувався власна наукова школа із вивчення феномену інформаційних (інформаційно-психологічних) операцій як знаряддя корегування суспільно-політичної та когнітивної реальності одними із піонерів якої стали такі знані науковці як В.Горбулін, О.Додонов, Д.Ланде, О.Литвиненко, Г.Почепцов²⁴.

При цьому виокремилися певні магістральні напрями дослідження проблем інформаційної боротьби, серед яких – дослідження власне спеціально-гуманітарних аспектів (стратегій, тактики, технологій впливу на свідомість та управління поведінкою людських спільнот, алгоритмів проведення ІПСО тощо) та технолого-технічних засад інформаційного протиборства (технічний захист або ураження телекомунікаційних систем, РЕБ, кіберборотьба тощо). Дослідники спеціально-гуманітарних аспектів зосередилися на вивченні сутності

²³ Морально-психологічне забезпечення у Збройних Силах України: Підручник: у 2 ч. Ч.1. / колектив авторів; за заг. ред.. В. В. Стасюка. К.: НУОУ, 2012. С. 543–544.

²⁴ Горбулін В. П. Інформаційні операції та безпека суспільства: загрози, протидія, моделювання: монографія / В. П. Горбулін, О. Г. Додонов, Д. В. Ланде. К. : Інтертехнологія, 2009. 164 с.; Литвиненко О. В. Спеціальні інформаційні операції та пропагандистські кампанії: Монографія. К. : ВКФ Сатсанга, 2000. 222 с.; Литвиненко О. В. Інформаційні впливи та операції : монографія. К. : НІСД, 2003. 240 с.; Почепцов Г. Г. Информационные войны. М. : Рефл-бук ; К. : Ваклер. 2000. 576 с.

«спеціальних інформаційних» та «спеціальних психологічних» операції (термінологія Г.Почепцова). О.Литвиненко, зокрема, провів політологічний аналіз феномена спеціальної інформаційної операції, встановивши, що інформаційні операції на відміну від психологічних базуються не стільки на особливостях людської психіки, скільки «на характерних рисах соціально-політичної комунікації у суспільствах, де вони здійснюються», і спрямовані на структуру суспільної комунікації супротивника, а не безпосередньо на свідомість²⁵.

У рамках оборонно-безпекового будівництва та на основі аналізу світового військово-політичного досвіду (зокрема – радикального зростання ваги впливу на свідомість військ і населення противника в умовах локальних війн і конфліктів межі ХХ і ХХІ ст. та перетворення інформаційно-психологічного протиборства практично у самостійний вид бойових дій), нових концепцій ведення війни із пріоритетом завоювання інформаційної та морально-психологічної переваги над противником, в Україні оформилася система концептуальних та науково-практичних поглядів на сутність та складові боротьби в інформаційному просторі, захист особового складу військових формувань України від негативного інформаційно-психологічного впливу²⁶.

Загальноусталеним став підхід до спеціальних інформаційно-психологічних операцій як до заходів стратегічного й оперативного рівнів, котрі проводяться за участю військово-політичного керівництва держави зусиллям цілої мережі державних та військових органів, по суті – у межах всього сектору безпеки і оборони держави із залученням громадянського суспільства й цивільної інформаційно-культурної сфери. При цьому науковці системи МО України виходили із розуміння змісту спецоперації (СО) як такої як сукупності узгоджених і взаємопов'язаних за метою, завданнями, місцем і часом спеціальних дій, які проводяться за єдиним замислом, самостійно або у взаємозв'язку з виконанням інших завдань, спрямованих на створення умов для досягнення стратегічних цілей. Основними принципами СО вважалися цілеспрямованість, безперервний вплив на противника, зосередження на ударах по найбільш уразливим (критичним) об'єктам противника, суворі конспіративність, своєчасне та активне нарощування зусиль на напрямках потенційно найбільшого успіху²⁷.

Відповідно, під ІІСО пропонувалося розуміти форму інформаційної боротьби, сукупність узгоджених за метою, завданнями, місцем та часом інформаційно-психологічних акцій, котрі проводяться з метою створення сприятливих інформаційно-психологічних умов для виконання завдань,

²⁵ Литвиненко О. Інформаційні впливи та інформаційні операції: механізми самоорганізації. *Людина і політика*. 1999. № 6. С. 33–34.

²⁶ Див. зокрема: Алещенко В. І. Морально-психологічне забезпечення сил оборони держави. *Наука і оборона*. 2019. № 1. С. 25–30; Гаврильців М.Т. Інформаційна безпека держави у системі національної безпеки України. *Юридичний науковий електронний журнал*. 2020. № 2. С. 200–203.

²⁷ Звіт за НДР «Інфо-12». К.: НУОУ, 2014. С.13.

визначених військовим формуванням, в широкому розумінні – для створення передумов для досягнення воєнно-політичних цілей держави²⁸.

Відтак, *організаційно-функціональними складовими* ПсО науковцями визначалися:

розвідка та аналітична діяльність з виявлення реальних та потенційних об'єктів впливу для визначення способів і методів проведення ПсО або їх нейтралізації;

оперативне вивчення, оцінювання та прогнозування розвитку суспільно-політичної обстановки силами підрозділів спостереження та спеціальних дій частин (центрів) ПсО з урахуванням кризових ситуацій та військових конфліктів;

організація й проведення частинами (структурами) інформаційної боротьби легальних або прихованих (під прикриттям) інформаційно-психологічних операцій, спрямованих на об'єкти впливу у взаємодії із інформаційними агенціями, теле-радіокомпаніями, іншими ЗМІ, культурно-освітніми установами;

запровадження технологічними підрозділами частин ПсО у комп'ютерні мережі противника спеціальних програм спотворення інформації та комп'ютерних вірусів для руйнації систем управління та зв'язку;

здійснення заходів ПсВ силами і засобами спеціалізованих структур та іншими профільними закладами;

радіоелектронне придушення противника та його інформаційно-комунікаційних систем²⁹.

У залежності від воєнно-політичних та міжнародних умов, завдань, загального контексту оборонно-безпекових зусиль та поставлених завдань, ПсО диференціювалися дослідниками за такими рівнями:

стратегічні ПсО, котрі проводяться з метою сприяння досягнення стратегічних цілей політичного курсу держави й забезпечення національних інтересів держави, як правило – у комплексі з військовими і невоєнними силами і засобами державних та недержавних інституцій (включаючи загальні можливості інформаційної системи держави);

оперативно-тактичні, що розгортаються для досягнення завдань меншого масштабу, в конфліктах низької інтенсивності або у військових операціях такого рівня;

тактичні, що відбуваються на нижчому рівні, для забезпечення потреб військового командування або зовнішньополітичного відомства, на обмеженій території, силами виключно штатних частин (підрозділів) ПсО силових відомств.

У мірі розвитку структур інформаційного впливу Збройних Сил та інших силових структур, розуміння нечуваного зростання фактору інформаційної боротьби, представники української військово-наукової думки все більше

²⁸ Інформаційна безпека у військовій сфері. К.: НУОУ імені Івана Черняхівського, 2014. С. 229. ²⁹ Звіт за НДР «Інфо-12». К.: НУОУ, 2014. С.17–18; Толубко В.Б., Рось А.О. Складові інформаційної боротьби. *Наука і оборона*. 2002. № 2. С. 25.

зверталися до проблем наукового забезпечення оволодіння мистецтвом ПсО в інтересах їх проведення профільними органами сектору безпеки і оборони України. Зокрема, було проведене ґрунтовне дослідження досвіду організації та діяльності структур інформаційно-психологічного протиборства провідних країн світу у 1945–на початку ХХІ століття, застосування арсеналу інформаційної боротьби у локальних війнах і конфліктах³⁰.

У зв'язку із поширенням творення окремих структур ПсО у збройних силах (силах спеціальних операцій) провідних країн світу, до них також була прикута увага українських дослідників³¹, котрі систематизували провідні функції згаданих структур в інтересах вилучення досвіду мистецтва спеціальних інформаційних дій, зокрема:

ведення інформаційно-психологічного протиборства в мирний і воєнний час;

творення спеціалізованих структур інформаційно-психологічного протиборства;

здійснення інформаційно-психологічного впливу на воєнно-політичне та військове керівництво;

³⁰ Вилко В.М. Інформаційно-психологічне забезпечення збройних сил США в локальних війнах і збройних конфліктах 1950–2000 рр. (історичний аспект) /Автореф. дис. канд. істор. наук. 02.22 – військова історія. К.: Національна академія оборони України, 2005. 20 с.; Веденєєв Д. Сили психологічних спецоперацій США. *Волонтер*.2012. № 5. С. 24–28; Жарков Я.М. Інформаційно-психологічний вплив на війська та населення противника (1939 – 2000 рр.) /Автореф. дис. канд. істор. наук. 02.22 – військова історія. К.: Національна академія оборони України, 2007. 20 с.; Павловська С.В. Розвиток форм і методів діяльності мас-медіа у воєнних конфліктах другої половини ХХ століття /Автореф. дис. канд. істор. наук. 02.22 – військова історія. К.: Національна академія оборони України, 2010. 21 с.; Петрик В. М. Історія інформаційно-психологічного протиборства: підручник / [Петрик В. М., Присяжнюк М. М., Жарков Я. М. та ін.]. К.: Наук.-вид. відділ НА СБ України, 2011. 202 с.; Радецький В. Г. Розвиток воєнного мистецтва у війнах періоду другої половини ХХ століття: дис. канд. іст. наук: 20.02.22. Національний ун-т "Львівська політехніка". Львів, 2006. 233 с.; Руснак І.С., Телелим В.М. Розвиток форм і способів ведення інформаційної боротьби на сучасному етап. *Наука і оборона*. 2000.№ 2.С. 18–23; Слюсаренко А.В. Становлення, організація та функції підрозділів інформаційно-психологічних операцій Сил спецоперацій Сухопутних військ США (середина ХХ – початок ХХІ ст.). *Наукові записки Тернопільського національного педагогічного університету імені Володимира Гнатюка. Серія: Історія*. 2017. Вип.1. Ч.2. С. 65–72; Странніков А.М. Інформаційна боротьба у воєнних конфліктах другої половини ХХ століття. К.: Альтерпрес, 2006. 192 с.; Черник П., Шумка А. Інформаційно-психологічні операції у війнах та збройних конфліктах другої половини ХХ – початку ХХІ ст. *Вісник НУ «Львівська політехніка»*. 2008. № 634. С. 126–133; Цюрупа Л. Т. Актуальні проблеми інформаційно-пропагандистського забезпечення воєнної акції в Іраку (І етап кампанії): Навчальний посібник. К.: НАОУ, 2004. 44 с. та інші.

³¹ Див. зокрема: Жарков Я.М. Інформаційно-психологічні операції як основна форма інформаційної боротьби. *Труди академії: збірник наукових праць Національної академії оборони України*. К.: НАОУ. 2003. № 46. С. 109 – 115; Жарков Я.М., Дзюба М.Т. Деякі аспекти становлення ПсО країн, що межують із Україною. *Вісн. Київ. нац. ун-ту імені Тараса Шевченка. Сер. Військово-спеціальні науки*. 2007. №14 –15. Вип.14. С. 35 –37; Кацалапа В.О. Аналіз світового досвіду залучення військ (сил) до ведення інформаційних операцій. *Труди університету: збірник наукових праць Національного університету оборони України імені Івана Черняховського*. 2015. № 1. С.15–18; Веденєєв Д., Слюсаренко А. Етнологи з парашутом. Еволюція структур інформаційно-психологічного протиборства сил спецоперацій армії США. *Виклики і ризики. Безпековий огляд Центру дослідження армії, конверсії та роззброєння*. 2019. № 7. С.23–39; С. № 9. С.29 – 43.

підрив морально-психологічного стану особового складу військ і населення противника із застосуванням традиційних форм та методів (преси, радіо, телебачення), новітніх форм і методів (комп'ютерних технологій, генераторів на нетрадиційних принципах дії), спеціальної аудіо- та відеопродукції через Інтернет;

руйнування баз даних в інформаційно-комп'ютерних мережах та автоматизованих системах управління, порушення їх функціонування за допомогою апаратно-програмних засобів у глобальних комп'ютерних мережах і телекомунікаційних системах противника тощо.

Вітчизняні дослідники науково-практичних аспектів ІІСО відзначають пріоритетний внесок у розвиток теоретичного узагальнення мистецтва проведення інформаційно-психологічних операцій Т.Дзюби, Я.Жаркова, І.Замаруєвой, І. Ольхового, М.Оніщука, М.Присяжнюка, П.Сніцаренка та інших науковців котрі розкривають зміст, тактичні засади й методи проведення інформаційно-психологічних операцій³². Зокрема, у згаданій вище роботі «Нарис теорії і практики інформаційно-психологічних операцій» на основі дослідження історичного досвіду та модерних поглядів на інформаційне протиборство розкрито становлення інформаційно-психологічного впливу від давніх часів до ІІСО у війнах та збройних конфліктах другої половини ХХ, теоретико-методологічні засади ведення сучасних інформаційно-психологічних операцій, комплекс форм і методів безпосереднього інформаційного протиборства. Значну увагу приділено вивченню особливостей об'єктів інформаційно-психологічного впливу на війська і населення іноземних країн, врахування їх особливостей в інтересах організації ІІСО (зокрема, урахуванню в ІБ соціопсихологічних особливостей груп населення, психології великих соціальних груп, національно-психологічних особливостей).

Одним із результатів дослідження, корисним для розбудови органів ІІСО ЗС України, став аналіз моделей апарату психологічної війни, котрі зазнають впливу історичних традицій країни і її збройних сил, матриці національної стратегічної культури, досвіду застосування сил інформаційно-психологічного протиборства у воєнних конфліктах.

Кваліфіковане дослідження новітнього інструментарію боротьби за свідомість людей провели автори колективної праці з теорії й практики інформаційного протиборства. Особливо актуальними й значущими для українських структур інформаційного протиборства стали положення підручника щодо сучасної зброї, засобів та методів застосування соціальної інженерії, специфіки залучення до ІІСО засобів масової інформації та

³² Дзюба М.Т., Жарков Я.М., Оніщук М.І. та ін. Нарис теорії і практики інформаційно-психологічних операцій: Навч. посіб. (за ред. Балабіна В.В.). К.: ВІТІ, 2006. 471 с.; Дзюба М.Т., Жарков Я.М., Замаруєва І.В., Оніщук М.І., Присяжнюк М.М. Основи організації та проведення інформаційно-психологічних операцій в інтересах ЗС України: Навч. посіб. (за ред. Балабіна В.В.). К.: ВІ КНУ, 2007. 77 с.; Сніцаренко П.М. Інформаційна операція Збройних Сил України як інтегруюча форма воєнних дій в інформаційному просторі. *Наука і оборона*. 2020. № 1. С. 37–42.

зарубіжних неурядових організацій, інформаційного компоненту терористичної діяльності³³.

Українські дослідники вдалися до уточнення (модернізації) базових уявлень (понять) щодо змісту ІПсО у військовій сфері (або інформаційно-психологічних операцій як інтегруючої форми інформаційного протидіювання у військовій сфері). Зокрема, вчені-інформологи ЗС та СБ України пропонують розуміти під такого роду операцією сплановані дії, «спрямованих на ворожу, дружню або нейтральну аудиторію з метою схилення до ухвалення управлінських рішень та/або вчинення дій, вигідних для суб'єкта інформаційного впливу, вважаємо занадто загальним, таким, що не відображає особливостей інформаційної складової операції»³⁴. Слушні судження з цього приводу висловлюються, зокрема, у роботах доктора технічних наук П.Сніцаренка³⁵.

Дослідник звертає увагу на те, що в умовах євроатлантичних інтеграційних спрямувань України поширилося калькування базових понять щодо інформаційно-комунікаційної сфери, властивих доктринальним документам країн НАТО (визначень публічної дипломатії, цивільних і військових зв'язків із громадськістю, інформаційних та психологічних операцій тощо), аж до введення певних з них до «Воєнної доктрини України». Профільні публікації українських авторів рясніють наблизеними до зарубіжних термінів визначеннями типів операцій в інформаційній сфері: інформаційна, психологічна, інформаційно-психологічна, спеціальна інформаційна, спеціальна психологічна, інформаційно-технічна, кібернетична (або кібероперація), що «призводить до хаосу в теорії та викривлень у практичних діях, що особливо небажано у воєнній сфері».

Автор наводить низку базових для воєнного сегменту оборонно-безпекової сфери держави визначень інформаційної операції, вказуючи на їх відмінні тлумачення:

відповідно до військового стандарту термінології з питань інформаційної безпеки держави у воєнній сфері³⁶: *інформаційна операція* – сукупність узгоджених та взаємопов'язаних за метою, завданнями, об'єктами і часом інформаційних ударів, акцій, атак та заходів, що проводяться як послідовно, так і одночасно за єдиним замислом та планом для сприяння вирішенню завдань реалізації національної політики в обраній сфері життєдіяльності держави;

³³ Інформаційно-психологічне протидіювання: підручник. Видання друге перекладене, доповнене та перероблене / [В. М. Петрик, В. В. Бедь, М. М. Присяжнюк та ін.]; за заг. ред. В. В. Бедь, В. М. Петрика. К.: ПАТ «ВІПОЛ», 2018. С.151–351.

³⁴ Див. зокрема: Присяжнюк М.М., Пампуха І.В., Петрик В.М. Основні поняття та особливості проведення спеціальних інформаційних операцій. *Зб. наук. праць Військового інституту Київського нац. ун-ту ім. Т. Шевченка*. 2014. № 46. С. 112–120.

³⁵ **Сніцаренко Петро Миколайович**. Доктор технічних наук, старший науковий співробітник. Провідний науковий співробітник науково-дослідного відділу проблем інформаційної безпеки та суспільної актуалізації воєнної політики Центру воєнно-стратегічних досліджень Національного університету оборони України імені Івана Черняхівського.

³⁶ Інформаційна безпека держави у воєнній сфері. Терміни та визначення : військовий стандарт ВСТ 01.004.004-2014 (01). К. : МОУ, 2014. 24 с.

згідно нормативного документу щодо інформаційних операцій ЗС України³⁷: *інформаційна операція* як сукупність узгоджених і взаємопов'язаних за метою, завданнями, об'єктами, місцем та часом одночасних і послідовних заходів інформаційного впливу, що проводяться за єдиним замислом і планом силами та засобами ЗС України, із залученням можливостей інформаційної інфраструктури держави, у взаємодії з іншими військовими формуваннями та правоохоронними органами з метою створення сприятливих умов застосування військ (сил), порушення функціонування інформаційної інфраструктури противника, процесів прийняття ним рішень та здійснення управління військами (силами) при одночасному захисті власного інформаційного простору;

у відповідності до Концепції стратегічних комунікацій Міністерства оборони України та Збройних Сил України (затвердженої наказом Міністерства оборони України від 22 листопада 2017 р. № 612) під *інформаційною операцією* пропонується розуміти узгоджене за метою, завданнями, місцем і часом з іншими діями військ (сил) інтегроване використання можливостей з інформаційного впливу для порушення, зриву, перехоплення або іншого деструктивного впливу на процеси прийняття рішень противником при одночасному захисті власного інформаційного простору.

Наводячи ряд аргументів на користь відчутної специфіки змісту та способів проведення ПсО збройними силами та в умовах військових дій, дослідник пропонує виокремлювати явища й дефініцію «*інформаційна операція Збройних Сил України*», пропонуючи розуміти під нею «сукупність узгоджених і взаємопов'язаних за завданнями, об'єктами, місцем та часом одночасних і послідовних заходів, що проводяться за єдиним замислом та планом визначеними силами і засобами ЗС України та інших суб'єктів сил оборони із залученням можливостей інформаційної інфраструктури держави з метою створення сприятливих умов застосування власних військ (сил) або досягнення певної політичної цілі під час воєнного конфлікту шляхом отримання інформації про противника, здійснення на нього інформаційного та іншого впливу з наслідками зниження рівня його морально-психологічного стану, порушення (зриву) процесів функціонування ворожої інформаційної інфраструктури, використання противником інформаційних ресурсів та прийняття ним рішень на здійснення управління військами (силами) і зброєю за одночасного захисту власної інформаційної інфраструктури та інформаційних ресурсів»³⁸. При цьому, на думку автора, *інформаційна операція ЗС України* є атрибутом тільки воєнного конфлікту і включатиме такі компоненти:

розвідку або моніторинг противника в межах можливостей власного інформаційного простору;

³⁷ Імовірно, йдеться про настановний документ ГШ ЗС України щодо порядку організації ПсО у ЗС України (квітень 2019 р.).

³⁸ Сніцаренко П.М. Інформаційна операція Збройних Сил України як інтегруюча форма воєнних дій в інформаційному просторі. *Наука і оборона*. 2020. № 1. С. 40.

спрямування інформаційного впливу як на цільові аудиторії, так і на технічні елементи інформаційної інфраструктури та інформаційні ресурси противника;

здійснення іншого (вогневого, електромагнітного) впливу на технічні елементи інформаційної інфраструктури противника (пункти управління, засоби зв'язку, та розвідки, навігації, засоби РЕБ, телерадіомовлення);

захист власної інформаційної інфраструктури та інформаційних ресурсів включаючи суспільні й когнітивних (свідомість особового складу, населення).

Провідними засобами реалізації ІІсО ЗС України пропонується визначати засоби масової інформації, спеціальну друковану продукцію, публічну агітацію, агентурну діяльність, спеціальні інформаційні технології, зокрема – в Інтернеті тощо.

Зазначимо, що всебічне дослідження сутності, особливостей організації, форм і методів проведення спеціальних інформаційних операцій стало одним із найбільш вагомим й продуктивним пластів вітчизняних досліджень феномену інформаційного (інформаційно-психологічного) протиборства³⁹.

Із впровадженням в Україні концептуального підходу та практичного творення системи стратегічних комунікацій (зокрема – як підсистеми сектору безпеки і оборони держави), при цьому сама *система стратегічних комунікацій* розуміється як узгоджена за цілями та стратегічними пріоритетами діяльність державних і недержавних інституцій у сфері стратегічних комунікацій (СТК) на засадах інформаційної взаємодії, що складається з мети, ідей, завдань, функцій, принципів і методів та забезпечується переважно інформаційними засобами та методами, в рамках інформаційно-комунікаційної діяльності та в інформаційному просторі⁴⁰.

Розглянута вище «Доктрина інформаційної безпеки України» визначила стратегічні комунікації як «скоординоване і належне використання комунікативних можливостей держави – публічної дипломатії, зв'язків із громадськістю, військових зв'язків, інформаційних та психологічних операцій, заходів, спрямованих на просування цілей держави».

Вітчизняні дослідники, зокрема О.Капштик, висувають адаптовані до національної оборонно-безпекової сфери поняття СТК – «суспільні відносини, що складаються у процесі взаємодії та координації діяльності системи органів державної влади, Збройних Сил України, інших утворених відповідно до законів

³⁹ Петрик В.М. Сутність і особливості проведення спеціальних інформаційних операцій та акцій інформаційного впливу. *Сучасні інформаційні технології у сфері безпеки та оборони*. 2009. № 3. С. 71–75.

⁴⁰ Про роль і функції стратегічних комунікацій в оборонно-безпековій сфері див. докладніше: Капштик О. В. Поняття і сутність стратегічних комунікацій як засобу забезпечення національної безпеки. *Інвестиції: практика та досвід*. 2018. № 16. С. 109–113; Пилипчук В. Г., Компанцева Л. Ф., Кудінов С. С. та інші. Становлення і розвиток системи стратегічних комунікацій сектору безпеки і оборони України: монографія. К.: АртЕк, 2018. 272 с.; Основи стратегічних комунікацій у сфері забезпечення національної безпеки та оборони: навч. посіб. К.: НУОУ імені Івана Черняхівського, 2020. 85 с.; Стратегічні комунікації для безпекових і державних інституцій : практичний посібник / [Л. Компанцева, О. Заруба, С. Череватий, О. Акульшин]. Київ: ТОВ «ВІСТКА», 2022. 278 с.

України військових формувань, правоохоронних та розвідувальних органів, державних органів спеціального призначення з правоохоронними функціями, сил цивільного захисту, оборонно-промислового комплексу України, діяльність яких перебуває під демократичним цивільним контролем і відповідно до Конституції та законів України за функціональним призначенням спрямованих на захист національних інтересів України від загроз, а також громадян та громадських об'єднань, які добровільно беруть участь у забезпеченні національної безпеки України...»⁴¹.

Дослідники явища «системи СТК» виокремлюють функціональні блоки, безпосередньо пов'язані із сферою інформаційного протиборства (т.зв. «закрита частина» СТК):

інформаційно-психологічний: інформаційні, психологічні, спеціальні операції;

технічний: кібернетична безпека, протиборство в електромагнітному просторі;

воєнний блок: військове співробітництво, цивільно-військове співробітництво, документування подій, військові заходи на підтримку публічної дипломатії, безпека операцій, фізичний вплив на інформаційну інфраструктуру, заходи активного впливу на інформаційну сферу противника.

Одними із провідних причин включення стратегічних комунікацій у систему управління державою, стали необхідність застосування нових технологій для протидії зовнішнім інформаційним впливам на національний інформаційно-комунікаційний простір, захист самобутності культурної та політичної нації, забезпечення інформаційної безпеки, що, зокрема, спричинило розробку Концепції стратегічних комунікацій МО та Збройних Сил України (ЗСУ)⁴².

На думку дослідниці проблематики інформаційної безпеки В.Панченко⁴³, функцією інформаційних операцій з-поміж складових системи стратегічних комунікацій є забезпечення інформаційної підтримки діяльності уряду, військових формувань та конструктивних суспільних настроїв в інтересах національної безпеки. Утвердилася практика організації та координації інформаційних операцій спеціальними службами із використанням для їх проведення ЗМІ, Інтернет-сервіси, неурядові організації, експертів та інших сил і засобів⁴⁴.

⁴¹ Капштик О. В. Поняття і сутність стратегічних комунікацій як засобу забезпечення національної безпеки. *Інвестиції: практика та досвід*. 2018. № 16. С.112.

⁴² Сивак Т.В. Стратегічні комунікації у системі публічного управління України : монографія. Київ: НАДУ, 2019. С.8, 16, 244–245; Див. також: Стратегічні комунікації для безпекових і державних інституцій : практичний посібник / [Л. Компанцева, О. Заруба, С. Череватий, О. Акульшин]. Київ: ТОВ «ВІСТКА», 2022. 278 с.

⁴³ Панченко Валентина Миколаївна Кандидат технічних наук, старший науковий співробітник, підполковник. Працювала керівником лабораторії з проблем інформаційної безпеки науково-організаційного центру, заступником директора Інституту захисту інформації Національної академії СБ України.

⁴⁴ Панченко В. М. Інформаційні операції в системі стратегічних комунікацій. *Стратегічні пріоритети*. 2016. № 4. С. 75–76.

Зазначимо, що на базі вітчизняних досліджень теорії СТК відбувається підготовка науково-методичних розробок із творення апарату страткому у різних військових формуваннях України, відповідної науково-навчальної літератури. Серед новинок у цій галузі назвемо посібник з СТК для безпекових і державних інституцій фахівців Національної академії (НА) СБУ⁴⁵. Видання спрямоване на підготовку співробітників управлінських структур тактичного та оперативного рівнів, котрі опікуються питаннями стратегічних комунікацій, зокрема зв'язками з громадськістю, інформаційно-психологічними операціями, цивільно-військовим співробітництвом. Один із розділів видання присвячений розкриттю сутності й технологій проведення інформаційних та психологічних операцій з урахуванням правових й доктринальних документів України та НАТО,

Виокремився напрям дослідження *проблем правового забезпечення проведення спеціальних інформаційних операцій* військовими й спеціальними органами України. Помітним внеском тут стали праці і дисертація О.Верголяса (2020 р.)⁴⁶ з дослідження правового забезпечення ІІсО як комплексу заходів з розробки та реалізації норм права, котрі регламентують проведення ІІсО, а також із забезпечення правового супроводу проведення ІІсО, профілактики порушень вимог нормативно-правових актів в процесі їх реалізації.

Одним із перспективних напрямів дослідження форм і методів інформаційно-психологічних операцій у контексті стратегії гібридної війни («організаційної війни» як її складової) стало вивчення *застосування лінгвосугестивних технологій в арсеналі інформаційного протидіювання* та неконвенційної конфліктності в цілому (у тому числі – на основі попередніх лінгвопсихологічних досліджень, вивчення технології нейролінгвістичного програмування, піар-технологій та функцій інтернету в маніпуляції людською свідомістю, котрі знайшли розвиток у міждисциплінарних розвідках науковців силових структур України)⁴⁷.

Подібні профільні студії розвиває, зокрема, міждисциплінарний напрям дослідження модерних комунікативних процесів у межах міжвідомчої науково-дослідної роботи «Інтернет-лінгвістика: теоретичні та прикладні аспекти». Ця наукова програма інтегрує фахівців двох наукових напрямів: інтернет-лінгвістики (що розвивається в НА СБУ) та сугестивної лінгвістики (Інститут філології КНУ імені Тараса Шевченка). Одним зі результатів наукової взаємодії став вихід у 2018 р. монографії з проблем технології сугестії та контрсугестії в арсеналі гібридної війни⁴⁸. За умов удосконалення й розгалуження засобів негативного ІІсВ як одного із провідних важелів гібридної конфліктності закономірною стала активізація

⁴⁵ Стратегічні комунікації для безпекових і державних інституцій : практичний посібник / [Л. Компанцева, О. Заруба, С. Череватий, О. Акульшин]. Київ: ТОВ «ВІСТКА», 2022. 278 с.

⁴⁶ Верголяс О.О. Правове забезпечення спеціальних інформаційних операцій : дис ... канд. юрид. наук : 12.00.07. К.: Наук.-дослід. ін-т інформатики і права НАПрН України, 2020. 287 с.

⁴⁷ Див. наприклад: Сугестивні технології маніпулятивного впливу : навч. посіб. / [В.М.Петрик, М.М.Присяжнюк, Л.Ф.Компанцева, Є.Д.Скулиш, О.Д.Бойко, В.В.Остроухов]; за заг. ред. Є.Д.Скулиша. 2-ге вид. К.: ЗАТ «ВІПОЛ», 2011. 248 с.

⁴⁸ Гібридна війна: технології сугестії та контрсугестії : монографія / Акульшин О.В., Заруба О.Г., Компанцева Л.Ф. Нац. акад. Служби безпеки України, Київ. нац. ун-т ім. Т. Шевченка, Ін-т філології. К.: Нац. акад. СБУ, 2018. 235 с.

науково-практичних розробок в інтересах організації протидії інформаційним підступам по відношенню до військовослужбовців та цивільного населення.

Дослідники силових структур України доклали значних зусиль до розробки комплексних методик виявлення й оцінок негативного ІПсВ на особовий склад силових структур, визначили якісні етапи (стадії) загального деструктивного інформаційного впливу на інформаційний простір держави:

- поява негативного інформаційного фону («шуму»);
- поява викликів в інформаційно-психологічній сфері;
- формування очевидних інформаційно-психологічних загроз;
- поява проявів негативного ІПсВ на особовий складі військ;
- ураження морально-психологічного стану особового складу військ;
- руйнація морально-психологічного стану особового складу військ.

Під останнім якісним станом морально-психологічного рівня (духа) війська розумілося таке значне його зниження, яке не може бути компенсоване наявними можливостями за час, достатній для ефективного виконання особовими складом завдань за призначенням⁴⁹.

Значущими з погляду розробки впровадження комплексу заходів з ефективної протидії підривним зовнішнім інформаційно-психологічним впливам на особовий склад військових формувань та громадянську спільноту України став науковий напрям із розробки методики виявлення та оцінювання негативного інформаційно-психологічного впливу на особовий склад Збройних Сил України (ЗСУ) Науковцями Національного університету оборони України імені Івана Черняхівського, Житомирського військового інституту (ЖВІ) імені С.П.Корольова запропоновано методику оцінювання в кількісному вимірі рівень інформаційно-психологічного впливу на особовий склад ЗСУ в інтересах діяльності органів військового управління з об'єктивного прогнозування й випереджувального реагування та протидії на загрози в інформаційно-комунікаційній сфері⁵⁰.

Фахівцями ЖВІ імені С.П. Корольова розроблений варіант структури системи забезпечення інформаційної безпеки військових формувань України, яка мала б включати такі функціональні підсистеми як прогнозування, профілактика, запобігання, зрив (нейтралізація загроз), усунення наслідків негативного ІПсВ. Серед рекомендованих провідних заходів із захисту інформаційно-ментальної сфери військовослужбовців можна назвати такі як:

- виявлення, аналіз, прогнозування розвитку інформаційних загроз та планування і проведення заходів з протидії ним;
- виявлення сил і засобів ІПсО противника та оцінка власних засобів протидії негативному ІПсВ на власні війська;

⁴⁹ Звіт за НДР «Система-В». К.: НУОУ, 2017. С.15–16.

⁵⁰ Сніцаренко П. М., Саричев Ю. О., Міхеев Ю. І., Праута М. В. Методичний підхід до виявлення та оцінювання негативного інформаційно-психологічного впливу на особовий склад військ (сил). *Наука і оборона*. 2017. № 3-4. С. 18–25.

- прогнозування рівня психогенних втрат особового складу від ПСВ; противника;
- спеціальні ПСО щодо відсічі інформаційно-підривної діяльності противника;
- впровадження власного комплексу заходів інформаційно-пропагандистського та оперативно-профілактичного характеру із протидії противнику в інформаційно-психологічній сфері;
- створення позитивного іміджу ВФУ шляхом інформування громадськості про їх діяльність;
- захист конфіденційної та службової інформації;
- захист особового складу ВФУ та населення від негативного ПСВ, їх психологічна реабілітація у зонах застосування військ;
- організація інформаційної та роз'яснювальної роботи серед особового складу ВФУ та населення;
- забезпечення кібернетичного захисту інформаційних систем й ресурсного забезпечення інформаційної безпеки;
- профільна науково-дослідна робота та підготовка спеціалістів з питань інформаційної безпеки держави у воєнній сфері⁵¹.

Нарешті, самостійним і перспективним напрямом вітчизняних безпекових й полемологічних досліджень стало вивчення *міся і ролі інформаційної боротьби в стратегії та арсеналі сучасної неконвенційної (гібридної конфліктності)*⁵². Нині в Україні створене великий масив праць із всебічного дослідження сутності й явища сучасних неконвенційних війн (конфліктності), який висвітлений нами у попередній монографії⁵³. В контексті цього дослідження автори монографії зупиняються на аналізі вітчизняних наукових поглядів саме на функції інформаційного протиборства в арсеналі гібридної конфліктності.

В Україні у річичі інтенсифікації науково-аналітичних пошуків у царині осмислення *генези та змісту феномену гібридної війни як новітньої концептуальної моделі неконвенційного (асиметричного) протиборства*, вивчення стратегії, тактики та арсеналу гібридного протиборства, побачила світ

⁵¹ Звіт за НДР «Система-В» (заключний). К.: НУОУ, 2017. С.66.

⁵² Постановці цього дослідницького завдання присвячено чимало публікацій. Див. зокрема: Гойман О. О. Маніпулювання масовою свідомістю в умовах сучасної гібридної війни. *Грані*. 2015. №1. С. 50–56; Запорожець С.І. Інформаційна безпека в умовах гібридної війни. *Проблеми створення, випробування, застосування та експлуатації складних інформаційних систем* : збірник наукових праць. 2019. Вип. 17. С.52–63; Золотар О.О. Особливості інформаційної безпеки людини в умовах гібридної війни. *Інформація і право*. 2017. № 3. С. 124–131; Інформаційний вимір гібридної війни: досвід України: матеріали міжнародної науково-практичної конференції. Київ: НУОУ, 2017. 104 с.; Магда Є. Виклики гібридної війни: інформаційний вимір. *Наукові записки Інституту законодавства Верховної Ради України*. 2014. № 5. С. 138–142; Рущенко І.П., Зубар Н.В. Війни інформації. *Оборонний вісник*. 2017. № 8. С. 4–9; Сищук О.А. Інформаційно-психологічний компонент «гібридної війни». *Україна в системі змін парадигми світопорядку ХХ–ХХІ століть*. К.: Ун-т ім.Б.Грінченка, 2015. С.147–150 та інші.⁵³

Веденєв Д.В., Семенюк О.Г. Розвиток концептуальних і науково-практичних поглядів на сутність неконвенційної (гібридної) конфліктності. Монографія. К.: ТОВ «Видавничий дім «АртЕк» 2021. 228 с.

солідна група наукових праць відомих полемологів та конфліктологів, філософів, політологів, військових істориків, автори яких досліджують питання походження феномену війни неконвенційного типу, сутність явища та зміст дефініції «гібридна війна», погляди на нетрадиційну конфліктність у науково-аналітичних школах та в концептуальному ешелоні воєнно-політичної думки провідних країн НАТО, РФ, КНР, проблемами імплементації сучасних теоретичних настанов та адаптації їх у практику військово-спеціальної діяльності.

Передовсім, доцільно назвати перше в Україні узагальнююче дослідження у царині вивчення сутності гібридних війн (ГВ) – колективну монографію «Світова гібридна війна: український фронт», підготовлену науковцями НІСД⁵⁴, в якій сутність гібридної війни розглянуто у контексті системної кризи світової безпеки, а її феномен – як новітній вид глобального протистояння. Розглядаючи «сфери гібридної війни», дослідники виокремлюють інформаційний вимір ГВ, який бере витoki у «кризі моделі глобалізованого інформаційного простору».

На їх думку, конфлікт високої або низької інтенсивності в інформаційному просторі можна вважати актом інформаційної війни. Автори, демонструючи розуміння багатопланового характеру модерної конфліктності в інформаційно-духовній сфері, висвітлили не тільки власне «інформаційне супроводження гібридної війни», але включили у змістовне поле «війну на гуманітарному фронті», застосування засобів «м'якої сили» та культурної дипломатії, питання захисту національної ідентичності. Окремо висвітлено еволюцію ресурсів інформаційної війни Росії, котра до 2014 р. підійшла «із повністю контрольованим внутрішнім медіапростором, готовими для сприйняття провладних меседжів аудиторіями та підготовленим інструментарієм впливу на міжнародну думку». Розглянуті форми і методи негативного ПсВ РФ, спеціальні інформаційні операції на всій території України, інформаційна інфраструктура на територіях «ЛДНР», суттєва частина заходів якої спрямовувалася на здійснення інформаційно психологічного тиску на особовий склад ЗС України в зоні проведення АТО на Сході України⁵⁵.

Узагальнення сучасних науково-практичних поглядів на місце інформаційних загроз у стратегії гібридної війни, пошук удосконалення форм і методів захисту особового складу військових формувань України від негативного інформаційно-психологічного впливу та питання розбудови системи стратегічних комунікацій у військовій сфері здійснено у колективній праці науковців оборонного відомства на Національного університету оборони України, присвячена комплексному аналізу воєнних аспектів гібридної агресії проти України⁵⁶.

На досвіді творення системи стратегічних комунікацій в зоні проведення АТО та ООС на Сході України особливу увагу приділяється аналізу такого інституту двосторонніх комунікацій як органи цивільно-військового

⁵⁴ Світова гібридна війна: український фронт: монографія / за заг. ред. В.П.Горбуліна. К.: НІСД, 2017. 496 с.

⁵⁵ Світова гібридна війна: український фронт... С. 144, 237–265.

⁵⁶ Воєнні аспекти «гібридної» агресії: досвід України. За заг.ред.А.М.Сиротенка. К.: Національний університет оборони України імені Івана Черняховського, 2020. 176 с.

співробітництва. Викладено хід реалізації концепції стратегічних комунікацій ЗС України із для впровадження нових технологій внутрішніх комунікацій у підрозділах ЗС України на прикладі проекту «Високомобільних груп внутрішніх комунікацій» – позаштатних груп фахівців з питань морально-психологічного забезпечення, соціально-правового захисту, представників релігійних (громадських) організацій, а також діячів культури і мистецтв, які призначені для надання допомоги командирам військових частин (підрозділів) у налагодженні комунікаційного процесу, проведення заходів щодо оперативної психологічної підтримки особового складу, соціально-правової та культурологічної роботи у військових частинах (підрозділах) ЗС України.

В умовах нечуваного зростання можливостей соціальних мереж як знаряддя мобілізації людських спільнот та формування соціально-політичного порядку денного новаторською стала праця О.Курбана щодо особливостей *інформаційного впливу та протиборства в он-лайн просторі* в стратегії та практиці консцієнтального протистояння епохи гібридних війн⁵⁷. Науковець виявив особливості використання соціальних он-лайн мереж в системі сучасних форматів ведення війни, розкрив сучасні інноваційні засоби ведення гібридних війн, застосування інтернет-технологій та соціальних он-лайн мереж (он-лайн проєктів) в структурі гібридної війни та в умовах віртуалізацією людства й мережових он-лайн протистоянь. Доводилося, що у системі сучасної конфліктності, інформаційні війни (інформаційно-психологічні операції) в соціальних он-лайн мережах перетворилися в один з «ключових супроводжувальних процесів», і здатні блокувати системи координації, поширення інформації та управлінські процеси, а також перешкоджати роботі відповідних центрів керування (використовуючи кібератаки, акції протесту, терористичні акти тощо)⁵⁸.

Цікавими й значущими з воєнно-безпекового погляду видаються наукові пошуки у царині *психолого-антропологічного виміру «інформаційного фронту» ГВ*, вивчення консцієнтальної зброї, зміни особистісних (поведінкових) характеристик людини під впливом інформаційного ураження. Досліджуючи психологічні механізми ведення гібридної війни, вчені доводять згубність такої її складової як *консцієнтальна зброя*, застосування якої веде до «поневолення» свідомості завдяки руйнації її ідентичності, перетворення особистості на керованого виконавця необхідних замовнику дій. Психологічний вимір гібридної війни відзначається використанням механізмів формування «потрібного образу світу» через створення міфів та брехні, руйнації сумління особистості, впровадження морального нігілізму тощо⁵⁹.

⁵⁷ Сучасні інформаційні війни в мережевому он-лайн просторі: навчальний посібник. К.: ВІКНУ, 2016. 286 с.; Курбан Олександр Васильович. Кандидат наук із соціальних комунікацій, доцент, доцент кафедри військової журналістики Військового інституту Київського національного університету ім. Т. Шевченка.

⁵⁸ Див. також: Шемаєв В.М., Присяжнюк М.М., Онофрійчук А.П. Соціальні мережі в аспекті інформаційної безпеки. *Наука і оборона*. 2019. № 3. С. 36–39.

⁵⁹ Горбенко Ю. Особистість у гібридній війні: психологічний вимір. *Психологія і особистість*. 2017. № 2. С. 32–37.

Проблематика інформаційно-психологічного виміру неконвенційної конфліктності та розробка шляхів і способів захисту свідомості військовослужбовців знайшла відображення у *науково-педагогічних працях силового сектору України*⁶⁰. Їх автори, спеціалісти з військової психології та педагогіки, морально-психологічного забезпечення військових формувань, виходять із настанови про те, що «інформаційна війна є головним чинником отримання переваги у сучасному збройному конфлікті»⁶¹, докладно розглядають інформаційно-психологічний вплив та новітні інформаційні технології як компонент сучасної збройної боротьби, наслідки інформаційно-психологічного впливу на свідомість й поведінку особового складу. З урахуванням досвіду морально-психологічного забезпечення в АТО та ООС вивчаються форми і методи інформаційно-психологічного впливу, принципи військової пропаганди, завдання та сучасні тенденції інформаційно-психологічного впливу. Приділяється увага класифікації видів інформаційної зброї, завданням й особливостям захисту від негативного інформаційно-психологічного впливу противника тощо.

Назвемо, зокрема, капітальний підручник з організації морально-психологічного захисту військовослужбовців ЗС України. Автори, зокрема, виклали власне бачення якісних відмінностей ГВ від конвенційних війн («гібридна війна в найзагальнішій формі може бути визначена як військова агресія однієї держави проти іншої, зовні замаскована під внутрішньополітичний конфлікт у державі – жертві агресії») та висловили думку про стрижневу роль в ГВ інформаційно-психологічних та кібероперацій як «різновиду зброї масового ураження нелетального характеру». Узагальнений і досвід захисту особового складу військових частин (підрозділів) Збройних Сил України від негативного інформаційно-психологічного впливу з боку під час виконання завдань в АТО та ООС⁶².

Висновки і рекомендації. Виходячи із законодавчо визначених небезпек державному й суспільному ладу, в Україні з 1991 року було розроблено й імplementовано в практику оборонно-безпекового будівництва концептуальні засади та нормативно-правову базу захисту інформаційної безпеки та діяльності вітчизняних сил інформаційного протидіювання. Відповідно, створено багаторівневу (міжвідомчу) систему державних органів та структур (передовсім – у складі Збройних Сил та СБ України) із забезпечення інформаційної безпеки та

⁶⁰ Див. зокрема: Білошицький В.І., Гангал А.В., Стукан С.О., Бех С.М. Морально-психологічне забезпечення у Збройних Силах України: навчально-методичний посібник. 2-ге видання, доповнене і перероблене. Київ: НТУУ «КПІ імені Ігоря Сікорського», 2020. 138 с.; Гібридна війна Росії проти України: інформаційний вимір : навч. посіб. / Агаєв Н. А., Герасименко М. В., Дикун В. Г., Стасюк В. В. К.: НДЦ ГП ЗС України, 2020. 186 с.; Морально-психологічне забезпечення у ЗС України : підручник: у 2 ч. Ч. II / В. М. Вилко, В. Г. Дикун, С. Є. Талаур та ін. ; за заг. ред. В. В. Стасюка. Київ : НУОУ ім. Івана Черняхівського, 2017. 306 с.; Мулява В. Д. Захист військ (сил) від негативного інформаційно-психологічного впливу : навч. посіб. К.: НУОУ ім. Івана Черняхівського, 2018. 191 с.

⁶¹ Білошицький В.І., Гангал А.В., Стукан С.О., Бех С.М. Морально-психологічне забезпечення у Збройних Силах України... С. 112.

⁶² Морально-психологічне забезпечення у Збройних Силах України : підручник : у 2 ч. Ч. 1. вид. 2-е, перероб. зі змін. та допов. / Н. А. Агаєв, В. Г. Дикун, В. С. Чорний та ін. ; за заг. ред. В. В. Стасюка. Бровари : ТОВ 7БЦ, 2020. С.551–716.

ведення інформаційно-психологічної боротьби як складової захисту державного суверенітету й національної безпеки. Активно розвивається синтетична модель інформаційно-гуманітарного впливу – стратегічні комунікації, куди віднесено й мистецтво проведення спеціальних інформаційно-психологічних операцій. Відповідні організаційно-функціональні та концептуальні елементи Страткому впроваджуються у відомствах та органах державного управління (передовсім – МО, МЗС, МВС України, ГШ ЗС України, НГУ тощо).

В Україні масштабного й продуктивного розвитку набула низка наукових напрямів у царині інформаційного протиборства, сформувалися відповідні спеціалізовані наукові, науково-аналітичні та науково-педагогічні установи (підрозділи), у тому числі – недержавного характеру. У закладах вищої військової, правоохоронно-спеціальної, відповідної технологічної освіти запроваджено у навчальний процес професійно орієнтовані дисципліни з проблематики інформаційної безпеки та інформаційної боротьби, підготовлене широке коло навчальної літератури. Тематика ж науково-практичних досліджень сфокусувалася у межах таких основних й змістовно взаємопов'язаних напрямів:

вивчення ретроспективи розвитку інформаційного протиборства та структур з його ведення, світового досвіду інформаційно-психологічної боротьби, узагальнення теорії та практики психологічних та інформаційних операцій у сучасних локальних війнах і збройних конфліктах;

розробка концептуальних та організаційно-правових основ забезпечення інформаційної безпеки та інформаційного протиборства в інтересах розвитку (удосконалення) цього сегменту сектору безпеки і оборони України;

визначення теоретико-методологічних засад сутності та змісту інформаційно-психологічного впливу (операцій);

студіювання та адаптація до національних умов оборонно-безпекового будівництва властивих країнам – членам НАТО та ЄС доктринальних поглядів, форм і методів забезпечення інформаційної безпеки та ведення інформаційно-психологічного протиборства (зокрема – досвіду творення системи стратегічних комунікацій);

вивчення тактики, технологій проведення інформаційних (психологічних) операцій, питань організації діяльності структур інформаційного протиборства або інформаційної безпеки різної відомчої приналежності (функціонального спрямування);

дослідження технологій, методик цілеспрямованого інформаційно-психологічного впливу різної природи (психолінгвістичного, наприклад) на свідомість людини, цільових аудиторій тощо.

Серед важливих закономірностей функціонування інформаційного протиборства (ІП), сформульованих вітчизняними дослідниками, назвемо, зокрема, висновки про:

вирішальну дію політичних цілей на спрямування й зміст ІП (у т.ч – рівня й масштабу ІП, комплексу її сил і засобів, інтенсивності, визначення противників та пріоритетних цілей тощо);

випереджувальне вирішення завдань ІІ по відношенню до інших стратегічних цілей в силу утвердження всеосяжної ролі інформації в процесах державного й військового управління; постійне удосконалення й появу нових засобів ІІ;

перманентне зростання ролі ІІ у вирішенні воєнно-політичних цілей; підвищення ступеня уразливості систем управління від інформаційної зброї.

Проведене нами дослідження дозволяє висунути низку рекомендацій науковим й управлінським структурам сектору безпеки і оборони України. Зокрема, актуальним видається створення науково-аналітичного координаційного органу із моніторингу, дослідження (узагальнення) новітніх наукових та технологічних розробок у сфері інформаційного протиборства, світового досвіду їх застосування з метою підготовки практично значущих рекомендацій для профільних органів управління сектору безпеки і оборони України. Вважаємо необхідним запровадження систематичного навчання державних службовців, керівників та науково-педагогічного складу закладів освіти та інших управлінських кадрів (у т.ч. під час перепідготовки й підвищення кваліфікації) основам організації забезпечення інформаційної безпеки (з урахуванням профілю професійної діяльності). Безперервного моніторингу та аналізу через розвідувальні, інформаційно-аналітичні та науково-дослідні можливості України потребує розвиток концептуальних засад, стратегії і тактики, технологій та інституцій інформаційно-психологічного протиборства провідних країн світу.

References:

1. Алешенко В. І. Морально-психологічне забезпечення сил оборони держави. *Наука і оборона*. 2019. № 1. С. 25–30. DOI: <https://doi.org/10.33099/2618-1614-2019-6-1-25-30>
2. Верголяс О.О. Правове забезпечення спеціальних інформаційних операцій : дис ... канд. юрид. наук : 12.00.07. К.: Наук.-дослід. ін-т інформатики і права НАПрН України, 2020. 287 с.
3. Веденєєв Д., Слюсаренко А. Етнологи з парашутом. Еволюція структур інформаційно-психологічного протиборства сил спецоперацій армії США. *Виклики і ризики. Безпековий огляд Центру дослідження армії, конверсії та роззброєння*. 2019. № 7. С.23–39; С. № 9. С.29 – 43.
4. Веденєєв Д.В., Семенюк О.Г. Розвиток концептуальних і науково-практичних поглядів на сутність неконвенційної (гібридної) конфліктності. Монографія. К.: ТОВ «Видавничий дім «АртЕк» 2021. 228 с.
5. Вилко В.М. Інформаційно-психологічне забезпечення збройних сил США в локальних війнах і збройних конфліктах 1950–2000 рр. (історичний аспект) /Автореф. дис. канд. істор. наук. 02.22 – військова історія. К.: Національна академія оборони України, 2005. 20 с.
6. Воєнні аспекти «гібридної» агресії: досвід України. За заг.ред.А.М.Сиротенка. К.: Національний університет оборони України імені Івана Черняховського, 2020. 176 с.
7. Гаврильців М.Т. Інформаційна безпека держави у системі національної безпеки України. *Юридичний науковий електронний журнал*. 2020. № 2. С. 200–203. DOI <https://doi.org/10.32782/2524-0374/2020-2/52>
8. Гібридна війна: технології сугестії та контрсугестії : монографія / Акульшин О.В., Заруба О.Г., Компанцева Л.Ф. Нац. акад. Служби безпеки України, Київ. нац. ун-т ім. Т. Шевченка, Ін-т філології. К.: Нац. акад. СБУ, 2018. 235 с.
9. Гойман О. О. Маніпулювання масовою свідомістю в умовах сучасної гібридної війни. *Грані*. 2015. №1. С. 50–56.
10. Горбулін В. П. Інформаційні операції та безпека суспільства: загрози, протидія, моделювання: монографія / В. П. Горбулін, О. Г. Додонов, Д. В. Ланде. К. : Інтертехнологія, 2009.164 с.
11. Дзюба М. Т. Обґрунтування концептуальних положень інформаційної безпеки України. *Наука і оборона*. 2021. № 3.С. 41–46. DOI: <https://doi.org/10.33099/2618-1614-2021-16-3-41-46>.

12. Дзюба М.Т., Жарков Я.М., Замаруєва І.В., Онищук М.І., Присяжнюк М.М. Основи організації та проведення інформаційно-психологічних операцій в інтересах ЗС України: Навч. посіб. (за ред. Балабіна В.В.). К.: ВІ КНУ, 2007. 77 с.
13. Дзюба М.Т., Жарков Я.М., Онищук М.І. та ін. Нарис теорії і практики інформаційно-психологічних операцій: Навч. посіб. (за ред. Балабіна В.В.). К.: ВІТІ, 2006. 471 с.
14. Жарков Я.М. Інформаційно-психологічний вплив на війська та населення противника (1939 – 2000 рр.) /Автореф. дис. канд. істор. наук. 02.22 – військова історія. К.: Національна академія оборони України, 2007. 20 с.
15. Жарков Я.М. Інформаційно-психологічні операції як основна форма інформаційної боротьби. *Труди академії: збірник наукових праць Національної академії оборони України*. К.: НАОУ, 2003. № 46. С. 109 – 115.
16. Жарков Я.М., Дзюба М.Т., Замаруєва І.В., ін. Інформаційна безпека особистості, суспільства, держави: Підручник. К.: «Київський університет», 2008. 274 с.
17. Жарков Я.М., Дзюба М.Т. Деякі аспекти становлення ІПСО країн, що межують із Україною. *Вісн. Київ. нац. ун-ту імені Тараса Шевченка. Сер. Військово-спеціальні науки*. 2007. №14 – 15. Вип.14. С. 35 –37.
18. Запорожець С.І. Інформаційна безпека в умовах гібридної війни. *Проблеми створення, випробування, застосування та експлуатації складних інформаційних систем* : збірник наукових праць. 2019. Вип. 17. С.52–63.
19. Золотар О.О. Особливості інформаційної безпеки людини в умовах гібридної війни. *Інформація і право*. 2017. № 3. С. 124–131.
20. Інформаційна безпека у військовій сфері. К.: НУОУ імені Івана Черняхівського, 2014. 328 с.
21. Інформаційна безпека. Підручник / В. В. Остроухов, М. М. Присяжнюк, О. І. Фармагей та ін. К.: Ліра-К, 2021. 412 с.
22. Інформаційний вимір гібридної війни: досвід України: матеріали міжнародної науково-практичної конференції. Київ: НУОУ, 2017. 104 с.
23. Інформаційно-психологічне протиборство: підручник. Видання друге перекладене, доповнене та перероблене / [В. М. Петрик, В. В. Бедь, М. М. Присяжнюк та ін.]; за заг. ред. В. В. Бедь, В. М. Петрика. К.: ПАТ «ВПОЛ», 2018. 386 с.
24. Капштик О. В. Поняття і сутність стратегічних комунікацій як засобу забезпечення національної безпеки. *Інвестиції: практика та досвід*. 2018. № 16. С. 109–113.
25. Кацалapa В.О. Аналіз світового досвіду залучення військ (сил) до ведення інформаційних операцій. *Труди університету: збірник наукових праць Національного університету оборони України імені Івана Черняхівського*. 2015. № 1. С.15–18.
26. Литвиненко О. В. Інформаційні впливи та операції : монографія. К. : НІСД, 2003. 240 с.
27. Литвиненко О. В. Спеціальні інформаційні операції та пропагандистські кампанії: Монографія. К. : ВКФ Сатсанга, 2000. 222 с.
28. Литвиненко О. Інформаційні впливи та інформаційні операції: механізми самоорганізації. *Людина і політика*. 1999. № 6. С. 32–38.
29. Магда Є. Виклики гібридної війни: інформаційний вимір. *Наукові записки Інституту законодавства Верховної Ради України*. 2014. № 5. С. 138–142.
30. Морально-психологічне забезпечення у Збройних Силах України : підручник : у 2 ч. Ч. 1. вид. 2-е, перероб. зі змін. та допов. / Н. А. Агаєв, В. Г. Дикун, В. С. Чорний та ін. Бровари : ТОВ 7БЦ, 2020. 754 с.
31. Морально-психологічне забезпечення у Збройних Силах України: Підручник: у 2 ч. Ч.1. / колектив авторів; за заг. ред.. В. В. Стасюка. К.: НУОУ, 2012. 682 с.
32. Мужанова Т.М. Інформаційна безпека держави: навчальний посібник. К.: Державний університет телекомунікацій, 2019. 131 с.
33. Основи стратегічних комунікацій у сфері забезпечення національної безпеки та оборони: навч. посіб. К.: НУОУ імені Івана Черняхівського, 2020. 85 с.
34. Остроухов В.В. Інформаційна безпека (соціально-правові аспекти): підруч.[Остроухов В.В., Петрик В.М., Присяжнюк М.М. та ін. К. : КНТ, 2010. 776 с. Уханова Н. С. Проблеми протидії

- негативним інформаційним впливам та захисту інформаційної безпеки людини і суспільства: монографія. Київ-Одеса : Фенікс, 2022. 120 с.
35. Павловська С.В. Розвиток форм і методів діяльності мас-медіа у воєнних конфліктах другої половини ХХ століття /Автореф. дис. канд. істор. наук. 02.22 – військова історія. К.: Національна академія оборони України, 2010. 21 с.
 36. Панченко В. М. Інформаційні операції в системі стратегічних комунікацій. *Стратегічні пріоритети*. 2016. № 4. С. 75–76.
 37. Петрик В. М. Історія інформаційно-психологічного протистояння: підручник / [Петрик В. М., Присяжнюк М. М., Жарков Я. М. та ін.]. К.: Наук.-вид. відділ НА СБ України, 2011. 202 с.
 38. Пилипчук В. Г., Компанцева Л. Ф., Кудінов С. С. та інші. Становлення і розвиток системи стратегічних комунікацій сектору безпеки і оборони України: монографія. К.: АртЕк, 2018. 272 с.
 39. Почепцов Г. Г. Информационные войны. М. : Рефл-бук ; К. : Ваклер. 2000. 576 с.
 40. Присяжнюк М.М., Пампуха І.В., Петрик В.М. Основні поняття та особливості проведення спеціальних інформаційних операцій. *Зб. наук. праць Військового інституту Київського нац. ун-ту ім. Т. Шевченка*. 2014. № 46. С. 112–120.
 41. Руснак І.С., Телелим В.М. Розвиток форм і способів ведення інформаційної боротьби на сучасному етапі. *Наука і оборона*. 2000. № 2. С. 18–23.
 42. Рущенко І.П., Зубар Н.В. Війни інформації. *Оборонний вісник*. 2017. № 8. С. 4–9.
 43. Світова гібридна війна: український фронт: монографія / за заг. ред. В.П.Горбуліна. К.: НІСД, 2017. 496 с.
 44. Сивак Т.В. Стратегічні комунікації у системі публічного управління України : монографія. Київ: НАДУ, 2019. 338 с.
 45. Сищук О.А. Інформаційно-психологічний компонент «гібридної війни». *Україна в системі змін парадигми світопорядку ХХ–ХХІ століть*. К.: Ун-т ім.Б.Грінченка, 2015. С.147–150.
 46. Слюсаренко А.В. Становлення, організація та функції підрозділів інформаційно-психологічних операцій Сил спецоперацій Сухопутних військ США (середина ХХ – початок ХХІ ст.). *Наукові записки Тернопільського національного педагогічного університету імені Володимира Гнатюка. Серія: Історія*. 2017. Вип.1. Ч.2. С. 65–72.
 47. Сніцаренко П. М., Саричев Ю. О., Міхєєв Ю. І., Праута М. В. Методичний підхід до виявлення та оцінювання негативного інформаційно-психологічного впливу на особовий склад військ (сил). *Наука і оборона*. 2017. № 3-4. С. 18–25.
 48. Сніцаренко П.М. Інформаційна операція Збройних Сил України як інтегруюча форма воєнних дій в інформаційному просторі. *Наука і оборона*. 2020. № 1. С. 37–42. DOI: <https://doi.org/10.33099/2618-1614-2020-10-1-37-42>
 49. Странніков А.М. Інформаційна боротьба у воєнних конфліктах другої половини ХХ століття. К.: Альтерпрес, 2006. 192 с.
 50. Стратегічні комунікації для безпекових і державних інституцій : практичний посібник / [Л. Компанцева, О. Заруба, С. Череватий, О. Акульшин]. Київ: ТОВ «ВІСТКА», 2022. 278 с.
 51. Сугестивні технології маніпулятивного впливу : навч. посіб. / [В.М.Петрик, М.М.Присяжнюк, Л.Ф.Компанцева, Є.Д.Скулиш, О.Д.Бойко, В.В.Остроухов]; К.: ЗАТ “ВПІЛ”, 2011. 248 с.
 52. Сучасні інформаційні війни в мережевому он-лайн просторі: навчальний посібник. К.: ВКНУ, 2016. 286 с.
 53. Цюрупа Л. Т. Актуальні проблеми інформаційно-пропагандистського забезпечення воєнної акції в Іраку (І етап кампанії): Навчальний посібник. К.: НАОУ, 2004. 44 с.
 54. Черник П., Шумка А. Інформаційно-психологічні операції у війнах та збройних конфліктах другої половини ХХ – початку ХХІ ст. Вісник НУ «Львівська політехніка». 2008. № 634. С. 126–133.
 55. Шемаєв В.М., Присяжнюк М.М., Онофрійчук А.П. Соціальні мережі в аспекті інформаційної безпеки. *Наука і оборона*. 2019. № 3. С. 36–39. DOI: <https://doi.org/10.33099/2618-1614-2019-8-3-36-39>.

ГЕНДЕРНІ ОСОБЛИВОСТІ В УМОВАХ ВОЄННИХ КОНФЛІКТІВ

Viktoriia I. Verbytska

candidate of economic sciences,

associate professor

Associate Professor of the Department of
Accounting and Taxation

Kharkiv National Automobile-Highway
University, Ukraine

verbytska67@gmail.com

<https://orcid.org/0000-0001-7103-6738>

Історично суспільство прагнуло уберегти жінку від небезпек і труднощів військової служби, беручи до уваги важливість її репродуктивної функції та роль у вихованні дітей. Однак наявність серйозних змін стосовно професійної зайнятості жінки на рубежі ХХ століття та активного розвитку феміністського руху в багатьох країнах світу спричинили активну участь жінок у військово-професійній діяльності в якості форми самореалізації в житті та соціумі. В розділі досліджено історичні аспекти участі жінок у військових формуваннях різних держав; встановлено переваги та недоліки військової участі жінок та обґрунтована необхідність їхньої присутності у військових формуваннях з метою підвищення ефективності дій; окреслено головні риси жінок у військових діях; з'ясований стан та проаналізовані тенденції фемінізації армій краї світу та України в сучасних умовах; виявлено основні гендерні проблеми армії та здійснені висновки стосовно гендерних особливостей в умовах воєнних конфліктів.

Актуальність теми. Сьогодні представниці прекрасної статі зайняті майже у всіх спеціальностях і професіях, які раніше вважалися суто чоловічими (не тільки з точки зору чоловіків, а й самих жінок). Жінки не тільки б'ються на ринзі та воюють з биками в якості матадорів, але і пересувають багатотонні автомобілі і піднімають найважчі штанги. Немає нічого дивного в тому, що, опанувавши всі доступні цивільні професії і заняття сильної половини людства, вони звернули свій погляд і на армію. І, як з'ясувалося, служать у збройних силах вони не гірше за чоловіків.

Сучасниками висловлюються неоднозначні думки про роль жінок-військовослужбовців в армії. Багато хто вважає, що військове ремесло - це не жіноча справа і досить скептично ставляться до військовослужбовців-жінок. Інші, навпаки, вважають участь жінок у військових діях та взагалі її присутність у армії або на війні вкрай необхідними.

Гендерним аспектам військової служби присвячені наукові праці багатьох вітчизняних і зарубіжних учених, зокрема таких, як Андросенко І. [1], Словська І. Є. [2], Гандела Л. [3], Бендер П. [4], Бурейчак Т. [5], Вишняков О. [6], Дубчак Н. [7, 8], Дудко Є. [9], Єрьоменко Н. [10], Енлоу С. [11], Купчишина В. [12],

Кротиков В. [13], Малюга В.М. [13], Машковець Т. [14] Петренко О. [5], Сегал М. [15], Семенець Р. [16], Стим Дж. [17], Топальський В.Л. [13], Мерник А.М., Кузьміна В.О., Бурлаков Б.М [18], Ювал-Девіс Н. [19] та ін. В той самий час Клименко Н.Г. вважає, «що масштабного дослідження, спрямованого на вивчення питання жінки в армії України, ще не проводилося. Окремі аспекти гендерних питань в армії вивчалися у Національній академії оборони України та в Харківському університеті Повітряних Сил» [20]. На противагу цьому, у країні, з якої тепер існує воєнний конфлікт, «гендерний підхід до військової діяльності активно розробляється», і з гендерних питань щодо Збройних Сил захищено досить значна кількість докторських та кандидатських дисертацій, а в Академії військових наук ще на початку століття створена наукова секція "Гендерні проблеми військової діяльності", яка сьогодні успішно працює. «Проблеми статі до недавнього часу не було прийнято обговорювати в контексті питань публічної політики держави і тим більш вони дуже мало вивчалися та розглядалися стосовно сфери безпеки та оборони нашої держави», вважає дослідник [20].

Мета дослідження. Метою є дослідження сучасних тенденцій, способів, умов реалізації та ефективності ролі жінок у військових професіях та воєнних діях. Відповідно до цільової спрямованості у роботі вирішуються такі завдання, які мають наукове та практичне значення: дослідити історичні аспекти участі жінок у військових формуваннях різних держав; встановити переваги та недоліки військової участі жінок та обґрунтувати необхідність їхньої присутності у військових формуваннях з метою підвищення ефективності дій; окреслити головні риси жінок у військових діях; з'ясувати стан та проаналізувати тенденції фемінізації армій краї світу та України в сучасних умовах; виявити основні гендерні проблеми армії. Об'єкт дослідження – жіноча особистість в якості військовослужбовця та учасника бойових дій. Предметом дослідження є особистості (прояв) гендерного аспекту рольової позиції у військових діях. Наукова новизна одержаних результатів дослідження полягає у хронологічній побудові участі жінок у військових формуваннях та діях, узагальненні поглядів щодо такої необхідності, окресленні загальних тенденцій фемінізації країн світу та виявленні гендерних проблем сучасної армії.

1. Історичні аспекти участі жінок у військових формуваннях держав

Традиційно вважається, що військова сфера у всьому світі має ознаки патріархальності, а жінкам надається допоміжна роль [21].

Останнє століття минулого тисячоліття значним образом змінило багато стереотипів суспільної свідомості. Зокрема, серйозно переосмислені місце і роль жінок в суспільстві і Збройних силах. Військова справа перестала бути тільки чоловічою долею. Участь жінок у військових формуваннях різних держав, як свідчать історичні документи, має давню традицію і не є феноменом ХХІ століття. Жінки становили частину військової організації не тільки в середньовіччі, а й в епоху класичної давнини. Уже в IV столітті до н.е. в Афінах і Спарті жінки були в збройних формуваннях грецьких військ. За часів Пелопонеської і Коринфської війни жінки вперше взяли участь у військових походах. У стародавньому Китаї загони жінок охороняли життя імператора.

Перші відомості про жінок-войовниць, які відображені в історичній літературі, пов'язані з амазонками. Згадки про них є вже в працях давньогрецького історика Геродота (бл. 490-425 рр. до н.е.). Географія поширення "жіночих військових поселень амазонок" досить широка: від Південної Америки до Лівії і від Персії до Нової Гвінеї. На території нинішньої Росії, за даними давньогрецького географа і історика Страбона (бл. 63-23 рр. до н.е.), амазонки мешкали в районах Ростовської області, П'ятигорська і передгір'ях Кавказу біля річки Терек. Стосовно до європейських армій початковий період участі жінок у військових походах можна віднести до часів Пелопонеської (431-404 рр. до н.е.) і Коринфської (395-387 рр. до н.е.) воїн.

В письмових джерелах древніх цивілізацій Греції, Індії та Риму згадується про те, що у кельтів, германців, сарматів та інших індоєвропейських народів жінки безпосередньо брали участь в бойових діях, надаючи цілеспрямований морально-психологічний вплив на воїнів-чоловіків. Деякі з них навіть очолювали військові формування. В "Іліаді" Гомера, присвяченій Троянській війні, один з героїв, легендарний Ахілл, «у подвигу третьому розбив амазонок чоловічоподібних».

Як показує проведений історичний аналіз, участь жінок у військових формуваннях було обумовлена їх соціально-економічним статусом і розвитком рівня військової справи в певному суспільстві. У тій же "Іліаді" Гомер відобразив суспільну думку з питання участі жінок у військовій діяльності, що існувала в давнину: "Прямуй, люб'язна, в будинок, подбай про свої справи: ткання, прядіння позики, а війна - турбота чоловіків". Давньогрецький філософ Платон, навпаки, зазначав, що належність до чоловічої або жіночої статі - аж ніяк не вирішальний критерій, який визначає місце людини в суспільно-корисній діяльності. "А хіба інша жінка не має здібностей до.. військової справи?" - питав Платон у противників фемінізації армії, не тільки допускаючи, але й вважаючи за необхідне спільну військову діяльність чоловіків і жінок, щоб "вони разом стояли на варті держави, раз вони на це здатні". Платон справедливо вважав, що таке "можливо і корисно". Крім того, він стверджував, що представниці прекрасної половини людства необхідні на полі битви як засіб психологічної підтримки воїнів: на очах у жінки відступити, проявити малодушність або покинути місце битви чоловік не здатен.

В Скандинавії вже у ранньому Середньовіччі жінки мали більше прав і свобод ніж європейки, більше того, жінки-вікінги не тільки несли службу в армії, а й мали змогу посідати високі військові посади. Мова йде не про містичних героїнь стародавніх саг скальдів, а про реальну жінку-полководця. Дослідники зі Стокгольмського і Уппсальського університетів вивчали одне з найважливіших поховань часів вікінгів: у ньому знайдено останки воїна, який оточений зброєю - мечем і бронебійними стрілами, і останками двох коней. Жінка-воїн, що було доведено відсутністю у ДНК ігрек-хромосом, була похована в середині X століття на острові Бйорк, що був одним з найбільших торгово-ремісничих центрів шведських вікінгів в 800-975 рр. За допомогою ізотопного аналізу доведений кочовий спосіб життя жінки, що є типовим для

всіх військових групувань того часу. У могилі також виявили повний ігровий набір, який вказує на те, що жінка обіймала високу посаду військового, тобто була «тим, хто займався тактикою і стратегією і міг вести війська в бій» [22].

У європейських арміях представниці прекрасної статі вперше набули статусу штатних військовослужбовців в період 1560-1650 рр. При надходженні на військову службу з жінками вже укладався контракт, в якому чітко викладались їх функціональні обов'язки відповідно до військової спеціальності та визначався розмір грошового утримання. Наприклад, згідно з англійським законодавством, в кожній роті було наказано мати не більше шести жінок. Подібні нормативи вводилися у французькій та інших європейських арміях.

Батьківщиною фемінізованої армії є Англія. Саме тут 1653 р. з'явилися перші жіночі військові госпіталі, що склалися з дружин солдатів і були розраховані на 350 поранених. Вони мали в своєму штаті 29 жінок. А в 1917-1919 рр. в складі англійської армії ввійшли формування Жіночих королівських військово-повітряних сил, Королівського допоміжного корпусу ВМФ і Жіночого легіону секції автотранспорту в кількості 100 тис. осіб. Ця подія ввійшла в історію як перший випадок відсутності будь яких обмежень участі жінок в якості повноправних з чоловіками військовослужбовців з відповідним статусом. У канадську армію жінок, що пройшли спеціальну медичну підготовку, стали набирати з 1885р. Вже у 1895 р. стали здійснювати прийом на військову службу в умовах мирного часу не лише до забезпечувальних служб, а і до бойових частин, де вони ставали повноправними військовослужбовцями. І не випадково, що традиції фемінізованої армії в Канаді підтримуються і досі: з тридцяти трьох офіцерських спеціальностей жінки представлені в двадцятьох дев'яти.

В західноєвропейських державах військовослужбовці жіночої статі з'явилися в період Першої світової війни. Одним з найпомітніших формувань того часу був жіночий королівський допоміжний корпус, створений у Великобританії. У Другій світовій війні число жінок в армії різко збільшилася, тільки в США їх налічувалося понад 255 тис. осіб в цілому, Друга світова війна викликала збільшення числа жінок у військових формуваннях. В англійській армії налічувалося до 225 тисяч жінок, в американській - 450-500 тис., в німецькій - близько 500 тис., більше 800 тис. жінок - в радянській армії, з них 80 тис. Офіцерів. 16 американських жінок, які служили в жіночій службі сухопутних військ, були нагороджені найвищою медаллю США "Пурпурне серце" за поранення, отримані в ході військових дій, а 27 жінок були нагороджені "Бронзовою зіркою" за безпосередню участь в бойових діях.

На Русі образ жінки-воїна має давню історичну традицію. Карамзін в "Переказах століть" зазначає, що вже в 626 р. н.е. древні візантійські літописці свідчили: при облозі Константинополя знаходили між убитими русичами жінки в обладунках. Княгиня Ольга мала в Києві свою дружину і успішно здійснювала військові походи проти непокірних сусідів. Співробітникам Інституту військової історії в переказах про ростовських

князів вдалося знайти згадки про жінок, які воювали разом з чоловіками на Куліковому полі. Перший документ, що стосується служби жінок у вітчизняних армійських підрозділах, зафіксований в Російській імперії в петровську епоху. Саме в цей час в Статуті військовому 1716р було закріплено право жінок на службу в армії у військових госпіталях. Однак до середини ХІХ століття жінки в Російській імперії в основному не брали активної участі в бойових діях армійських підрозділів і не носили зброї. Виняток становили лише показні формування з жінок, що відображали примхи російських імператриць. У 1787 р., під час візиту Катерини ІІ в Таврію в Балаклаво-грецькому батальйоні з 100 "благородних дружин і дочок панів офіцерів" за наказом князя Григорія Потьомкіна була сформована "амазонська рота", якою командувала Сарандова. Але це формування носило більш екзотичний, ніж практичний характер.

У зв'язку з тим, що в бойових частинах жінкам служити не дозволялося, багато хто з них через патріотичні спонування "проривалися" в армію під чоловічими іменами і прізвищами. Наприклад, у ХVІІІ сторіччі Олександра Тихомирова здійснювала командування ротою уланів, називаючи себе ім'ям свого вбитого брата і видаючи себе за нього, і, що навіть неймовірно, пройшла службу в якості кавалериста протягом п'ятнадцяти років. Першою жінкою-офіцером стала донька гусарського ротмістра Надія Дурова, яка у 1807 році в якості юнкера вступила до Кінно-Польського уланського полку і стала носити прізвище Соколов. Видаючи себе за чоловіків, жінки були нагороджені за роки Першої світової війни орденом Св. Георгія, тобто лише таким чином вони могли отримати такі високі винагороди, Олена Цебржінська при врученні вважалася Цетнерським на посаді фельдшера 186-го Асландузького піхотного полку; в якості гусара четвертого Маріупольського полку Олега Шидловського винагороду отримувала Ольга Шидловська; в 7-му піхотному Севастопольському полку під ім'ям Антон служила в 9-й сотні кавалерійського полку Кубанської дивізії Антоніна Пальшіна, яка була кавалером двох Георгіївських хрестів. За радянських часів питання щодо необхідності проходження військової служби жінками обговорювалося досить активно. Микола Подвойський і Олександра Коллонтай вважали військову працю жінки засобом забезпечення її фактичного соціальної рівності. "Із закликом жінок в війська остаточно закріплюється уявлення про неї як про рівноправного і рівноцінного члена держави" [23], підкреслювала Коллонтай, яка в роки Громадянської війни була начальником політвідділу Кримської армії. Багато жінок активно брали участь в бойових діях на фронтах Громадянської війни.

У міжвоєнний період багато жінок навчалися у військових академіях. Перед Великою Вітчизняною війною понад 250 жінок закінчили академії хімічного захисту, механізації і моторизації, військово-політичну, військово-морську, військово-повітряну, електротехнічну інженерну, артилерійську та інші академії. Дослідження історичного аспекту участі жінок у військових функціях та діях дали змогу скласти таблицю 1.

Таблиця 1. - Хронологія участі жінок у військових функціях

Період	Держава/ місцевість	Участь жінок
IV ст. до н.е. – I ст. н.е.	Греція	Складають частину регулярної армії та вперше беруть участь у військових походах, у складі армії більш ніж 100 жінок
	Південна Америка, Лівія, Персія, Нова Гвінея, Кавказ	Поширюються жіночі військові поселення амазонок
	Китай	Існують загони жінок особистої охорони імператора
	Індоевропейські народи	Беруть участь у боях для психологічної підтримки воїнів-чоловіків.
V ст. – X ст.	Скандинавія	Войовниці не просто складають частини війська, а й безпосередньо беруть на себе роль воєвод.
	Київська Русь	Беруть участь у битвах нарівні із чоловіками, мають право носити чоловічі обладунки. Жінка-государ здійснює вдалі військові завоювання.
XVI ст. – XVII ст.	Англія	Набування статусу штатних військовослужбовців, укладається чіткий контракт. Законодавчо призначається кількість жінок у військових формуваннях.
	Франція	
XVIII ст. – XIX ст.	Російська імперія	Служіння у військових госпіталях. Створення показового формування «амазонської роти». Проривання на фронт під чоловічими іменами через заборону служіння у бойових частинах. Перші суто жіночі санітарні формування
	Франція, Прусія	Жіночі формування у складі основного війська
	Канада	Прийняття жінок у склад бойових частин як повноправних військовослужбовців
Перша половина XX ст.	Англія	Утворення жіночих королівських ВПС, допоміжного корпусу ВМФ і легіону секції автотранспорту кількістю 100 тис. жінок. Скасовуються професійні обмеження між чоловіком і жінкою в армії.
	Російська імперія	Під час першої світової багато жінок були представлені до нагород у вигляді чоловіків.
XX ст., Друга світова війна	СРСР	Значна кількість жінок бере участь у бойових діях Громадянської війни. Отримання різноманітних навичок у військових академіях. Під час Великої вітчизняної кількістю жінок в частинах збільшується до 800 тис. Блискуча діяльність 3х авіаційних частин. Тисячі удостоєні різноманітними бойовими нагородами.

	США	Збільшення чисельності військовослужбовців-жінок під час Другої світової: понад 450 тис. 16 осіб отримали «Пурпурне серце» і 27 «Бронзову зірку». Жінки несуть службу у підрозділах Военно-морського флоту, берегової охорони, у корпусі допоміжної служби Сухопутних військ, який ввійшов до складу регулярної американської армії.
	Англія	Збільшення чисельності військовослужбовців-жінок під час Другої світової: близько 225 тис.
	Німеччина	Збільшення чисельності військовослужбовців-жінок під час Другої світової: близько 500 тис.
	Швейцарія, США, Франція, Швеція, Канада, Голландія	Створюються спеціальні військові жіночі підрозділи, жіночі армійські допоміжні корпуси, а також допоміжні служби Военно-морського флоту і берегової охорони
	Ізраїль	Активне залучення жінок до військової служби з 1948р.
Теперішній час	Країни-члени НАТО	Залучення жінок до військової служби, збільшення кількості військовослужбовців до 500 тис. осіб
	Великобританія, Франція, Греція, Туреччина	Жінки-військовослужбовці не мають права брати участь в операціях проти сухопутних сил супротивника.
	Норвегія, з 2016 р.	Запровадження обов'язкової служби жінок в армії
	Україна	22 % військовослужбовців – жінки, заборонені посади для жінок – на підводних човнах і посади, пов'язані з отруйними та вибухонебезпечними речовинами.
	Фінляндія	Поступове збільшення кількості жінок до 12 тис. осіб
	Японія	Військовослужбовці-жінки (близько 9 тис. осіб) залучаються до таких сфер діяльності, як облік особового складу, медичне обслуговування, зв'язок, тилове забезпечення, повітряно-диспетчерська служба тощо.
	Північна Корея	Обов'язкова військова служба жінок протягом 7 років. Особливо велика кількість жінок характерна для зенітних військ і берегової артилерії.
	Ізраїль	Обов'язкове залучення жінок до військової служби у складі Сухопутних військ Ізраїлю, Військово-повітряних та Військово-морських Сил.

Складено автором за [1, 4, 6, 9-12, 15, 16, 23-27]

В період бойових дій в ході війни вони успішно застосовували на практиці отримані знання, навички та вміння. Безпрецедентною подією у світовій історії є бойова діяльність в роки Великої Вітчизняної війни відразу трьох жіночих авіаційних частин. Це був 586-й винищувальний полк (під командуванням підполковника Тетяни Казарінової), 587-й полк пікіруючих бомбардувальників (до моменту загибелі в 1943 р. полком командувала майор Марина Раскова) і 588-й нічний бомбардувальний полк (командир - майор Євдокія Бершанська). 28 льотчиків і штурманів цих полків були удостоєні найвищої нагороди Батьківщини - звання Героїв Радянського Союзу, а стрілець-радист пікіруючого бомбардувальника «Пе-2» стала повним кавалером ордена Слави. Ольга Ящикова після війни стала першою в світі жінкою, що освоїла реактивний винищувач. Всього за роки війни за зразкове виконання своїх обов'язків, проявлені мужність і героїзм 86 жінок були удостоєні звання Героя Радянського Союзу, 150 тис. жінок були нагороджені бойовими орденами і медалями, понад 200 стали кавалерами орденів Слави 2-го і 3-го ступенів. Чотири захисниці Вітчизни стали повними кавалерами ордена Слави.

У гітлерівській Німеччині такою була тільки одна жінка. Її звали Ганна Райч. Вона в якості пілота проводила повітряні випробування ФАУ-снарядів, мала звання капітана люфтваффе і стала єдиною жінкою - льотчиком-винищувачем серед фашистських асів на Східному фронті, за що отримала Залізний хрест 2-го ступеня. 26 квітня 1945 року саме вона прорвалася в повітряному бою в уже оточений радянськими військами Берлін.

2. Дослідження поглядів щодо переваг та недоліків участі жінок у військових діях та формуваннях

Слід визнати, що точки зору соціологів і дослідників гендерної проблематики з приводу залучення жінок до військової служби часто досить протилежні. Одні стверджують, що в армії жінкам не місце, аргументуючи це тим, що вони дезорганізують вивірений уклад армійської служби, порушують дисципліну, провокують сексуальну активність чоловіків. Інші ж, навпаки, стверджують, що жінки не гірше, а за деякими параметрами краще за чоловіків виконують свої обов'язки і навіть можуть сприяти зміцненню дисципліни і етичних норм між статевого спілкування.

Думки з приводу знаходження жінок в районі бойових дій також неоднозначні. Так, ще Платон відзначав, що присутність на полі брані жінок є засобом психологічної підтримки воїнів. Відомий психіатр Микола Попов в минулому столітті стверджував зворотне: "Армія без жінок - завжди геройська. Жінки в армії допустимі тільки тоді, коли немає потреби в прояві героїства". На підтримку цієї тези висловила психолог Олена Сенявська: протиприродним є саме поняття "жінка-солдат". "Жінки дають життя, - пише Сенявська, - тим неприродно здається поєднання" жінка, яка несе смерть ". Прихильників цієї позиції чимало і за кордоном. Так, в ізраїльській армії з початком бойових дій військове командування виводить жінок з цих районів, вважаючи, що їх полон може вплинути на війська деморалізуючим чином. Якщо ж частині поставлене бойове завдання, жінки-військовослужбовці тимчасово виводяться з її складу.

Дослідниками виділено причини, за якими жінок вводять до складу військових об'єднань: «жінки як резервна робоча сила, яка компенсує зменшення кількості чоловіків у армії через відміну загального обов'язкового призиву для них; як компенсація зниження рівня народжуваності серед жінок; залучення жінок також дозволяє державі не набирати «надто багато» чоловіків із етнічних менших, які не викликають довіри у правлячої еліти; жінки додають армії «осучасненого» та «цивілізованого» вигляду в очах власних громадян та спостерігачів з-за кордону» [11]. Тобто, за Енлоу, «прихід жінок до армії означає не демаскулізацію чи демілітаризацію армії, а радше мілітаризацію жінок та суспільства загалом, так як залучення жінок буде ще більше легітимувати насильство. Така позиція більше тяжіє до лівого крила фемінізму. Однак, вона критикується феміністками Третього світу, які стверджують, що не в усіх є привілей бути пацифістками, адже їх суспільства можуть бути вимушені використовувати зброю у боротьбі з пригнобленням» [19]. Отже наприклад, відстоювання антимілітаристської та пацифістської позицій може бути неоднаковим та простим для здійснення в залежності від того, це є феміністка з країни-агресора або феміністка з країни, яка є жертвою агресії. «Понад те, жорстка феміністична антимілітаристська позиція може відтворювати міф про жінок як мирну статтю» [21].

У 1982 р. в США було проведено опитування щодо можливості участі жінок в зонах проведення бойових дій. Переважна кількість респондентів схвалили цю ідею: 94% виступили за участь жінок в якості медсестер, 73% - в якості пілотів реактивних транспортних літаків, 62% - пілотів літаків-винищувачів, 57% - членів екіпажів бойових кораблів, 35% - учасниць підрозділів з можливими рукопашними боями. Югославська дослідниця Жарана Папіч проаналізувала дії жінок в умовах Балканської кризи в 1999 р. і прийшла до висновку, що "в екстремальних ситуаціях і умовах бойових дій активність жінок повинна бути спрямована на підтримку героїчних зусиль чоловіків". Світовий досвід показує, що участь жінок у бойових діях регламентується специфікою бойових завдань, які вони виконують, і тут не може бути однозначних рекомендацій. По-перше, армія може навчити навичкам, що в майбутньому житті стануть корисними для досягнення поставленої мети, в тому числі того, як ефективно презентувати себе; контролю емоційного стану; розстановці правильних пріоритетів; плануванню та прийняттю рішень, а також усвідомленню та визнанню власної сили. По-друге, військові у всіх країнах (і в Україні в тому числі) мають пільги і переваги, недоступні цивільним. Це може бути як отримання житла за рахунок держави, так і безоплатної медичної допомоги, отримання освіти у вищих навчальних закладах (військових) без відриву від проходження військової служби.

За проведеними дослідженнями та здійсненим аналізом літературних джерел за темою вважаємо слушним окреслити відмінні головні риси жінок та чоловіків у військових діях, представивши їх у вигляді наступної таблиці 2.

Таблиця 2 – Відмінні риси жінок та чоловіків у військових діях [5-8, 10, 12, 14]

	Чоловічі риси	Жіночі риси
Соціальна поведінка	<p>– твердість; стриманість;</p> <p>індивідуальність;</p> <p>– суворість; заповзятливість;</p> <p>активність;</p> <p>– рішучість, схильність до ризику;</p> <p>– впевненість в собі; агресивність;</p> <p>– працьовитість; замкненість;</p> <p>мовчазність</p>	<p>чутливість; гнучкість; емоційність;</p> <p>чуйність; обережність; тривожність;</p> <p>жалісливість; виконавчість;</p> <p>старанність; колективізм;</p> <p>товаристскість; балакучість</p>
Природні таланти	<p>– логічність; узагальнення;</p> <p>сприйняття ситуації в цілому;</p> <p>схильність до абстракціонізму;</p> <p>романтизм, орієнтація в просторі і часі; технічна спрямованість;</p> <p>мотивованість у досягненні успіху;</p> <p>прагнення до лідерства; схильність до новаторства; бажання бути першим для жінки</p>	<p>Інтуїція; аналітичність; увага до деталей</p> <p>конкретика; практицизм; спритність і чуйність рук; гуманітарна спрямованість;</p> <p>мотивованість у відносинах з оточуючими;</p> <p>вміння підкорятися; дотримання правил; бажання бути єдиною і неповторною</p>
Психологічні особливості	<p>– Задумливість та інколи неухважність. Вміло бере на себе відповідальність, вирішує проблеми сам. Завжди виконує угоди, в тому собі числі - з самим собою. оточення своєму слову. Бажання працюють в струвати свої найкращі риси, а так чоловічому колективі, переймають в само при можливості поділитися них кращі риси характеру). Уміння досвідом. Здатний швидко перехо- швидко адаптуватися до умов дити від планування до конкретних військової служби, не губитися в дій. У найнесприятливіших обставин складних життєвих і професійних не втрачає присутності духу. Вміє ситуаціях. Зібраність, стійкість, зробити більше, ніж від нього здатність у разі потреби бути рішучими очікують оточуючі. Має свою чітку і і безкомпромісними, Прагнення до ясну точку зору. Легко йде назустріч справедливості.</p>	<p>Виняткова уважність. Довірливість та відхідливість. Уміння йти на компроміси і прощати допущені помилки, здатність інтегрувати в Вірний кращі риси найближчого продемон- (жінки, які багато років працюють в струвати свої найкращі риси, а так чоловічому колективі, переймають в само при можливості поділитися них кращі риси характеру). Уміння досвідом. Здатний швидко перехо- швидко адаптуватися до умов дити від планування до конкретних військової служби, не губитися в дій. У найнесприятливіших обставин складних життєвих і професійних не втрачає присутності духу. Вміє ситуаціях. Зібраність, стійкість, зробити більше, ніж від нього здатність у разі потреби бути рішучими очікують оточуючі. Має свою чітку і і безкомпромісними, Прагнення до ясну точку зору. Легко йде назустріч справедливості.</p>
Подолання життєвих труднощів і кризових ситуацій	<p>перешкодам і долає їх.</p> <p>витрачають енергію ще до настання необхідності; відчувають відносний спокій, холоднокровність і впевненість; вдаються до допомоги інтелекту, вольовий і фізичній силі, часом агресивних реакцій, прямолінійні; більш підвладні психологічним розладам.</p>	<p>реагують на саму стресову ситуацію; занепокоєння, висока емоційність і заклопотаність; долають перешкоди за допомогою хитрості і спритності, їх агресивність знижена, але більш розвинена здатність до вербального та комунікативного вирішення конфліктних ситуацій; витривалість, стійкість до стресу</p>

Поведінка в екстремальних умовах	Зовні тримаються більш холоднокровно, спокійно. Через необдумане героїство сильніше зростає смертність чоловіків	Збудливі, емоційні, але фактично виявляється, що більш стійкі до стресу, здатні витримати його без значного збитку для здоров'я, що пояснює більш велику тривалість життя
----------------------------------	--	---

Багато дослідників вважають, що до числа особистісних якостей, що визначають жінку в ролі військовослужбовців, слід відносити:

а) якості, що впливають на реалізацію функцій мотиваційного компонента військовослужбовця: загальна активність (вироблення цілей і стратегії їх досягнення у військово-соціальному просторі), мотивація досягнення, мотивація уникнення; вони виступають для військовослужбовця своєрідним мотиваційним фундаментом досягнення мети;

б) якості, що впливають на реалізацію функцій когнітивного компонента військовослужбовця: характер оцінки гендерної ідентифікації (фіксація приналежності до статі), що дозволяє військовослужбовцю усвідомлення визначення своєї статевої приналежності, формування погляду на себе і власне становище, інших з точки зору віднесення, приналежності до статі;

в) якості, що впливають на реалізацію поведінкового компонента: домінантність (прагнення до самостійності, схильність до незалежності), відомість (невміння відстоювати свою точку зору, підпорядкування чужої думки) - все це обумовлено характером ситуацій, пов'язаних з наявною в них необхідністю більш рішучих дій при відстоюванні своїх думок або уявлень;

г) якості військовослужбовця, що впливають на реалізацію емоційного компонента: багатство і яскравість емоційних проявів (природність і невимушеність поведінки, наявність живих, тріпотливих емоцій) [6-8, 10, 14-17, 22].

У 2017 році проводилось анонімне опитування серед курсантів ВВІМЗ. Участь у ньому взяли курсанти чоловічої і жіночої статі 1-4 курсу у віці від 18 до 23 років, а також курсанти спеціального факультету чоловічої статі 1-3 курсу у віці від 20 до 25 років. Всього було опитано 214 осіб (80 - жінки, 134 - чоловіки, 70 - іноземці-чоловіки) [12]. Незважаючи на те, що 64% опитаних чоловіків відповіли, що жінкам не місце в армії, 24% респондентів опитаних чоловіків дали позитивну відповідь. Мотивом при виборі такої професії жінкою респонденти-чоловіки вважають соціально-економічні блага (досягнення високого статусу в суспільстві, отримання високого грошового забезпечення, соціальних умов), 25% опитаних чоловіків думає, що жінка керується особистими мотивами (вдало вийти заміж і інше) при виборі військової професії. 18% курсантів - патріотичними, а професійними 8% відповідей. Майже 25% респондентів чоловічої статі відповіли позитивно на питання, що стосується того, чи може жінка займати високу посаду.

Жінки ж впевнено відповідають, що їм місце в армії - 68% відповідей. Мотивом вибору військової професії для них з'явилися соціально-економічним мотиви (досягнення високого статусу в суспільстві, отримання високого

грошового забезпечення, соціальних умов) - 41% респондентів, 33% курсанток висувають на перше місце професійні мотиви (досягнення високого звання, посади), 25% жінок відзначають, що саме патріотизм, був ключовим мотивом у виборі військової професії, і всього лише 1% курсантів-жінок вважає військову службу місцем для задоволення особистих мотивів. На питання: «Чи може жінка займати високу посаду у військовій організації?» 87% жінок вважає, що може.

Важливість мотивів у іноземців розподілилося так: патріотичні 37% відповідей, на другому місці - особисті мотиви - 27% відповідей, 23% відповіли віддало перевагу професійними мотивами (досягнення високого звання, посади) і 13% респондентів віддали перевагу соціально-економічними мотивами (досягнення високого статусу в суспільстві, отриманням високого грошового забезпечення, соціальних умов). Більше 50% респондентів (56%) відповіли, що жінці місце в армії і 37% респондентів сказали: ні. На питання «Чи може жінка займати високу посаду у військовій організації?» 62% респондентів відповіли позитивно [12]. Таким чином підтверджувалась гіпотеза щодо необхідності присутності жінок в лавах сучасної армії.

Ми згодні з дослідниками Марценюк Т., Надурак В. та Савайдою О. які вважають, що «прихід жінок до збройних сил може мати два сценарії розвитку: жінки пристосовуються до вже існуючих там норм та порядків, котрі є маскулініними за своїм характером або своїм приходом вони змінюють структуру та характер армії, роблячи її гендерно-нейтральною структурою» [28, 29].

Ідея жінок-військових і жінок, які воюють, напевно, є наріжним каменем у різного роду феміністичних підходів. Наприклад, окремими феміністками наголошується, «що залучення жінок до військової служби є важливою частиною рівних прав і, зрештою, призводить до набуття останніми повноцінного громадянства у своїх країнах» [15, 17, 18]. Так, дослідницею Джудіт Стім підкреслено, «що оскільки держава володіє монополією на використання насильства, ця монополія не повинна бути розміщена переважно в руках чоловіків, адже потім, як результат, це поміщає жінок у категорію тих, хто потребує захисту» [17]. Класифікація суспільства на «захисників» і «тих, кого захищають», за думкою автора, дає можливість утворення асиметричних відносин, в умовах яких переважно чоловіками може бути застосовуватись сила, на противагу жінкам, які переважно її не застосовують, а, отже, ті, кого захищають, тобто незахищене жіноцтво стає залежним від своїх захисників. Крім того, в умовах воєнного часу ті, кого захищають, зазвичай отримують значно менший обсяг інформації, вони також більш вразливі й потерпають від значно більшого обсягу втрат протягом воєнних конфліктів. Виходячи з цього, за думкою Стім, чоловікам та жінкам повинно належати рівна участь в оборонних процесах.

З такою позицією не погоджуються інші дослідники, якими відзначається, «що мілітаризм навряд чи може принести більше фемінізму та рівності до суспільства загалом, натомість обстоюючи принципово пацифістські та антимілітаристські погляди. Понад те, досвід низки країн (зокрема, Ізраїлю, Канади та США) показує, що прихід жінок до силових структур створює ще

більше проблем, які включають гендерну дискримінацію та сегрегацію, і, найголовніше, сексуальні домагання. Саме тому, замість того, щоб наполягати на рівних правах та обов'язках для жінок у силових структурах, задля того, щоб стати громадянами 2першого класу», сама ідея громадянства має бути переглянута» [4, 6, 9, 11]. Згідно позиції Синтії Енлоу, «поява жінок-солдат є менше ознакою звільнення жінок, а більше свідчить про мілітаризацію глобального капіталізму» [11].

3. Тенденції фемінізації армій світу в сучасних умовах

Сучасні збройні сили більшості країн вже немислимі без представниць прекрасної статі. У суспільстві йде перегляд патріархальних стереотипів, пов'язаних з соціальною активністю жінок. Колишній голова комітету начальників штабів США, генерал Джон Вессі характеризував фемінізацію армії як унікальну тенденцію: "Для наших Збройних сил, - підкреслював він, - це більш важлива за своєю значимістю подія, ніж винахід ядерної зброї". Фемінізація американської армії ще більш посилилася після прийняття конгресом в березні 1972 р поправки до конституції "Про рівні права", яка забороняє будь-яку дискримінацію за ознакою статі у всіх областях професійної діяльності громадян США.

У 1989 р, після проведення ряду експериментів з дослідження можливості участі жінок в бойових підрозділах НАТО, Данія, Канада, Нідерланди та Норвегія повністю зняли всі обмеження на військову діяльність жінок. США на 99% допустили жінок в бойову авіацію і на бойові кораблі, крім підводних човнів. На початок 2000 року чисельність жінок у Збройних силах США становила 18% і продовжує зростати.

У 1976 р. при 38-му президентові США Джеральді Форді було прийнято рішення, яке дозволяє жінкам вступати до військових академій. Після першого випуску жінок в Вест-Пойнті в 1980 р до початку 2000-го більше 2 тис. осіб склали жінки-офіцери, які закінчили це елітне військове училище. В результаті сьогодні в армії США вже десять генералів-жінок, а генерал-лейтенант Керол Маттер є начальником штабу Корпусу морської піхоти. У 1972 р для жінок було знято більшість обмежень по бойовими спеціальностями, а у 1993 році Міністерство оборони США прийняло рішення про допуск жінок до участі в бойових вильоти авіації та службі на більшості бойових кораблів. "Ми вже не можемо вирушати на війну без жінок", - був змушений констатувати американський генерал Коллін Пауелл в 1991 р перед початком операції "Буря в пустелі". У 1986 р в стратегічних ядерних силах США стався небачений в світі прорив: після тривалих перевірок жінки були допущені в святая святих національної оборони - до складу бойових розрахунків пуску міжконтинентальних ракет "Мінітмен" і МХ. Численні перевірки їх діяльності в екстремальних ситуаціях показали, що представниці прекрасної статі справляються зі своїми обов'язками не гірше, а в ряді ситуацій навіть краще за чоловіків. Тому більшість американців сприйняли як належне призначення командиром космічного "шатл" чарівної Елін Коллінз, полковника. В даний час

військовослужбовці жіночої статі в ЗС США становлять близько 200 тисяч чоловік, це 15% від контингенту.

Для більшості розвинених країн, що мають боєздатну армію, питання дискримінації жінок у військовій кар'єрі в основному зняте. З 1997 р в норвезьких ВМС торпедної субмариною "Ковбой - С-318" командує капітан третього рангу Солвейг Крей. У Королівських ВМС Великобританії дві жінки командують бойовими кораблями. Бригадний генерал Орі Адато знаходиться на чолі жіночого корпусу збройних сил Ізраїлю ("Хейл Нашим"), що налічує понад 36 тис. Чоловік. Одночасно вона є помічником міністра оборони з питань військової служби жінок. З 46 років свого життя 27 років Адато справно служить у Збройних силах.

Фемінізація іноземних армій триває. У тих країнах, де жінкам традиційно забороняли служити в армії, в останні роки зняті заборони: наприклад, в 1997 р це зроблено в Італії. Більш того, в січні 2000 р військове відомство країни оголосило, що відразу три військові академії - ВВС, ВМС і Сухопутних військ - будуть тепер приймати жінок до своїх лав. Представниці слабкої статі можуть скласти до третини слухачів цих академій. Для них зняті всі обмеження у військовій кар'єрі: після закінчення академії у випускниць з'явиться можливість дослужитися до командира військового корабля і повітряної ескадрильї, а при бажанні - і начальника Генерального штабу.

В даний час спостерігається фемінізація Збройних сил сусідньої країни-агресора. Якщо до 1985 року чисельність військовослужбовців-жінок в цій країні не перевищувала 5%, то за наступні 10 років вона збільшилася в 10 разів і склала вже у 1996 р 350 тис. осіб. З урахуванням тенденції скорочення Збройних сил на початок 2000 р в Міністерстві оборони проходили службу 115 тис. жінок (9,5% від загальної чисельності військовослужбовців). У званні полковника сьогодні служать 14 жінок, 75 - в званні підполковника, більше 300 - майори, інші - молодші офіцери. У федеральній прикордонній службі країни військовослужбовців-жінок більше 12 тис. З них 625 офіцерів (5,2%) і 5480 прапорщиків (45,7% загальної чисельності). Однак, на відміну від зарубіжних армій, в Збройних силах росії, як і раніше, немає жодної жінки в генеральських погонах. Правда, кілька росіянок все ж дослужилися до генеральського звання, але дві з них вже кілька років у відставці (перша жінка-космонавт Валентина Ніколаєва - Терешкова та Галина Смирнова - колишній начальник 12-го відділу КДБ СРСР), дві служать в системі МВС, а одна в ФСБ. У Міністерстві оборони РФ генеральська посада жінки, як і раніше, "вакантна".

Таке ж саме становище і в нашій країні. Але певні кроки вже здійснено. В Україні з 27.10.2018 вступив в силу закон, що зрівнює в правах чоловіків і жінок в армії «Про внесення змін до деяких законів України щодо забезпечення рівних прав та можливостей жінок і чоловіків під час проходження військової служби в Збройних Силах України та інших військових формуваннях» [30], що спрямований на забезпечення гендерної рівності в Збройних Силах України. У ньому йдеться про право жінки виконувати військовий обов'язок на рівних засадах з чоловіками, включаючи прийняття за контрактом і призов на військову

службу, проходження військової служби, проходження служби у військовому резерві, виконання військового обов'язку в запасі і дотримання правил військового обліку. Також жінкам забезпечений рівний доступ до посад і військових звань і рівний обсяг відповідальності при виконанні обов'язків військової служби. Скасовуються обмеження при призначенні військовослужбовців-жінок в добовий наряд, відправленні у відрядження і звільнення від проходження зборів (крім вагітних військовозобов'язаних жінок).

Наразі Україна як держава стосовно гендерних питань намагається держати рівняння на досвід передових країн світу, намагаючись досягнення рівності статей в армії та лавах поліції. Не можна в ніякому разі стверджувати, що укріпленню ролі й впливу жінки в суспільстві сприятимуть лише ці намагання, але того вимагають об'єктивні процеси існуючої реальності. В якості причин, що є вагомими для такого твердження, є безумовні специфічні особливості жінок, які пом'якшують морально-психологічну атмосферу у колективі, стримують прояв негативного емоційного сприйняття реальності у керівництва, підвищують культуру взаємовідносин між службовцями. Окремими авторами до позитиву цього феномену додається наявність вищого за чоловічій освітнього рівня працівників-жінок, незважаючи на його залежність від міри особистісної реалізації [9, 26].

Слід зазначити, що регламентуюче означену сферу українське законодавство почало та успішно продовжує динамічно змінюватись, впроваджуючи гендерну рівність. В теперішній час виконання військового обов'язку жінками здійснюється на підставі рівності з чоловіками, виключаючи випадки, передбачені правовими актами з питань охорони материнства та дитинства, і також забороняється дискримінація за статтю та урівнення в правах статі (Закон «Про внесення змін до деяких законів України щодо забезпечення рівних прав та можливостей жінок і чоловіків під час проходження військової служби в Збройних Силах України та інших військових формуваннях») [30].

Фахівці вважають, що вказаним Законом надано правовий статус жінкам-військовослужбовцям Збройних Сил України, кількість яких за роки антитерористичної операції на Донбасі виросла майже в 15 разів. У лавах Збройних сил України у 2018 році знаходилось понад 27000 жінок [28]. Що стосується теперішнього моменту, коли Україна захищає свою незалежність, на кінець 2021 року кількість жінок в лавах Збройних сил досягала близько 30 тисяч осіб, а з початком повномасштабного вторгнення росії кількість жінок-військовослужбовців дедалі зростає. І це відбувається на тлі того, що більшість військових професій є закритими для жінок. За даними українських засобів масової інформації, різні військові структури зараз налічують 60 тисяч жінок, з яких 38 тисяч несе службу на військових спеціальностях, і серед цих 38 п'ять тисяч жінок знаходиться на передовій. Ці цифри є особливо значущими, якщо зважати на те, що 15-25% жінок у загальній кількості військовослужбовців є значно більшими відсотками у порівнянні з іншими країнами світу.

За даними ЗМІ, натепер у міжнародних миротворчих операціях приймає участь не така значна частка жінок, лише 6% від загальної чисельності

службовців, і в Україні до настання воєнного конфлікту збільшення чисельності жінок, що добровільно вступають до лав Збройних Сил, також не спостерігалось значного сплеску. Жінки не бояться значних фізичних навантажень та відряджень у гарячі точки, і, збираючись на воєнну службу, відкладають на потім народження дітей і пов'язану з цим декретну відпустку. Статистика свідчить, що у 2008 році в лавах армії налічувалось 1800 жінок, у 2018 році – 25 тис. жінок, тепер понад 60 тисяч [31], статус учасниць бойових дій внаслідок участі в АТО/ООС отримали 9136 жінок; керівні посади обіймають 1090 жінок [28].

Дмитро Кулеба у 2021 році відзначив збільшення чисельності жінок у Збройних силах майже у 15 разів, зазначивши при цьому збільшення до 11% їх кількості у складі особового складу ЗСУ та наближення таким чином до середнього показника, що спостерігається у країнах НАТО [32]. Як вже зазначалось раніше, наразі у лавах ЗСУ несуть службу близько 22 % жінок від загальної кількості військовослужбовців. В той самий час в польській армії присутні захисниці у кількості 7%, у Великій Британії – 11%, що дозволяє дійти висновку, що порівняно з чисельністю жінок у арміях країн НАТО чисельність українських захисниць є значною.

Ухвалення у 2018 р. закону «Про внесення змін до деяких законів України щодо забезпечення рівних прав та можливостей жінок і чоловіків під час проходження військової служби в Збройних Силах України та інших військових формуваннях» [30] спричинило появи суттєвих змін у Статуті внутрішньої служби Збройних Сил та до Закону «Про військовий обов'язок і військову службу» [33]. Насамперед це стосується виконання жінками військового обов'язку нарівні з чоловіками (крім обставин, що передбачені законодавством як питання охорони материнства та дитинства і заборони статевої дискримінації) при забороні зайняття жінками-військовослужбовицями офіцерських посад, пов'язаних з застосуванням вибухових речовин, на водолазних роботах, всі без винятку посади на підводних човнах і надводних кораблях (виключаючи спеціальності медичного та морально-психологічного напрямків), посади у протипожежній охороні, які безпосередньо стосуються гасіння пожеж, роботи в сфері логістики, пов'язані з отруйними речовинами, а також посади у військових частинах спеціального призначення. Отже, руйнуючи стереотипні уявлення щодо того, що жінки обіймають лише «кабінетні посади», вони служать і рядовими, і сержантами, і водіями-механіками, командирами і наводчиками танків БМП, САУ, БТР та ЗРК. Склад національного персоналу місії ООН включає до свого складу двох жінок з України, ще двоє жінок обіймають посади у військовому управлінні багатонаціональних органів, і одна українка працює у складі Місії України при ООН [34]. Щоб успішно реалізувати резолюцію Ради безпеки ООН 1325 «Жінки, мир, безпека» [35] стосовно підвищення частки жінок у миротворчих місіях продовжується робота над тим, щоб підвищити кількість українських військовослужбовець у їх складі.

Розвиток гендерної рівності спричинив доступність бойових посад для жінок вже на офіційному рівні з 2016 року. Відтоді вони мають можливість

служити в різних видах військ і обіймати майже всі бойові спеціальності, що раніше було неможливо або неофіційно, коли фактично жінкою здійснювався весь масив військових обов'язків, а реальне оформлення виглядало як здійснення обов'язків кухарки, бухгалтерки або швачки. Тепер існують випадки вдалої праці жінок-снайперок і навіть льотчиць, але існує заборона на службу на підводному човні, що виглядає цілком логічно та ще й як піклування про майбутнє здоров'я. Дослідження сучасних тенденцій дозволило нам виокремити права та можливості жінок щодо їх участі у військових формуваннях своїх держав (табл. 3).

Таблиця 3 - Права та можливості жінок щодо їх участі у військових формуваннях своїх держав

	Україна	США	Ізраїль	Норвегія	КНДР	Італія	Іспанія
Наявність жінок у армії	22,4%, після обрання курсу на фемінізацію армії, з'явилися тенденції росту цієї кількості.	14,5% особового складу збройних сил і близько 23% від загального числа резервістів.	35%, найпродвинутіша за рівнем фемінізації армія у світі.	20%, стала першою країною в Європі, яка закликає на обов'язкову службу жінок.	За різними даними кількість становить від 20% до 50%.	10%, вже з 1949 року жінці гарантовані рівні права з чоловіком у проходженні військової служби.	За різними даними 12,5% - 20%, це є найбільший рівень військової участі жінок в ЄС. Завдання міністра оборони - досягти 50% -ого співвідношення.
Можливість служити на всіх військових посадах	Жінкам в армії доступні близько 100 спеціальностей рядового, сержантського і старшинського складу, в тому числі і бойові. Під забороною посади, пов'язані із застосуванням вибухівки, отруйних речовин і водолазні роботи.	Жінки, що надійшли на службу в армію і флот, можуть служити в артилерії, в піхоті і в спецназі. На близькому сході жінки нерідко потрапляють зі зброєю в руках у саме «пекло».	Зазвичай дівчини проходять службу в якості технічних фахівців, медиків, зв'язківців, водіїв і т.д. До недавнього часу участь в бойових діях для них була заборонена.	Існують рівні з чоловіками можливості заняття будь-яких посад. Жінкам дозволено займати бойові позиції в збройних силах а також службу на підводних човнах.	В основному жінки числяться в зенітних військах і береговій артилерії.	Жінки можуть займати посади будь-якого рівня, майже без обмежень, крім підводного флоту і спецназу. Також беруть участь і в бойових діях італійського війська за кордоном.	Є можливість займати будь-які посади, але у бойових діях брати участь заборонено.
Зайняття високих військових посад	Більше 3 тис. офіцерів, з яких 70 на	Більше 100 генералів і понад 55 тис.	Більше 30% офіцерів ізраїльської армії –	Іна Марі Еріксен Сорейде була	Через патріархальність суспільства	Можуть служити в якості офіцерів і унтер-	8% офіцерів – жінки, серед них 1 полковник,

	посаді полковника. 13 жовтня 2018р. було присвоєно звання генерал-майора військово-медичного управління СБУ Людмилі Шугалей.	офіцерів-жінок. У 2017р. генерал-лейтенант Лаура Річардсон очолила найбільший військовий підрозділ США.	жінки, серед яких 7 служать в званні бригадного генерала, серед полковників 36 осіб жінки.	міністром оборони з 2013р. до 2017р.	в основному офіцерами стають чоловіки.	офіцерів. Жінки-офіцери переважно проходять службу в органах вищого військового управління та органах, які здійснюють набір військово-вослужбовців. Роберта Пінотті – міністр оборони Італії з 2014 р.	1 лейтенант і 6 капралів. Очолювала Міністерство оборони Іспанії з 2016р. по 2018р. Марія Долорес де Коспедаль Гарсія.
Обмеження у віці і термін служби	Контракт проходження військової служби може укласти жінка, якій від 18 до 40 років.	Мінімальний вік - 18 років (17 років за згодою батьків). Максимальний вік прийому на службу залежить від виду збройних сил і приналежності до регулярних сил або резерву. Контрактна служба триває від 4 до 8 років.	Від 17 років підлягають обов'язковому призову на військову службу. Термін служби - 21 місяць.	Від 19 до 44 років підлягають обов'язковому призову на військову службу на строк від 7 до 19 місяців (реально від 6 до 12 місяців).	Всі жінки у віці від 18 до 23 років підлягають призову на строк від 3 до 7 років.	Від 18 до 49 років. З 1999 року тільки контрактна служба терміном на 5 років.	Від 18 до 29 років. З 2002р. іспанська армія відмовилась від обов'язкового призову, в якому термінова служба тривала 16 місяців, і стала професійною.
Можливість проходити службу в запасі, категорія військового запасу	Є можливість проходити службу у резерві, виконувати військовий обов'язок у запасі і дотримуватись правил військового обліку.	У резерві армії числяться більше 130 тис. жінок.	У резерві перебувають ті, хто пройшов військову службу за призовом і був зарахований в резерв по тій військовій спеціальності, яку отримав в армії. Для жінок термін служби в резерві визначено до 38 років.	У резерв потрапляють всі, хто пройшов військову службу, загальна кількість резервистів досягає 300тис.	25-30% населення відносяться до воєнізованих організацій або резервних частин і постійно мобілізації.	Після закінчення терміну служби військовослужбовці звільняються і можуть бути прийняті на роботу в поліцію, на службу в Громадянської Оборони, в пожежні частини і охоронні організації.	Після закінчення служби знаходяться в запасі до 34 років. Після досягнення 56 років в запас звільняються унтер-офіцери і молодші офіцери, у віці 56 - 58 років - старші офіцери.

Рівні права під час проходження служби	Жінки проходять службу на рівних правах з чоловіками за винятком питань охорони материнства і дитинства, а також заборонена дискримінація за статевою ознакою.	Жінкам дозволено служити в збройних силах на всіх без винятку посадах, в тому числі пов'язаних з безпосередньою участю в бойових діях.	Близько 90% посад в ізраїльській армії зараз доступні для жінок, а інші 10% - в основному бойові посади особливих підрозділах.	Жінки служать нарівні з чоловіками, але до них встановлюються нормативи меншої складності, жінки можуть займати будь-які посади і отримують рівну з чоловіками оплату.	Жінки проходять менше військової та стройової підготовки, але замість цього на них лягають побутові обов'язки - прибирання казарм і приготування їжі.	Жінки мають ті ж права, що і чоловіки: просування по службі, грошове утримання, гарантії соціальної захищеності. Одночасно вони зберігають рівні з цивільними жінками права на декретну відпустку.	Жінки приймаються в армію на рівних правах з чоловіками, також мають доступ до всіх військових структур, в тому числі до найбільш оперативних, які існують в Збройних силах країни.
Обмеження по надходженню дівчат у військові ліцеї та вузи.	Існують обмеження по надходженню дівчат у військові ліцеї та до певних військових вузів.	Умови для вступу єдині з хлопцями, для дівчат потрібно тільки не бути вагітними.	Надходження і навчання відбувається на загальних і для чоловіків і жінок підставах.	Жінки можуть здобувати освіту у військових академіях на загальних умовах з чоловіками.	Існують жіночі військові училища як Вище Військове училище ім. Кім Чен Сук.	Рівні з чоловіками можливості в отриманні освіти у військових навчальних закладах, існує тільки 10%-й ліміт прийому жінок, який незабаром буде скасовано.	Як і у чоловіків для Вищої школи офіцерів потрібно мати документ, що підтверджує здачу іспитів Selectividad.

Аналіз таблиці дозволяє стверджувати, що більшість країн світу припускає участь жінок у військових формуваннях. Найбільша питома вага жінок спостерігається у армії Північної Кореї, де обов'язковим терміном їх служби є 7 років (чоловіки 10 років), найменшою є армія жінок Італії (10%). Норвегія та Ізраїль вважають службу жінки у армії обов'язковою [6, 23]. При цьому можливість обіймати будь-які військові посади у різних країнах допускається, в Україні – лише наголошено згідно нового Закону. Права та можливості кар'єрного росту жінок по країнах також відрізняються. На погляд автора, такі країни, як Ізраїль, США та Норвегія створили найкращі умови для проходження воєнної служби жінки. В першу чергу цей факт можна пов'язати з тим, що вони пройшли багаторічний шлях для досягнення цього рівня, вирішивши основні проблеми фемінізованої армії (умови служби, права, обов'язки та покликання жінки у цій справі), хоча низка значних проблем залишається актуальною. Однак, якщо у США на порядку денному стоїть питання сексизму та рівноправ'я, то ізраїльтяни просто вимушені закликати своїх жінок до лав воєнних через банальну нестачу людських ресурсів.

Норвезький уряд, у свою чергу, зовсім нещодавно почав в обов'язковому порядку залучати прекрасних осіб до армії, проте виходить в них це найкращим чином. Лише за 2 роки вони продемонстрували, що можна облаштувати майже ідеальні умови для жінки-військовослужбовця і у підтвердження тому можна взяти факт: вже другий рік поспіль 10 тис. дівчат из 60 тис. призовників добровільно й із ентузіазмом вступають до Збройних Сил Норвегії, і навіть демонструють здібності, що перевершують юнацькі. Італія та Іспанія є гарним прикладом країн ЄС, які надають можливість гідного проходження контрактної служби для жінки на рівні із чоловіками, і головним питанням для таких країн є дозволяти жінці брати участь у бойових діях чи ні? Іспанці можуть пишатися найбільшою кількістю жінок серед військовослужбовців у Європі, а італійці – тим, що одними з перших законодавчо зрівняли права військових жінок і чоловіків. Майже найгіршим прикладом ставлення до жінки на військовій службі є Північна Корея. Проблеми лише починаються на правах та обов'язках жінки, а закінчуються на самому ставленні до неї як до особистості. Не дивовижно, що 70% втікачів з Північної Кореї - жінки. Оскільки в Україні зовсім нещодавно стали активно залучати жінок до збройних сил, автор вважає, що наша країна має чудову можливість піти за напрямком розвитку таких країн, як Норвегія, США та Ізраїль.

Сичова В. В., Гонюкова Л. В висловлюють думку, що «притаманна Україні горизонтальна гендерна сегрегація праці поглибилася з 1990-х років, а після евакуації/еміграції дівчат і жінок в ході широкомасштабної російської агресії призвела до регресивного соціального розвитку. Це підтверджується тимчасовим призупиненням роботи більшості органів влади у сфері соціального захисту, державних / комунальних установ, структур у соціальній сфері, закриттям значної кількості медичних закладів, аптек, погіршенням якості / зменшенням кількості соціальних послуг. Встановлено, що в умовах російсько-української війни горизонтальна гендерна сегрегація праці в соціальній сфері створила загрози безпосередньо публічному управлінню соціальним розвитком» [36].

4. Сучасність та гендерні проблеми армії

Прорив жінок до військових спеціальностей викликає певну тривогу у їхніх колег по службі. Процес фемінізації армії створює для представниць прекрасної статі і певні гендерні проблеми. В американській армії порушення статутних взаємовідносин щодо військовослужбовців-жінок виражається в різних формах психологічного і фізичного (в тому числі сексуального) насильства. У 1991 році після закінчення щорічної конференції ВМС США, військовослужбовці-чоловіки нападнику створили умови, коли їх колеги-жінки були змушені проходити буквально "крізь стрій" близько 200 чоловіків, які тискали їх і намагалися зірвати елементи одягу. В ході судового розгляду жертвами сексуального насильства себе визнали 26 військовослужбовців-жінок, з яких половина - офіцери.

Після скандалу з приводу сексуальних домагань сержантів до жінок-підлеглих на полігоні в місті Абердін (шт. Меріленд) армійське командування сповнене рішучості не допустити подібного надалі. Двом сержантам-інструкторам і командирі навчальної роти пред'явлені звинувачення в

згвалтуванні двох дівчат-курсантів. Всі троє отримали різні терміни тюремного ув'язнення. Як показали дослідження американських психологів, проведені в 1994 р, 73,3% жінок, що проходять службу в армії США, зазнали різних форм наруги. Причому в більшості випадків (54,5%) - від своїх безпосередніх начальників або рівних за посадою. При цьому 5% опитаних повідомили, що зазнали згвалтування або його спробу; 16% заявили, що є об'єктом постійного психологічного тиску за статевою ознакою; 58,3% визнали, що змушені терпіти непристойні жарти з боку військовослужбовців-чоловіків. В офіційній доповіді Міністерства оборони США за 1997 р. "Про становище військовослужбовців-жінок" вже зазначалося, що "сексуальне насильство перетворюється в одну з найбільш серйозних проблем для Збройних сил" [37].

Разом з тим, цілеспрямована робота по ліквідації дискримінації жінок в американській армії привела до конкретних результатів реалізації егалітарної стратегії рівних прав і рівних можливостей чоловіків і жінок. Серед найбільш значних досягнень в області подолання дискримінації жінок в Збройних силах США можна назвати наступні: право жінок займати командні посади в змішаних (що складаються з чоловіків і жінок) підрозділах і частинах; право вступати до вищих військово-навчальних закладів; право отримувати льотну підготовку в ВПС; дозвіл виходити заміж в період служби; дозвіл продовжувати службу вагітним жінкам і жінкам з малолітніми дітьми; введення рівного з чоловіками грошового забезпечення для офіцерського складу; вирівнювання норм грошового і речового постачання для чоловіків і жінок-військовослужбовців, які перебувають у шлюбі; розширення можливостей для отримання спеціальностей і заняття посад, раніше закритих для жінок; вирівнювання вимог при надходженні на військову службу (крім морської піхоти).

У грудні позаминулого року Україна приєдналась до числа країн, які володіють правом тристороннього членства у організації «Міжнародна коаліція за рівну оплату праці (ЕРІС)», що є підставою у рамках міжнародної ініціативи «Партнерство Біаррріц» зменшити розрив стосовно оплати праці чоловіків та жінок. Важливий крок до зменшення гендерної нерівності дасть можливість консолідації зусиль всіх зацікавлених сторін, серед яких насамперед органи виконавчої влади, об'єднання професійних спілок, роботодавці, громадські організації та наукові кола, що спрямовують свої намагання на усунення розривів по оплаті праці за статевою ознакою. Адже на початок 2020 року перевищення середньомісячної заробітної плати чоловіків над такою ж середньомісячною заробітною платою жінок складало аж 22%. І, незважаючи на те, що у порівнянні з попереднім 2019 роком, ситуація покращилась на 0,4% і начебто склалась позитивна динаміка, то є лише середнім показником, оскільки багато важливих сфер економічної діяльності демонструють наявність значно більшого розриву, тобто до 35% (насамперед це стосується фінансової та страхової діяльності). І досить незначним досягненням виглядає та обставина, що у сферах економічної діяльності, яким притаманна невелика заробітна плата, чоловіки та жінки отримують однакову винагороду за свою працю (це

відноситься до адміністративного та допоміжного обслуговування виробництв, бібліотек, закладів освіти).

Крім того, пам'ятаємо, що коли ми говоримо про гендерну рівність, слід мати на увазі, що йдеться не лише стосовно прав жінок у будь-якій сфері, їх кількості у представництвах та т. ін., а головним чином йдеться про рівність можливостей представників обох статей, що є визначеними стандартами НАТО щодо сектору безпеки та оборони. Гендерна компонента наразі присутня в програмах у навчальних закладах відповідного напрямку, і, у відповідності до проекту Річної національної програми спец праці Україна-НАТО, так само повинна бути присутньою у складі системної підготовки та підвищення кваліфікації особового складу секторів безпеки і оборони України. Однак слід зазначити, що у Збройних Силах України все ще існують проблеми стосовно дотримання гендерної рівності. «Що стосується жінок-військовослужбовців, то це нестача (відсутність) зручної та гігієнічно придатної для використання військової форми одягу, прояви грубості з боку командирів та колег-чоловіків, обмеження можливостей у професійному і службовому зростанні, підвищенні освітнього рівня. Мають місце окремі випадки обмеження соціальних прав жінок у частині дотримання чинного законодавства з питань материнства і дитинства, а саме: залучення жінок, які мають дітей віком до трьох років, від трьох до чотирнадцяти років або дітей-інвалідів, до робіт у вихідні дні, направлення у відрядження без їхньої згоди, відмова у прийнятті на роботу вагітним жінкам і тим, які мають дітей до трьох років» [29, 37]. Сичова В. В. та Гонюкова Л. В. зауважують, що «у ЗСУ довго не було жодної генералки, тоді як інші силові структури (МВС та СБУ) надали такі звання кільком жінкам. Зрештою в серпні цього року вперше в історії України представниця ЗСУ таки отримала генеральське звання. Тетяна Остащенко стала бригадною генералкою й отримала посаду командувачки Медичних сил ЗСУ. Такий стан речей дозволяє припустити, що жінки мають певні бар'єри кар'єрного зростання, які не є структурними та законодавчими. Відтак можна констатувати, що упередження щодо жінок заважають їхній професійній реалізації у Збройних силах України» [36]. Дослідниці вважають, що бар'єри для зростання кар'єри для жінок та чоловіків існують приблизно однакові, але стосовно жінок ці бар'єри поселені сексизмом.

Аналіз численних публікацій за темою роботи дозволив виявити існування наступних гендерних проблем у військових діях та військових формуваннях, представлений нами у вигляді таблиці 4.

Дослідивши сутність окреслених багатьма авторами – дослідниками проблем, ми дійшли до несподіваного висновку – існування гендерної проблеми у військових діях в певній мірі має штучно створений характер. В означеному ракурсі не існує такої проблеми, яку неможливо було б вирішити, стосується це побутових проблем комфортного облаштування жінки або наявності психічного навантаження на неї, пов'язаних з військовим професіоналізмом чи тиску керівника-чоловіка.

Таблиця 4 – Окреслені у публікаціях гендерні проблеми у військових формуваннях та бойових діях

Визначення проблеми	Психологічні	фізичні	моральні	матеріальні	соціальні
Застарілі традиції та уявлення про роль і місце жінки у суспільстві (поляризованість гендерних ролей: чоловіча роль – це захист вітчизни, натомість жіноча – біологічне відтворення) [1,2,4,6]	+		+		+
Диспропорція між чоловіками і жінками в представленості на керівних і командних посадах [1,7, 11]	+		+	+	+
Наявність сексистських порушень (від режиму роботи і відпочинку до грубого ставлення до жінок з боку командирів і товаришів по службі – чоловіків) [7-10, 14, 16]	+	+	+		+
Різна представленість жінок-військовослужбовиць у публічному суспільному дискурсі [6, 10, 15, 21]	+				+
Інфраструктура збройних сил деяких країн облаштована під потреби чоловіків і виключає із армії жінок із їхніми специфічними потребами [1,3,5, 9, 16, 18]	+	+	+		
Невідповідність фактичного роду занять обіймаємій військовій посаді [3,4,7, 9, 12, 15]	+	+	+	+	+
Дискримінація з боку чоловіків: психологічний тиск, фізичне та частіше сексуальне насильство, в основному через зловживання повноваженнями вищих за званням офіцерів [2,4,8, 10, 14-16]	+	+	+		+
Шкідливі, небезпечні для здоров'я жінки стресові ситуації, умови проживання, небездоганна гігієна [2, 17, 20]	+	+			+
Знаходження під натиском мислення чоловіків, чи гідна вона бути в лавах військових сил [4, 6]	+				
Загроза життю жінки, яка має здійснювати відтворювальну функцію [2,8,9,13]	+	+	+		
Заборона певних військових професій для жінок та як наслідок суттєва різниця у фінансовій забезпеченості жінок і чоловіків [7,11,12,17]	+			+	+
Частина жінок, що вже налічується в військових формуваннях, могла б бути значно більшою [10, 16, 18, 19]				+	+

Як чоловік може бути не здатним до військової служби, так само і жінка здатна і може краще за такого чоловіка виконувати свої військові обов'язки. Сам же характер проблем показав, що вони породжені як наслідок застарілих уявлень стосовно ролі жінки в житті суспільства та активно підтримуються чоловіками, яким притаманний комплекс виключного права на застосування воєнної сили. Досвід окремих країн світу підтверджує наш висновок.

ВИСНОВОК

Гендерна проблематика в громадсько-воєнних відносинах сьогодні займає важливе місце. Це викликано головним чином тим, що збройні сили перебувають у стані трансформації і для них втрачає своє значення фізична сила та агресія, традиційно притаманна чоловікам. Це і є головним аргументом прибічників залучення жінок до воєнних структур. Другим ключовим аргументом є те, що жінки мають такі самі права та обов'язки, як і чоловіки, з огляду на це їх участь у функціонуванні збройних сил має бути рівнозначною чоловічій.

Розпочинаючи роботу над дослідженням, ми не раз ставили собі запитання – чи потрібна жінка на війні? Аналіз численних публікацій та досліджень за обраною тематикою дозволяють дати позитивну відповідь на це питання. І це стосується не тільки традиційного кола жіночих професій, а й широкого переліку військових спеціальностей.

Рух історії має циклічний характер, і участь жінок у воєнних діях, починаючи від військових формувань древніх амазонок до бойових дій сучасного світу, також має циклічний характер. В країнах в тяжкі воєнні часи жінка ставала поруч з чоловіком та відстоювала незалежність, і саме воєнні дії викликають до життя якості, яких бракує чоловікам. Досить часто участі жінок у воєнних діях якби не помічають саме через наявність стереотипних уявлень про жінку-миротворця та так званого зберігача миру, що призводить до повного ігнорування її ролі у отриманні результатів бойових дій. І так само це ігнорування призводить до того, що жінку-воїна не сприймають як ворога або терориста, що також має негативні наслідки.

Автор ж підтримує точку зору вчених, які вважають, що на війні є місце всім людям незалежно від статі. У бойових діях та в армії жіночі особливості також є придатними, важливими та затребуваними, як і у повсякденному житті суспільства. Така думка підтверджується все більшими тенденціями фемінізації армій світу, що тривають у теперішній час.

Аналіз проблем, що окреслені дослідниками, дозволяють дійти до нетрадиційного висновку – гендерних проблем у армії не існує, ці проблеми штучно створені застарілими уявленнями стосовно ролі жінки та чоловіками, яким притаманний комплекс виключного права на застосування воєнної сили.

Таким чином, ймовірно, необхідний більш нюансний та комплексний підхід у погляді та аналізі гендерних відносин у силових структурах та під час війни.

References:

1. Андросенко І. Ати-бати, йшли...дівчата, або історичний екскурс щодо гендерної політики в збройних силах провідних країн світу. *ІПВ «Я», Вип. «Нові ролі для українських жінок»*. Х.: Харківська жіноча організація «Крона», 2009. С. 31-32.
2. Словська І. Є. Проблематика гендерної дискримінації в Україні: законодавчі новації й нові виклики.: *Науковий вісник Ужгородського національного університету*. Серія: Право № 69 (2022). С.79-83. DOI: <https://doi.org/10.24144/2307-3322.2021.69.12>.
3. 'Warrior-women'in Viking Age Scandinavia? A preliminary archaeological study. L Gardela - *Analecta Archaeologica Ressoiviensia*, 2013.

4. Бендер П. Гендерний баланс і рівність в Штаб-квартирі НАТО: перетворення тривають. ІПВ «Я». Спецвипуск «Гендерні аспекти євроатлантичної інтеграції». 2007. С. 26-27.
5. Бурейчак Т., Петренко О. Канапки, Січ та «бандерівки». *Zahid.net*, 8 січня 2014 р. URL : https://zahid.net/kanapki_sich_ta_banderivki_n1300428 (дата звернення 13.02. 2023)
6. Вишняков О. Україна і Ізраїль. Жінки на війні. URL : http://consulukraine.blogspot.co.il/2015/08/blog-post_20.html (дата звернення 11.02. 2023)
7. Дубчак Н. Сильний бік «слабкої» статі // ІПВ «Я», Спецвипуск «Нові ролі для українських жінок». Х.: Харківська жіноча організація «Крона», 2009. С. 25-27.
8. Дубчак Н.І. Жінки у Збройних Силах України : проблеми гендерної політики. *Стратегічні пріоритети*. № 4 (9). 2008. С. 187-192 URL : <http://old.niss.gov.ua/book/StrPryor/9/25.pdf> (дата звернення 14.02. 2023)
9. Дудко Є. Гендерована війна : феміністичний аналіз. *Журнал соціальної критики «Спільне»*, 28 листопада 2014 р. URL : <https://commons.com.ua/uk/genderovana-vijna/> (дата звернення 16.02. 2023)
10. Єрмоєнко Н. Як сприймають жінок на війні? *Insider*. URL : <http://www.theinsider.ua/lifestyle/560a9df624e78/> (дата звернення 16.02. 2023)
11. Enloe Cynthia H. “Paying Close Attention to Women inside Militaries” in *Globalization and militarism: feminists make the link* Lanham. Md.: Rowman & Littlefield, 2007. 343р.
12. Купчишина В. Гендерна політика щодо військовослужбовців у світі. *Правові гарантії гендерної рівності в секторі безпеки і оборони України : збірник доповідей учасників круглого столу (Львів, 17 червня 2021)*. Львів : Львівський державний університет внутрішніх справ, 2021. С. 56-60.
13. Актуальні проблеми гендерної політики у Збройних силах України : навч.-метод. посібник / [В.П. Кротиков, В.Л. Топальський, В.М. Малюга та ін.]. К.: НДЦ ГП ЗС України, 2011. 112 с.
14. Машковець Т. Жінки в строю. *Народна армія. 6 жовтня 2014 р.* URL : <http://na.mil.gov.ua/10494-zhinki-v-stroyu> (дата звернення 17.02. 2023)
15. Segal M. W. Women's Military Roles Cross-Nationality: Past? Present? And Future . *Gender and Society*. 1995. Vol. 9 № 6. p. 757-775.
16. Семенець Р. Жінки та армія. Інформаційно-просвітницьке видання "Я". Вип.«Гендерні аспекти євроатлантичної інтеграції». 2007. С. 31.
17. Stiehm Judith H. “The protected, the protector, the defender”. *Women’s Studies International Forum*, vol. 5, no. 3-4, 1982.
18. Мерник А.М., Кузьміна В.О., Бурлаков Б.М. Обмеження прав і свобод людини в сучасних умовах: теоретичний і практичний аспекти. *Юридичний науковий електронний журнал*. 2020. № 2. С. 42-46.
19. Yuval-Davis N. *Gender and Nation*. SAGE Publications Ltd., 1997. 48 р.
20. Клименко Н.Г. Роль і місце жінки-військовослужбовця в Україні. *Економіка та держава*. № 5. 2014. С.116-119.
21. Гендерна політика в системі державного управління : підручник / за заг. ред. М. М. Білинської. Запоріжжя: Друкарський світ, 2011. 132 с. ISBN 978-966-2333-32-9
22. A female Viking warrior confirmed by genomics. 8 березня 2017р. URL: <https://onlinelibrary.wiley.com/doi/full/10.1002/ajpa.23308> (дата звернення 16.02. 2023)
23. Verbytska V. I., Slisarenko O. O. Gender aspect of role position in military activities. *Imperatives of civil society development in promoting national competitiveness: Proceedings of the 1st International Scientific and Practical Conference Volume I, December 13–14, 2018*. Batumi, Georgia: Publishing House “Kalmosani”, 2018. PP.100-103.
24. У Фінляндії цьогоріч на добровільну військову службу вступила рекордна кількість жінок. *Мілітарний*. URL: <https://mil.in.ua/uk/news/u-finlyandiyi-tsogorich-na-dobrovilnu-vijskovu-sluzhbu-vstupyla-rekordna-kilkist-zhinok/> (дата звернення 27.02. 2023)
25. Методичні рекомендації: спеціальні фізичні вправи для військовослужбовців-жінок збройних сил України. Військова навчально-методична публікація командирам підрозділів (військовослужбовцям) з організації занять по фізичній підготовці. URL : <http://surl.li/fccmq> (дата звернення 27.02. 2023)

26. Newby V., Sebag C. Gender sidestreaming? Analysing gender mainstreaming in national militaries and international peacekeeping. *European Journal of International Security*. Volume 6 , Issue 2 , May 2021 , pp. 148 – 170. DOI: <https://doi.org/10.1017/eis.2020.20>
27. Gender Mainstreaming in the Canadian Armed Forces and the Department of National Defence : Lessons on the Implementation of Gender-Based Analysis Plus (GBA+). *Armed Forces & Society*. 2020. DOI: <https://doi.org/10.1177/0095327X20956722>
28. Марценюк Т. «Невидимий батальйон»: участь жінок у військових діях в АТО (соціологічне дослідження). Київ: ФОП Клименко, 2016. 80 с.
29. Надурак В., Савайда О. Гендерна рівність в українській армії. *Правові гарантії гендерної рівності в секторі безпеки і оборони України : збірник доповідей учасників круглого столу (Львів, 17 червня 2021)*. Львів: Львівський державний університет внутрішніх справ, 2021. С. 80-83.
30. Закон України «Про внесення змін до деяких законів України щодо забезпечення рівних прав та можливостей жінок і чоловіків під час проходження військової служби в Збройних Силах України та інших військових формуваннях» від 6.09.2018 № 2523-VIII / Верховна Рада України. URL : <https://zakon.rada.gov.ua/laws/show/2523-19#Text> (дата звернення 17.02.2023)
31. На захисті України стоять понад 60 тисяч жінок. Армія-інформ. <https://armyinform.com.ua/2022/12/28/na-zahysti-ukrayiny-stoyat-ponad-60-tysyach-zhinok/> (дата звернення 22.02. 2023)
32. Дмитро Кулеба : Гендерна тематика має бути включена до системи підготовки та підвищення кваліфікації особового складу сектору безпеки і оборони України. URL : <http://surl.li/fdgv5> (дата звернення 2.03. 2023)
33. Закон України «Про військовий обов’язок і військову службу» від 25 березня 1992 року № 2232-XII. URL : <https://zakon.rada.gov.ua/laws/show/2232-12#Text> (дата звернення 1.03.2023)
34. NATO/EAPC Women, Peace and Security Policy and Action Plan 2018. URL : https://www.nato.int/nato_static_fl2014/assets/pdf/pdf_2018_09%20/20180920_180920-WPS-Action-Plan-2018.pdf. (дата звернення 26.01.2023)
35. Recommendations on implementation of UNSCR 1325. URL: https://www.nato.int/issues/women_nato/pdf/2010/BrochureGender.pdf. (дата звернення 6.02.2023)
36. Сичова В. В., Гонюкова Л. В. Гендерний аналіз в управлінні соціальним розвитком в умовах збройної агресії Росії проти України. *Актуальні проблеми державного управління*. 2022. № 1 (60). С. 132–143. DOI: <https://doi.org/10.26565/1684-8489-2022-1-09>. (дата звернення 16.02.2023)
37. Best Practices for Achieving Gender Equity in the Classroom / Equitable Classroom Practices Institute, 6 Apr. 2004. URL : https://www.bioc.rice.edu/%20precollege/ei/best_practices.html. (дата звернення 12.01.2023)

ОЦІНЮВАННЯ РЕЗУЛЬТАТИВНОСТІ ЛІДЕРСТВА В ПРЕДСТАВНИЦЬКИХ ОРГАНАХ ВЛАДИ: АКТУАЛЬНІСТЬ, СУТНІСТЬ, НАСЛІДКИ

Victor P. Veremeichyk

Master of Social Development Management,
Head of Fastiv District Council, 08500,
Ukraine, Kyiv region, Fastiv, 1 Soborna Sq.
vik-veremeichik@ukr.net
<https://orcid.org/0009-0004-6199-2397>

Анотація. Дослідження присвячено науковому обґрунтуванню оцінювання результативності лідерства у представницьких органах влади. Наголошено на необхідності визнання такого лідерства представницьким лідерством. Саме його представництво має бути визнаним одним із критеріїв його оцінювання. Зазначено, що СМС в Україні потребує нових форм, методів і стилів управління, які мають відповідати її призначенню, а отже, ґрунтувалися на основі ініціативи та самоорганізації, що є передумовою удосконалення особистісно-командного лідерства. Таке лідерство – як інструмент регулювання відносин між співробітниками, соціальними групами, інститутами суспільства – виступає ключовим фактором результативності представницьких органів влади. Саме таке лідерство має стати об'єктом оцінювання в діяльності посадових осіб місцевого самоврядування.

Практичне значення одержаних результатів полягає в тому, що розроблені й науково обґрунтовані положення, висновки та рекомендації можуть бути використані в практичній роботі органів державної влади та органів місцевого самоврядування, у процесі ініціювання змін до законодавства України про місцеве самоврядування в частині організації діяльності органів місцевого самоврядування на засадах представницького лідерства. Матеріали роботи також можуть знайти своє застосування у системі лідерської підготовки, перепідготовки і підвищення кваліфікації державних службовців та посадових осіб місцевого самоврядування.

Вступ. В українських реаліях року повномасштабної російської агресії процеси оновлення системи публічного управління, зокрема модернізації державної служби та служби в представницьких органах влади України, актуалізують якісно нові вимоги до посадових осіб цих органів, рівня їх підготовки, професіоналізму та компетентності. Ефективне публічне управління, яке зорієнтоване на надання якісних послуг громадянам, нині неможливе без лідерства посадових осіб в представницьких органах влади. Вони зобов'язані відігравати провідну роль у забезпеченні високої якості діяльності цих органів влади, оскільки від них як ефективних лідерів залежить успішна та злагоджена робота команди співробітників.

Успішна діяльність посадових осіб в представницьких органах влади залежить не стільки від додержання формальних інструкцій та володіння знаннями, скільки від наявності стратегічного лідерського бачення, гнучкості у сприйнятті речей, здатності до розв'язання складних завдань, відкритості до змін та готовності до безперервної самоосвіти. Оскільки публічне управління не може

існувати поза мораллю, особливо гостро нині постає питання про рівень професіоналізму управлінців в органах представницької влади, їхні особистісні ділові та професійні якості, культуру мислення, моральні цінності, вміння вести за собою людей. Посада у представницьких органах влади формально дає посадовій особі необхідні передумови для формального лідерства-керівництва колективом, проте особистісного лідерства вона автоматично не забезпечує. Саме тому надзвичайно актуальним постає визнання лідерства в органах місцевого самоврядування представницьким лідерством.

Рік повномасштабної російської агресії став поштовхом до формування якісно нового прошарку небайдужого населення, яке хоче, може і здатне брати на себе відповідальність за рівень свого життя та життя оточуючих. Саме такі люди стають генераторами нових ідей і підходів до управління і саме вони наразі здійснюють аналіз та оцінювання діяльності влади на всіх ієрархічних рівнях.

Це стосується й представницької влади, оскільки вона повинна забезпечити комфортне проживання на певній території, безпечне середовище, якісну освіту, можливість отримання доходів, тобто рівень соціальних стандартів. Зрозуміло, що якість задоволення потреб громадян безпосередньо залежить від ефективності діяльності влади.

При цьому необхідно брати до уваги, що ефективна влада тримається на “трьох китах”: ресурсах, повноваженнях, відповідальності. Саме том у необхідний оптимальний розподіл повноважень між ієрархічними рівнями влади. Обсяг ресурсів повинен відповідати повноваженням. Влада має відповідати за ефективність перед народом та за законність перед державою. Лише за наявності цих складових та балансу повноважень, ресурсів та відповідальності ми отримуємо ефективну владу. Це дуже важливо в сучасних умовах, адже відсутність відповідальності породжує зневіру громадян до публічної влади, у тому числі і до представницької влади. А відсутність взаємозацікавленого зв'язку унеможливує взаєморозуміння, без якого неможливо досягнути ефективності й результативності.

Зрозуміло, що пріоритетом постає нині новий підхід до функціонування представницької влади та її діяльності, заснований на засадах лідерства. Він ґрунтується на глибокому, системному, логічному підході до організації державного управління та місцевого самоврядування. По-перше, необхідно розмежувати повноваження між елементами представницької влади в Україні. Щоб якнайкраще реалізувати повноваження, їх розподіл необхідно здійснити за принципом субсидіарності, тобто найбільш важливі для життєдіяльності людей повноваження передати на найближчий до людей рівень влади в громаді. По-друге, визначити обсяг необхідних ресурсів та закріпити ці ресурси для виконання повноважень усіма суб'єктами представницької влади. По-третє, запровадити інститут персональної відповідальності обраних осіб та посилити її перед виборцями.

Очевидно, що усі ці складові тісно пов'язані з людськими ресурсами, а представницькі органи влади (далі – ПОВ) в Україні все сильніше відчувають брак висококваліфікованих та ініціативних кадрів. Виявляючи і виховуючи власних лідерів, представницькі органи зобов'язані надавати своїм

співробітникам із високим потенціалом можливість набувати нові навички і вміння, брати на себе більшу відповідальність і, відповідно, відчувати свою важливість для організації та кар'єрно просуватися вверх.

Без активного залучення громадськості до управління суспільними процесами важко розмежувати й збалансувати функції та обов'язки центральних та місцевих органів державної влади та представницької влади, забезпечити їх ефективну діяльність. Для активізації участі громадськості в державному управлінні потрібні кардинально нові підходи та ефективні механізми. Першочерговими є, на нашу думку, законодавче закріплення прав і визначення механізмів проведення консультацій з громадськими організаціями в процесі вироблення й реалізації політики захисту прав людини, а також проведення громадських експертиз нормативних актів та проектів рішень.

Сутнісні характеристики оцінювання результативності лідерства в представницьких органах влади

В умовах децентралізації існує гостра потреба у суттєвому переформатуванні державного управління в Україні, зокрема системи місцевого самоврядування, від лідерства в якій залежить усвідомлення особистої відповідальності перед спільнотою як основи формування результативної влади на місцевому рівні. Лідерство стимулює постійний розвиток в особистості інтелектуальних здібностей, творчого мислення, випереджального уявлення, стратегічного мислення, сильної волі та ін., що дає можливість формулювати нові цілі, висувати нові ідеї¹.

У нашому дослідженні ми виходимо з тези Дж. Джексона, експерта Ради Європи про обов'язкові кола лідерства у ПОВ усіх рівнів в цілому та в органах місцевого самоврядування (далі – ОМС) зокрема².

Кола лідерства в ОМС ми зобразили схематично на рис. 1. Як видно з рис. 1, ми виділяємо чотири кола лідерства в ОМС, а саме:

- особистісне лідерство. Мова йде не лише про бажання, а передусім про готовність та здатність посадової особи місцевого самоврядування (далі – ПОМС) бути лідером для очолюваного ним колективу, депутатів та жителів територіальної громади (далі – ТГ);
- командне лідерство. Воно передбачає компетентність ПОМС у багатоманітних проявах функціонування ОМС як соціальної мікросистеми та команди співробітників-союзників та партнерів, об'єднаних виконанням взаємозацікавленої спільної діяльності для задоволення потреб жителів ТГ;
- інституційне лідерство. Воно стосується лідерської реалізації ПОМС як керівника ОМС;

¹ Лідерство в місцевому самоврядуванні : словник термінів / за заг. ред. В. А. Гошовської, Л. А. Пашко, А.К. Гука та ін. Х. : Фактор, 2015. 156 с. С. 94 (Серія “Бібліотечка лідера місцевого самоврядування”).

² Updated: modern leadership for modern local government / prepared by Council of Europe Centre of Expertise for Local Government Reform in co-operation with John Jackson, CoE expert, UK. 2015. 414 p.

– громадівське лідерство. Мова йде про реалізацію лідерських обов'язків ПОМС на рівні ТГ.



Рис. 1. Кола лідерства в ОМС

Як видно з рис. 1, лідерство ПОМС може бути як позитивним, тобто конструктивним (+), так і негативним, тобто деструктивним (-). Очевидно, реалізація обох цих типів лідерства потребує предметного наукового дослідження. Особливо це стосується деструктивного лідерства, адже зрозуміло, що нині про таке лідерство не може бути й мови, адже у широкому контексті реформування системи публічного управління пріоритетності набуває реалізація децентралізаційних процесів.

На нашу думку, оцінювання результативності лідерства в ОМС та виділення основних критеріїв має відбуватися саме у цих колах його практичної реалізації.

Проведений аналіз свідчить, що вищезазначені кола лідерства в ОМС доцільно вважати рівнями оцінювання його результативності. Це пояснюється тим, що результативність лідерства в ОМС проявляється і, як наслідок, має оцінюватися саме на визначених нами рівнях. При цьому важливо зазначити, що, оскільки усі рівні результативності є взаємообумовленими, вони усі мають обов'язково оцінюватися.

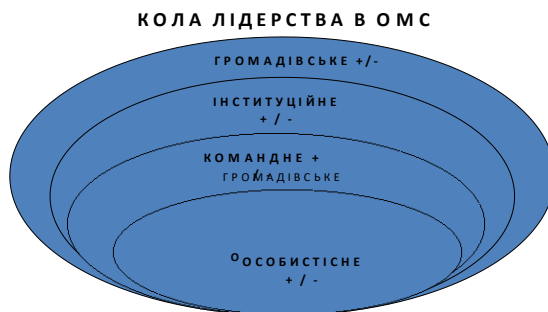
У цьому контексті актуальності, на нашу думку, набуває запропонована Дж. Джексоном Дорожня карта розвитку органу влади, яка валідна також і для розвитку ОМС як соціальної мікросистеми (табл. 1). Такий розвиток ОМС має стати складовою оцінювання результативності лідерства ПОМС. Це пояснюється тим, що Дорожня карта розвитку ОМС поєднує в собі усі обгрунтовані нами рівні результативності лідерства ПОМС та депутатів.

Ми вважаємо, що ОМС нині постає специфічним середовищем для розвитку лідерства, оскільки усі його системні компоненти потребують невідкладного посилення таких властивостей, як: адаптивність, надійність, ефективність, результативність, відповідальність, обов'язковість, тощо. На сьогодні намітилися ознаки переходу до нової якості управління на місцевому рівні, заснованій на лідерстві. На це вказують як чинники активізації мешканців ТГ щодо процесу їх об'єднання відповідно до процесів децентралізації, так і чинники активізації громадськості в частині небайдужості до процесів, які відбуваються в державі, країні, суспільстві.

Дорожня карта розвитку ОМС**ДАЛЕКОГЛЯДНІСТЬ****(спрямованість у майбутнє)**

- Виявляє виклики майбутнього
- Визначає бачення та цінності, необхідні для успіху
- Сприяє чіткому формулюванню цілей
- Допомагає усвідомленню спільної мети

ОРІЄНТАЦІЯ НА РЕЗУЛЬТАТ

- Відданість роботі заради громади – віра у необхідність продукування результату для усіх зацікавлених сторін
- Досягнення суттєвих результатів для громади (місцевого населення та організацій у громаді)
- Сприяння дієвості місцевого управління (додає цінності управлінню на місцевому рівні)
- Фокусування як на продуктах, так і наслідках діяльності – короткострокових та довгострокових результатах

ЗАЛУЧЕННЯ ТА РОЗВИТОК СПІВРОБІТНИКІВ

- Забезпечення усім співробітникам можливості навчатися та розвиватися
- Реалізація потенціалу усіх співробітників, команди, ОМС
- Залучення співробітників до удосконалення діяльності
- Формування організаційної культури на основі спільних цінностей, участі/ залучення та довіри

УВАГА ДО МІСЦЕВОГО НАСЕЛЕННЯ ТА ОРГАНІЗАЦІЙ

- Якість послуг визначається споживачами цих послуг
- Проведення регулярних опитувань населення щодо потреб та очікувань
- Формування (портфелю) послуг відповідно до місцевих потреб
- Налагодження контактів з усіма зацікавленими групами і верствами у громаді

УПРАВЛІННЯ НА ОСНОВІ ПРОЦЕСІВ

- Підхід до послуг як горизонтальних процесів
- Фокусування на прозорості та ефективності процесів (від потреб до результатів)
- Пріоритетність процесів, які потребують удосконалення
- Поліпшення процесів для створення додаткової цінності

БЕЗПЕРЕРВНЕ НАВЧАННЯ ТА ІННОВАЦІЇ

- Реалізація політики систематичного вдосконалення
- Аналіз, оцінювання діяльності з метою навчання
- Поширення інформації, позитивних практик та уроків з досвіду
- Сприяння розвитку комфортного та сприятливого клімату у колективі

РОЗВИТОК ПАРТНЕРСТВА

- Розуміння потреб партнерів, що підтримують один одного
- Розвиток взаємозацікавленого партнерства
- Обмін інформацією з партнерами
- Безперервне зміцнення партнерської взаємодії із зацікавленими сторонами

ДОБРОЧЕСНІСТЬ

- Ухвалення політики щодо етики та діяльності відповідно до принципів
- Реалізація принципів належного врядування та діяльності відповідно до них
- Сприяння розвитку довіри та прозорості
- Уособлення цінностей та належної поведінки

Проведений аналіз дозволяє виокремити характерні особливості системи місцевого самоврядування (далі – СМС) в Україні як специфічного середовища для реалізації лідерства, зокрема³:

- стан функціонування СМС свідчить, що наявні ресурси не забезпечують її належного функціонування, а руйнівні процеси набули переваги. Така ситуація створює сприятливі можливості для застосування нових підходів управління, мобілізації усіх зусиль тієї чи іншої спільноти, групи чи організації для захисту своїх інтересів, подолання кризових явищ, проведення організаційних змін;

- СМС утворена для задоволення відповідних потреб та досягнення визначених цілей. Їх можна досягнути за умови створення “зон взаємодії” між громадянами, ОМС та їх посадовими особами, громадськими організаціями тощо;

- СМС потребує змін, які спрямовані на розвиток таких її системних властивостей, як: результативність, стійкість, адаптивність та надійність. Саме вони забезпечуються шляхом формування, реалізації та розвитку лідерства в елементах системи;

- необхідність адаптації СМС до швидкозмінних вимог зовнішнього середовища потребує розвитку вміння забезпечувати постійний зворотний зв'язок та формувати зовнішнє середовище, що найефективніше забезпечується лідерством;

- СМС потребує створення сприятливого зовнішнього середовища, яке постачатиме професійні кадри для неї;

- СМС потребує розширення за рахунок організацій, що займаються корисною діяльністю. Це необхідно для визначення пріоритетних потреб та шляхів їх задоволення;

- рівень знань та вмінь, які забезпечують професійне функціонування компонентів СМС потребує підвищення за рахунок використання нових підходів до управління, заснованого на лідерстві;

- організаційна структура елементів СМС потребує вдосконалення з метою належного виконання функцій. Зрозуміло, що для забезпечення функцій необхідні відповідні ресурси, тому потрібно шукати нові підходи, які можуть забезпечити їх виконання;

- неефективне використання потенціалу людських ресурсів у СМС потребує впровадження лідерства для налагодження взаємодії, залучення людей до спільної роботи для досягнення суспільно значимих цілей;

- вже намітилися ознаки переходу до нової якості управління на місцевому рівні, засновані на лідерстві. На це вказують як чинники активізації мешканців ТГ щодо процесу об'єднання територіальних громад відповідно до процесів децентралізації, так і чинники активізації громадськості в частині небайдужості до процесів, які відбуваються в суспільстві.

У сучасних умовах функціонування Української держави діяльність посадових осіб та депутатів місцевих рад має бути офіційно визнана

³ Веремейчик В.П. Гуманізаційні аспекти залучення громадян до участі в діяльності органів місцевого самоврядування

професійним лідерським служінням жителям громади. Виходячи з цього, важливо, щоб лідерство у ПОВ обов'язково оцінювалося на предмет його результативності відповідно до запитів та потреб жителів громади.

Важливість такого оцінювання важливо пов'язувати із сутністю місцевої влади як виду публічної влади, що реалізується від імені суб'єктів, які функціонують у межах певних адміністративно-територіальних одиниць.

Необхідно зауважити, що ми досліджуємо лідерство в системі місцевого самоврядування як публічної влади ТГ і сформованих ними муніципальних органів, оскільки діяльність таких громад відповідає концепції дуалізму функцій і повноважень місцевого самоврядування: має недержавну політично-правову природу, є насамперед елементом громадянського суспільства. Причому ми поділяємо думку науковців щодо ТГ як природних корпорацій місцевих жителів, які здійснюють самоврядування безпосередньо або через місцеві самоврядні органи, існують на принципах самоорганізації та не підпорядковані ієрархічно іншим суб'єктам влади⁴.

Дослідження СМС України свідчить, що вона не володіє стійкістю рівноваги, оскільки в умовах постійних збурюючих впливів (неспроможність держави забезпечити належну фінансову, ресурсну та організаційну самостійність, постійні вибори, низька активність місцевого населення та дієвість громадянського суспільства тощо) вона не зберігає необхідні властивості системи, закладені в цілях її функціонування, та без зовнішнього втручання неспроможна самостійно повернутися у стан рівноваги.

Крім цього, СМС слабо володіє здатністю до адаптації та гнучкості, оскільки намагається змінюватися під дією зовнішніх та внутрішніх факторів, але при цьому втрачає результативність діяльності. Зрозуміло, що сучасна СМС не володіє здатністю до самоорганізації, оскільки впливи зовнішнього середовища настільки сильні та хаотичні, що зміни її внутрішнього середовища відбуваються також хаотично, шляхом проб та помилок, хоча законодавча база, яка врегульовує ці питання, перебуває у стадії активного напрацювання.

До речі, СМС не може виконувати у повному обсязі визначені законодавством функції, в силу різних причин, тобто надійність функціонування СМС також потребує змін. Така інтегрована властивість СМС як ефективність, що визначає здатність системи до виконання поставлених перед нею завдань знаходиться на неналежному рівні. Саме тому об'єктивний характер функціонування СМС в Україні, який полягає в послідовному переході із стану роботи в стан відмови, призводить до того, що нині вона реалізує лише частину свого інтелектуального, ресурсного та економічного потенціалу і працює з "частковим" ефектом.

У цьому контексті важливо брати до уваги той факт, що залучення громадян до розробки і реалізації значимих для ТГ програм має стати системним процесом

⁴ Енциклопедичний словник з державного управління / уклад. : Ю. П. Сурмін, В. Д. Бакуменко, А. М. Михненко та ін. ; за ред. Ю. В. Ковбасюка, В. П. Трошинського, Ю. П. Сурміна. К. : НАДУ, 2010. 820 с. С. 440–441.

взаємодії громадян та ПОВ. Його основне завдання має полягати у забезпеченні можливості громадян реально впливати на ухвалення територіально-важливих публічних рішень за безпосередньої участі та підтримки місцевої влади.

Залучення громадян до роботи ПОВ має, на нашу думку, такі переваги:

– концентрування уваги на місцевих пріоритетних та першочергових проблемах. Формою залучення громадян може стати формулювання конкретних пропозицій для поліпшення певної ситуації або визначення проблем, що потребують вирішення. Причому залучення громадян допомагає знаходити компроміс шляхом визначення найбільш прийнятних рішень між конкуруючими інтересами і точками зору;

– допомога громаді у розробці пріоритетних цілей у сферах, на які вона може впливати через досягнення певних показників та контроль за рішеннями, які можуть позначитися на цих сферах;

– сприяння ПОВ у встановленні пріоритетів, покращенні фінансового планування та розробці бюджету з метою прозорого та адекватного розподілу коштів відповідно до визначених суспільних потреб;

– надання можливості громадянам та їх об'єднанням набути практичний досвід та навички співпраці з ПОВ не лише для вичерпного розуміння проблем, а й, і це, на нашу думку, найголовніше, для забезпечення визначення правильних напрямів їх вирішення;

– розвиток навичок представницького лідерства у межах ТГ⁵.

З погляду суспільства, залучення громадян до процесу ухвалення суспільно значимих рішень на усіх його етапах покликане підвищити рівень взаєморозуміння усіх задіяних у ньому сторін, мінімізувати конфлікти між ними та створити умови для широкого суспільного консенсусу в ухваленні рішень. Причому залучення громадян до груп з розробки урядової політики на місцевому рівні та визначення пріоритетних місцевих програм виступає гарантією того, що їхні проблеми та турботи беруться до уваги і, отже, нагальні суспільні інтереси реалізуються першочергово. Крім цього залучення громадян до процесу ухвалення рішень трансформує зусилля ПОВ у безперервне та відповідальне служіння, результатом якого є не лише усвідомлення ними сутності та значимості місцевого управління, а й активізація їхньої здатності та готовності надати допомогу для вирішення місцевих проблем⁶.

⁵ Веремейчик В.П. Посилення соціальної значимості взаємодії у форматі “представницькі органи влади – територіальні громади” // Теорія та практика публічного управління та адміністрування у ХХІ сторіччі: матеріали I Всеукр. наук.-практ. конф. за міжнар. участю здобувачів вищої освіти та молодих вчених (Київ, 30 листоп. 2018р.) / за заг. ред. В.С.Куйбіди, О.М.Петроє, І.О.Дегтярьової. – Київ: НАДУ, 2018. – 402 с. – С. 60-62.

⁶ Васильєва О.І. Актуальні питання вдосконалення діяльності органів місцевого самоврядування / О.І. Васильєва. *Актуальні проблеми державного управління* : Зб. наук. праць. Харків : Вид-во ХарПІДУ НАДУ “Магістр”. 2008. №2 (34). С. 221–229. С. 223.

Важливим, на нашу думку, постає формування лідерського середовища як у ПОВ, так і у ТГ⁷. При цьому у налагодженому процесі залучення громадян глибше та ширше розуміння пріоритетних проблем і насущних питань спонукатиме їх до добровільної активізації участі у справах громади. А це – передумова підвищення відповідальності і підзвітності за справи у громаді⁸. Не викликає сумніву той факт, що владні рішення та пропозиції з готовністю сприймаються громадськістю, якщо її думка врахована в процесі підготовки ухвалення цих рішень.

Посилення соціальної значимості взаємодії ПОВ з територіальними громадами можливе за умови формування лідерського середовища їх застосуванням наявних ресурсів для забезпечення належного надання послуг та задоволення потреб мешканців ТГ.

Останніми роками опубліковано низку робіт вітчизняних вчених та іноземних фахівців з проблематики системи представницької влади та лідерства. Саме тому доречно, на нашу думку, говорити про те, що науковцями вже сформовано фундаментальний пласт напрацювань щодо проблематики, дотичної до пропонованої у дослідженні. Їх дослідження стосуються окремих питань лідерства, в основному політичного, особистісних характеристик лідера та ресурсів досягнення лідерських цілей, а саме: феномену лідерства як дуалістичного явища, що включає формально-посадовий статус, пов'язаний з володінням владою та особистісну складову; лідерства як політико-психологічного феномену, виникнення та існування якого можливе лише в умовах демократії; формування соціально-психологічної моделі лідерства; морально-етичного аспекту лідерства; ролі політичних лідерів у забезпеченні глобальних, регіональних та національних інтересів; причин низької ефективності діяльності партійних лідерів у політичних процесах сучасної України; ключової ролі політичних партій та громадських організацій у побудові демократичної держави; запровадження системи показників вимірювання ефективності діяльності органів представницької влади; формування структури місцевого самоврядування в організаційно-управлінському аспекті; самоорганізації та ініціативності жителів територіальних громад.

До невіршених питань формування та розвитку лідерства в системі представницької влади України слід віднести відсутність комплексного опрацювання проблем, спрямованих на ефективність і результативність, задоволення потреб мешканців територіальних громад та активізацію ініціативності й взяття на себе відповідальності за вирішення питань належного

⁷ Гошовська В. А. Політичне лідерство : навч. посіб./ В.А. Гошовська, Л.А. Пашко, Ю.В. Баскакова [та ін.] ; за заг. ред. В.А. Гошовської, Л.А. Пашко ; уклад. К. Ф. Крутій ; Нац. акад. держ. упр. при Президентові України, Ін-т підвищ. кваліфікації керів. кадрів. К. : НАДУ, 2013. 300 с. С. 123; Пашко Л.А. Оцінювання в діяльності керівника-лідера: навч.-метод. матеріали / Л.А.Пашко; Національна академія державного управління при Президентові України, Інститут підвищення кваліфікації керівних кадрів. К.: НАДУ, 2013. 60 с. С. 24.

⁸ Грищенко І. М. Феномен лідерства в системі місцевого самоврядування: теорія, методологія, практика : монографія / І. М. Грищенко. К. : НАДУ, 2016.320 с. С. 234.

життєзабезпечення громадян та проблем оцінювання й розвитку лідерства у представницькій владі. Також на сьогодні в науці не вироблено єдиного механізму формування якісних ознак сучасного лідера-управлінця як представника управлінської еліти.

Особливості суспільного життя, жорсткі вимоги до особистісних та професійних якостей управлінців демонструють важливість і нагальну потребу розвитку лідерства в системі професійного служіння у ПОВ.

Встановлено, що вітчизняне законодавство не встановлює вимог до професійно-особистісних якостей посадових осіб ПОВ. Це призводить до того, що ключові суб'єкти представницької влади, які мають поєднувати в собі якості керівника й лідера, у більшості випадків не готові до лідерства, оскільки не мають відповідних знань, умінь та навичок щодо його формування, реалізації та розвитку. Таких осіб, як правило, переповнює бажання реалізувати найсміливіші задуми, проте не вистачає лідерських компетенцій, тому надана їм громадянами чи відповідними ПОВ довіра під час обрання не виправдовується, а знижується. Це супроводжується розчаруванням на тлі погіршення чи принаймні непокращення умов життєзабезпечення у відповідних ТГ чи території району або області зокрема та й України в цілому.

Зокрема, важливою особливістю ТГ як суб'єкта місцевого самоврядування є одночасне поєднання функцій низової адміністративно-територіальної одиниці та функцій МС. Це поєднання дає змогу забезпечувати задоволення колективних потреб та захист прав і законних інтересів їх мешканців. Водночас, ТГ включає ряд ознак, які дають кількісну та якісну характеристику певного географічного простору. До них належать географічні розміри і масштаби території, умови для певного виду економічної, культурної, соціальної діяльності, наявність природних ресурсів, інфраструктури тощо. Усі ці аспекти необхідно враховувати при формуванні та розвитку лідерства у ТГ.

У зв'язку з цим необхідно зазначити, що нині намітилися ознаки переходу до нової якості управління на місцевому рівні, засновані на лідерстві та актуалізації його основних чинників, якими є одночасна активізація як мешканців на мікрорівні, тобто в об'єднанні територіальних громад відповідно до процесів децентралізації, так і громадськості на макрорівні, тобто в частині небайдужості до процесів, які відбуваються в українському суспільстві, країні, державі.

У зв'язку з цим, ми вважаємо, що СМС в Україні є специфічним середовищем для дослідження гуманізаційного концепту як феномену суспільних відносин і, на цій основі, реалізації управлінського лідерства. Це надзвичайно актуально, оскільки усі її системні компоненти потребують невідкладного посилення таких властивостей, як: адаптивність, надійність, ефективність, результативність, відповідальність, обов'язковість тощо.

Це надзвичайно важливо, щоб голови сільських, селищних, міських рад, голови ТГ, очільники районних та обласних рад були не просто формальними лідерами, а дійсно лідерами, яким громада, виконавчий комітет, депутатський

корпус буде довіряти прийняття найбільш значимих з точки зору інтересів громади рішень, а вони зобов'язані виправдати цю довіру.

Передусім це стосується посилення якісних складових діяльності ОМС, основними серед яких є ефективність та результативність. У цьому контексті саме пошук своєчасних і конструктивних шляхів залучення громадян до участі в діяльності ОМС для активізації їхньої участі у процесі розробки і виконання суспільних програм нині набуває надзвичайної актуальності. Це відбувається ще й тому, що основоположні принципи громадянського суспільства гарантують їм посилення власної суб'єктності у процесі не лише розробки, а й, і це найголовніше, ухвалення та реалізації суспільно значимих рішень.

У контексті переосмислення і, відповідно, осучаснення підходів до залучення громадян до участі в діяльності ОМС ключовим напрямом постає посилення гуманізації їхньої взаємодії шляхом формування й функціонування сприятливого лідерського середовища у представницьких органах влади на усіх управлінських рівнях.

На нашу думку, для формування лідерського середовища в територіальних громадах необхідно застосовувати не лише їх ресурси, а й формувати законодавче підґрунтя на державному рівні для чіткого регулювання механізмів взаємодії між центральним урядом і органами місцевого самоврядування.

З'ясовано, що потенційними лідерами, які зможуть сформувати лідерське середовище в СМС для згуртування людей навколо досягнення суспільно значимих завдань, можуть бути особи, які володіють внутрішніми потребами досягати результату, мають владу, засновану на відповідальності та потребу в афіліації. Виявляючи і виховуючи власних лідерів, ОМС зобов'язані надавати своїм співробітникам із високим потенціалом можливість набувати нові навички і вміння, брати на себе більшу відповідальність і, відповідно, відчувати свою важливість для організації та просуватися вверх кар'єрними сходами.

З цією метою необхідно, на нашу думку, чітко визначити сутнісні компоненти залучення громадян до процесу ухвалення суспільно значимих рішень та окреслити його дієві сучасні форми.

Наслідки та виклики оцінювання результативності лідерства в представницьких органах влади

Проведений аналіз дозволив виявити основні характеристики таких механізмів реалізації лідерства в ОМС, як:

- організаційний – громадські слухання, загальні збори громадян, опитування громадської думки, організація фокус-груп;
- мотиваційний – власний приклад, покарання, підкріплення, примус, грошова винагорода, ототожнення і пристосування цілей, та нові: соціальне конструювання, спрямованість на результат, “передана точка зору”;
- інформаційний – встановлення, підтримка і розширення контактів з громадянами та організаціями; інформування громадськості про рішення, які приймаються; вивчення громадської думки; аналіз суспільної реакції на дії посадових осіб і органу влади в цілому.

Обґрунтовано, що без активного залучення громадськості до керівництва суспільними процесами неможливо не лише розмежувати і збалансувати функції й обов'язки центральних та місцевих органів виконавчої влади та ОМС, а й забезпечити їх ефективну та результативну діяльність.

Зазначено, що активізація участі громадськості в публічному управлінні в цілому та місцевому самоврядуванні зокрема потребує кардинально нових підходів та ефективних механізмів реалізації лідерства. Першочерговими серед них постає законодавче визначення та закріплення механізмів проведення консультацій з громадськими організаціями в процесі вироблення й реалізації політики захисту прав людини, а також проведення громадських експертиз нормативних актів та проектів рішень.

Виокремлено такі пріоритетні напрями оптимізації механізмів реалізації лідерства в ОМС, як: активізація професійної підготовки ПОМС; посилення соціальної значимості взаємодії у форматі “орган місцевого самоврядування – територіальна громада”; адаптація зарубіжного досвіду реалізації лідерства в ОМС.

Крім цього виявлено основні принципи, методи та інструменти ефективної та результативної реалізації лідерства в ОМС, зокрема: стратегічне бачення; досягнення результатів; налаштування та підтримування взаємозацікавленої комунікативної взаємодії лідера з усіма зацікавленими сторонами; ціннісне управління людськими ресурсами; управління знаннями, тощо.

Наголошено на необхідності обов'язкової наявності в особистості лідера таких компонентів самовираження, як: доброчесність; чутливість; самостійність судження, інноваційність, етична поведінка.

Встановлено, що політика урядів демократичних держав зосереджена на реалізації законів, спрямованих на розвиток громадянського суспільства і створення передумов для формування та розвитку лідерства шляхом законодавчого врегулювання відносин, субсидіарності й можливостей фінансової підтримки місцевих ініціатив із різних джерел, можливості обміну кращим досвідом, тощо.

З'ясовано, що незалежно від механізму відбору на посади існують програми розвитку персоналу, які покликані забезпечити достатній рівень компетенцій для виконання посадових обов'язків, і кожен керівник зобов'язаний підвищувати свій професійний та лідерський рівень шляхом безперервного навчання та самовдосконалення.

У нашому дослідженні ми виходили з тези науковців про необхідність врахування обов'язкових кіл реалізації лідерства. При цьому ці кола, на нашу думку, одночасно доцільно вважати рівнями оцінювання результативності лідерства в ОМС. Такими рівнями оцінювання мають бути офіційно визнані рівні: особистісний, командний, інституційний та громадівський, що не лише відображаються, а й логічно поєднуються у матриці лідерства.

Обґрунтовано низку пріоритетних напрямів активізації оцінювання результативності лідерства в ОМС, зокрема: посилення професійної лідерської підготовки посадових осіб місцевого самоврядування, адаптація зарубіжного

досвіду формування та функціонування сприятливого лідерського середовища в ОМС; моделювання оцінювання результативності лідерства в ОМС.

Проведене нами дослідження виявило, що розвиток лідерства змінюється з розвитком спроможності громадян до вироблення колективного бачення майбутнього. Адже командне лідерство передбачає лідерську команду, в яку входять особи з різними командними ролями, що є передумовою формування взаємно доповнюваних моделей їх поведінки, які на рівних ухвалюють рішення та реалізують їх. Завдяки цьому командний керівник-лідер може делегувати повноваження, акумулювати різні думки та пропозиції, розвивати професійні компетенції колег, перетворювати підлеглих-однодумців на підлеглих-послідовників, дає можливість сформулювати та реалізувати власний шлях кожного до досягнення загальної мети.

Грунтуючись на цих дослідженнях, можемо констатувати, що пріоритетом для СМС в Україні має бути не пошук універсального лідера, а використання природних талантів усіх мешканців територіальних громад для розвитку лідерського складу, кожен з яких має досвід функціонування в одній чи кількох управлінських ролях, а також здатність компетентно виконувати інші ролі. Звичайно, розподіл керівників-лідерів на дві групи – одноосібні та командні – є умовним, оскільки більшість лідерів володіють рисами обох цих типів. Вони розпочинають свою кар'єру, володіючи гібридними якостями, і у міру досягнення успіху все більше схиляються до стилю поведінки одноосібного чи командного лідера.

У СМС в Україні є приклади використання як одноосібного, так і командного лідерства. Одноосібне лідерство в основному харизматичне, виправдане для використання в діяльності ОМС лише в кризові моменти, коли лідер повинен сам прийняти рішення і взяти на себе повну відповідальність за його результат. У всіх інших випадках необхідно застосовувати командне лідерство, суттю якого є взаємовплив керівника-лідера на групу для виконання завдань з урахуванням ситуації.

На нашу думку, доцільно вести мову про одноосібно-командне лідерство посадових осіб місцевого самоврядування. В оптимальному варіанті, прийняття всіх рішень в СМС повинно відбуватися на засадах: залучення всіх членів колективу до процесу прийняття, а не лише затвердження, рішень; орієнтації на досягнення спільної мети (громади, вуличного комітету, району тощо); задоволеності інтересів усіх зацікавлених та задіяних сторін; об'єднання конструктивних зусиль; взаємовпливу (керівника-лідера, членів команди, громади тощо).

Використання означених підходів до формування результативного лідерства застосовується для створення ефективно працюючої команди. Загальновідомо, що успішна робота будь-якого колективу і високі результати не можуть бути випадковими. Частіше за все вони є результатом покращення кадрового потенціалу організації, а цей процес визначається якістю керівництва, оскільки зміни якості роботи потребують зміни кадрового менеджменту.

Для формування ефективної команди необхідно: роз'яснення співробітникам суті нових можливостей; відкритість та прозорість діяльності ОМС; створення чіткої картини навичок, необхідних для успішного кар'єрного просування в оновленій команді; прийняття на роботу нових співробітників виключно на основі створеної і затвердженої картини навичок і вмінь; розуміння переваг створення колективу односторонців.

При цьому керівнику-лідеру потрібно розвивати рису характеру, властиву всім творчим людям, а саме: бути відкритим до нової інформації та підмічати факти, події та ідеї, які можуть бути непов'язані між собою і походити із самих різних джерел. Проте на підставі їх співвіднесення і порівняння можна прийти до новаторських ідей. Представницькі органи влади потребують професіоналів, які вміють аналізувати ситуації, планувати й доносити до колег і керівництва, які конкретні дії та ресурси потрібні, хто і за що буде відповідати і коли краще за все здійснювати ті чи інші кроки. Не всі здатні створювати плани робіт і визначати терміни й ресурси їх виконання, і тому ті, хто вміє це робити, життєво важливі для організації.

Можливо, найважливішою навичкою, яку колектив бажає бачити у своїх співробітниках, є вміння реалізовувати намічені плани. Неможливо знайти заміну людям, які люблять і вміють приділяти увагу деталям, видавати результати в намічені терміни навіть під тиском ситуації і в нестабільних умовах. Робота в команді передусім означає, що всі співробітники і структурні підрозділи сконцентровані на виконанні спільних цілей. При цьому кожен розуміє, що саме робить його колега і допомагає іншим виконати роботу в намічені терміни. Кадри це найцінніший елемент ПОВ, і розумне інвестування в них може дати феноменальні результати. Підготовка професійних кадрів і систематичне спілкування зі співробітниками формують команду співробітників-професіоналів, хто вміє працювати з високою віддачею. Результативна робота організації суттєво залежить від готовності докладати зусиль до розвитку навичок і вмінь співробітників.

Ефективний розвиток персоналу відбувається в процесі постійного розв'язання проблем і спілкування з досвідченими лідерами організації. Тому важливо враховувати, що для організації діяльності СМС в Україні на якісно нових засадах необхідно розуміти, що самодостатнім, активним, ініціативним особистостям завжди хочеться потрапити у так звану "команду мрії" односторонців, кожен з яких є професіоналом у своїй сфері; команду, де всі працюють злагоджено, виконуючи завдання, значно складніші ніж ті, які міг би виконати кожен окремо. Керівнику-лідеру необхідно приділяти багато часу розвитку навичок і вмінь сильних співробітників організації. За наявності уваги і підтримки з його боку підлеглі зможуть швидше розвиватися і в професійному плані вести за собою.

Команди співробітників є оптимальним способом виконання комплексних завдань у ПОВ, а в СМС, як відомо, усі завдання комплексні. У зв'язку з цим вважаємо за доцільне виділити низку рівнів реалізації одноосібно-командного лідерства в ОМС, а саме:

- особистісний: самоменеджмент, само актуалізація та самореалізація;
- організаційний: громадські слухання, загальні збори громадян, опитування громадської думки, організація фокус-груп;
- мотиваційний: власний приклад, покарання, підкріплення, примус, грошова винагорода, ототожнення і пристосування цілей, та нові: соціальне конструювання, спрямованість на результат, “передана точка зору”;
- інформаційний: встановлення, підтримка і розширення контактів з громадянами та зацікавленими організаціями; інформування громадськості про рішення, які приймаються; вивчення та оцінювання громадської думки; аналіз суспільної реакції на дії посадових осіб і органу влади в цілому.

Зрозуміло, що СМС в Україні потребує нових форм, методів і стилів управління, які мають відповідати її призначенню, а отже, ґрунтувалися на основі ініціативи та самоорганізації, що є передумовою розвитку одноосібно-командного лідерства. Таке лідерство, будучи інструментом регулювання відносин між співробітниками, соціальними групами, інститутами суспільства, виступає ключовим фактором результативності ПОВ. Саме таке лідерство має стати об’єктом оцінювання в діяльності посадових осіб місцевого самоврядування.

Нами проаналізовано відповідність нормативно-правового забезпечення реалізації лідерства в ОМС. З’ясовано, що хоча його функціонування в Україні регулюється близько 700 законами та більш ніж 3 тис. нормативно-правовими актами, проте оцінюванню реалізації лідерства в ОМС приділено недостатньо уваги у чинному вітчизняному законодавстві. До того ж виявлено, що частина з них містить норми, що породжують колізії як у тексті цих правових актів, так і між цими актами.

Обґрунтовано, що першочергового нормативно-правового затвердження потребують питання: гармонізації взаємодії лідерів місцевого самоврядування з територіальною громадою, удосконалення системи управління шляхом інтенсивного використання внутрішніх ресурсів СМС, залучення жителів ТГ до оцінювання реалізації лідерства в ОМС, розроблення та прийняття Концепції реорганізації системи місцевого самоврядування в Україні крізь призму врахування результатів оцінювання реалізації лідерства в ОМС з метою задоволення суспільних потреб та покращення життєвого середовища ТГ.

Окреслення понятійно-категорійного апарату та уточнення змісту основних понять дослідження дозволило сформулювати авторське визначення лідерства в ОМС як представницької лідерської діяльності посадової особи, спрямованої на організацію, планування, керівництво, взаємодію з підлеглими співробітниками та жителями громади, прийняття і реалізацію необхідних для забезпечення життєдіяльності ТГ управлінських рішень.

У цьому контексті необхідно наголосити на важливості ціннісних орієнтацій лідера та їх впливі на ціннісні орієнтації очолюваного ним колективу та ТГ. Причому ми вважаємо, що лідер ОМС зобов’язаний проявляти вищий, ніж в оточуючих, рівень участі і впливу. Іншими словами мова має йти про підвищення рівня його особистісної та професійної активності в процесі щоденної реалізації посадових обов’язків і, як результат, у лідерській діяльності.

Висновки.

Проведене нами дослідження оцінювання результативності лідерства в ОМС дозволило визначити рівень його наукової дослідженості. Так, було виявлено тенденцію до активізації урізноманітнення наукових підходів до аналізу реалізації лідерства. При цьому встановлено, що дослідження вітчизняних і зарубіжних вчених стосуються, скоріше, окремих питань лідерства, зокрема: політичного, особистісних характеристик лідера та ресурсів, які використовують лідери для досягнення своїх цілей.

Саме тому нами визначено основні невирішені питання як реалізації, так і оцінювання лідерства в ОМС, а саме: відсутність комплексних досліджень: підвищення рівня ефективності і результативності лідерської діяльності посадових осіб та депутатів місцевих рад в контексті задоволення потреб мешканців ТГ; активізація особистісного потенціалу лідером в СМС; посилення лідерської відповідальності за вирішення питань належного життєзабезпечення громадян ТГ.

Наголошено, що місцеве самоврядування та територіальна організація влади в Україні здійснюється лише на рівні ТГ міст обласного значення, оскільки переважна більшість з них є неспроможними виконувати всі повноваження ОМС внаслідок їх надмірної подрібненості та надзвичайно слабкої матеріально-фінансової бази.

Проведений аналіз дозволив виокремити характерні особливості вітчизняної СМС як специфічного середовища, сприятливого для не лише формування, реалізації, розвитку, а й оцінювання лідерської діяльності посадових осіб місцевого самоврядування. При цьому наголошено, що усі її системні компоненти потребують невідкладного посилення таких властивостей, як: адаптивність, надійність, ефективність, результативність, відповідальність, обов'язковість, оцінювання тощо.

Обґрунтовано, що нині намітилися ознаки переходу до нової якості управління на місцевому рівні, засновані на лідерстві посадових осіб. Крім цього виявлено його основні чинники, а саме: одночасна активізація мешканців на мікрорівні на рівні ТГ відповідно до процесів децентралізації, так і громадськості на макрорівні, тобто в частині небайдужості до процесів в українському суспільстві, країні, державі.

Наголошено, що для формування лідерського середовища у ТГ необхідно застосовувати не лише їх ресурси, а й формувати законодавче підґрунтя на загальнодержавному рівні для чіткого регулювання механізмів взаємодії між центральним урядом, ОМС, ТГ та окремим її жителем.

З'ясовано, що потенційними лідерами, які не лише готові, а й здатні сформувати лідерське середовище в СМС для згуртування людей навколо вирішення суспільно значимих для ТГ завдань, можуть бути особи, які володіють внутрішніми потребами досягати результату, мають владу, засновану на відповідальності та потребу в афіліації. При цьому наголошено, що виявляючи і виховуючи власних лідерів, ОМС мають надавати своїм співробітникам із високим потенціалом можливість набувати нові навички і

вміння, брати на себе більшу відповідальність і, відповідно, відчувати свою важливість для організації та просуватися власної кар'єрної траєкторії.

При цьому наголошено на доцільності створення в кожному районі школи для осіб, залучених до СМС, причому не лише депутатів, сільських голів, секретарів сільських, селищних, міських рад, а й осіб, які працюють в органах самоорганізації населення. Серед багатьох напрямів діяльності такої школи потрібно передбачити навчання груп із розвитку лідерських компетентностей, адже зрозуміло, що лідерські якості можуть бути не лише вродженими, а й набутими в результаті навчання та набуття професійного і життєвого досвіду.

References:

1. Лідерство в місцевому самоврядуванні : словник термінів / за заг. ред. В. А. Гошовської, Л. А. Пашко, А. К. Гука та ін. Х. : Фактор, 2015. 156 с. (Серія “Бібліотечка лідера місцевого самоврядування”).
2. Updated: modern leadership for modern local government / prepared by Council of Europe Centre of Expertise for Local Government Reform in co-operation with John Jackson, CoE expert, UK. 2015. 414 p.
3. Веремейчик В.П. Гуманізаційні аспекти залучення громадян до участі в діяльності органів місцевого самоврядування”. / Рига, Латвія : “Baltija Publishing”, 2022, 1-26 с.
4. Енциклопедичний словник з державного управління / уклад. : Ю. П. Сурмін, В. Д. Бакуменко, А. М. Михненко та ін. ; за ред. Ю. В. Ковбасюка, В. П. Трощинського, Ю. П. Сурміна. К. : НАДУ, 2010. 820 с.
5. Веремейчик В.П. Посилення соціальної значимості взаємодії у форматі “представницькі органи влади – територіальні громади” // Теорія та практика публічного управління та адміністрування у XXI сторіччі: матеріали I Всеукр. наук.-практ. конф. за міжнар. участю здобувачів вищої освіти та молодих вчених (Київ, 30 листоп. 2018р.) / за заг. ред. В.С.Куйбиди, О.М.Петрос, І.О.Дегтярьової. – Київ: НАДУ, 2018. – 402 с. – С. 60-62.
6. Васильєва О.І. Актуальні питання вдосконалення діяльності органів місцевого самоврядування / О.І. Васильєва. *Актуальні проблеми державного управління* : Зб. наук. праць. Харків : Вид-во ХарПІДУ НАДУ “Магістр”. 2008. №2 (34). С. 221–229. С. 223.
7. Гошовська В. А. Політичне лідерство : навч. посіб./ В.А. Гошовська, Л.А. Пашко, Ю.В. Баскакова [та ін.] ; за заг. ред. В.А. Гошовської, Л.А. Пашко ; уклад. К.Ф. Крутій ; Нац. акад. держ. упр. при Президентові України, Ін-т підвищ. кваліфікації керів. кадрів. К. : НАДУ, 2013. 300 с.; Пашко Л.А. Оцінювання в діяльності керівника-лідера: навч.-метод. матеріали / Л.А.Пашко; Національна академія державного управління при Президентові України, Інститут підвищення кваліфікації керівних кадрів. К.: НАДУ, 2013. 60 с.
8. Грищенко І. М. Феномен лідерства в системі місцевого самоврядування: теорія, методологія, практика : монографія / І. М. Грищенко. К. : НАДУ, 2016.320 с.
9. Веремейчик В.П. Рівні оцінювання результативності лідерства у представницьких органах влади // Modern science: innovations and prospects: The 9 th International scientific and practical conference (May 29-31, 2022) SSPG Publish, Stockholm, Sweden. 2022. – 803р. – Pp.516-520.
10. Веремейчик В.П. Наукові підсумки оцінювання результативності лідерства в органах місцевого самоврядування // Science, innovations and education: problems and prospects: The 11 th International scientific and practical conference (June 1-3, 2022) CPN Publishing Group, Tokyo, Japan. 2022. – 819 p. – Pp.653-659.

PRINCIPLE APPROACH TO MANAGING THE ENTERPRISE'S INVESTMENT ACTIVITIES IN THE CONDITIONS OF SAFE IMPLEMENTATION OF REAL INVESTMENT PROJECTS

Valentyn A. Vlasenko

PhD in Economics (Candidate of Economic Sciences), Associate Professor,
Associate Professor of Management Department,
Higher Educational Establishment of Ukoopsilka «Poltava University of Economics and Trade»
valentinpuet@gmail.com
<https://orcid.org/0000-0003-3892-9512>

Abstract. The conducted research is devoted to the problem of safe implementation of real investment projects based on the application of a principled approach to managing the enterprise's investment activities. The work substantiates the expediency of implementing a real investment project of the production direction according to the main phases of the investment cycle (pre-investment, investment and production). The stages of the investment project development process at the enterprise are recommended based on their formalization in the form of a project cycle, which will include the following stages: formulation of the investment project (identification); development (preparation) of the investment project plan at the enterprise; expertise (examination) of the investment project at the enterprise; implementation of the investment project at the enterprise; assessment of the results of the enterprise's investment project implementation. The author's version of the algorithm for the process of developing the technical and economic justification of the investment project at the enterprise is proposed. The stages of investment project development at the enterprise based on the monitoring mechanism are summarized. It is recommended to supplement the operational (production) stage of the project cycle at the enterprise with rehabilitation studies for individual stages. During the research, it was proposed to implement a real investment project – the launch of a qualitatively new technological line for the production of control and measuring devices from environmentally friendly glass at the hypothetical enterprise. The author recommends the components of the process of evaluating a real investment project or drawing up a capital investment budget at the hypothetical enterprise. As a result of the performance evaluation of the proposed real investment project for the hypothetical enterprise, the feasibility of its implementation was proven by calculating the indicators of Net Present Value (*NPV*), Profitability Index (*PI*), Internal Rate of Return on investments (*IRR*), Project Payback Period (*PP*). The economic and operational characteristics of the proposed development investment project at the hypothetical enterprise are summarized.

Introduction. The further development of Ukraine's economy depends on solving problems related to increasing the efficiency of using the financial potential of enterprises in the conditions of new challenges and threats from the external environment. The new conditions of economic activity require the application of a

principled approach to the development of real investment projects, the formation of an investment portfolio of financial investment instruments and the implementation of priority innovative projects of higher quality, which would reflect the relevant reality of the security situation and be able to adapt to the changes that are constantly occurring in economic subjects (business entities) and in certain branches of the national economy.

It is worth emphasizing that the improvement of the economy of our country is impossible without the activation of investment processes, the search for reliable and stable sources of investment resources, and the formation of a favorable investment climate. Currently, the economy of Ukraine is operating under martial law conditions, which directly involves the curtailment and closure of previously started investment projects to ensure the safety of all participants in the investment process [10, p. 49]. At the same time, it is already necessary to master promising approaches to revitalizing investment activity after the end of active hostilities and the need to restore the industrial and social infrastructure of destroyed objects at the expense of additional investment attraction. These will be potential reinvestments in the creation of a completely new European country.

The relevance of the study of this problem is caused by the fact that, in practice, investment activity is an important determinant of sustainable economic growth in every developed country that seeks to provide conditions for the expanded reproduction of fixed capital. That is why it is necessary developing new measures at both the macro and micro levels, which will lead to the activation of investment activity at Ukrainian enterprises. In this regard, the formation of an effective process of managing the enterprise's investment activities in the conditions of safe implementation of individual real investment projects is an important scientific and research task that requires an urgent solution.

The purpose of this research is to substantiate the principled approach to managing the enterprise's investment activities in the conditions of safe implementation of real investment projects. This will make it possible to form the competitive advantages of the enterprise in the market environment and determine the parameters of its safe functioning in the long term.

Literature review. The problem of increasing the efficiency of investment activities, implementing real investment projects and attracting financial investments at the enterprise is constantly in the center of attention of both foreign and domestic economists, among whom it is worth noting the scientific developments of I. O. Blank, L. B. Bushovska, M. P. Denysenko, O. V. Feyer, V. M. Grynyova, D. Hackbarth, O. P. Koyuda, V. O. Koyuda, K. M. Kramarenko, T. I. Lepeyko, M. Markovits, D. Mauer, F. Modigliani, L. I. Mykhaylova, N. I. Nepogodina, I. V. Novykova, J. K. Van Horn and others [1, 3-9].

By investment activity, scientists understand a set of measures and actions of individuals and legal entities that invest their own funds (in material, financial or other property form) with the aim of obtaining profit. At the same time, the investor is a subject of investment activity who makes decisions and invests own, loan and credit funds in investment objects [6, p. 68].

In practice, investment activity is an important determinant of sustainable economic growth of every developed country that seeks to provide conditions for expanded reproduction of fixed capital [2, p. 137].

Moreover, management of investment activity is the process of formation, distribution and use of investment resources of the enterprise in various forms with the aim of increasing the amount of profit or obtaining a social effect. On the other hand, it is the process of influence of the subject of management (senior managers) on the objects of management (salaried employees) with the aim of forming an investment portfolio of real and financial investments that contributes to the development of the enterprise in the long term on a simple and extended basis [8, p. 203].

The main goal of managing investment activities is to ensure the most effective ways of implementing the investment strategy of the enterprise at certain stages of its life cycle [5, p. 81].

In the vast majority of cases, scientists have considered certain aspects of regulating the investment activity of enterprises, but the problem of clearly defining the process of managing it, forming a promising investment strategy and investment tactics still remains unresolved. It is the insufficient scientific development of the problem of forming an effective process of managing investment activities at enterprises of various forms of ownership and branch affiliation that determines the practical significance of the research topic.

In modern business conditions, the role and importance of the safe implementation of individual real investment projects in conditions of permanent threats from the external environment is increasing. That is why, at the level of enterprises of various forms of ownership and sectoral subordination, it is advisable to implement a principled approach to the management of investment activities, which will allow to reveal hidden reserves of additional financing of investment needs and to attract funds of potential investors for specific business plans of investment projects.

Methodology. During the writing of the research, a number of general scientific research methods were used: methods of analysis and synthesis, induction and deduction, dialectical method of cognition, systematic approach, methods of comparisons and analogies, logical generalization, scientific abstraction, hypothetical method, tabular and graphical methods.

The methodological foundations of the research are based on the practical application of a principled approach to the safe implementation of investment projects in the process of the enterprise's investment activities.

The Results of the investigation. As a result of the research, the author proposed to form tactical mechanisms for managing the enterprise's investment activities on the basis of a real investment project and to implement a methodical approach to evaluating the effectiveness of implementing a real investment project at the enterprise.

Formation of tactical mechanisms for managing the enterprise's investment activities on the basis of a real investment project

Rapid recovery of the economy of our country in the post-war period is impossible without revitalization and activation of investment processes, search for

reliable and stable sources of investment resources and formation of a favorable investment climate. An important process of formation of investment resources at enterprises is their investment activity, which is one of the types of economic activity of market subjects.

The main objects and subjects of investment activity are important components of the investment process.

The main objects of investment include:

1) cash and their equivalents, target bank contributions, units, shares and other securities;

2) movable and immovable property (buildings, structures, equipment and other material assets);

3) property rights arising from copyright, experience and other intellectual values of the enterprise;

4) a set of technical, technological, commercial and other knowledge, formalized in the form of technical documentation, skills and production experience necessary for production (for example, «know-how»);

5) the value of purchased patents and licenses;

6) rights to use land, natural resources (water, subsoil and other resources), buildings, equipment and other property rights, as well as other values [7, p. 141].

The main subjects of the investment process include:

1) individuals, entrepreneurs, non-state enterprises, public organizations, associations, unions, societies, religious organizations;

2) the state in the form of state authorities, local governments and individual state enterprises;

3) foreign investors, which may include foreign citizens, foreign enterprises and foreign states (if the amount of foreign investment is 100%);

4) joint investment institute, represented by enterprises with foreign investments and investment funds (if the amount of investment to the authorized capital of the joint enterprise exceeds 10%);

5) holdings, concerns, banks, credit unions, investment funds, construction firms, auditing firms and other economic entities.

At the same time, the characteristic features of the enterprise's investment activity include the following [6, p. 38-39]:

1. Investment activity is the main form of ensuring the growth of the enterprise's operational activity and has a subordinate character in relation to its goals and objectives. Investment policy is an integral part of the general strategy of enterprise's economic development.

2. Forms and methods of the enterprise's investment activity depend much less on the industry specifics of the enterprise than on the content of its operational activity.

3. The volume of the enterprise's investment activity is characterized by significant unevenness in certain periods.

4. The investment profit of the enterprise (as well as other forms of investment effect) in the process of its investment activity is usually formed with a significant «lag

of delay». This means that between the investment costs and the receipt of economic benefits, there is usually a rather long period of time.

5. Investment activity forms a special independent type of cash flows of the enterprise, which differ significantly in separate periods according to their functional orientation.

6. The investment activity of the enterprise is characterized by its own specific types of risks, which are united by the concept of «investment risk».

7. The most important measure of the volume of investment activity, which characterizes the rate of the enterprise's economic development, is the indicator of its net investment.

8. One of the forms of the enterprise's investment activity is innovative activity, which is carried out with the aim of introducing the achievements of scientific and technical progress into production.

9. Investment activity is mandatory for the further development of most enterprises in the business sphere.

Promising areas of management of the enterprise's investment activities in the conditions of transformational changes can be considered: the implementation of real investment projects, the formation of a portfolio of financial investments and the implementation of various forms of innovative investments. It is the first direction, according to the author, that is a priority and requires thorough disclosure.

The entire variety of investment processes occurring in the economic system of a modern enterprise can be represented as a set of social, technical, organizational, economic and other projects. In relation to the investment strategy, they act as tactical mechanisms for managing the enterprise's investment activities.

It should be noted that an investment project, on the one hand, can be considered as some measure with a predetermined goal, the achievement of which means the completion of the investment project, and, on the other hand, it is a one-time set of tasks and actions, which has characteristic features:

1) clear goals that must be achieved with the simultaneous fulfillment of a number of technical, economic and other requirements;

2) internal and external interrelationships of operations, tasks and resources that require clear coordination in the process of implementing an investment project;

3) defined terms of the start and end of the investment project;

4) the limited amount of resources involved and the constant need for their replenishment;

5) a certain degree of uniqueness of the goals of the investment project and the conditions of its practical implementation;

6) the inevitability of various conflicts during project implementation [1, p. 173].

A promising investment project at the enterprise will involve the presentation of the goals and features of a specific investment, as well as the justification of its feasibility. Without it, it is impossible to make real investments. An investment project should be understood as a field of activity for the formation or change of technical, economic or social systems, as well as the development of a new management structure or a program of scientific research [3, p. 258-259].

It should be noted that the development and implementation of a real investment project at the enterprise (first of all, the project of the production direction) must go a long way from the conception of the idea to the production of products. In the conditions of market transformations, this period is considered as the life cycle of an investment project or an investment cycle, which should cover three phases:

1. Pre-investment – involves conducting preliminary research before making a final investment decision.

2. Investment – implementation of design, conclusion of contracts, construction of the object, etc.

3. Production is the stage of exploitation of newly created objects.

Each of these phases, in turn, should be divided into stages and sub-stages, which will correspond to their goals and methods. For example, in the pre-investment phase there are several parallel types of activities that partially occupy the next, investment phase. Thus, as soon as the study of investment opportunities allows determining the feasibility of the investment project for the enterprise, the stages of promoting investment attraction and planning their implementation should begin.

It is clear that the pre-investment phase is the most important in the investment cycle, which should include four stages:

1) search for investment concepts;

2) preliminary preparation of the investment project;

3) final formulation of the investment project and assessment of its technical, economic and financial acceptability;

4) the stage of final consideration of the investment project and making a decision on the possibility of further investment.

In the work [2, p. 139-140] the author proposes a general procedure for organizing investment activities at the enterprise level in relation to a specific investment project by formalizing it in the form of recommended main stages of the project cycle (Fig. 1).

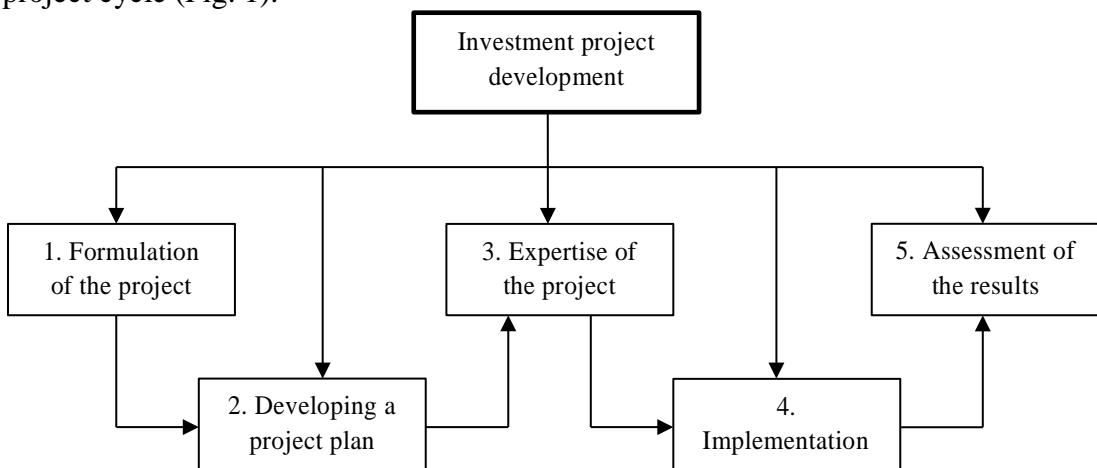

Figure 1. Recommended stages of the investment project development process at the enterprise

* Source: Proposed by the author [2, p. 139]

Let's consider the proposed stages of the project cycle for a real investment project in more detail.

1st stage. Formulation of the investment project (identification). At this stage, the top management should analyze the current state of the enterprise and determine the most priority directions for its further development. The result of this analysis is a business idea, which is presented as an investment project.

We believe that the basis of the first phase of the life cycle of an investment project is the development of a technical and economic justification (TEJ) of the investment project, which should be carried out in two stages:

- 1) preliminary technical and economic assessment of the investment project;
- 2) detailed evaluation of the efficiency of the investment project (Fig. 2).

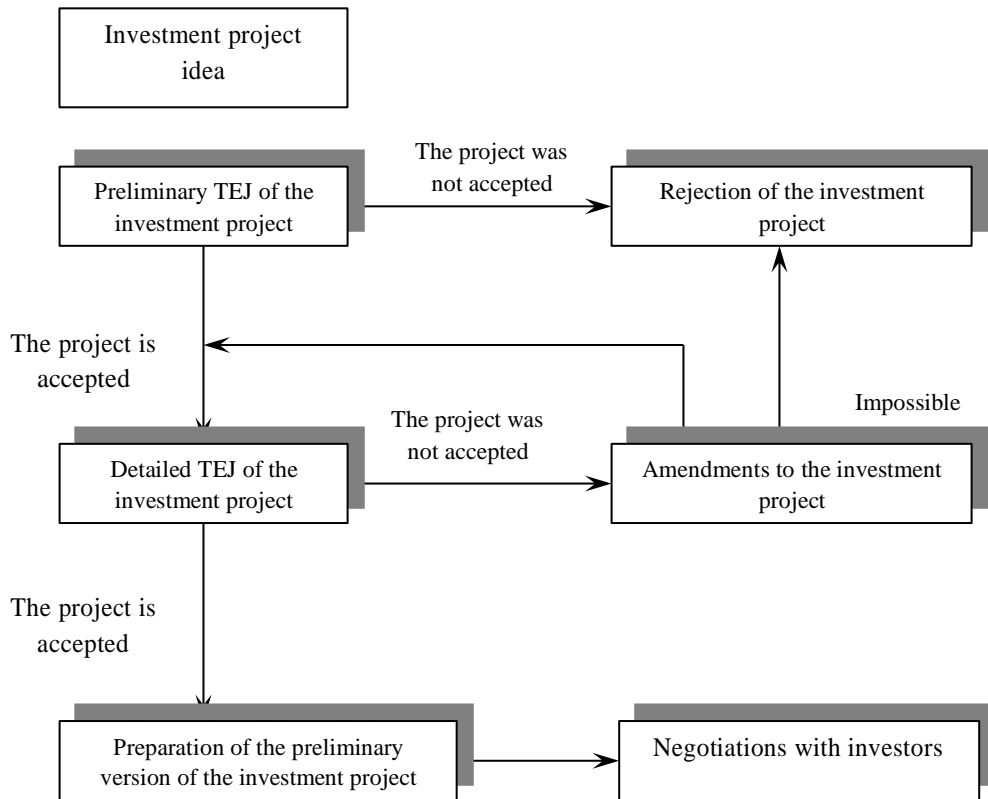

Figure 2. Recommended algorithm for the process of developing the technical and economic justification (TEJ) of the investment project at the enterprise

* *Source: Developed by the author*

As we see from Fig. 2, at the first stage, a consolidated assessment of the most important technical and economic parameters should be carried out, which will allow to reveal the feasibility of developing a specific investment project at the enterprise and roughly estimate its economic viability. The development of a feasibility study (TEJ) of an investment project should begin with the formulation of the final goal of the investment project and the identification of possible ways to achieve this goal, that is, the multivariate directions of development of the investment project will be

considered from the point of view of the choice of technology, equipment, production facilities, location, financing, project implementation terms etc. In the event that, according to preliminary calculations, all the costs of the investment project will significantly exceed the income, that is, the project will become unprofitable, it should be rejected and should not be returned to.

In the event that the preliminary assessment of the efficiency of the investment project at the enterprise does not give an unequivocal negative answer regarding its economic viability and shows that the project is (or will possibly be) profitable, it is possible to proceed to the second stage of developing a technical and economic feasibility study (TEJ).

Only after that, responsible specialists of the enterprise should prepare a preliminary version of the investment project, make appropriate amendments to it (if necessary) and negotiate with a potential investor (creditor) regarding options for future cooperation.

2nd stage. Development (preparation) of the investment project plan at the enterprise. At this stage, gradual refinement and improvement of the investment project plan should be carried out in all areas of its implementation – commercial, technical, financial, economic, institutional, etc. It is also important at this stage to find and collect source information for solving individual tasks of the investment project.

The second stage of developing a feasibility study (TEJ) at the enterprise should provide for an extended and detailed assessment of the effectiveness of the investment project in specific calculations and figures. The final result of this work should be a preliminary version of the investment project, which will be used in future negotiations with the investor. This document should reflect the following aspects of the investment project: general information about the investment project; assessment of marketing factors; determination of the content of the enterprise's production program; choice of production technology and technological equipment; choice of production location; provision of resources; environmental assessment of the project; selection of designers, contractors and suppliers of equipment, raw materials, product buyers, etc.; institutional aspects of the investment project; financial and economic evaluation of the investment project; sensitivity analysis; risk assessment of investment project implementation.

The preliminary version of the investment project at the enterprise is the main initial document that will provide the potential investor (creditor) with the necessary information about the investment project, that is, will allow to make a decision about possible participation in the implementation of this project.

The investment phase of an investment project at an enterprise can be divided into the following stages of its development (Fig. 3).

Based on the data of Fig. 3, the considered mechanism for carrying out general permanent supervision and control over the process of investment development is called monitoring of investment projects, which should include: establishing the basic foundations for the implementation of the investment project; acquisition and transfer of technologies; detailed project development and conclusion of contracts, including participation in tenders, evaluation of proposals and conducting negotiations; purchase

of a land plot, execution of construction works and installation of equipment; pre-production marketing; recruiting and improving the qualifications of employees; commissioning and launch of the investment project.

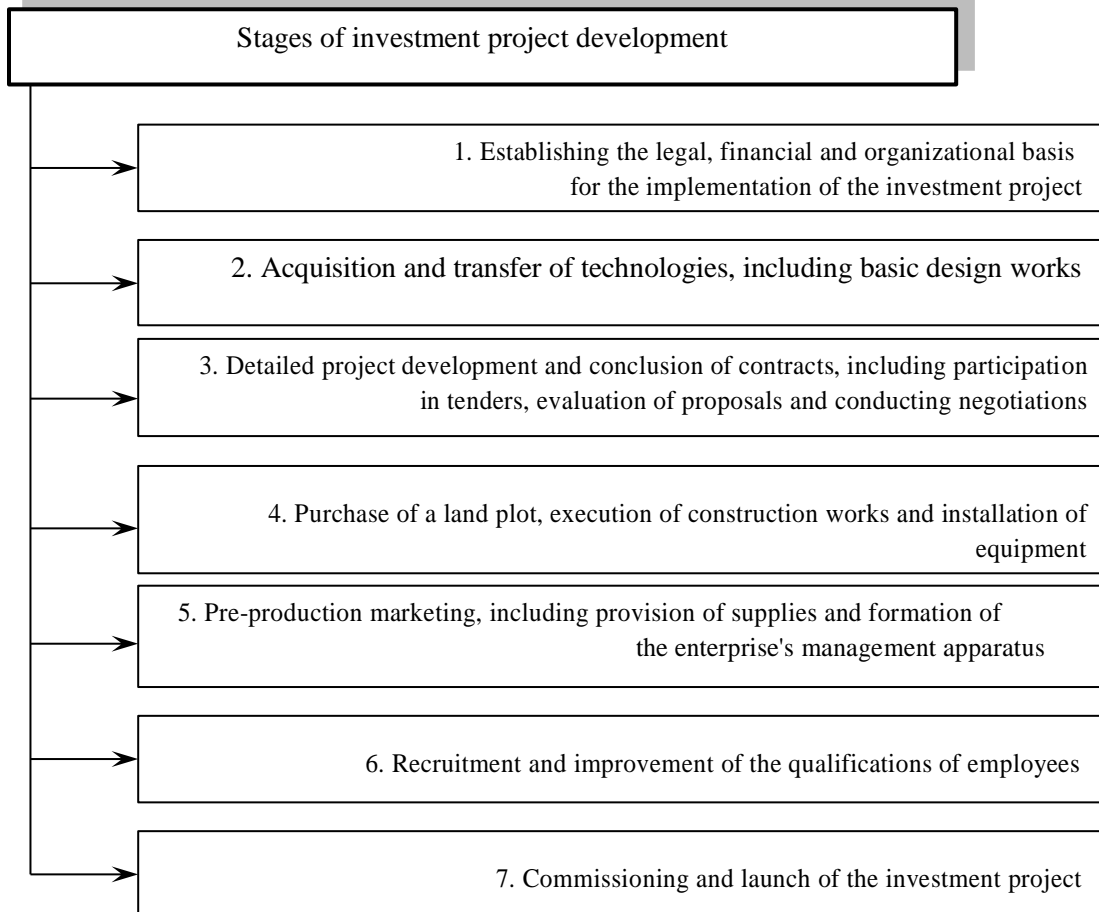

Figure 3. Recommended stages of investment project development at the enterprise

** Source: Compiled by the author*

3rd stage. Expertise (examination) of the investment project at the enterprise. This is the most important stage of the project cycle, at which the investor will either carry out an examination of the investment project in all areas with the help of qualified employees of the Financial and Economic Department, or will involve a reputable investment or consulting company for this.

4th stage. Implementation of the investment project at the enterprise. This stage should cover the real development of the business idea until the moment when the investment project is put into operation. It will also include the main part of the implementation of the investment project, the task of which will be to check the cash flows that will be generated under the investment project to cover the invested investments and ensure the desired return to the investor.

5th stage. Assessment of the results of the enterprise's investment project implementation. Such an assessment should be carried out both after the end of the investment project as a whole and during its implementation. The main purpose of this stage is to compare the ideas included in the investment project and to determine the degree of their actual implementation.

It should be emphasized that the real investment activity of the enterprise should allow simultaneous implementation of various types of investment projects (individual and portfolio) with the help of internal and external sources. This will contribute to streamlining the structure of investment resources, ensuring the simultaneous implementation of individual real and financial investment projects, and a clear distribution of funding sources between the most attractive investment programs.

The operational (production) stage should be the last in the project cycle, where the investor (creditor) will receive results from the invested capital. In addition, the basis of the operational phase is rehabilitation studies, which should be conducted at the level of the company's top management.

The main goal of such research should be the analysis of the technical, commercial, financial and economic condition of the analyzed enterprise in order to increase the efficiency of its activity and profitability while preserving it as an independent economic unit, as well as to make decisions about merging with other companies or about its complete closure.

In our opinion, similar rehabilitation studies at the enterprise should include:

- 1) preliminary diagnostics, which should include an analysis of the areas of activity of the enterprise that needs rehabilitation;
- 2) diagnostics – the stage at which the weaknesses of the enterprise should be determined, as well as possible aspects of rehabilitation;
- 3) short-term measures for rehabilitation – at this stage, measures that do not require large capital investments (reorganization of financial management, inventory management, control or preventive maintenance) should be implemented;
- 4) evaluation of projects and increase in funding – in the case of completion of the diagnostic analysis, the issue of attracting additional investment funds to finance rehabilitation projects should be resolved;
- 5) rehabilitation is the final process, which will include: additional training in all aspects of rehabilitation, introduction of preventive maintenance and quality control, improvement of financial and general management, consulting on strategic planning and investment.

It should be outlined that the choice of investment development method should depend on the type of investment project being implemented and the sources of its financing. According to the author, the development of investments in the company's fixed assets can be carried out using one of the specified methods: contracting, economic or mixed.

The contracting method is an organizational form of performance of works, production of products and provision of services by independent, permanently operating firms, enterprises and organizations based on subcontracts and contracts

between investors and participants of investment activities. Any type of work can be performed by subcontracting: construction, installation, repair, start-up and commissioning, scientific and research, design and research work. A subcontract can be concluded for the production of a certain type and volume of products (thousand pieces of glassware, thousands of cubic meters of fuel and lubricant materials, etc.), for the performance of a certain type of services (for example, for the protection of the object, the execution of founding documents and the registration of the enterprise). In the investment field, the subject of a contract is an investment project or part of a project, a type or complex of certain works. Under market conditions, these types of subcontracting can be successfully used in the future and even get further development in connection with the expansion of forms of ownership and the number of participants in investment activity [4, p. 248].

In the event of a decline in production volumes compared to previous years at the enterprise, it is advisable to use the economic method for the implementation of investment projects. Under modern conditions, a potential investor (creditor) in some cases is forced to independently perform construction and installation work due to unreasonably high monopoly prices dictated by construction firms on the contract market.

On the other hand, the economic method is an organizational form in which investment projects are implemented directly by the investor without the involvement of a contractor. In such conditions, the functions of the investor, the customer and the contractor are combined by one legal entity, which is called the developer and at the same time is the manager of funds, operational manager and executor of construction and installation works. For the implementation of an investment project, a Capital Construction Department and its own construction organization (building site) must be created as part of the developer's management apparatus, which will provide construction with the necessary design and estimate documentation, material and technical and labor resources.

The mixed method is a combination of contracting and economic methods. Under such conditions, the contractor performs complex material-intensive types of construction and installation work, for example, the assembly of the building frame from prefabricated cladding structures, and the developer – a time-consuming process, for example, finishing and repair work [9, p. 763-764]. Using this method in practice may lead to additional costs.

Therefore, it should be noted that the choice of one or another method of implementation of investment projects at the enterprise should be justified by the investor only with a previously developed, rational and documented business plan.

Thus, the practical use of the proposed tactical mechanisms of investment activity management through the implementation of real investment projects at the enterprise will allow increasing the volume of operating capital, increase the total cost of material, technical and financial resources of the enterprise, and regulate cash flows through stable generation of profits. Such measures will become the basis for changing the investment policy of the enterprise, which is aimed at the

implementation of promising investment projects in the long-term period of its economic activity.

The proposed stages of the project cycle will make it possible summarizing the measures taken by the company's top management during the implementation of the investment policy, regardless of the type of capital investments, sources and forms of their financing, and the presence of long-term competitive advantages.

Next, it is advisable to consider the peculiarities of the implementation of a methodical approach to evaluating the effectiveness of implementing of a real investment project at the enterprise.

Implementation of a methodical approach to evaluating the effectiveness of implementing a real investment project at the enterprise

In the process of managing an enterprise's investment activities, its top management must take into account the priority areas of investment strategy implementation at various stages of the life cycle, which are specified in the tactical mechanisms for attracting and using investment resources. For these reasons, the characteristic features of the implementation of the investment strategy at certain stages of the enterprise's life cycle include:

1. The birth stage – involves determining the optimal way attracting capital for the implementation of a business project.

2. The stage of growth (and accelerated growth) – guides managers to carry out investment processes in the development of the material and technical base and the expansion of the company's presence on the market.

3. The maturity stage – requires company specialists to analyze the conditions and justify the implementation of new investment projects, as well as portfolio investments.

4. The stage of decline (recession) is accompanied by the curtailment of the enterprise's own investment programs and the need to assess the value of the property complex for further sale.

5. The revitalization stage – involves an assessment of the current market value of the enterprise, justification of the feasibility of an additional share issue, investment, diversification of activities and restructuring of assets.

6. The closing stage – requires the decision of the company's top management regarding the final closing of existing investment projects and programs, and the exit from this market segment.

That is why the managers of modern Ukrainian enterprises, in order to revive the investment process, need to take measures attracting various sources and forms of investment, which would stimulate the process of capital accumulation and lead to a real increase in the volume of investments. This will create prerequisites for the further development of enterprises under conditions of recovery processes in many regions of our country and ensure the expanded reproduction of fixed capital on the innovative basis.

The main task of the management apparatus of each enterprise (General Director, Chief Executive Officer, President and Vice-President of the company, Chief Accountant and Head of the Financial and Economic Department) in the

process of forming an investment strategy and specifying it in tactical implementation mechanisms in the form of a real investment project at the enterprise level is to assess prospects implementation of the desired investment project, incurring costs of funds aimed at reproduction (maintenance and expansion) of the value of the company's fixed assets. Investing in buildings and production facilities is aimed at continuing and expanding the enterprise's production activities, obtaining income and profit from it in the future.

The need for investment is determined by a number of reasons, but the main ones can be: the need to update or replace the existing material and technical base of production; improvement or modernization due to physical wear and tear of production equipment; the need to build fundamentally new production capacities. This is due to the need increasing the volume of production and sale of the company's products, the desire to master new types of its activities [7, p. 142].

As the practice of economic activity shows, the main source of investment in the vast majority of modern Ukrainian enterprises is their own funds: authorized capital, depreciation fund, other reserve funds, accumulation fund, retained earnings of the enterprise. A rather significant share is occupied by bank credit resources, which at the present stage are quite costly for business [3, p. 61].

The cheapest source of investment financing is the company's reinvested profit, the production use of which will avoid additional costs associated with the payment of interest for the use of borrowed capital.

The author considers it expedient for the top management of the hypothetical enterprise to make a decision about the rationality of developing and implementing a real investment project – the launch of a qualitatively new technological line for the production of control and measuring devices from environmentally friendly glass, which will allow reducing the cost of manufacturing products, implement a new quality system and change for the better range of products, which, first of all, will be used in the process of fulfilling the company's statutory tasks.

The proposed hypothetical enterprise will specialize in the production of control and measuring devices and glass and plastic products. The main activities of the hypothetical enterprise will include:

- 1) production of instruments and equipment for measurement, research and navigation;
- 2) production and processing of other glass products, including technical ones;
- 3) non-specialized wholesale and retail trade in tools and products.

It should be noted that the total cost of a real investment project for an enterprise can hypothetically amount to UAH 2 million. Of these, the net cost of the project will be UAH 1.7 million in comparable prices of 2022, the cost of an exclusive license for the right to manufacture environmentally friendly glass products, their wholesale and retail trade – about UAH 0.1 million, the cost of a one-time patent for use the object of copyright and related rights and other objects of intellectual property – about UAH 0.2 million.

Not being able to attract reinvested profits in full, we suggest that the management of the hypothetical enterprise make a decision to attract long-term

investments. An investor can be any bank that will provide a loan in the amount of UAH 2 million for a period of three years at 15% per annum, or a potential investor (creditor) that will attract investment resources (make an additional issue of shares) in the same amount.

In order to assess the expediency of making a decision to invest in this project, it is necessary to conduct an analysis of the effectiveness of implementing a real investment project at a hypothetical enterprise.

The main criterion for evaluating investments is payback, i.e. the rate of return to the investor of the invested funds in the form of cash flows generated by the implementation of the investment project.

We believe that when determining the performance indicators of the investment project, the management and responsible specialists of the enterprise should comprehensively analyze and evaluate the cash flows under the investment project, which are based on forecast information regarding the expected volume of production and sales, the amount of operating expenses, net profit, as well as analytical conclusions about the initial and subsequent needs for assets of long-term use and net working capital.

To calculate the cash flow, it is recommended to divide the planned term of capital investment into three time periods according to the periods of cash flow: development and initial investment of the project, operation of the investment project and completion of the project.

An important issue when assessing the ratio of the amount of invested financial resources to the cash flows received at their expense (this is what the calculations of investment payback are based on) is the problem of comparability of the amount of investments with the income received, taking into account all factors of changes in the value of money over time, including such a factor, as the average market (or other acceptable for the investor) rate of return (profitability) on invested capital.

To solve this problem, responsible specialists of the Financial and Economic Department of the enterprise must operate with concepts such as the cost of initial cash investments and the composition of investment costs for the implementation of the investment project.

The cost of the initial monetary investments in the investment project, without which it cannot be carried out, that is, the so-called capital investments, represents the amount of investments. Such capital investments have a long-term nature, and if new fixed assets and intangible assets are created at their expense, the value of these assets will gradually decrease over a long period of time (more than a year), gradually being transferred to the manufactured products. During the life cycle of the investment project, the capital invested in such assets will be returned to the investor in the form of depreciation deductions as part of the cash flow, and the capital invested in current assets (including cash) after the end of the life cycle of the investment project must remain with the investor in unchanged form and size. The amount of investments in financial assets represents the nominal amount of costs for the creation of these assets [1, p. 175].

The composition of investment costs for a real investment project for a hypothetical enterprise should include: costs for the construction of fixed assets, including their design, for the purchase of equipment, its installation and adjustment, for the reconstruction of production, for the improvement of technological processes. To determine the amount of investments in such projects, it is necessary to take into account the amount of advances in current assets to create minimum stocks of raw materials, materials, work in progress, finished products, cash for settlement and other current assets, without which the implementation of the investment project is impossible.

When determining the amount of initial investment costs, the so-called liquidation value of fixed assets should be taken into account (in the downward direction), if the capital project is related to the implementation of new facilities instead of outdated ones. In the case of the realization of objects of fixed assets that are subject to replacement, the amount of initial costs for the project is reduced by the sale value of the object (the latter is taken minus the income tax paid from sales operations).

The correct determination of the amount of initial costs for an investment project, i.e. the amount of investment, will be a guarantee of the quality of investment payback calculations for a hypothetical enterprise, because they are the object of the payback assessment.

When calculating the effectiveness of real investment projects, the amount of cash flow accumulated during the entire life cycle of the project is determined first. In the vast majority of cases, the cash flow involves the receipt of various types of investment resources that contribute to the implementation of the investment project.

Cash flow is discounted or undiscounted income from project implementation, which includes net profit (that is, profit excluding payments to the state budget) and depreciation deductions received as part of net income from the sale of goods, works, and services. In addition, if in the final period of the life cycle of the investment project, the investor company receives funds in the form of under-amortized cost of fixed assets and intangible assets and has capital investment in current assets, it is taken into account in the cash flow for the last period [8, p. 204].

Based on the value of the net cash flow (the amount of net profit directed to development and the amount of depreciation deductions), the company's specialists can determine the main indicators for evaluating the effectiveness of a real investment project.

The main components of the process of evaluating a real investment project or drawing up a capital investment budget at the hypothetical enterprise are recommended to be summarized in Fig. 4.

As we see from Fig. 4, during the evaluation of a real investment project in the hypothetical enterprise, the employees of the Financial and Economic Department must perform: forecasting sales volumes taking into account the possible demand for products, estimation of cash inflow by year, assessment of access to funding sources and evaluating the acceptable value of the price of capital.

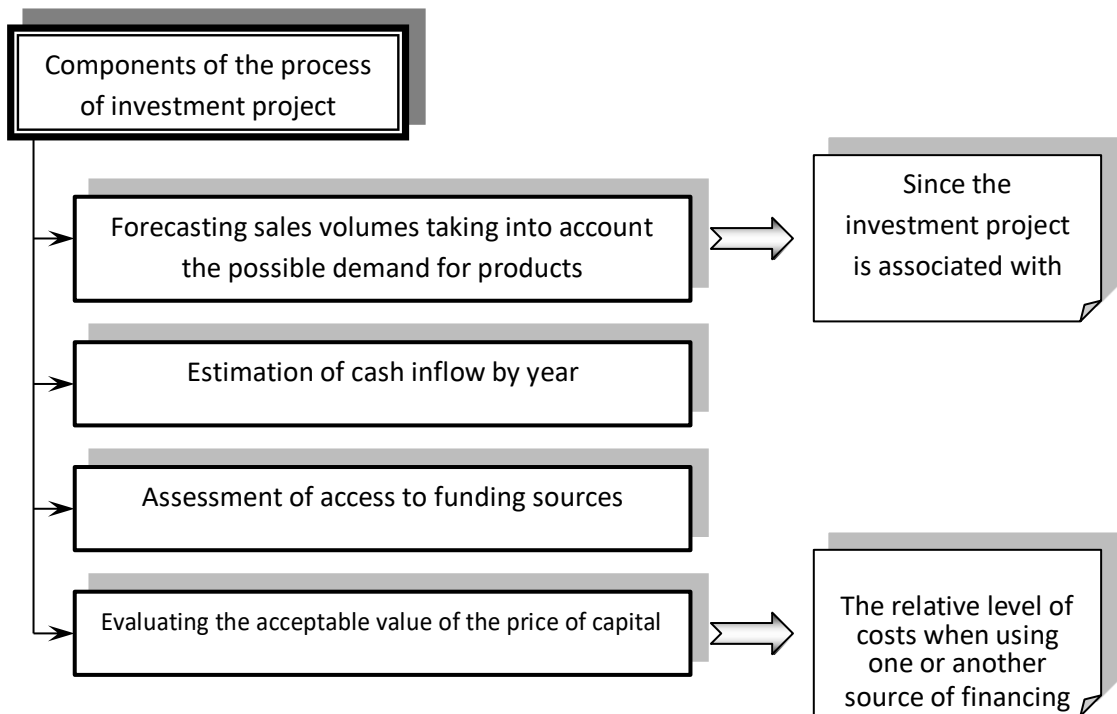

Figure 4. Recommended components of the process of evaluating a real investment project or drawing up a capital investment budget at the hypothetical enterprise

* *Source: Developed by the author*

It should be emphasized that the evaluation of the effectiveness of a real investment project for the hypothetical enterprise must be carried out subject to the following principles:

1) efficiency of the invested capital – is evaluated by comparing the cash flow generated during the operation of the investment project and the initial investment. An investment project should be recognized as profitable if it ensures the return of all investments at an acceptable rate of return for all investors;

2) mandatory reduction to the true (current) value of both invested capital and the amount of cash flow. The reduction is carried out differently for each stage of further investment;

3) the process of discounting all cash outflows and receipts is carried out at discount rates that are chosen depending on the specifics of the investment project implementation.

Depending on the basic principles of evaluating the effectiveness of real investment projects, we advise specialists of the Financial and Economic Department of a hypothetical enterprise using a number of methods that can be conditionally divided into those that use discounting and those that do not use discounting.

The methods that use discounting include: the method of calculating the Net Present Value (*NPV*); the method of determining the Profitability Index (*PI*); the method of determining the Internal Rate of Return on investments (*IRR*).

Methods that do not involve the use of the concept of discounting include: the method of determining the investment Project Payback Period (*PP*); method of determining accounting Return on Investment (*ROI*) or Average Rate of Return on investment (*ARR*).

Let's dwell on the *NPV*, *PI*, *IRR* and *PP* methods in more detail, since it is the most indicative for potential investors and are most often used in the practice of investment calculations.

1. The method of calculating the Net Present Value (*NPV*) is a method of investment analysis, which is based on the determination of the value obtained by discounting the difference between all annual outflows and inflows of real cash accumulated throughout the life cycle of a real investment project.

The Net Present Value is calculated according to the formula:

$$NPV = \sum [CI_k : (1+r)^n] - SI, \tag{1}$$

where $CI_1, CI_2, CI_k, \dots, CI_n$ – annual cash inflows for n years;

SI – amount of starting (initial) investment;

r – discount rate;

$PV = \sum [CI_k : (1+r)^n]$ – the total amount of discounted income for the investment project (present value of cash flows).

In the event that $NPV > 0$, the investment project should be accepted for implementation; if $NPV < 0$ – the investment project should be rejected because it is unprofitable; if $NPV = 0$ – the project is neither profitable nor unprofitable.

Therefore, during the implementation of the proposed real investment project worth UAH 2 million, annual cash receipts are expected in the following amounts: $p_1 =$ UAH 0.7 million, $p_2 =$ UAH 1.0 million, $p_3 =$ UAH 1.3 million.

Let's determine the net present income for the project if the discount rate is 15%. For the calculation, we will make a table and determine the size of the Net Present Value (Table 1).

Table 1

Calculation of the Net Present Value for the investment project of launching a qualitatively new technological line for the production of control and measuring devices from environmentally friendly glass at the hypothetical enterprise

Year, t	Cash flow, million UAH	Discount multiplier (15%) $1 / (1+0.15)^t$	Discounted cash flow, million UAH
0th	-2.0	1.0	-2.0
1st	0.7	1.15	0.6087
2nd	1.0	1.3225	0.7561
3rd	1.3	1.520875	0.8548
Net Present Value (<i>NPV</i>): +0.2196 (million UAH)			

* *Source: Calculated by the author*

From the analysis of the data in the Table 1, we see that in our case $NPV = +0.2196 > 0$, thus, this real investment project should be accepted for implementation by the top management of the hypothetical enterprise.

2. The method of determining the Profitability Index (*PI*). It is a continuation of the previous method. This indicator characterizes the level of current profitability of the investment project. However, unlike the *NPV* indicator, the *PI* indicator is a relative value, which is determined by the formula:

$$PI = \sum [CI_k : (1 + r)^n] : SI. \quad (2)$$

If $RI = 1$, it means that the return on investment exactly corresponds to the rate of return. If $RI > 1$, the project is profitable, and, conversely, if $RI < 1$, the project is unprofitable.

Let's determine the Profitability Index for this investment project:

$PI = 2.2196 / 2.0 = 1.1098$ (the profitability was about 11%).

Therefore, $PI > 1$ – the investment project is profitable. The average profitability of an investment project for the hypothetical enterprise is almost 11%, which is a fairly high value.

We can see that the top management of the hypothetical enterprise can accept the proposed investment project for implementation based on the indicators of the Net Present Value and the Profitability Index.

3. The method of determining the Internal Rate of Return on investments (*IRR*) – involves the calculation of such a discount rate (r), the use of which would ensure the equality of the current value of expected cash outflows and the current value of expected cash inflows. The indicator of the Internal Rate of Return (*IRR*) characterizes the maximum permissible relative level of costs that occur during the implementation of the investment project.

The practical application of this method boils down to the fact that in the process of analysis two values of the discount rate $r_1 < r_2$ are chosen so that in the interval (r_1, r_2) the function $NPV = f(r)$ changes its value from «+» to «-» or vice versa. The following formula is used for calculations:

$$IRR = r_1 + [NPV_{r_1} : (NPV_{r_1} - NPV_{r_2})] \times (r_2 - r_1) \quad (3)$$

Then we will find the value of the Internal Rate of Return of the developed investment project, if the average industry rate of return for similar investment projects is within 15-21%. This means that when calculating, it is advisable to determine the value of the Net Present Value at the upper and lower limits of the selected interval.

First, we will determine the values of NPV_{15} and NPV_{21} using the calculations in the Table 2.

According to the Table 2, on the basis of NPV_{15} and NPV_{21} calculations, we will determine the *IRR* indicator.

$IRR = 15 + 0.2196 : (0.2196 + 0.0047) \times (21 - 15) = 20.9\%$.

That is, the discount rate of 20.9% is the upper limit of the interest rate at which the hypothetical enterprise can pay back the funds invested in an investment project.

Methods in which the discounting process may not be used include the method of determining the investment Payback Period (*PP*). We can also use the simplified indicator of the investment Payback Period (PP_s).

Table 2

Calculation of the Net Present Value for the investment project of launching a qualitatively new technological line for the production of control and measuring devices from environmentally friendly glass at the hypothetical enterprise (at discount rates of 15 and 21%)

Year, <i>t</i>	Cash flow, million UAH	$r_1=15\%$ $1 / (1+0.15)^t$	NPV_{15} , million UAH	$r_2=21\%$ $1 / (1+0.21)^t$	NPV_{21} , million UAH
0th	-2.0	1.0	-2.0	1.0	-2.0
1st	0.7	1.15	0.6087	1.21	0.5785
2nd	1.0	1.3225	0.7561	1.4641	0.6830
3rd	1.3	1.520875	0.8548	1.771561	0.7338
Net Present Value			0.2196	x	-0.0047

* Source: Calculated by the author

If the time factor is not taken into account, then the simplified indicator of the investment payback period can be determined by the formula:

$$PP_s = SI : NI_a, \tag{4}$$

where PP_s – simplified indicator of investment Payback Period;

SI – amount of starting (initial) investment;

NI_a – average annual Net Income in the form of cash inflows.

It should be noted that the investment payback period is the length of time during which the undiscounted forecast cash flows exceed the undiscounted investment amount, that is, it is the number of years required to recover the cost of the initial investment.

Consequently, let's determine the Payback Period of the investments made in the proposed real investment project for the hypothetical enterprise.

First, let's determine the average annual Net Income in the form of cash inflows for the investment project:

$$NI_a = (p_1 + p_2 + p_3) : 3 = (0.7 + 1.0 + 1.3) : 3 = 1.0 \text{ (million UAH).}$$

Hence, the simple investment Payback Period (PP_s) will be:

$$PP_s = 2 : 1.0 = 2 \text{ years (with the norm of } PP_s < 5 \text{ years).}$$

For a more accurate determination of the investment Payback Period (PP), a method should be used, which includes an iterative search for the year in which cash receipts will cover the invested funds. To calculate this indicator, it is necessary to compile of Table 3.

Table 3

Cash receipts from the implementation of the investment project of launching a qualitatively new technological line for the production of control and measuring devices from environmentally friendly glass at the hypothetical enterprise

Year	0th	1st	2nd	3rd
Investments, million UAH	2.0	-	-	-
Incomes, million UAH	-	0.7	1.0	1.3

* Source: Compiled by the author

According to the results of data analysis of Table 3, it can be visually seen that the proposed real investment project will pay off in about the 3rd year of its implementation. But in order to find a more accurate time, we need making the following calculations:

1. We will determine how much money must be received in the third year for the investment project to pay off: $2.0 - (0.7 + 1.0) = 0.3$ (million UAH).

2. Let's determine for what period in the 3rd year the hypothetical enterprise will receive the necessary UAH 0.3 million. For this, we will add the proportion:

UAH 1.3 million. – 12 months;

UAH 0.3 million. – X months.

Then $X = 0.3 \times 12 : 1.3 = 2.77$ months.

Thus, the Payback Period of the investment project (*PP*) will be 2 years and 2.77 months or 2 years and 84 days, which is 84 days more than in the first calculation (according to formula 4). At the same time, $PP < 5$ years, which corresponds to the normative value.

Therefore, we recommend the top management of the hypothetical enterprise to use the second method of calculating the investment Payback Period, since it is more accurate than the previous one, and it is the one that should be used when implementing a real investment project to launch a qualitatively new technological line for the production of control and measuring devices from environmentally friendly glass at the enterprise.

Based on the data in the Table 4 summarizes the main technical and economic performance indicators for implementating of the development investment project at the hypothetical enterprise.

The above calculations and data analysis of the Table 4 testified that the management of the hypothetical enterprise can accept the proposed investment project for implementation and transfer the obtained results to a potential investor. The possible expected economic effect from the project implementation will include an increase in the Return on Equity to 25%, and an additional profit of UAH 200 thousand.

Table 4

The main technical and economic performance indicators for implementating of the development investment project at the hypothetical enterprise

Indicator name	Indicator size
Economic characteristics of the project	
1. Project life cycle period	3 years (without delay of financing)
2. Project implementation period	2023-2025 years
3. Capital expenses (total project cost), including:	2.0 million UAH
- company's own funds	From 0 to 0.2 million UAH
- investor funds	From 1.8 to 2.0 million UAH
4. Sources of funding	Bank loan for three years at 15% per annum. Attracting funds of a potential investor (creditor) through an additional issue of shares.

5. Source of repayment	A 15% reduction in the cost of manufacturing final products will lead to an increase in the company's net profit, part of which will be directed to the payment of dividends to shareholders.
Operational characteristics of the project	
1. The expected rate of growth of production volumes	+5% annually during the 3 years of project implementation
2. The expected percentage of reduction in thermal energy consumption during the project implementation	-5%
3. The expected percentage of reduction in electricity consumption during the project implementation	-3%
4. Expected percentage of water consumption reduction during project implementation	-2%
5. Expected percentage reduction in consumption of raw materials and materials during project implementation	-3%
6. Expected percentage of reduction of pollutant emissions into the atmospheric air during the project implementation	-15% (reduction of steam emissions) -10% (reduction of emissions of raw materials and materials processing products)
7. Possible economic effect from the project implementation	Growth of Return on Equity up to 25%. Additional profit will increase by 200 thousand UAH.
Project performance indicators	
1. The discount factor	15%
2. Net Present Value (NPV)	+0.2196 million UAH
3. Simple investment Payback Period (PP _s)	2 years
4. Discounted investment Payback Period (PP)	2 years and 3 months (2 years and 84 days)
5. Investment profitability index (PI)	1.1098
6. Internal Rate of Return (profitability) on investments (IRR)	20.9%

** Source: Formed and calculated by the author*

At the same time, constant changes in the external environment may lead to the need adjusting the main parameters of the project and carry out additional calculations by the company's specialists.

Thus, the practical implementation of the methodology for evaluating the effectiveness of implementing of the proposed real investment project regarding the launch of a qualitatively new technological line for the production of control and measuring devices from environmentally friendly glass at the hypothetical enterprise will allow the implementation of promising directions of its investment activity, to ensure the stability of additional sources of financing for the extended reproduction of fixed assets, increasing the profitability of economic activity in the future.

Conclusions and suggestions. The generalization of the theoretical and methodological principles and the development of practical recommendations for the implementation of a principled approach to managing the enterprise's investment activities in the conditions of safe implementation of real investment projects allow us to draw the following conclusions:

1. Tactical mechanisms for managing the enterprise's investment activities on the basis of a real investment project have been formed. The expediency of implementing a real investment project of the production direction is substantiated according to the main phases of the investment cycle: 1) pre-investment (involves conducting preliminary research before making a final investment decision); 2) investment (implementation of design, conclusion of contracts and construction of the object); 3) production (stage of exploitation of newly created objects).

2. In the research, the author recommends the stages of the investment project development process at the enterprise based on their formalization in the form of a project cycle, which will include:

Stage 1. Formulation of the investment project (identification) – involves the analysis of the enterprise's current state, the birth of the business idea of the investment project, the development of a technical and economic justification (TEJ) of the investment project in two stages (preliminary technical and economic assessment of the investment project and detailed evaluation of the efficiency of the investment project). This made it possible to propose an author's version of the algorithm for the process of developing the technical and economic justification of the investment project at the enterprise.

Stage 2. Development (preparation) of the investment project plan at the enterprise – involves gradual refinement and improvement of the investment project plan in all areas of its implementation, find and collection of initial information, analytical calculations, approval of the preliminary version of the investment project. The study summarized the stages of investment project development at the enterprise based on the monitoring mechanism.

Stage 3. Expertise (examination) of the investment project at the enterprise – involves the involvement of qualified employees of the Financial and Economic Department by the investor or the conclusion of a contract with an investment or consulting company.

Stage 4. Implementation of the investment project at the enterprise – includes putting the investment project into operation, its practical implementation, checking the receipt of generated cash flows under the investment project.

Stage 5. Assessment of the results of the enterprise's investment project implementation – aimed at comparing the ideas included in the investment project with the determination of the degree of their actual implementation.

3. It is recommended that the operational (production) stage of the project cycle at the enterprise be supplemented with rehabilitation studies, which should include individual stages: 1) preliminary diagnostics; 2) diagnostics; 3) short-term measures for rehabilitation; 4) evaluation of projects and increase in funding; 5) rehabilitation.

This made it possible to substantiate the expediency of using a contracting, economic and mixed methods the development of investments in the company's fixed assets.

4. A methodical approach to evaluating the effectiveness of implementing a real investment project at the enterprise has been implemented. It has been established that the own funds of most Ukrainian enterprises (authorized capital, depreciation fund, retained earnings, etc.) and bank credit resources cannot allow to ensure extended reproduction of fixed capital. Therefore, in the future, the enterprise's investment policy should provide for the implementation of promising investment projects.

5. At the level of practical recommendations, as documentary support, the author of the work proposed the development and implementation of a real investment project – the launch of a qualitatively new technological line for the production of control and measuring devices from environmentally friendly glass at the hypothetical enterprise, which will allow reducing the cost of manufacturing products, implement a new quality system and change for the better range of products. The investment project for the development of the enterprise is designed for 2023-2025. The total cost of a real investment project for an enterprise can hypothetically amount to UAH 2 million. An investor can be any bank that will provide a loan in the amount of UAH 2 million for a period of three years at 15% per annum, or a potential investor (creditor) that will attract investment resources (make an additional issue of shares) in the same amount.

6. The components of the process of evaluating a real investment project or drawing up a capital investment budget at the hypothetical enterprise are recommended, which include: forecasting sales volumes taking into account the possible demand for products, estimation of cash inflow by year, assessment of access to funding sources and evaluating the acceptable value of the price of capital.

7. The evaluation of the effectiveness of the proposed real investment project for a hypothetical enterprise showed that the top management can accept it for implementation. This is confirmed by the obtained values of key performance indicators. Thus, the Net Present Value (*NPV*) received a positive value ($NPV = +0.2196 > 0$), the Profitability Index (*PI*) exceeded 1 ($PI = 1.1098 > 1$), the Internal Rate of Return on investments (*IRR*) was 20.9% (that is, it did not exceed the upper limit of the interval 15-21%). The simple investment Payback Period of the project (PP_s) was 2 years, and the discounted investment Payback Period (*PP*) was 2 years and 84 days (at the rate of PP_s and $PP < 5$ years). The possible expected economic effect from the project implementation will include an increase in the Return on Equity to 25%, and an additional profit of UAH 200 thousand. The obtained results of the investment project together with the developed business plan should also be transferred to the potential investor.

We hope that the practical implementation of the proposed recommendations improving the efficiency of the investment activity management process at the enterprise will contribute to the improvement of its market potential in the domestic and foreign markets in the long term.

References:

1. Bushovska, L. B. (2017). Upravlinnya investytsiynoyu diyal'nistyuu yak vazhlyvyi skladnyk ekonomichnoyi bezpeky pidpryyemstva [Management of investment activity as an important component of the economic security of the enterprise]. *Ekonomika i suspil'stvo*, no. 11, pp. 170–176. Available at : http://www.economyandsociety.in.ua/journal/11_ukr/28.pdf. (Accessed: 19 November 2022).
2. Vlasenko, V. A., and Udovytska, N. O. (2020). Napryamy upravlinnya investytsiynoyu diyal'nistyuu torhovel'nykh pidpryyemstv v umovakh transformatsiynykh zmin [Directions of managing investment activities of trade enterprises in conditions of transformational changes]. Proceedings of the Merezhevyy biznes : stanovlennya, problemy, innovatsiyi : materialy X Mizhnarodnoyi naukovo-praktychnoyi internet-konferentsiyi (Ukraine, Poltava, April 27-28, 2020). Poltava : PUET, pp. 137–140.
3. Grynyova, V. M., Koyuda, V. O., Lepeyko, T. I., and Koyuda, O. P. (2012). Problemy rozvytku investytsiynoyi diyal'nosti : monohrafiya / za zah. red. V. M. Grynyova [Problems of development of investment activity : Monograph / by general ed. V. M. Grynyova]. Xarkiv : KHDEU. (in Ukrainian)
4. Kramarenko, K. M. (2019). Upravlinnya investytsiynoyu diyal'nistyuu pidpryyemstv v umovakh staloho rozvytku ekonomiky [Management of investment activities of enterprises in conditions of sustainable development of the economy]. *Skhidna Yevropa : ekonomika, biznes ta upravlinnya*, no. 4 (21), pp. 246–250. Available at : <http://www.easterneurope-ebm.in.ua/21-2019-ukr>. (Accessed: 22 November 2022).
5. Nepogodina, N. I. (2007). Sutnist' i mistse investytsiynoyi stratehiyi u zahal'niy stratehiyi rozvytku pidpryyemstva turystychnoyi haluzi [The essence and place of investment strategy in the general strategy of the development of a tourism industry enterprise]. *Visnyk Khmel'nyts'koho natsional'noho universytetu. Ekonomichni nauky*, no. 3, Tom 2, pp. 80–84.
6. Upravlinnya investytsiyno-innovatsiynoyu diyal'nistyuu : teoriya, praktyka, dosvid : monohrafiya / za red. M. P. Denysenko, L. I. Mykhaylova (2008) [Management of investment and innovation activities: theory, practice, experience: monograph / edited by M. P. Denysenko and L. I. Mykhaylova]. Sumy: Universytet-s'ka knyha. (in Ukrainian)
7. Feyer, O. V. (2016). Upravlinnya investytsiynoyu diyal'nistyuu pidpryyemstv u rynkovykh umovakh [Management of investment activities of enterprises in market conditions]. *Visnyk Natsional'noho universytetu «L'vivs'ka politekhnika». Menedzhment ta pidpryyemnytstvo v Ukrayini : etapy stanovlennya i problemy rozvytku*, no. 851, pp. 140–145.
8. Bushovska, L. (2014). Funding investment companies. *Economics and management : theory and practice : Collection of scientific articles*. Verlag SWG imex GmbH. Nurnberg : Deutschland, no. 1, pp. 202–205.
9. Hackbarth, D., and Mauer, D. (2012). Optimal priority structure, capital structure, and investment. *Review of Financial Studies*, no. 25, Issue 3, pp. 747–796.
10. Vlasenko, V. A. (2022). Features of developing the enterprise's adaptive investment strategy in the conditions of digitalization of the national economy. *Formuvannya rynkovykh vidnosyn v Ukrayini : zbirnyk naukovykh prats'*, no. 12 (259), pp. 48–57. Available at : <https://journals.indexcopernicus.com/api/file/viewByFileId/1697270>. (Accessed: 29 December 2022). doi: 10.5281/zenodo.7711703.

КОМПЛЕКСНА БЕЗПЕКА ЯК СКЛАДОВА ВІДНОВЛЕННЯ ТА РОЗВИТКУ УКРАЇНСЬКИХ ГРОМАД

Maryna V. Volosiuk

PhD (Economics), Associate Professor
Associate Professor of the Department of
Management, Admiral Makarov National
University of Shipbuilding
maryna.volosiuk@gmail.com
<http://orcid.org/0000-0003-2947-4632>

Igor V. Sirenko

PhD (Economics), Associate Professor
Associate professor of the Department of
Management, Admiral Makarov National
University of Shipbuilding
igor.sirenko@nuos.edu.ua
<http://orcid.org/0000-0003-2947-4632>

Анотація. Реформа децентралізації запустила в Україні процеси, які мали за мету підвищити можливості територіальних громад у задоволенні викликів їхнього сталого розвитку. Проте агресивна політика «російської Федерації», що призвела до відкритого повномасштабного вторгнення, жажливі наслідки цього вторгнення створюють і для України у цілому, і для територіальних громад, навіть які не постраждали прямо від воєнних дій, нові складні проблеми безпекового характеру. Навіть після Перемоги України ці проблеми не втратять своєї актуальності повністю. Стратегії розвитку територіальних громад і регіонів після Перемоги мають перетворитися на стратегії відновлення та розвитку в залежності від типу території, до якого вона віднесена, ступеню постраждалості внаслідок агресії, довоєнної та повоєнної спеціалізації та інших факторів. При цьому поняттю безпеки громади не приділялася достатня увага при формуванні стратегій розвитку до війни, не всі її складові розглядалися в науковій літературі та методичних розробках для фахівців місцевих органів влади, що створювали і створюють стратегії та комплексні програми відновлення та розвитку громад. Нами розвинені попередні теоретичні напрацювання у сфері впливу безпекових факторів на формування стратегій та програм регіонального і громадського розвитку на основі аналізу матеріалів громад Миколаївської області, запропоновані концептуальні засади формування безпекової складової таких стратегій.

Вступ. Після ухвалення в 2014 році Верховною Радою України Концепції реформи місцевого самоврядування та територіальної організації влади й низки Законів, які покликані сприяти її реалізації, в Україні почалася реформа державного управління, метою якої є надання територіальним громадам більшої

самостійності. Разом з отриманням значних фінансових можливостей і зростанням спроможності територіальних громад зростає також і їхня відповідальність, в тому числі – щодо гарантій безпеки мешканців та гостей цих громад. Державна влада, з одного боку, виявляє готовність співпрацювати з громадами і розділити з ними повноваження та відповідальність у сферах надання послуг та безпеки, а з іншого – не готова надавати громадам повну організаційну самостійність у питаннях гарантування власної безпеки у жодному з її аспектів. Відомі 12 напрямів реформи децентралізації: освіта; охорона здоров'я; соціальний захист; місцеві бюджети, місцеві податки і збори; адміністративно-територіальний устрій, система територіальної організації виконавчої влади; містобудування, архітектура; земельні відносини; інфраструктура; навколишнє середовище та використання природних ресурсів; культура; житлово-комунальне господарство; центри надання адміністративних послуг. Як бачимо, безпека не потрапила до ключових напрямів децентралізації ні в 2014 році, ні пізніше.

Повномасштабна збройна агресія росії проти України призвела до гуманітарної катастрофи, втрати людського, соціального, фізичного капіталу, руйнування багатьох галузей промисловості. Регіони України стикнулися з низкою особливо гострих і складних соціальних, економічних та інституційних викликів. На державному рівні є чітке усвідомлення, що перші кроки у трансформації державної регіональної політики з метою вирішення нагальних проблем (повоєнна відбудова, повернення людей, відновлення економіки та сприяння згуртованості українського простору), потрібно робити вже сьогодні.

Розуміння цього є і у міжнародних партнерів України, тому створюються майданчики для обговорення «міжнародної підтримки економічної та соціальної стабілізації України та подальшого процесу відновлення від наслідків війни» (04-05 липня 2022р. у Лугано (Швейцарія), 21-22 червня 2023р. у Лондоні (Велика Британія)). Після заходу в Лугано міжнародне співтовариство надавало надзвичайну допомогу Україні, а конкретні «принципи Лугано»¹ дали поштовх для розробки Плану відновлення України 0 та прийняття ряду нормативно-правових актів щодо повоєнного відновлення громад та територій, серед яких Закони України «Про внесення змін до деяких законодавчих актів України щодо засад державної регіональної політики та політики відновлення регіонів і територій»² та «Про засади державної регіональної політики» в новій редакції³, Програма з відновлення України Міністерства розвитку громад та територій

¹ Outcome Document of the Ukraine Recovery Conference URC-2022 «Lugano Declaration». Lugano, 4–5 July, 2022. URL: https://decentralization.gov.ua/uploads/attachment/document/1060/Lugano_Declaration_URC2022-1.pdf

² Про внесення змін до деяких законодавчих актів України щодо засад державної регіональної політики та політики відновлення регіонів і територій. *Закон України № 2389-IX* від 09.07.2022 р. URL: <https://zakon.rada.gov.ua/>

³ Про засади державної регіональної політики. *Закон України № 156-VIII*. URL: <https://zakon.rada.gov.ua/>

України⁴, Методичні рекомендації Кабінету Міністрів України щодо порядку розроблення, затвердження, реалізації, проведення моніторингу та оцінювання реалізації стратегій розвитку територіальних громад⁵. Таким чином, в українському законодавстві в основному сформована база у сфері регіонального розвитку.

Проте очевидно, що в сучасних умовах держава або територіальна громада не готові впоратися з безпековими викликами самотужки, тому перед ними постає проблема гарантування безпеки та управління нею. При цьому мешканці громад як ніхто зацікавлені у тому, щоб безпека на відповідній території була гарантована в усіх важливих аспектах, а програма з її забезпечення реалізовувалася оптимальним чином. Після Перемоги України над російською агресією постане з новою силою проблема комплексного розвитку територіальних громад. Для цього варто говорити про комплексну безпеку територіальної громади та її основні складові й методи їхнього досягнення на місцевому та загальнодержавному рівнях.

Метою дослідження є обґрунтування зв'язку стратегування відновлення та розвитку територіальних громад із комплексним вирішенням їхніх безпекових питань та формування засад формування концепцій комплексної безпеки територіальної громади як складової стратегії її розвитку.

Огляд літератури. Головною метою державної регіональної політики в Україні відповідно до існуючої нормативно-правової бази є «створення умов для динамічного, збалансованого розвитку України та її регіонів, забезпечення їх соціальної та економічної єдності, підвищення рівня життя населення, створення безпечних умов, додержання гарантованих державою соціальних стандартів для кожного громадянина незалежно від його місця проживання»⁶.

Державна регіональна політика реалізується через розробку, ухвалення та практичне впровадження Державної стратегії регіонального розвитку на 2021-2027 рр., яка визначає:

- «основні тенденції та проблеми соціально-економічного розвитку регіонів у контексті загальнодержавних викликів;
- стратегічне бачення регіонального розвитку та держави в цілому;
- пріоритети регіонального розвитку на період до 2027 року;
- функціональні типи територій в контексті особливостей розвитку відповідних регіонів та макрорегіонів;
- механізм реалізації стратегії;

⁴ Програма з відновлення України Міністерства розвитку громад та територій України. URL: <https://www.minregion.gov.ua/>

⁵ Про затвердження Методичних рекомендацій щодо порядку розроблення, затвердження, реалізації, проведення моніторингу та оцінювання реалізації стратегій розвитку територіальних громад. *Наказ Міністерства розвитку громад та територій України* від 21.12.2022р. №265. URL: <https://www.minregion.gov.ua/>

⁶ Про засади державної регіональної політики. *Закон України* № 156-VIII. URL: <https://zakon.rada.gov.ua/>

• оперативні цілі та основні завдання, що забезпечують досягнення стратегічних цілей тощо»⁷.

Але виклики, що постали перед Україною за останній рік (рис. 1), змінили і підходи до формування та практичного впровадження державної регіональної політики.



Рис. 1. Сучасні виклики, що впливають на формування та впровадження державної регіональної політики України

Ми чітко бачимо еволюцію в концептуальній основі державної регіональної політики розвитку від регіональних атрибутів, таких як витрати виробництва, наявність трудових ресурсів та виробничої інфраструктури, до регіональних можливостей, які підкреслюють наявність сприятливого інвестиційного клімату, інноваційного середовища, кластерів та міжрегіонального співробітництва. Наразі фокус зміщується на питання трансформації системи стратегічного планування, фінансування, інституційної розбудови та зміцнення, створення системи моніторингу та оцінки відновлення і розвитку кожної громади й регіону. Крім того, Україна розраховує на зовнішню допомогу, яка може відігравати суттєву роль у підтримці відбудови.

За умов повномасштабної війни Законом України «Про внесення змін до деяких законодавчих актів України щодо засад державної регіональної політики та політики відновлення регіонів і територій» внесено нову функціональну типологію територій України: «території відновлення», «території з особливими умовами для розвитку», «території сталого розвитку» та «полюси економічного зростання»⁸. Робота з відновлення та розвитку повинна бути адаптована до конкретних потреб кожного функціонального типу територій. При цьому слід

⁷ Про затвердження Державної стратегії регіонального розвитку на 2021-2027 роки. *Постанова Кабінету Міністрів України* від 05.08.2020р. № 695. URL: <https://zakon.rada.gov.ua/>

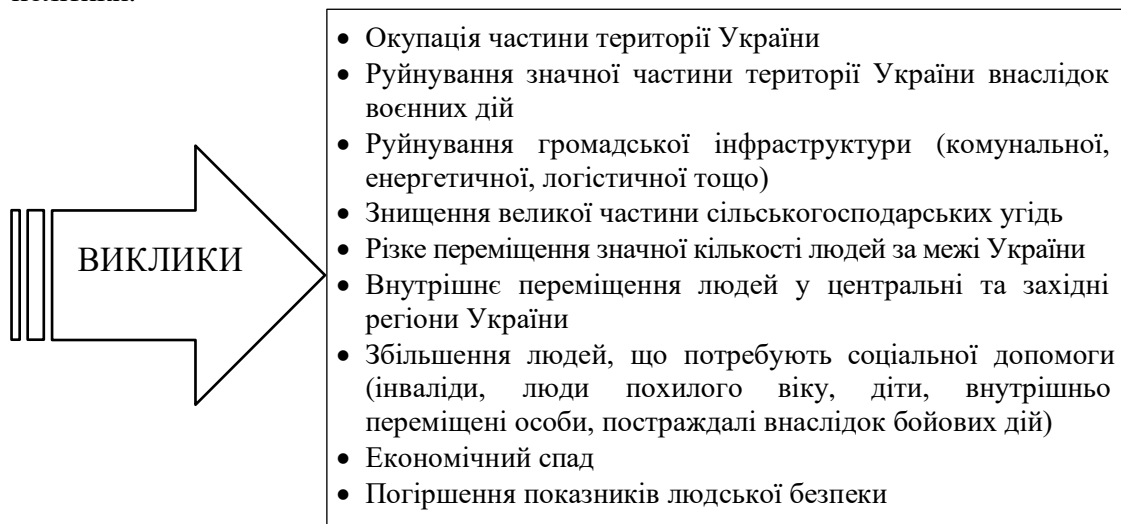
⁸ Про внесення змін до деяких законодавчих актів України щодо засад державної регіональної політики та політики відновлення регіонів і територій. *Закон України* № 2389-IX від 09.07.2022 р. URL: <https://zakon.rada.gov.ua/>

враховувати той факт, що тривалість відновлення співвідноситься із передвоєнним соціально-економічним станом кожної громади.

Так, на «територіях відновлення» та «територіях з особливими умовами розвитку» пріоритетними напрямками мають стати: відновлення інфраструктури (доріг, житла, медичних установ, шкіл тощо); розвиток людського капіталу через збільшення можливостей працевлаштування певних категорій людей (внутрішньо переміщених осіб, демобілізованих учасників бойових дій тощо), відновлення основних послуг для задоволення потреб населення, його навчання й перекваліфікацію; реалізація регіональних та місцевих цільових програм, спрямовані на підтримку і розвиток малого та середнього підприємництва.

Для «територій сталого розвитку» та «полюсів економічного зростання» ключовим є залучення до регіонального розвитку. Вирішальним для цього є залучення інвестицій у конкретні сектори, реалізація програм реформ, пов'язаної з виконанням вимог для вступу до ЄС і пошук шляхів підтримки інвестицій та поліпшення регіональної безпеки.

Багато соціальних та економічних наслідків воєнного стану та пов'язані з ними обмеження проявляються на місцевому рівні, тому органи місцевого самоврядування працюють над регулюванням використання громадського простору, громадського транспорту, місцевого бізнесу, дистанційної освіти тощо. У державній регіональній політиці продовжується тренд на посилення ролі місцевого самоврядування. Отже, сучасна державна регіональна політика України, окрім іншого, має базуватися на таких підходах (рис. 2). Найважливішим для ефективної роботи є стратегічне управління, яке дозволяє розкрити усі основні проблеми територіальної громади та визначити шляхи їх подолання.



Рис. 2. Підходи в державній регіональній політиці України

Варто зазначити, що на національному рівні трансформація та/або модернізація регіонів має помітні відмінності у різних країнах світу. «Розробка концепцій регіонального розвитку може мати сотні варіантів політики через складність багатогалузевої економіки регіонів країни, багатовимірний характер інструментів політики та різноманітність цілей регіонального розвитку»⁹. Оскільки

⁹ Волосяк М.В. Концептуалізація забезпечення місцевого економічного розвитку: зарубіжний досвід і можливості його адаптації в Україні. *Бізнес Інформ*. 2022. № 12. С.154-163. DOI: <https://doi.org/10.32983/2222-4459-2022-12-154-163>.

національні економіки не є монолітними, а складаються з системи регіональних економік, то США, Канада, Польща «визнали необхідність у комплексному стратегуванні регіонального розвитку та підвищенні конкурентоспроможності регіонів, оскільки саме регіони є центрами конкуренції в новій глобальній економіці, тому їм потрібні різні стратегії, інструменти та ресурси, а їхні програми розгортаються в різних масштабах»¹⁰.

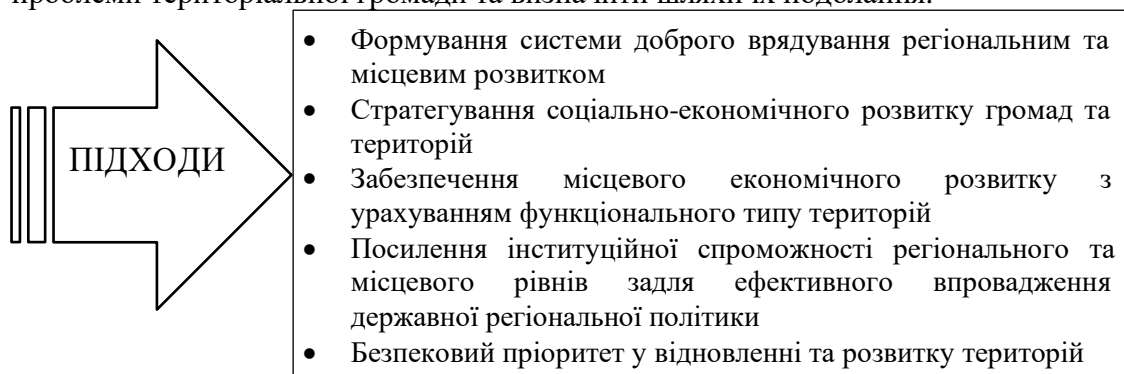
Проблема національної безпеки та оборони отримала визнання на державному рівні в Законі України «Про Національну безпеку України», згідно з яким державна політика у сфері національної безпеки та оборони «спрямовується на забезпечення воєнної, зовнішньополітичної, державної, економічної, інформаційної, екологічної безпеки, безпеки критичної інфраструктури, кібербезпеки України тощо»¹¹. При цьому саме забезпечення економічної безпеки є основою суверенітету країни. Це робить пріоритетним з-поміж національних інтересів України сталий розвиток національної економіки, громадянського суспільства і держави.

Науковці виділяють досить багато складових безпеки, проте ми погоджуємося з Н.А. Бак¹² щодо того, що неможливо розглядати грошово-кредитну, валютно-банківську, фондову, митно-тарифну, інфляційну, інформаційну, терористичну складові безпеки в структурі безпеки територіальної громади. Тому ми віднесемо до комплексної безпеки територіальної громади економічну, інформаційну, екологічну, енергетичну і соціальну складові. Ці складові перебувають у щільній взаємодії, спричиняють істотний вплив одна на одну, так само як безпека територіальної громади взаємодіє із зовнішнім середовищем і впливає на забезпечення її сталого розвитку.

Економічну безпеку традиційно визначають як найважливішу якісну характеристику економічної системи держави, яка означає її здатність підтримувати нормальні умови життєдіяльності населення, стійке забезпечення ресурсами для розвитку галузей господарства, та послідовну реалізацію національних інтересів¹³. В умовах реформи децентралізації постає необхідність переглянути систему рівнів економічної безпеки та зосередити увагу на економічній безпеці саме рівня територіальних громад. Та у вітчизняній економічній літературі немає єдиного підходу щодо визначення терміну «економічна безпека територіальної громади», принципів, які визначають її сутність, що є основними факторами і критеріями безпеки тощо¹⁴.

¹⁰ Волосюк М.В. Концептуалізація забезпечення місцевого економічного розвитку: зарубіжний досвід і можливості його адаптації в Україні. *Бізнес Інформ*. 2022. № 12. С.154-163. DOI: <https://doi.org/10.32983/2222-4459-2022-12-154-163>.

¹¹ Про національну безпеку України. *Закон України* № 2469-VIII. URL: <https://zakon.rada.gov.ua/>

¹² Бак Н.А. Фінансова безпека територіальних громад в Україні: сутність, структурні складові, загрози. *Світ фінансів*. 2019. № 1(58). с. 98-110

¹³ Дічек О.І. Економічна безпека регіонів — складова системи національної безпеки. *Вчені записки Університету «КРОК»*. 2013. Вип. 33. С. 24–30, С. 26.

¹⁴ Білик Р.Р. Забезпечення економічної безпеки на рівні територіальної громади: принципи, підходи, критерії. *Економіка. Управління. Інновації: електрон. наук. фах. вид. Серія Економічні науки*. 2015. Вип. 3 (15). С. 26-34.

Міркування щодо проблематики соціальної складової безпеки територіальної громади лежать у глобальному та локальному розрізах. До глобальних небезпек та загроз, що зменшують рівень соціальної безпеки громади, можна віднести військові дії внаслідок агресії російської Федерації проти України, повсюдне недотримання правил дорожнього руху, несприятлива кримінальна ситуація та кількість правопорушень проти життя і здоров'я громадян тощо. Типовими локальними проблемами є розбудова тротуарних доріжок, відновлення дорожнього покриття, обладнання світлових пішохідних переходів, встановлення систем відеоспостереження, покращення і збільшення обладнання пожежогасіння, ремонт будівель громадського використання, закупівлю відповідного обладнання для надання належної медичної допомоги, побудова спортивних майданчиків тощо.

Ефективність соціальної безпеки «обумовлюється рівнем добробуту, освіти, здоров'я населення, соціальною стабільністю...»¹⁵. Через добробут членів громади проявляється зв'язок між соціальною та економічною складовими безпеки територіальної громади, ба більше, аналіз іноземних джерел, проведений А. І. Мокієм та ін. дозволив їм стверджувати, що «закордонні дослідники поняття соціальної безпеки розуміють переважно як безпеку соціально незахищених груп населення і термін «соціальна безпека» ототожнюють з належним рівнем їх соціального забезпечення»¹⁶. Очевидно, що тлумачення соціальної складової безпеки територіальної громади у вітчизняних науковців значно ширше і глибше.

Енергетична безпека та її вплив на комплексну безпеку територіальної громади значно менш досліджені вітчизняними науковцями. В. Горбань визначає енергетичну безпеку територіальної громади через «систему гарантування дотримання енергетичних балансів на регіональному рівні з пріоритетом на місцевих енергетичних ресурсах»¹⁷. Він пропонує використання програмно-цільового підходу до управління енергетичною безпекою, що цілком логічно відповідає нормам та ініціативам ЄС.

Поняття інформаційної безпеки територіальної громади також досі не можна вважати достатньо визначеним, так само, як поняття інформаційної безпеки держави.

Результати дослідження: комплексна безпека територіальних громад в системі стратегічного планування їхнього розвитку. Стратегічне бачення

Залізко В.Д. Економічна безпека сільських територій: сутність поняття, структура, функції. *Науковий вісник Львівського державного університету внутрішніх справ*. 2013. № 1. С. 49–56.

Повзун Д.І. Економічна безпека регіону як складова національної безпеки України. *Економіка та держава*. 2020. № 8. С. 89–94. DOI: 10.32702/2306-6806.2020.8.89

¹⁵ Чуп І. А. Актуальні підходи до підвищення соціальної безпеки територіальних громад. Публічне адміністрування: теорія та практика. 2016. № 1(15).

¹⁶ Мокій А. І., Павліха Н. В., Дацко О. І., Науменко Н. С., Гуменюк А. М. Соціальна безпека територіальних громад у контексті регіональної політики України. *Соціально-економічні проблеми сучасного періоду України*. 2018. Вип. 6. С. 42–50.

¹⁷ Горбань В. Б. Енергетична безпека самоврядних територіальних одиниць: проблеми та перспективи. *Науковий вісник херсонського державного університету*. 2017. Вип. 22. Ч. 1. С. 50–54

регіонального розвитку полягає у новому підході до формування моделі «стратегічної тріади» – обов'язкова наявність не лише державної та регіональних стратегій, але й стратегій розвитку кожної територіальної громади в Україні. Важливим аспектом тут є логічна цілісність цієї трирівневої моделі – місцеві стратегії мають розроблятися з урахуванням пріоритетів і цілей державної та відповідних регіональних стратегій. Іншими словами, система стратегічного планування має бути єдиною, чіткою, не допускати роздробленості та забезпечувати відновлення та прискорений соціально-економічний розвиток громад і територій.

Україна має одночасно вирішити низку важливих та невідкладних завдань: повернення людей, відновлення регіонів, постраждалих через воєнні дії, та економіки, проведення державної регіональної політики, яка створюватиме єдність та безпеку всього українського простору. Для вирішення завдання регіонального відновлення та розвитку, на думку експертів, потрібно зробити наступні кроки:

- «коректно оцінити завдані збитки;
- правильно розпланувати відновлення на усіх управлінських рівнях;
- на основі оцінки потреб жителів територіальних громад і регіонів, на основі об'єктивних даних визначити першочерговість і способи відновлення об'єктів інфраструктури;
- створити ефективно працюючі механізми координації робіт із відновлення в територіях;
- забезпечити прозорість процедур фінансування та мінімізувати при цьому корупційні ризики» 0.

В Україні станом на початок 2022 року ситуація із стратегіями розвитку на рівні територіальних громад мала наступний вигляд: із 1438 громад 617 (43%) мали затверджену місцевою радою стратегію, у 625 (44%) документ знаходився на стадії розробки, у 196 (13%) робота над стратегією не розпочиналася (рис. 3). Згідно інформаційної довідки щодо стратегій розвитку територіальних громад станом на 01.01.2022 р. у Миколаївській області затверджено 31 стратегію. З другої половини 2022 року територіальні громади регіону активніше почали долучатися до процесу стратегічного планування, коригуючи існуючі напрацювання на повоєнне відновлення.

Особливостями стратегічного планування в українських громадах в умовах воєнного стану є:

- неможливість планувати довгостроково, на 7-10 років, тому стратегічні плани на локальному рівні розробляються на період до 2027-2028 р., згідно Державної стратегії регіонального розвитку на 2021-2027 рр. 0 та регіональних стратегій розвитку на період до 2027 р.;
- внесення змін до складу та форми роботи робочих груп (комітетів) з розробки стратегій розвитку територіальних громад внаслідок воєнних дій та переміщення осіб, залучених до формування стратегій, за межі відповідних адміністративно-територіальних одиниць;



Рис. 3. Стан Стратегій розвитку територіальних громад України на 01.01.2022р.

Джерело: Складено на основі даних Міністерства розвитку громад та територій України, <https://lb.ua/>

- ускладнення збору інформації й аналізу даних про територіальну громаду, її людські та матеріальні ресурси внаслідок переміщення жителів громади та руйнування громадської інфраструктури;

- недостатні навички та спроможність розробити стратегічний план фахівцями, що залишилися в органах місцевого самоврядування;

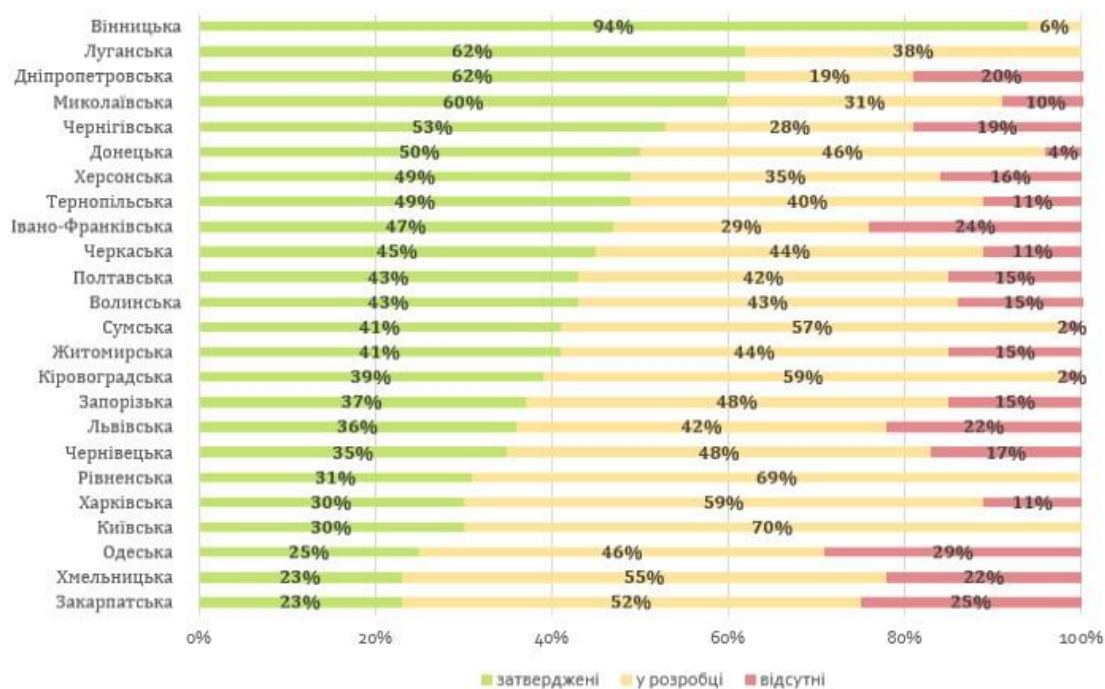
- необхідність інтеграції програм відновлення регіонів та громад з цілями регіонального та місцевого розвитку. У жовтні 2022 р. Кабінет Міністрів України з метою швидкого відновлення запропонував як інструмент адаптації до ситуації, що склалася на прифронтових, деокупованих територіях, «Програму комплексного відновлення регіону та території територіальної громади (її частин)»¹⁸. Питання відновлення складових громадської інфраструктури (критичної, жорсткої, м'якої) потребують прийняття екстрених та виважених управлінських рішень, однак без ґрунтовного аналізу соціально-економічної ситуації громади такі рішення прийняти неможливо;

- стратегії та плани заходів територіальних громад мають узгоджуватися з відповідною містобудівною документацією, яка у свою чергу має узгоджуватися

¹⁸ Про затвердження Порядку розроблення, проведення громадського обговорення, погодження програм комплексного відновлення області, території територіальної громади (її частини) та внесення змін до них. *Постанова Кабінету Міністрів України* від 14 жовтня 2022 р. № 1159. URL: <https://www.kmu.gov.ua/>

із стратегічними документами, тобто містобудівна документація – це стратегія розвитку громади, накладена на карту;

- стратегічне планування в територіальній громаді має базуватися не лише на виявленні сильних та слабких сторін, а також її можливостей, що неможливе без усвідомлення ризиків та розробки безпекової складової в стратегічному плані відновлення та розвитку.

Зрозуміло, що бачення ризиків в різних громадах та шляхів забезпечення від них будуть різними, але навіть з Перемогою України, у повоєнний період, будуть зберігатися ризики військової агресії, диверсій, ракетних ударів, кібератак тощо. Також потрібно розуміти, що росія буде намагатися продовжити знищення вітчизняної промисловості, руйнування української державності, тому необхідно це враховувати при плануванні відновлення та розвитку регіонів і громад. Це означає, що процес стратегічного планування повинен ув'язувати ситуацію з безпекою із потенціалом громади щодо розробки стратегії та формування безпечного середовища. Таким чином, стратегічному плануванню, на нашу думку, має передувати не лише аналіз ризиків, ідентифікація загроз, але й аналіз загроз безпеці в територіальній громаді. Врахування цього аспекту у процесі стратегічного планування дозволить розробити реалістичну та життєздатну концепцію комплексної безпеки громади.

Завданнями управління безпекою громади є:

- розробка інструментарію для визначення проблем та небезпек, які погрожують громадам;
- визначення методів вирішення визначених проблем;
- зростання рівня довіри громадян та гостей громади до регіональної влади;
- збільшення рівня згуртованості територіальної громади.

При дослідженні проблеми забезпечення безпеки територіальних громад, варто визначитися щодо її складових, оскільки система безпеки територіальної громади має орієнтуватися на сталість, самодостатність, здатність до саморозвитку та прогресу. Як вже було відзначено вище, до системи безпеки на рівні територіальної громади можуть бути віднесені економічна, інформаційна, екологічна, енергетична та соціальна складові.

Пропонуємо розглядати економічну безпеку територіальної громади як такий стан рівня її життєздатності, що одночасно гарантує виконання місії і цілей її функціонування, сталість розвитку та забезпечення захищеності від внутрішніх і зовнішніх ризиків. При цьому дефініція «економічна безпека територіальної громади» повинна розглядатися в сукупності складових з утворенням конкретної системи в кожній громаді, оскільки територіальні громади мають специфічні відмінності, які обумовлені тісним зв'язком соціально-економічних відносин із природним середовищем даної території. Вважасмо економічну безпеку територіальної громади комплексним поняттям, складові якої також знаходяться у щільному взаємозв'язку (рис. 4).



Рис. 4. Основні складові економічної безпеки територіальної громади

Поняття про соціальну складову безпеки територіальної громади можливо визначити, ґрунтуючись на розумінні поняття «безпека». Численні досліджені лінгвістичні джерела тлумачать це поняття як стан відсутності небезпеки або захищеності від неї. Тож забезпечення соціальної складової безпеки територіальної громади передбачає відсутність загроз життю та здоров'ю членам та гостям цієї громади. Такі загрози можуть мати як досить глобальний характер, так і локальний.

Екологічна складова безпеки територіальної громади полягає у забезпеченні вирішення або недопущенні виникнення низки екологічних проблем, пов'язаних із збором і сортування сміття, функціонуванням очисних споруд у сфері водопостачання, контролем за внесення хімічних добрив тощо.

Систематизувавши переліки енергетичних проблем, ми вважаємо, що основними викликами енергетичній безпеці територіальної громади є: високий рівень морального та фізичного зносу основних засобів енергорозподіляючих підприємств на територіях громад; низька ефективність використання паливно-енергетичних ресурсів, висока енергоємність будівель через їхню недосконалу конструкцію та неналежну експлуатацію; недостатній рівень інвестицій в інфраструктурні сектори територіальних громад; відсутність ефективних енергетичних політик територіальних громад та систем управління енергорозподілом; недостатній рівень впровадження проектів, що задіюють відновлювані джерела енергії; неефективність державної політики, спрямованої

на енергозбереження; криміналізація та високий рівень корупції в енергетичній сфері; незадовільний фінансовий стан підприємств; погіршення стану екологічної безпеки внаслідок забруднення об'єктами паливно-енергетичного комплексу навколишнього природного середовища; терористичні акти, кібератаки, саботажі та інші види підривної діяльності, спрямовані на енергетичну інфраструктуру; недостатнє використання власного енергетичного потенціалу та висока енергетична залежність України від зовнішнього постачання енергетичних ресурсів.

В Україні розроблена Доктрина інформаційної безпеки, яка не містить ані відповідних означень, ані ефективного механізму реалізації такої Доктрини на загальнодержавному та/або регіональному чи місцевому рівні, не запобігає інформаційній інфільтрації «русского миру» у вітчизняний інформаційний простір, а лише сприяє провладній цензурі⁰. Тому спробуємо дати таке означення: інформаційна безпека територіальної громади – це такий стан інформаційного середовища громади, забезпечений прийнятою у ній сукупністю норм та заходів поводження з інформацією, який гарантує відсутність деструктивних інформаційних впливів із зовнішнього та/або внутрішнього середовища та сприяє її збереженості та розвитку.

Вважаємо за необхідне звернути увагу на необхідність надати необхідний рівень безпеки (захисту від небезпек) не тільки членам територіальної громади, а і її гостям, перш за все у тих громадах, стратегічною метою яких є розвиток в'їзного туризму. Безпека територіальної громади може вважатися досягнутою, якщо члени та гості такої громади відчують відсутність загроз і захищеність своїх прав та інтересів. Як свідчить досвід інших країн, цьому можуть сприяти такі умови:

- рішення місцевого значення приймаються на основі комплексного аналізу загроз із глибоким розумінням проблем та потреб жителів, які там проживають;
- правоохоронні органи та місцеве самоврядування спроможні забезпечити публічну безпеку і правопорядок (створено ефективну систему прогнозування, моніторингу, превенції та реагування на загрози);
- органи місцевого самоврядування мають достатній рівень ресурсів для реалізації заходів щодо комплексної безпеки громади;
- члени та гості громади мають активну позицію і взаємодіють з державними та місцевими інституціями задля ефективного попередження й подолання безпекових проблем.

Будучи одним з базових рівнів потреб, потреба у комплексній безпеці громади є проявом прагнення громадян до самостійності і сталого розвитку, що й обумовлює зв'язок між поняттями «безпека» та «сталий розвиток».

25.09.2015 р. на Саміті ООН ухвалено Резолюцію «Перетворення нашого світу: порядок денний у сфері сталого розвитку до 2030 року»¹⁹. Україна, з

¹⁹ Перетворення нашого світу: Порядок денний у сфері сталого розвитку до 2030 року. *Резолюція Генеральної Асамблеї ООН*. URL: <https://www.undp.org/uk/ukraine/publications/перетворення-нашого-світу-порядок-денний-у-сфері-сталого-розвитку-до-2030-року>

урахуванням специфіки національного розвитку, 30.09.2019 р. визначила власні цілі сталого розвитку на період до 2030 року²⁰. Заслуговує на увагу твердження, що під сталим розвитком потрібно розуміти «безпеку будь-якого розвитку, досягнення якої уявляється можливим лише шляхом оптимізації процесів розвитку сучасного суспільства та узгодження їх із його природно-історичними й геополітичними закономірностями функціонування» 0, с.229.

У процесах формування та реалізації стратегій сталого розвитку територіальних громад важливою є спроможність органів місцевої влади зосереджуватися на стратегічних цілях та формуванні збалансованого економічного, соціального, енергетичного, інформаційного та екологічного вимірів безпеки громади на довгострокову перспективу (рис. 5).



Рис. 5. Комплексна безпека територіальної громади в системі забезпечення її сталого розвитку

Дослідження офіційної звітності територіальних громад Миколаївщини (табл. 1) дозволяє зробити висновок, що відсутня практика створення комплексних концепцій безпеки, а поодинокі її складові розглядаються як частини плану соціально-економічного розвитку відповідної громади.

З метою якісного планування комплексної безпеки територіальної громади пропонується використання низки різноманітних методів. Ці методи слугують для отримання необхідної для планування інформації, створення та верифікації планів із забезпечення бажаного рівня комплексної безпеки територіальної громади.

²⁰ Про Цілі сталого розвитку України на період до 2030 року. Указ Президента України № 722/2019. URL: <https://www.president.gov.ua/documents/7222019-29825>

Таблиця 1.

Впровадження комплексних концепцій безпеки та її складових в територіальних громадах Миколаївщини

Громада	Наявність концепції	Наявність складових концепції комплексної безпеки у складі інших нормативних документів
Арбузинська	немає	немає
Баштанська	немає	немає
Березанська	немає	соціальна, екологічна
Березнегуватська	немає	немає
Благодатненська	немає	соціальна екологічна
Бузька	немає	соціальна, екологічна
Веселинівська	немає	соціальна, екологічна
Веснянська	немає	немає
Висунська	немає	соціальна, екологічна, енергетична
Вільнозапорізька	немає	соціальна, екологічна
Вознесенська	немає	соціальна, екологічна
Володимирівська	немає	соціальна, екологічна
Воскресенська	немає	соціальна, екологічна, енергетична
Галицинівська	немає	фінансова
Горохівська	немає	соціальна, техногенна
Доманівська	немає	соціальна, екологічна
Дорошівська	немає	соціальна, екологічна, техногенна
Казанківська	немає	соціальна, екологічна, техногенна
Калинівська	немає	соціальна, екологічна, техногенна
Кам'яномостівська	немає	соціальна, екологічна, техногенна
Коблівська	немає	соціальна, екологічна, техногенна
Куцурубська	немає	соціальна, екологічна, техногенна
Лоцькинська	немає	фінансова, соціальна, техногенна
Мигіївська	немає	соціальна
Михайлівська	немає	соціальна
Мішково-Погорілівська	н.д.	н.д.
Мостівська	немає	техногенна, екологічна
Нечаянська	немає	екологічна
Новобузька	немає	соціальна, економічна, екологічна
Новомар'ївська	немає	соціальна, енергетична
Новополтавська	немає	техногенна
Олександрівська	немає	соціальна
Ольшанська	немає	соціальна, енергетична
Прибужанівська	немає	соціальна, екологічна, техногенна
Прибузька	немає	н.д.
Радсадівська	н.д.	н.д.
Снігурівська	н.д.	н.д.
Софіївська	немає	соціальна
Сухоеланецька	н.д.	соціальна
Чорноморська	немає	соціальна, екологічна, техногенна
Шевченківська	немає	соціальна, техногенна
Широківська	немає	н.д.

Для забезпечення органів, що здійснюють планування безпеки, експерти Ради з прав людини вважають за доцільне застосовувати взаємодію представників влади з громадськістю за допомогою зустрічей²¹:

- загальних зборів громади для вирішення питань місцевого значення;
- місцевих ініціатив – питань, віднесених до відання місцевого самоврядування, які мають право ініціювати члени територіальної громади для розгляду у місцевій раді;
- громадських слухань, коли мешканці зустрічаються з місцевою владою, ставлять питання і вносять пропозиції щодо самоврядування;
- залучення органів самоорганізації населення, які створюються для участі мешканців у вирішенні питань місцевого значення;
- консультацій з громадськістю.

Для отримання інформації щодо фінансового планування системи комплексної безпеки територіальної громади слід застосувати методи фінансового аналізу та бюджетування.

Для створення планів заходів, проектів, концепцій комплексної безпеки територіальних громад слід проаналізувати потенціал громади зі створення комплексної системи безпеки. Потенціал громади у сфері безпеки складають такі компоненти, як: рівень компетенцій її суб'єктів; налагоджена взаємодія між органами місцевого самоврядування, державної влади, правоохоронними органами, членами та гостями громади; налагоджена система інформування щодо безпекових питань у місцевих ЗМІ; згуртованість громади та рівень довіри у ній тощо.

Для розробки концепції комплексної безпеки експерти пропонують використовувати інструментарій фасилітованого діалогу – підготовленого групового процесу, який спрямований на спільне прийняття рішень чи розв'язання конфлікту та відбувається за допомогою ведучого (фасилітатора), який сприяє покращенню розуміння і стосунків між учасниками.

При організації системи забезпечення рівня комплексної безпеки необхідно залучення стейкхолдерів. Для оптимізації взаємодії та отримання нових можливостей для розвитку громади створюються карти зацікавлених сторін, які мають вплив на ситуацію із безпекою в громаді.

Для контролю рівня комплексної безпеки територіальної громади доцільно використовувати методи статистичного аналізу та фінансового аналізу.

Оскільки концепцій комплексної безпеки на Миколаївщині не впроваджено, пропонуємо наступне бачення основних її складових, які доцільно внести до неї.

1. Принципи роботи з громадами²².

- орієнтованість на потреби громади – Концепція комплексної безпеки має задовольняти запити членів громади та її гостей і мінімізувати реальні ризики/загрози у сфері безпеки. Тут йдеться не лише про потреби жителів, а й

²¹ Шадська У. С. Безпека громади: пошук спільних рішень. Посібник Експертного центру з прав людини. URL: http://ecpl.com.ua/wp-content/uploads/2018/10/Bezpeka_Hromad.pdf

²² Принципи роботи з громадами. ГО «Безпека у громаді». URL: <https://cop.org.ua/ua/shcho-take-bezpeka-v-hromadi/pryntsyru-roboty-z-hromadamy>

про відповідність програми вектору розвитку безпеки, як його бачать ключові суб'єкти в громаді;

- системність. Забезпечення високого рівня безпеки в громаді – це системна робота щодо управління комплексом змін, а не окремих короткостроковий проект;

- залученість до процесу формування запиту громади, розробки концепції та стратегії її комплексної безпеки, реалізації та аналізу результатів втілення безпекових програм максимальної кількості суб'єктів громади;

- синхронізація та координація – передбачає узгодження спільного бачення розвитку комплексної безпеки в громаді та координацію дій суб'єктів, які мають вплив на громаду.

2. Пріоритети у формуванні концепції системи комплексної безпеки територіальної громади²³. Здатність громади визначати пріоритети для створення системи управління безпекою потребує:

- забезпечення доступу членів громади до необхідної інформації у сфері безпеки;

- розуміння ролі та повноважень усіх суб'єктів, відповідальних за безпеку, та наявність механізмів взаємодії з ними;

- побудову життя громади на засадах рівності, недискримінації та поваги до прав людини;

- орієнтація на специфіку територій та потреб конкретної громади.

3. Об'єкти забезпечення безпеки громади (впливу загроз і захисту від них)²⁴:

- ціннісні засади – сукупність певних загальнолюдських моральних цінностей, притаманних народу та територіальній громаді: культурні стандарти, традиції, звичаї, правила соціальної поведінки і взаємодії, укорінені принципи і форми урядування;

- стратегічні цілі розвитку громади – обрані на певну перспективу параметри бажаного стану громади як результати самоорганізованої соціальної активності громадян за підтримки держави;

- процеси задоволення поточних потреб і реалізації стратегічних цілей – сукупність методів, способів (технологій), організаційно-виконавчої системи, потрібних ресурсів (фінансових, трудових, матеріально-технічних, нормативно-правових, інформаційних), що використовуються громадою для отримання бажаних результатів у сфері безпеки.

4. Залучення гостей громади для виявлення небезпек для них, зокрема:

- стан доріг та їх облаштування;

- порушення правил дорожнього руху;

- порушення правил торгівлі алкогольними напоями;

- відсутність вуличного освітлення;

- недостатня робота по профілактиці правопорушень з неповнолітніми;

²³ Там же

²⁴ Сунгуровський М. В. Порівняльний аналіз позицій влади і громадян України з питань забезпечення безпеки громад під час децентралізації влади та реформування місцевого самоврядування. К.: Заповіт, 2018. 60 с.

- екологічні проблеми;
- незадовільний стан справ в системі охорони здоров'я;
- недостатнє забезпечення пожежної команди і рятувальної служби;
- злочини і правопорушення в цілому;
- проблеми і недоліки в роботі правоохоронних органів;
- ремонт закладів освіти, культури та охорони здоров'я;
- обладнання зупинок громадського транспорту та пішохідних переходів;
- проблеми водопостачання та водовідведення, постійний контроль за якістю питної води;
- збір, вивіз та утилізація твердих побутових відходів;
- проблема бродячих собак, диких та здичавілих звірів, дератифікації;
- недостатнє обладнання місць відпочинку (парки, спортивні майданчики, тощо), в т. ч. освітлення місць відпочинку;
- утворення центру безпеки та організація відеоспостереження.

5. Прояви життєво важливих інтересів та цінностей також переважно можуть бути зведеним до типового переліку з 20...30 пунктів, що підтверджує спільність важкого спадку, отриманого Україною від СРСР та недостатньою увагою державної влади в 1991...2014 роках до підтримання та розвитку територіальних громад.

6. Виклики та загрози для комплексної безпеки територіальної громади, виявлені завдяки застосуванню вказаних вище методів. Ці виклики для кожної громади є унікальними.

7. Основні завдання забезпечення комплексної безпеки. В проаналізованих концепціях ці завдання переважно визначені у сферах соціальної та, в поодиноких випадках, екологічної складової комплексної безпеки; економічній та енергетичній складовим уваги приділено мало, а інформаційній безпеці до 2022 р. взагалі не приділялася увага, що свідчить про недостатню зрілість та активність громад та недостатню кваліфікацію працівників органів місцевої влади, що склали ці концепції.

8. Сили і засоби забезпечення безпеки також відносять до структури органів МВС та інших державних контролюючих органів, представлених на місцевому рівні. Слід розвивати місцеві органи контролю, активніше залучати громадськість до управління та реалізації заходів комплексної безпеки.

9. Основними формами реалізації проаналізованих концепцій комплексної безпеки територіальних громад є певний типовий перелік. Вважаємо, що у цьому переліку включені такі, що законодавством не віднесені до повноважень місцевих органів влади, в той же час не включені форми, пов'язані з енергетичною складовою. Вважаємо за доцільне сформулювати наступний перелік форм реалізації створюваної концепції:

- створення і постійний розвиток системи моніторингу стану безпеки;
- розробка вимог до рівня безпеки на території громади;
- розробка і реалізація цільових програм в громадах для забезпечення комплексної безпеки, участь у реалізації цільових державних і місцевих програм;

- розвиток внутрішньої ресурсної бази громади, зниження залежності від зовнішніх джерел ресурсів, в т. ч. створення економічних механізмів залучення позабюджетних джерел фінансування для реалізації заходів у сфері безпеки;
- розвиток інструментарію автоматизованого контролю за розподілом та використанням ресурсів, залучених у реалізації концепції безпеки;
- здійснення міжнародного співробітництва в області створення системи комплексної безпеки громади;
- інформаційне забезпечення реалізації концепції комплексної безпеки громади.

Висновки. Отже, в сучасних умовах перед територіальними громадами постає проблема зв'язку комплексної безпеки та сталого розвитку. Убезпечення територіальної громади гарантуватиме зміцнення її економічного потенціалу, створення середовища, сприятливого для життя і ведення бізнесу, підвищення конкурентоспроможності громади, що призведе до довгострокового зростання та сталого розвитку території.

Поняття комплексної безпеки територіальної громади в науковій літературі та нормативно-правовій базі ще не сформоване, проте розуміння цього поняття вже існує.

Суб'єктами забезпечення комплексної безпеки територіальних громад є органи місцевого самоврядування та загальнодержавні органи влади, представлені на території громади. Проте інтереси цих суб'єктів не завжди збігаються та можуть вступати у протиріччя з інтересами самої громади чи її гостей.

Комплексній безпеці територіальних громад загрожують різноманітні події, явища, процеси. Вони виникають і загострюються у результаті недосконалості середовища функціонування місцевого самоврядування, розвитку територіальних громад, особливостей територіальної та національної економіки, стану інфраструктури тощо.

References:

- Outcome Document of the Ukraine Recovery Conference URC-2022 «Lugano Declaration». Lugano, 4–5 July, 2022. URL: https://decentralization.gov.ua/uploads/attachment/document/1060/Lugano_Declaration_URC2022-1.pdf
- Бак Н.А. Фінансова безпека територіальних громад в Україні: сутність, структурні складові, загрози. *Світ фінансів*. 2019. № 1(58). с. 98-110.
- Білик Р.Р. Забезпечення економічної безпеки на рівні територіальної громади: принципи, підходи, критерії. *Економіка. Управління. Інновації: електрон. наук. фах. вид. Серія Економічні науки*. 2015. Вип. 3 (15). С. 26-34.
- Волосюк М.В. Концептуалізація забезпечення місцевого економічного розвитку: зарубіжний досвід і можливості його адаптації в Україні. *Бізнес Інформ*. 2022. № 12. С.154-163. DOI: <https://doi.org/10.32983/2222-4459-2022-12-154-163>.
- Горбань В. Б. Енергетична безпека самоврядних територіальних одиниць: проблеми та перспективи. *Науковий вісник херсонського державного університету*. 2017. Вип. 22. Ч. 1. С. 50–54
- Дічек О.І. Економічна безпека регіонів — складова системи національної безпеки. *Вчені записки Університету «КРОК»*. 2013. Вип. 33. С. 24–30.
- Залізко В.Д. Економічна безпека сільських територій: сутність поняття, структура, функції. *Науковий вісник Львівського державного університету внутрішніх справ*. 2013. № 1. С. 49–56.

- Ісмаїлов К.Ю., Бєлих Д.В. Інформаційний суверенітет та доктрина інформаційної безпеки України. *Електронне наукове видання «Порівняльно-аналітичне право»*. 2019. № 1. С. 206–209.
- Матвєєва О. Імперативи сталого розвитку територіальних громад та його загальнотеоретичні засади. *Ефективність державного управління*. 2017. Вип. 1 (50). Ч. 2. С. 224–232. URL: <http://www.lvivacademy.com>
- Мокій А. І., Павліха Н. В., Дацко О. І., Науменко Н. С., Гуменюк А. М. Соціальна безпека територіальних громад у контексті регіональної політики України. *Соціально-економічні проблеми сучасного періоду України*. 2018. Вип. 6. С. 42-50. URL: http://nbuv.gov.ua/UJRN/sepspu_2018_6_9
- Перетворення нашого світу: Порядок денний у сфері сталого розвитку до 2030 року. *Резолюція Генеральної Асамблеї ООН*. URL: <https://www.undp.org/uk/ukraine/publications/перетворення-нашого-світу-порядок-денний-у-сфері-сталого-розвитку-до-2030-року>
- План відновлення України (назва з екрану). URL: <https://recovery.gov.ua/>
- Повзун Д.І. Економічна безпека регіону як складова національної безпеки України. *Економіка та держава*. 2020. № 8. С. 89–94. DOI: 10.32702/2306-6806.2020.8.89
- Принципи роботи з громадами. ГО «Безпека у громаді». URL: <https://cop.org.ua/ua/shcho-take-bezpeka-v-hromadi/pryntsypu-roboty-z-hromadamy>
- Про внесення змін до деяких законодавчих актів України щодо засад державної регіональної політики та політики відновлення регіонів і територій. *Закон України № 2389-IX* від 09.07.2022 р. URL: <https://zakon.rada.gov.ua/>
- Про засади державної регіональної політики. *Закон України № 156-VIII*. URL: <https://zakon.rada.gov.ua/>
- Про затвердження Державної стратегії регіонального розвитку на 2021-2027 роки. *Постанова Кабінету Міністрів України* від 05.08.2020р. № 695. URL: <https://zakon.rada.gov.ua/>
- Про затвердження Методичних рекомендацій щодо порядку розроблення, затвердження, реалізації, проведення моніторингу та оцінювання реалізації стратегій розвитку територіальних громад. *Наказ Міністерства розвитку громад та територій України* від 21.12.2022р. №265. URL: <https://www.minregion.gov.ua/>
- Про затвердження Порядку розроблення, проведення громадського обговорення, погодження програм комплексного відновлення області, території територіальної громади (її частини) та внесення змін до них. *Постанова Кабінету Міністрів України* від 14 жовтня 2022 р. № 1159. URL: <https://www.kmu.gov.ua/>
- Про місцеве самоврядування в Україні. *Закон України № 280/97-ВР*. URL: <https://zakon.rada.gov.ua/laws/show/280/97-вр>
- Про національну безпеку України. *Закон України № 2469-VIII*. URL: <https://zakon.rada.gov.ua/> Про Цілі сталого розвитку України на період до 2030 року. *Указ Президента України № 722/2019*. URL: <https://www.president.gov.ua/documents/7222019-29825>
- Програма з відновлення України Міністерства розвитку громад та територій України. URL: <https://www.minregion.gov.ua/>
- Сунгуровський М. В. Порівняльний аналіз позицій влади і громадян України з питань забезпечення безпеки громад під час децентралізації влади та реформування місцевого самоврядування. К.: Заповіт, 2018. 60 с.
- Тимечко І. Територіальна громада у транскордонному просторі: чинники, закономірності, пріоритет розвитку: монографія. Львів: «ДУ Інститут регіональних досліджень імені М.І. Долишнього НАН України». 2019. 444 с.
- Ткачук А. Державна регіональна політика 2023: бути чи не бути? *Реанімаційний пакет реформ*. 24.01.2023. URL: <https://rpr.org.ua/>
- Чуп І. А. Актуальні підходи до підвищення соціальної безпеки територіальних громад. *Публічне адміністрування: теорія та практика*. 2016. № 1(15). URL: [http://www.dridu.dp.ua/zbirnik/2016-01\(15\)/18.pdf](http://www.dridu.dp.ua/zbirnik/2016-01(15)/18.pdf)
- Шадська У. С. Безпека громади: пошук спільних рішень. Посібник Експертного центру з прав людини. URL: http://ecpl.com.ua/wp-content/uploads/2018/10/Bezpeka_Hromad.pdf

ВИНИКНЕННЯ І РОЗВИТОК СИНТЕТИЧНИХ НЕОРЕЛІГІЙ В КОНТЕКСТІ РЕЛІГІЙНОЇ БЕЗПЕКИ

Yaroslav Yuvsechko

PhD in Philosophy, Associate Professor,

Department of International

Communication and Political Science,

Khmelnytskyi National University

yuvix@ukr.net

<https://orcid.org/0000-0003-4831-8096>

Анотація. Розглянуто особливості виникнення і діяльності синтетичних неорелігій в контексті релігійної складової забезпечення національної безпеки. Досліджено роль синтетичних неорелігійних організацій в процесах консолідації суспільства, гарантування безпеки в гуманітарній сфері. Окреслено можливі кризові явища в релігійній сфері, що пов'язані із діяльністю синтетичних неорелігій, та їхні форми співіснування з суспільством.

Вступ. Проблеми ролі релігії, релігійних організацій у питаннях безпеки суспільства й держави є одними з пріоритетних в сучасному релігієзнавчому дискурсі. На сучасному етапі розвитку українського суспільства виявлення безпекових загроз вимагає нових різнобічних підходів, нових ракурсів осмислення й переосмислення. Громадянське суспільство, що сформоване на засадах плюралізму, толерантності, поваги до прав і свобод людини, потребує належного теоретичного обґрунтування, зокрема, й в контексті релігійної безпеки. Очевидним є також соціальний запит на дослідження проблем, пов'язаних із вказаною сферою.

Сучасне релігійне життя людства пов'язане не лише з відомими традиційними релігіями, а й з новими релігійними вченнями та культурами, що вже стали помітним явищем духовного буття суспільства, у тому числі й України. На межі тисячоліть, внаслідок драматичних подій, проблем та складнощів, що були зумовлені багатьма причинами, зокрема, екологічною, політичною, економічною, демографічною та іншими кризами, людина постала перед необхідністю переосмислення своєї ролі і місця у світі. У зв'язку з цим, а також в результаті прискорення темпів життя, безмежного потоку інформації, швидкого технічного прогресу, взаємовпливу різних культур, цілком закономірними є духовні та релігійні пошуки людини.

Новітня релігійність небезпідставно може розглядатись як симптоматичний прояв глибоких кризових процесів у масовій свідомості людей, як результат глобальних проблем, що їх переживає сучасне суспільство. Природа новітніх релігій наповнена конкретним історичним змістом, тобто у ній якраз і відображуються процеси (економічні, політичні, культурні), що постають з реалій сучасної епохи. Неорелігії прагнуть осмислити й інтерпретувати сучасне

суспільне життя, досягнення у сфері науки і техніки, виходячи з явищ і процесів дійсності, та є невіддільними від здобутків своєї епохи.

На нашу думку, найвагомим результатом постмодерних трансформацій у релігійному процесі є поява синтетичних неорелігій, у яких відбувається поєднання елементів східних та західних традицій, давніх та сучасних культур, філософських, езотеричних і релігійних вчень. Аналіз віровчення синтетичних неорелігій показує, що саме еклектизм є їхньою базовою характеристикою. Віровчення синтетичних неорелігій формується весь час вбираючи в себе нові ідейно-практичні засади. Включеними в їхні вчення стають уявлення різноманітних релігійних чи езотеричних течій, містичних чи окультних рухів, а також традиційних для суспільно-культурного середовища вірувань, що витлумачуються й застосовуються засновниками неорелігій на власний розсуд. Використовуючи сформовані у різних релігійних, духовних течіях та практиках фрагменти віровчення та культу, синтетичні неорелігійні рухи при цьому постають як чітко сформована віровченнева опозиція їм усім, як дещо окреме й відмінне. Вони є специфічними спробами пізнання релігійно-світоглядних парадигм через узагальнення філософських та релігійних традицій.

1. Основні чинники виникнення і поширення синтетичних новітніх релігій.

При дослідженні причин появи і розвитку неорелігій загалом та синтетичних зокрема, досить важко застосувати узагальнений підхід, адже новітні релігійні рухи (НРР) дуже відмінні за своїм вченням, структурою, формами діяльності тощо. Проте, на нашу думку, новітня релігійність небезпідставно може розглядатись як симптоматичний прояв глибоких кризових процесів у масовій свідомості людей, як результат глобальних проблем, що їх переживає сучасне суспільство. Постмодерна доба продукує нові форми осягнення надприродного, і особливості цього процесу нам належить з'ясувати. Таким чином, ці рухи необхідно розглядати як єдину ідейну течію, як продукт сучасного етапу розвитку суспільства, породжений спільними причинами.

Дослідники нових релігійних течій зазначають безліч причин, що призвели до виникнення цього феномену. Це – економічні труднощі, екологічні та демографічні проблеми, що спричиняють зміни у світогляді людей, консервативність традиційних релігій, які не віднайшли ефективного механізму реагування на болючі питання сьогодення, суто особистісні причини, що обумовлені самою природою людини, – пошук істини, нових цінностей, духовних орієнтирів, неприйняття людиною змін сучасності тощо. Тобто, у переважній більшості випадків, причини стрімкого процесу виникнення нових релігійних течій пояснюються дослідниками за суто соціальними, політичними, культурними чи антропологічними чинниками. Усі ці чинники, безперечно, є цілком достовірними, та все ж, на нашу думку, всі вищезазначені причини появи та розквіту неорелігій впливають передусім з глобальної ситуації другої половини ХХ століття - ХХІ століття.

Не викликає заперечень, що природа новітніх релігій наповнена конкретним історичним змістом, тобто у ній якраз і відображуються процеси (економічні, політичні, культурні), що постають з реалій сучасної епохи.

Неорелігії прагнуть осмислити й інтерпретувати сучасне суспільне життя, досягнення у сфері науки і техніки, виходячи з явищ і процесів дійсності, та є невіддільними від здобутків своєї епохи.

Можна погодитись, що сучасні нам неорелігії демонструють не надто багато складових, які б радикально відрізняли їх від нових релігійних течій минулого. Однак, новими характеристиками цього процесу, на нашу думку, є розширення масштабів діяльності сучасних НРР, їх вихід із замкненого кола "лише для обраних" та висока динаміка розвитку. І умовою для виникнення зазначених характеристик є сучасна постмодерністська ситуація, тенденції якої є надзвичайно сприятливими для творення нової релігійності.

Тому постає необхідність розглядати неорелігії як продукт сучасного глобалізаційного етапу розвитку суспільства, породжений спільними причинами, розглядати саме як глобальне явище, а не лише як окремі прояви певної релігійної творчості. Новітні релігії мають безпосередню близькість із більшістю положень постмодерної парадигми і мають бути розглянуті саме як породження останньої. Їхній розвиток ґрунтується на основних постмодерних принципах – радикальній плюралістичності, еkleктизмі, фрагментарності, епістемологічній невпевненості, підпорядкованості технократичним процесам та інших. Успіх світоглядної парадигми власне синтетичних неорелігійних утворень пояснюється її узгодженістю із сучасними соціокультурними тенденціями та процесами, зокрема секуляризацією, масовою культурою, глобалізацією, науково-технічним прогресом, що разом можна означити як процеси постмодерних трансформацій. Модерністи не вірили в істинність Біблії, постмодерністи ж узагалі виключають поняття однієї істини. Цим вони посприяли релігіям нового століття й їхньому синкретизму.

Тут варто згадати про класифікаційну теорію американського дослідника Роберта Беллаха, якою й дотепер послуговуються багато американських вчених. Він класифікував релігії, виділивши п'ять категорій: "примітивну, архаїчну, історичну, ранньомодерну (модерну) та постмодерну"¹. Ця теорія є близькою до нашого дослідження, оскільки визначає новотворені релігії саме як постмодерні.

Подібні класифікації якраз вписуються в сучасну теорію вивчення релігії – глобалізаційну, в якій основним є питання про взаємопроникнення та "стирання кордонів" між віровченнями окремих релігій в сучасному постмодерному світі, що особливо яскраво проявилось у синтетичних новітніх релігіях.

Та перед тим, як починати докладний аналіз причин розвитку новітньої релігійності в цілому, слід погодитись із думкою дослідниці Н. Дудар, що ці детермінанти слід розглядати на кількох рівнях:

- 1) чинники, що детермінують релігійні трансформації внаслідок соціокультурних змін на мегарівні – в усьому світі;
- 2) суто українські причини, зумовлені соціально-культурними змінами в українському соціумі та на більшій частині постсоціалістичного простору;

¹ Соловйов В. Види класифікації нових релігійних рухів / В. Соловйов // Українське релігієзнавство : Бюлетень ВР ІФ НАНУ. – К., 2000. - № 14. – С. 84.

3) індивідуальні або суб'єктивні зміни у психології окремого індивіда.²

Насамперед ми розглядатимемо причини першого рівня як найбільш репрезентативного, торкнемось також і чинників другого.

Отже, серед загальноцивілізаційних зрушень слід виділити найсуттєвіші умови сучасних релігійних трансформацій, що обумовлені переходом до нової соціокультурної реальності – постмодерного або постіндустріального суспільства. Зокрема, це – процеси світової глобалізації, гостра постановка суспільних проблем (екологічних, економічних тощо), наслідки науково-технічного прогресу, процеси секуляризації та інформатизації, прояви кризи європейської цивілізації.

Саме ці явища, що не оминули жодну з цивілізованих країн, у тому числі й нашу, стали причиною негативних суспільних настроїв, що формують почуття песимізму, самотності, втрати перспективи у житті. Не останню роль відіграла і криза ідей гуманізму та цінностей духовної культури. Лідери ж нових релігійних рухів вчасно відчували перепади в суспільних настроях і вміло реагували на них. Вони різко викривали вади цього "гріховного" світу, вдало рекламували себе як унікальних спасителів, проповідників вищої божественної мудрості та моралі. Новітні релігії обіцяли спасіння кожному, безмежні можливості морального вдосконалення, самовираження і подолання цієї безвихідності.³

Зупинимось докладніше на причинах появи та бурхливої діяльності нових релігійних рухів. Звісно, що будь-яке виокремлення цих детермінант є значною мірою умовним, оскільки всі вони взаємообумовлюють та взаємодоповнюють одна одну, характеризуючи тим самим сучасну світову реальність – постмодерністський стан.

Перш за все, розглянемо таку ознаку сучасного світу як процес глобальної інформатизації та її роль у поширенні неорелігійності. Йдеться про розвиток інформаційних та комунікаційних технологій, миттєвий світовий обмін інформацією різних видів. Сьогоднішній світ, завдячуючи інформаційним технологіям, становить собою строкату цілісність. Як ніколи раніше, різні нації та народи, які проживають на колосальних відстанях одні від одних, переймаються проблемами загального характеру, добре знаючи в обличчя один одного. Людство досягло тієї стадії розвитку, в основі якої лежить повна взаємозалежність всіх людських груп, націй, культур та релігій. Зараз ми живемо в одній зоні тісної взаємодії. Будь-яка подія на будь-якому континенті одразу ж здійснює вплив на благополуччя та поведінку людей на всіх інших континентах. Звідси випливає, що зовнішніх факторів більше не існує: всі нації та всі співтовариства пов'язані між собою тісною сіткою взаємозв'язків.

Ці процеси багаторазово зменшують світ, перетворюючи його на "глобальне село". Це поняття набуло поширення в другій половині ХХ ст., коли

² Дудар Н. П. Релігійність в українському соціумі : детермінанти і характеристика сучасного стану : дис. на здобуття наук. ступеня кандидата соц. наук : 09.00.11 / Н. П. Дудар. – К., 2002. – С. 54.

³ Закович М. Особливості віровчення і культової практики неорелігійних утворень : Церква уніфікації, Новоапостольська церква, АУМ Сінрікьо / М. Закович // Новітні релігії в сучасній Україні : Збірник матеріалів. – К. : ViP, 2000. – С. 112.

виникла потреба дослідження суспільства, яке охоплює собою усю земну кулю (на відміну від локальних суспільств окремих держав світу).

Як зауважує В. Єленський, нове, щойно створене релігійне утворення ще відносно недавно не мало реальних шансів упродовж доволі стислого часу стати відомим в іншому регіоні планети і, тим більше, претендувати на укорінення в новому культурному ареалі. Та тепер інформація про нові форми релігійного життя поширюється блискавично, доступ до неї стає дедалі вільнішим, а завдяки мережі Інтернет зв'язок між прибічниками НРР став швидким та надійним. Тому зараз будь-який новий релігійний рух може швидко створити свої філії на протилежному кінці світу.

Глобалізаційні процеси спонукали до надшвидкого розвитку релігійних комунікацій. Церква повинна мати постійний комунікативний зв'язок зі своїми віруючими, де б вони не перебували. Тому, в умовах сучасної глобальної мобільності вона прагне також володіти всіма відповідними глобальними і мобільними засобами зв'язку. Якщо люди не йдуть до церкви, то вона має йти до них. Адже без цільової адресної пропаганди за допомогою сучасних засобів комунікації і комунікаційних технологій традиційні церкви втрачають значну частину своїх потенційних послідовників.⁴

Релігія – це теж певна форма відносин. Релігії, а звідси й окремі конфесії, в світлі нового часу вимушені існувати пліч-о-пліч, не тільки зберігаючи власну ідентичність, але й водночас вшановуючи ідеали та догми сусідів. Це і є планетаризація (глобалізація) релігії.

Відтак, інтернет та інші постмодерні засоби масової комунікації спричиняють в релігійних організаціях кардинальні трансформаційні процеси, які часто призводять до значної демократизації внутрішньоцерковного життя. І такі зміни вже почалися. Навіть "традиційні" церкви України, з однієї сторони, починають все активніше використовувати сучасні глобальні засоби комунікації і НТП, а з іншої – формують дієвий антиліберальний "фронт", що протистоїть сучасним неорелігіям, і, в першу чергу, нехристиянам.

Як наслідок цих процесів, відбувається діалог і взаємопроникнення різних культур, наукових світів, просто усіляких ідей, що сприяє утвердженню на рівні суспільної та індивідуальної свідомості інтеграційних та глобалізаційних цінностей. Вплив нових інформаційних технологій є вагомим чинником формування абсолютно нових відносин між різними національними, політичними, соціально-культурними, економічними регіонами і спільнотами.⁵ Загалом, комунікації доби постмодерну все більш активно впливають на інформаційні потоки в церквах. Фактично, зовнішнє, по відношенню до релігійної організації, оточення впливає іноді більше на процес прийняття рішень в самій організації, ніж воля керівництва.

⁴ Єленський В. Новітні релігійні рухи – зони занепокоєння / В. Єленський // Людина і світ. – 2000. – № 8. – С. 3-4.

⁵ Дудар Н. П. Релігійність в українському соціумі : детермінанти і характеристика сучасного стану : дис. на здобуття наук. ступеня кандидата соц. наук : 09.00.11 / Н. П. Дудар. – К., 2002. – С. 55-56.

Усе це сприяє надзвичайно швидкому поширенню синкретичних нових релігійних вчень та практик, а утвердження сучасного розуміння релігійних свобод і прав людини змінює суспільно-правовий статус новітніх релігійних течій, прискорює їхню інституалізацію і, в багатьох випадках, демаргіналізацію. В свою чергу, концепти нових релігій, їхні уявлення і категорії сприймається широким культурним середовищем і стають складовою культури.

Так само важливим для характеристики сучасного стану релігійної творчості є усвідомлення принципово іншої, порівняно з попередніми епохами розвитку релігії, соціальної і духовної реальності. Для теперішнього часу характерне формування нових синкретичних ментальних структур, в яких поєднуються елементи різних форм і типів свідомості. Тобто твориться нова соціально-культурна реальність, для якої властиве плюралістичне співіснування релігійних систем, які ще донедавна перебували у частково замкненому стані, зумовленому закритістю певних національно-культурних регіонів.

Ці процеси є яскравою ознакою нового соціокультурного явища, у якому духовна реальність стає самодостатнім чинником формування нових відносин між різними культурними парадигмами, а отже й нових ідей Бога, оскільки духовна і соціальна реальності взаємодіють, впливаючи одна на одну. Зокрема, як зазначає Н. Дудар, "сучасна постмодерна реальність гостро порушує питання про співіснування різних світоглядних парадигм, в тому числі й релігійних, адже сучасний плюралістичний світ неминуче виводить релігійну свідомість на проблему діалогу релігій".⁶ Тобто сьогодні прагнення утвердити нову релігійну традицію неможливе без толерантності та поваги до досягнень різних культур, і це обов'язково враховують більшість нових релігійних рухів. З позицій постмодернізму, конфесійні конфлікти взагалі розглядаються як "дитя модерну", якого необхідно позбутися остаточно.

Розглянемо ще одну важливу ознаку постмодерністських тенденцій, і, відповідно, умову творення новітньої релігійності. Йдеться про процес світової глобалізації, який справляє величезний вплив на політичну, фінансово-економічну, культурну та релігійну сфери людського буття. Глобалізаційні процеси спонукали до надшвидкого розвитку релігійних комунікацій.

Глобалізація стала важливим аспектом сучасної світової системи. Вона є наслідком того великого зламу в світі, який дав про себе знати на межі 60-70-х років минулого сторіччя. Він сприяв росту наукового інтересу до проблем світоцілісності, яку все частіше розглядають через призму ідей взаємозалежності і взаємозв'язку. Саме це дало поштовх так званим світовим глобальним дослідженням. Зацікавленість цією проблемою привела до виникнення такої наукової галузі як глобалістика.

За визначенням соціолога релігії, д-ра М. Варбург з Університету Копенгагена, глобалізація є стандартним терміном для опису того, як людство на сучасному етапі відчуває історично унікальне збільшення масштабів глобальної

⁶ Дудар Н. П. Релігійність в українському соціумі : детермінанти і характеристика сучасного стану : дис. на здобуття наук. ступеня кандидата соц. наук : 09.00.11 / Н. П. Дудар. – К., 2002. – С. 56.

взаємозалежності між людьми і націями. Ця взаємозалежність характеризується не лише існуючою швидкою інтеграцією світової економіки, але також і значною політичною та культурною взаємозалежністю людства. Глобалізація – процес змін, який впливає на держави, нації, міста, підприємства та індивідуумів, на все навколо Земної кулі, а тому і релігійні організації цього впливу не тільки не позбавлені, а й беруть активну участь у цьому процесі.⁷

Одне з багатьох визначень глобалізації подала і американська дослідниця М. Уотерс. Вона визначає її як "соціальний процес, у ході котрого стираються географічні кордони соціальних і культурних систем, а населення все більше усвідомлює зникнення цих кордонів".⁸

Як відзначає лютеранський теолог Дж. Вейз із США, визначення "глобалізація" фактично може бути новим "коником" постмодерністичного екуменізму, що зароджується. Це визначення вказує як на культурний релятивізм, так і на всеохоплюючу, хоча і погано окреслену, глобальну єдність.⁹

Глобалізація – це процес, тобто цільова сукупність певних, ініційованих здебільшого ззовні, змін, котрі, швидко розвиваючись у часі, мають місце в нинішньому світі. І хоча в науці ще не існує загальноприйнятого визначення терміну "глобалізація", розрізняють сфери її дії: економічну, екологічну, політичну, інформаційну, культурну, релігійну, та основні риси: взаємозв'язок, стандартизація, уніфікація, універсалізація.

На релігійному полі України також визначились носії ідеї глобалізації. Це, перш за все, синтетичні неорухи та ліберальні євангелісти, які керуються в своїй діяльності постмодерністичною думкою, їм протистоять традиційні церкви – до яких, крім католиків, греко-католиків, православних і лютеран, відносять себе також, наприклад, баптисти та адвентисти.

Загалом же, за Н. Дудар, можна виділити чотири основних означення глобалізації:

- 1) як процес зміцнення зв'язків між найвіддаленішими куточками планети;
- 2) як процес поширення на всій планеті єдиних, спільних для всього людства технологій, ідей, ціннісних орієнтацій, культурних тенденцій, способу життя та поведінки тощо;
- 3) як процес виникнення спільних світових проблем (економічних, політичних, екологічних тощо);
- 4) як процес об'єднання загальнолюдських інтересів у всіх сферах буття людини, в тому числі і у релігійній сфері.¹⁰

Відомим американським соціологом Розабет Мокс Кантер у книзі "Світовий Клас. Проривання в місцевому масштабі та глобальній економіці"¹¹

⁷ Warburg M. Religious Organizations in a Global World. A Comparative Perspective [Електронний ресурс] / M. Warburg. – Режим доступу : <http://www.cesnur.org/2001/london2001/warburg.htm>.

⁸ Удовик С. Л. Глобалізація: семиотическіе підходи / С. Л. Удовик. – К. : Ваклер, 2002. – С. 33. ⁹ Вейз Дж. Э. Времена постмодерна / Дж. Э. Вейз. – М. : Фонд "Лютеранское наследие", 2002. – С. 9.

¹⁰ Дудар Н. П. Релігійність в українському соціумі : детермінанти і характеристика сучасного стану : дис. на здобуття наук. ступеня кандидата соц. наук : 09.00.11 / Н. П. Дудар. – К., 2002. – С. 57.

запропоновано чотири тенденції, які визначаються як особливо вагомими в процесі глобалізації. Це – рухливість, одночасна робота, обхід, плюралізм. Коротко зупинимось на поясненні цих тенденцій та їх значенні для поширення неорелігійних вчень.

Рухливість означає, що люди, а разом з ними і їхні ідеї та гроші, пересуваються все більш вільно, всупереч усталеним традиційним кордонам (державним, культурним тощо). Відповідно, багато новітніх релігійних організацій також характеризуються значним рухом своїх членів з одних країн до інших та навпаки, іноді навіть існує так зване гуртове (оптове) переміщення.

Ця тенденція яскраво проявляється, наприклад, у діяльності Віри Багаї та Церкви об'єднання. Зокрема, діяльність Церкви об'єднання з 1954 року поступово набувала великої популярності і нова релігія поширювалась не лише в Кореї, а й за її межами. У багатьох країнах виникали нові релігійні громади, на основі яких формувалась єдина релігійна організація. Нині вона діє в 130 країнах світу і має понад мільйон послідовників.

Одночасна робота – означає ситуацію, коли нові товари, нові технології, культурні новації доходять до споживача майже одночасно у кілька куточків світу. Головний фактор цього – революційні зміни в галузі зв'язку. Такі самі процеси відбуваються і серед нових релігійних течій. Ще у XIX – першій половині XX століття нові релігії протягом тривалого часу розвивались, наприклад, у Сполучених Штатах, тобто у місцевості, де вони були засновані, аж поки вони змогли досягнути Європи чи решти світу. Сьогодні ж ми бачимо, що неорелігії, зокрема й синтетичні, з'являються і зникають синхронно у багатьох місцях у світі. Нічим не обмежується їхня місіонерська діяльність, а особливо електронний зв'язок між прибічниками руху на різних континентах.

Тут можна згадати про Церкву Ісуса Христа Святих останніх днів (мормонів), яка дуже довго на початку своєї історії утверджувалась в США, а перші її місіонери прибули в Європу вже через значний проміжок часу після заснування Церкви. Зовсім іншою є ситуація сьогодні, коли мормонізм на загал із іншими неорелігійними утвореннями поширюються по всьому світу просто блискавично, майже без перешкод.

Хоча й слід зазначити, що у певних закритих або консервативних суспільствах, їхнє поширення є утрудненим та змушує їх зіштовхуватись із несприйняттям як з боку влади, так і з боку суспільства в цілому. Це має місце, наприклад, у Китаї, Росії, мусульманських країнах, де часто обмежуються можливості місіонерства та вільного поширення свого вчення.

Ще одним прикладом "одночасної роботи" може бути діяльність Віри Багаї, яка організовує свої заходи справді глобально. Зокрема, під час їхніх світових конгресів, на яких, як правило, присутні десятки тисяч учасників з приблизно 180 країн, задіюється супутникова мережа, завдяки якій відбувається

¹¹ Kanter R. M. World Class. Thriving Locally in the Global Economy / R. M. Kanter. – New York : Simon and Schuster, 1995. – 416 p.

кількагодинна аудіо-відео конференція, що транслюється у більш ніж 80-ти країнах світу одночасно.

Вражають також і їх кількісні характеристики. Саме під час духовного керівництва Шогі Еффенді, Віра Багаї перетворилась на релігію загальносвітового масштабу. У 1921 році у світі нараховувалось 100 тисяч багаї, які жили переважно в країнах Близького і Середнього Сходу. Невелика кількість проживала в Індії, Європі та Північній Америці – приблизно у 35 країнах. Через 36 років у 1957 році кількість багаї виросла вже до 400 тисяч. На сьогодні ж Віра поширена більш ніж у 200 країнах і нараховує близько 7 мільйонів віруючих.¹²

Третя тенденція, названа як *обхід*, означає, що на сьогодні є доступними численні альтернативні засоби зв'язку, які створюють можливість обходу традиційних перешкод з будь-якого боку для контролю чи управління над діями, думками тощо. Наприклад, у багатьох країнах з авторитарним режимом заборонено використання факсів, фотокопіювання, "ксероксів", інших електронних приладів, які дозволили б опозиції обійти цензуру та владні обмеження. Ця тенденція значно полегшує життя і новим релігійним рухам, оскільки вищезазначені засоби дозволяють їм оминати перепони, створені у країнах з сильною релігійною чи культурною традицією, коли НРР намагаються просувати свої ідеї саме в цих куточках планети.

Нарешті, *плюралізм*, остання тенденція глобалізації, у розумінні Р.М. Кантер, означає значне послаблення ролі певних домінуючих центрів, натомість зростає роль конкуруючих центрів (організацій). У соціокультурному розумінні це значить, що культури, традиції, які ще донедавна були домінуючими у певному середовищі, тепер все більше втрачають свої домінуючі позиції. Цей процес можна показати на прикладі Європейських країн, де позиції усталених християнських церков є суттєво ослабленими, не в останню чергу і діяльністю неохристиянських релігійних груп.¹³

Ще однією ознакою глобалізації і, відповідно, постмодерністської ситуації, є релігійний плюралізм, про який ми вже згадували раніше, та все ж додамо, що саме завдяки йому складні світоглядні системи тепер виносяться понад національні бар'єри, що сприяє формуванню "загальносвітової ідентичності", і вже в свою чергу позитивно впливає на просування ідей тих нових релігійних рухів, які бажають бути вагомим чинником релігійного життя у світовому масштабі.

В епоху плюралізму жодна точка зору не може мати монополії на істину. Суспільство розколюється на величезну безліч субкультур і закритих суспільств, всі вони мають свою власну мову, кодекс і стиль життя, у них люди шукають свою ідентичність.

Також однією із складових процесу творення синкретичного типу релігійності є нова хвиля секулярних процесів, яка на сучасному етапі має

¹² World Major Religions Ranked by Number of Adherents [Електронний ресурс]. – Режим доступу : http://www.adherents.com/Religions_By_Adherents.html.

¹³ Kanter R. M. World Class. Thriving Locally in the Global Economy / R. M. Kanter. – New York : Simon and Schuster, 1995. – p. 70-73.

специфічні властивості. В історичній ретроспективі секуляризація не є новим явищем, але на сьогодні під секуляризацією ми будемо розуміти такі процеси співіснування національного і релігійного, коли національному надається статус автономного буття.

Синтетичні новітні релігії в своїй діяльності по заохоченню традиційних віруючих спираються на глобальні об'єднуючі процеси, інтернаціоналізм і розвинені багатоканальні комунікації.

Як наслідок глобалізаційних процесів, відбувається синхронізація сучасних релігійних процесів у всьому світі. Синхронізація релігійних процесів – це сучасне постмодерне явище, це неминуча (в силу глобалізаційних та інтернаціоналізаційних тенденцій, розвитку науково-технічного прогресу, всезагальних екологічних проблем) планетаризація людської свідомості, яка дає підставу для усвідомлення людством своєї взаємозалежності і єдності. А прогрес медіа-засобів, в свою чергу, полегшує обмін ідеями та поширення інформації взагалі. Новітні досягнення допомагають церквам привертати нових послідовників, функціонувати на глобальному – вселенському рівні. Усе це яскраво відображується і у діяльності неорелігійних утворень, та проявляється в наступному:

1) Активне релігієтворення, збільшення релігійних організацій і кількості віруючих по країнах, поява і поширення нових релігійних течій. Кількість і різноманітність релігій помітно зростає: якщо ще у 1980 році у світі існувало 1720000 церков 20800 різних напрямів, то вже 1993 року обидва показники зросли на 17% й продовжують зростати дотепер. Один з чинників цього – поступове зникнення монополії на інформацію (у тому числі – релігійну). Кожний індивід має шанс бути не просто "приймачем" інформації, але й посередником та "творцем" релігійних ідей. А також мати можливість широкого вибору для задоволення своїх релігійних потреб.

2) Активізація міжнародної місіонерської діяльності, міжнародних контактів. Зараз будь-яка релігія може поширюватися за національні межі, що дозволяє навіть невеликим новим рухам включитися в процес закордонного прозелітизму, що веде до небаченого раніше релігійного розвитку. Одним із наслідків цієї тенденції є зростаюче творення мультинаціональних релігійних організацій.

3) Формування "релігійних корпорацій", тобто релігійних об'єднань будь-якого національного походження, але які мають членів в різних країнах світу: концепція "багатонаціональної" релігії запозичена, очевидно, від поняття багатонаціональної корпорації. Вона ґрунтується на твердженні, що ті ж самі сучасні глобальні умови впливають як на економічні дії багатонаціональної корпорації, так і на навернення у свою віру тих чи інших релігійних організацій. Таким же чином, те, що є характерним для корпорації з глобальною стратегією – стати багатонаціональною, також характеризує і релігійну групу з глобальною перспективою – набуття багатонаціонального масштабу, незалежно від того, є ця група традиційною або новою.

4) Присутність екуменічних рухів зменшується. Взаємовпливи різних культурних світів призводять до усвідомлення людством своєї спільності, проте водночас і своєї розірваності за релігійною ознакою, часто й бажання подолати цю розірваність, об'єднавши всі релігії в одну.

5) Збільшення використання релігійними організаціями сучасних інформаційних технологій для поширення свого віровчення, зокрема, видання навчальних і проповідницьких матеріалів на аудіо-, відеоносіях; використання мережі Інтернет: створення веб-сайтів, форумів релігійних організацій, створення Інтернет-церков.

6) Спорідненість палітри нових релігійних рухів. Планетарне поширення в цьому столітті нових релігій актуалізує питання щодо моделей їхнього поширення, міжнародних механізмів та організаційних аспектів. Скрізь, де ми бачимо нові релігії, чи то Церква Об'єднання, Саї Баба, Сайєнтологія чи багато інших, їхні організації дуже часто однакові в усьому світі. Таким чином, поширення і глобалізація нових релігій є важливим фактором в сучасній релігійній історії.

7) Неосинкретизм новітніх релігійних рухів: комбінація окремих елементів різних релігійних течій. Явище синкретизму передусім притаманне суспільствам, де співіснують різноманітні релігійні традиції, і часто має ознаки безперервного процесу.

8) Прийняття іноземних культурно-релігійних традицій (особливо це стосується свят), які запозичуються іншими націями.

Необхідно згадати і про ще один фактор, який є чинником творення нового типу релігійності в сучасному постмодерному світі. Це – науково-технічний прогрес, а точніше, його наслідки. Тотальний науково-технічний прогрес, за умови розвитку комунікацій, лібералізації торгівлі й вільно діючих економічних законів, надає його учасникам можливість отримати максимальний прибуток, а також тягне за собою зближення людей, стандартизацію життя, трансформацію національних культур і конфесій, тобто до змін в правовому полі в усіх сферах життя як на світовому, міжнаціональному, так і на національному рівнях.

Розвиток науково-технічного прогресу породив у людини втому від раціональності й утилітаризму, зосередив увагу людства на ідеях і цінностях різних традицій світових релігій, вплинув на їх трансформацію і модернізацію як в межах самих традицій, так і породжуючи їх продовження в неорелігійних феноменах, а також сприяв синтезу й еkleктичному поєднанню різних світових традицій між собою та із досягненнями науки.

Тут доцільно навести висновки американського вченого Г. Едварда, який зазначає, що в суспільстві домінують різні психологічні фактори, зумовлені досягненнями НТР, які негативно впливають на людину, пригнічуючи її сили і можливості, посилюючи почуття соціальної відчуженості, а це, як відомо, одна з головних причин, чому люди шукають вирішення життєвих проблем саме у новітніх релігіях. Перш за все, приходить розуміння того, що ні наука, ні техніка не в змозі розв'язати найскладніші проблеми буття. Тому людина й вдається до

пошуку надприродних ідей, вчень, які б давали відповіді бодай на основні життєві питання та вселяли надію на майбутнє.¹⁴

Очевидно, що ми тепер переживаємо перехідний період від одного стилю мислення до іншого. Виокремимо три фактори, що характеризують перебіг цього періоду: 1) Крах віри. У сьогоdnішньому світі не існує загальної згоди щодо того, що істинно. З погляду Дж. Вейза, ми начебто перебуваємо "на некерованому ярмарку ідей, де виставлені на продаж усі можливі віросповідання на землі". 2) Народження глобальної культури. "Усі системи вірувань знають одна про одну". У результаті складно прийняти якусь одну за абсолютну істину. 3) Нова поляризація. Протиріччя між природою й соціальною правдою розривають наше суспільство на частини. Ми ведемо "внутрікультурні війни" – суперечки із ключових питань освіти й морального виховання.¹⁵

Тепер зупинимось на специфічно українських детермінантах поширення новітньої релігійності. Хоча в Україні й немає якоїсь цілковито відмінної моделі розвитку НРР, яка б яскраво виокремлювала саме нашу країну з-поміж інших, варто зауважити, що все ж існують певні характеристики релігійної ситуації в державі, які теж сприяють творенню нової релігійності. Ці особливості значною мірою характерні для всього пострадянського простору.

Передусім необхідно згадати про новий тип економічної системи – ринкову економіку, до якої свого часу перейшла Україна. У процесі адаптації до умов ринкової економічної системи, в українському соціумі серед людських якостей на перший план виходять інтелект, практичність, раціоналізм, вміння логічно й аналітично мислити, мобільність, здатність швидко сприймати усе нове в науці, техніці та вміння застосовувати все це у відповідності до власних цілей. Відповідно, людина, яка набула вищезазначених якостей, прагне також і до мобільних та "гнучких" форм вираження релігійності.

На думку В. Єленського, слід також звернути увагу на все ще дуже низьку громадську активність більшості населення нашої країни, соціальну апатію, значно нижчі, ніж у більшості країн Європи ділову активність і рівень самоорганізації, а також відчуження від влади.¹⁶ Ці тенденції теж прямо пов'язуються з успішним поширенням нових релігійних рухів.

Динаміка поширення нетрадиційної для України релігійності також дуже щільно пов'язана і зі станом релігії традиційної. Самі представники українських православних та католицьких церков неодноразово визнавали, що успішність діяльності НРР є наслідком формалізму і байдужості духовенства, втрати церквою місіонерського ентузіазму, недостойних вчинків священнослужителів, міжцерковних конфліктів тощо.

¹⁴ Дудар Н. П. Релігійність в українському соціумі : детермінанти і характеристика сучасного стану : дис. на здобуття наук. ступеня кандидата соц. наук : 09.00.11 / Н. П. Дудар. – К., 2002. – С. 58.

¹⁵ Вэйз Дж. Э. Времена постмодерна / Дж. Э. Вэйз. – М. : Фонд "Лютеранское наследие", 2002. – С. 44.

¹⁶ Єленський В. Новітні релігійні рухи – зони занепокоєння. В. Єленський. Людина і світ. – 2000. – № 8. – С. 6.

В добу постмодерну суттєво загострюється конкуренція конфесій. Останні роки в Україні спостерігається впевнене зростання кількості неохристиянських течій. У 70-80-ті роки в західнохристиянському світі, перш за все у США, активно розвивався ліберальний євангелізм, який наприкінці двадцятого століття спричинився могутньою хвилею неохристиянства, яка докотилася і до України (за даними Держслужби з етнополітики і свободи совісті на сьогодні діє більше 2000 громад неохристиянського спрямування, а на початку 2000-х їх було лише близько 800).

Причини цього, як уже зазначалось, подвійні: з одного боку, їх поширенню сприяє недоопрацювання в багатьох сферах (зокрема, у місіонерській діяльності та індивідуальній роботі з віруючими) традиційних християнських церков, з іншого, серйозні фінансові та організаційні можливості нових рухів, новітні та сучасні форми роботи з віруючими, часто прагматичний індивідуальний підхід до проблем конкретної людини.

Окрім названих чинників, що сприяють поширенню розмаїтого спектру неорелігій в Україні, такі вітчизняні дослідники як Бондаренко Д., Єленський В., Филипович Л., Шуба О. виокремлюють також наступні:

- крах колишньої офіційної радянської ідеології та девальвація цінностей, що були сформовані на її основі, і як наслідок – утворення своєрідного духовного вакууму, який привів значні маси людей до релігійних пошуків;
- демократизація українського суспільства, реальне утвердження політичного і конфесійного плюралізму, зняття "залізної завіси" у стосунках зі світом, передусім західним;
- орієнтація частини населення України, особливо молоді, на духовні та інші цінності західного суспільства, складовою яких є релігія;
- висока активність зарубіжних неорелігійних центрів та місій, окремих проповідників та місіонерів, які спираються на значну фінансову підтримку;
- поєднання неорелігійними організаціями проповідництва з практичною діяльністю, спрямованою на фізичне, психічне і моральне оздоровлення та на самопізнання особи;
- розчарування значної частини населення в історичних конфесіях через їх надмірний консерватизм, неспроможність повною мірою задовольняти духовні потреби особи;
- зниження довіри безпосередньо до домінуючого в Україні православ'я, яке, претендуючи на статус національної релігії, саме переживає нині кризовий період.¹⁷

Тож глобалізаційні трансформації, що торкнулися усіх сфер суспільного життя в Україні, безпосередньо вплинули і на розвиток релігійних процесів, які призводять до включення нашої країни до світового релігійного простору. Це змінює українську релігійну карту, сприяє обміну культур, розширює кордони людського спілкування. Але глобальні світові зміни можуть мати й певні

¹⁷ Шуба О. Етноконфесійні аспекти сучасного неорелігійного руху в Україні / О. Шуба // Новітні релігії в сучасній Україні : Збірник матеріалів. – К. : ViP, 2000. – С. 62-63.

негативні наслідки, зокрема кризу моральних імперативів у суспільстві, поглиблення втрати самоідентифікації народу, певною мірою відчуження молоді від релігійних та культурних традицій.

Як бачимо, поширенню та утвердженню в суспільній свідомості ідей новітньої релігійності та, особливо, синкретичної її складової, як у світовому масштабі, так і в нашій країні, сприяє доволі глибока їх укоріненість та співзвучність з настроями, очікуваннями та тенденціями, притаманними сучасній постмодерній культурі. Науково-технічний прогрес, стрибок в організації суспільства і в якості життя сприймаються як ознака близького народження на планеті зовсім іншої, вільної від влади матерії цивілізації. Дедалі частіше, у тому числі й у філософських колах, говориться про закінчення епохи, яка почалася в Новий час, про що вже згадувалось у першому розділі, і про близьке народження нової світоглядної парадигми, проміжною сходинкою до якої є сучасний постмодерністський стан. Іншими атрибутами нової цивілізації мисляться її глобальний характер та встановлення єдиного світового порядку, визначаючи початком цих процесів теперішній процес глобалізації.

Відповідно, універсалізм ідей синтетичних новітніх релігій, які тепер вже не наголошують на своїй виключності, а розглядають усі релігії як різні шляхи вираження однієї і тієї ж істини, робить їх надзвичайно привабливими для людини, оскільки такі ідеї йдуть у ногу з сучасними світовими тенденціям.

2. Форми діяльності синтетичних неорелігій в контексті релігійної безпеки.

З'ясувавши причини стрімкого поширення неорелігій у сучасному постмодерному світі, необхідно дослідити і форми їхнього існування та діяльності у сучасному суспільстві та шляхи безпечного співіснування з ним, що є надзвичайно важливим аспектом у їх вивченні. Під формою діяльності ми будемо розуміти певну специфіку функціонування неорелігійної організації в сучасному суспільстві, що характеризує ступінь взаємодії із ним та рівень сприйняття чи несприйняття навколишньої ситуації, що об'єктивно існує.

Вже згадувана нами датська дослідниця М. Варбург пропонує поділяти усі неорелігійні рухи на дві групи, що визначають їхню взаємодію із суспільством та форми існування у ньому¹⁸: 1) ті, що сприймають позитивно ту ситуацію, що склалась у сучасному суспільстві та взаємодіють з ним, приймаючи і релігійний плюралізм (наприклад, Християнські вселенські рухи чи Багаї); 2) ті, що протиставляють себе суспільству, підкреслюючи свої відмінності та намагаючись зберегти свої специфічні цінності, які вважаються значно кращими за ті, що існують в сучасному світі, оберегти себе від впливу глобалізаційних тенденцій, що часто призводить до самоізоляції групи (як приклад можна подати численні фундаменталістські мусульманські чи єврейські рухи, а також вітчизняне Велике Біле Братство в період свого бурхливого розвитку).

Та на нашу думку, більш ґрунтовною класифікацією, що визначає ставлення новітніх релігій до навколишнього світу та форми існування у ньому,

¹⁸ Warburg M. Religious Organizations in a Global World. A Comparative Perspective [Електронний ресурс] / М. Warburg. – Режим доступу : <http://www.cesnur.org/2001/london2001/warburg.htm>.

є класифікація англійського дослідника Р. Уолліса¹⁹. Він пропонує вирізняти три типи нових релігійних рухів:

- 1) такі, що повністю заперечують навколишній світ;
- 2) такі, що приймають його умови та цінності;
- 3) такі, що пристосовуються до сучасних умов.

Релігійні течії *першої групи* вважають наявний соціальний устрій таким, що відійшов від божественних приписів, вони відкидають цінності сучасного суспільства й закликають до переходу від секуляризованого існування до духовного життя, зорієнтованого на задоволення власних інтересів. Вони уявляють життя як служіння Богові та представникові Бога на землі (в деяких неорухах це одна й та ж сама особа, як, наприклад, у Великому Білому Братстві). Дуже часто такі рухи пророкують швидке і повне перенародження світу, тобто його кінець. Усі вони проповідують встановлення нового порядку на Землі після різного роду перетворень або катаклізмів. Кожний новий член таких спільнот вважається "вдруге народженим", і відповідно таким, що розірвав із своїм минулим "Я" і повністю підкорився групі. Прагнення до повного поглинання особистості колективом пояснює також і виключну авторитарність лідерів.

Другий тип спільнот за запропонованою класифікацією, як правило, позбавлений багатьох рис, які зазвичай пов'язуються з релігією. Вони часом не мають власної церковної організації, колективних ритуалів, розвинутої теології та етики. Ці течії знаходять у навколишньому світі чимало позитивних рис, які варто розвивати, і вважають, що людство має величезні потенційні можливості, раціонально використовувати які навчилася поки що невелика група осіб, і пропагують власні засоби розкріпачення фізичного, розумового й духовного потенціалів людини. Причому для реалізації цих засобів не потрібні тривалі приготування, складна система табу, жорсткий духовний контроль і розрив із минулим життям. У багатьох системах психотехнік, які ними поширюються, важлива не абсолютна, беззастережна віра в їхню дієвість, а лише участь у церемонії, проголошення вербальних формул відповідного змісту, оволодіння певною технікою. Для течій цієї групи характерна відсутність персоніфікованого бога – йдеться про "космічну енергію життя", "основу буття", "справжню людську природу" тощо.

Поширення вчень другого типу ґрунтується на розв'язанні (спробі розв'язання) ними трьох головних проблем. По-перше, це накреслення шляху досягнення індивідуального успіху, оволодіння загально визнаними цінностями (матеріальне благополуччя, кар'єра, більша впевненість у собі тощо). По-друге, це можливість позбавлення особистості від нав'язаних їй соціальних ролей, звичних ритуалів, манер, звичок, від пригнічених інстинктів. Однак таке "визволення" не тотожне "переродженню" людини, яка приєднується до спільнот першого типу. Якщо метою переродження є, по суті справи, елімінація особистості заради служіння "загальній справі", то в другому випадку всі зусилля спрямовуються на досягнення глибинних рис людського характеру. По-

¹⁹ Wallis R. The Elementary Forms of the New Religious Life / R. Wallis. – London, 1984. – 171 p.

третє, ці течії допомагають розв'язати проблему самостійності людини в сучасному суспільстві, бо наполягають, що після оволодіння прийомами психотехніки, міжособистісне спілкування, унеможливлене прихованістю справжньої сутності людей, стане справжнім і повноцінним. Прикладом тут може слугувати Церква Саснтології, багато харизматичних церков, теософських груп та рухи New Age.

І нарешті, рухи *третього типу*, тобто такі, що пристосовуються до навколишнього світу, є фактично варіаціями традиційних релігій і філософських напрямків. Їхня мета – надати віруючим можливості більш інтенсивного релігійного життя. Тут не йдеться про розрив із минулим життям людини — інколи можна навіть не покидати своєї традиційної Церкви.²⁰ Прикладом тут може слугувати Церква об'єднання.

Отже, глобальні процеси сучасності зумовлюють існування трьох протилежних напрямків співіснування релігій як між собою, так і з суспільством – конфронтація, діалог і терпимість.

В українському контексті *перша група* синтетичних НРР доволі вичерпно була представлена у феномені Великого Білого Братства. Біле братство – новий релігійний рух і в широкому, і у вузькому значенні. Він зародився наприкінці 80-х, коли зі своїх квартир та гуртків почали вибиратись кришнаїти, реріхівці, екологісти, послідовники Раджнєша тощо. Вони створили навколо себе дивний простір, принадний для людей незадоволених, що шукали себе та відповіді на екзистенційні питання. Можливо, вони були більш схильні до підкорення, ніж до творчості, до слухняності, ніж до самостійності в оцінках. Іноді це називають спокуюсою тоталітаризму, прагненням позбутись нестерпної агонії постійного вибору. Але те, що ці люди у більшості своїй не соціальні аутсайтери й не особи з психічними відхиленнями, - цілком зрозуміло.

Як і будь-який новий релігійний рух, Велике Біле Братство невіддільне від особистості свого творця. Юрій Кривоногов – хрестоматійний релігійний лідер. Незадоволений своїм соціальним статусом, змучений нескінченними амбіціями, не визнаний у науковому колі, зацікавлений соціальною психологією, біоенергетикою, механізмами впливу на великі маси людей. Це майже класична стартова характеристика багатьох майбутніх пророків і гуру.

На перетині професійних занять та особистих уподобань, захоплення історією релігії і містичними вченнями, Кривоногов приходять до розуміння можливості досягнення величезної, практично нічим не обмеженої влади над свідомістю й поведінкою людей. Слід підкреслити, що механізми, задіяні ним для побудови, організації й контролю над нею, не виходять за рамки феноменів, описаних соціальною психологією і психологією релігії.²¹

Отже, кандидат технічних наук Ю.А. Кривоногов створив у 1990 році на базі Київського відділення Фонду милосердя і здоров'я Інститут душі людини, який став попередником Білого братства. Він видавав газету "Атма",

²⁰ Wallis R. The Elementary Forms of the New Religious Life / R. Wallis. – London, 1984. – P. 45-48.

²¹ Гринько В. Велике Біле Братство як неорелігійний феномен / В. Гринько. – К. : УАР, 1998. – С. 27.

різноманітні методички та брошури. Досить швидко Інститут душі еволюціонував у релігійну общину з жорсткою ієрархією й бездоганною дисципліною, націлену на активну, навіть агресивну місію у світі, приреченому загинути до кінця тисячоліття. Нову релігію Кривоногов конструює з елементів стародавніх єгипетських культів, ведичної релігії, кришнаїзму, іудаїзму, християнства. Він проголошує її "надрелігією", "вселенською", "епохальною" релігією й називає ЮСМАЛОС (ЮС у цій аббревіатурі означає Юоан Свами (сам Кривоногов); МА – Марія Деві (Марина Цвигун, про яку йтиметься далі); ЛОС – планетарний Логос. Причому спочатку нове вчення спиралося майже виключно на свою орієнтальну складову – це данина особистому захопленню Кривоногова кришнаїзмом і першому набору братства, який духовно перебрався на Схід. Потім поряд з елементами східних культів, різноманітними "еволюціями монад" і "трансформаціями планет" у вчення Кривоногова дедалі рішучіше входить християнська есхатологія ("виправлена й доповнена"). Але вчення все ще не має організуючого стрижня, наріжного каменя. Отож з'являється ідея "бога живого", яка з'єднала різноманітні елементи кривоноговського вчення й надала Братству необхідної психологічної та моральної напруги.²²

Так з'являється Марія Деві, яка невдовзі стала Марією Деві Христос. На посаду "бога живого" запрошували не саму лише Марину Цвигун. Але саме ця молода жінка, в минулому журналіст молодіжної газети, впоралась з нею блискуче. Очевидно, в момент зустрічі з Кривоноговим, вона перебувала в якомусь межовому стані. Внаслідок перенесеної в 1990 р. операції, Цвигун зазнала сильного стресу. Вийшовши з лікарні, Марина повідомила своєму синові, що "його мама – це вже не його мама". Потім вона зустрічає Кривоногова, який приїхав до Донецька виступати з лекціями. За версією посвячених, 11 квітня 1990 року Марина Цвигун померла, а в її тілесну оболонку увійшов Христос, - одкровення в історії релігії не оригінальне, й навіть у наш час воно має чимало аналогів. Кривоногов стає її пророком і неподільно контролює організацію. При появі "бога живого" та її пророка посвячені ридали, з багатьма траплялася істерика.²³

Але це не могло тривати нескінченно. Настає час, коли харизматичний лідер стає на шлях або більш раціональної організації громади, або чинить опір її інституалізації. Кривоногов обирає друге. Вони з Цвигун повертаються з-за кордону і оголошують, що з 1 по 10 листопада 1993 р. триватиме "декада покаяння". Атмосфера нагнітається. Київ обклеєно фотографіями Марії Деві, в українську столицю звідусіль прибувають посвячені.

Заклики до нових звершень і безперервні підстрікання, розраховані на підтримку ентузіазму, - дійовий інструмент харизматичних лідерів. Постійні нападки на помічників, висунення нездійсненних завдань, зміна вказівок, нескінченні звинувачення у зраді і культивування страху – прийоми, якими

²² Єленський В. Біле братство як підручник соціології релігії / В. Єленський // Людина і світ. – 1997. – № 5-6. – С. 25.

²³ Гринько В. Кеносистизм як характерна риса релігійної доктрини Великого Білого Братства / В. Гринько // Українське релігієзнавство. – К., 1998. – № 7. – С. 175.

користувались Мойсей Давид з "Дітей бога", Джим Джонс із "Народного храму", голова "Сіпаю" Чак Дідеріх та інші. Саме таким чином вони підтримували свій авторитет і усували конкурентів у боротьбі за лідерство і неподільну владу над членами руху²⁴.

Створивши, однак "бога живого", Кривоногов зробив одночасно і дуже сильний крок, і дуже хибний, чим відступив від хрестоматійних правил конструювання общини-корпорації. На думку ряду дослідників, одноосібність лідера – необхідний елемент її функціонування: Марія Деві Христос не тільки стала поряд з Кривоноговим, але і переграла його. Кривоногова стали звинувачувати у викривленні послань "бога живого" і фізичному насильстві над нею. Авторство "декади покаяння", яке передувало подіям на Софіївській площі в листопаді 1993 року, приписують виключно йому. Для значної частини юсмаліан ще до часу виголошення вироку у справі (лютий 1996 р.), Кривоногов виявився вже розжалуваним – він більше не пророк, між ним і Марією – споруджена нею "енергетична стіна".²⁵

Після закінчення терміну ув'язнення Ю. Кривоногов оголосив про відхід від справ, Цвигун та Ковальчук побралися і керували Братством, яке демонструвало тенденції до інституалізації. Проте, на сьогодні, їх доля не відома широкому загалу, бо вже тривалий час відсутні публічні відомості про їхню діяльність. Можемо констатувати, що на сьогодні в українському релігійному просторі серед синтетичних неорелігій відсутні організації, що повністю заперечують підкорення наявному суспільному устрою, окрім, можливо, деяких поодиноких маргіналізованих малочисельних груп навколорелігійного спрямування.

До *другої групи НРР*, за класифікацією Р. Уолліса, тобто до неорелігій, які позитивно сприймають навколишню ситуацію, можна віднести велику кількість теософських, сцієнтистських та психотерапевтичних спільнот, адептів "біологічного зворотнього зв'язку", екологічного містицизму, макробіотики, парапсихології, біоритміки тощо. Величезна строкатість не дозволяє описати ці угруповання в одних і тих самих категоріях. До того ж, прибічники одного напрямку можуть поділяти погляди прихильників іншого. Досить часто вони практикують спільні зібрання, навчання тощо. Причому алгоритм захоплення одним із напрямків не рідко дуже швидко змінюється зовсім іншим. Серед синтетичних НРР яскравим прикладом може слугувати Церква саєнтології.

Також яскравими представниками цієї групи є рухи "New Age". Усім рухам "New Age" властиве переконання про перехід з астрологічної ери Риб, повної конфліктів, протиріч, насильств і падіння суспільної моралі, до ери Водоля. У цю еру має відновитися гармонія світу, що була втрачена, настане духовне піднесення людства. Отже, у цей транзитний час переходу від однієї ери до іншої, громада, спираючись на своє вчення, має право прояснити природу душі,

²⁴ Єленський В. Біле братство як підручник соціології релігії / В. Єленський // Людина і світ. – 1997. – № 5-6. – С. 25.

²⁵ Третий Завет Марии Дэви Христос. – Б.м., 1997. – С. 236.

її системно-структурні й космічні взаємозв'язки, продемонструвати зв'язки поміж душею та оболонками, котрі ця душа може використати. Тому вчення всебічно розглядає будову людини, планет і галактики, велика увага надається питанням психології.

Головною метою, яку ставлять члени таких громад, є спільний перехід до Іншого Світу, що не може бути сприйнятий пересічною людиною і є наступним, вищим щаблем на шляху еволюційного розвитку свідомості. Перехід означатиме трансформацію свідомості, її розширення до рівня, коли стає реально можливим зрозуміти і прийняти не лише усталену парадигму, але й знання про світобудову, які дотепер вважалися ненауковими, окультними, езотеричними тощо, але нині, у зв'язку із пришвидшенням еволюційного розвитку, стають відкритими для широкого загалу, охопленого духовними пошуками.

Характерними рисами релігійної практики членів громад "New Age", за В. Єленським, є систематичне самовиховання, духовне й фізичне вдосконалення, постійний контроль за власними діями, викорінення шкідливих звичок, зосередженість на тому, аби не зробити шкоди довкіллю ані дією, ані словом, ані думкою. Оскільки метою членів громад є "прорив у божественне", який може бути досягнений за умов чистої свідомості, то актуальним для них є припинення внутрішнього діалогу і досягнення внутрішнього мовчання. Головний засіб досягнення цієї мети – медитація.²⁶

Розгляд *третього типу* НРР за соціально-психологічною класифікацією засвідчує, що вони не лишаються статичними навіть упродовж порівняно обмеженого часу. Рухи змінюються, стають набагато більш відкритими до суспільства, менш замкнутими й вимогливими до своїх членів. Інколи це відбувається дуже динамічно.

Майже класичним прикладом тут може вважатися Міжнародне Товариство свідомості Крішні (ISKCOM). Ще на початку 1980-х років воно здійснювало дуже значний контроль за всіма сферами життєдіяльності своїх членів, які були зобов'язані перервати свої зв'язки із секулярною культурою, соціальним оточенням і вести дисциплінований, комунальний спосіб життя згідно з приписами свого гуру Шрілі Прабхупади. Окрім традиційних форм контролю за поведінкою членів, соціальних механізмів, які функціонують у консолідованих спільнотах, що сповідують певні релігійні переконання і спільні цінності, стабільність корпоративної структури ISKCOM ґрунтувалася принаймні ще на двох підвалинах.

Це, по-перше, "вайшнавська економіка", в якій були задіяні практично всі вірні. Другим чинником, який дуже істотно зміцнював наявні механізми соціального контролю, була система виховання підростаючого покоління – так звана "гурукула". Вона базувалась на конфесійних школах при ашрамах (монастирях) Товариства й виховувала насамперед відданих Крішні. Система передбачала постійне перебування дитини в такій школі й виховання вчителями

²⁶ Єленський В. Новітні релігійні рухи : напрямки еволюції, зони занепокоєння / В. Єленський // Новітні релігії в сучасній Україні : Збірник матеріалів. – К. : ViP, 2000. – С. 45-46.

ISKCOM, а не батьками. У такий спосіб звільнені від виховання батьки активізували свої зусилля в досягненні цілей, сформульованих керівництвом Товариства.

Упродовж першої половини 1980-х років обидві ці підвалини було величезною мірою змінено. "Вайшнавська економіка" увійшла в смугу депресії і віддані змушені були шукати роботу поза структурами Товариства. Криза ж "вайшнавської економіки" призвела й до розкладу "гурукули". До того ж, ці школи завжди відчували брак досвідчених педагогів, якість нормативної освіти в них була гіршою, ніж в інших школах.

У результаті змін 80-х років, віддані Крішні в Північній Америці дуже сильно змінилися, їхні соціально-демографічні характеристики наблизилися до загальносуспільних, включеність у соціальний контекст стала набагато більшою, контроль з боку Товариства суттєво знизився, а самі громади значною мірою втратили сектантські характеристики.

Говорячи про вітчизняних вайшнавів-крішнаїтів, ми не можемо абстрагуватися від того, що відносно ще недавно їхні спільноти діяли в умовах конспірації. Досить негативне ставлення до них певних груп громадськості, однозначне неприйняття з боку ієрархії й кліру ортодоксальних церков і нині посилює конституювання крішнаїтської спільноти як мережі громад-корпорацій, що мусять чинити опір тиску зовнішнього оточення. Водночас, ці спільноти роблять досить помітні спроби поєднати свою послідовність у виконанні настанов "бездоганної пурани" "Шрїмад-Бхагаватам" і коментаря Б. С. Прабхупади до "Бхагавад-Гіти" з відкритістю до суспільства.

Подолання зовнішнього тиску поступово призводить до пом'якшення нетерпимості й навіть своєрідної агресивності, які були певною мірою притаманні "підпільним вайшнавам", оскільки актуалізують істотну рису індійського менталітету, сформованого мирним співіснуванням протягом тисячоліть найрізноманітніших віросповідних форм. У кожному разі крішнаїти наполягають на прийнятті ними й християнської традиції як "братерської". У цьому ж контексті треба розглядати кроки, скеровані на зняття жорсткості рамок громади. Щоденно на крішнаїтські служіння збирається значна кількість молодих людей (так звані "програми"), для яких дуже жорстких приписів не існує.²⁷

Соціальна адаптація організації Свідомості Крішні відбувається у таких головних напрямках. Насамперед – це розгортання широкої пропагандистської кампанії, метою якої є створення позитивного іміджу Товариства у громадській свідомості. Створений для цього департамент зв'язків з громадськістю Товариства свідомості Крішні в Україні демонструє досить високу активність.

По-друге, Товариством започатковано цілу низку гуманітарних програм. По-третє, це обґрунтування нерозривної єдності української і ведичної культури,

²⁷ Єленський В. Новітні релігійні рухи : напрямки еволюції, зони занепокоєння / В. Єленський // Новітні релігії в сучасній Україні : Збірник матеріалів. – К. : ViP, 2000. – С. 47-48.

яке має "вписати" Товариство в етно- та соціокультурну тканину українського суспільства.²⁸

Іншими словами, організація свідомості Крішни еволюціонує в напрямку подальшої інституалізації, адаптації до наявного суспільно-політичного, етно- й соціокультурного контексту, пошуків власної соціальної ніші. Прагнення віднайти власне місце в духовній структурі країни, переклад літератури на українську мову, розгортання добродійних, екологічних, милосердницьких проєктів, всебічне рекламування власних чеснот і регулюючих принципів, може мати доволі позитивні наслідки для майбутньої організації в Україні та світі.

Загалом, спостерігається тенденція, що за умов подальшого поширення постмодерних принципів розвитку суспільства, все більше нових релігійних течій можна буде віднести до другої або третьої категорії і все менше до першої, оскільки конфронтація із оточуючим світом стає для них все більш невідповідною. Хоча, можливі й інші варіанти розвитку подій. Оскільки новітні релігії все ж є дуже різноплановими, на думку Л. Филипович, можна спрогнозувати дві основні лінії їх подальшої поведінки і діяльності: ізоляціоністська й адаптативна.

Перша стратегія, що базована на неприйнятті, відкиданні цінностей сучасного секуляризованого світу, нагадує за своїми формами і методами "релігійну революцію" (за П. Бергером), наслідком якої може бути створення релігійної субкультури, інституалізованої або ж неінституалізованої, але такої, що прагне до інституалізації. НРР все більше прагнутимуть практичної корисності й результативності. Тому вони мають бути дієвими і тотальними. Цим шляхом вже ідуть багато неорелігійних утворень, які розвиваються в межах консервативних і фундаменталістських парадигм.

Друга можлива форма існування – стратегія "приспособлення до секулярності" (П. Бергер) – матиме на меті забезпечити можливість неорелігіям вижити в складних умовах сучасних суспільно-релігійних і міжрелігійних відносин. Це стосуватиметься тих неорухів, які відносно давно існують в Україні і мають певну підтримку, негласну симпатію або нейтральність щодо себе з боку суспільства та влади. Ця стратегія, що панувала у другій половині ХХ ст. в політиці більшості церков та релігійних організацій західного світу, зрештою, на думку більшості експертів, вже зазнала поразки. Але Україна ще не пройшла свого історичного шляху в цій еволюції, тому адаптаційна стратегія буде активно використовуватися неорелігіями до того часу, поки ця політика приносить користь таким релігіям.²⁹

Наприкінці згадаємо про ще одну причину, що призводить до змін у діяльності нових релігійних рухів та тенденцію все більшу їх відкритість до суспільства. Як уже зазначалося, уся неорелігійна організація сконцентрована на своєму лідері та існує завдяки йому – як правило, харизматичній особі – засновнику течії. Тому смерть лідерів нових релігійних течій (Прахупада у 1977

²⁸ Єленський В. Новітні релігійні рухи : напрямки еволюції, зони занепокоєння / В. Єленський // Новітні релігії в сучасній Україні : Збірник матеріалів. – К. : ViP, 2000. – С. 48.

²⁹ Peter Berger and the Study of Religion (edited by Linda Woodhead et al.), 2001.

році, Ошо у 1985 р., Рон Хаббард у 1986 р. та інші) неодмінно призводила до кризових явищ у неорелігійному утворенні. Та згодом ці явища виявили і позитивний ефект, оскільки примушували до реформування руху, переосмислення основ його діяльності. Окремі НРР, наприклад, втрачали опозиційний пафос і емоційну напругу, водночас більш або менш успішно інтегруючись у суспільне середовище і ставали помітним елементом нової культурної атмосфери.

Ці процеси також посприяли тому, що деякі сучасні лідери синтетичних неорелігійних рухів запроваджують реформи ще за свого життя, як, наприклад, у Церкві уніфікації Муна, у якій вчасно зрозуміли необхідність її децентралізації, часткового перенесення харизми засновника, його виключності на усіх послідовників Церкви, що дало змогу уникнути кризових явищ в подальшому. Іншими словами, прийшло розуміння того, що для успішної діяльності в майбутньому, розуміння прихильниками руху унікальності всієї Церкви є більш важливим, ніж акцентція на унікальності лише одного лідера.

Останніми роками питання релігійної безпеки в Україні переросло в питання "безпеки для релігій". У 2014-2015 роках російська агресія проти України супроводжувалася викраденнями, катуваннями та позасудовими розстрілами священників і віруючих Православної Церкви України, Української Греко-Католицької Церкви, а також ряду євангельських протестантських церков (баптистів, п'ятидесятників, адвентистів тощо). Серед новітніх релігій – Церква Ісуса Христа Святих Останніх Днів (мормони) і Свідки Єгови зазнали цілеспрямованих переслідувань.

Як наслідок, на окупованих Росією територіях Донецької та Луганської областей припинили існування більшість неорелігійних громад, віруючі змушені молитися приватно або збиратися таємно – релігійна свобода зникла. Примусове впровадження російського законодавства щодо боротьби з "екстремізмом" і "незаконною місіонерською діяльністю" значно погіршило становище релігійних громад і об'єднань у цих регіонах, а також в окупованому Криму.

З 24 лютого 2022 року напади Росії на свободу віросповідання в Україні стали ще жорстокішими. Якщо раніше на окупованих територіях священнослужителям здебільшого лише погрожували вбивством, то тепер релігійних діячів убивають і катують – знову, але в набагато більших масштабах, ніж 2014 року. Якщо раніше російська окупаційна влада виганяла українських віруючих із їхніх церков і молитовних будинків, то зараз Росія знищує духовну спадщину України ракетними ударами, обстрілами та пограбуванням релігійних споруд.³⁰

Таким чином, серед основних зовнішніх загроз релігійній безпеці на сьогодні можна назвати агресію Росії проти України, анексію Криму та інших територій України, наявність Москви і Риму як релігійних центрів, які щодо релігійної України мають свої стратегічні плани, що часто не збігаються із

³⁰ Російський наступ на релігійну свободу в Україні. Дослідження, аналітика та рекомендації / За заг. ред. О. В. Зайця та М. С. Васіна. – К.: Вид. Пугач О. В., 2022. – 40 с.

українськими, а багато в чому і прямо суперечать їм, поширення антиукраїнських світських і релігійних ідеологій і теорій ("русский мир", "святая Русь", "богоносний народ", "вселенська місія Росії", євразійство, панславізм тощо).

При визначенні зовнішніх небезпек, не можна ігнорувати чи нехтувати небезпеками внутрішніми. Йдеться про втрату великою кількістю українців ціннісних смислів свого існування, про внутрішній розбрат між прихильниками "української" України, про стан непевності, який переживає більша половина українців щодо власної ідентичності, що проявляється, до прикладу, у ставленні до української мови, про внутрішньо інституційні протистояння в різних релігіях тощо.³¹

Висновок. Зважаючи на вищевикладений аналіз причин появи і умов функціонування синтетичних новітніх релігій в контексті релігійної безпеки, можна зробити наступні узагальнення.

По-перше, детермінанти новітньої релігійності включають в себе взаємозалежні та взаємообумовлені підрівні:

1) детермінанти, що визначають релігійні трансформації внаслідок соціокультурних змін на мегарівні – в усьому світі;

2) специфічно українські детермінанти, зумовлені соціально-культурними змінами на макрорівні – в українському суспільстві.

До детермінант першого підрівня належать наступні загальносвітові постмодерні явища, які виконують функцію підґрунтя, основи для творення новітньої релігійності в цілому та синтетичної зокрема, тобто є умовами їх виникнення та існування: процеси світової глобалізації; гостра постановка глобальних проблем; глобальна інформатизація та модернізація; наслідки науково-технічного прогресу; процеси секуляризації.

До специфічно українських детермінант, які є умовою для поширення в нашій державі нових релігійних течій, належать: криза радянської системи цінностей внаслідок розпаду СРСР; новий тип економічної системи (ринкова економіка); демократизація українського суспільства та припинення ворожих стосунків із західним світом; міжконфесійні конфлікти.

По-друге, зазначені світові детермінанти є проявом нової соціокультурної реальності, яка породжує синкретичне неорелігієтворення – релігії постмодерної епохи. Розвиток же синтетичних новітніх релігій ґрунтується на основних постмодерністських принципах – радикальній плюралістичності, еkleктизмі, фрагментарності, епістемологічній невпевненості, підпорядкованості технократичним процесам та інших.

Релігійні новації розцінюються нами як наслідок досить глибоких змін суспільної системи в цілому. Серед таких змін – процес глобальної інформатизації, що сприяє діалогу і взаємопроникненню різних культур та синхронізації сучасних релігійних процесів у всьому світі.

³¹ Филипович Л. Релігійна безпека в Україні: загрози і шляхи їх подолання [Електронний ресурс] / Л. Филипович. – Режим доступу : https://risu.ua/religiyna-bezpeka-v-ukrajini-zagrozi-i-shlyahi-jih-podolannya_n97436

В цілому, виокремлено базові фактори, що сприяють творенню нової синтетичної релігійної ідеї:

1) Розвиток інформаційних та комунікаційних технологій, діалог і взаємопроникнення різних культур, наукових світів, інтеграційних та універсалістських ідей, що сприяють виникненню та утвердженню на рівні суспільної та індивідуальної свідомості інтеграційних інтересів і цінностей. Твориться нова соціальна і духовна реальність, сприятлива для плюралістичного співіснування релігійних систем. Оскільки духовна і соціальна реальності взаємодіють, впливають одна на одну, духовна реальність стає самодостатнім чинником формування нових релігійних течій, а, відтак, нових ідей Бога.

2) Процеси світової глобалізації, що створили умови для поширення по всій планеті єдиних, спільних для всього людства технологій, культури, ідей, ціннісних орієнтацій, способу життя тощо, що зумовило появу синтетичних неорелігій.

3) Загальна криза європоцентристської цивілізації, що спричинила активне релігієтворення через спробу синтезу західної і східної традицій, інтенсифікувала релігійні експерименти взагалі. Пошук нових життєвих пріоритетів у різних релігійних системах, посилений в умовах розширення світового інформаційного простору, виводить релігійну свідомість за межі певної конфесії, робить її універсальною, синкретичною.

4) Новий тип політичної системи (демократія) зумовив трансформацію суспільства з орієнтацією на людину, на забезпечення її прав і свобод в контексті розвитку і зміцнення демократичних, соціальних, правових засад.

Перераховані вище фактори зумовили появу синтетичних релігійних вчень, які виходять за межі будь-якого етносу, не мають географічних, державних, національних, культурних кордонів. Ці неорелігії розмивають традиційну догматику історичних релігій, оскільки допускають новітні тлумачення загальноновизнаних віросповідних істин, синтезують різні релігійні традиції, прагнучи зняти міжцивілізаційне протистояння у світі. Крім того, вони трансформують сучасну свідомість людини, в результаті чого її релігійність стає, з одного боку, плюралістичною, міжкультурною, прагматичною, а з іншого – часом містифікованою та "вужькосектантською".

У синтетичних неорелігіях відбувається поєднання елементів східних та західних традицій, давніх та сучасних культур, філософських, езотеричних і релігійних вчень. Прикладом тому є такі релігійні новоутворення як Віра Бахаї, Церква саєнтології, Церква Уніфікації (Об'єднання) Муна, Велике Біле Братство.

Також особливим моментом у визначенні рис синтетичних новітніх релігій є з'ясування специфіки їхнього існування в сучасних умовах, форм взаємовідносин із суспільством, рівень "включеності" у його проблеми. Зазначені НРР типологізовано за критерієм особливостей взаємодії із суспільством: 1) рухи, що заперечують наявну організацію функціонування соціуму; 2) рухи, які приймають умови сучасних трансформацій і навіть сприяють їм; 3) рухи, які просто пристосовуються до сучасних умов. Також з'ясовано, що більшість неорелігій, які раніше вже перетнули межу конфронтації

із суспільством, тепер ідуть шляхом інституалізації, хоча можливими ще залишаються дві основні форми їх подальшого існування і діяльності – як ізоляціоністська, так і адаптативна.

References:

1. Kanter R. M. World Class. Thriving Locally in the Global Economy / R. M. Kanter. – New York : Simon and Schuster, 1995. – 416 p.
2. Peter Berger and the Study of Religion (edited by Linda Woodhead et al.), 2001.
3. Wallis R. The Elementary Forms of the New Religious Life / R. Wallis. – London, 1984. – 171 p.
4. Warburg M. Religious Organizations in a Global World. A Comparative Perspective [Електронний ресурс] / M. Warburg. – Режим доступу : <http://www.cesnur.org/2001/london2001/warburg.htm>.
5. World Major Religions Ranked by Number of Adherents [Електронний ресурс]. – Режим доступу : http://www.adherents.com/Religions_By_Adherents.html.
6. Вэйз Дж. Э. Времена постмодерна / Дж. Э. Вэйз. – М. : Фонд "Лютеранское наследие", 2002. – 240 с.
7. Гринько В. Велике Біле Братство як неорелігійний феномен / В. Гринько. – К. : УАР, 1998. – 87 с.
8. Гринько В. Кеносистизм як характерна риса релігійної доктрини Великого Білого Братства / В. Гринько // Українське релігієзнавство. – К., 1998. – № 7. – С. 174-177.
9. Дудар Н. П. Релігійність в українському соціумі : детермінанти і характеристика сучасного стану : дис. на здобуття наук. ступеня кандидата соц. наук : 09.00.11 / Н. П. Дудар. – К., 2002. – 264 с.
10. Єленський В. Біле братство як підручник соціології релігії / В. Єленський // Людина і світ. – 1997. – № 5-6. – С. 23-29.
11. Єленський В. Новітні релігійні рухи – зони занепокоєння / В. Єленський // Людина і світ. – 2000. – № 8. – С. 2-10.
12. Єленський В. Новітні релігійні рухи : напрямки еволюції, зони занепокоєння / В. Єленський // Новітні релігії в сучасній Україні : Збірник матеріалів. – К. : ВіР, 2000. – С. 26-61.
13. Закович М. Особливості віровчення і культової практики неорелігійних утворень : Церква уніфікації, Новоапостольська церква, АУМ Сінрікьо / М. Закович // Новітні релігії в сучасній Україні : Збірник матеріалів. – К. : ВіР, 2000. – С. 112-119.
14. Російський наступ на релігійну свободу в Україні. Дослідження, аналітика та рекомендації / За заг. ред. О. В. Зайця та М. С. Васіна. – К.: Вид. Пугач О. В., 2022. – 40 с.
15. Соловійов В. Види класифікації нових релігійних рухів / В. Соловійов // Українське релігієзнавство : Бюлетень ВР ІФ НАНУ. – К., 2000. - № 14. – С. 78-88.
16. Третий Завет Марии Дэви Христос. – Б.м., 1997. – 420 с.
17. Удовик С. Л. Глобализация: семиотические подходы / С. Л. Удовик. – К. : Ваклер, 2002. – 480 с.
18. Филипович Л. Релігійна безпека в Україні: загрози і шляхи їх подолання [Електронний ресурс] / Л. Филипович. – Режим доступу : https://risu.ua/religiyna-bezpeka-v-ukrajini-zagrozi-i-shlyahi-jih-podolannya_n97436
19. Шуба О. Етноконфесійні аспекти сучасного неорелігійного руху в Україні / О. Шуба // Новітні релігії в сучасній Україні : Збірник матеріалів. – К. : ВіР, 2000. – С. 62-70.

АКТУАЛЬНІ НАПРЯМИ РОЗВИТКУ СУДОВОЇ ЕКСПЕРТИЗИ В УКРАЇНІ

Roman Zaiats,

DSc (Law), Professor,

L'viv Scientific Research Forensics Center

Ministry of Internal Affairs of Ukraine, Head,

St. 24 Konyushinna, L'viv, 79040, Ukraine,

ndekc@lv.npu.gov.ua

ORCID: 0000-0002-4726-6362

Анотація.

Встановлено потребу пошуку і наукового обґрунтування напрямів розвитку судової експертизи в Україні та визначено, що першочергового розвитку потребують методи дослідження, використання електронних ресурсів та практичне застосування відомих теоретичних надбань.

На прикладі судової товарознавчої експертизи та сучасних методів товарознавчого дослідження чинників формування ринкової вартості сировини, матеріалів, засобів виробництва і ужиткових товарів обґрунтовано актуальність розробки методів експрес-аналізу майна і показано, що це дозволить заощаджувати і ефективніше витратити державні кошти за рахунок підвищення ефективності роботи судових експертів, а також скоротити загальну тривалість відповідних судових процесів. При цьому основна увага приділена ідентифікаційній складовій експертного дослідження і спрямована на вдосконалення алгоритму цього творчого наукового процесу.

Досліджено, що становлення інформаційного суспільства та розширення масштабів використання електронних ресурсів (наприклад, у судовій товарознавчій експертизі) сприяють підвищенню об'єктивності оціночної діяльності судових експертів при визначенні ринкової вартості об'єктів дослідження, оскільки дозволяють встановити розмір поправки для приведення вартості об'єктів порівняння до ринкової вартості. Результатами аналітичного дослідження чинних нормативно-правових актів, які регулюють купівлю-продаж майна (товарів, виробів, продукції тощо) в Україні, встановлено що поняття «коригування вартості» та «торг» не лише фактично наявні на ринку товарів і у системі електронної торгівлі, але й внесені в окремі нормативно-правові акти.

Запропоновано застосування комплексного (системного) підходу при розробці практичних напрямів використання класичних теоретичних надбань та (на прикладі теорії розпізнавання образів та експертної спеціальності 12.1) доведено необхідність асортиментної (видової) та якісної (кваліметричної) ідентифікації товару, а також встановлено, що виходячи з сучасної теорії ідентифікації, розпізнавання досліджуваного товарного об'єкта у судовій товарознавчій експертизі ототожнюється із встановленням його приналежності до певного класу товарів у відповідній системі класифікації товарів.

Проведено аналіз окремих методів ідентифікації особи, які використовуються при розслідуванні кримінальних злочинів, і на основі отриманих результатів та аналізу напрямів наукової діяльності судових експертів Львівського НДЕКЦ МВС – обґрунтовано доцільність розробки нового напрямку практичного застосування теорії проф. А. Гарре, спрямованого на отримання додаткових даних, необхідних для криміналістичного встановлення особи при розслідуванні кримінальних злочинів.

Ключові слова: судова експертиза, розвиток, експрес-методи дослідження, торг, теорія розпізнавання образів, скарпология.

Вступ.

Не зважаючи на повномасштабне вторгнення держави-агресора у 2022 році та багаторічну війну на Сході України – успішна Євроінтеграція нашої держави породжує позитивні явища в багатьох сферах життя.

Зокрема, населення України дедалі активніше стає учасником світових ринкових відносин. В останні роки цьому особливо сприяє ввезення в Україну суб'єктами малого бізнесу товарів з країн Західної Європи, Азії, Америки та ін., а також розвиток електронної торгівлі (насамперед, сервісів оголошень – OnLine eXchange, Aliexpress тощо). В результаті цього зростають не лише кількісні характеристики товарної маси на вітчизняному ринку (у тонах, сумі), але і якісні характеристики сукупності товарів (кількість груп і підгруп товарів, їх видів і різновидів, фасонів і моделей тощо). Таким чином, структура товарного ринку України все більше наближається до структури світового ринку товарів, а внаслідок купівлі-продажу, рано чи пізно, наявна в Україні товарна маса стає власністю (майном) фізичних і юридичних осіб.

З іншого боку, аналіз змісту судових експертиз, виконаних в обласних НДЕКЦ МВС України, у яких об'єктами дослідження було майно, показує, що не дивлячись на досвід функціонування вітчизняної системи судової експертизи, наприклад, у судовій товарознавчій експертизі – все актуальнішою є потреба у методологічних розробках, спрямованих на збільшення швидкості досліджень майна експертами експертної спеціальності 12.1 “Визначення вартості машин, устаткування, сировини і споживних товарів”¹. При цьому актуальність наукового пошуку шляхів підвищення ефективності досліджень майна судовими експертами має об'єктивну ринкову і правову основу. Ринковою основою є якісно нова структура майна, яке є об'єктом цих досліджень (за назвами, товарознавчими ідентифікаційними характеристиками тощо¹), а законодавчою – відповідний Закон України².

Оскільки одним з найефективніших шляхів зменшення загальної тривалості будь-якого наукового дослідження є використання експрес-методів (методів швидкого встановлення параметрів, структури, інших характеристик досліджуваних об'єктів)³, то розробку методів експрес-аналізу майна варто вважати раціональним кроком до заощадження чи ефективнішого використання державних коштів, а також способом підвищення ефективності роботи судових експертів та сприяння скороченню загальної тривалості відповідних судових процесів.

¹ Заяць Я. та ін. (2018). Актуальні проблеми вітчизняної судової товарознавчої експертизи. Повідомлення 1. Проблеми класифікації об'єктів товарознавчих досліджень. *Вісник ЛТЕУ. Товарознавчі науки*, 21, С. 21-30.

² Про судову експертизу. Закон України. Документ 4038-XII. URL: <https://zakon.rada.gov.ua/laws/show/4038-12#Text> (дата звернення 30.01.2023)

³ Артюх Т. М., Григоренко І. В. (2015). Теоретичні основи товарознавства. *Київ: НУХТ*.

Відомо, що однією з характерних рис становлення інформаційного суспільства⁴ є масштабне використання інформаційних технологій для задоволення потреби окремої людини у інформації. У свою чергу, потреба у інформації може стосуватися приватних справ окремої людини чи її професійної діяльності. Прикладом використання інформаційних технологій у приватних справах людини – є продаж товарів (виробів, майна), які є приватною власністю цієї людини, в мережі електронної торгівлі (наприклад, на платформі онлайн-оголошень OnLine eXchange), а прикладом використання інформаційних технологій у сфері професійної діяльності – використання судовим експертом масиву даних про майно, яке пропонується до продажу в мережі електронної торгівлі (наприклад, на платформі онлайн-оголошень OnLine eXchange) для пошуку об'єктів порівняння при визначенні ринкової вартості об'єктів дослідження при використанні порівняльного методичного підходу у судовій товарознавчій експертизі⁵. В обох наведених прикладах при використанні інформаційних технологій для задоволення потреби окремої людини у інформації має місце так званий торг – переговорний процес, в результаті якого на основі взаємних поступок досягається домовленість між продавцем і покупцем про ціну під час купівлі-продажу, оскільки покупець хоче сплатити мінімальну кількість грошей, не вказуючи максимальну, яку готовий сплатити, а продавець, навпаки, хоче отримати за свій товар максимальну кількість грошей, не вказуючи мінімальну, за яку готовий цей товар продати⁶.

Тому дослідження юридичних аспектів використання Інтернет-ресурсів для встановлення конкретних цифрових значень коефіцієнтів на торг є актуальним і для вдосконалення ефективності практичної діяльності судових експертів, і для розвитку теорії оціночної діяльності в умовах інформаційного суспільства.

Комплексному аналізу наукових основ, актуальних практичних напрямів та перспектив розвитку судової експертизи приділяється дедалі більше уваги, а основною метою таких аналітичних досліджень – є підвищення ефективності виконання експертних проваджень та ступеня об'єктивності висновку експерта. Опубліковані результати означених аналітичних робіт показують, що процес аналізу можна розглядати у двох умовних площинах: за експертними спеціальностями і видами судових експертиз та за галузями знань і науковими дисциплінами. Тому актуальним науковим дослідженням проблем експертних спеціальностей, які у відповідному переліку видів судової експертизи та експертних спеціальностей Експертної служби МВС України мають умовні індекси 12.1 (Визначення вартості машин, обладнання, сировини та споживчих товарів), 12.2 (Визначення вартості колісних транспортних засобів та розміру

⁴ Toffler A. (1980). *The Third Wave*. Bantam Books (US). ⁵ Про затвердження національного стандарту N 1 «Загальні засади оцінки майна і майнових прав: Постанова Кабінету Міністрів України від 10.09.2003 року № 1440. URL: <https://zakon.rada.gov.ua/laws/show/1440-2003-%D0%BF> (дата звернення: 01.02.2023).

⁶ Заяць Я. І., Беднарчук М. С. (2019). Обґрунтування гіпотези про доцільність використання коригування на торг у практиці оціночної діяльності. *Актуальні питання експертної та оціночної діяльності*. Полтава: ПУЕТ.

збитку, завданого власнику транспортного засобу), 12.3 (Оцінка судноплавних засобів), 12.4 (Оцінка літальних апаратів), 12.5 (Оцінка майна і техніки військового призначення та озброєння) варто вважати розвиток відомої теорії ідентифікації, який здійснено на основі комплексного використання сучасних досягнень наук, які вивчають правові поля експертної діяльності (наприклад, нормативні і нормативно-правові документи, що використовуються при виконанні судових експертиз), та наук, які вивчають об'єкти судової експертизи (наприклад, сировину, матеріали, ужиткові товари). Через це актуальні наукові дослідження, метою яких є систематизація та розкриття практичних аспектів теорії впізнавання образів у сучасній судовій експертизі.

Також відомо, що для вирішення одного з найважливіших завдань процесу розслідування кримінальних злочинів – криміналістичного встановлення особи, з поміж інших, використовують дані про індивідуальні особливості людини (характерні об'єктивні особливості, які відрізняють кожну людину від інших). Для встановлення особи сьогодні застосовують дедалі ширшу номенклатуру методів ідентифікації особи, які побудовані на біометричних (папілярні візерунки на пальцях рук; розташування (рисунок) вен на руках; геометрична форма обличчя та рук; райдужна оболонка і/чи сітківка ока; структура ДНК тощо) чи динамічних (голос, рукописний почерк, ритм серця та ін.) об'єктивних характеристиках людини, однак одним з найоригінальніших методів ідентифікації окремих рис характеру особи за ознаками ходи – досі вважається скарпология⁷. Тому певний теоретичний інтерес та практичне значення мають дослідження, спрямовані на розширення меж використання цього методу ідентифікації у сучасній судовій експертизі

Методи дослідження

Створенню науково-методичної бази судової експертизи в Україні завжди приділялась належна увага, а науково-практичний семінар фахівців Експертної служби МВС України⁸ одним з ключових напрямів розвитку цієї діяльності визнав потребу модернізації наявної науково-методичної бази.

Наприклад, у судовій товарознавчій експертизі чинні основні⁹ ¹⁰ та численні допоміжні (такі, що не затверджені у Міністерстві юстиції України та мають лише консультативно-рекомендаційний характер) методики визначення вартості майна судовими експертами експертної спеціальності 12.1 уже кілька років мають вагомі підстави вважатись морально застарілими.

Основною з цих підстав, є те, що переважна більшість цих методики була створена задовго до євроінтеграційних процесів в Україні, коли фактичний

⁷ *Визначити характер по взуттю (Скарпология)*. URL: <http://jak.koshachek.com/articles/viznachiti-harakter-po-vzuttju-skarpologija.html> (дата звернення 30.01.2023)

⁸ Програма науково-практичного семінару фахівців Експертної служби МВС «Перспективи розвитку судової товарознавчої експертизи» (2018). *Тернопіль: Тернопільський НДЕКЦ МВС*.

⁹ Лозовий А. та ін. (2004) Методика визначення якості майна. *Харків: ХНДІСЕ* (реєстраційний код 12.1.15).

¹⁰ Лозовий А. та ін. (2009). Методичний посібник з питань призначення та проведення судово-товарознавчих експертиз продовольчих товарів з метою визначення їх якості. *Харків: ХНДІСЕ*.

торговельний асортимент товарів мав цілу низку «неринкових» рис: багато років практично не змінювався на рівні видів та різновидів товарів; майже не оновлювався у ринковому розумінні цього поняття і (що було особливо комфортно для дослідників-науковців і практичних працівників) практично повністю відповідав номенклатурі, зафіксованій в тодішніх нормативних документах (стандартах на класифікацію, стандартах технічних умов, державних класифікаторах товарів, преїскурантах оптових і роздрібних цін тощо)¹¹.

Через означені й інші об'єктивні причини (особливості стану політичного, соціально-економічного, а в останній рік – воєнного) на даний час в Україні відсутні опубліковані результати досліджень з проблем модернізації методологічних основ та науково-методичної бази судової експертизи, які стосуються розробки методів експрес-аналізу майна як є об'єкта дослідження.

Тому теоретичний інтерес та практичне значення має обґрунтування актуальності та формулювання алгоритму розробки методів експрес-аналізу майна при визначенні його ринкової вартості у судовій експертизі.

Оскільки експрес-методи дослідження поширені сьогодні не лише в емпіричних¹², але й в гуманітарних науках¹³, то розробку будь-якого методу експрес-аналізу необхідно здійснювати відповідно до об'єкта дослідження.

Через це на міжнародному форумі товарознавців в економічному університеті у м. Варна (Болгарія) було наголошено¹⁴ на особливій, першочерговій актуальності створення сучасних методів експрес-аналізу товарів з метою їх ідентифікації (в межах товарних груп і підгруп, виду і різновиду, виконання основних і додаткових функцій, загального і цільового призначення тощо). При цьому було зазначено, що ці методи необхідно базувати на двох основних складових:

а) результатах комплексного дослідження і науково обґрунтованого вдосконалення принципів формування систем класифікації;

б) каталогізації фактичного ринкового асортименту товарів (включаючи сировину, матеріали, напівфабрикати, устаткування, обладнання, машини) і, особливо, новітніх товарів (наприклад, мобільних телефонів, комп'ютерів, нафтопродуктів, літальних апаратів тощо)¹⁵.

З іншого боку, відповідно до переліку експертних спеціальностей судових експертів в Україні¹⁶, об'єкти сучасної судової експертизи поділяють на

¹¹ Інфраструктура товарного ринку: непродовольчі товари. Київ: Знання, 2009

¹² Артюх Т. М., Григоренко І. В. (2015). Теоретичні основи товарознавства. Київ: НУХТ.

¹³ Білуха Т. (2002). Методологія наукових досліджень, Київ: АБУ.

¹⁴ Quality of goods and consumer protection. *Articles from a round table with international participation*. Варна: „Наука и икономика” Икономически университет, 2018.

¹⁵ Чалих Т. (2018) Місце товарознавчої науки в сучасній системі наукових знань. *Quality of goods and consumer protection. Articles from a round table with international participation*. Варна: „Наука и икономика” Икономически университет, pp. 11-20.

¹⁶ Наказ МВС України від 08.02.2017 №102 «Про затвердження Положення про Експертно-криміналістичні комісії МВС та атестацію судових експертів Експертної служби МВС». Затверджено в Міністерстві юстиції України 01.03.2017 №275/30143.

матеріальні (наприклад, майно фізичних і юридичних осіб) і не матеріальні (наприклад, бухгалтерські операції).

Тому окрему частину роботи доцільно здійснити на прикладі майна (об'єкта дослідження судових експертів експертної спеціальності 12.1 “Визначення вартості машин, устаткування, сировини і споживних товарів”) на основі кількох вагомих результатів наукових товарознавчих досліджень.

Першою складовою, яка формувала напрями розробки методу експрес-аналізу майна, були концептуальні результати теоретичних розробок Львівської наукової школи товарознавства. Понад 20 років тому у цій школі було всебічно обґрунтовано, що науку товарознавство необхідно базувати на органічному поєднанні знань наук технічних і суспільних (тут і далі підкреслено автором), оскільки товар, який є стандартизованим¹⁷ об'єктом товарознавства, має матеріально-речові та соціально-економічні особливості. На підставі цих даних було доведено, що належне функціонування сучасного товарознавства може відбуватись лише на межі природничих, економічних і юридичних знань¹⁸.

Наступною складовою, яка формувала дане бачення методу експрес-аналізу майна, були практичні потреби фахівців Експертної служби МВС України, викладені у наукових публікаціях практичного спрямування, серед яких важливим є висновок про те, що «первинним завданням розвитку товарознавства у судовій експертизі все гостріше стає актуалізація понятійного апарату, оскільки на ринку товарів у геометричній прогресії зростають множини трактувань одних і тих же термінів»¹⁹.

Узагальнення практичного досвіду роботи Львівського НДЕКЦ МВС України дозволяє стверджувати, що зазначений вище попередній висновок має об'єктивні підстави бути поширеним і на товари, які вперше появляються на ринку і, як наслідок, вперше стають об'єктами судової товарознавчої експертизи.

Крім цього, було взято до уваги, що завдання актуалізації понятійного апарату товарознавчої експертизи є оптимальним завданням саме для товарознавства, оскільки фундаментальними теоретичними дослідженнями доведено^{20, 21}, що лише товарознавство формує і/чи обґрунтовує кожне конкретне поняття (термін, визначення, дефініцію) внутрішньою природою відповідного товару – тобто, цілісною системою властивостей, які важливі для споживача (на рівні окремої людини, групи людей, країни, суспільства).

¹⁷ Товарознавство. Терміни та визначення. ДСТУ 3993-2000. [Чинний від 2001-01-01]. Київ: Держстандарт України, 2001

¹⁸ Кушнір М. (2002). Методологічні основи системного підходу як методу товарознавства. Львів: Видавництво Львівської комерційної академії.

¹⁹ Заяць Я. та ін. (2018) Актуальні проблеми вітчизняної судової товарознавчої експертизи. Повідомлення 1. Проблеми класифікації об'єктів товарознавчих досліджень. Вісник ЛТЕУ. Товарознавчі науки, 21, С. 21-30.

²⁰ Жук Ю. Т. та ін. (2000). Теоретичні основи товарознавства, Київ: Навчально-методичний центр «Укоопосвіта»

²¹ Кушнір М. (2002). Методологічні основи системного підходу як методу товарознавства. Львів: Видавництво Львівської комерційної академії.

Основною юридичною складовою даної розробки є науково обґрунтоване та перевірене на практиці теоретичне положення про те, що товарознавча діяльність у судовій експертизі повинна мати належний (який не буде викликати заперечень у судовому процесі) юридичний супровід, а фахівець (судовий експерт товарознавець) – повинен мати глибокі знання нормативних правових документів (змісту, правил і особливостей використання, сфер застосування тощо)²².

Виходячи з цього, правовими (оскільки вони обов'язкові до виконання на усій території держави усіма суб'єктами діяльності) і нормативними (оскільки вони містять науково-обґрунтовані норми, правила тощо) документами, які мають найвагоміші підстави для ефективного використання у судовій експертизі майна, доцільно вважати:

1) держані стандарти України та чинні в Україні міжнародні стандарти на терміни і визначення;

2) національні та міжнародні класифікатори продукції (товарів), які мають статус «Нормативний документ»: Гармонізована система опису і кодування товарів²³, Український класифікатор товарів зовнішньоекономічної діяльності (УКТ ЗЕД)²⁴, Державні класифікатори²⁵ (Єдиний закупівельний словник ДК 021:2015, Державний класифікатор продукції та послуг ДК 016:2010 та ін.).

Комплексний аналіз змісту означених документів показує, що найбільш придатними для використання при створенні експрес-методів дослідження майна є стандарти на терміни і визначення, оскільки, порівняно з іншими аналогічними документами, вони мають щонайменше дві суттєві переваги: максимально прості у користуванні; незначні за обсягом (наприклад, стандарт на терміни і визначення золотарських виробів²⁶ має 60 сторінок, а УКТ ЗЕД²⁷ – кілька тисяч сторінок).

Розробка методів експрес-аналізу майна при визначенні його ринкової вартості у судовій експертизі не може мати логічного завершення без врахування місця та особливостей товарознавчих експертиз у системі оціночної діяльності.

Як показує аналіз базових нормативних правових актів^{28, 29, 30}, базових теоретичних наукових праць з товарознавства^{31, 32, 33} та результатів теоретичних

²² Навчально-практичний семінар «Участь експертів науково-дослідних установ судових експертиз Міністерства юстиції України у виконавчому провадженні. Проблемні питання та шляхи їх вирішення» (5-6 травня 2011 року) : тези доповідей / Київ: КНДІСЕ Міністерства юстиції України, 2011.

²³ Гармонізована система опису і кодування товарів. URL: www.center.km.ua/metcab/plans/files/Z000422.doc (дата звернення 30.01.2023).

²⁴ Український класифікатор товарів зовнішньоекономічної діяльності. URL: <http://ares.ua/uk/codesearch> (дата звернення 30.01.2023).

²⁵ Державні класифікатори. URL: <http://vobi.ua/ukr/documents/dk> (дата звернення 30.01.2023).

²⁶ Вироби золотарські. Терміни і визначення. ДСТУ 3375-96 [чинний з 01.07.1997]. – Київ: Держстандарт України, 1997. 60 с.

²⁷ Український класифікатор товарів зовнішньоекономічної діяльності. URL: <http://ares.ua/uk/codesearch> (дата звернення 30.01.2023).

²⁸ Про судову експертизу: Закон України від 25.02.1994 №4038-XII. URL: <https://zakon.rada.gov.ua/laws/show/4038-12> (дата звернення: 01.02.2023).

досліджень сучасних авторів^{34, 35} – основними відмінностями судових товарознавчих експертиз від інших видів оціночної діяльності є те, що:

- судово-експертна діяльність здійснюється на підставі Закону України «Про судову експертизу»³⁶, який передбачає проведення судових товарознавчих експертиз;

- експертизу проводять експерт чи група експертів у випадку невизначеності (протиріччя думок, сумнівів, необізнаності тощо) або у конфліктних ситуаціях;

- товарознавчою складовою завдання експертизи є встановлення ідентифікаційних ознак, зміст яких стандартизовано³⁷ (товарної групи і виду виробу) та відповідності об'єкта експертизи вимогам, нормам чинного законодавства і стандартів (зокрема міжнародних), правдивості (непідробності) тощо з метою встановлення товарного стану та визначення ринкової вартості;

- процедура проведення експертизи завжди передбачає наявність проблемних питань, які виникли у замовника експертизи і повинні бути вирішені під час її проведення;

- після завершення експертного дослідження його результати оформляються у вигляді письмового висновку експерта.

Викладене вище дозволяє зробити логічний висновок про те, що ефективний у практичній експертній діяльності метод експрес-аналізу майна, яке є об'єктом досліджень у судовій експертизі, доцільно розробити у вигляді ідентифікаційного ілюстрованого електронного каталога (банку даних, довідника тощо), в основі якого лежать поняття (терміни, визначення), які містяться у чинних національних і міжнародних стандартах на терміни і визначення.

Викладений метод дослідження повністю відповідає не лише базовим

принципам товарознавства, але і основному чинному нормативному правовому документу сучасної судової експертизи – національному стандарту

²⁹ Про наукову і науково-технічну діяльність : Закон України від 01.01.2016 № 848-VIII. URL: <https://zakon.help/law/848-VIII/> ((дата звернення: 01.02.2023).

³⁰ Про затвердження національного стандарту N 1 «Загальні засади оцінки майна і майнових прав: Постанова Кабінету Міністрів України від 10.09.2003 року № 1440. URL: <https://zakon.rada.gov.ua/laws/show/1440-2003-%D0%BF> (дата звернення: 01.02.2023).

³¹ Grundke G. (1963). *Warenpflege Lebensmittel: ein Lehr- und Fachbuch für Produktion und Handel*. Fachbuchverlag.

³² Жук Ю. Т. та ін. (2000). Теоретичні основи товарознавства, *Київ: Навчально-методичний центр «Укоопосвіта»*

³³ Кушнір М. (2002) *Методологічні основи системного підходу як методу товарознавства*. Львів: Видавництво Львівської комерційної академії.

³⁴ Беднарчук М. С., Семак Б. Д. Товарна експертиза і ринок товарів. *Вісник Львівської комерційної академії, Т.2, Частина друга*, 1998. С. 12-21.

³⁵ Притульська Н. В. (2007). Ідентифікація продовольчих товарів: теорія і практика. *Київ: КНТЕУ*.

³⁶ Про судову експертизу. Закон України. Документ 4038-XII. URL: <https://zakon.rada.gov.ua/laws/show/4038-12#Text> (дата звернення 30.01.2023)

³⁷ Товарознавство. Терміни та визначення. ДСТУ 3993-2000. [Чинний від 2001-01-01]. *Київ: Держстандарт України, 2001*

№1³⁸, у пункті 60 якого вказано, що «висновок про вартість майна повинен містити відомості про назву об'єкта оцінки та його коротку характеристику» (тобто, термін та визначення). При цьому термін та його ілюстрація (ілюстрації) – повинні відповідати назві виду виробу, а визначення – товарознавчому змістові цього виду з врахуванням товарної групи.

Використання електронних ресурсів

В останні роки за розробкою продуктів діджиталізації і практичним використанням цифрових ресурсів Україна посідає одне з чільних місць у світі. Серед них дослідженню проблем становлення і розвитку електронної комерції як складової інформаційного суспільства та електронних ресурсів суспільства приділяється надзвичайно велика увага в багатьох галузях знань.

Наприклад, окремі питання становлення електронної комерції в Україні досліджували В. Апопій, І. Балабанов, Ю. Власюк, І. Литвин, В. Плескач, І. Свидрук, І. Ярова та ін.; особливості правового регулювання електронної комерції – С. Алексєєв, Т. Боднар, І. Верес, Г. Гоголіна, Н. Голубєва, Ю. Бурило, Т. Затонацька, А. Луць, Р. Майданик, А. Маєвська, Н. Меджибовська, С. Ладик, Р. Шишка та ін.; проблеми використання Інтернет-ресурсів у практиці діяльності судових експертів – М. Беднарчук, В. Бондар, Я. Заяць, Н. Лисенко, М. Мартосенко, Ю. Чечіль, О. Яровий та ін.

Але дослідженню понять «торг» та «коригування вартості (ціни)» в умовній системі «інформаційне суспільство – мережа електронної торгівлі – судова експертиза – чинні нормативно-правові акти» в Експертній службі МВС України приділено недостатньо уваги. Тому актуальним предметом дослідження варто вважати правове регулювання судової експертизи під кутом зору використання понять «торг» та «коригування вартості (ціни)».

Відносини купівлі-продажу, які в Інтернет-мережі набувають дедалі стрімкішого розвитку та поширення, у юридичній площині є договірними відносинами. Але означений договір, укладений в Інтернет-мережі, має загальні риси, властиві для договорів купівлі-продажу, та специфічні, пов'язані з електронною торгівлею.

Загальним рисами цього договору³⁹ є:

- домовленість двох сторін (договірний характер), для якої властиві вільне волевиявлення – через узгодження умов подальшої співпраці;
- принцип свободи – через можливість сторін узгодити всі умови, які не суперечать законодавству;
- забезпечення законного оплатного переходу права власності на майно (товар) – через двосторонність, оплатність, компенсуальність.

Специфічні риси цього договору купівлі-продажу це:

³⁸ Про затвердження національного стандарту N 1 «Загальні засади оцінки майна і майнових прав: Постанова Кабінету Міністрів України від 10.09.2003 року № 1440. URL: <https://zakon.rada.gov.ua/laws/show/1440-2003-%D0%BF> (дата звернення: 01.02.2023).

³⁹ Клочков В. (2016). Договірні відносини: актуальні проблеми. *Юрист & Закон. Архів електронного видання*, № 31. URL: http://uz.ligazakon.ua/ua/magazine_article/EA_009488 (дата звернення: 30.01.2023).

- дистанційність – через застосування інформаційно-телекомунікаційних систем;
- публічність – через звернення до невизначеного кола осіб з неможливістю надати переваги будь-кому з них без застосування спеціальних заходів, а також імплементація у Інтернет-середовищі.

З іншого боку, покупець, який проживає в умовах становлення інформаційного суспільства, дуже добре поінформований про тенденції у тому сегменті ринку, який його цікавить. Тому при прийнятті рішення про купівлю майна (виробів, товарів, продукції тощо) у мережі електронної торгівлі через природне бажання заощадити власні кошти – він обирає серед об'єктів-аналогів (за видом (різновидом) виробу, товарним (технічним) станом і ціновим діапазоном) той об'єкт, стосовно якого є поступка у ціні (торг).

Виходячи з зазначеного, логічні підстави має аналітичне дослідження наявності чи відсутності у чинних нормативних актах, які регулюють договірні відносини, інформації про коригування вартості і/чи ціни, тобто – про торг.

У Цивільному кодексі України⁴⁰ процесові купівлі-продажу приділена значна увага.

Зокрема, класичні (традиційні, типові) договори торгівлі, до яких застосовують загальні положення про купівлю-продаж, визначені у главі 54, яка має назву «Купівля-продаж»; статті 632 та 691 стосуються поняття «ціна», а статті 699 та 702 – продажу товарів за зразками, до яких належить і електронна торгівля, оскільки у статті 699 вказано, що «виставлення товару, демонстрація його зразків або надання відомостей про товар (описів, каталогів, фотознімків тощо) у місцях його продажу є публічною пропозицією укласти договір незалежно від того чи вказана ціна та інші істотні умови договору купівлі-продажу», а у статті 702 зазначено, що «сторони можуть укласти договір купівлі-продажу товару на підставі ознайомлення покупця із зразком товару (за описом, каталогом тощо)».

Таким чином, не дивлячись на те, що у Цивільному кодексі України поняття «торг» і «коригування вартості і/чи ціни» не використовуються, але стосовно застосованих понять «вартість» та «ціна» передбачається можлива зміна у процесі укладення договору купівлі-продажу, оскільки у статті 632 вказано, що «ціна в договорі встановлюється за домовленістю сторін».

У Податковому кодексі України⁴¹ про коригування ціни йдеться у п. 14.1.71, який стосується поняття «звичайна ціна». Оскільки цей пункт вказує, що ціна товарів (робіт, послуг) визначається сторонами договору, то практично це означає, що при визначенні ціни сторонами договору можливий торг (взаємні поступки в ціні в результаті домовленостей, переговорів тощо).

⁴⁰ Цивільний кодекс України. Документ 435-IV. URL: <https://zakon.rada.gov.ua/laws/show/435-15> (дата звернення: 31.01.2023).

⁴¹ Податковий кодекс України. Документ 2755-VI. URL: <https://zakon.rada.gov.ua/laws/show/2755-17> (дата звернення: 31.01.2023).

Митний кодекс України⁴² містить поняття «коригування вартості товарів» (стосовно митної вартості) і детально описує процедуру цієї дії у статті 55. Аналіз цієї статті дозволяє стверджувати, що процедура коригування митної вартості товарів за суттю та наслідками не відрізняється від процедури коригування ринкової вартості товарів у судовій експертизі^{43, 44}.

Крім цього, у статті 58 вказано, що «покупець і продавець не пов'язані між собою особи або хоч і пов'язані між собою особи, однак ці відносини не вплинули на ціну товарів», що практично відповідає укладенню договору купівлі-продажу в електронній торгівлі⁴⁵, інформацію з якого планують використати прихильники⁴⁶ запровадження коефіцієнта на торг при визначенні ринкової вартості товарів у судовій експертизі.

У Бюджетному кодексі України⁴⁷ про коригування вартості йдеться у розділі VI, а про торг – у статтях 63, 64, 66, 70.

Отже, аналіз змісту основних чинних нормативно-правових актів, які регулюють процес купівлі-продажу майна (товарів, виробів, продукції тощо) в Україні показує, що в усіх цих актах (дослівно чи за суттю) йдеться про коригування вартості та торг.

Розвиток та практичне застосування теорій

Відомий у різних інтерпретаціях вислів про взаємний зв'язок теорії та практики («Теорія без практики мертва і безплідна, практика без теорії безкорисна і пагубна») постійно актуальний у судовій експертизі та найкраще обґрунтовує необхідність постійного розвитку теоретичних надбань.

У даному параграфі розвиток теоретичної бази судової експертизи здійснено на прикладі теорії розпізнавання образів (розділу кібернетики, що розвиває теоретичні основи й методи класифікації і ідентифікації предметів, явищ, процесів, сигналів, ситуацій і т. п. об'єктів, які характеризуються

⁴² Митний кодекс України. Документ 4495-VI. URL: <https://zakon.rada.gov.ua/laws/show/4495-17> (дата звернення: 31.01.2023).

⁴³ Про затвердження національного стандарту N 1 «Загальні засади оцінки майна і майнових прав: Постанова Кабінету Міністрів України від 10.09.2003 року № 1440. URL: <https://zakon.rada.gov.ua/laws/show/1440-2003-%D0%BF> (дата звернення: 01.02.2023).

⁴⁴ Заяць Я.І., Беднарчук М.С. (2019). Обґрунтування гіпотези про доцільність використання коригування на торг у практиці оціночної діяльності. *Актуальні питання експертної та оціночної діяльності*. Полтава : ПУЕТ.

⁴⁵ Ключков В. (2016). Договірні відносини: актуальні проблеми. *Юрист & Закон. Архів електронного видання, № 31*. URL: http://uz.ligazakon.ua/ua/magazine_article/EA_009488 (дата звернення: 30.01.2023).

⁴⁶ Заяць Я. І., Беднарчук М. С. (2019). Обґрунтування гіпотези про доцільність використання коригування на торг у практиці оціночної діяльності. *Актуальні питання експертної та оціночної діяльності*. Полтава : ПУЕТ.

⁴⁷ Бюджетний кодекс України. Документ 2456-VI. URL: <https://zakon.rada.gov.ua/laws/show/2456-17> (дата звернення: 31.01.2023).

скінченним набором деяких властивостей і ознак⁴⁸) і теорії швейцарського проф. Гарре⁴⁹, яка популярна ще із 1870-х років.

З метою пошуку можливості практичного застосування теорії розпізнавання образів у судовій експертизі були досліджені завдання сучасної судової експертизи⁵⁰, нормативні і нормативно-правові акти, в яких викладені окремі положення теорії розпізнавання образів, а також матеріали практичної діяльності Львівського НДЕКЦ МВС. Відповідно до принципів системного підходу до аналізу наукових теорій та результатів практичної діяльності⁵¹, дослідження здійснено в умовій системі: «Сучасні завдання судових експертів експертної спеціальності 12.1 (далі – СЗЕ)» – «Базові положення теорії розпізнавання образів як складова частина теорії інформації (далі – ПТІ)».

На першому етапі за результатами аналізу змісту чинних нормативно-правових актів (Закон України «Про судову експертизу», «Інструкція з організації проведення та оформлення експертних проваджень у підрозділах Експертної служби МВС України» та ін.) встановлено перелік завдань судового експерта експертної спеціальності 12.1, напрямів діяльності, які означені судовим експертам експертної спеціальності 12.1 Експертною службою МВС, а також напрямів наукових досліджень, які вважають актуальними для експертів з дослідження товарів провідні науковці в означеній сфері. При цьому об'єктом дослідження означених судових експертів вважався товар у розумінні товарної продукції різних категорій – аграрної та промислової сировини, матеріалів, засобів виробництва, готових до вжитку виробів тощо.

Результатами зазначеного аналізу встановлено, що сучасний перелік напрямів досліджень судових експертів експертної спеціальності 12.1 включає:

- визначення належності товарів до класифікаційних категорій, які прийняті у виробництві і торгівлі;
- встановлення (визначення) виду і різновиду товару;
- дослідження чинної нормативно-правової та нормативної бази, яка необхідна для визначення виду і різновиду товару;
- дослідження кількості та комплектності товарів;
- дослідження якості товарів (фактичного рівня якості, змін номенклатури показників і рівня якості тощо);
- визначення характеристик товарів відповідно до чинних міжнародних та вітчизняних (Державних) класифікаторів (Гармонізована система описування і кодування товарів, Єдиний закупівельний словник, Державний класифікатор продукції та послуг, Український класифікатор товарів зовнішньої економічної діяльності тощо);

⁴⁸ Заяць М.В., Камінський Р.М. (2004). *Методи розпізнавання образів*. Львів: Національний університет "Львівська політехніка".

⁴⁹ *Визначити характер по взяттю (Скарпология)*. URL: <https://jak.koshachek.com/articles/viznachiti-harakter-po-vzuttju-skarpologija.html> (дата звернення 30.01.2023)

⁵⁰ *Про Експертну службу МВС*. URL: <https://ndekc.mvs.gov.ua/>. (дата звернення 30.01.2023)

⁵¹ George J. Klir. *Architecture of Systems Problem Solving*. State University of New York at Binghamton. Plenum Press. New York and London.

- встановлення способу виробництва (правдивості) товарів (заводський (промисловий), саморобний (кустарний) тощо);
- дослідження походження товарів (встановлення підприємства-виробника, країни-походження тощо);
- визначення вартості товару.

На підставі результатів аналізу змісту означених напрямів досліджень, а також змісту судових експертиз, які виконані за експертною спеціальністю 12.1 у Львівському НДЕКЦ МВС, встановлено, що мета (ціль) і завдання наукових досліджень, які здійснює судовий експерт, можуть суттєво відрізнятися в межах кожного окремого напрямку досліджень. Але не залежно від напрямку досліджень у кожному експертному дослідженні неодмінно присутній процес ідентифікації товару – його розпізнавання, прирівнювання, уподібнення, ототожнення.

Після цього, за результатами аналізу теорії інформації встановлено, що:

1) розпізнавання образу (досліджуваного об'єкта, процесу, явища) ототожнюється (прирівнюється) зі з'ясуванням (виясненням) питання (вирішенням проблеми) про віднесення (приналежність) досліджуваного образу до певного конкретного класу у певній конкретній системі класифікації. При цьому зміст поняття «клас» трактується як певна сукупність (масив) образів, які об'єктивно мають спільні (дуже близькі, тотожні) властивості, характеристики, параметри (наприклад, взуття), а система класифікації має таку, яка відповідає усім вимогам наукового обґрунтування та внесена у відповідні чинні нормативно-правові чи нормативні документи (наприклад, міжнародні і/чи національні (державні) стандарти, класифікатори).

2) впізнавання будь-яких фізичних об'єктів можливе лише при використанні спеціально створеної системи розпізнавання;

3) однією з найважливіших складових частин системи розпізнавання є наукова класифікація об'єктів, які розпізнаються.

На підставі вищезазначеного зроблено висновок про те, що ідентифікація товарів (у розумінні, викладеному вище) органічно пов'язана з об'єктивними характеристиками товарів, які повинні бути встановлені судовим експертом експертної спеціальності 12.1 у процесі експертного дослідження відповідно до закону України «Про судову експертизу», а саме:

- класифікаційна належність, вид і різновид товару;
- рівень якості товару та перелік фактично наявних у ньому недоліків (від і дефектів), які визначають рівень якості досліджуваного товару на момент проведення експертизи чи вчинення правопорушення;
- кількісні характеристики товару та повнота його комплектування;
- походження (правдивість) і товарний стан товару (новий чи такий, що був у використанні);
- чинна нормативна база, яка повинна бути використана при дослідженні даного товару судовим експертом;
- відповідність та місце досліджуваного товару певній системі класифікації товарів (Гармонізована система описування і кодування товарів, Єдиний

закупівельний словник, Державний класифікатор продукції та послуг, Український класифікатор товарів зовнішньої економічної діяльності тощо);
- вартість товару.

Оскільки у теорії розпізнавання ідентифікацію розглядають у широкому та вузькому розумінні та виокремлюють три види ідентифікації, то на завершальному етапі цього дослідження було вивчено можливості і доцільність використання цієї теорії ідентифікації в означених аспектах. На основі аналізу запропонованих авторами теорії розпізнавання меж (масштабів, розумінь, трактувань) та видів ідентифікації встановлено, що у сучасній судовій експертизі товарів доцільно використовувати ідентифікацію у широкому розумінні (як процес побудови моделі об'єкта дослідження та визначення його параметрів), а при виконанні експертиз судовими експертами експертної спеціальності 12.1 використовувати два види ідентифікації: асортиментну (видову) та якісну (кваліметричну).

Використання системного підходу та означеної вище умовної системи «СЗЕ–ПТІ» для встановлення суті окремих видів ідентифікації стосовно експертної спеціальності 12.1 дозволяє стверджувати, що:

- суть асортиментної (видової) ідентифікації полягає у встановленні відповідності між назвою товару і тими його характеристиками, які складають нормовані стандартами вимоги споживачів до досліджуваного товару (тому цей вид ідентифікації необхідно застосовувати в усіх видах оціночної діяльності та експертизи товарів);

- суть якісної (кваліметричної) ідентифікації полягає у встановленні відповідності між назвою товару і тими його характеристиками, які складають нормовані стандартами вимоги до рівня його якості (доброякісності); оскільки рівень доброякісності товару залежить від наявності чи відсутності у ньому недоліків (вад і дефектів), то в процесі якісної ідентифікації експертові необхідно: виявити (знайти), ідентифікувати (назвати) і оцінити (встановити ступінь впливу на рівень якості, час виникнення, можливість усунення тощо) фактично наявні недоліки відповідно до чинних нормативно-правових і/чи нормативних документів (наприклад, відповідно до державних стандартів).

Потенційні можливості практичного застосування теорії проф. Гарре можуть бути успішно використані для вирішення одного з найважливіших завдань процесу розслідування кримінальних злочинів – криміналістичного встановлення особи, та повинні бути побудовані на використанні даних про індивідуальні особливості людини (об'єктивні особливості, які відрізняють кожну людину від інших).

Не дивлячись на те, що для встановлення особи сьогодні застосовують дедалі ширшу номенклатуру методів ідентифікації особи, які побудовані на об'єктивних характеристиках людини⁵², одним з найдавніших та найбільш оригінальних методів ідентифікації окремих рис характеру особи за ознаками

⁵² Хахановський Г., Чашницька Т. Ідентифікація особи за ходом, зафіксованою в матеріалах відеозапису. *Криміналістичний вісник*. Київ: ДНДЕКЦ МВС України, 2020. № 1 (33). С.72-81.

ходи, які відображаються на взутті, досі залишається теорія проф. А. Гарре⁵³ та відповідна наука – скарпология.

З іншого боку, підтвердженням потенційних сучасних можливостей скарпологии є результати комплексного аналізу літературних джерел, які показують, що дані про індивідуальні особливості людини використовують для досягнення потрібної мети у багатьох інших, не дотичних до криміналістики, галузях науки. Наприклад, скарпологию застосовують у Львівській школі журналістики, навчаючи майбутніх журналістів пов'язувати манеру руху людини (зокрема, ходу) з загальним образом цієї людини, який в подальшому журналіст буде описувати, розкривати, подавати читачу, глядачу тощо⁵⁴.

Крім цього, аналіз напрямів наукової діяльності судових експертів Львівського НДЕКЦ МВС засвідчує нові напрями розвитку наукових досліджень практичного спрямування у класичних експертних спеціальностях (наприклад, у трасології – ідентифікацію пакувального приладу за характерними слідами, які залишає саме цей прилад на пакувальних матеріалах з пластичних мас⁵⁵).

На основі вищевикладеного висунута гіпотеза про актуальність системних теоретичних і експериментальних досліджень з метою розробки нового напрямку практичного використання теорії проф. А. Гарре, спрямованого на встановлення особи за особливостями ходи і, у такий спосіб, поєднає класичних надбань в означеному напрямі та сучасних можливостей судової експертизи. Додатковою перевагою таких досліджень варто вважати їх комплексний характер, тобто – залучення до вирішення конкретного завдання можливих ресурсів кількох наук, які сьогодні у певній мірі використовує судова експертиза і які максимально сприяють досягненню поставленої мети. Обґрунтування висунутої гіпотези має щонайменше чотири об'єктивні складові у площині відповідних наук.

Перша складова лежить у площині медичних наук, які вивчають будову тіла людини і полягає у тому, що кінетично-конституційні характеристики кожної людини виключно індивідуальні (специфічні, неповторні тощо), оскільки формуються м'язовою системою та опорно-руховим апаратом⁵⁶.

Друга складова лежить у площині наук, які вивчають опорно-руховий апарат людини як основний чинник досягнення результату в окремих видах спорту. Цей напрям наукових досліджень уже тривалий час настільки актуальний, що у Науковому часописі «Вісник Національного університету «Чернігівський колегіум» імені Т. Г. Шевченка» щороку видають окремий розділ відповідних наукових праць⁵⁷.

⁵³ Визначити характер по взуттю (Скарпология). URL: <http://jak.koshachek.com/articles/viznachiti-harakter-po-vzutttju-skarpologija.html> (дата звернення 30.01.2023)

⁵⁴ Здоровега, В. Й. (2008). Теорія і методика журналістської творчості. *Львів: ПАІС*.

⁵⁵ Цідило П. Я. Трасологічне дослідження слідів термічного оброблення на поліетиленових виробках та ідентифікування приладів, що їх залишили, як новий різновид судової трасологічної експертизи. *Криміналістичний вісник. No 1 (35), 2021. С. 100-111. DOI: 10.37025/1992-4437/2021-35-1-100*

⁵⁶ Беляев В. П., Суриков В. С. (2015). Локомоторні рухи. *Дніпропетровськ: ДДФКіС*.

⁵⁷ Вісник Національного університету Чернігівський колегіум імені Т. Г. Шевченка. URL: <https://visnyk.chnpu.edu.ua/index.php/visnyk> (дата звернення 31.01.2023)

Третя складова перебуває у площині психологічних наук і полягає у тому, що система м'язів та опорно-руховий апарат кожної людини настільки тісно пов'язаний з її психологічними особливостями, що, зокрема дозволяє визначити (встановити, ідентифікувати) характер і темперамент цієї людини⁵⁸.

Наступна складова стосується трасології і товарознавства взуття – наук, які, відповідно, вивчають взуття і як об'єкт дослідження, який залишає характерний слід (зокрема, на місці злочину) і як ужитковий товар, який належить конкретному споживачеві, що має конкретні риси характеру, манери ходи тощо⁵⁹.

Таким чином, вище викладене доводить інноваційну можливість та доцільність застосування комплексного підходу для розробки нового напрямку використання теорії проф. А. Гарре, який може бути спрямований на отримання додаткових даних, необхідних для криміналістичного встановлення особи у процесі розслідування кримінальних злочинів.

Висновок.

Потреба пошуку і наукового обґрунтування актуальних напрямів розвитку судової експертизи в Україні є об'єктивним наслідком сучасних умов та вимогою перспектив діяльності. Серед актуальних напрямів розвитку вітчизняної судової експертизи першочерговими варто вважати: методи дослідження, використання електронних ресурсів та розвиток і практичне застосування відомих теорій.

На прикладі судової товарознавчої експертизи доведено, що розробка ефективних методів об'єктивної ідентифікації майна при визначенні його ринкової вартості має вагомим практичне значення, а на основі аналізу концептуальних результатів теоретичних розробок Львівської наукової школи товарознавства, практичних сучасних потреб фахівців Експертної служби МВС України, вимог до юридичного супроводу експертної діяльності, місця та особливостей товарознавчих експертиз у системі оціночної діяльності – сформульовано основні засади створення експрес-методу ідентифікації об'єктів судової товарознавчої експертизи та запропоновано створення практичного інструменту реалізації цього методу – ідентифікаційного ілюстрованого комп'ютерного (електронного) каталога.

Становлення і стрімкий розвиток інформаційного суспільства в Україні та використання його бази у судовій товарознавчій експертизі – сприяють підвищенню об'єктивності оціночної діяльності судових експертів при визначенні ринкової вартості об'єктів дослідження, оскільки дозволяють встановити розмір коригувальної поправки для приведення вартості об'єктів порівняння до ринкової вартості. При цьому поняття «коригування вартості» не лише фактично наявне на ринку товарів та у системі електронної торгівлі, але й внесене у базові чинні нормативно-правові акти.

⁵⁸ Пастухова В. А., Зіневич Я. В. (2019). *Анатомія опорно-рухового апарату*. Київ : Олімпійська література.

⁵⁹ Кушнір М. К., Тихонова Н. П. (2001). *Товарознавство непродовольчих товарів*. Ч. III. *Товарознавство взуттєвих товарів*. Київ: НМЦ "Укоопосвіта".

Розробку нових напрямів використання класичних теоретичних надбань різних галузей знань доцільно здійснювати із застосуванням комплексного (системного) підходу:

- при розробці практичних аспектів теорії розпізнавання образів на прикладі напрямів досліджень, які проводять судові експерти експертної спеціальності 12.1, доведено необхідність асортиментної (видової) та якісної (кваліметричної) ідентифікації товару та встановлено, що виходячи з сучасної теорії ідентифікації, впізнавання досліджуваного товарного об'єкта ототожнюється із з'ясуванням питання про його приналежність до конкретного класу товарів у конкретній системі класифікації товарів;

- новий напрям практичного використання теорії проф. А. Гарре спрямовано на отримання об'єктивних даних, необхідних для криміналістичного встановлення особи у процесі розслідування кримінальних злочинів.

Зазначені вище напрями розвитку судової експертизи в Україні можуть бути використані: судовими експертами у практичній діяльності та для підвищення кваліфікації; при підготовці для отримання допуску до судової експертної діяльності; при підготовці експертів у закладах вищої освіти відповідного профілю.

References:

- Артюх Т. М., Григоренко І. В. (2015). Теоретичні основи товарознавства. Київ: НУХТ.
- Беднарчук М. С., Семак Б. Д. Товарна експертиза і ринок товарів. *Вісник Львівської комерційної академії, Т.2, Частина друга*, 1998. С. 12-21.
- Беляев В. П., Суриков В. С. (2015). Локомоторні рухи. *Дніпропетровськ: ДДІФКіС*.
- Бюджетний кодекс України. Документ 2456-VI. URL: <https://zakon.rada.gov.ua/laws/show/2456-17> (дата звернення: 31.01.2023).
- Визначити характер по взуттю (Скарпология). URL: <https://jak.koshachek.com/articles/viznachiti-harakter-po-vzuttju-skarpologija.html> (дата звернення 30.01.2023)
- Вироби золотарські. Терміни і визначення. ДСТУ 3375-96 [чинний з 01.07.1997]. Київ: *Держстандарт України, 1997. 60 с.*
- Вісник Національного університету Чернігівський колегіум імені Т. Г. Шевченка. URL: <https://visnyk.chnpu.edu.ua/index.php/visnyk> (дата звернення 31.01.2023)
- Гармонізована система опису і кодування товарів. URL: www.center.km.ua/metcab/plans/files/Z000422.doc (дата звернення 30.01.2023).
- Державні класифікатори. URL: <http://vobu.ua/ukr/documents/dk> (дата звернення 30.01.2023).
- Жук Ю. Т. та ін. (2000). Теоретичні основи товарознавства, Київ: *Навчально-методичний центр «Укоопосвіта»*
- Заяць Я. І., Беднарчук М. С. (2019). Обґрунтування гіпотези про доцільність використання коригування на торг у практиці оціночної діяльності. *Актуальні питання експертної та оціночної діяльності*. Полтава : ПУЕТ.
- Заяць М. В., Камінський Р. М. (2004). *Методи розпізнавання образів*. Львів: *Національний університет "Львівська політехніка"*.
- Заяць Я. І. та ін. (2018) Актуальні проблеми вітчизняної судової товарознавчої експертизи. Повідомлення 1. Проблеми класифікації об'єктів товарознавчих досліджень. *Вісник ЛТЕУ. Товарознавчі науки, 21*. С. 21-30.
- Здорова В. Й. (2008). Теорія і методика журналістської творчості. Львів: *ПАІС*.
- Інфраструктура товарного ринку: непродовольчі товари. Київ: *Знання*, 2009.
- Клочков В. (2016). Договірні відносини: актуальні проблеми. *Юрист & Закон. Архів електронного видання, № 31*. URL: http://uz.ligazakon.ua/ua/magazine_article/EA_009488 (дата звернення: 30.01.2023).

- Кушнір М. К. (2002) *Методологічні основи системного підходу як методу товарознавства*. Львів: Видавництво Львівської комерційної академії.
- Кушнір М. К., Тихонова Н. П. (2001). *Товарознавство непродовольчих товарів*. Ч. III. *Товарознавство взуттєвих товарів*. Київ: НМЦ "Укоопосвіта".
- Лозовий А. та ін. (2009). *Методичний посібник з питань призначення та проведення судово-товарознавчих експертиз продовольчих товарів з метою визначення їх якості*. Харків: ХНДІСЕ.
- Лозовий А. та ін. (2004) *Методика визначення якості майна*. Харків: ХНДІСЕ (реєстраційний код 12.1.15).
- Митний кодекс України. Документ 4495-VI. URL: <https://zakon.rada.gov.ua/laws/show/4495-17> (дата звернення: 31.01.2023).
- Навчально-практичний семінар «Участь експертів науково-дослідних установ судових експертиз Міністерства юстиції України у виконавчому провадженні. Проблемні питання та шляхи їх вирішення» (5-6 травня 2011 року): тези доповідей / Київ: ХНДІСЕ Міністерства юстиції України, 2011.
- Наказ МВС України від 08.02.2017 №102 «Про затвердження Положення про Експертно-криміналістичні комісії МВС та атестацію судових експертів Експертної служби МВС». Затверджено в Міністерстві юстиції України 01.03.2017 №275/30143.
- Пастухова В.А., Зіневич Я.В. (2019). *Анатомія опорно-рухового апарату*. Київ: Олімпійська література.
- Податковий кодекс України. Документ 2755-VI. URL: <https://zakon.rada.gov.ua/laws/show/2755-17> (дата звернення: 31.01.2023).
- Притульська Н. В. (2007). Ідентифікація продовольчих товарів: теорія і практика. Київ: КНТЕУ.
- Про Експертну службу МВС. URL: <https://dnдекс.mvs.gov.ua/>. (дата звернення 30.01.2023)
- Про затвердження національного стандарту N 1 «Загальні засади оцінки майна і майнових прав: Постанова Кабінету Міністрів України від 10.09.2003 року № 1440. URL: <https://zakon.rada.gov.ua/laws/show/1440-2003-%D0%BF> (дата звернення: 01.02.2023).
- Про наукову і науково-технічну діяльність : Закон України від 01.01.2016 № 848-VIII. URL: <https://zakon.help/law/848-VIII/> ((дата звернення: 01.02.2023).
- Про судову експертизу. Закон України. Документ 4038-XII. URL: <https://zakon.rada.gov.ua/laws/show/4038-12#Text> (дата звернення 30.01.2023)
- Програма науково-практичного семінару фахівців Експертної служби МВС «Перспективи розвитку судової товарознавчої експертизи» (2018). Тернопіль: Тернопільський НДЕКЦ МВС. Товарознавство. Терміни та визначення. ДСТУ 3993-2000. [Чинний від 2001-01-01]. Київ: Держстандарт України, 2001
- Український класифікатор товарів зовнішньоекономічної діяльності. URL: <http://ares.ua/uk/codesearch> (дата звернення 30.01.2023).
- Хахановський Г., Чашницька Т. Ідентифікація особи за ходом, зафіксованою в матеріалах відеозапису. *Криміналістичний вісник*. Київ: ДНДЕКЦ МВС України, 2020. № 1 (33). С.72-81. DOI: <https://doi.org/10.37025/1992-4437/2020-33-1-72>.
- Цивільний кодекс України. Документ 435-IV. URL: <https://zakon.rada.gov.ua/laws/show/435-15> (дата звернення: 31.01.2023).
- Цідило П. Я. Трасологічне дослідження слідів термічного оброблення на поліетиленових виробках та ідентифікування приладів, що їх залишили, як новий різновид судової трасологічної експертизи. *Криміналістичний вісник*. No 1 (35), 2021. С. 100-111. DOI: 10.37025/1992-4437/2021-35-1-100
- Чалих Т. (2018). Місце товарознавчої науки в сучасній системі наукових знань. Quality of goods and consumer protection. *Articles from a round table with international participation*. Варна: „Наука и икономика” Икономически университет, 2018.
- George J. Klir. *Architecture of Systems Problem Solving*. State University of New York at Binghamton. Plenum Press. New York and London.
- Grundke G. (1963). *Warenpflege Lebensmittel: ein Lehr- und Fachbuch für Produktion und Handel*. Fachbuchverlag.
- Toffler A. (1980). *The Third Wave*. Bantam Books (US).

ІННОВАЦІЙНИЙ ВЕКТОР НАЦІОНАЛЬНОЇ ПОЛІТИКИ РОЗВИТКУ: У ПОШУКАХ ВІДПОВІДІ НА ВИКЛИКИ ТА ЗАГРОЗИ ГЛОБАЛЬНОЇ КОНКУРЕНЦІЇ

Olena Zavhorodnia

Doctor of Economic Sciences, Professor,
Professor of Department of International
Economics and Social-Humanitarian
Disciplines

Ukrainian State University of Science and
Technologies

elenzavg@gmail.com

<https://orcid.org/0000-0002-6546-1356>

Анотація. Автором розвинуто теоретико-методологічні засади управління конкурентоспроможністю національних економік в умовах постіндустріалізації (четвертої промислової революції). Розроблено та представлено багатоозначову характеристику економічного феномену глобальної конкуренції. Акцентовано увагу на новаціях економічного суперництва, обумовлених глобалізацією та регіоналізацією конкурентних відносин. Аргументовано доцільність оцінювати інтегральні результати міжнародної конкуренції за динамікою показника "Частка ВВП країни у ВВП світу". Наведено емпіричні докази посилення впливу фактору міжнародної конкурентоспроможності на рівень економічного розвитку країни, якість життя та добробут населення. Обґрунтовано провідну роль знань, інтелектуального капіталу та інновацій у формуванні міжнародних конкурентних переваг сучасних економічних систем різного рівня агрегації.

Вступ. Євроінтеграційний вибір в умовах глибоких структурних трансформацій світ-системи відкриває перед національною економікою України принципово нові можливості самоідентифікації та забезпечення у глобальному політико-економічному просторі, нарощування відтворювального потенціалу, підвищення рівня добробуту та якості життя населення. Зрозуміло, що практична реалізація зазначених можливостей вимагає напружених консолідованих зусиль української спільноти у подоланні регресивних тенденцій у більшості сфер суспільного життя.

Серед вагомих причин поточної кризової ситуації, істотно загостреної повномасштабною війною, – неефективність інноваційної політики, недооцінки ролі та значення *інноваційних чинників* при реалізації національної моделі соціально-економічної динаміки, ігнорування убудованості інновацій у сучасні механізми самовідтворення, функціонування та розвитку відкритих економічних систем різного рівня агрегації. Саме за їх безпосередньою участю відбувається якісні перетворення людинорозмірної реальності, формування стратегічних підвалин соціально й екологічно орієнтованого розвитку національної економіки, новотворення та нарощування конкурентних переваг, еволюційно перспективних у межах обраних інтеграційних моделей.

Дослідження інноваційної динаміки національної економіки базується на ґрунтовному гносеологічному фундаменті. Нове у різноманітті проявів, його роль в історії людства і забезпеченні економічного розвитку завжди знаходилося у центрі уваги вчених з самих витоків становлення соціально-економічної науки¹. Вагомий внесок у розвиток сучасної теорії інновацій у площині обґрунтування актуальних мегатенденцій перебігу та розгортання інноваційних процесів, визначення новітніх імпакт-факторів, наслідків (ефектів), відкритих бізнес-моделей та механізмів інноваційних процесів, розробки механізмів відповідної інноваційно-інвестиційної та проінноваційної конкурентної політики належить таким знаним вітчизняним та зарубіжним науковцям як О. Амоша, Ю. Бажал, Д. Белл, В. Білоцерківець, І. Валлерстайн, В. Геєць, Дж. Гелбрейт, П. Дракер, П. Єщенко, С. Ілляшенко, Г. Іцковіц, Б. Кваснюк, Н. Краус, Г. Менш, Р. Нельсон, К. Перес, М. Портер, К. Прахалад, Ю. Пилипенко, Е. Роджерс, П. Ромер, У. Ростоу, Т. Сакайя, Р. Солоу, Е. Тоффлер, С. Уінтер, К. Фрімен, Г. Хемел, Е. фон Хіпфель, Г. Чесбро, Л. Шинкарук, Й. Шумпетер та багатьом іншим. Своїми успіхами та здобутками економічна інноватика початку ХХІ-го сторіччя переважно завдячує методології економічного еволюціонізму² та економічної синергетики³.

Втім, віддаючи належне наявним напрацюванням фахівців, слід визнати, що в сучасній світовій науковій літературі бракує достатньої кількості політично незаангажованих результативних досліджень, які б стали теоретико-методологічним підґрунтям для розробки концепції та ефективної стратегії управління конкурентоспроможністю країни. Йдеться про пошук драйверів та механізмів конкуренції, завдяки яким мала відкрита національна економіка виявляється здатною подолати потужні сили інерції та тяжіння до центрів економічних інтересів країн – лідерів та регіональних структур-атракторів.

Метою даного дослідження є визначення ознак та змісту феномену глобальної конкуренції, виявлення новітніх тенденцій розвитку конкурентних відносин; розвиток теоретико-методологічних засад управління конкурентоспроможністю національних економік в умовах глобалізації та постіндустріалізації; наукове та емпіричне обґрунтування імперативності інноваційних відповідей на виклики глобальної конкуренції.

Глобальна конкуренція як атрибут та провідна тенденція постіндустріального розвитку доби економічної глобалізації

Початок третього тисячоліття ознаменувався для людства входженням у посткризовий біфуркаційний стан із відповідним оновленням множини потенційних станів глобальної економіки, її прискоренням та ускладненням на тлі процесів розмивання географічних кордонів. Йдеться, насамперед, про розширення спектру альтернативних варіантів самореалізації економічних

¹ Докладно див.: Завгородня О.О. Інноваційна динаміка національної економіки: монографія. Дніпро: Пороги, 2014. С. 15-42. (408 с.)

² Nelson Richard R., Sidney G. Winter. An Evolutionary Theory of Economic Change. Cambridge: Harvard University Press, 1982. 437 pp.

³ Тарасевич В.Н. О синергетике инноваций. *Економіка України*. 2009. №4. С. 65-73.

суб'єктів, збільшення ступенів свободи руху у нових геоелементних координатах, появу нових можливостей та обмежень автодинаміки, об'єктивно обумовлених посиленням міжелементної взаємозалежності, діалектикою взаємодії «частка(и) ↔ ціле» та закономірностями самоорганізації багаторівневих структурних утворень, частковим зняттям трансграничних перепон у русі грошово-фінансових, інформаційних та товарних потоків.

У сучасному економічному середовищі, контури й параметри порядку якого задаються країнами ОЕСР та азійськими промислово-демографічними гігантами (табл. 1), дрейф малих та середніх національних економік щаблями світ-системи визначається широким спектром можливих станів, крайнощами якого є подальша необоротна периферизація та (або) прорив у технологічний і соціально-економічний авангард.

Таблиця 1
ТОП-20 країн за розміром внеску у створення світового ВВП, 2021 р.⁴

Рангова позиція	Країна	Регион	Член ОЕСР	Питома вага ВВП країни у ВВП світу, у %	Рангова позиція за індексом глобальної конкурентності ⁰⁻¹	Рангова позиція за глобальним індексом інновацій
1	США**	Північна Америка	+	24,15	2	3
2	Китай	Західна Азія та Океанія	партнер	18,37	28	12
3	Японія	Західна Азія та Океанія	+	5,12	4	13
4	Німеччина	Європа	+	4,11	7	10
5	Індія	Південна Азія	партнер	3,29	68	46
6	Сполучене Королівство	Європа	+	3,25	9	4
7	Франція	Європа	+	3,06	15	11
8	Італія	Європа	+	2,18	30	29
9	Канада	Північна Америка	+	2,06	14	16
10	Сполучені Штати Америки	Західна Азія та Океанія	+	1,88	13	5
11	Росія	Євразія та Кариби	-	1,84	43	45
12	Бразилія	Латинська Америка	партнер	1,67	71	57
13	Австралія	Західна Азія та Океанія	+	1,61	16	25
14	Іспанія	Європа	+	1,48	23	30
15	Мексика	Латинська Америка та Кариби	+	1,32	48	55

⁴ World Bank Open Data. URL: <https://data.worldbank.org/>; Global Innovation Index (GII). URL: https://www.wipo.int/global_innovation_index/en/2022/; Human Development Index (HDI). URL: <https://hdr.undp.org/data-center/human-development-index#/indicies/HDI> Atlas of Economic Complexity. URL: <https://atlas.cid.harvard.edu/explore>; Global Competitiveness Report. URL: <https://www.weforum.org/reports/global-competitiveness-report-2019/>; OECD. URL: <https://www.oecd.org/economic-outlook/november-2022/>

Рангова позиція	Країна	Реґіон	Член ОЕСР	Питома вага ВВП країни у ВВП світу, у %	Рангова позиція за індексом глобальної конкурентоспроможності*	Рангова позиція за глобальним індексом інновацій
16	Індонезія	Західна Азія та Океанія	партнер	1,23	50	85
17	Нідерланди	Європа	+	1,05	4	6
18	Саудівська Аравія	Середня Азія та Північна Африка	-	0,86	36	66
19	Туреччина	Європа	+	0,85	61	41
20	Швейцарія	Європа	+	0,83	5	1
	Україна	Європа	-	0,21	49	85

Довідково: сукупний обсяг виробництва зазначених країн дорівнює 80,21% світового ВВП.

- Останні доступні дані (2019 р.).
- Сірим кольором позначені країни, що обсягами ВВП, глобальними індексами інноваційного розвитку та конкурентоспроможності знаходяться у першій квартилі (ТОП 25%) країн світу за відповідними характеристиками-показниками.

Для будь-якої країни знаходження, утримання й розширення власної ніші в архітектоніці міжнародного поділу праці і світових ринків є багатofакторною оптимізаційною задачею, правильне розв'язання якої із врахуванням наявних ресурсно-технологічних можливостей дозволяє забезпечити стале у довгостроковій перспективі підвищення рівня добробуту та якості життя населення. Оскільки за сучасних умов розвиток і (або) зростання економічних систем неможливе поза впливом зовнішніх чинників, вагомим складником відповідних позитивних змін є максимізація вигоди від участі резидентів національної економіки у світогосподарських процесах⁵. Насамперед, йдеться про їхню участь у глобальних ланцюгах створення вартості (Global Value Chains) та доданої вартості (Global Value Added Chains)⁶, міжнародному русі капіталу й світовому товарообігу.

У ролі часткових показників-індикаторів досягнення поставленої цілей виступають:

- ефективність національного виробництва із врахуванням його підключення до світових ринків та волатильності світових цін;
- обсяги експорту, його динаміка та технологічний рівень (табл. 2);
- сальдо балансу товарів і послуг, що відображає витоки (імпорт) та ін'єкції (експорт) відповідних грошових потоків, конкретизує їх внесок у формування ВВП за категоріями кінцевого використання, характеризує країну як донора чи реципієнта світового ринку та рівень її залежності від нього (імпортна квота, показники імпортозалежності (частка імпорту у внутрішньому споживанні) та покриття імпорту експортом (табл. 3);

⁵ Нариси теорії національної економіки. Монографія / За ред. В.М. Тарасевича. Дніпропетровськ: Січ, 2015. С. 164-165.

⁶ WTO. Trade in value-added and global value chains. URL: https://www.wto.org/english/res_e/statis_e/miwi_e/countryprofiles_e.htm

Таблиця 2

Динаміка експорту України, 2016 – 2021 рр.⁷

Показники	Роки					
	2016	2017	2018	2019	2020	2021
Експорт товарів і послуг, млрд. грн	1175,96	1434,7	1610,5	1639,7	1639,0	2217,9
Експорт товарів і послуг, % до ВВП	49,3	48,1	45,2	41,2	38,8	40,7
Технологічний рівень експорту, бали	0,24	0,35	0,33	0,26	0,29	дані відсутні
Частка високотехнологічного експорту, у % до сукупного експорту товарів	6,68	6,17	5,42	5,48	5,85	4,51

Таблиця 3

Динаміка зовнішньої торгівлі та імпортозалежності України, 2016 – 2021 рр.⁸

	2016	2017	2018	2019	2020	2021
Валовий внутрішній продукт, млн. грн	2385367	2981227	3560302	3977198	4222026	5450849
Імпорт товарів і послуг, млн. грн	1341115	1666806	1921302	1959945	1702946	2289881
Експорт товарів і послуг, млн. грн	1175953	1434713	1610511	1639866	1639060	2217860
Квота зовнішньої торгівлі, %	105,5	104	99,2	90,5	79,1	82,6
Імпортна квота, %	56,2	55,9	54	49,3	40,3	41,9
Коефіцієнт покриття імпорту експортом	0,88	0,86	0,84	0,84	0,96	0,97
Коефіцієнт імпортозалежності	0,53	0,52	0,50	0,46	0,40	0,41

- сальдо платіжного балансу як підсумковий річний результат зовнішньо-економічної діяльності держави та потенційний валютний дестабілізатор національного грошового та товарного ринків, зокрема його імпортозалежної складової⁹;
- темпи зростання реальних ВНД та ВВП в абсолютному виразі й у порівнянні із середньосвітовим та глокальними. Зважаючи на посилення тенденції до регіоналізації зовнішньої торгівлі, останнє є особливо актуальним для країн – учасників регіональних інтеграційних економічних об'єднань, ареал зовнішньоторговельної діяльності яких знаходиться у межах відповідних митних союзів та зон вільної торгівлі;
- індекси динаміки відтворювальної, діяльнісно-видової та технологічної структури національної економіки;
- рівень національної економічної безпеки та його динаміка¹⁰;

⁷ Державна служба статистики України. URL: <https://ukrstat.gov.ua/>; World Bank Open Data. URL: <https://data.worldbank.org/>; Atlas of Economic Complexity. URL: <https://atlas.cid.harvard.edu/explore>

⁸ Державна служба статистики України. URL: <https://ukrstat.gov.ua/>

⁹ Цап М.В., Палінчак М.М., Стебляк М.Д. Сутнісні характеристик процесу імпортозаміщення та його ролі в соціально-економічному розвитку. *Науковий вісник Ужгородського національного університету*. Випуск 18. Частина 3. 2018. С.118-122.

• чисельні рейтингові показники, що характеризують окремі напрями розвитку національної економіки й надають їх порівняльну оцінку за регіональним чи глобальним виміром.

У контексті нашого дослідження серед останніх на найбільшу увагу заслуговує Global Competitiveness Index (GCI, Індекс глобальної конкурентоспроможності, розробник та виконавець – Всесвітній економічний форум (WEF); ідеологи та засновники – Дж. Сакс і М. Портер; керівники групи з розробки методики GCI (2004 р. – 2017 р.) – Х. Сала-і-Мартін і Е. Артаді, GCI 4.0 (2018 р. - ...) – К. Шваб)¹¹. Починаючи з 1979 р., цей індекс успішно використовується для порівняльної комплексної оцінки конкурентних якостей національних економік й користується довірою з боку наукової спільноти, фахових міжнародних організацій і світового політичного істеблшменту. А методика його розрахунку та розроблені на її основі профайли окремих країн дотепер вважаються найбільш надійними інструментами для багатовимірного аналізу конкурентних позицій та міжнародних переваг обстежених країн.

Таблиця 4

Країни - лідери за рівнем конкурентоспроможності¹²

Global Competitiveness Index WEF (max 100 балів)		World Competitiveness Rank IMD (max 100 балів)	
1.	Сінгапур (84,8)	1.	Швейцарія (100,0)
2.	США (83,7)	2.	Швеція (96,7)
3.	Гонконг (83,1)	3.	Данія (96,66)
4.	Нідерланди (82,4)	4.	Нідерланди (91,35)
5.	Швейцарія (82,3)	5.	Сінгапур (94,7)
6.	Японія (82,3)	6.	Норвегія (94,49)
7.	Німеччина (81,8)	7.	Гонконг (93,54)
8.	Швеція (81,2)	8.	Тайвань (92,6)
9.	Сполучене Королівство (81,2)	9.	Об'єднані арабські емірати (89,56)
10.	Данія (81,2)	10.	США (89,13)

86	Україна (57,0)	55	Україна (50,05)

В останні роки широку популярність набуває Ранг світової конкурентоспроможності (World Competitiveness Rank / WCR), що обчислюється у межах експертно-аналітичного дослідження IMD World Competitiveness Rankings фахівцями Міжнародного Інституту менеджменту розвитку

¹⁰ Методичні рекомендації щодо розрахунку рівня економічної безпеки України / Міністерство економічного розвитку і торгівлі України. URL: <https://zakon.rada.gov.ua/rada/show/v1277731-13#Text> ; Корольков В.В., Дейкун О.М. Система державного адміністрування національної економічної безпеки України. *Ефективна економіка*. №12.2020. URL: http://www.economy.nayka.com.ua/pdf/12_2020/94.pdf <https://doi.org/10.32702/2307-2105-2020.12.92>

¹¹ Global Competitiveness Report. URL: <https://www.weforum.org/reports/global-competitiveness-report-2019/>

¹² IMD. The World Competitiveness Yearbook. URL: <https://www.imd.org/centers/world-competitiveness-center/rankings/world-competitiveness/> ; Global Competitiveness Report. URL: <https://www.weforum.org/reports/global-competitiveness-report-2019/>

(International Institute for Management Development)¹³. Порівняно із Глобальним індексом конкурентоспроможності він охоплює більш широкий спектр імпаکت-факторів (334 показника у 2022 році), але двічі менший обсяг обстеження (64 країни проти 141). Його фокус-групою є розвинені країни, країни, що інтенсивно розвиваються, та країни - їх основні економічні партнери, зокрема Україна. Близькість рівнів розвитку та певна гармонізація інституційних просторів зазначених країн дозволяє більш поглиблено шукати причини успіху у конкурентній боротьбі в площинах «Economic Performance», «Government Efficiency», «Business Efficiency», «Infrastructure» саме між найсильнішими.

Щодо інтегральних результатів функціонування певної моделі міжнародної економічної інтеграції та партнерства, то, на нашу думку, їх можна оцінити на підставі змін двох комплементарних показників: *питомої ваги ВВП країни у ВВП світу* (рис. 1) та *реального ВВП (ВНД) на одну особу*. Перший з них більш адекватно відображає а) права країни на привласнення цілком конкретної частки ВВП світу за підсумками його внеску у глобальне виробництво та б) наявні можливості щодо коригування на власну користь світових цін, *de facto* залежні від рівня концентрації економічної влади-власності та розмірів підконтрольних сегментів світових та регіональних ринків товарів і послуг. А в динаміці, - визначає адаптабельність економіки країни до глобальних метаморфоз і зовнішніх “шоків”; її конкурентоспроможність, здатність боротися, перемагати та захищати власні національні інтереси при розподілі вигід глобалізації та, у підсумку, забезпечувати реалізацію еволюційних імперативів самозбереження (задача-мінімум) та саморозвитку (задача-максимум). Другий показник характеризує із врахуванням інтеграційного контексту доходогенераційний потенціал обраної моделі розвитку національної економіки, її спроможність сприяти задоволенню потреб акторів-резидентів та підтримувати відповідний рівень якості життя населення.



Рисунок 1. Частка ВВП України (у дол. США за ПКС) у ВВП світу, у %.¹⁴

¹³ IMD. The World Competitiveness Yearbook. URL: <https://www.imd.org/centers/world-competitiveness-center/rankings/world-competitiveness/>

¹⁴ International Monetary Fund. World Economic Outlook. URL: <https://www.imf.org/external/datamapper/profile/WEOWORLD>

Не викликає сумнів, що “координати” країни у глобальному структурному порядку, її статусні позиції, претензії та права на “шматок” світового ВВП не є сталими (табл. 5). Імовірність змін, як сприятливих, так і несприятливих, є найвищою на дивергентній (революційній) стадії розвитку світ-системи, коли вона проходить етап радикальних структурних трансформацій та у зоні біфуркації є надчутливою до будь-яких поштовхів.

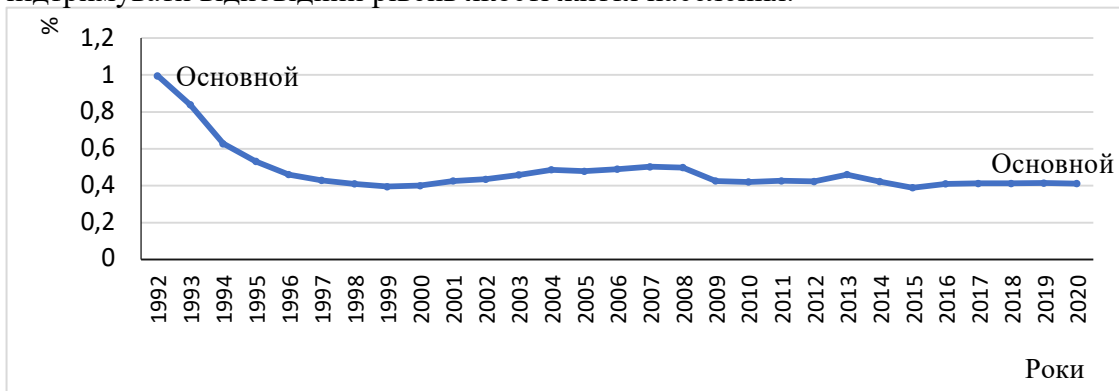
Таблиця 5

Країни, що найбільш істотно змінили внесок у створення ВВП світу за період 1990-2020 рр.¹⁵

Країна світу,%	Питова вага ВВП країни (дол. США) у ВВП світу,%			Країна	Питова вага ВВП країни (дол. США) у ВВП		
	1990	2020	Приріст		1990	2020	Втрати
1. Китай	1,58%	17,26%	15,67%	1. Японія	13,75%	5,92%	-7,83%
2. Індія	1,41%	3,13%	1,73%	2. Німеччина	7,78%	4,57%	-3,21%
3. Індонезія	0,47%	1,24%	0,78%	3. Італія	5,18%	2,18%	-3,00%
4. Південна Корея	1,24%	1,93%	0,69%	4. Франція	5,57%	3,10%	-2,47%
5. Польща	0,29%	0,70%	0,41%	5. Сполучене Королівство	4,80%	3,18%	-1,62%
6. В'єтнам	0,03%	0,41%	0,38%	6. США	26,17%	24,74%	-1,43%
7. Саудівська Аравія	0,52%	0,83%	0,31%	7. Іспанія	2,36%	1,50%	-0,85%
8. Бангладеш	0,14%	0,44%	0,30%	8. Україна	0,98%*	0,21%	-0,77%
9. Ірландія	0,22%	0,50%	0,28%	9. Канада	2,61%	1,93%	-0,67%
10. Сінгапур	0,16%	0,41%	0,25%	10. Ірак	0,79%	0,22%	-0,58%

*дані за 1992 рік.

Під час переупорядкування глобальної мережі економічних взаємодій у окремих суб'єктів з'являються реальні можливості переламати хід історії, у конкурентній боротьбі проторувати нову траєкторію руху та змінити на краще власне економічне майбутнє. Розуміється, що зазначена задача є надзвичайно актуальною для України. Її повернення з півпериферії у коло розвинених країн потребує відповідних заходів щодо прискореного формування економічного порядку постіндустріального типу, побудованого з урахуванням новітніх теоретико-методологічних засад та передової світової практики управління інклюзивним розвитком та міжнародною конкурентоспроможністю.

В умовах швидких метаморфоз Індустрії 4.0-5.0¹⁶ нехтування конкурентоспроможністю та інноваційна пасивність макроекономічних суб'єктів обертаються їх технологічною примітивізацією, гальмуванням розвитку й звуженням його альтернатив, дрейфом у бік периферії глобальної економіки.

¹⁵ World Bank national accounts data. URL: <https://data.worldbank.org/indicator/NY.GDP.MKTP.CD>

¹⁶ Schwab K. The Fourth Industrial Revolution. Geneva: World Economic Forum, 2016. 172 p.; Мейсон Пол. Посткапіталізм. Путівник у майбутнє. К.: Наш формат, 2019. 360 с.; Індустрія 5.0: Що це таке і що вона принесе? URL: <https://www.hwlibre.com/uk/industria-5-0/>

Діаграми (рис. 2-3), доповнені лінією тренду, підтверджують додатну значиму кореляцію між макроекономічними результатами та конкурентними якостями національних економік й доводять для переважної більшості з них неможливість підвищення рівнів добробуту і благополуччя без успіхів у боротьбі за найкращі способи реалізації власних економічних інтересів.



Рисунок 2. Кореляція між рангами в рейтингу глобальної конкурентоспроможності (GCI) та економічного процвітання/благополуччя (The Legatum Prosperity Index) країн світу¹⁷.



Рис. Кореляція між індексом глобальної конкурентоспроможності (GCI) та доходом на душу населення країн світу¹⁸.

Імперативом саморозвитку відкритих економічних систем стає готовність генерувати та сприймати нове, спроможність до адаптації та інноваційного

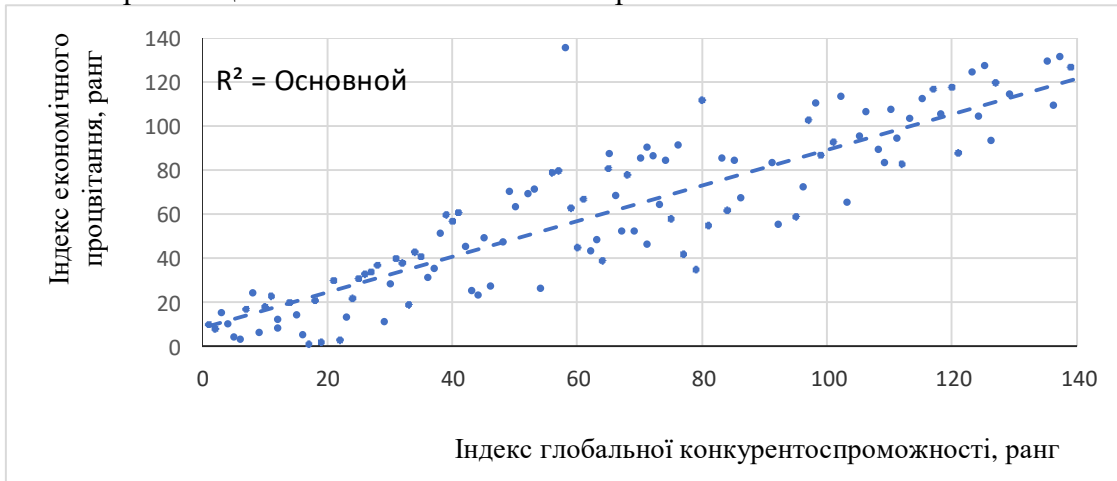
¹⁷ Global Competitiveness Report. URL: <https://www.weforum.org/reports/global-competitiveness-report-2019/>; The Legatum Prosperity Index. URL: <https://www.prosperity.com/rankings>

¹⁸ Global Competitiveness Report. URL: <https://www.weforum.org/reports/global-competitiveness-report-2019/>; World Bank Open Data. URL: <https://data.worldbank.org/>

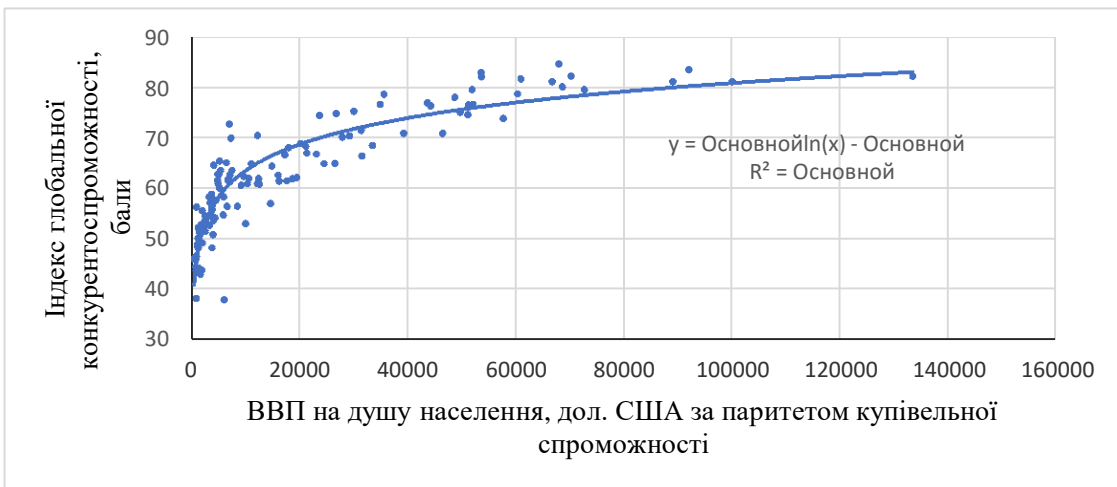
удосконалення¹⁹. В Україні, на жаль, за роки незалежності не вдалося знайти адекватні інноваційні відповіді на виклики глобалізації. Насамперед, йдеться про загрози та ризики, пов'язані із появою такого трансграничного феномену захоплення й перерозподілу економічної влади як *глобальна конкуренція* (табл. 6).

Таблиця 6

Визначальні ознаки та атрибути глобальної конкуренції

Ознака	Зміст
Об'єкти	<ul style="list-style-type: none">• свідомість та підсвідомість людини, громадська думка;• ринки збуту, зокрема майбутні;• ресурси (природні, матеріально-технічні, фінансові, людські, інтелектуальні, знаннєві, інформаційні);• сфери політичного та економічного впливу;
Учасники	<ul style="list-style-type: none">• мікро- (фінансові та нефінансові корпорації); мезо- (ТНК, МНК, регіони, інтеграційні об'єднання); макро- (національні економіки);
Просторова (геоекономічна) конфігурація конкурентних відносин	<ul style="list-style-type: none">• мережеві глобальні (транснаціональні) структури, що охоплюють усі стадії та форми руху валового продукту світу, відповідних ресурсних та товарно-грошових потоків;
Домінуючі фактори та переваги конкурентоспроможності	<ul style="list-style-type: none">• талановитий та креативний людський капітал;• неперервне навчання та перепідготовка робочої сили;• інтелектуальне, науково-технічне та інноваційне лідерство;• кастомізація;• ефекти кластеризації, платформи, масштабу та різноманіття;• мультифакторна продуктивність факторів виробництва, ресурсоємність виробничо-технологічного базису;• заміщення абсолютно обмежених природних ресурсів на відновлювальні та штучностворені;• синергетичний ефект колаборації, міжнародного розміщення виробництва та глобальних збутових мереж, гнучкі форми інтеграції;• ефективність бізнес-моделей, корпоративного управління та логістики;• відповідність між рівнями продуктивності праці, заробітної плати та оподаткування;• цінності, культура та традиції;
Джерела доходів (вигод)	<ul style="list-style-type: none">• технологічна та інтелектуальна рента;• монопольні (абсолютні) та диференційні (відносні) міжнародні конкурентні переваги інноваційного походження;
Організаційні форми управління конкурентоспроможністю	<ul style="list-style-type: none">• глобальний менеджмент якості та маркетинг на рівні транс- та мультинаціональних корпорацій;• комплаєнс програм та проектів інноваційного розвитку;• фронтальна національна політика конкурентоспроможності;• національне та міжнародне регулювання процесів міграції ресурсів, науково-технічного обміну та дифузії інновацій;• міждержавна та наддержавна конкурентна політика.

¹⁹ Білоцерківець В.В., Завгородня О.О. Екогенетичні засади визначення сутності економіки як інноваційної. *Бюлетень Міжнародного Нобелівського економічного форуму. Збірник наукових праць*. 2010. № 1(3). Том 1. С.29-37.

Суперництво економічних суб'єктів за найкращу реалізацію власних інтересів у глобальному середовищі набуває комплексного характеру, охоплюючи не тільки усі наявні підсистеми сучасної міжнародної економіки, внутрішні та зовнішні ринки, а й боротьбу за їх майбутні контури та відповідне чільне місце у цьому майбутньому²⁰. Очікуваний успіх та сфера економічного впливу країни безпосередньо визначається її міжнародною конкурентоспроможністю, підйоми якої на початку ХХІ-го сторіччя закладаються проривними інноваціями та інститутами стратегічного розвитку (рис.4).

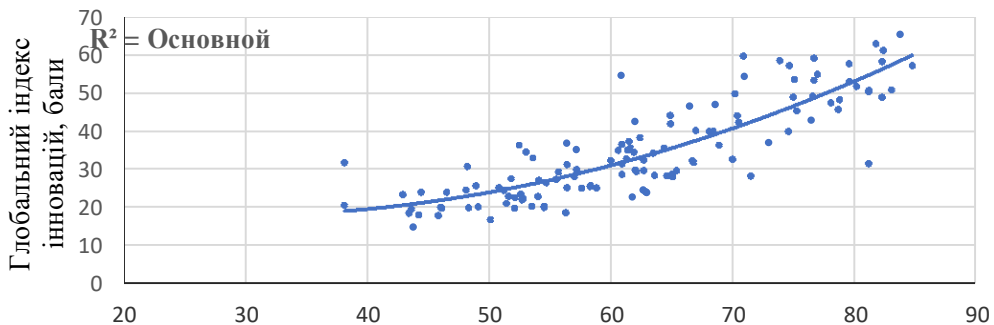

Індекс глобальної конкурентоспроможності, бали

Рисунок 4. Кореляція між глобальним індексом інновацій та індексом глобальної конкурентоспроможності країн світу, 2020 р.²¹

Інноватизація економічного розвитку й конкурентної політики: передумови та драйвери

Стрімка глобалізація та інтенсифікація інноваційних взаємодій, формування відкритої моделі інновацій²² в останній чверті ХХ-го сторіччя є явищем закономірним і мультикаузальним²³. Його підйоми розширюються у міру долучення до глобальної мережі інноваційних відносин все більшої кількості *активних* країн-учасників і зміцнюються через посилення їх взаємозалежності у міру поглиблення суспільного поділу праці, розвитку, диференціації та флексибілізації форм спеціалізації, кооперації і комбінування виробництва, часткового зняття трансграничних обмежень у русі фінансово-грошових, інформаційних та товарних потоків. Усупільнення виробництва і

²⁰ Міжнародні стратегії економічного розвитку: підручник / За ред. А.О. Задой. К.: Знання, 2007. С.12-19.

²¹ Global Competitiveness Report. URL: <https://www.weforum.org/reports/global-competitiveness-report-2019/>; Global Innovation Index (GII). URL: https://www.wipo.int/global_innovation_index/en/2022/

²² Chesbrough Henry W. Open Business Models: How to Thrive in the New Innovation Landscape. Harvard Business Press, 2006. 256 p.

²³ Цифровий вимір інноваційно-інформаційної економіки: монографія / Тарасевич В.М., Білоцерківець В.В., Завгородня О.О., Лебедева В.К. та ін.; за ред. В.М. Тарасевича: Дніпро: ПМП «Економіка», 2021. С.224-261; Краус Н. М. Інноваційна економіка в глобалізованому світі: інституціональний базис формування та траєкторія розвитку: монографія. Київ: Аграр Медіа Груп, 2019. 492 с.

споживання у світовому масштабі тотожно не просто посиленню взаємозалежності акторів міжнародної економіки при відтворенні ВВП світу, а ініціації переходу цієї взаємозалежності в *органічну* форму²⁴.

Інноваційному драйверу конкурентних відносин додатковий рушійний імпульс надають симбіотичні тенденції креативізації та інтелектуалізації. Разом вони узвичаюють інноваційність як спосіб буття економічних акторів. Серед чинників експансії економічної творчості та збільшення інтелектуальної компоненти відтворувальних процесів:

- виснаження природних ресурсних резервів екстенсивного економічного розвитку в країнах – лідерах, що спонукає до активних пошуків нетрадиційних (інноваційних) способів підтримки позитивної економічної динаміки;

- інформаційна революція із такими результатами як: а) прискорення інформаційних потоків та дифузії інновацій, б) радикальна реорганізацій та реконфігурація комунікаційний взаємодій економічних акторів, в) формування відкритої глобальної бази знань, г) здешевлення вартості тиражування та розповсюдження інформаційно-інтелектуального продукту, полегшення верифікації його новизни та авторства;

- формування мережевих телекомунікаційних on-line технологій роботи із просторово-розподіленими даними. Завдяки їм для акторів стискається час і простір, відкриваються кордони, створюються можливості відповідно до потреб і інтересів знаходити, встановлювати та підтримувати контакти майже в будь-якому місці земної кулі. Їх “контактне поле” - зонований за щільністю, силою і імовірністю взаємодій просторовий ареал дифузії інформації²⁵ - розтягується й наближається до діаметру ноосфери;

- досягнутий рівень життя в розвинутих країн із відповідною орієнтацією виробництва (рис. 5) на задоволення індивідуалізованих потреб споживача, безперервне оновлення номенклатури та диференціації спектру споживчих властивостей благ, що їх задовольняють. У цих умовах підвищення реального добробуту економічних суб’єктів відбувається за рахунок унікальних нецінових та позадоходних факторів. А суттєве розширення практики персоналізації продуктів та послуг створює нові ринки і нові інноваційні альтернативи для отримання прибутку і надприбутку. Зворотний боком зростання рівня економічного добробуту є зміцнення “платформи” розвитку інноваційної економіки з точки зору її ресурсозабезпеченості, здатності і готовності сприймати продуктові та процесові інновації;

- певна девальвація економічної цінності традиційних факторів виробництва в умовах прискорення соціально-економічного та техніко-економічного часу тощо. певна девальвація економічної цінності традиційних

²⁴ Міжнародна економіка. Підручник/ За ред. А.О. Задої, В.М. Тарасевича. К.: Центр учбової літератури, 2012 С.26-28.

²⁵ Heylighen F. The Global Superorganism: an evolutionary-cybernetic model of the emerging network society. *Journal of Social and Evolutionary Systems*. 2007. №1. P. 58-119; Castells Manuel Olivan. The Rise of the Network Society, The Information Age: Economy, Society and Culture. Cambridge, MA; Oxford, UK: Blackwell. 2000. 598 p.

факторів виробництва в умовах прискорення соціально-економічного та техніко-економічного час. Перше характеризує збільшення кількості значимих подій в календарну одиницю часу - рік, друге - обумовлене моральним старінням скорочення життєвих циклів продуктів та технологій, їх обривання ще до завершальної втрати ними споживчих властивостей тощо²⁶.



Рисунок 5. Кореляція між глобальним індексом інновацій та індексом глобальної конкурентоспроможності країн світу, 2021 р.²⁷

Конкурентний тиск зумовлює загострення потреб розвитку та примушує економічних акторів швидше реагувати на зовнішні виклики та кон'юктурні коливання, забезпечувати себе та власні активи від морального старіння, протидіяти стрімкому вичерпанню інноваційних джерел монопольної та диференційної ренти. Тож все потужніше проявляють себе стимули до ротації факторів конкурентоспроможності й чергової зміни лідера, виведення у доміанти інтелектуального та знаннєвого ресурсів, що вирізняються: а) порівняно більшим продуктивним та доходогенераційним потенціалом; б) множинними позитивними зовнішніми ефектами; в) здатністю розширювати економічний простір та забезпечувати реалізацію експансіоністських стратегій, запобігаючи антагонізації еколого-економічних суперечностей і т.п. У багатьох розвинених країнах саме знаннєвий та інноваційний ресурси розвитку підтримували позитивну економічну динаміку протягом останніх десятиліть (табл. 7). А країнам, що розвиваються, допомагали наздогнати лідерів та скоротити «технологічний розрив».

Відтак, нові корисні знання та інформація наділяються статусом стратегічного авангардного ресурсу розвитку і протагоніста майбутнього. Тож притаманні епосі індустріалізму фетиші бізнес-прагматизму, протекціонізму,

²⁶ Білоцерківець В.В. Нова економіка: зміст та еволюція: монографія Дніпропетровськ: Січ, 2013. С. 218 (366 с.)

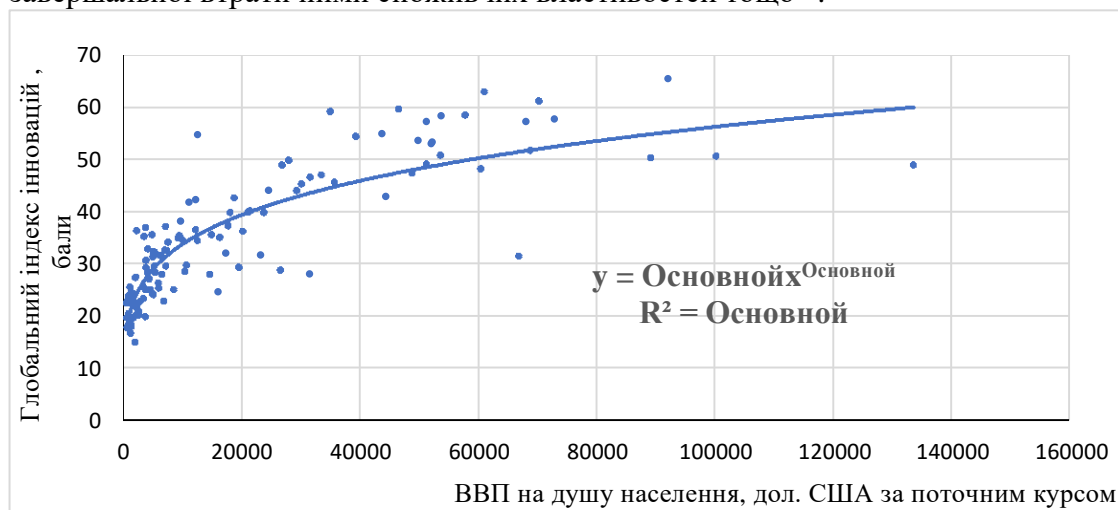
²⁷ Global Innovation Index (GII). URL: https://www.wipo.int/global_innovation_index/en/2022/; World Bank Open Data. URL: <https://data.worldbank.org/>

відносної закритості особистих інформаційних просторів та автономності інноваційних циклів поступово витісняються ідеологемами суспільної корисності, помірної відкритості, доступності та взаємовигідного партнерства.

Таблиця 7

Вплив інноваційного чинника на поділ країн світу
за рівнем економічного добробуту (2021 р.)²⁸

Показники	Одиниця вимірювання	Світ*	Групи країн за рівнем доходу				Україна
			НІ-країни	УМ-країни	LM-країни	LI-країни	
Глобальний індекс інновацій (GII)**	бали	37,01	49,0	32,7	26,7	21,2	35,6
Населення (світ у цілому)	млн.	7888,41	1240,63	2503,13	3398,19	718,26	41,79
	%	100	18,85	34,61	33,85	12,69	0,56
ВВП, дол. США за поточним курсом*	трлн. дол.	96,24	59,83	27,10	8,74	0,56	0,2
	%	100	61,98	28,08	9,06	0,58	0,21
Середній ВВП на душу населення*	дол. США	12236,61	48225,24	10828,05	2572,71	783,81	4835,75
Індекс людського розвитку**	бали	0,68	0,87	0,75	0,62	0,50	0,77
Глобальний індекс конкурентоспроможності**	бали	60,9	70,2	56,4	51,6	35,5	57
Гранична умовна "ціна" 1 додаткового пункту рівня інноваційного розриву між НІ-та УМ-країнами + 2294\$ на душу населення							

* Обстежені країни. ** - медіана у групі.

НІ-країни - країни з високим рівнем доходу (ВВП на душу населення ≥ 12500 дол. США); УМ-країни – країни з доходом на рівні вище середнього ($4500 \text{ дол. США} \leq \text{ВВП на душу населення} < 12500 \text{ дол. США}$); LM- країни – країни з доходом на рівні нижче середнього ($1800 \leq \text{ВВП на душу населення} < 4500 \text{ дол. США}$); LI – країни – країни з низьким рівнем доходу ($\text{ВВП на душу населення} < 1800 \text{ дол. США}$).

Знання та інновації – результат інтелектуальної суспільної праці – є універсальним засобом переходу акторів через наявні межі можливого (знаходження нових сенсів та цілей руху, удосконалення і розширення простору особистої економічної активності, подолання ресурсно-технологічних перепон, підвищення рівня конкурентоспроможності та адаптабельності як передумов економічної експансії.

Не дарма новітня концепція економіки знань ставить під сумнів позаісторичність вихідної аксіоми економікс про обмеженість усіх видів економічних ресурсів. Її прихильники аргументовано стверджують, що поняття

²⁸ Global Innovation Index (GII). URL: https://www.wipo.int/global_innovation_index/en/2022/ ; World Bank Open Data. URL: <https://data.worldbank.org/> ; Global Competitiveness Report. URL: <https://www.weforum.org/reports/global-competitiveness-report-2019/>

обмеженості й рідкості ресурсів є відносними й актуальними виключно у короткому періоді. Вони безпосередньо залежать від наявного рівня знань, який визначає радіус ноосфери, реальну доступність для практично-перетворювальної діяльності людини об'єктів навколишнього середовища, ступінь розуміння їх якісних споживчих властивостей, продуктивність, ефективність та ресурсоемність технологій їх використання. Оскільки ж знання перебувають в русі, відкриваючи нові перспективи, форми і альтернативи інноваційного розвитку, у довгостроковому періоді проблема ресурсних обмежень втрачає гостроту.

Потужний *фінансово-промисловий капітал*, переконавшись під час кризи 2007-2008 рр. у неможливості “обманути” економічні закони та катастрофічних наслідках фіктивного примноження у віртуальній реальності, *вимушено підкорює свій кругообіг інтелектуальному та інноваційному капіталу*. Останній доцільно визначити як різновид капіталу, що втілює в собі певні форми корисної новизни, збагачує новизною процеси продукування вартості, в яких він задіяний, та забезпечує їх неперервну адаптацію до змін агресивного конкурентного середовища. Підоймами його самозростання є:

- складна праця, використання (експлуатація) унікальних за якостями висококваліфікованих трудових і знанняємних засобів праці;
- максимізація результатів синтезу новаційних та традиційних факторів виробництва, їх повне чи часткове привласнення, споживання та нагромадження;
- генерація додаткового потоку доходів, пов'язаного із реалізацією прав власності на продукти інтелектуальні продукти;
- мобілізація й концентрація навколо себе відносно вільних фінансово-кредитних ресурсів, приваблених порівняно високою рентабельністю інноваційного капіталотворення в промислових масштабах;
- спроможність задовольняти специфічні потреби акторів в науково-технічних та продуктових інноваціях, “живлення” актуальною корисною новизною відтворювальні процеси. Цілеспрямовано створені і розвинуті конкурентні переваги стають універсальним засобом виходу за межі результатів, нормальних для зразкової посередності, локального підвищення норми прибутку окремих акторів та отримання ними доходів рентної природи. У кожному конкретному випадку тип ренти, специфіка її продукування, розподілу та перерозподілу залежатиме від того, яка саме новизна і на якій фазі буде привнесена в обіг капіталу та відтворювальні процеси, які суб'єкти чи об'єкти виступатимуть в ролі її первісного носія, які індуковані форми вона прийме та як це позначиться на ціноутворенні.

Для капіталу-власності стратегічне значення має покращення невідчужуваних результатів, яке дозволяє збільшити показники капіталізації власних матеріальних та нематеріальних активів, їх ринкову вартість. Йдеться про приріст потенцій і компетенцій, вдосконалення й осучаснення матеріально-технічної бази, підвищення професійно-кваліфікаційних характеристик людського капіталу, розробку нових придатних для

комерціалізації об'єктів інтелектуальної власності, добутки ділової репутації (goodwill) тощо.

За розвиток та інтенсифікацію *відкритих* форм інноваційної динаміки слід завдячувати тенденції *лібералізації* - відмові від тотального захисту інноваційних таємниць конкурентоспроможності та зменшення бар'єрів в русі інноваційного капіталу теренами глобальної економіки. Причини послаблення позицій мікро- та макропротекціонізму слід шукати в самій природі знань й інформації, сучасній специфіці їх продукування та у нерівномірності науково-технічного розвитку.

Насамперед, йдеться про відомі парадокси евристики і стохастичність творчих пошуків, яким притаманні непередбачуваність і множинність супутніх отриманих результатів. Звісно, що лише частина них тісно корелюватиме із бізнес-стратегією самого розробника та, з огляду на ресурсні обмеження, ефективно використовуватиметься. Залишок же може стати в нагоді комусь іншому. Здоровий глузд підказує, що якщо є хоч якийсь шанс його комерціалізувати, мінімізувати витрати, підвищити віддачу внутрішнього портфелю інтелектуальної власності, то ним слід скористатися. Тим паче, що через посилення тенденцій інтелектуалізації та креативізації абсолютні обсяги інтелектуального продукту, у т.ч. його відносно зайвої частини, щороку збільшуються²⁹.

Водночас усвідомлюється, що за наявної швидкості онтологічних перемін унеможлиблюється задоволення інноваційних потреб і інтересів виключно за рахунок власних матеріальних, трудових та фінансових ресурсів. Зростаюча складність та мультидисциплінарний характер роблять результативні наукові дослідження, НДДКР та інновації все ризикованіше і дорожче. Відповідні витрати подвоюються кожні 7-10 років. Вимога їх самоокупності передбачає все ширшу й глибшу диференціацію сфер застосування інновацій.

Окремий актор (організація) не може володіти знаннями й навичками, що відповідають конкретним вимогам усіх сегментів. Обмеженість ресурсів не дозволяє йому самотужки інноваційно підтримувати усі спеціалізовані напрями власної економічної діяльності. Цілком природно, що він виявляється безсилим добувати й обробляти гігантські масиви актуальної інформації щодо технологічних і продуктових новинок, ринків, кон'юнктурних цінових трендів, проциклічних макроекономічних індикаторів тощо. Як наслідок, ефективність інноваційної динаміки, заснованої на закритих інноваціях, знижується. Для акторів не залишається іншого вибору, як розпочати більш повно використовувати переваги поділу й кооперації інтелектуальної праці, реорганізувати модель співпраці із середовищем, підвищуючи міру відкритості.

Адекватним чином змінюється ставлення до об'єктів інтелектуальної власності та авторського права. Нарівні із високотехнологічним капіталом (машинами, обладнанням, устаткуванням) і наукоємною продукцією вони

²⁹WIPO. URL: <https://ipportal.wipo.int/>

починають розглядатися як *товар - потенційний ринковий актив, джерело доходів і важіль впливу на контрагентів, яким слід взаємовигідно обмінюватися із іншими суб'єктами інноваційної діяльності.*

Свій вагомий внесок у підрив закритої моделі інновацій також робить підвищення мобільності людського капіталу³⁰, у т.ч. пов'язане із поширенням у глобальному масштабі серед професійної еліти практики “job shopping”, як альтернативи поступовому кар'єрному зростанню. Йдеться про *самочинний* неперервний пошук висококваліфікованими робітниками більш привабливих сторонніх пропозицій з працевлаштування, їх жагу змін і безоглядну готовність “кочувати” за більш високими доходами та перевагами, особливо у разі втрати інтересу до проекту, яким вони займаються. Найбільшою “схильністю до кочівництва” вирізняються і входять до складу так званих “золотих кочівників” (golden job-movers), зокрема професійні політологи, менеджери, маркетологи та бізнес-консультанти, фахівці в сфері ІКТ, програмування та системного адміністрування, науково-дослідницький середній та технічний персонал³¹.

Ще один міжнародний аспект проблеми – “втеча мізків” (“brain draine”) – пов'язаний із істотним поглибленням соціально-економічної нерівності країн світу та диференціацією умов для самореалізації і “соціального ліфту” особистостей, насамперед висококваліфікованих й талановитих.

Тож компанія, яка вкладає кошти в НДДКР і розвиток персоналу, в будь-який момент може лишитися розробок разом із співробітниками, які спокусилися більшими вигодами й перейшли до конкурентів або створили власний венчурний бізнес-проект на базі набутих в компанії знань і вмінь, комерційних та технологічних таємниць. Щоб уникнути такої загрози й запобігти втратам, їй доцільно якомога раніше оприлюднити інформацію про отримані нові результати та юридично закріпити за собою відповідні права інтелектуальної власності. В аналогічний спосіб також можливо боротися із неумисними витоками стратегічно важливої інформації, хакерством чи технологічним шпіонажем. Останній активізуватиметься у міру загострення конкурентних відносин і при збільшенні виграшу лідерів у гонитві наввипередки.

Розуміється, що жоден із можливих сценаріїв відкриття інноваційних взаємодій не буде реалізований, якщо власник інноваційно-інтелектуального продукту (ІПр) не відчуватиме себе достатньо захищеним від проявів недобросовісної конкуренції і не боїтиметься втратити належні йому за правом першості ексклюзивні переваги монополіста. *Відкриті інновації надзвичайно вибагливі до правової якості середовища, в якому протікає їх життєвий цикл.*

³⁰ Hippel von E. Democratizing of innovation/ Cambridge, London: The MIT Press, 2005. 204 p.

³¹ Stalker P. Occupational mobility without frontiers: The impact of globalization on international migration. *Economic perspective*. 2005. №5. P. 65-74.

Однією з визначальних передумов добровільної співпраці зацікавлених акторів інноваційних взаємодій є достатньо високий рівень розвитку інституту власності на продукти інтелектуальної праці, широкий спектр юридично визнаних об'єктів привласнення, легалізована варіативність форм розмежування й делегування відповідних прав, надійність та ефективність механізмів їх захисту. Найвищий ступінь захисту забезпечується при територіальних переміщеннях ІІПр та нововведень по внутрішньо фірмових інформаційних, логістичних і дистриб'юторських каналах транснаціональних корпорацій.

Спільне використання результатів НДДКР материнськими й дочірніми компаніями не супроводжується зміною власника і не несе в собі явних небезпек, пов'язаних із несанкціонованим доступом до відповідної новаційної інформації сторонніх осіб. Оскільки її дифузія є невід'ємною складовою стратегії саморозвитку трансграничної інтегрованої системи, можна констатувати безпосередній зв'язок між масштабами і темпами транснаціоналізації бізнесу та кількістю інноваційних взаємодій між резидентами і нерезидентами, пов'язаними транснаціональним капіталом. І загалом, між тенденцією транснаціоналізації мікроекономічних процесів, усе ширшим розкриттям в міждержавному просторі "воріт глобалізації"³², торуванням крізь них шляхів для дифузії інновацій та територіальною експансією *прямих відкритих* форм інноваційно-інвестиційної діяльності.

Підводячи підсумки, відзначимо, в якості одного із знакових проявів перебудови метаболізму глобальної економічної системи та об'єктивного наслідку взаємодії вищевідзначених тенденцій постає зміцнення й розвиток *інноваційних комунікацій в глобальному масштабі*. Вони виникають між акторами, при контактах, змістовно пов'язаних із будь-якими суспільними аспектами відтворення інновацій (від проектування через трансфер у виробництво до споживання) на протязі їх життєвого циклу (зародження → становлення → зрілість → занепад).

Національна інноваційна система як макроінститут самоорганізації та регуляторики інноваційної динаміки

Виклики глобалізації, конкуренції, інформатизації та цифровізації знаходять своє адекватне теоретичне й практичне відображення в концепції національних інноваційних систем (НІС), що, по-перше, спирається на засновок про визначальну знань та інформації в забезпеченні та підтримці інтенсивно-інноваційного типу економічному розвитку і, відповідно, про необхідність створення ефективної системи генерації, трансграничної дифузії та усупільнення знань, здатної:

а) з найменшими витратами розв'язувати проблему організаційного ускладнення та кумулятивного нарощування інформаційної ємності економічних систем різних рівнів агрегування;

³² Andersson A.E., Anderson D.E. Gateways to the Global Economy. A.E. Anderson, Aldershot: Edward Elgar, 2000. 268 p.

б) без послаблення рушійних сил конкуренції зменшувати макроскопічні наслідки асиметричного розсіювання знань;

в) сприяти економічним суб'єктам у подоланні індивідуальних обмежень руху, пов'язаних із нестачею актуальних інформаційних ресурсів, пропонуючи власникам цих ресурсів компромісні варіанти узгодження інтересів, засновані на колаборції, контрактації, взаємоконтролі, спільній та перехресній власності, довірі тощо.

По-друге, втілює в собі найбільш сучасне розуміння інноваційної динаміки як суспільно-колективного процесу “товаризації” та комерціалізації знань³³, інтенсивність якого обумовлюється гостротою й інтенсивністю конкуренції, а потужність кооперативних ефектів і результативність - дією, насамперед, інституціональних чинників.

По-третє, визнає необхідність комплексного підходу до інноваційного процесу, коли суттєвого значення набувають не розрізнені спроби використати конкретні розробки в певному виробництві, а формування цілісної гнучкої й динамічної інноваційної системи, здатної через неперервний потік інновацій вирішувати проблему авангардизації й модернізації технологічного базису³⁴.

По-четверте, уособлює останні досягнення теорії та практики самоорганізації, координації та регулювання економічних систем із мережевою топологією, надаючи можливість реалізувати в масштабах країни їх порівняльні конкурентні переваги. Йдеться як про відомі загальні переваги, характерні для будь-яких соціальних мереж (динамічність, інтерактивність, відкритість кордонів для нових учасників, синергія взаємодій, синархічність, лабільність та адаптабельність, порівняно високий потенціал стійкості до впливів середовища, їх відносна самостійність, варіативність форм та моделей поведінки), так і про специфічні, притаманні їх економічним різновидам:

- детермінація майбутнім;
- синергетичний ефект, потужність якого стрімко зростає при переході кооперації на вищу колабораційну стадію розвитку. Під колаборацією (розуміється добровільне об'єднання зусиль кооперантів заради досягнення спільних, консенсусних цілей або навколо певної ідеї (проекту), при якому шляхом взаємовигідного обміну діяльністю, знаннями та ресурсами відбувається колективне творення (co-creation) інноваційного продукту³⁵;
- оптимальне сполучення централізації та децентралізації ресурсів, їх відносно вільні переливи між вузлами мережі;
- колегіальне прийняття рішень із частковим зняттям проблеми індивідуальної обмеженої раціональності;

³³ Інноваційне підприємництво: креативність, комерціалізація, екосистема: Навч. посіб. для вищих навчальних закладів / За ред. д.е.н., проф. Ю.М. Бажала. К.: Університетське вид-во «Пульсари», 2015. 278 с.

³⁴ Гросфелд Т.Дж.,Роландт Дж. А. Логика открытых инноваций: создание стоимости путем объединения сетей и знаний. *Форсайт*. 2008. № 1 (5). С. 24-29.

³⁵ Thomson A.M., Perry J.L. Collaboration Processes: Inside the Black Box. *Public Administration Review*. 2006. Vol. 66. №1. P. 20–32.

- уможливлення одночасного досягнення індивідуальних та колективних цілей внаслідок максимізації макроскопічного синергетичного ефекту взаємодій та похідного зростання розподілених дольових часток учасників в абсолютному виразі;
- конкурентна напруга між однорідними, функціонально подібними елементами із спільними ресурсними нішами, що виконує роль стимулюючого імпакт-фактору мікрорівневих інноваційних процесів;
- ефекти масштабу (агломераційний, пов'язаний із зростанням обсягів виробництва і зменшенням ваги умовно постійної складової собівартості продукції, та мережевий, обумовлений збільшенням кількості учасників мережевих комунікацій та доступністю сукупно-розподілених ресурсів) і різноманіття (диверсифікація, багата на новизну комбінаторика різноякісного, комбінування комплементарного, вигоди від тиражування, засвоєння та легального копіювання інноваційних практик);
- колективна безпека й протистояння зовнішнім загрозам, у т.ч. зовнішньо-конкурентним, стабілізація через механізми взаємопідтримки, взаємодопомоги, обмеженого альтруїзму / егоїзму;
- заснована на довірі мінімізація рівня невизначеності, трансакційних витрат та ризиків опортуністичної поведінки учасників тощо.

По-п'яте, створює плідну основу для розробки структурно-промислової та інноваційно-інвестиційної політики, адекватної специфічним національним умовам й спроможної забезпечити прогресивне оновлення технологічної макроструктури національної економіки.

Починаючи з Б.-А. Лундвалла (1992 р.) і К. Фрімена (1995 р.) - засновників та "хрещених батьків" концепції національних інноваційних систем, у фаховій літературі традиційно використовується подвійна дефініція НІС. З одного боку, із функціональним наголосом вона визначається як інтерактивний і самовідтворюваний механізм (екоценоз) кооперації та інтеграції учасників інноваційної діяльності, які індивідуально та у чисельних взаємодіях забезпечують генерацію, поширення й використання нових знань і технологій у межах конкретної держави-нації. З іншого, інституціонального, ракурсу пропонується погляд на НІС як на комплекс інститутів правового, організаційного, фінансового і соціального характеру, що, спираючись на національне коріння, традиції, політичні й культурно-ментальні особливості, забезпечують, координують та регулюють інноваційну діяльність. Слід додати, що зазначена дефінітивна дуальність є атрибутом визначення НІС у інноваційному законодавстві країн ЄС, ОЕСР та країн, що орієнтуються на них у розробці власних нормативно-правових засад інноваційної діяльності.

Убудованість НІС у національне відтворення особливо яскраво проявляється при розгляді множини взаємопов'язаних детермінант, під впливом яких вона еволюційно формується й розвивається. Основними з них є:

- територіальні розміри національної економіки, попередньо нагромаджений в ній потенціал саморозвитку, наявні ресурсно-технологічні

можливості (науково-технічний потенціал, людський та фінансовий капітали, соціальна сфера, матеріально-технічна база) ;

- закладені в минулому ціннісно-цільові пріоритети суспільного вибору, вектор(и) інтеграції, напрями спеціалізації і місце в світовому поділі науково-технічної праці,

- еволюційні перспективи у межах обраної інтеграційної моделі й інтеграційні альтернативи, міра та характер відкритості внутрішнього економічного простору, ступінь протекціонізму його інноваційного осередку, повнота циклу відтворення інновацій;

- наявний стан інфраструктури;

- особливості історичного розвитку державних інститутів та форм підприємництва, традиції приватно-державного партнерства та взаємовідносин між центром та регіонами;

- узвичаєні принципи самоорганізації відкритого макроекономічного простору (лібералізм і консерватизм; індивідуалізм і колективізм; дистанція влади; ієрархія, синархія, анархія; автаркізм і космополітизм; толерантність і гетерофобія; протекціонізм та фритредерство);

- паттерни та параметри поведінки мікроекономічних суб'єктів, адекватні різноманітним викликам середовища і біфуркаційним зонам, їх інноваційна культура, "коридор" свободи та узвичаєні траєкторії та руху, тощо.

Місія НІС полягає у формуванні й розвитку ендогенних інноваційних підойм економічного розвитку, покращення суспільного добробуту, підвищенні конкурентоспроможності національної економіки та забезпеченості її руху в глобальному політико-економічному процесі. Реалізація мети-імператива досягається шляхом неперервного удосконалення на інноваційній основі макропрограм системотворення та національного відтворення, запобігання їх моральному старінню, модернізації та вибіркової авангардизації, узгодженої з національними науково-технічними, технологічними та структурними пріоритетами розвитку. Комплементарними взаємопов'язаними задачами є такі:

- створення сприятливого середовища для активізації інноваційної діяльності економічних суб'єктів та підвищення її результативності, зростання і покращення на внутрішньому ринку пропозиції інноваційних благ, підвищення платоспроможного попиту на них;

- розширене відтворення науково-технічного та інноваційного потенціалів національної економіки, знаходження суспільного консенсусу щодо напрямків та способів їх зміцнення, нарощування й актуалізації;

- розбудова системи інститутів розвитку та створення дієвого суспільного механізму їх фінансування;

- інноваційно-інвестиційна підтримка стратегічних пріоритетів розвитку країни;

- підвищення статусних (рейтингових) позицій країни на світовому ринку інформаційно-інноваційної продукції та технологій, покращання її інноваційного іміджу, збільшення в абсолютному та відносному виразі

привласненої її резидентами глобальної інтелектуальної та інноваційно-технологічної ренти;

- інтеграція в глобальний науково-технічний та інноваційний простір, й насамперед його ЄС-осередок, без утиску стратегічних національних економічних інтересів.

Із теорії системного аналізу відомі як діалектична взаємообумовленість функцій та структури органістичних систем, так і вимоги щодо їх взаємоадекватності. Структура повинна відповідати внутрішній логіці функціонування системи, уможливлувати за певних обмежень та критеріїв результативності реалізацію її стратегічної місії та виконання функціонального призначення. Це вірно і стосовно НІС. Набір її складових є типовим, динамічним і релевантним, але не жорстко фіксованим. Декомпозиція, проведена за ознакою “функціональна спеціалізація у відтворенні інновацій”, дозволяє виокремити у складі найбільш розширеної конфігурації НІС (покоління інтегрованих мереж G5) наступні сегменти.

1. Сегмент генерації знань, утворений науковими установами та організаціями, які безвідносно до форм власності здійснюють наукові дослідження і розробки, створюють нові науково-технічні та соціальні знання і технології їх практичного використання, пропонують нові сенси, ініціативи та форми кооперації в сфері НДДКР.

2. Виробничий сегмент, що складається із організацій та підприємств, які на основі власних досліджень чи через трансфер технологій виробляють наукоємну й інноваційну продукцію, надають інноваційні послуги та (або) є упроваджувачами/ користувачами технологічних, організаційних чи маркетингових інновацій.

3. Сегмент інноваційної інфраструктури, елементами якого є підприємства, організації, установи, їх об'єднання та асоціації, що на комерційних, некомерційних чи змішаних засадах надають різноманітні послуги із забезпечення інноваційної діяльності. Він призначений для:

- подолання морфологічних проблем функціонування і розвитку, зумовлених просторовим віддаленням та неоднорідністю елементів НІС;
- скорочення лагу перетворення наукового інтелектуального продукту у ринково-комерційні товарні форми;
- підвищення ефективності та адаптабельності інноваційних взаємодій акторів за рахунок: скорочення трансакційних витрат та непродуктивних витрат часу при інноваційних комунікаціях; оптимізації пропускнуєї спроможності мереж відповідних товарно-ресурсних потоків, їх кумуляції та каналізації; посилення гнучкості НІС (механізми резервування, страхування, часткового дублювання функцій, посередництва, у т.ч. при трансфері новітніх ідей та технологій); зменшення термінів обігу й окупності інноваційного капіталу; прискорення інформаційних потоків у контурах зворотного зв'язку й зменшення лагу реагування системи на зміни середовища.

4. Сегмент державної координації та регулювання інноваційної діяльності як сукупність інституцій, які: а) встановлюють і забезпечують дотримання норм,

вимог і правил в інноваційній сфері, виступають у ролі модератора та більш-менш незаангажованого арбітра в розв'язанні наростаючих суперечностей між акторами інноваційних взаємодій ; б) детермінують конструкційні особливості побудови та засади взаємодії усіх складових НІС, забезпечують їх симбіотичний гармонізований розвиток та, у разі необхідності, елімінують чи компенсують наявні диспропорції; в) визначають пріоритети розвитку НІС, вектори, принципи й способи її інтеграції у глобальний та регіональний інноваційний простір; г) відповідно до бачення майбутнього забезпечують розробку та проведення активної інноваційної політики.

Слід відзначити, що системотворення національної економіки на інноваційних засадах апіорі обумовлює обмеженість та функціональну неповноцінність ринкових механізмів як вбудованих автоматичних регуляторів макроекономічної динаміки . Це пояснюється низкою причин, найбільш істотними з яких є:

- усвідомлення суспільного значення інновацій, їх місця й ролі в забезпеченні сталого соціально-економічного розвитку із відповідним узвищенням інноваційних інтересів до національного рівня та необхідністю знаходження консенсусу щодо конфліктогенних інтересів економічних суб'єктів заради реалізації в інноваційний спосіб стратегічних задач розвитку країни;

- актуалізація проблем планомірності, пропорційності, збалансованості та синхронізації розвитку різних складових інноваційного потенціалу та ланок інноваційного процесу, їх технологічної сумісності (норми, стандарти, регламенти, вимоги безпеки тощо);

- значні витрати ресурсів при поступальній розбудові НІС за мережевим проектом, і надзвичайно масштабні ресурсні потреби при реалізації прискореного варіанту структурогенезу, які не можуть бути задоволені без залучення суспільних ресурсів розвитку. Найбільш істотно зростають витрати когеренції й конвергенції за умов дії об'єктивних тенденцій якісного урізноманітнення, інтенсифікації та поглиблення спеціалізації інноваційних взаємодій, загального ускладнення структурної організації НІС;

- неможливість ефективного функціонування НІС без включення в інноваційні процеси суспільного сектору економіки (насамперед, фундаментальної науки, соціальної сфери) та поміркованої демонополізації науково-технічних досягнень;

- квазікомерційні властивості як знань та інформації - "сировини" інновацій, так і чисельних науково-технічних та інноваційно-інвестиційних програм, у реалізації яких через їх певну специфічність (значну капіталоемність, тривалий термін окупності, ризиковість, суспільний характер споживання отриманих результатів тощо) не зацікавлений приватний сектор економіки;

- розгалужені позитивні різнорівневі екстерналії інноваційної макродинаміки, що обумовлюють багатоманітне поєднання приватної, колективної та державної форм привласнення інноваційних результатів;

- наявність чисельних проблем неекономічного характеру, розв'язання яких потребує участі держави (наприклад, регламентація правил економічної гри

за умов розпливчатості прав власності та низки недоліків, притаманних сучасній системі патентного захисту; підтримка національної ідентичності та лобіювання національних інтересів у світ-системі; трансляція в суспільну свідомість ціннісних установок, адекватних реаліям постіндустріалізму, створення позитивного соціального іміджу науковців та інноваторів, тощо).

Своєрідні умови України визначають, на нашу думку, доцільність побудови двохполюсної моделі буття держави в НІС. На одному полюсі, мають бути сконцентровані заходи за безпосередньою участі держави із централізованим управлінням коопераційними і інтеграційними процесами в науково-технічній та інноваційній сфері, що охоплюють та “парасольково” захищають сегменти та проекти загальнонаціонального значення. Другий полюс - об’єднує заходи, орієнтовані на формування ресурсної і організаційно-правової платформи та контактного поля інноваційних взаємодій, координації й узгодження приватних інноваційних ініціатив, нарощування й актуалізації відтворювального та конкурентного потенціалів національної економіки, насамперед, їх інноваційної складової. За оптимального функціонування координаційно-регуляторних механізмів слід очікувати на виникнення інтерактивного конкурентного простору, який самочинно буде не тільки генерувати й поширювати імпульси зростання та експортної експансії теренами національної економіки, а й продукувати інноваційні технології реалізації стратегічних національних політико-економічних інтересів.

Висновки. Одним із найважливіших наслідків глобалізації є формування такого екстериторіального феномена захоплення й перерозподілу економічної влади як глобальна конкуренція.

Посилений фронтальний конкурентний тиск зумовлює загострення потреб адаптації та розвитку, примушує економічних акторів швидше реагувати на зовнішні виклики та кон’юнктурні коливання, протидіяти стрімкому вичерпанню джерел монопольної та диференційної ренти, шукати нетрадиційні (інноваційні) варіанти подолання ресурсних обмежень, приваблення та посилення лояльності споживачів. Імовірність перемоги у конкурентній боротьбі певних учасників визначається потенціалом їх міжнародної конкурентоспроможності, підойми якої закладаються піонерними проривними інноваціями, а зміцнюються стратегічними інститутами розвитку. Передумовою життєспроможності та саморозвитку відкритих економічних систем, уразливих до зовнішніх “шоків” і конкурентних загроз, є ефективний інноваційно-орієнтований менеджмент на усіх організаційно-структурних рівнях. На макрорівні виклики глобалізації, конкуренції, інноватизації та інформатизації знаходять своє адекватне теоретичне й практичне відображення в концепції національних інноваційних систем. Місія НІС полягає у формуванні й розвитку ендогенних інноваційних підойм економічного розвитку, покращення суспільного добробуту, підвищенні конкурентоспроможності національної економіки та забезпечення її руху в глобальному політико-економічному процесі. Реалізація мети-імператива досягається шляхом неперервного удосконалення на інноваційній основі макропрограм системотворення та національного відтворення, запобігання їх

моральному старінню, модернізації та вибіркової авангардизації, узгодженої з національними науково-технічними, технологічними та структурними пріоритетами розвитку.

References:

1. Завгородня О.О. Інноваційна динаміка національної економіки: монографія. Дніпро: Пороги, 2014. С. 15-42.
2. Nelson Richard R., Sidney G. Winter. An Evolutionary Theory of Economic Change. Cambridge: Harvard University Press, 1982. 437 pp.
3. Тарасевич В.Н. О синергетике инноваций. *Економіка України*. 2009. №4. С. 65-73.
4. World Bank Open Data. URL: <https://data.worldbank.org/> ; Global Innovation Index (GII). URL: https://www.wipo.int/global_innovation_index/en/2022/ (дата звернення: 15.12.2022)
5. Human Development Index (HDI). URL: <https://hdr.undp.org/data-center/human-development-index#/indicies/HDI> (дата звернення: 10.03.2023)
6. Atlas of Economic Complexity. URL: <https://atlas.cid.harvard.edu/explore> (дата звернення: 24.02.2023)
7. Global Competitiveness Report. URL: <https://www.weforum.org/reports/global-competitiveness-report-2019/> (дата звернення: 24.02.2023)
8. OECD. URL: <https://www.oecd.org/economic-outlook/november-2022/>(дата звернення: 24.02.2023)
9. Нариси теорії національної економіки. Монографія / За ред. В.М. Тарасевича. Дніпропетровськ: Січ, 2015. С. 164-165.
10. WTO. Trade in value-added and global value chains. URL: https://www.wto.org/english/res_e/statis_e/miwi_e/countryprofiles_e.htmhttps://www.oecd.org/economic-outlook/november-2022/ (дата звернення: 24.02.2023)
11. Державна служба статистики України. URL: <https://ukrstat.gov.ua/>(дата звернення: 24.02.2023)
12. Цап М.В., Палінчак М.М., Стебляк М.Д. Сутнісні характеристик процесу імпортозаміщення та його ролі в соціально-економічному розвитку. *Науковий вісник Ужгородського національного університету*. Випуск 18. Частина 3. 2018. С.118-122.
13. Методичні рекомендації щодо розрахунку рівня економічної безпеки України / Міністерство економічного розвитку і торгівлі України. URL: <https://zakon.rada.gov.ua/rada/show/v1277731-13#Text> (дата звернення: 24.02.2023)
14. Корольков В.В., Дейкун О.М. Система державного адміністрування національної економічної безпеки України. *Ефективна економіка*. 2020. №12. URL: http://www.economy.nayka.com.ua/pdf/12_2020/94.pdf DOI: <https://doi.org/10.32702/2307-2105-2020.12.92> (дата звернення: 01.03.2023)
15. IMD. The World Competitiveness Yearbook. URL: <https://www.imd.org/centers/world-competitiveness-center/rankings/world-competitiveness/> (дата звернення: 01.03.2023)
16. International Monetary Fund. World Economic Outlook. URL: <https://www.imf.org/external/datamapper/profile/WEOWORLD> (дата звернення: 01.03.2023)
17. World Bank national accounts data. URL: <https://data.worldbank.org/indicator/NY.GDP.MKTP.CD> (дата звернення: 01.03.2023)
18. Schwab K. The Fourth Industrial Revolution. Geneva: World Economic Forum, 2016. 172 p.
19. Мейсон Пол. Посткапіталізм. Путівник у майбутнє. К.: Наш формат, 2019. 360 с.
20. Індустрія 5.0: Що це таке і що вона принесе? URL: <https://www.hwlibre.com/uk/industria-5-0/> (дата звернення: 01.03.2023)
21. Міжнародні стратегії економічного розвитку: Підручник/ За ред. А.О. Задой. К.: Знання, 2007. С.12-19.
22. Chesbrough Henry W. Open Business Models: How to Thrive in the New Innovation Landscape. Harvard Business Press, 2006. 256 p.
23. Цифровий вимір інноваційно-інформаційної економіки: монографія / Тарасевич В.М., Білоцерківець В.В., Завгородня О.О., Лебедева В.К. та ін.; за ред. В.М. Тарасевича: Дніпро: ПМП «Економіка», 2021. С.224-261.

24. Краус Н. М. Інноваційна економіка в глобалізованому світі: інституціональний базис формування та траєкторія розвитку: монографія. Київ: Аграр Медіа Груп, 2019. 492 с.
25. Міжнародна економіка. Підручник/ За ред. А.О. Задоя, В.М. Тарасевича. К.: Центр учбової літератури, 2012. С.26-28.
26. Heylighen F. The Global Superorganism: an evolutionary-cybernetic model of the emerging network society. *Journal of Social and Evolutionary Systems*. 2007. №1. P. 58-119;
27. Castells Manuel Olivan. *The Rise of the Network Society, The Information Age: Economy, Society and Culture*. Cambridge, MA; Oxford, UK: Blackwell. 2000. 598 p.
28. Білоцерківець В.В. Нова економіка: зміст та еволюція: монографія Дніпропетровськ: Січ, 2013. С. 218.
29. WIPO. URL: <https://ipportal.wipo.int/> (дата звернення: 01.03.2023)
30. Hippel von E. *Democratizing of innovation/* Cambridge, London: The MIT Press, 2005. 204 p.
31. Stalker P. Occupational mobility without frontiers: The impact of globalization on international migration. *Economic perspective*. 2005. №5. P. 65-74.
32. Andersson A.E., Anderson D.E. *Gateways to the Global Economy*. A.E. Anderson, Aldershot: Edward Elgar, 2000. 268 p.
33. Інноваційне підприємництво: креативність, комерціалізація, екосистема: Навч. посіб. для вищих навчальних закладів / За ред. д.е.н., проф. Ю.М. Бажала. К.: Університетське вид-во «Пульсари», 2015. 278 с.
34. Гросфелд Т.Дж., Роландт Дж. А. Логика открытых инноваций: создание стоимости путем объединения сетей и знаний. *Форсайт*. 2008. № 1 (5). С.18-26.
35. Thomson A.M., Perry J.L. Collaboration Processes: Inside the Black Box. *Public Administration Review*. 2006. Vol. 66. №1. P. 20–32.

INTERNATIONAL EXPERIENCE OF PROVIDING THE SAFETY OF CRITICAL INFRASTRUCTURE FACILITIES

Oleg Batiuk

Doctor of Law, Docent, Professor of the Department of State Security of Lesya Ukrainka Volyn National University, senior lieutenant, commander of the 1st rifle platoon (for the protection of objects №1, 2) of the 1141st military unit of the National Guard of Ukraine,
olegbatiukibrlpnt@gmail.com
<https://orcid.org/0000-0002-2291-4247>

Sergii Kuznichenko

Doctor of Law, Professor, Professor of the Department of Law Central University, Ganna
kuznichenkoso@gmail.com
<https://orcid.org/0000-0002-9278-2756>

Introduction. The urgency of the topic is due to the fact that the reliable protection of critical infrastructure of the state is one of the priorities in providing the needs of national safety. Solving this problem needs a systematic approach at the national level. The global trends of increasing the threats of natural and manufactured nature, increasing the level of terrorist threats, increasing the number and increasing the complexity of cyber-attacks, as well as the damage to infrastructure facilities in the eastern and southern regions of Ukraine, as a result of the armed aggression by the Russian Federation, indicate the urgency of the problem for Ukraine. All this together leads to the actualization of the issue of the protection of systems, facilities and resources, that are critically important for the functioning of society, social and economic development of the state and providing the national safety. That is why we consider that the systemacity in providing the safety of critical infrastructure facilities involves the implementation of state measures in various areas and directions and on the legislative and criminal legal in the first place.

It is appropriate also to note, that in the sense of the material manifestation of the criminal legal policy of any state in the field of providing the protection of critical infrastructure facilities, the form of its reflection in reality is the practical activity of law enforcement agencies and special services, namely – the availability of the organizational structures, which, taking into account the tasks and features of their activity, are or should be systemic in nature. At the same time, such activity should be aimed at the protection of the clearly defined by the state criminal law requirements and the identifying every fact of violation of criminal legal prohibitions. The cognition of the essence of the criminal legal policy in the field of providing the protection of the critical infrastructure facilities, the identifying causal links between the objective requirements, providing the national safety, of each of its constituent elements, as well

as its reflection through the system of the institutions of criminal law, provide an opportunity to reveal the valuable elements of the national safety, that need the protection from the side of the state through the institution of criminal legislation. At the same time, the knowledge of the legal basis makes it possible to identify the facts, ways to violate them, and in the event of certain consequences to establish the grounds for criminal legal prosecution and the bringing to justice of perpetrators. The criminal legal policy of the state – is a direction of fight against crime, which is based on the norms of the legislation of Ukraine on criminal liability and is manifested in the laws of Ukraine, the Decrees of the President of Ukraine, the resolutions of the Cabinet of Ministers of Ukraine, the decisions of state bodies, political parties and public organizations that are aimed at holding this activity.

The purpose of this research is to reveal the scientific views of leading scholars in the field of safety and law for the own author's definition of the concept and to reveal the essence of the criminal legal protection of the critical infrastructure facilities as an element of the national safety.

Understanding Critical Infrastructure: International Experience.

Before “critical infrastructure” became a term of interest in the terrorism and national security debates, the seemingly similar term “infrastructure” was a subject debated by public policymakers. In the 1980s, for example, a much debated issue was whether there was a national crisis in the American infrastructure – roads, bridges, dams, wastewater treatment systems, etc. With no standard or agreed definition, the concept of infrastructure in policy terms has been fluid, as it appears to be today.

More recently, as national security as been assigned the highest national priority, the term “critical infrastructure” has developed into a major policy concern. Documents, dealing with critical infrastructure protection, have provided broad definitions of what makes an infrastructure critical.

For example, in the United States of America was accepted Executive Order (EO) 13010,¹ signed by President Clinton on July 15, 1996, which established the President’s Commission on Critical Infrastructure Protection, alluded to what makes an infrastructure critical:

“Certain national infrastructures are so vital that their incapacity or destruction would have a debilitating impact on the defense or economic security of the United States.”

According to this Executive Order (EO) these infrastructures included:

- telecommunications²;
- electrical power systems;
- gas and oil storage and transportation;
- banking and finance;
- transportation;
- water supply systems;

¹ Executive Order 13010—Critical Infrastructure Protection. Federal Register, July 17, 1996. Vol. 61, No. 138. pp 37347-37350. Reference is on page 37347.

² Throughout this report, sectors that are identified as being critical will be bolded the first time they appear.

- emergency services (including medical, police, fire, and rescue);
- and,
- continuity of government.

Using the language of this EO, the Commission's final report³ to the President defined critical infrastructure in the Glossary as:

"Infrastructures so vital that their incapacitation or destruction would have a debilitating impact on defense or economic security".

The following supporting definitions were provided, such as:

Infrastructures: The framework of interdependent networks and systems comprising identifiable industries, institutions (including people and procedures), and distribution capabilities, that provide a reliable flow of products and services essential to the defense and economic security of the United States, the smooth functioning of government at all levels, and society as a whole.

Debilitated: A condition of defense or economic security characterized by ineffectualness.

Defense security: The confidence that Americans' lives and personal safety, both at home and abroad, are protected and the United States' sovereignty, political freedom, and independence, with its values, institutions, and territory intact are maintained.

Economic security: The confidence, that the nation's goods and services can successfully compete in global markets while maintaining or boosting real incomes of its citizens.

The Commission's report also defined the infrastructures of each of the sectors mentioned in this EO.

Banking and Finance: Entities such as retail and commercial organizations, investment institutions, exchange boards, trading houses, and reserve systems, and associated operational organizations, government operations and support activities, that are involved in all manner of monetary transactions, including its storage for saving purposes, its investment for income purposes, its exchange for payment purposes, and its disbursement in the form of loans and other financial instruments.

Electric Power Systems: Generation stations, transmission and distribution networks, that create and supply electricity to end-users so that end-users achieve and maintain nominal functionality, including the transportation and storage of fuel essential to that system.

Emergency Services: Medical, police, fire, and rescue systems and personnel that are called upon when an individual or community is responding to emergencies. These services are typically provided at the local level. In addition, state and federal response plans define emergency support functions to assist in the response and recovery.

Gas and Oil Production Storage and Transportation: The production and holding facilities for natural gas, crude and refined petroleum, and petroleum-derived fuels, the refining and processing facilities for these fuels and the pipelines, ships,

³ President's Commission on Critical Infrastructure Protection, *Critical Foundations: Protecting America's Infrastructure*, October 1997.

trucks, and rail systems that transport these commodities from their source to systems that are dependent upon gas and oil in one of their useful forms.

Information and Communications: Computing and telecommunications equipment, software, processes, and people that support:

- the processing, storage, and transmission of data and information;
- the processes and people that convert data into information and information into knowledge;
- the data and information themselves.

Transportation: Physical distribution systems critical to supporting the national security and economic well-being of this nation, including the national airspace systems, airlines, and aircraft, and airports; roads and highways, trucking and personal vehicles; ports and waterways and the vessels operating thereon; mass transit, both rail and bus; pipelines, including natural gas, petroleum, and other hazardous materials; freight and long haul passenger rail; and delivery services.

Water Supply System: Sources of water, reservoirs, and holding facilities, aqueducts and other transport systems, the filtration, cleaning and treatment systems, the pipelines, the cooling systems and other delivery mechanisms that provide for domestic and industrial applications, including systems for dealing with water runoff, waste water, and firefighting.

Experience in the protection of critical infrastructure in Great Britain (UK).

The UK's Centre for the Protection of National Infrastructure (2009) defines the effects of any failure in national infrastructure as leading to 'severe economic damage, grave social disruption, or even large scale loss of life'.

Labelling infrastructures as critical for the purposes of protecting them against terrorist attacks is a securitizing move. Where critical infrastructure experts would look for the adequacy of representation to the reality of objects threatened – by drawing up lists of critical infrastructure as a result of riskassessment scenarios – a performative approach would consider the constitution of reality through the iterative speech acts that securitize infrastructure by labelling as 'critical' and in need of protection against potential terrorist attacks and/or other hazards. The UK's Centre for the Protection of Critical Infrastructure (2010b) encapsulates this double move:

«The most significant threat facing the UK comes from international terrorism and its stated ambitions to mount 'high impact' attacks that combine mass casualties with substantial disruption to key services such as energy, transport and communications. This is a threat that is different in scale and intent to any that the UK has faced before»⁴.

It is worth noting that the effectiveness of cyber security across the UK critical infrastructure sector has been an area of concern for a long time. The original EU NIS directive of 2016 (some background is here) led to regulations being adopted across all member states in an effort to provide a level of cyber security guidance and improved protection across critical infrastructure services.

⁴ Claudia Aradau (2010), Security That Matters: Critical Infrastructure and Objects of Protection. Security Dialogue vol. 41, no. 5, October 2010. P.491-514 DOI: 10.1177/0967010610382687

In late 2022, NIS itself was replaced by NIS2 in the EU – a successor that we blogged about here.

Meanwhile in the UK, now independent of EU edicts, the earlier NIS regulations have remained in place. The UK government has been consulting on the changes needed to upgrade these local regulations to better match those of its international partners.

The consultation process has now concluded (as reported here) and the results and needs of the sector and its changing cyber threat landscape will now be translated into updated legislation. There are three main areas where changes are planned.

Expand the definition of ‘digital services’ to include ‘managed services.’

The big change, and it has occurred universally since the previous round of NIS / Critical Infrastructure regulations, is the increased recognition of the importance of a broader number of critical utilities, technology and managed services providers now included in the sector.

While certain digital service providers are already within the scope of the NIS, many of these additional technology and managed service providers are not, yet they underpin the existing operations of many critical infrastructure businesses. The impact of a successful attack on any of these service providers could have serious knock effects on the delivery of services to end-customers and citizens. This could extend to impairing the ability of businesses to trade more broadly (with a consequent economic impact). Some examples might include payment processing companies (eg. Paypal or Stripe), cloud providers (e.g. Amazon or Google), marketplaces (eg. Etsy or Ebay).

The new inclusions also comprise a range of cyber security service providers – many of whom provide the specialist security services that many businesses outsource; and which bring with them the systematic risks associated with service outages or third-party breaches.

Digital service providers will therefore include several new business service categories:

IT outsourcing services;

Service integration and management (SIAM);

Application management;

Managed security operations centres (SOC);

Security monitoring (SIEM);

Threat and vulnerability management (TVM).

While not currently as broad a scope as the new EU NIS2 directive, the list of industries within scope of the new UK regulations may grow further.

More proactive supervision for ‘critical’ digital service providers

The existing regulatory approach is largely reactive in nature – picking up and dealing with issues (or breaches) after the fact. This is not a dissimilar approach to that taken by regulators in many other sectors. Where a digital service provider is deemed ‘critical’, the new laws will provide a mechanism for the regulators to take a more proactive supervisory approach.

For example, the approach in Australia, where critical infrastructure providers now have positive security obligations, the regulation of CI allows for the authorities to direct, supervise and drive the maintenance of security controls and to formulate improvements to prevent attackers exploiting emerging and ongoing vulnerabilities.

Hence more proactive supervision will likely extend beyond mandatory rules and standards, to control improvements, and enable the continuing evolution of oversight processes.

This means a busier, more active regulatory regime, and a degree of decision making (particularly around risk management decisions) being taken out of the hands of organisation's management teams as security management directives become more prescriptive for digital service providers.

Increase and broaden incident reporting requirements.

The requirement for the reporting of security incidents is to be expanded to include further circumstances in which incidents must be reported.

This means that specified critical events will now need to be logged, tracked and reported – giving regulators (and potentially the public) a greater level of intelligence about the state of the security environment and the resilience of the industries that operate within it. The trend towards greater reporting and transparency can only be of assistance to all stakeholders.

The primary benefit of this is that organisations will have to provide better and more accurate information about incidents that they suffer, more often. This greater level of intelligence will allow better communication of risk information between the regulator and industry participants and enable any emerging trends in the sector to be identified and effectively responded to, at scale.

The emerging state of CI regulation.

There is a clear trend of greater regulation and oversight of cyber security in critical sectors everywhere:

In the US, the Ukraine war and rising tide of ransomware and cyber-attacks, has led CISA to issue stringent guidance alongside several presidential executive orders on cyber security.

In Australia the government has looked to improve critical infrastructure security with the appointment of a regulator and greater cyber security monitoring and reporting obligations across the sector.

In the EU NIS2 has come into force.

In the UK, following a consultation process, the government will follow suit with its own, but likely similar, legislation.

This means a more robust and resilient society, with less vulnerability to hackers, vandals and hostile nation states. It also means a need for greater security controls and oversight within these critical infrastructure organisations, increasing the requirement to protect data and systems and to support the greater visibility and accountability required of this critical sector.

Having knowledge of the state and effectiveness of security controls and being able to use that information to better manage cyber security risk will be fundamental to critical infrastructure managing the improvement of its cyber resilience⁵.

⁵ Proposed changes to UK critical infrastructure cyber security. URL: <https://www.huntsmansecurity.com/blog/proposed-changes-to-uk-critical-infrastructure-cyber-security/>

Critical infrastructure of the countries of the European Union and NATO members.

NATO⁶ observed that in most countries definitions of critical infrastructure have evolved over the years in response to differences in national priorities. Organization of Economic Co-operation and Development (OECD)⁷ offered a comparison between the definitions used by Australia, Canada, Germany, the Netherlands, the UK and the USA. Commonly, they associated the word “critical” with the “infrastructures that are essential to economic and social well-being, public safety and key governmental functions”. A broader meaning has been acquired by “infrastructure”, which may include intangible assets such as supply chains and emergency services. In the Directive on European Critical Infrastructures, the European Commission defined the components of critical infrastructure as:

An asset, system or part thereof located in Member States which is essential for the maintenance of vital societal functions, health, safety, security, economic or social well-being of people, and the disruption or destruction of which would have a significant impact in a Member State as a result of the failure to maintain those functions⁸.

What emerges is something that associates physical disruption with the loss of functional assets in society. Moreover, official documentation provides an idea of “European critical infrastructure” (ECI) associated with those elements whose disruption engenders consequences in more than two member states, as a visible result of cross-sector and cross-border dependencies. A different approach is reported by the Parliamentary Assembly of NATO⁹. Here, the focus is on the new dimension acquired by critical infrastructure protection (CIP) after the terrorist attacks of 11 September 2001 in the USA, the attacks on public transportation in London and Madrid and the massive consequences of Hurricane Katrina in the southern USA and the Indian Ocean tsunami of 2004. In other words, together with the impact of political decisions associated, for example, with fluctuations in the energy sector, it is recognised that critical infrastructure is sensitive to particular threats, such as disasters or social disorder. This is usually taken into account in security strategies, risk assessments and risk-mitigation measures.

⁶ NATO (2007) 162 CDS 07 E REV 1—the protection of critical infrastructures. Parliamentary Assembly of the North Atlantic Treaty Organisation, Brussels. <http://www.nato-pa.int>. Accessed 09 March 2015

⁷ OECD (2008) Protection of “critical infrastructure” and the role of investment policies relating to national security. Organization for Economic Co-operation and Development, Paris, 2008. <http://www.oecd.org>. Accessed 15 July 2015

⁸ Gianluca Pescaroli, David Alexander (2016), Critical infrastructure, panarchies and the vulnerability paths of cascading disasters. *Nat Hazards* 82, 175–192 (2016). <https://doi.org/10.1007/s11069-016-2186-3>

⁹ NATO (2007) 162 CDS 07 E REV 1—the protection of critical infrastructures. Parliamentary Assembly of the North Atlantic Treaty Organisation, Brussels. <http://www.nato-pa.int>. Accessed 09 March 2015

measures. With regard to critical infrastructure protection measures, all states EU must establish certain procedures, the order of which is:

- identification of critical infrastructure;
- making of critical infrastructure map;
- exchange of information;
- training of personnel engaged in jobs and tasks in critical infrastructure systems;
- training of critical infrastructure protection systems or recovery in case of crisis or emergency.

It is worth noting, that the protection of critical infrastructure is growing, which is why large funds are being invested in it. Figure 2 shows the consumption of different countries in the world related to the protection of critical infrastructure for 2008 and 2018, in billions of dollars

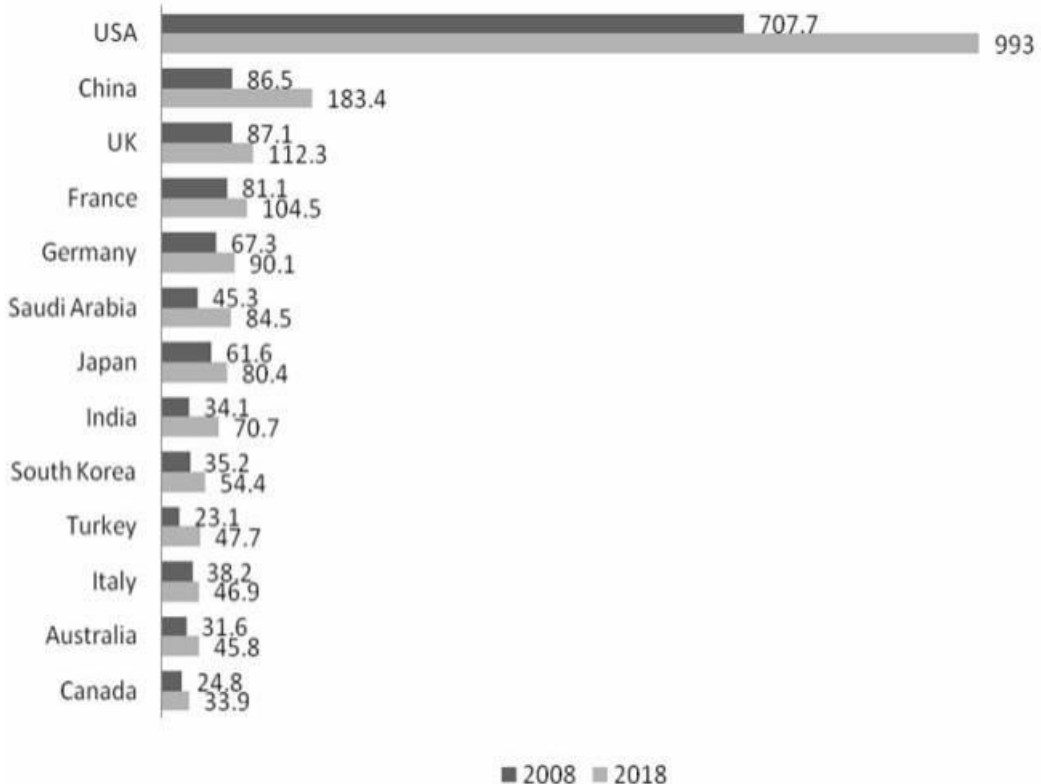

Fig. 2. Consumption to the protection of critical infrastructure (\$ billion).

Note that by country, regulations vary, but they must also be harmonized. The problem of one country can significantly affect the critical infrastructure of another neighboring country, as well as members of the EU. The problem occurs in developing countries due to a lack of resources.

We believe, that in order to determine the critical infrastructure, criteria harmonized with the criteria of the EU are used, but they must be formulated unambiguously at the level of the country and the region.

These criteria include:

- human losses (estimated number of dead or injured due to disruption of certain critical infrastructure);
- economic losses (assessed according to the importance of economic loss or reduction in the quality of products or services, including possible environmental impact);
- impact on the public (assessed according to the impact on public confidence, physical suffering and disruption of daily life, including loss of basic services).

As the above criteria are harmonized, so are the sectors. The main sectors of national critical infrastructure include: information and communications, electricity, transport, oil and gas, banking and finance, water and emergency services, and government.

The Council of Europe Directive 2008/114/EC identifies sectors and subsectors, as shown in Table 1.

Table 1

List of ECI sectors

sector	subsector	
energy	electricity	- infrastructures and facilities for generation and transmission of electricity in respect of supply electricity
	oil	- oil production, refining, treatment, storage and transmission by pipelines
	gas	- gas production, refining, treatment, storage and transmission by pipelines - LNG terminals
transport	- road transport - rail transport - air transport - inland waterways transport - ocean and short-sea shipping and ports	

To protect critical infrastructure, a security plan is being developed that is used for risk management. It is a document that determines risk reduction measures, defines responsibilities and determines duties, establishes procedures for elimination, i.e. the consequences of security threats.

The EU is a group of relatively developed countries, with organized and maintained infrastructure of settlements, industry, communications, etc. When it comes to critical infrastructure, the EU has its definition, which reads: «Critical infrastructure is property, system or part of it located in the territory of a member state and which is necessary to maintain key social functions, health, safety, security, economic or social welfare, the disruption or destruction of which would have a significant effect on the Member State».

It is known that many roads, railways, air transport routes and lines, as well as a large number of infrastructural energy plants and energy distribution systems, as well as trade routes connect a larger number of EU countries. Therefore, disruptions of critical infrastructure in one Member State can affect several countries and even the whole system.

In order to reduce the vulnerability of critical infrastructure, the European Commission has launched the European Program on Critical Infrastructure Protection (EPCIP) with an emphasis on the identification and designation of European Critical Infrastructure (ECI). It is a package of measures aimed at improving the protection of critical infrastructure in Europe, in all Member States and all important sectors of European activity.

The EU has adopted several legal acts and directives aimed at protecting infrastructure. In early 2004, the European Council initiated work on a Critical Infrastructure Protection (CIP) program. They were adopted in the following years:

- EU Green Paper (2005);
- European Program on Critical Infrastructure Protection (2006);
- Directive 2008/114/EC (2008);
- EU Internal Security Strategy (2010).

The revision of the European Program for Critical Infrastructure Protection and Directive 2008/114/EC was done in 2012.

Council Directive 2008/114/EC of 2008 is an integral part of the EPCIP program. It defines critical infrastructure, common procedures for the identification and labeling of ECI, a common approach to assessing the need to improve protection, as well as all risky approaches.

The Directive applies to the energy and transport sectors but should be considered with particular reference to the assessment of the interplay of the sector, besides everything else, in particular with regard to the information and communication technology sector. It also forms the basis for the next steps in defining criteria for critical infrastructure. Annex III¹⁰ sets out the steps to be implemented by the Member State:

- Step 1: Each member state should apply sectoral criteria in order to create an initial selection of critical infrastructure within the sector;

- Step 2: Each Member State should apply the definition of critical infrastructure to potential critical transport infrastructures identified after step 1. For infrastructures used to provide basic services, the availability of alternative infrastructure should be taken into account, as well as the duration of service outages/establishment;

- Step 3: Each member state should apply the cross-border element for defining ECI to potential ECIs that have passed the first two steps of this procedure. For a potential ECI that meets the definition, the next step of the procedure applies. For infrastructures used to provide basic services, the availability of alternative infrastructure should be taken into account, as well as the duration of interruption/establishment of service;

- Step 4: Each Member State should apply the cross-criteria for the remaining ECIs. The cross-criterion should take into account the severity of the attack, and for infrastructures used to provide basic services, the availability of alternative

¹⁰ Council Directive 2008/114/EC on the identification and designation of European critical infrastructures and the assessment of the need to improve their protection, 2008. (accessible at: eur-lex.europa.eu/LexUriServ/LexUriServ.do?uri=OJ:L:2008:345:0075:0082:EN:PDF)

infrastructure should be taken into account, as well as the duration of interruption/establishment of service.

According to the EU, the protection of critical infrastructure is the ability to prepare, mitigate, react and recover, i.e. all related to disruption or destruction of critical infrastructure. In order to avoid the destruction of critical infrastructure, a risk assessment is performed, the aim of which is to protect critical infrastructure or to mitigate the consequences of a harmful event using various proposed measures or preventive investments for these purposes¹¹.

Analysis of the researched issue.

V.I. Borysov, the native scientist, underlines that the directions of the criminal legal policy are determined on the basis of the grouping of the objects of criminal encroachments, which, in turn, are established by the level of the significance of public relations that are regulated by them. Thus, we can distinguish: the criminal legal policy in the field of the combating crimes against the foundations of the national safety; the criminal legal policy in the field of the combating crimes against the life and health of person; the criminal legal policy in the field of the combating crimes against the electoral, labor and other personal rights and freedoms of the human and citizen; the criminal legal policy in the field of the combating crimes against the property, etc. The specified directions are, so to speak, the main components of the criminal legal policy of the state, within which there is a more detailed differentiation¹². At the same time, no matter what approach to assess the effectiveness of the policy in the field of the combating crime is used, the law (the legislation) as its mandatory component, should always be present, because it has the task of providing such activity. In the list of the fields of law, the norms of which are relevant to such regulation, the criminal law takes the main place¹³.

By criminalizing a certain action, the state thus creates and consolidates specific criminal legal relations with the help of legal measures. This has a number of consequences, which draws the attention of Ye.L. Streltsov. First, such legal relations become generally binding, designed for an indefinite number of persons; their obligation "is provided" by the state. Each such legal relationship has its facility, content and subjects. In turn, each of the subjects has the appropriate rights and responsibilities. Legal relations begin to "act" from the moment of availability of the legal fact, in our case – from the moment of a crime committing. However, when analyzing the content of criminal legal relations, we do not always pay attention to another important circumstance. It is due to the fact that, criminalizing the relevant action, thereby creating an appropriate criminal legal relation, the state "legalizes" its opportunity to show the power of authority, in particular: for "uncoordinated"

¹¹ Pavić Milica, Jokanović Igor, (2021) Zakonodavstvo o kritičnoj infrastrukturi u Republici Srbiji, regionu i Evropskoj Uniji. *JOURNAL OF FACULTY OF CIVIL ENGINEERING* 39 (2021) p.17-28.

¹² Borysov V.I. (2012), Suchasna polityka derzhavy u sferi borotby zi zlochynnistiu ta yii kryminalno-pravovyi napriam. *Pravo Ukrainy*. 2012. № 1–2. p. 232-242.

¹³ Streltsov Ye.L. (2017), Pravove rehuliuвання abo pravove upravlinnia: pryvid dlia obhovorennia. *Visnyk Pivdennoho rehionalnoho tsentru Natsionalnoi akademii Pravovykh nauk Ukrainy*, 2017, №10. p. 8-17.

interference in a private life of human, even application to such a human, on condition of compliance with the other necessary terms, of a number of the coercive measures, including the precautionary measures, punishments, etc. Another important circumstance, which is essential also for the understanding the criminal legal relations, is that a specific legal relation (the group of legal relations) has a general and specific meaning. At the general level, at the level of the so-called legal "proclamation", the legal relation has the potential opportunities; it does not "act", but is ready for it in the availability of the corresponding legal fact. At the same time, from the moment of a crime committing, the legal relations "come to life" and begin their realization in all possible directions, with all possible consequences¹⁴.

Ukrainian criminal legal policy is most closely linked to the criminal law, which occupies a dominant position in the state policy in the field of the fight against the crime. The rest of its parts are to some extent derived from the criminal legal policy. It is important only to keep in mind that it is not politics in the process of its development that follows the law, but, on the contrary, its law enforcement fields are formed in accordance with the guidelines of the criminal policy¹⁵. V.I. Borysov and P.L. Fris, the well-known domestic researchers of the problems of crime emphasize that during the years of independence in Ukraine no national doctrine and concept of the combating crime has been developed, as well as a criminal legal doctrine with the corresponding its conception. At the same time, they point out that law enforcement activity is very important.

It is this aspect of the criminal legal policy that most vividly reflects the political will of the state in the fight against crime, first of all, with such its manifestations, which acquire a particularly negative resonance for society at the present stage of the development of Ukraine, and criminal law is a tool of this policy¹⁶. The criminal encroachments on the safety of the critical infrastructure are precisely those crimes that not only cause a negative resonance in Ukrainian society, but also a resonance in the world society. These crimes not only disturb the public peace, but also cause the considerable material damage, encroach on the life and health of the people in the large areas and are not limited to the borders of one state. In addition, the negative consequences of such crimes can take a place for a long time.

Usually, the criminal legal policy is considered as a part of the policy of the state and is defined as the direction of the activity of the specially authorized state bodies, concerning the protection of the human and civil rights and freedoms, society and the state from the socially dangerous encroachments through the application of punishment or other measures of a criminal legal nature to persons, who committed such encroachments, as well as by the way of the preventing the specified

¹⁴ Streltsov Ye.L. (2017), Problemy kryminalno-pravovoi rehlementatsii derzhavnoi polityky v sferi borotby zi zlochynnistiu. Materialy Mizhnarodnoi naukovy-praktychnoi konferentsii: «Polityka v sferi borotby zi zlochynnistiu» z nahody vidznachennia 25-richchia navchalno-naukovoho yurydychnoho instytutu. Ivano-Frankivsk, 2017. p. 90-93.

¹⁵ Danshyn I.M., Zelinskyi A.F. (1992) Kryminalna polityka: za i proty. Pravo Ukrainy. 1992. №8. p.29-35. ¹⁶ Borysov V.I., Fris P.L. (2013) Poniattia kryminalno-pravovoi polityky. Visnyk Asotsiatsii kryminalnoho prava Ukrainy, 2013, №1(1). p.15-31.

encroachments through the legal education and the measures of the prevention of individual and special criminological nature¹⁷.

It should be noted that the national safety is a complex systemic entity, among the components of which the safety of the critical infrastructure occupies a prominent place, which, certainly needs the protection by all means that are available to the state and the criminal legal protection is one such means. We believe that a characteristic peculiarity of the domestic present and at the same time a new challenge for the law enforcement agencies of Ukraine is that the greatest threat to the critical infrastructure is posed the actions not only by aggressive individuals or lone saboteurs, but also by members of the extremist groupings, the sabotage groups that are purposefully getting ready or are financed from abroad, the participants of international terrorist organizations, and so on. In addition, we see examples of this today in the daily practice of native law enforcement agencies and special services. Thus, for example, in January 2021, the SSU counterintelligence exposed the activity of the intelligence spy network of the Federal Security Service of the Russian Federation, which operated in the territory of Ukraine in Kyiv, Odesa, Mykolaiv, Zhytomyr and Chernihiv regions and which included the former service members. The citizens of Ukraine were recruited and performed tasks that had been set by the counterintelligence personnel of the Federal Security Service of the Russian Federation – V. Dautov and D. Sobko. They were instructed to create the conditions for the sabotage at the critical infrastructure facilities, including at the military airfield that is called "Kulbakino"¹⁸.

Note that O.P. Yermenchuk, the native researcher of the problems of the critical infrastructure protection, recognizes that, today, the state stands against the most serious challenge in the field of providing the state safety since its independence. The military conflict in eastern Ukraine, the state of undeclared hybrid war, the trade wars, the economic expansion, the sharp strengthening of the manifestations of terrorism, the unprecedented increase of crime, all this and other risks require the state to take new approaches to identifying threats, criminalizing certain actions and preventing and stopping them. The specified puts on the agenda the task of the protection of critical for the existence of the state of the set of parts (sectors) of fields of the national economy, of the subjects of law of various organizational and legal forms, of the tangible or intangible resources, of the natural resources, that provide the vital functions of the human and the citizen, the society and the state, its sovereignty and territorial integrity, of the so-called "critical infrastructure"¹⁹.

With regard to the issue of the general coordination of the activity in this area, it is considered to be appropriate the consideration of the possibility of establishing a

¹⁷ Dudorov O.O., Khavroniuk M.I. Kryminalne pravo: navch. Posibnyk. Za red. M.I.Khavroniuka. Kyiv: Vaite, 2014. 944 p.

¹⁸ SBU «nakryla» set FSB yz byvshykh voennykh razvedchikov. URL: <https://realist.online/news/sbu-nakryla-set-fsb-iz-byvshikh-ukrainskikh-voennykh-razvedchikov-foto>

¹⁹ Yermenchuk O.P. (2017), Pershocherhovi zakhody z orhanizatsii zakhystu krytychnoi infrastruktury v Ukraini. Materialy Mizhnarodnoi naukovo-praktychnoi konferentsii: «Polityka v sferi borotby zi zlochynnistiu» z nahody vidznachennia 25-richchia navchalno-naukovoho yurydychnoho instytutu. Ivano-Frankivsk, 2017. p.150-152.

National Center for Critical Infrastructure Protection or a Center for National Infrastructure Protection, that have been expressed by domestic scientists. In their opinion, the specified center should include representatives of the involved ministries and departments as members. The Center may be established as a separate body, or as a structural part within the existing authority, which will be identified as responsible for the coordinating of activity of the critical infrastructure protection. This can be either a body subordinate to the Prime Minister or the National Security and Defense Council or a body within the Security Services of Ukraine (on the basis of units of the counterintelligence protection of the interests of the state in the field of economic security, etc.)²⁰.

From our side, we support the idea of creating such a body, and in the case of implementation of the expressed idea, we draw attention to the need for experts to develop such a center of criminal legal norms, that make it more stringent the liability for encroachments on the critical infrastructure facilities, and the relevant to these legal norms forensic recommendations regarding providing pre-trial investigation and interaction of the prosecutor, investigator with such a body during the implementation of the criminal proceedings. Many of the issues from the organization of the investigation in general to the preparation and conduction of individual investigative actions will be able to be resolved with the use of help of the staff or structural subdivisions of the Center for Critical Infrastructure Protection. In this way, the issues of the forensic providing for the combating certain types of crimes lead us directly to the need for a clear definition of the state criminal legislative policy on the combating crimes that encroach on the critical infrastructure facilities.

The judicial and investigative practice.

Today, the significant work in the field of the safety of the critical infrastructure is carried out by the National Institute for Strategic Studies. An Interdepartmental expert working group (IEWG) on the issues of the counteracting threats to the proliferation of the weapons and materials of the mass destruction, as well as the related terrorist threats and the protection of the critical important infrastructure for providing the functioning of the state has been established at the NISS. The difficult situation in the field of the safety in Ukraine requires that the protection of the critical infrastructure be considered as a priority in the field of the countering threats to the national security. Besides, the special danger can be posed by threats, in which a crisis situation on one of the elements of the critical infrastructure, due to various interconnections, can cause a crisis situation on the similar other type facilities.

During the years of the conduction of the hybrid war, the infrastructure facilities that are located in Kharkiv, Donetsk, Luhansk and Zaporizhia regions, repeatedly became the target of attacks by the terrorist and sabotage groupings by the blowing up the railway line and bridge piers, the power transmission line, the the destruction of gas pipelines, the hydro-technical installations, etc. The specified malicious actions

²⁰ Yermenchuk O.P. (2017), *Pershocherhovi zakhody z orhanizatsii zakhystu krytychnoi infrastruktury v Ukraini. Materialy Mizhnarodnoi naukovo-praktychnoi konferentsii: «Polityka v sferi borotby zi zlochynnistiu» z nahody vidznachennia 25-richchia navchalno-naukovoho yurydychnoho instytutu. Ivano-Frankivsk, 2017. p.150-152.*

against the critical infrastructure by the way of the destroying of transport communications, the connection systems and the provision by resources to the armed formations, the law enforcement forces and the civil defense forces, were committed in the form of a complex influence in order to reduce the level of the state defense capabilities and its ability to withstand the pressure of the aggressor.

In doing so, for example, in January 2021, an indictment for treason and completed attempted sabotage was sent to the court regarding a citizen N., resident of the Odessa region. The man tried to blow up a public water supply system in the Rivne region. The pre-trial investigation established that the citizen N. contacted a person who introduced himself as an employee of the Federal Security Service of the Russian Federation in May 2020. After that, in order to fulfill his task, the accused collected and passed the detailed information about one of the military facilities in the territory of the Odessa region, and on the instructions of his curator, he tried to destroy one of the facilities of the critical infrastructure of "Rivnevodokanal" by the way of remote detonation, when he was detained in the September 12, 2020²¹.

Security Service of Ukraine in the Luhansk region established the location of an arsenal of weapons, ammunition and explosives in January of the same year. Among the seized weapons are: the anti-tank guided missile system "Fagot" and the reactive infantry flamethrower "Shmel", which are the production of the Russian Federation. According to the operative data, the participants of a subversive group of the illegal armed formations, who were involved in the detonation of the critical infrastructure in Donetsk and Luhansk regions in 2014, left a hiding place. The law enforcement officers withdrew among other things from a hiding place: 5 RPG-22 and RPG-26 reactive anti-tank grenades, more than 100 grenade rounds, 24 artillery shells, almost 8 kilograms of TNT, more than a kilogram of plastic explosive. The identified means of defeat had been sent for the examination. The criminal proceedings were instituted under the art. 263 of the Criminal Code of Ukraine (the illegal handling of weapons, ammunition or explosives)²². The availability of such a powerful sabotage weapon posed a serious danger to the critical infrastructure facilities in not just one region of Ukraine. The establishing the perpetrators of such actions and bringing them to justice under the art. 263 of the Criminal Code of Ukraine will provide an opportunity to prevent the commission of other crimes that encroach on the safety of the critical infrastructure.

It is relevant to note that there have been repeated false reports of the committing attacks, mine laying of the critical infrastructure facilities, which caused the need of committing the certain measures to strengthen the protection of such facilities, to verify the authenticity of reports, the search for perpetrators and the conduction of a pre-trial investigation. Such actions involving the encroachment on certain facilities require a separate criminal legal qualification. Thus, for example, the employees of the Security Service of Ukraine detained an anonymous person in Zaporizhia for

²¹ Sproba dyversii na Rivnenshchyni: pidozriuiut zviazok z RF. URL: <https://ua.news.ua/popytka-diversii-v-rovenskoj-oblasti-podozrevayut-svyaz-s-rf/>

²² Na Luhanshchyni SBU vyiavyla skhron boiovykiv. URL: <https://cripo.com.ua/news/war/naluganshchyni-sbu-viyavila-shron-diversijnoyi-grupi-bojovikiv/>

systematic threats of the mine laying of state institutions and critical infrastructure facilities in Ukraine and abroad. The pre-trial investigation within the criminal proceedings under the part 2 of art. 259 of the Criminal Code of Ukraine established that the resident of the regional center had created the group in a social network, in which for money he had received and fulfilled the orders for the sham laying of mines at schools, universities, nuclear power plants, railway stations, places of mass staying of people, etc. The part of these places is critical infrastructure facilities. In all, more than 200 such notifications had been sent up to the date of his arrest. The sanction of the article of the criminal law provides the punishment for such actions in the form of the deprivation of the liberty for a period from 4 to 8 years²³.

The norms of criminal legal protection of critical infrastructure.

The issue of the protection of critical infrastructure is one of the elements of criminal legal protection and law enforcement agencies, using their existing legal institutions, have the task of warning and preventing the committing of crimes at the critical infrastructure facilities. Therefore, O.V. Taran and O.G. Sandul rightly pay attention to the fact that currently only the formation and establishment of the mentioned institution is taking place, the legislative work continues, in particular on the development of a special law, which will determine the directions of further development of the legislation in the relevant field, the creation of a list of the critical infrastructure facilities that need the appropriate criminal legal protection²⁴.

A clear definition of the criminal legal norm provides a starting point for the start of development or improvement of the forensic means to combating against the criminal offense that is defined in the Criminal Code of Ukraine. V.O. Navrotskyi, the famous native scientist, disclosing the criminal legal aspects of the concept of the critical infrastructure, rightly draws attention to the fact that the relevance of the definition of this concept is due to the following factors:

- the state, society and the individual exist due to the functioning of a huge number of factors. All of them need the protection, including the criminal legal. Due to the limitation of resources, "all and everything" cannot be effectively protected. Therefore, the priorities need to be identified - those facilities that constitute the critical infrastructure;

- the relevance of the problem of the critical infrastructure protection is exacerbated by the conditions of the sabotage war and terrorist threats;

- certain bodies in Ukraine are tasked with the creation of a system of protection of the critical infrastructure facilities, which again predicts the exact establishment of the subject of the relevant activity;

- intuitively everyone understands the essence of the critical infrastructure.

²³ V Zaporizhzhzi SBU zatrymala anonima za systematychni pohrozy minuvannya ob'ektiv v Ukraini i za kordonom. URL: <https://112.ua/obshchestvo/v-zaporozhe-sbu-zaderzhala-anonima-za-sistematicheskimi-ugrozy-minirovaniya-obektov-po-ukraine-i-za-rubezhom-.html>

²⁴ Taran O.V., Sandul O.N (2019), Problemy kryminalnoi vidpovidalnosti za posiahannya na ob'ekty krytychnoi infrastruktury . Yaderna ta radiatsiina bezpeka. №3(83), 2019. p.58-67.

However, both at the normative level and in theory there is no precise definition of this concept, which would allow to comprehensively establish the range of the relevant facilities, to separate them from adjacent ones²⁵.

The Criminal Law of Ukraine acts as the main tool for identifying and objectifying threats in the field of the critical infrastructure, their assessment and protection of the state from the criminal encroachment. The current Criminal Code of Ukraine does not contain special (separate) norms that provide for liability for the socially dangerous actions, which encroach on the critical infrastructure facilities, their definitions and other related concepts also are not mentioned in the Criminal Code of Ukraine. At the same time, his systematic analysis has shown that there is a normative regulation of the grounds for the criminal liability for such encroachments. The norms, by which the liability for criminal encroachments on the critical infrastructure facilities is predicted, are set out in various sections of the Special Part of the Criminal Code, which indicates the fact that the legislator defines the generic object of these crimes differently. For example, O.V. Taran and O.G. Sandul, analyzing the current criminal legislation of Ukraine, allocate the following groups of crimes that encroach on the critical infrastructure facilities: against the foundations of national safety (sabotage); against property (intentional damage to electricity facilities); against public safety (terrorist act); against traffic safety and transport operation (damage to communication routes and vehicles; blocking of transport communications, and also capture of the transport enterprise; damage to facilities of main or industrial oil, gas, condensate and oil pipelines); against the authority of the public authorities, local governments, associations of citizens and crimes against journalists; intentional damage to communication lines; crimes in the field of use of computing machinery (computers), systems and computer networks and telecommunication networks²⁶.

In our opinion, the separation of such groups of crimes has a certain, including the forensic significance, however, such a grouping of the crimes cannot be recognized perfect on the basis of possible encroachment on the critical infrastructure facilities. A facility or group of facilities critical infrastructure may be affected by several criminal manifestations, and a certain crime that will take place at a critical infrastructure facility may not be directed at the facility itself as an object of the criminal encroachment and on the contrary, the consequences of a single crime can additionally and without the direct intent of the offender damage the critical infrastructure facility. Thus, there are no crimes against the life and health of a person in the classification of crimes that has been suggested by O.V. Taran and O.G. Sandul, but the murder for personal motives of the operator or several persons, who manage the operation of a nuclear reactor in the performance of their duties, may cause, as a result, the encroachment on the safety of a critical infrastructure facility. The individual crimes in the field of the protection of state secrets, for example, its disclosure to an agent of

²⁵ Navrotskyi V.O. (2017), Kryminalno-pravovi aspekty poniattia krytychnoi infrastruktury. Materialy Mizhnarodnoi naukovo-praktychnoi konferentsii: «Polityka v sferi borotby zi zlochynnistiu» z nahody vidznachennia 25-ricchia navchalno-naukovoho yurydychnoho instytutu. Ivano-Frankivsk, 2017. p.70-75.

²⁶ Taran O.V., Sandul O.N. (2019), Problemy kryminalnoi vidpovidalnosti za posiahannia na obiekty krytychnoi infrastruktury . Yaderna ta radiatsiina bezpeka. №3(83), 2019. p.58-67.

foreign intelligence service, etc., can cause the significant damage to safety of the critical infrastructure. However, to talk about the definition of those crimes, the committing of which creates or potentially can create the danger to the critical infrastructure facilities, is worth both from a purely criminal legal and from a forensic standpoint. Here the balanced the criminal legal policy of the state must have its say.

V.F. Prymachenko, the specialist in the field of criminal law draws attention to the fact that the criminal liability Responsibility for encroaching on the critical infrastructure facilities will come for general corpus delicti, for example, such as: the article 113 "Sabotage", the article 194 "Intentional destruction or damage to property", the article 196 "Careless destruction or damage to property", the article 258 "Terrorist act", the article 361 "Unauthorized interference with in the work of computing machinery (computers), systems and computer networks and telecommunication networks" etc. That is, the differentiation of criminal liability for crimes against the critical infrastructure facilities, in his opinion, is insufficient. Sure, there are separate corpus delicti, which are special corpus delicti and provide for the criminal liability for socially dangerous actions that are aimed primarily at the protection of critical infrastructure facilities, such as in the article 194-1 "Deliberate destruction of electricity facilities". There are usually quite a lot of means of differentiating of the criminal liability in the General Part of the Criminal Code of Ukraine and they can be applied in certain circumstances in the differentiation of the criminal liability for crimes that have been committed against the critical infrastructure of Ukraine. However, in this case it would be expedient to use more widely the means of differentiation of the criminal liability that are provided for in the Special Part of the Criminal Code of Ukraine. Today we can only talk about the availability of special corpus delicti, such as provided for in the article 194-1 of the Criminal Code of Ukraine. Therefore, V.F. Prymachenko suggests the establishing of appropriate qualifiers in the specified corpus delicti, namely, it is necessary to introduce such a qualifying feature as the commission or non-commission of certain actions that have caused damage or threatened to cause such damage regarding the critical infrastructure facilities of Ukraine in a number of corpus delicti that could hypothetically encroach on the critical infrastructure of Ukraine. Such an innovation, appears to have, will not only deepen the differentiation of the criminal liability for these crimes, but also strengthen the criminal legal protection of the critical infrastructure of Ukraine²⁷. We consider such ideas of the expert in the field of criminal law to be reasonable and also from the point of view of the forensic aspects of pre-trial investigation of the specified crimes. It is necessary to develop special tactic techniques for conducting certain investigative actions, use tactical operations, involve relevant specialists, scientific and technical means, find the specific material and other evidence and conduct separate expert research, etc., for the establishment of the true direction of the criminal actions of the perpetrator of the crime, the proving that such his actions encroached namely on

²⁷ Prymachenko V.F. (2017), Okremi aspekty dyferentsiatsii kryminalnoi vidpovidalnosti za zlochyny proty krytychnoi infrastruktury Ukrainy. Materialy Mizhnarodnoi naukovo-praktychnoi konferentsii: «Polityka v sferi borotby zi zlochynnistiu» z nahody vidznachennia 25-ricchia navchalno-naukovoho yurydychnoho instytutu. Ivano-Frankivsk, 2017. p.198-200.

the critical infrastructure and its safety. Criminal legal assessment of the encroachments on the critical infrastructure facilities depends on their types and, accordingly, the possible features of causing, determining the amount of damage that has been caused to certain individual or matched facilities of the criminal law protection. Behind the solution of these issues there is a need to determine during the pre-trial investigation the type of special knowledge, professional training of the specialists that are involved by the investigator, the used equipment, etc. Thus, criminal legal norms and their legal interpretation have a direct impact on the means of the forensic support of pre-trial investigation of crimes at the critical infrastructure facilities.

Criminal legal qualification of the unlawful actions that are committed at the critical infrastructure facilities.

The paramount importance is the correct criminal legal qualification of the event and actions of persons for properly solving the problems of each criminal proceeding, on the fact of committing of which a pre-trial investigation is carried out. Since critical infrastructure facilities are mostly of economic or defense importance, their destruction or damage, if it is committed in order to weaken the state, can be classified as sabotage under the article 113 of the Criminal Code of Ukraine. The purpose of this crime plays an important role in the qualification of crimes that are similar to sabotage on other grounds. In particular, in the event of detonation, arson or other acts that endanger human life or health or cause significant property damage or the occurring of other serious consequences on the considered facilities, if such actions were committed in order to the violating of public safety, the intimidation of the population, the provocation of military conflict, the international complication or in order to the influencing of decision-making or committing or not committing action by public authorities or local self-government bodies, by officials of these bodies, associations of citizens, legal entities, or the drawing public attention to certain political, religious or other views of the perpetrator can give the criminal legal assessment as a terrorist act under the article 258 of the Criminal Code of Ukraine. It is almost generally accepted that saboteurs act in secret and do not advertise their activity, while terrorists mostly act openly, demonstratively and put their demands ambitiously. It is also necessary to take into account the fact that when in the result of the commission of the relevant public dangerous act harms the economic security of the state, then it qualifies as sabotage, and if public safety suffers, then we have a terrorist act²⁸.

A characteristic feature of sabotage is that the commission of the above actions are not an end in themselves, but are used by the perpetrator as a means to achieve its main goal – the weakening of the state. The specified goal means the availability of the desire to reduce the economic, scientific, technical, military potential of the state and

²⁸ Maksymovych R.L. (2017), Kryminalno-pravova otsinka posiahan na obiekty krytychnoi infrastruktury. Materialy Mizhnarodnoi naukovy-praktychnoi konferentsii: «Polityka v sferi borotby zi zlochynnistiu» z nahody vidznachennia 25-richchia navchalno-naukovoho yurydychnoho instytutu. Ivano-Frankivsk, 2017. p.176-179.

so on²⁹. Among the subjects of this crime are facilities of important economic or defense importance, and the crime itself is committed in order to weaken the state (special purpose), which distinguishes it from other crimes. The sabotage activity have been significantly intensified since the beginning of the military aggression of the Russian Federation against Ukraine. Russian special services formed subversive groups that tried to operate in different regions of Ukraine and whose main task was to damage the domestic infrastructure³⁰.

Similar crimes were committed in other regions. An example of the above are explosions, which were taking place in May-July 2014 on the main high-pressure gas pipeline "Urengoy - Pomary - Uzhgorod". In particular, the explosions occurred at the specified critical infrastructure facility on May 12, 2014, in Ivano-Frankivsk region, which led to a long-term disruption in its operation. The remains of an explosive device were found at the scene, which had been remotely controlled. A similar incident occurred on the same gas pipeline, but in the Poltava region a month later, on June 17, 2014. In both cases, the explosive devices were planted in the ground directly under the product pipeline of the international gas pipeline, which indicates that both explosions were planned. The time that was chosen by the criminals to commit illegal actions deserves special attention. It was the period of negotiations between Ukraine and the EU regarding the signing of a large-scale agreement on the stability of gas transit through the territory of Ukraine³¹. The specified malicious actions against the critical infrastructure of Ukraine, which have been implemented by the way of destruction of transport communications, communication systems and provision to armed groups, law enforcement and civil defense forces by resources, were committed in the form of a complex influence in order to reduce the level of the defense of the state and its ability to withstand the pressure of the aggressor. Moreover, the realities of today allow us to assert the high probability of further implementation of such unlawful activity regarding the facilities of the domestic critical infrastructure.

The destruction of transport communications and life support systems, destruction and export from Ukraine of industrial equipment and industrial facilities, disruption of production cycles of high-tech industries of industry are carried out, the attempts of a foreign party to seize the latest technologies and developments, information with limited access on the functioning of the native critical infrastructure, means and opportunities for its protection, as a result of reconnaissance, subversive and / or sabotage activity of the special services of the Russian Federation in the temporarily occupied territories, in the combat zone and in the adjacent areas.

Thus, in 2014-2015, in order to interfere the movement of columns of military equipment, of operative relocation of units of the Armed Forces of Ukraine and the

²⁹ Naukovo-praktychnyi komentar Kryminalnoho kodeksu Ukrainy. 3-tie vyd., pererobl. ta dopovn. Za red. M.I.Melnyka, M.I.Khavroniuka. Kyiv: Antika, 2005. 1064 p.

³⁰ Na Kharkivshchyni za ostannii chas zatorymano bilsh yak 50 hrup dyversantiv. URL: <http://www.unian.ua/society/1061770-na-harkivschyni-za-ostanniy-chas-zatorymano-bilsh-yak-50-grup-diversantiv.html>

³¹ U Karpatakh na hazoprovodi stalosia try vybukhy. Osnovna versia intsydentu – terakt. URL: <http://tyzhden.ua/News/109919>

National Guard of Ukraine, supply of ammunition, food and blocking of coal supplies at power plants of Ukraine, sabotage and reconnaissance groups of the Russian special services and NZF fighters, who are controlled by the so-called "Donetsk People's Republic / Lugansk People's Republic", blew up railway tracks and bridges on the line of contact and near it. In recent years, there have been many cases of explosions and arson in military depots, arsenals of ordnance, first of all in the zone of carrying out anti-terrorist operations and the regions of Ukraine that are close to it. In particular, a powerful explosion and a prolonged fire occurred in the storages of military arsenal in Balakleya, Kharkiv region, in March 2017 (total area - 368 hectares, which stored 138 thousand tons of ammunition). More than 16 thousand civilians were evacuated from the city. According to A. Matios, the chief military prosecutor, one of the reasons for these events could be sabotage³². In addition, explosions rang out again in the same place near the same storages of artillery arsenal on May 3, 2018. There was an uncontrolled detonation of ammunition in the field near the artillery depots, the panic broke out among the population, and the entrances to the town of Balakleya were blocked. This time the cause of this situation was considered to be the burning of dry grass by unknown persons, which led to an incident at a critical infrastructure facility. No perpetrators were found, no criminal legal assessment of this event and the actions of the perpetrators were provided³³.

Similar cases occur more and more often and examples of this can be given constantly. Thus, in September 2017, a fire broke out with the subsequent detonation of ammunition at one of the critical infrastructure facilities – the 48th arsenal of the Ministry of Defense of Ukraine near Kalynivka, Vinnytsia region. Two civilians were injured as a result of the ammunition rupture, and according to the State Emergency Service of Ukraine, more than 28 300 locals were evacuated from the Kalyniv district. The Military Prosecutor's Office of the Western Region entered the information about this fact into the Unified Register of Pre-trial Investigations with a preliminary criminal legal qualification under the article 113 (sabotage) of the Criminal Code of Ukraine³⁴. In 2020 alone, counterintelligence of the Security Service of Ukraine terminated the activity of 4 spy networks and detained 11 agents of the Russian special services, three of whom were detained directly during the attempted commission of sabotage and terrorist attacks at the critical infrastructure facilities. The citizen A., one of the agents of the Federal Security Service of the Russian Federation, who was supposed to blow up an ammonia storage facility on the territory of PJSC Severodonetsk Association "Azot", was sentenced to 10 years of detention³⁵.

³² Poltorak obnarodoval masshtaby ChP v Balaklee. URL: https://24tv.ua/ru/poltorak_obnarodoval_masshtaby_chp_v_balaklee_n796989.

³³ V Balaklee snova horyt sklad snariadov y slyshny vzryvy. URL: https://24tv.ua/ru/v_balaklee_snova_gorit_sklad_snariadov_i_slyshny_vzryvy_n962067

³⁴ Viiskova prokuratura rozsliduiє vybukhy na artskladakh pid Kalynivkoiu yak dyversiiu – SBU. URL: <https://www.5.ua/regiony/viiskova-prokuratura-rozsliduiє-vybukhy-na-artskladakh-pid-kalynivkoiu-iak-dyversiiu-sbu-155980.html>

³⁵ U 2020 rotsi kontrozvidka SBU prypynyla diialnist 4 ahenturnykh merezh ta zatrymala 11 rosiiskykh ahentiv. URL: <https://ssu.gov.ua/novyny/u-2020-rotsi-kontrozvidka-sbu-prypynyla-diialnist-4-ahenturnykh-merezh-ta-zatrymala-11-rosiiskykh-ahentiv>

It should be noted that the current realities of post-industrial (informative) society make it possible to consider a terrorist act not only as a separate way of encroaching on the critical infrastructure facilities, but as a new form to wage war, in addition, the economically advantageous one for the aggressor country. In addition, if before there was a fairly clear line between war as a scale armed conflict between several states and terrorism as a separate manifestation of aggression by criminal groupings, now it is becoming more conditional: there is a kind of integration ("hybridization") of terrorism with war. The main thing in the context of globalization is a fight for spheres of influence and markets, for leadership in the global world system. Such a fight becomes local and quite often threatens the critical infrastructure of not one but several states at once.

Conclusions and suggestions.

With regard to critical infrastructure protection measures, Ukraine together with all countries EU must establish certain procedures, the order of which is:

- identification of critical infrastructure;
- making of critical infrastructure map;
- exchange of information;
- training of personnel engaged in jobs and tasks in critical infrastructure systems;
- training of critical infrastructure protection systems or recovery in case of crisis or emergency.

To protect critical infrastructure in Ukraine, need to be developed a security plan that is used for risk management. It is a document that determines risk reduction measures, defines responsibilities and determines duties, establishes procedures for elimination, i.e. the consequences of security threats.

The development of criminal legal and procedural standards at the international level with the further implementation into national legislation is necessary for the comprehensive counteraction to threats to information security of the critical infrastructure. This will make it possible effectively to investigate crimes on a global scale, to obtain, store, research and provide the electronic evidence, taking into account the cross-border nature of crimes. The success of cooperation of the law enforcement in the pre-trial investigation of the cybercrime is due to the speed of the preservation of digital evidence and the resolution of jurisdictional issues in the information space. The practical implementation of such suggestions will necessitate the development of appropriate forensic recommendations, methodologies for providing the pre-trial investigation of new types of crimes.

References:

1. Executive Order 13010—Critical Infrastructure Protection. Federal Register, July 17, 1996. Vol. 61, No. 138. pp 37347-37350. Reference is on page 37347.
2. Throughout this report, sectors that are identified as being critical will be bolded the first time they appear.
3. President's Commission on Critical Infrastructure Protection, Critical Foundations: Protecting America's Infrastructure, October 1997.
4. Claudia Aradau (2010), Security That Matters: Critical Infrastructure and Objects of Protection. Security Dialogue vol. 41, no. 5, October 2010. P.491-514 <https://doi.org/10.1177/0967010610382687>

5. Proposed changes to UK critical infrastructure cyber security. URL: <https://www.huntsmansecurity.com/blog/proposed-changes-to-uk-critical-infrastructure-cyber-security/>
6. NATO (2007) 162 CDS 07 E REV 1—the protection of critical infrastructures. Parliamentary Assembly of the North Atlantic Treaty Organisation, Brussels. <http://www.nato-pa.int>. Accessed 09 March 2015
7. OECD (2008) Protection of “critical infrastructure” and the role of investment policies relating to national security. Organization for Economic Co-operation and Development, Paris, 2008. <http://www.oecd.org>. Accessed 15 July 2015
8. Gianluca Pescaroli, David Alexander (2016), Critical infrastructure, panarchies and the vulnerability paths of cascading disasters. *Nat Hazards* 82, 175–192 (2016). <https://doi.org/10.1007/s11069-016-2186-3>
9. Council Directive 2008/114/EC on the identification and designation of European critical infrastructures and the assessment of the need to improve their protection, 2008. (accessible at: eur-lex.europa.eu/LexUriServ/LexUriServ.do?uri=OJ:L:2008:345:0075:0082:EN:PDF)
10. Pavić Milica, Jokanović Igor, (2021) Zakonodavstvo o kritičnoj infrastrukturi u Republici Srbiji, regionu i Evropskoj Uniji. *JOURNAL OF FACULTY OF CIVIL ENGINEERING* 39 (2021) p.17-28.
11. Borysov V.I. (2012), Suchasna polityka derzhavy u sferi borotby zi zlochynnistiu ta yii kryminalno-pravovyi napriam. *Pravo Ukrainy*. 2012. № 1–2. p. 232-242.
12. Streltsov Ye.L. (2017), Pravove rehuliuвання abo pravove upravlinnia: pryvid dlia obhovorennia. *Visnyk Pivdennoho rehionalnoho tsentru Natsionalnoi akademii Pravovykh nauk Ukrainy*, 2017, №10. p. 8-17.
13. Streltsov Ye.L. (2017), Problemy kryminalno-pravovoi rehlamentatsii derzhavnoi polityky v sferi borotby zi zlochynnistiu. *Materialy Mizhnarodnoi naukovo-praktychnoi konferentsii: «Polityka v sferi borotby zi zlochynnistiu» z nahody vidznachennia 25-richchia navchalno-naukovoho yurydychnoho instytutu. Ivano-Frankivsk*, 2017. p. 90-93.
14. Danshyn I.M., Zelinskyi A.F. (1992) Kryminalna polityka: za i proty. *Pravo Ukrainy*. 1992. №8. p.29-35.
15. Borysov V.I., Fris P.L. (2013) Poniattia kryminalno-pravovoi polityky. *Visnyk Asotsiatsii kryminalnoho prava Ukrainy*, 2013, №1(1). p.15-31.
16. Dudorov O.O., Khavroniuk M.I. *Kryminalne pravo: navch. Posibnyk. Za red. M.I.Khavroniuka*. Kyiv: Vaite, 2014. 944 p.
17. SBU «nakryla» set FSB yz byvshykh voennykh razvedchykov. URL: [https://realist.online/news/sbu-nakryla-set-fsb-iz-byvshykh-ukrainskikh-voennykh-razvedchikov-foto](https://realist.online/news/sbu-nakryla-set-fsb-iz-byvshikh-ukrainskikh-voennykh-razvedchikov-foto)
18. Yermenchuk O.P. (2017), Pershocherhovi zakhody z orhanizatsii zakhystu krytychnoi infrastruktury v Ukraini. *Materialy Mizhnarodnoi naukovo-praktychnoi konferentsii: «Polityka v sferi borotby zi zlochynnistiu» z nahody vidznachennia 25-richchia navchalno-naukovoho yurydychnoho instytutu. Ivano-Frankivsk*, 2017. p.150-152.
19. Sproba dyversii na Rivnenshchyni: pidozriuiut zviazok z RF. URL: <https://ua.news/ua/popytka-diversii-v-rovenskoj-oblasti-podozrevayut-sv-yaz-s-rf/>
20. Na Luhanshchyni SBU vyjavyly skhron boiovykiv. URL: <https://cripo.com.ua/news/war-naluganshhini-sbu-viyavyly-skhron-diversijnoyi-grupi-bojovikiv/>
21. V Zaporizhzhzi SBU zatrymala anonima za systematychni pohrozy minuvannia ob'ektiv v Ukraini i za kordonom. URL: <https://112.ua/obshchestvo/v-zaporozhe-sbu-zaderzhala-anonima-za-sistemateskie-ugrozy-minirovaniya-obektov-po-ukraine-i-za-rubezhom-.html>
22. Taran O.V., Sandul O.N. (2019), Problemy kryminalnoi vidpovidalnosti za posiahannia na ob'ekty krytychnoi infrastruktury. *Yaderna ta radiatsiina bezpeka*. №3(83), 2019. p. 58-67.
23. Navrotskyi V.O. (2017), Kryminalno-pravovi aspekty poniattia krytychnoi infrastruktury. *Materialy Mizhnarodnoi naukovo-praktychnoi konferentsii: «Polityka v sferi borotby zi zlochynnistiu» z nahody vidznachennia 25-richchia navchalno-naukovoho yurydychnoho instytutu. Ivano-Frankivsk*, 2017. p.70-75.

24. Prymachenko V.F. (2017), Okremi aspekty dyferentsiatsii kryminalnoi vidpovidalnosti za zlochyny proty krytychnoi infrastruktury Ukrainy. Materialy Mizhnarodnoi naukovo-praktychnoi konferentsii: «Polityka v sferi borotby zi zlochynnistiu» z nahody vidznachennia 25-richchia navchalno-naukovoho yurydychnoho instytutu. Ivano-Frankivsk, 2017. p.198-200.
25. Maksymovych R.L. (2017), Kryminalno-pravova otsinka posiahan na obiekty krytychnoi infrastruktury. Materialy Mizhnarodnoi naukovo-praktychnoi konferentsii: «Polityka v sferi borotby zi zlochynnistiu» z nahody vidznachennia 25-richchia navchalno-naukovoho yurydychnoho instytutu. Ivano-Frankivsk, 2017. p.176-179.
26. Naukovo-praktychnyi komentar Kryminalnogo kodeksu Ukrainy. 3-tie vyd., pererobl. ta dopovn. Za red. M.I.Melnyka, M.I.Khavroniuka. Kyiv: Antika, 2005. 1064 p.
27. Na Kharkivshchyni za ostannii chas zatrymano bilsh yak 50 hrup dyversantiv. URL: <http://www.unian.ua/society/1061770-na-harkivschini-za-ostanniy-chas-zatrimano-bilsh-yak-50-grup-diversantiv.htm>
28. U Karpatakh na hazoprovodi stalosia try vybukhy. Osnovna versiia intsydentu – terakt. URL: <http://tyzhden.ua/News/109919>.
29. Poltorak obnarodoval masshtaby ChP v Balaklee. URL: https://24tv.ua/ru/poltorak_obnarodoval_masshtaby_chp_v_balaklee_n796989
30. V Balaklee snova horyt sklad snariadov y slyshny vzryvy. URL: https://24tv.ua/ru/v_balaklee_snova_gorit_sklad_snariadov_i_slyshny_vzryvy_n962067
31. Viiskova prokuratura rozsliduie vybukhy na artskladakh pid Kalynivkoiu yak dyversiiu – SBU. URL: <https://www.5.ua/regiony/viiskova-prokuratura-rozsliduie-vybukhy-na-artskladakh-pid-kalynivkoiu-iak-dyversiiu-sbu-155980.html>
32. U 2020 rotsi kontrozvidka SBU prypynyla diialnist 4 ahenturnykh merezh ta zatrymala 11 rosiiskykh ahentiv. URL:<https://ssu.gov.ua/novyny/u-2020-rotsi-kontrozvidka-sbu-prypynyla-diialnist-4-ahenturnykh-merezh-ta-zatrymala-11-rosiiskykh-ahentiv>

CONTENTS

Feldbacher R. The silk road and China's revival in the shadow of new strategic challenges.....	3
Jardiel R. D. Participation in politics among millenials and generation Zs	23
Khalafalla A. M. A. Investigating the role of social security on the standard of living in Saudi Arabia	32
Mohammed L., Jackman M. An investigation into the socio-demographic and psychological correlates of compulsive internet use of among first year university students in Trinidad and Tobago	44
Tampubolon M., Nadeak B. Legal and psychological aspects of Russo- Ukrainian war	60
Lozano R. La crisis política peruana: ¿hacia un cambio en el sistema político?.....	76
Balandina N. Дискримінація підлітків в медіа як соціальна й етико-правова проблема	91
Barankova V., Kolomiets Y. Правила реалізації обов'язку дотримання нотаріальної таємниці.....	117
Bilotserkivets V. V. Сучасні проблеми, стратегії та перспективи авангардного розвитку нової економіки: мікроекономічний рівень.....	154
Bondar I. Methodology for determining the level of competitiveness of goods and services.....	176
Bondareva O. Драматургічний дискурс війни в оптиці українських “котячих” сюжетів: екокрітка, ментальні матриці, “кототерапія”, тотемний код	200
Butko Y. O., Tkachova O. V. Фармаконаглядіві дослідження протитуберкульозних препаратів у Харківській області України	215
Buts Y., Krainiuk O. Техногенно-екологічні аспекти пірогенного впливу на довкілля	238
Dotsenko I. Стратегічне управління в умовах діджиталізації бізнес-процесів банківської діяльності.....	260
Dymova H., Larchenko O. Sensitivity analysis of dynamic systems models	283
Fedotova T. Міжнародна безпека через призму стійкого і людського розвитку, процеси на європейському континенті	299
Fisunenکو N. O., Vakulich M. M. SMART-економіка майбутнього: вплив діджиталізації на формування інвестиційного клімату країн світу	322
Garasymiv O. I., Riashko O. V. Достовірність доказів у світлі належного доказування у кримінальному провадженні	336

Hanziuk S. M. Some aspects of economic development and investment attractiveness of Georgia.....	349
Hloviuk I. V. Кримінальне провадження щодо діяння, кримінальна протиправність якого була встановлена законом, що втратив чинність: PRO ET CONTRA	364
Hmyria V. P., Zdir V. A. Financial mechanism for ensuring the development of agricultural production enterprises in the region	388
Humin O. M. Захист прав, свобод, честі і гідності людини в Західноєвропейській філософсько-правовій думці та Україні.....	434
Husenko O. Аналіз сучасного стану зовнішньоекономічної безпеки України в умовах російської агресії.....	454
Izbash K. S., Polishchuk M. I. Observance of human and citizen rights and freedoms in the conditions of implementation of marital law in Ukraine.....	480
Kharchenko V. B. Дефініція суб'єкта кримінальних правопорушень у сфері інтелектуальної власності.....	497
Khatniuk N. S., Pobiyanska N. B. Separate legal grounds of recognition economic obligation invalid.....	523
Kholodova O. Ol. Формування систем об'єктів паркування в містах.....	557
Khromchenko O. V. Психолого-педагогічні засади організації навчально-дослідницької діяльності учнів	581
Klimova S. M. Low level of public financial literacy as a challenge to the financial security of Ukraine.....	601
Kopotun I. M. The compliance of the exemption from criminal liability for corruption crimes with the basic principles of criminal law	616
Korniienko T. O. The significance of strategic marketing in the system of ensuring the economic security of the enterprise	641
Kosyanova O. Психологічні особливості безпеки життєдіяльності особистості в надзвичайних ситуаціях та її життєстійкість	665
Leontieva L. Виникнення, поняття, види та правовий захист торговельних марок в Україні.....	680
Levosiuik O. The role of non-government organizations (ngos) in social work	704
Luchyk S., Luchyk M. Digital transformation of business: changing development strategies and labor motivation.....	724
Lukianova H., Havryltsiv M. Implementation of human rights in the conditions digital transformation (analysis of today's situation in Ukraine).....	737

Lukianova H., Havrylytsiv M. Ensuring implementation of the constitutional principle of gender equality in Ukraine: problems and prospects.....	760
Martynets V. V. Соціальна безпека, криза в контексті досягнення цілей сталого розвитку	783
Matviichuk L. Управління фінансовими ресурсами суб'єктів господарювання в умовах трансформації податкової політики держави.....	809
Mudrytska K. O. Теоретико – правові чинники впливу міжнародного права на національну безпеку України в умовах воєнного стану.....	831
Myroslava I. Mushkevych, Maksym Y. Lanevych. Особливості психологічного здоров'я студентської молоді відповідно до їх місця проживання.....	847
Nebesniuk O., Nikonova Z. Мікроелектронний діагностично-терапевтичний комплекс для рефлексотерапії.....	873
Olkova-Mukhnytska A. Механізми реалізації політичного лідерства у державотворчих процесах: сутність, результативність, виклики.....	890
Orel H. P. Ensuring human and citizen rights in the context of the development of social networks	911
Pashko L. Державно-управлінська антропологія: сутність, виміри, виклики	923
Pavlenko V. S. Технології як передумова повоєнного відновлення економіки України та посилення національної безпеки	945
Pavlovich-Seneta Y. Приватні суб'єкти адміністративного права в умовах дії воєнного стану в Україні	963
Pivnenko L. Конституційні права людини в умовах дії правового режиму воєнного стану в Україні: правові аспекти їх обмеження	993
Podkovenko T. Правові стандарти кібербезпеки: досвід Європейського союзу ..	1018
Pryshchera A. M., Biedunkova O. O. Діагностика екологічної безпеки та кризових явищ агросфери в умовах впливу урбосистем.....	1047
Radionova I. Штучний інтелект у деглобалізованому світі: діапазон небезпек (політичний контекст.....	1069
Razumova H. V., Oskoma O. V. Формування маркетингової політики розподілу підприємства	1093
Sachko D. V. Можливості співпраці Верховної Ради України із науково-експертним та інтелектуальним середовищем	1111
Sheviakov O. V., Gerasimchuk O. A. Psychological aspects of formation of professional health safety of specialists	1133
Smutchak Z. V., Vorobiov Y. A. Application of blockchain-technologies in the international safe area	1148

Surkova K. V. Електронні засоби навчання в професійній підготовці диспетчерів із забезпечення польотів	1161
Synytsina Y. Методологічні аспекти дослідження інтернет комунікації закладів вищої освіти України	1187
Trunin K. S., Sirenko I. V. Військовий менеджмент – нагальна необхідність розвитку військового управління	1212
Vedeneev D. V., Semenyuk O. G. Розвиток в Україні наукових досліджень проблематики інформаційно-психологічного протипорства у військовій сфері	1227
Verbytska V. I. Гендерні особливості в умовах воєнних конфліктів	1250
Veremeichuk V. P. Оцінювання результативності лідерства в представницьких органах влади: актуальність, сутність, наслідки	1276
Vlasenko V. A. Principle approach to managing the enterprise's investment activities in the conditions of safe implementation of real investment projects	1293
Volosiuk M. V., Sirenko I. V. Комплексна безпека як складова відновлення та розвитку українських громад	1316
Yuvsechko Y. Виникнення і розвиток синтетичних неорелігій в контексті релігійної безпеки	1335
Zaiats R. Актуальні напрями розвитку судової експертизи в Україні	1360
Zavhorodnia O. Інноваційний вектор національної політики розвитку: у пошуках відповіді на виклики та загрози глобальної конкуренції	1377
Batiuk O., Kuznichenko S. International experience of providing the safety of critical infrastructure facilities	1402

M 58 International security studios: managerial, economic, technical, legal, environmental, informative and psychological aspects. International collective monograph. Georgian Aviation University. Tbilisi, Georgia 2023. – 1438 p.

The authors are responsible for the content of the submitted materials in the monograph.

The collective monograph is the result of the generalization of the conceptual work of scientists who consider current topics from such fields of knowledge as: management, management, technical sciences, law, ecology, information sciences and psychological sciences through the prism of international security studies. Content-functional lines and the key direction of the study of psycho- and sociogenesis of personality in age and pedagogical dimensions through the prism of revitalization are highlighted by each researcher in the context of the implementation of an individual sub-theme.

For scientists, educational staff, PhD candidates, masters of educational institutions, university faculties, stakeholders, managers and employees of management bodies at various hierarchical levels, and for everyone, who is interested in current problems of management, technical sciences, law, ecology, information sciences and psychological sciences through the prism of international security studies.

